

ISLA PRO BLANCA Blanco | 335.0576.298

FAMILY : **Campanas** | SERIES : **CYLINDRA** | INSTALLATION TYPE : **Inclinada** | FINISH : **Blanco** | MODEL : **ISLA PRO BLANCA**

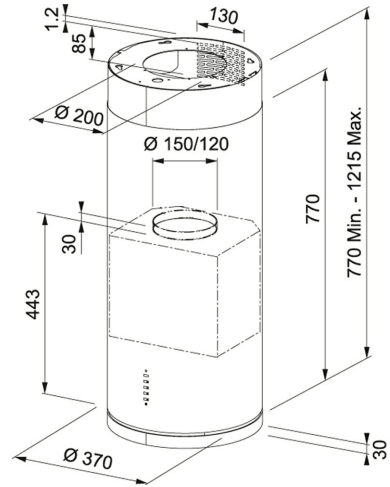

DATOS TÉCNICOS

| | |
|--------------------------------------|---------------------|
| Potencia Máx. (W) | 250 W |
| Total Power | 254 W |
| Iluminación | LEDS-4X1W |
| Aspiración en Mín. (UNE EN-61591) | 335 m3/h |
| Aspiración en Máx. (UNE EN-61591) | 575 m3/h |
| Aspiración en Int. (UNE EN-61591) | 650 m3/h |
| Pot. Sonora en Mín. (UNE EN-60704-3) | 50 dB(A) |
| Pot. Sonora en Máx. (UNE EN-60704-3) | 63 dB(A) |
| Pot. sonora en Int. (UNE EN-60704-3) | 66 dB(A) |
| Tipo de Mandos | Electrónicos |
| Tipo de campana | Isla |
| Clase Energética | C |
| Número de velocidades | 3+int. |
| Salida | Ø 150 mm |
| Voltage | 220-240V |
| Grease filter | Filtros de Aluminio |
| Type of motor | Energy 900 |