

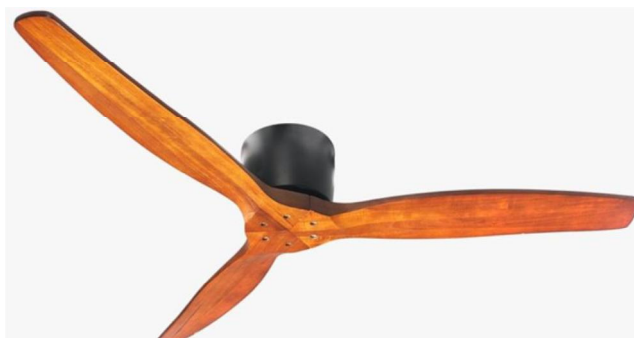

**VENTILADOR DE TECHO LED- MANUAL DE INSTRUCCIONES  
CEILING FAN WITH LED LIGHT- INSTRUCTION MANUAL  
VENTILATEUR DU PLAFOND LED- MANUEL D'INSTRUCTIONS  
VENTILADOR DE TETO COM LUZ LED- MANUAL DE INSTRUÇÕES  
VENTILADOR DE SOSTRE LED- MANUAL D'INSTRUCCIONS**



**CF 175132**

**Sonifer, S.A.**

**Avenida de Santiago, 86 30007, Murcia, España.**

**[sonifer@sonifer.es](mailto:sonifer@sonifer.es) / [www.orbegozo.com](http://www.orbegozo.com)**

**MADE IN CHINA**

Lea atentamente este manual antes de utilizar este aparato y guárdelo para futuras consultas. Sólo así podrá obtener los mejores resultados y la máxima seguridad de uso.

Read this manual carefully before running this appliance and save it for reference in order to obtain the best results and ensure safe use.

Veuillez lire attentivement ce manuel avant d'utiliser cet appareil et conservez-le pour toute consultation future. C'est la seule façon d'obtenir les meilleurs résultats et une sécurité optimale d'utilisation.

Leia este manual cuidadosamente antes de utilizar este aparelho e guarde-o para consulta futura. Só assim, poderá obter os melhores resultados e a máxima segurança na utilização.

Llegiu atentament aquest manual abans d'utilitzar aquest aparell i deseu-lo per a futures consultes. Només així podreu obtenir els millors resultats i la màxima seguretat d'ús.

**Escanee este código QR para acceder a más información acerca de su ventilador, incluidos detalles sobre su instalación o acceda a [www.orbegozo.com](http://www.orbegozo.com) y busque el modelo en la página web.**



**Scan this QR code in order to access to more information about this ceiling fan, including installation details. Or enter [www.orbegozo.com](http://www.orbegozo.com) and look for the model number in the website.**

**Scannez ce code QR pour accéder à plus d'informations sur ce ventilateur de plafond, y compris les détails d'installation. Ou entrez [www.orbegozo.com](http://www.orbegozo.com) et recherchez le numéro de modèle sur le site Web.**

**Leia este código QR para acessar mais informações sobre este ventilador de teto, incluindo detalhes de instalação. Ou acesse [www.orbegozo.com](http://www.orbegozo.com) e procure o número do modelo no site.**

**Escanegue aquest codi QR per accedir a més informació sobre el vostre ventilador, inclosos detalls sobre la vostra instal·lació o accediu a [www.orbegozo.com](http://www.orbegozo.com) i cerqueu el model a la pàgina web.**

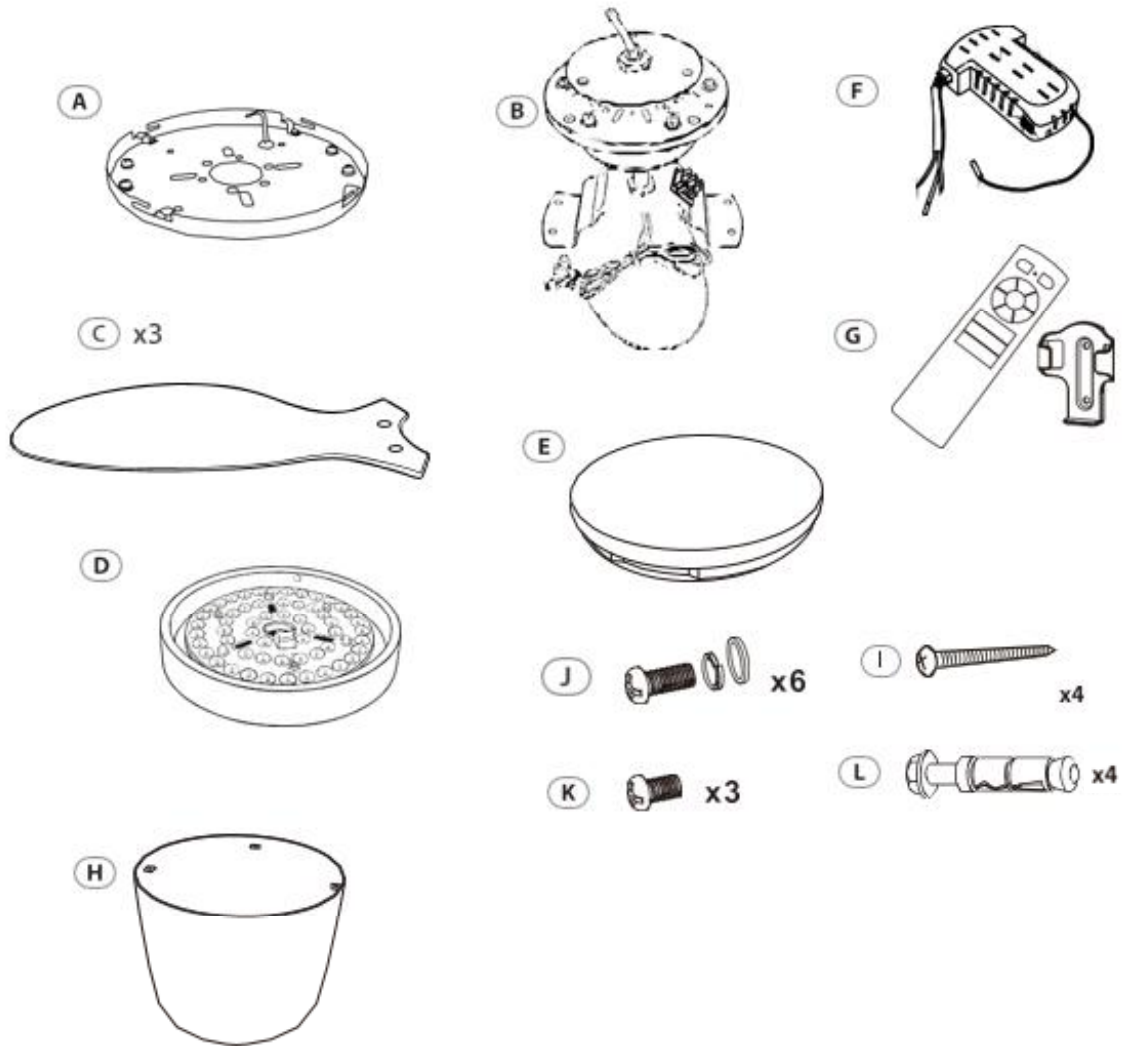

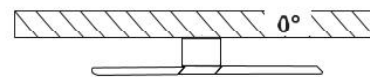
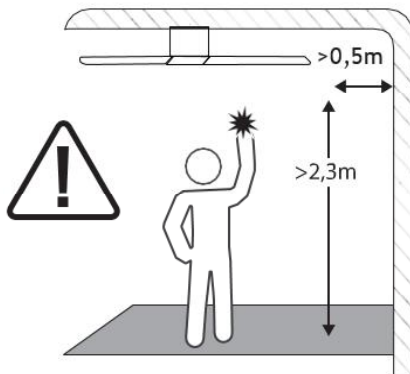
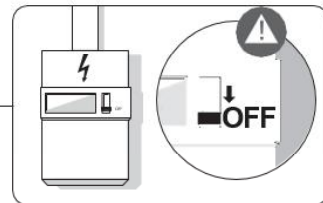
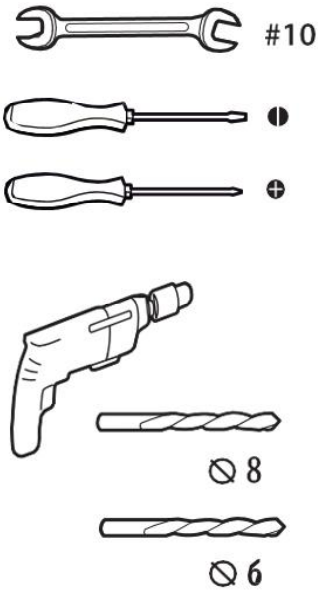

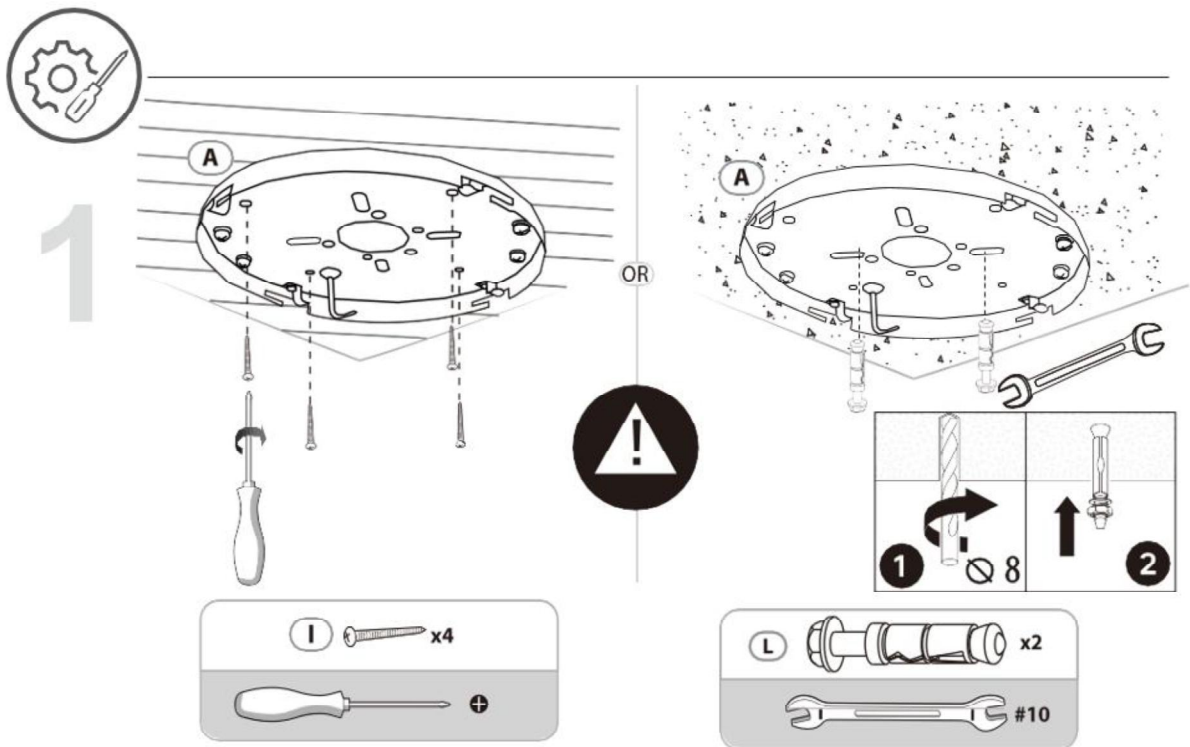

**ES** Fijado con una resistencia suficiente para soportar 2 veces el peso del ventilador de techo.

**EN** Fixed with sufficient strength to withstand 2 times the weight of the ceiling fan.

**FR** Fixé avec une résistance suffisante pour résister à 2 fois le poids du ventilateur de plafond.

**PT** Fixado com uma resistência suficiente para suportar 2 vezes o peso do ventilador de teto.

**CAT** Fixat amb una resistència suficient per suportar 2 vegades el pes del ventilador de sostre.

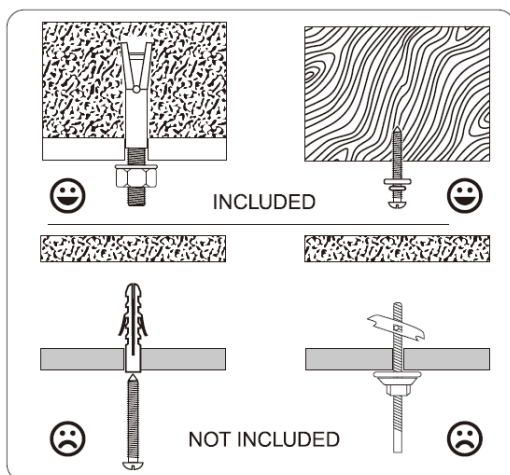
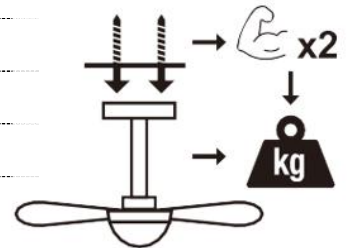

**ES** Utilice tacos y tornillos adecuados al soporte.

**EN** Use screws and dowels suited to your backing.

**FR** Utiliser des vis et des chevilles adaptées à votre support.

**PT** Utilize buchas e parafusos adequado ao seu suporte.

**CAT** Utilitzeu tacs i cargols adequats per al suport.



2

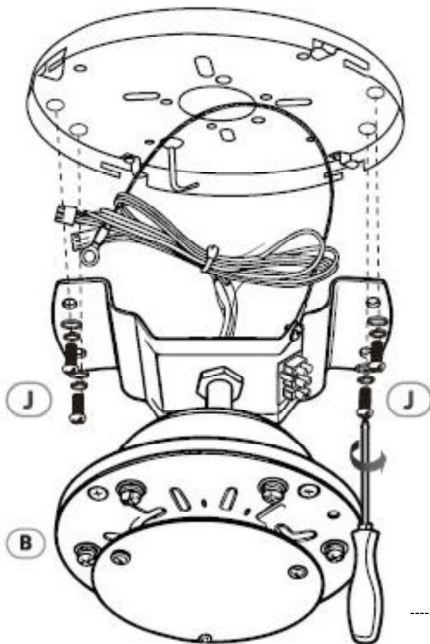
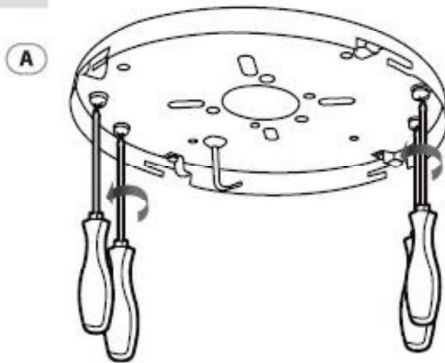

- ES** Antes de continuar, asegúrese de que el cable de seguridad esté bien sujeto.
- EN** Before proceeding, make sure the safety cable is securely fastned
- FR** Avant de continuer, assurez-vous que le câble de sécurité est solidement fixé
- PT** Antes de prosseguir, certifique-se de que o cabo de segurança esteja firmemente preso.
- CAT** Abans de continuar, assegureu-vos que el cable de seguretat estigui ben subjecte.

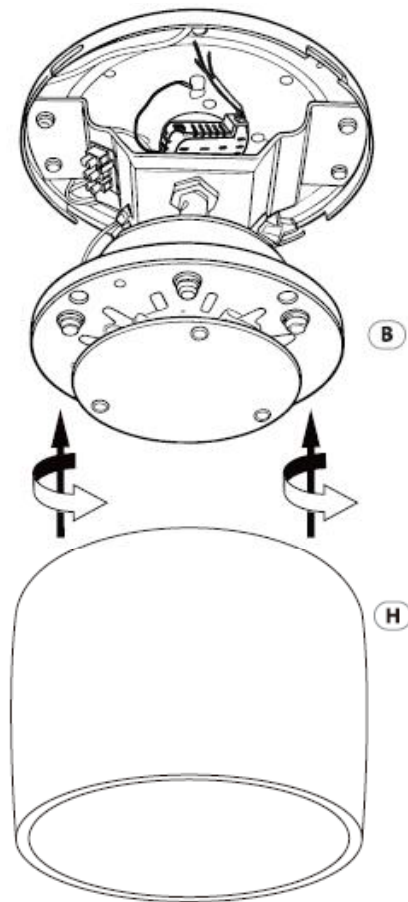
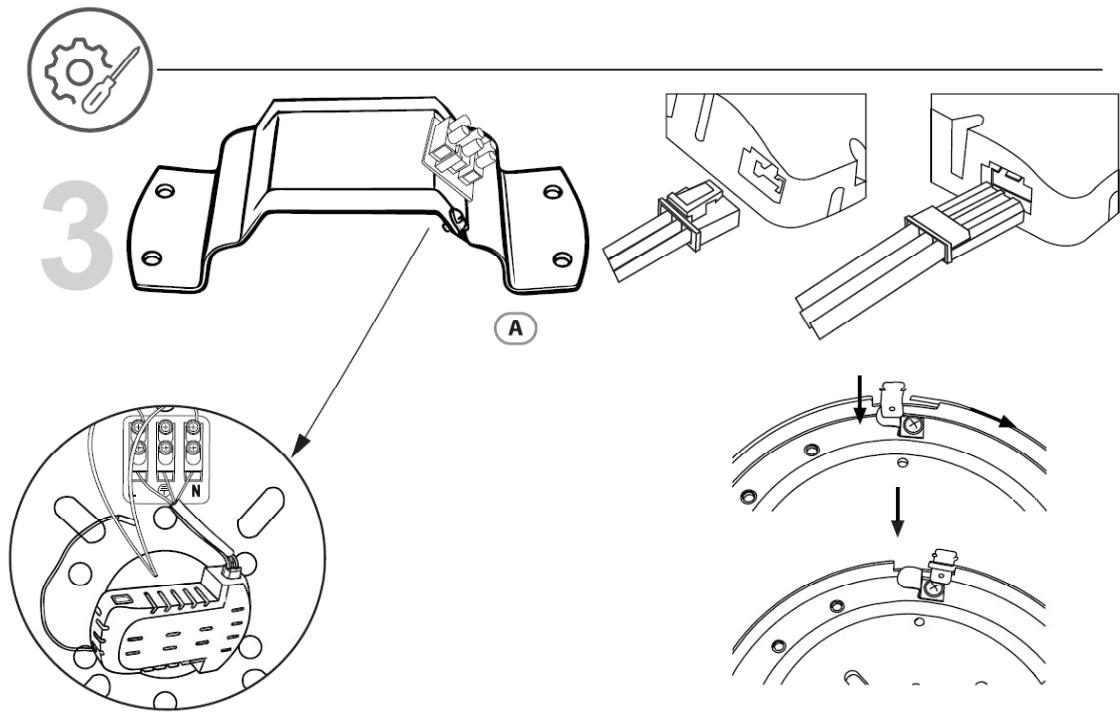

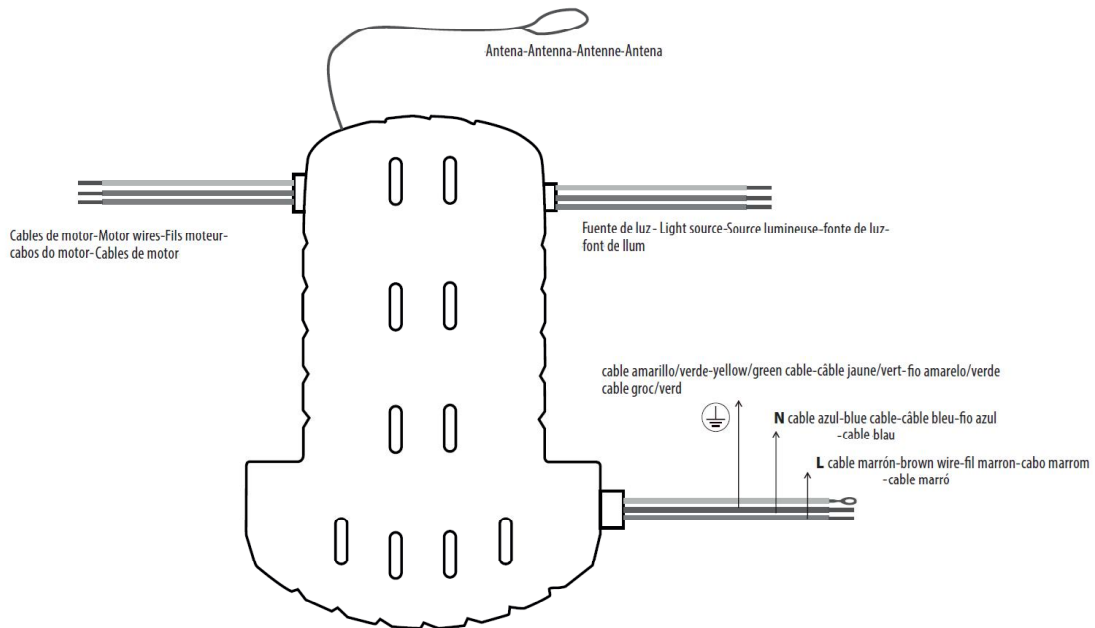

## ES

1. El receptor no debe montarse al revés para evitar daños.
2. El receptor tiene una entrada y una salida. Está prohibido invertir la polaridad.
3. Voltaje de funcionamiento de este producto: CA: 220V-240V
4. **Si el ventilador tiene un interruptor de pared, debe estar encendido para que funcione correctamente.**
5. Al usar el control remoto, verifique la carga de la batería (tenga en cuenta la polaridad). El indicador luminoso parpadeará al presionar cada botón.

## EN

1. The receiver cannot be mounted upside down to avoid damage.
2. The receiver is divided into input and output. It is forbidden to switch the input and output.
3. Working Voltage of this product: AC: 220V-240V.
4. **If there is a wall switch on the fan, it must be turned on for proper operation.**
5. When using the remote control, please check the battery power (note the positive and negative pole of the battery), the indicator light will flash when you press each button.

## FR

1. Le récepteur ne doit pas être installé à l'envers afin d'éviter tout dommage.
2. Le récepteur comporte une entrée et une sortie. Il est interdit d'inverser ces connexions.
3. Tension de fonctionnement de ce produit : CA: 220V-240V
4. **Si le ventilateur est équipé d'un interrupteur mural, celui-ci doit être activé pour un fonctionnement correct.**
5. • Lors de l'utilisation de la télécommande, vérifiez le niveau de charge de la pile (respectez la polarité). Le voyant clignote à chaque pression sur un bouton.

## PT

1. O receptor não pode ser montado de cabeça para baixo para evitar danos.
2. O receptor possui entradas e saídas separadas. Inverter a polaridade das entradas e saídas é proibido.
3. Tensão de operação deste produto: CA: 220V-240V
4. **Se o ventilador tiver um interruptor de parede, ele deve estar ligado para o funcionamento correto.**
5. Ao usar o controle remoto, verifique a carga da bateria (observe os terminais positivo e negativo da bateria). A luz indicadora piscará a cada botão pressionado.

## CAT

1. El receptor no s'ha de muntar del revés per evitar danys.
2. El receptor té una entrada i una sortida. Està prohibit invertir la polaritat.
3. Voltatge de funcionament d'aquest producte: CA: 220V-240V.
4. **Si el ventilador té un interruptor de paret, ha d'estar encès perquè funcioni correctament.**
5. En utilitzar el comandament a distància, verifiqueu la càrrega de la pila (tingueu en compte la polaritat). L'indicador lluminós parpellejarà en prémer cada botó.



4

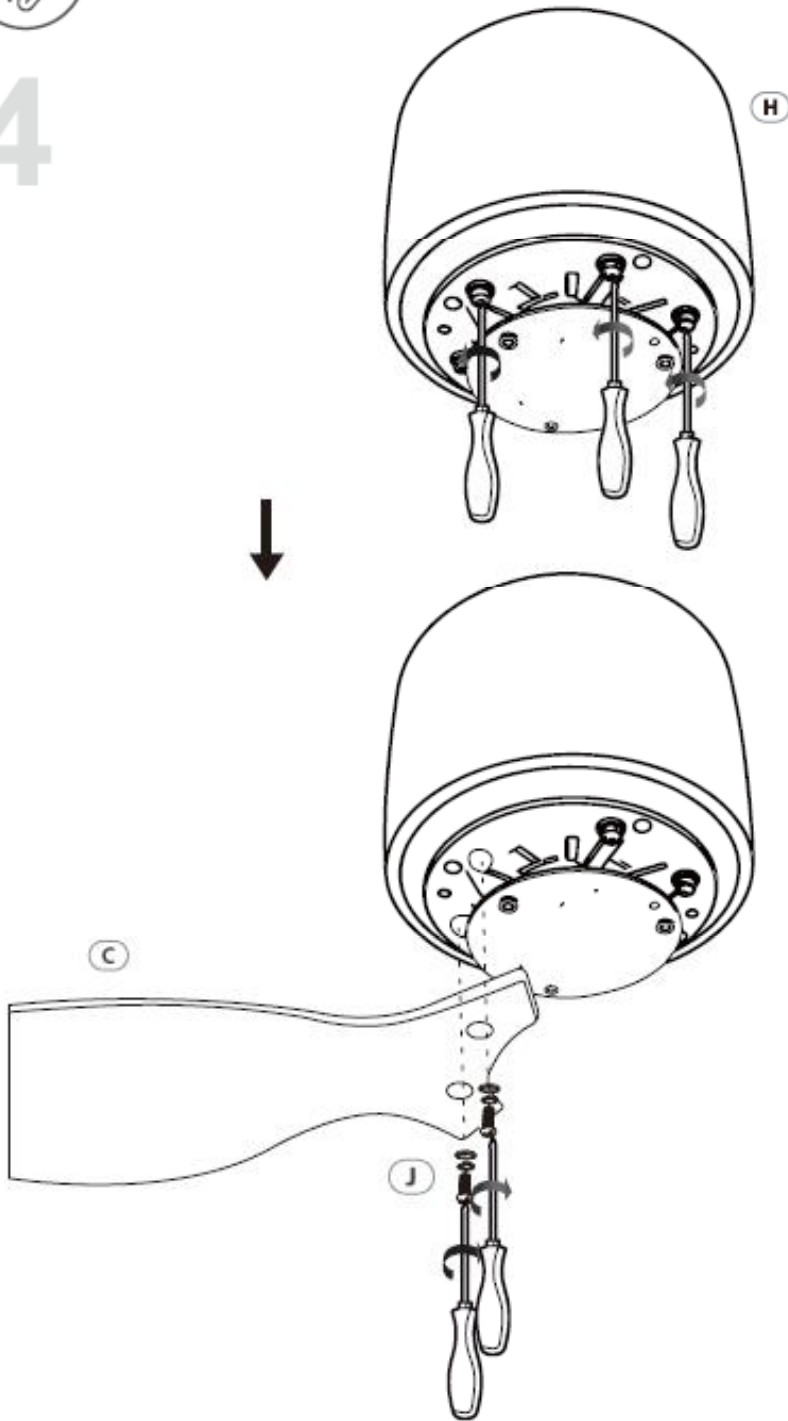



5



## GENERALES

1. Este aparato pueden utilizarlo niños con edad de 8 años y superior y personas con capacidades físicas, sensoriales o mentales reducidas o falta de experiencia y conocimiento, si se les ha dado la supervisión o formación apropiadas respecto al uso del aparato de una manera segura y comprenden los peligros que implica. Los niños no deben jugar con el aparato. La limpieza y el mantenimiento a realizar por el usuario no deben realizarlo los niños sin supervisión.
2. Se deberá supervisar a los niños para asegurarse de que no juegan con este aparato.
3. Mantenga el aparato y su cable fuera del alcance de los niños menores de 8 años.
4. PRECAUCIÓN: Para la seguridad de sus niños no deje material de embalaje (bolsas de plástico, cartón, polietileno etc.) a su alcance.
5. Si el cable de alimentación está dañado, debe ser sustituido por el fabricante, el servicio técnico o cualquier otro profesional cualificado.
6. No desconecte nunca tirando del cable.

7. No lo ponga en funcionamiento si el cable o el enchufe están dañados o si observa que el aparato no funciona correctamente.
8. No manipule el aparato con las manos mojadas.
9. No sumergir el aparato en agua o cualquier otro líquido.
10. Antes de su limpieza observe que el aparato está desconectado.
11. El aparato debe instalarse de acuerdo con la reglamentación nacional para instalaciones eléctricas.
12. Este aparato es sólo para uso doméstico.
13. En caso de necesitar una copia del manual de instrucciones, puede encontrarla en [www.orbegozo.com](http://www.orbegozo.com).
14. ADVERTENCIA: En caso de mala utilización, existe riesgo de posibles heridas.

### **Otras precauciones específicas**

1. Los medios de desconexión que deben ser incorporados a la instalación fija, para su desconexión omnipolar de la red de alimentación, deben presentar una separación de contactos de como mínimo de 3 mm en todos los polos.

2. Asegure que el lugar de instalación deje libre la rotación de la hélice del ventilador. La hélice debe estar como mínimo a 2.30 m. por encima del suelo una vez instalado.
3. Si va a instalar más de un ventilador asegúrese de no mezclar las palas de las hélices de distintos ventiladores, aunque sean del mismo modelo.
4. Antes de empezar a manipular la red eléctrica, quite los fusibles o desconecte el interruptor principal del suministro eléctrico.
5. Después de instalar el ventilador, asegúrese de que todas las fijaciones estén correctas para evitar la caída del ventilador.
6. El ventilador debe estar apagado y parado antes de cambiar la dirección de la rotación.
7. Compruebe que el punto de fijación del aparato sea capaz de soportar el peso del ventilador en movimiento (mínimo 50Kg).

## **ATENCIÓN**

1. Para evitar posibles descargas eléctricas, el suministro eléctrico principal de la casa debe apagarse antes de la instalación.
2. Preste atención para comprobar si los cables estaban en buenas condiciones antes de la instalación.
3. Todo el cableado debe realizarse según las especificaciones nacionales.
4. Todos los tornillos deben revisarse y volver a apretarse si es necesario antes de operar la lámpara del ventilador de techo.

## MANDO A DISTANCIA

Presione  durante 5 segundos para emparejar el mando a distancia con la luz del ventilador. La luz parpadeará o emitirá un pitido cuando haya finalizado el emparejamiento.

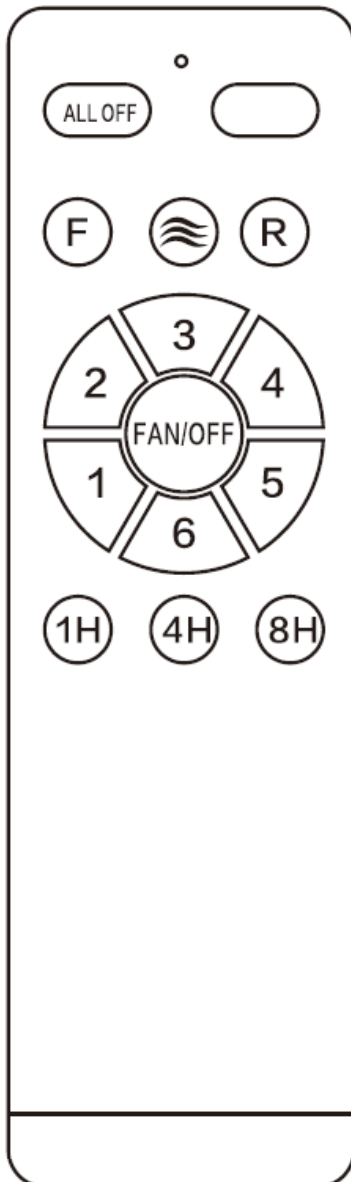

ALL OFF	APAGADO TOTAL
FAN/OFF	APAGAR VENTILADOR
1	VELOCIDAD DE VENTILADOR 1
2	VELOCIDAD DE VENTILADOR 2
3	VELOCIDAD DE VENTILADOR 3
4	VELOCIDAD DE VENTILADOR 4
5	VELOCIDAD DE VENTILADOR 5
6	VELOCIDAD DE VENTILADOR 6
F	GIRO HACIA ADELANTE DEL VENTILADOR
R	GIRO INVERSO DEL VENTILADOR
1H	TEMPORIZADOR 1 HORA
4H	TEMPORIZADOR 4 HORA
8H	TEMPORIZADOR 8 HORA

## Guía de Configuración del Mando/Dispositivo

### 1. Emparejamiento de Código (Vincular)

Sigue estos pasos si quieres conectar el mando al ventilador por primera vez o si se ha desemparejado.

1. Apague la luz desde el interruptor de pared y vuelva a encenderla.
2. **Inmediatamente** (dentro de los primeros **5 segundos** desde que se encendió la luz), mantenga presionado el botón  "**EMPAREJAR CÓDIGO**".
3. Mantenga el botón pulsado durante **5 segundos**.
4. **Confirmación:** Si la luz parpadea, el emparejamiento ha sido exitoso.

### 2. Borrado de Código (Desvincular/Resetear)

Sigue estos pasos si quieres desconectar el mando o resetear la configuración.

1. Apague la luz desde el interruptor de pared y vuelva a encenderla.
2. **Inmediatamente** (dentro de los primeros **3 segundos** desde que se encendió la luz), mantenga presionado el botón "**ENCENDIDO/APAGADO de luz**".
3. Mantenga el botón pulsado durante **3 segundos**.
4. **Confirmación:** Si la luz parpadea **2 veces**, el código se ha borrado correctamente.

### Consejos Importantes

- **El tiempo es clave:** La parte más difícil es el "plazo de 3 segundos". Debes tener el mando en la mano y listo para presionar el botón *justo en el momento* en que alguien acciona el interruptor de la pared.
- **Baterías:** Asegúrate de que el mando tenga baterías nuevas si la luz no responde.

## MANTENIMIENTO Y LIMPIEZA

- Cambie la pila abriendo la tapa del compartimento de la pila en el mando a distancia, ponga 2 pilas tipo AAA y asegúrese de que la polaridad de la pila coincide con el diagrama del compartimento (Nota: La pila no está incluida). Vuelva a colocar la tapa del compartimento.
- Asegúrese siempre de que el compartimento de la pila ha quedado bien cerrado.

- No exponga el mando a distancia a luz solar directa.
- No intente recargar las pilas agotadas. Existen pilas especiales recargables, en cuyo caso está claramente especificado.
- No tire las pilas al fuego, existe riesgo de explosión.
- Limpie el ventilador con un trapo suave y seco. No utilice nunca estropajos, abrasivos o limpiador químico. Evite que la condensación entre en contacto con los componentes eléctricos.

### Eliminación del electrodoméstico viejo.



En base a la Norma europea 2012/19/EU de Residuos de aparatos Eléctricos y Electrónicos (RAEE), los electrodomésticos viejos no pueden ser arrojados en los contenedores municipales habituales; tienen que ser recogidos selectivamente para optimizar la recuperación y reciclado de los componentes y materiales que los constituyen, y reducir el impacto en la salud humana y el medioambiente. El símbolo del cubo de basura tachado se marca sobre todos los productos para recordar al consumidor la obligación de separarlos para la recogida selectiva.

El consumidor debe contactar con la autoridad local o con el vendedor para informarse en relación a la correcta eliminación de su electrodoméstico viejo.

### DECLARACIÓN DE CONFORMIDAD:

Este dispositivo cumple con los requisitos de la Directiva de Baja Tensión 2014/35/EU y los requisitos de la directiva de Compatibilidad Electromagnética 2014/30/EU y con la Directiva de Restricción de determinadas Sustancias Peligrosas (EU) 2015/863 modificando a 2011/65/EU.

### GARANTÍA

Este aparato está cubierto y cuenta con el derecho de la garantía legal conforme a la legislación vigente desde la fecha de compra. Conserve el ticket de compra para poder reclamar su derecho a la garantía. Para encontrar el servicio más cercano a su localización contacte a través del siguiente enlace web: <https://orbegozo.com/asistencia-tecnica/>

Para cualquier tipo de consulta, duda o incidencia puede ponerse en contacto con nosotros a través de nuestro correo electrónico reflejado en la página principal de este manual o a través de nuestro servicio de asistencia técnica en <https://orbegozo.com/contacto/>

Orbegozo no se hace responsable de los componentes y accesorios que son objeto de desgaste debido al uso, así como los compuestos perecederos o que se hayan deteriorado por un uso indebido. Tampoco se hará responsable si el propietario ha modificado técnicamente el aparato. Consulte las condiciones legales en nuestra página web.

**GENERAL**

1. This appliance may be used by children aged 8 years and over and persons with reduced physical, sensory, or mental capabilities or lack of experience and knowledge, provided they have been given appropriate supervision or training concerning the safe use of the appliance and understand the hazards involved. Children should not play with the appliance. Cleaning and user maintenance should not be carried out by children without supervision.
2. Children should be supervised to ensure they do not play with this device.
3. Keep the appliance and its cord out of reach of children under 8 years old.
4. CAUTION: For the safety of your children, do not leave packaging material (plastic bags, cardboard, polyethylene, etc.) within their reach.
5. If the power cord is damaged, it must be replaced by the manufacturer, a service technician, or another qualified professional.
6. Never disconnect by pulling on the cable.

7. Do not operate if the cable or plug is damaged or if you notice that the appliance is not working properly.
8. Do not handle the device with wet hands.
9. Do not immerse the device in water or any other liquid.
10. Before cleaning, make sure the appliance is unplugged.
11. The appliance must be installed in accordance with national regulations for electrical installations.
12. This appliance is for domestic use only.
13. If you need a copy of the instruction manual, You can find it at [www.orbegozo.com](http://www.orbegozo.com).
14. **WARNING:** In case of misuse, there is a risk of possible injuries.

### **Other specific precautions**

1. The disconnection means that must be incorporated into the fixed installation, for its omnipolar disconnection from the power supply network, must have a contact separation of at least 3 mm on all poles.
2. Ensure the installation location allows for unobstructed rotation of the fan blades. The

blades must be at least 2.30 m above the ground once installed.

3. If you are installing more than one fan, make sure not to mix the propeller blades of different fans, even if they are the same model.
4. Before you start working on the electrical network, remove the fuses or disconnect the main switch from the power supply.
5. After installing the fan, make sure all fixings are correct to prevent the fan from falling.
6. The fan must be turned off and stopped before changing the direction of rotation.
7. Check that the appliance's fixing point is capable of supporting the weight of the moving fan (minimum 50Kg).

### **ATTENTION**

1. To avoid possible electric shocks, the main power supply to the house must be turned off before installation.
2. Pay attention to check if the cables were in good condition before installation.
3. All wiring must be done according to national specifications.
4. All screws should be checked and retightened if necessary before operating the ceiling fan light.

## REMOTE CONTROL

Press and hold  for 5 seconds to pair the remote control with the fan light.

The light will blink or beep when pairing is complete.

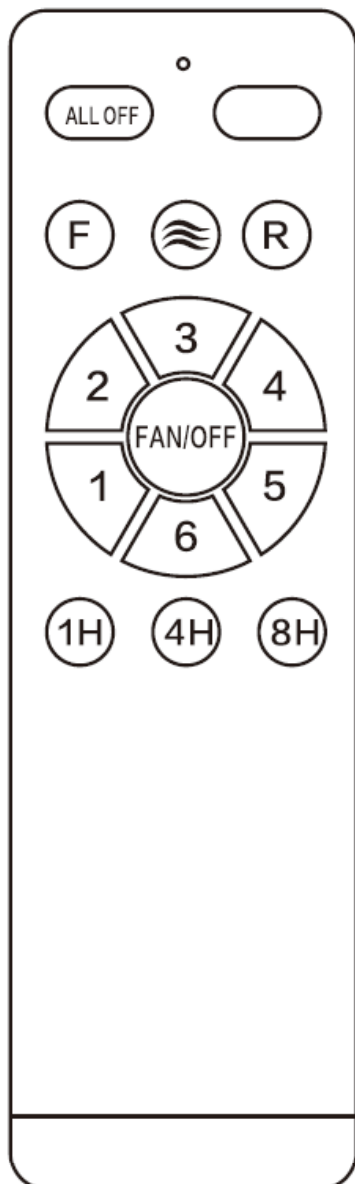

ALL OFF	TOTAL SHUTDOWN
FAN/OFF	TURN OFF FAN
1	FAN SPEED 1
2	FAN SPEED 2
3	FAN SPEED 3
4	FAN SPEED 4
5	FAN SPEED 5
6	FAN SPEED 6
F	FAN FORWARD ROTATION
R	REVERSE FAN ROTATION
1H	TIMER 1 HOUR
4H	TIMER 4 HOURS
8H	TIMER 8 AM

## Controller/Device Setup Guide

### 1. Code Pairing (Linking)

Follow these steps if you want to connect the remote to the fan for the first time or if it has become unpaired.

1. Turn the light off at the wall switch and then turn it back on.
2. **Immediately** (within the first **5 seconds** after the light turns on), press and hold the **button** .
3. Press and hold the button for **5seconds** .
4. **Confirmation:** If the light flashes, pairing has been successful.



### 2. Code Deletion (Unlink/Reset)

Follow these steps if you want to disconnect the remote or reset the settings.

1. Turn the light off at the wall switch and then turn it back on.
2. **Immediately** (within the first **3 seconds** after the light turns on), press and hold the **"LIGHT ON/OFF" button** .
3. Press and hold the button for **3 seconds** .
4. **Confirmation:** If the light flashes **twice** , the code has been successfully erased.

### Important Tips

- **Timing is key:** The hardest part is the "3-second window." You must have the remote in your hand and be ready to press the button *the exact moment* someone flips the wall switch.
- **Batteries:** Make sure the remote control has new batteries if the light is not responding.

## MAINTENANCE AND CLEANING

- Replace the battery by opening the battery compartment cover on the remote control, insert two AAA batteries, and ensure the battery polarity matches the diagram on the compartment (Note: Batteries are not included). Replace the compartment cover.
- Always make sure the battery compartment is properly closed.
- Do not expose the remote control to direct sunlight.
- Do not attempt to recharge depleted batteries. Special rechargeable batteries are available, and this is clearly indicated.
- Do not throw batteries into the fire, there is a risk of explosion.
- Clean the fan with a soft, dry cloth. Never use scouring pads, abrasives, or chemical cleaners. Prevent condensation from coming into contact with electrical components.

### Removal of the old appliance.



In accordance with European Regulation 2012/19/EU on Waste Electrical and Electronic Equipment (WEEE), old household appliances cannot be disposed of in regular municipal waste containers; they must be collected separately to optimize the recovery and recycling of their components and materials, and to reduce the impact on human health and the environment. The crossed-out trash can symbol is marked on all products to remind consumers of their obligation to separate them for selective collection.

The consumer should contact the local authority or the seller to find out how to properly dispose of their old appliance.

### STATEMENT OF ACCORDANCE:

This device complies with the requirements of the Low Voltage Directive 2014/35/EU and the requirements of the directive Compatibility Electromagnetic 2014/30/EU and with Restriction of Certain Hazardous Substances Directive (EU) 2015/863 amending 2011/65/EU.

### WARRANTY

This appliance is covered by the legal warranty in accordance with current legislation from the date of purchase. Please keep your receipt to claim your warranty. To find the nearest service center, please contact us through the following link: <https://orbegozo.com/asistencia-tecnica/>

For any questions, concerns, or issues, you can contact us via the email address shown on the main page of this manual or through our technical support service at <https://orbegozo.com/contacto/>

Orbegozo is not responsible for components and accessories subject to wear and tear from use, nor for perishable materials or those damaged by misuse. Nor is it responsible if the owner has technically modified the appliance. Please see the legal terms and conditions on our website.

## GÉNÉRAL

1. Cet appareil peut être utilisé par des enfants de 8 ans et plus et par des personnes ayant des capacités physiques, sensorielles ou mentales réduites, ou un manque d'expérience et de connaissances, à condition qu'elles soient correctement encadrées ou formées à son utilisation en toute sécurité et qu'elles comprennent les risques encourus. Les enfants ne doivent pas jouer avec l'appareil. Le nettoyage et l'entretien ne doivent pas être effectués par des enfants sans surveillance.
2. Les enfants doivent être surveillés afin de s'assurer qu'ils ne jouent pas avec cet appareil.
3. Gardez l'appareil et son cordon hors de portée des enfants de moins de 8 ans.
4. ATTENTION : Pour la sécurité de vos enfants, ne laissez pas les emballages (sacs en plastique, carton, polyéthylène, etc.) à leur portée.
5. Si le cordon d'alimentation est endommagé, il doit être remplacé par le fabricant, un technicien de maintenance ou un autre professionnel qualifié.

6. Ne jamais débrancher en tirant sur le câble.
7. N'utilisez pas l'appareil si le câble ou la prise est endommagé ou si vous constatez qu'il ne fonctionne pas correctement.
8. Ne manipulez pas l'appareil avec les mains mouillées.
9. Ne pas immerger l'appareil dans l'eau ou tout autre liquide.
10. Avant de procéder au nettoyage, assurez-vous que l'appareil est débranché.
11. L'appareil doit être installé conformément à la réglementation nationale relative aux installations électriques.
12. Cet appareil est destiné à un usage domestique uniquement.
13. Si vous avez besoin d'un exemplaire du manuel d'instructions, Vous pouvez le trouver sur [www.orbegozo.com](http://www.orbegozo.com).
14. AVERTISSEMENT : Une mauvaise utilisation peut entraîner des blessures.

### **Autres précautions spécifiques**

1. Le dispositif de déconnexion qui doit être intégré à l'installation fixe, pour sa déconnexion

omnipolaire du réseau d'alimentation électrique, doit avoir une séparation de contact d'au moins 3 mm sur tous les pôles.

2. Veillez à ce que le lieu d'installation permette une rotation libre des pales du ventilateur. Une fois installées, les pales doivent se trouver à au moins 2,30 m du sol.
3. Si vous installez plusieurs ventilateurs, veillez à ne pas mélanger les pales d'hélice de différents ventilateurs, même s'il s'agit du même modèle.
4. Avant de commencer à travailler sur le réseau électrique, retirez les fusibles ou débranchez l'interrupteur principal de l'alimentation électrique.
5. Après avoir installé le ventilateur, assurez-vous que toutes les fixations sont correctement serrées afin d'éviter que le ventilateur ne tombe.
6. Le ventilateur doit être éteint et arrêté avant de changer le sens de rotation.
7. Vérifiez que le point de fixation de l'appareil est capable de supporter le poids du ventilateur en mouvement (minimum 50 kg).

### **ATTENTION**

1. Afin d'éviter tout risque d'électrocution, l'alimentation électrique principale de la maison doit être coupée avant l'installation.

2. Veillez à vérifier que les câbles étaient en bon état avant l'installation.
3. Tout le câblage doit être effectué conformément aux spécifications nationales.
4. Toutes les vis doivent être vérifiées et resserrées si nécessaire avant d'utiliser le ventilateur de plafond avec éclairage.

## TÉLÉCOMMANDE

Maintenez  la pression pendant 5 secondes pour appairer la télécommande avec le ventilateur lumineux.

Le voyant clignotera ou émettra un bip lorsque l'appairage sera terminé.

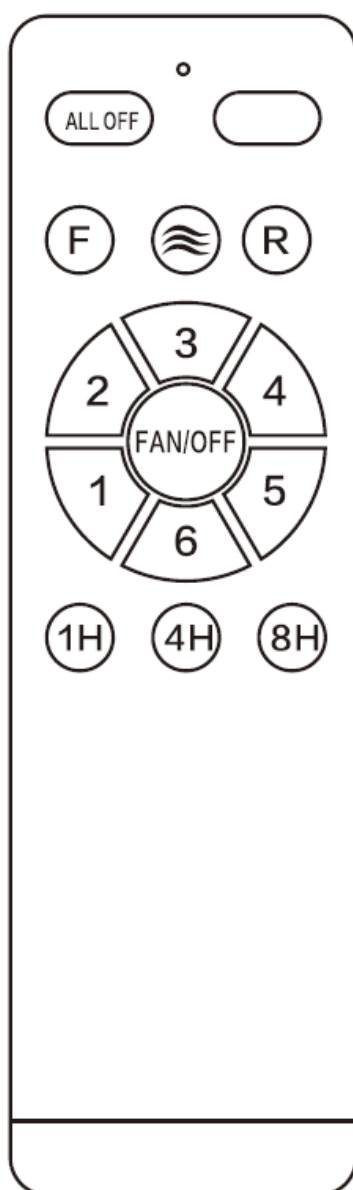

TOUT EST OFF	ARRÊT TOTAL
Ventilateur/arrêt	ÉTEIGNEZ LE VENTILATEUR
1	VITESSE DU VENTILATEUR 1
2	VITESSE DU VENTILATEUR 2
3	VITESSE DU VENTILATEUR 3
4	VITESSE DU VENTILATEUR 4
5	VITESSE DU VENTILATEUR 5
6	VITESSE DU VENTILATEUR 6
F	ROTATION VERS L'AVANT DU VENTILATEUR
R	ROTATION INVERSÉE DU VENTILATEUR
1H	MINUTEUR 1 HEURE
4H	MINUTEUR 4 HEURES
8H	MINUTEUR 8 h

## Guide d'installation du contrôleur/appareil

### 1. Appariement de codes (liaison)

Suivez ces étapes si vous souhaitez connecter la télécommande au ventilateur pour la première fois ou si elle a été déconnectée.

1. Éteignez la lumière à l'interrupteur mural, puis rallumez-la.
2. **Immédiatement** (dans les **5 premières secondes** après l'allumage du voyant), appuyez sur le bouton  **et maintenez-le enfoncé** .
3. Maintenez le bouton enfoncé pendant **5 secondes** .
4. **Confirmation** : Si le voyant clignote **deux fois** , l'appairage a réussi.

### 2. Suppression du code (Déconnexion/Réinitialisation)

Suivez ces étapes si vous souhaitez déconnecter la télécommande ou réinitialiser les paramètres.

1. Éteignez la lumière à l'interrupteur mural, puis rallumez-la.
2. **Immédiatement** (dans les **3 premières secondes** après l'allumage de la lumière), appuyez sur le bouton « **LUMIÈRE MARCHE/ARRÊT** » **et maintenez-le enfoncé** .
3. Maintenez le bouton enfoncé pendant **3 secondes** .
4. **Confirmation** : Si le voyant clignote **deux fois** , le code a été effacé avec succès.

### Conseils importants

- **Le timing est crucial** : le plus difficile est de respecter la « fenêtre de 3 secondes ». Vous devez avoir la télécommande en main et être prêt à appuyer sur le bouton *au moment précis où* quelqu'un actionne l'interrupteur mural.
- **Piles** : Si la lumière ne répond pas, assurez-vous que la télécommande est équipée de piles neuves.

## ENTRETIEN ET NETTOYAGE

- Pour remplacer les piles, ouvrez le couvercle du compartiment à piles de la télécommande, insérez deux piles AAA en respectant la polarité indiquée sur le compartiment (piles non fournies). Refermez le couvercle.
- Assurez-vous toujours que le compartiment des piles est bien fermé.
- N'exposez pas la télécommande à la lumière directe du soleil.

- Ne tentez pas de recharger des piles déchargées. Des piles rechargeables spéciales sont disponibles, et cela est clairement indiqué.
- Ne jetez pas les piles au feu, il y a risque d'explosion.
- Nettoyez le ventilateur avec un chiffon doux et sec. N'utilisez jamais de tampons à récurer, de produits abrasifs ni de produits chimiques. Évitez tout contact entre la condensation et les composants électriques.

#### Enlèvement de l'ancien appareil.



Conformément au règlement européen 2012/19/UE relatif aux déchets d'équipements électriques et électroniques (DEEE), les appareils électroménagers usagés ne peuvent être jetés dans les poubelles ordinaires ; ils doivent être collectés séparément afin d'optimiser la récupération et le recyclage de leurs composants et matériaux, et de réduire l'impact sur la santé humaine et l'environnement. Le symbole de la poubelle barrée est apposé sur tous les produits pour rappeler aux consommateurs leur obligation de les trier en vue de la collecte sélective.

Le consommateur doit contacter les autorités locales ou le vendeur pour savoir comment se débarrasser correctement de son ancien appareil.

#### DÉCLARATION DE CONFORMITÉ:

Cet appareil est conforme aux exigences de la directive Basse Tension 2014/35/UE, aux exigences de la directive Compatibilité électromagnétique 2014/30/UE et à la directive (UE) 2015/863 modifiant la directive 2011/65/UE relative à la limitation de l'utilisation de certaines substances dangereuses.

#### GARANTIE

Cet appareil est couvert par la garantie légale conformément à la législation en vigueur à compter de la date d'achat. Veuillez conserver votre ticket de caisse pour faire valoir votre garantie. Pour trouver le centre de service le plus proche, veuillez nous contacter via le lien suivant : <https://orbegozo.com/asistencia-tecnica/>

Pour toute question, préoccupation ou problème, vous pouvez nous contacter par e-mail à l'adresse indiquée sur la page principale de ce manuel ou via notre service d'assistance technique à l'adresse <https://orbegozo.com/contacto/>

Orbegozo décline toute responsabilité concernant l'usure des composants et accessoires, ainsi que pour les matériaux périssables ou endommagés par une mauvaise utilisation. Sa responsabilité ne s'applique pas non plus aux appareils modifiés par leur propriétaire. Veuillez consulter les conditions générales sur notre site web.

**EM GERAL**

1. Este aparelho pode ser utilizado por crianças com idade igual ou superior a 8 anos e por pessoas com capacidades físicas, sensoriais ou mentais reduzidas, ou com falta de experiência e conhecimento, desde que tenham recebido supervisão ou formação adequadas relativamente à utilização segura do aparelho e compreendam os riscos envolvidos. As crianças não devem brincar com o aparelho. A limpeza e a manutenção por parte do utilizador não devem ser efetuadas por crianças sem supervisão.
2. As crianças devem ser supervisionadas para garantir que não brinquem com este dispositivo.
3. Mantenha o aparelho e o cabo de alimentação fora do alcance de crianças menores de 8 anos.
4. **ATENÇÃO:** Para a segurança das crianças, não deixe o material da embalagem (sacolas plásticas, papelão, polietileno, etc.) ao alcance delas.
5. Se o cabo de alimentação estiver danificado, ele deve ser substituído pelo fabricante, por um técnico de assistência ou por outro profissional qualificado.
6. Nunca desconecte puxando o cabo.

7. Não utilize o aparelho se o cabo ou a ficha estiverem danificados ou se notar que o aparelho não está a funcionar corretamente.
8. Não manuseie o dispositivo com as mãos molhadas.
9. Não mergulhe o dispositivo em água ou qualquer outro líquido.
10. Antes de limpar, certifique-se de que o aparelho esteja desligado da tomada.
11. O aparelho deve ser instalado de acordo com as normas nacionais para instalações elétricas.
12. Este aparelho destina-se apenas ao uso doméstico.
13. Se você precisar de uma cópia do manual de instruções, Você pode encontrá-lo em [www.orbegozo.com](http://www.orbegozo.com).
14. AVISO: Em caso de uso indevido, existe o risco de possíveis ferimentos.

### **Outras precauções específicas**

1. O dispositivo de desconexão que deve ser incorporado à instalação fixa, para sua desconexão omnipolar da rede de alimentação elétrica, deve ter uma separação de contato de pelo menos 3 mm em todos os polos.

2. Certifique-se de que o local de instalação permita a rotação desimpedida das pás do ventilador. As pás devem estar a pelo menos 2,30 m do solo após a instalação.
3. Se você estiver instalando mais de um ventilador, certifique-se de não misturar as hélices de ventiladores diferentes, mesmo que sejam do mesmo modelo.
4. Antes de começar a trabalhar na rede elétrica, remova os fusíveis ou desligue o interruptor principal da fonte de alimentação.
5. Após instalar o ventilador, certifique-se de que todas as fixações estejam corretas para evitar que ele caia.
6. O ventilador deve ser desligado e parado antes de inverter o sentido de rotação.
7. Verifique se o ponto de fixação do aparelho é capaz de suportar o peso do ventilador em movimento (mínimo de 50 kg).

### **ATENÇÃO**

1. Para evitar possíveis choques elétricos, a alimentação elétrica principal da residência deve ser desligada antes da instalação.
2. Verifique se os cabos estão em boas condições antes da instalação.
3. Toda a fiação deve ser feita de acordo com as especificações nacionais.
4. Todos os parafusos devem ser verificados e reapertados, se necessário, antes de ligar o ventilador de teto com luz.

## CONTROLE REMOTO

Pressione  e segure por 5 segundos para emparelhar o controle remoto com a luz do ventilador.

A luz piscará ou emitirá um sinal sonoro quando o emparelhamento estiver concluído.

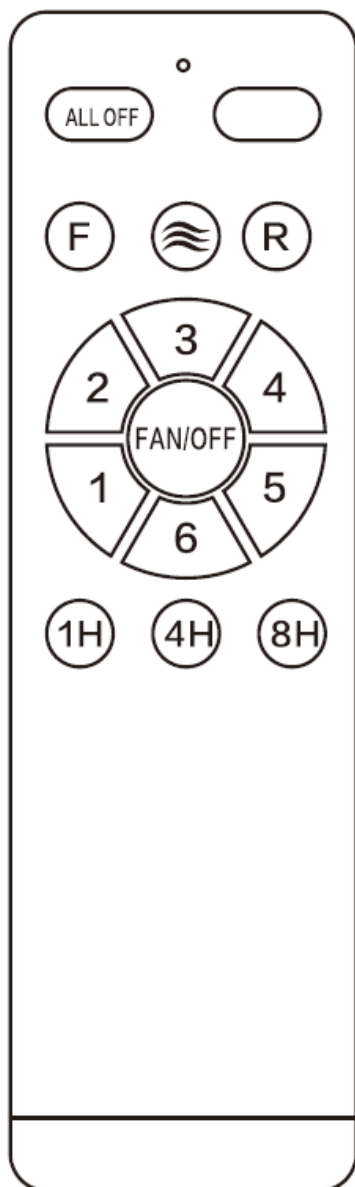

DESLIGADO	DESLIGAMENTO TOTAL
VENTILADOR/ DESLIGADO	DESLIGUE O VENTILADOR
1	VELOCIDADE DO VENTILADOR 1
2	VELOCIDADE DO VENTILADOR 2
3	VELOCIDADE DO VENTILADOR 3
4	VELOCIDADE DO VENTILADOR 4
5	VELOCIDADE DO VENTILADOR 5
6	VELOCIDADE DO VENTILADOR 6
F	ROTAÇÃO FRENTE DO VENTILADOR
R	ROTAÇÃO INVERSA DO VENTILADOR
1H	TEMPORIZADOR 1 HORA
4H	TEMPORIZADOR 4 HORAS
8H	TEMPORIZADOR 8h da manhã

## Guia de Configuração do Controlador/Dispositivo

### 1. Emparelhamento de Códigos (Vinculação)

Siga estes passos se quiser conectar o controle remoto ao ventilador pela primeira vez ou se ele tiver sido desemparelhado.

1. Apague a luz no interruptor da parede e depois apague-a novamente.
2. **Imediatamente** (nos primeiros **5 segundos** após a luz acender), pressione e mantenha pressionado o botão .
3. Pressione e mantenha o botão pressionado por **3 segundos**.
4. **Confirmação:** Se a luz piscar **duas vezes**, o emparelhamento foi bem-sucedido.

### 2. Exclusão de código (Desvincular/Redefinir)

Siga estes passos se quiser desconectar o controle remoto ou redefinir as configurações.

1. Apague a luz no interruptor da parede e depois apague-a novamente.
2. **Imediatamente** (nos primeiros **3 segundos** após a luz acender), pressione e mantenha pressionado o botão "**LIGAR/DESLIGAR LUZ**".
3. Pressione e mantenha o botão pressionado por **3 segundos**.
4. **Confirmação:** Se a luz piscar **duas vezes**, o código foi apagado com sucesso.

### Dicas importantes

- **O timing é fundamental:** a parte mais difícil é a "janela de 3 segundos". Você precisa ter o controle remoto na mão e estar pronto para apertar o botão *no exato momento em que* alguém acionar o interruptor da parede.
- **Pilhas:** Verifique se o controle remoto possui pilhas novas caso a luz não esteja respondendo.

## MANUTENÇÃO E LIMPEZA

- Para substituir a bateria, abra a tampa do compartimento de pilhas do controle remoto, insira duas pilhas AAA e certifique-se de que a polaridade das pilhas corresponda ao diagrama no compartimento (Observação: as pilhas não estão incluídas). Recoloque a tampa do compartimento.
- Certifique-se sempre de que o compartimento da bateria esteja devidamente fechado.

- Não exponha o controle remoto à luz solar direta.
- Não tente recarregar baterias descarregadas. Existem baterias recarregáveis especiais disponíveis, e isso está claramente indicado.
- Não jogue as pilhas no fogo, pois há risco de explosão.
- Limpe o ventilador com um pano macio e seco. Nunca use esponjas de aço, abrasivos ou produtos químicos de limpeza. Evite que a condensação entre em contato com os componentes elétricos.

#### Remoção do aparelho antigo.



Em conformidade com o Regulamento Europeu 2012/19/UE relativo aos Resíduos de Equipamentos Elétricos e Eletrônicos (REEE), os eletrodomésticos antigos não podem ser eliminados nos contentores de lixo municipal comuns; devem ser recolhidos separadamente para otimizar a recuperação e reciclagem dos seus componentes e materiais, e para reduzir o impacto na saúde humana e no ambiente. O símbolo do caixote do lixo riscado está presente em todos os produtos para lembrar os consumidores da sua obrigação de os separar para recolha seletiva.

O consumidor deve entrar em contato com a autoridade local ou com o vendedor para saber como descartar corretamente seu eletrodoméstico antigo.

#### DECLARAÇÃO DE CONFORMIDADE:

Este dispositivo está em conformidade com os requisitos da Diretiva de Baixa Tensão 2014/35/UE, com os requisitos da Diretiva de Compatibilidade Eletromagnética 2014/30/UE e com a Diretiva (UE) 2015/863 relativa à Restrição de Determinadas Substâncias Perigosas, que altera a Diretiva 2011/65/UE.

#### GARANTIA

Este aparelho está coberto pela garantia legal de acordo com a legislação vigente a partir da data da compra. Guarde o seu recibo para acionar a garantia. Para encontrar a assistência técnica mais próxima, entre em contato conosco através do seguinte link: <https://orbegozo.com/asistencia-tecnica/>

Para quaisquer dúvidas, preocupações ou problemas, você pode entrar em contato conosco através do endereço de e-mail mostrado na página principal deste manual ou através do nosso serviço de suporte técnico em <https://orbegozo.com/contacto/>

A Orbegozo não se responsabiliza por componentes e acessórios sujeitos a desgaste natural pelo uso, nem por materiais perecíveis ou danificados por uso indevido. Também não se responsabiliza caso o proprietário tenha realizado modificações técnicas no aparelho. Consulte os termos e condições legais em nosso site.

## GENERALS

1. Aquest aparell el poden utilitzar nens amb edat de 8 anys i superior i persones amb capacitats físiques, sensorials o mentals reduïdes o manca d'experiència i coneixement, si s'els ha donat la supervisió o formació apropiades respecte a l'ús de l'aparell d'una manera segura i comprenen els perills que implica. Els nens no han de jugar amb l'aparell. La neteja i el manteniment que ha de fer l'usuari no l'han de fer els nens sense supervisió.
2. Cal supervisar els nens per assegurar-se que no juguen amb aquest aparell.
3. Mantingueu l'aparell i el cable fora de l'abast dels nens menors de 8 anys.
4. **ATENCIÓ:** Per a la seguretat dels vostres nens no deixeu material d'emballatge (bosses de plàstic, cartró, polietilè, etc.) al vostre abast.
5. Si el cable d'alimentació està danyat, ha de ser substituït pel fabricant, el servei tècnic o qualsevol altre professional qualificat.
6. No desconnecteu mai estirant el cable.

7. No el poseu en funcionament si el cable o l'endoll estan malmesos o si observeu que l'aparell no funciona correctament.
8. No manipuleu l'aparell amb les mans mullades.
9. No submergiu l'aparell en aigua o qualsevol altre líquid.
10. Abans de netejar, observeu que l'aparell està desconnectat.
11. L'aparell s'ha d'instal·lar segons la reglamentació nacional per a instal·lacions elèctriques.
12. Aquest aparell és només per a ús domèstic.
13. En cas de necessitar una còpia del manual d'instruccions, la podeu trobar a [www.orbegozo.com](http://www.orbegozo.com).
14. ADVERTIMENT: En cas de mala utilització, hi ha risc de possibles ferides.

### **Altres precaucions específiques**

1. Els mitjans de desconnexió que han de ser incorporats a la instal·lació fixa, per a la seva desconnexió omnipolar de la xarxa d'alimentació, han de presentar una separació de contactes de com a mínim de 3 mm a tots els pols.
2. Assegureu-vos que el lloc d'instal·lació deixi lliure la rotació de l'hèlix del ventilador. L'hèlix ha

d'estar com a mínim a 2,30 m. per sobre del terra un cop instal·lat.

3. Si instal·leu més d'un ventilador assegureu-vos de no barrejar les pales de les hèlixs de diferents ventiladors, encara que siguin del mateix model.
4. Abans de començar a manipular la xarxa elèctrica, traieu els fusibles o desconnecteu l'interruptor principal del subministrament elèctric.
5. Després d'instal·lar el ventilador, assegureu-vos que totes les fixacions estiguin correctes per evitar la caiguda del ventilador.
6. El ventilador ha d'estar apagat i aturat abans de canviar la direcció de la rotació.
7. Comproveu que el punt de fixació de l'aparell sigui capaç de suportar el pes del ventilador en moviment (mínim 50 kg).

## **ATENCIÓ**

1. Per evitar possibles descàrregues elèctriques, el subministrament elèctric principal de la casa s'ha d'apagar abans de la instal·lació.
2. Pareu atenció per comprovar si els cabals estaven en bones condicions abans de la instal·lació.
3. Tot el cablejat s'ha de fer segons les especificacions nacionals.
4. Tots els cargols s'han de revisar i tornar a prémer si cal abans d'operar el llum del ventilador de sostre.

## COMANDAMENT A DISTÀNCIA

Premeu  durant 5 segons per aparellar el comandament a distància amb la llum del ventilador.

La llum parpellejarà o emetrà un xiulet quan hagi finalitzat l'aparellament.

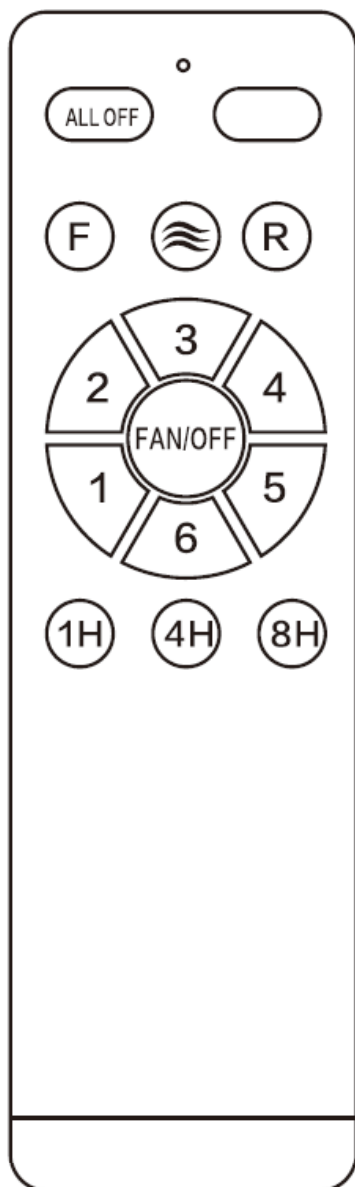

ALL OFF	APAGAT TOTAL
FAN/OFF	APAGAR VENTILADOR
1	VELOCITAT DE VENTILADOR 1
2	VELOCITAT DE VENTILADOR 2
3	VELOCITAT DE VENTILADOR 3
4	VELOCITAT DE VENTILADOR 4
5	VELOCITAT DE VENTILADOR 5
6	VELOCITAT DE VENTILADOR 6
F	GIR CAP ENDAVANT DEL VENTILADOR
R	GIR INVERS DEL VENTILADOR
1H	TEMPORITZADOR 1 HORA
4H	TEMPORITZADOR 4 HORA
8H	TEMPORITZADOR 8 HORA

## Guia de Configuració del Comandament/Dispositiu

### 1. Aparellament de Codi (Vincular)

Seguiu aquests passos si voleu connectar el comandament al ventilador per primera vegada o si s'ha desaparellat.

1. Apagueu la llum des de l'interruptor de paret i torneu a engegar-la.
2. **Immediatament** (dins dels primers **5 segons** des que es va encendre la llum), mantingueu premut el botó .
3. Mantingueu el botó premut durant **5 segons**.
4. **Confirmació:** Si la llum parpelleja **2 vegades**, l'aparellament ha estat exitós.

### 2. Esborrat de Codi (Desvincular/Resetejar)

Seguiu aquests passos si voleu desconnectar el comandament o resetejar la configuració.

1. Apagueu la llum des de l'interruptor de paret i torneu a engegar-la.
2. **Immediatament** (dins dels primers **3 segons** des que es va encendre la llum), mantingueu premut el botó "**ENCÈS/APAGAT de llum**".
3. Mantingueu el botó premut durant **3 segons**.
4. **Confirmació:** Si la llum parpelleja **2 vegades**, el codi s'ha esborrat correctament.

### Consells Importants

- **El temps és clau:** La part més difícil és el "termini de 3 segons". Has de tenir el comandament a la mà i llest per pressionar el botó *just en el moment* en què algú acciona l'interruptor de la paret.
- **Bateries:** Assegureu-vos que el comandament tingui noves bateries si la llum no respon.

## MANTENIMENT I NETEJA

- Canvieu la pila obrint la tapa del compartiment de la pila al comandament a distància, poseu 2 piles tipus AAA i assegureu-vos que la polaritat de la pila coincideix amb el diagrama del compartiment (Nota: La pila no està inclosa). Torneu a col·locar la tapa del compartiment.
- Assegureu-vos sempre que el compartiment de la pila ha quedat ben tancat.
- No exposeu el comandament a distància a llum solar directa.

- No intenteu recarregar les piles esgotades. Hi ha piles especials recarregables, cas en què està clarament especificat.
- No llenceu les piles al foc, hi ha risc d'explosió.
- Netegeu el ventilador amb un drap suau i sec. No utilitzeu mai fregalls, abrasius o netejador químic. Eviteu que la condensació entri en contacte amb els components elèctrics.



#### **Eliminació de l'electrodomèstic vell.**

En base a la Norma europea 2012/19/EU de Residus d'aparells Elèctrics i Electrònics (RAEE), els electrodomèstics vells no poden ser llançats als contenidors municipals habituals; han de ser recollits selectivament per optimitzar la recuperació i el reciclatge dels components i materials que els constitueixen, i reduir l'impacte en la salut humana i el medi ambient. El símbol de la galleda d'escombraries es marca sobre tots els productes per recordar al consumidor l'obligació de separar-los per a la recollida selectiva. El consumidor ha de contactar amb l'autoritat local o amb el venedor per informar-se sobre la correcta eliminació del seu electrodomèstic vell.

#### **DECLARACIÓ DE CONFORMITAT:**

Aquest dispositiu compleix amb els requisits de la Directiva de Baixa Tensió 2014/35/EU i els requisits de la directiva de Compatibilitat Electromagnètica 2014/30/EU i amb la Directiva de Restricció de determinades Substàncies Perilloses (EU) 2015/863 modificant el 2011/65/EU.

#### **GARANTIA**

Aquest aparell està cobert i compta amb el dret de la garantia legal d'acord amb la legislació vigent des de la data de compra. Conserveu el tiquet de compra per poder reclamar el vostre dret a la garantia. Per trobar el servei més proper a la seva localització contacteu a través del següent enllaç web: <https://orbegozo.com/asistencia-tecnica/>

Per a qualsevol tipus de consulta, dubte o incidència podeu posar-vos en contacte amb nosaltres a través del nostre correu electrònic reflectit a la pàgina principal d'aquest manual oa través del nostre servei d'assistència tècnica a <https://orbegozo.com/contacto/>

Orbegozo no es fa responsable dels components i accessoris que són objecte de desgast a causa de l'ús, així com els compostos peribles o que s'hagin deteriorat per un ús indegut. Tampoc no se'n farà responsable si el propietari ha modificat tècnicament l'aparell. Consulteu les condicions legals a la nostra pàgina web.

<b>ESPECIFICACIÓN TÉCNICA ERP REGLAMENTO (UE) 206/2012 Y (UE) 2016/2282 DIRECTIVA 2009/125/CE</b>			
<b>Descripción</b>	<b>Símbolo</b>	<b>Valor</b>	<b>Unidad</b>
Caudal máximo del ventilador	F	179,88	M <sup>3</sup> /min
Potencia utilizada por el ventilador	P	28,9	W
Valor de servicio	SV	6,22	(M <sup>3</sup> /min)/W
Consumo de energía en modo de espera	P <sub>SB</sub>	0,32	W
Nivel de potencia acústica del ventilador	L <sub>WA</sub>	31,5	dB (A)
Velocidad máxima del aire	C	4,5	metros/seg
Norma de medición del valor de servicio	IEC 60879:2019		
Datos de las personas de contacto para obtener más información	Sonifer S.A. Avda Santiago 86, 30007, Murcia, Spain.		

<b>ERP TECHNICAL SPECIFICATION REGULATION (EU) 206/2012 AND (EU) 2016/2282 DIRECTIVE 2009/125/EC</b>			
<b>Description</b>	<b>Symbol</b>	<b>Value</b>	<b>Unit</b>
Maximum fan flow rate	F	179,88	M <sup>3</sup> /min
Fan power input	P	28,9	W
Service value	SV	6,22	(M <sup>3</sup> /min)/W
Standby power consumption	P <sub>SB</sub>	0,32	W
Fan sound power level	L <sub>WA</sub>	31,5	dB (A)
Maximum air velocity	C	4,5	meters/sec
Measurement standard for service value	EN 60879:2019		
Contact details for obtaining more information	Sonifer S.A. Avda Santiago 86, 30007, Murcia, Spain.		

<b>SPÉCIFICATIONS TECHNIQUES ERP</b> <b>RÈGLEMENT (UE) 206/2012 ET (UE) 2016/2282</b> <b>DIRECTIVE 2009/125/CE</b>			
<b>Description</b>	<b>Symbole</b>	<b>Valuer</b>	<b>Unité</b>
Débit d'air maximal	F	179,88	M <sup>3</sup> /min
Puissance absorbée	P	28,9	W
Valeur de service	SV	6,22	(M <sup>3</sup> /min)/W
Consommation d'électricité en mode «veille»	P <sub>SB</sub>	0,32	W
Niveau de puissance acoustique	L <sub>WA</sub>	31,5	dB (A)
Vitesse maximale de l'air	C	4,5	mètres/sec
Norme de mesure de la valeur de service	EN 60879:2019		
Coordonnées de contact pour tout complément d'information	Sonifer S.A. Avda Santiago 86, 30007, Murcia, Spain.		

<b>ESPECIFICAÇÃO TÉCNICA DO ERP</b> <b>REGULAMENTO (UE) 206/2012 E (UE) 2016/2282</b> <b>DIRETIVA 2009/125/CE</b>			
<b>Designação</b>	<b>Símbolo</b>	<b>Valor</b>	<b>Unidade</b>
Débito máximo do ventilador	F	179,88	M <sup>3</sup> /min
Potência absorvida do ventilador	P	28,9	W
Valor de serviço	SV	6,22	(M <sup>3</sup> /min)/W
Consumo energético em modo espera	P <sub>SB</sub>	0,32	W
Nível de potência sonora do ventilador	L <sub>WA</sub>	31,5	dB (A)
Velocidade máxima do ar	C	4,5	metros/seg
Norma de medição para o valor de serviço	EN 60879:2019		
Elementos de contacto para mais informações:	Sonifer S.A. Avda Santiago 86, 30007, Murcia, Spain.		

<b>ESPECIFICACIÓ TÈCNICA ERP</b> <b>REGLAMENT (UE) 206/2012 I (UE) 2016/2282</b> <b>DIRECTIVA 2009/125/CE</b>			
<b>Descripció</b>	<b>Símbol</b>	<b>Valor</b>	<b>Unitat</b>
Cabal màxim del ventilador	F	179,88	M <sup>3</sup> /min
Potència utilitzada pel ventilador	P	28,9	W
Valor de servei	SV	6,22	(M <sup>3</sup> /min)/W
Consum d'energia en mode despera	P <sub>SB</sub>	0,32	W
Nivell de potència acústica del ventilador	L <sub>WA</sub>	31,5	dB (A)
Velocitat màxima de l'aire	C	4,5	metres/seg
Norma de mesura del valor de servei	IEC 60879:2019		
Dades de les persones de contacte per obtenir més informació	Sonifer SA Avda. Santiago 86, 30007, Múrcia, Spain.		