

# LAHMACUN FIRINI



## Kullanım Kılavuzu

Model Numarası: DM SO-07

## CİHAZ TANIMI

- A. Isıtıcı
- B. Çıkarılabilir Taş Pişirme Yüzeyi
- C. Ahşap Kürekler
- D. Sap
- E. Cihaz Gövdesi
- F. Sıcaklık Ayar Düğmesi
- G. Işık (Yeşil: Hazır / Açık, Kırmızı: Isıtma)
- H. Alt-Üst Rezistans Seçenek Anahtarı

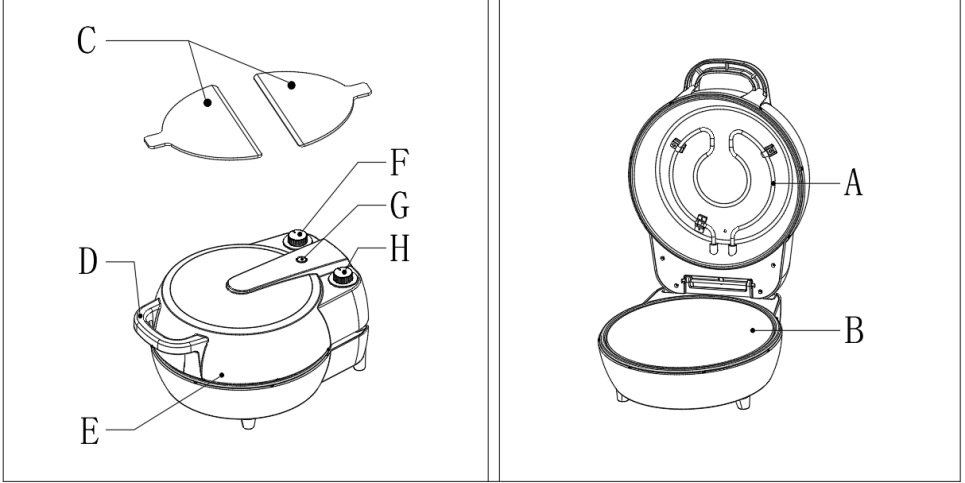

Resim 1



## GÜVENLİK TALİMATLARI

Bu cihazı kullanmadan önce lütfen bu kılavuzu dikkatlice okuyun ve ileride başvurmak üzere saklayın.

- Paketi çıkarın ve cihazın sağlam olduğundan emin olun.
- Besleme kablosu hasar görmüşse, tehlikeli durumlardan kaçınmak için üretici, yetkili servis veya benzer nitelikteki kişiler tarafından değiştirilmelidir.
- Cihazı elektrik kaynağına bağlıyken asla gözetimsiz bırakmayın; her kullanımın ardından fişini çekin.
- Kablo veya fiş hasar görmüşse cihazı kullanmayın.
- Çıkarılabilir taş yüzeyin alt kasaya dikkatlice yerleştirildiğinden emin olun.
- Bu cihaz yalnızca özel amacına yönelik kullanılmalıdır. Başka bir kullanım uygunsuz ve dolayısıyla tehlikeli kabul edilir. Üretici, yanlış, uygunsuz veya dikkatsiz kullanım sonucu ortaya çıkan hasarlardan sorumlu tutulamaz. Bu cihaz yalnızca EV KULLANIMI içindir.
- Cihazı yağmur, rüzgar, kar, dolu gibi hava koşullarına maruz bırakmayın. Dış mekanda kullanmayın.
- Cihaz kullanılmadığında veya temizlik yaparken fişi prizden çekin. Parçaları takmadan veya çıkarmadan önce soğumasını bekleyin.
- Lahmacun Fırını'na aşırı büyük yiyecekler veya metal gereçler koymayın, bu yangın çıkmasına veya elektrik şoku riski oluşturabilir.

- Cihazı asla ısı kaynaklarının üzerine veya yakınına yerleřtirmeyin.
- Cihazı kullanım sırasında düz ve sabit bir yüzeye yerleřtirin.
- Güç kablosunun sıcak yüzeylere temas etmediğinden emin olun.
- Bu cihaz 8 yař ve üstü çocuklar ile fiziksel, duyuusal veya zihinsel yetenekleri azalmıř veya deneyimsiz ve bilgi eksikliğı olan kiřiler tarafından güvenli kullanım talimatı verilmesi ve tehlikeleri anlamaları durumunda kullanılabilir. Çocuklar cihazla oynamamalıdır. Temizlik ve bakım iřlemleri, 8 yařından büyük çocuklar tarafından gözetim altında yapılmalıdır.
- Cihazı ve güç kablosunu 8 yařından küçük çocukların erişemeyeceğı bir yerde tutun.
- Cihazın gövdesini, fiřini veya güç kablosunu suya veya bařka sıvılara asla batırmayın; her zaman nemli bir bezle temizleyin.
- Güç kablosunu elektrik prizinden çıkarmadan önce cihazın fiřini çekin.
- Cihazı kullanmadan önce ellerinizin tamamen kuru olduğundan emin olun, cihaz üzerindeki düğmeleri ayarlarken veya fiři ve güç bağlantılarını dokunmadan önce.
- Cihazın fiřini çekmek için, fiři tutun ve doğrudan prizden çıkarın. Fiři çıkarmak için asla güç kablosunu çekmeyin.
- Güvenlik sebeplerinden dolayı cihazınızın elektrik düzenlemelerine uygun olarak topraklanmış bir prize bağlanması gerekir. Normlara uygun olmayan elektrikli cihazların kullanımından kaçının.
- Cihaz çalışırken hareket ettirmeyin.

- Elektrik kablosunun masa veya tezgahın kenarından sarkmasına izin vermeyin. Sıcak yüzeylerle temasından kaçınin.
- Lahmacun Fırını çalışırken veya kapandıktan sonra sıcak kaldığı sürece pişirme yüzeyine dokunmayın.
- İlk kullanımda Lahmacun Fırını biraz duman çıkarabilir. Bu tamamen normaldir ve bir süre kullanım sonrası kaybolacaktır.
- Cihazı ısı kaynaklarının üzerine veya yakınına yerleştirmeyin, başka cihazların üzerine konumlandırmayın.
- Lahmacun Fırını'na karton, plastik, kâğıt gibi malzemeleri koymayın.
- Lahmacun Fırını'nı yalnızca yiyecekleri pişirmek veya ısıtmak için kullanın.
- Lahmacun Fırını çalışırken yanıcı maddelerle temas etmesi veya üzerinin örtülmesi durumunda yangın çıkabilir. Perde, duvar gibi yanıcı maddelerle temas ettirmeyin. Lahmacun Fırını üzerine herhangi bir şey koymayın.
- Kullanımdan sonra cihazı kapatın, taşımadan veya temizlemeden önce kapatıldığından emin olun.
- Bu ürün dış zamanlayıcı veya uzaktan kumanda sistemi ile çalıştırılmamalıdır.
- Cihazın güç kablosu veya fişi hasarlıysa veya cihazda arıza varsa kullanmayın.
- Cihaz kullanılmadığında, üretici tarafından önerilen aksesuarlar dışında malzeme depolamayın.
- Yiyecekleri sıcak Lahmacun Fırını'ndan çıkarırken koruyucu, izole edilmiş eldivenler kullanın.
- Bu talimatları saklayın.

## AÇIKLAMA

Bu, evde Lahmacun yapmak için özel olarak geliştirilmiş elektrikli bir Lahmacun Fırınıdır. Bir (1) adet doğal pişirme taşı ile donatılmıştır. Bu taş yüzey, Lahmacun hamurunda bulunan nemi emerek eşit şekilde ısı dağıtımını sağlar. Ev yapımı, lezzetli ve çıtır Lahmacunlar elde etmek için üretilmiştir. Aynı zamanda dondurulmuş ve hazır hamurlara lezzet kazandırmak için de uygundur.

Lahmacun Fırını, ev yapımı veya fırından satın alınmış hamurla yapılan her türlü Lahmacunu ve dondurulmuş hamur işi ürünleri yaklaşık ortalama 3-4 dakikada pişirir.

## TEKNİK ÖZELLİKLER

- Ürün Ağırlığı: 4.2 kg
- Ürün Boyutları: 43 x 33 x 22 cm
- Kutu Boyutları: 47 x 37 x 27 cm
- Güç: 1200 W / 220-240 V
- Taş Malzemesi: 30 cm Doğal Seramik Özlü Taş

## KULLANIM TALİMATLARI

**UYARI:** Kullanmadan önce pişirme taşı temiz ve tozdan arınmış olduğundan emin olun. Gerekirse nemli bir bezle temizleyin.

İlk kullanım sırasında az miktarda duman çıkabilir; bu, bazı bileşenlerin ısınmasından kaynaklanır ve tamamen normaldir.

**Adım 1:** Cihazın üst kısmını kulplarıyla kaldırın, taş yüzeyi alt kasaya yerleştirin ve ahşap kürekleri kullanarak Lahmacun'u taş pişirme taşı yerleştirin. Ardından cihazın üst kısmını kapatın.

**Adım 2:** Cihazı fişe takın.

**Adım 3:** Sol taraftaki sıcaklık düğmesini (F) istenilen sıcaklığa ayarlayın, sağdaki döner anahtarı (H) STOP konumundan çalışmak istediğiniz ayara getirin (üst ısıtma, alt ısıtma, üst ve alt ısıtma). Cihaz çalışmaya başlar (pişirme süresine dikkat edin!)

**Adım 4:** Pişirme işlemi bittikten sonra döner anahtarı STOP konumuna getirin ve cihaz çalışmayı durdurur.

**Adım 5:** Fişi prizden çekin.

**Not:** Yeşil ışık güç açık ve ısıtma işlemi tamamlandığında yanar, kırmızı ışık ise ürünün ısınmakta olduğunu gösterir.

**UYARI:** Pişirme sırasında cihazın düzgün bir şekilde kapalı olduğundan emin olun veya içindeki yiyeceklerin üst ısıtıcı ile temas etmediğinden emin olun.

**UYARILAR:** Pişirme sırasında kapağı açmayın, aksi takdirde ısı dağılır ve pişirme süresi uzayabilir. Lahmacun için kullanılan malzemelerin (yağ, peynir, domates, mozzarella vb.) taş pişirme yüzeyine düşmesini önleyin. Aksi takdirde, taş yüzey malzemeleri emebilir ve istenmeyen duman ve koku yayılabilir.

Taze hamur kullanıyorsanız, hamurun pişirme sırasında taş pişirme yüzeyine yapışmasını önlemek için hamurun yapıldığı yüzeyi unla kaplayın.

### **HAZIRLIK VE PİŞİRME SÜRESİ:**

En iyi Lahmacun pişirme sonuçları için Lahmacun Fırını'nı en yüksek sıcaklıkta yaklaşık 10 dakika önceden ısıtmanız önerilir.

### **DONDURULMUŞ LAHMACUN:**

- 2-3 dakika pişirin (pakette belirtilen pişirme sürelerini takip edin).
- Lahmacunu dondurucudan çıkardıktan sonra 20-30 dakika bekletmeniz önerilir (paketteki talimatları takip edin).

### **TEMİZLİK VE BAKIM:**

Lahmacun Fırını soğuduktan sonra fişi prizden çıkarın ve temizleyin. Dış yüzeyi su ve mutfak süngerini ile temizleyin. Pişirme yüzeyini asla yıkamayın; Sadece nemli bir mutfak bezi ile silin veya kalan artıkları çıkarmak için spatula kullanın. BAŞKA BAKIM GEREKMEMEKTEDİR. Taş yüzeyin kullanıldıkça karararak koyulaşması normaldir. Bu, doğal taşın tipik bir özelliğidir.

## UYARILAR:

- Temizlik yapmadan önce cihazın prizden çekildiğinden emin olun.
- Cihaz tamamen ısındıktan sonra Lahmacun'u pişirin (Lahmacun'nun taş yüzeyi üzerine yapışmasını önlemek için).
- Pişirme tabanını temizlemek için aşındırıcı ürünler veya deterjanlar kullanmayın ve taş hala sıcakken üzerine soğuk su dökmeyin; bu ısıl şok taşı çatlatabilir. Taş, kesinlik bulaşık makinesinde kullanılmamalıdır.
- Cihazı ve taşı suya batırmayın; elektrikli parçalar zarar görebilir.
- Cihaz açıkta veya kapalıyken uzun süre sıcak kalmışsa, pişirme taşına dokunmayın.
- Önemli! Cihaz çalıştırılırken ahşap küreklerin pişirme tabanı üzerinde olmadığından emin olun.

## ATIK İMHA / ÇEVRE KORUMA:

Bu cihazı standart evsel atıklarla birlikte atmayın. Bu ürünü, elektrikli ve elektronik ürünlerin geri dönüşümü için onaylı bir toplama noktasına götürün. Atık ürünlerin ayrı toplanması ve bertaraf edilmesi, doğal kaynakları korumanıza ve ürünün sağlık ve çevre açısından uygun şekilde imha edilmesini sağlamanıza yardımcı olur.

