

INSTRUCTION MANUAL

WARRANTY CERTIFICATE



Dr.Maya

PRO+

Electric Stone Oven Machine



Dr.Maya® Pro Plus Electric Stone Oven

ENGLISH

INTRODUCTION

Before using the Dr.Maya® Pro Plus Electric Stone Oven for the first time, please read this instruction manual carefully and keep it for future reference.

The Dr.Maya® Pro Plus Electric Stone Oven offers a unique feature that sets it apart from all previous stone oven machines: its increased internal height and dual thermostat control. With the professional-grade dual thermostat system, users can independently control the upper and lower heating elements, allowing for precise temperature management and superior heating performance. This feature ensures that users can achieve optimal results for a wide variety of dishes. Additionally, the removable stone surface adds a level of functionality, making the oven versatile and easy to clean. The increased internal height between the stone surface and the upper heating element provides ample space for doughs that require more room to rise, thus enhancing the overall baking capacity.

These features make the Dr.Maya® Pro Plus Electric Stone Oven an exceptional choice for both professional and home kitchens.

CONTENTS

INTRODUCTION	3
CONTENTS	4
1. IMPORTANT SAFEGUARDS	5
2. INTENDEN USE	5
3. PARTS IDENTIFICATION	6
4. TEMPERATURE SETTINGS	7
5. OPERATING INSTRUCTIONS	7
6. IMPORTANT NOTICES	7
7. CLEANING & MAINTENANCE	8
8. TECHNICAL DATA	9
9. ENVIRONMENTAL NOTICE AND RECYCLING	9
10.WARRANTY AND RETURN INFORMATION	10
11.CONTACT INFORMATION	11
TÜRKÇE	12

1. IMPORTANT SAFEGUARDS

When using any electrical appliance, basic safety precautions should always be followed, including the following:

PLEASE READ ALL INSTRUCTIONS BEFORE USING THIS ELECTRIC STONE OVEN

1. This appliance is for domestic use only. Commercial use will void the warranty. Use the appliance as described in this instruction manual.
2. Before using the appliance, check the main body, power cord, and any attachments for any signs of damage. If the appliance has been dropped or damaged, it should no longer be used as this may affect its operational safety.
3. The exterior surfaces of the appliance may become hot during operation.
4. To protect against electric shock, do not immerse the oven, power cord, or plug in water or any other liquid. The stone cooking surface is removable and must not be immersed in water.
5. This appliance is not intended for use by children or persons with reduced physical, sensory, or mental capabilities without supervision. Children must be supervised to ensure they do not play with the appliance.
6. This appliance can be used by children aged 12 and older, as well as by persons with reduced capabilities if they are supervised and instructed on the safe use of the appliance and understand the hazards involved.
7. Children should not play with the appliance.
8. Cleaning and user maintenance should not be carried out by children unless they are older than 12 and supervised.
9. If the power cord is damaged, it must be replaced by the manufacturer or qualified personnel to avoid any hazards.
10. Do not use the appliance outdoors. The appliance is not designed to be operated using an external timer or separate remote-control system.
11. This appliance is not intended to be operated by means of an external timer or a separate remote-control system.

2. INTENDEN USE

1. This appliance is intended for use in household and similar environments such as:
 - a. Staff kitchen areas in shops, offices and other working environments;
 - b. Farmhouses;
 - c. By clients in hotels, motels, and other residential environments;
 - d. Bed and breakfast-type environments.
2. Keep the appliance and its cord out of the reach of children under 12 years old.
3. Electrical appliances are not toys. They should always be kept out of children's reach, as children may not understand the dangers involved. They must be taught how to handle electrical appliances responsibly.
4. Do not leave the appliance unattended.
5. Unplug the appliance from the power supply when it is not in use or before cleaning. Allow the appliance to cool completely before removing parts or cleaning.
6. Do not operate the appliance if the cord, plug, or appliance itself is damaged or if it malfunctions in any way.
7. It is not recommended to use this appliance with an extension cord or power board. Please ensure the appliance is plugged directly into the electrical outlet.
8. Do not use outdoors.
9. Do not allow the power cord to hang over the edge of tables or counters, and avoid contact with hot surfaces.
10. Do not place the appliance on or near a hot gas or electric burner or inside a heated oven.

11. Foods may burn. Therefore, do not use the appliance near curtains or other flammable materials.
12. Do not clean with metal scouring pads, as pieces of the pads may break off and come into contact with electrical components, creating a risk of electric shock.
13. The surfaces of the appliance, including the pizza pan, become hot during use. Caution: There is a risk of burns.
14. Repairs must be carried out by qualified personnel in compliance with safety regulations. This includes replacing the power cord. If repairs are needed, please send the appliance to a customer service center.

3. PARTS IDENTIFICATION

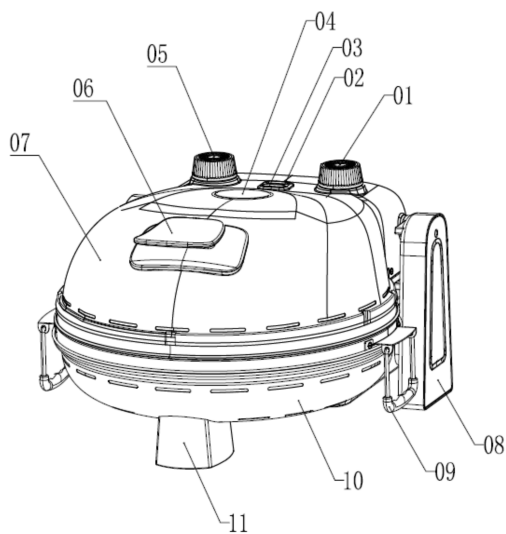

1. Upper Heating Element Thermostat Knob

2. Upper Heating Element Power Light

3. Lower Heating Element Power Lights

4. Logo

5. Lower Heating Element Thermostat Knob

6. Handle of Upper Cover

7. Upper Cover

8. Right Foot

9. Stone Surface Handle

10. Lower Cover

11. Front Foot

12. Upper heating element

13. Lower heating element

14. Stone Fixed Ring

15. Stone Surface

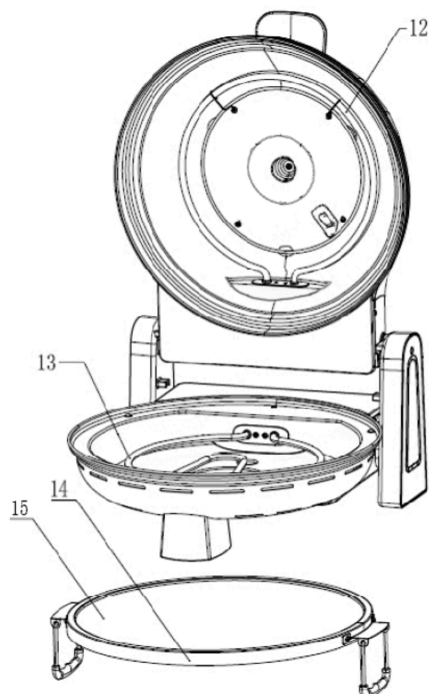

4. TEMPERATURE SETTINGS

Setting 1: Low

Setting 2: Medium

Setting 3: Medium-High

Setting 4: High

5. OPERATING INSTRUCTIONS

1. Plug the appliance into the mains socket.
2. The stone cooking surface can be removed for cleaning. Open the oven's upper cover and place the stone in the oven.
3. Turn on the oven using both thermostat knobs, setting them to 3.
4. Preheat the oven for about 15–20 minutes to reach the optimal cooking temperature for pizzas or other flatbread dishes.
5. Before placing any food (e.g., frozen pizza, lahmacun) on the stone surface, ensure it has preheated for at least 10 minutes.
6. Only insert food into the oven once the pilot lights show both heating elements are functioning, ensuring consistent cooking temperatures. If the lights go off, open the oven for 2 minutes until they switch back on.

WARNING: During cooking, the power lights may switch OFF. This is normal and does not affect cooking.

7. Use the spatulas or pizza shovels to transfer pizzas to the stone surface, dusting them with flour before use.
8. Remember to remove the spatulas after placing the pizza on the stone.
9. Close the upper cover and check that the thermostat knobs are still set at the level 3.
 - a. Every 4–5 minutes, the oven will cook fragrant and delicious pizzas, comparable to those from professional pizzerias.
10. After each pizza, leave the upper cover open for 2 minutes before inserting the next pizza, so that the green and orange power lights are always on when the next pizzas are inserted; this ensures that the heating elements are also switched on during cooking. Keep ready-made frozen pizzas at ambient temperature for about 10/15 minutes before cooking.

6. IMPORTANT NOTICES

1. Do not allow pizza toppings (oil, tomato, cheese) to fall onto the stone surface, as this can damage the stone by absorbing the liquids. Prepare the toppings so that they stay on the pizza and do not overflow onto the stone.
2. The baking stone is the oven's most important feature. The stone surface is made from components specially, so it will store heat gently and give it out evenly, absorbing the moisture from the dough. It absorbs heat evenly and helps cook pizzas in 4–5 minutes while retaining nutrients.

3. Electric Stone Ovens are also designed to cook other foods (fish, vegetables, chicken, etc.). In this case, aluminum foil trays are available from any supermarket. This will give genuine cooking that conserves all characteristics of fresh foods.
4. After cooking, turn the temperature knob in position "0" to turn off power and unplug the mains plug.
5. After ensuring the oven has cooled down, open the upper cover and remove the stone surface for cleaning.

7. CLEANING & MAINTENANCE

1. Always unplug the appliance after use and before cleaning.
2. Do not clean the appliance while it is still connected to the mains socket.
3. Allow the oven and the stone surface to cool completely before cleaning.
4. Never immerse the appliance or its cord in water.
5. Clean the stone after each use to maintain its condition.
6. Do not allow water or other liquids to come into contact with the hot stone, as this may cause it to crack.
7. Avoid using corrosive cleaning agents. Use a spatula to remove food debris, and wipe the stone with a moist cloth once it has cooled.
8. Scrape out any leftovers with a spatula or similar.
9. Wipe off the stone with a moist cloth when the stone is completely cold.
10. Wait until the housing is cold before wiping it off with a damp cloth.

NO OTHER MAINTENANCE IS REQUIRED.

11. It is normal for the refractory stone to darken with use. This is a typical characteristic of natural stone.
12. Ensure the appliance is unplugged from the mains socket before cleaning.
13. Do not use detergents to clean the cooking base, and do not pour cold water on the stone while it is still hot, as thermal shock may cause it to crack.
14. Make sure the appliance is disconnected from the mains socket before cleaning.
15. Do not use detergents to clean the cooking base and do not pour water into the stone when it is still hot, the thermal shock might crack it.
16. Never immerse the appliance in water, as the electrical parts may be damaged.
17. Never touch the cooking stone while the appliance is on or after it is turned off, as long as the stone remains hot.
18. Important! When turning on the appliance, ensure that the trays are not on the cooking base.

8. TECHNICAL DATA

Parameter	Details
Brand	Dr.Maya®
Model	DM SO-16
Power Supply	220-240V ~50Hz
Power Consumption	1400W
Temperature Range	Adjustable from 50°C to 400°C
Heating System	Dual Heating Elements (Upper&Lower)
Thermostat	Two Independent Thermostat Knobs
Oven Capacity	31 cm Stone Diameter / 5.5 cm Height
Stone Surface Material	Natural Ceramic Core Stone
Stone Dimensions	31 cm Stone Diameter
Heating Element Type	Stainless Steel Heating Tubes
Pre-Heating Time	15-20 minutes
Maximum Cooking Time	5 minutes per Pizza
External Dimensions	37 x 35 x 23 cm
Weight	4.92 kg
Safety Features	Overheat Protection. Power Indicator Lights
Oven Materials	Aluminum & Composite Plastic
Class	Class I
Warranty	2 Years - Extendable
Compliance Certifications	CE, LVD, ERP, CE, EMC, RoHS

9. ENVIRONMENTAL NOTICE AND RECYCLING

Correct Disposal of This Product:

This marking indicates that this product should not be disposed of with other household waste throughout the EU. To prevent potential harm to the environment or human health from improper waste disposal, please recycle this product responsibly. To return your used device, please use the return and collection systems or contact the retailer where the product was purchased. They will take the product for environmentally safe recycling.

10. WARRANTY AND RETURN INFORMATION

WARRANTY CERTIFICATE

Dr.Maya® Pro Plus Electric Stone Oven

Model: DM SO-16

1. The two-year warranty period starts from the day the product is delivered to the customer.
2. This product, including all its parts, is warranted against defects in material, workmanship, and manufacturing for two years, provided that the product is used in accordance with the user manual. Any alterations, repairs, or modifications by unauthorized personnel void the warranty.
3. If a defect is detected, the consumer is entitled to the rights outlined in Article 11 of Law No. 6502 on the Protection of the Consumer, including the right to withdraw from the contract, request free repair, request a price reduction, or request replacement of the defective product with a non-defective one.
4. If the consumer chooses to have the product repaired, the seller is required to repair the product at no additional cost, including labor and replacement parts. This right can be claimed from the seller, manufacturer, or importer, all of whom share responsibility.
5. If the product fails again within the warranty period or the repair exceeds the legally defined repair time, the consumer can request a refund, price reduction, or replacement of the product.
6. In cases where repair is not possible, the consumer may request a refund, reduction in price, or product replacement from the seller. If the request is not fulfilled, the seller, manufacturer, and importer are jointly liable.
7. The maximum repair time for products, as per applicable law, cannot exceed 20 working days. This period begins when the consumer notifies the authorized service or seller of the defect. If the repair is not completed within 10 working days, the consumer must be provided with a temporary replacement product with similar features.
8. The warranty does not cover damages caused by misuse of the product contrary to the user manual instructions.
9. In the event of disputes regarding warranty rights, consumers may apply to the Consumer Arbitration Committee or Consumer Court in their region.
10. If the seller fails to provide this warranty certificate, the consumer may report this to the Ministry of Commerce's General Directorate for Consumer Protection and Market Surveillance.

Manufacturer or Importer Information:

Title: Çakır Endüstriyel Üretim Dış Tic. Ltd. Şti.

Address: Yakuplu Mah., 38. Sk. No:25A, Beylikdüzü-İstanbul, Türkiye

Phone: +90 546 626 31 03

Email: info@drmayahome.com

Website: www.drmayahome.com

Product Information:

Brand: Dr.Maya®
Type: Pro Plus Electric Stone Oven
Model: DM SO-16
Warranty: 2 Years
Max. Repair Time: 20 Work Days

Seller Information:

Title: _____
Address: _____
Phone: _____
Email: _____
Website: _____

Invoice Date and Number: _____
Delivery Date and Place: _____
Authorized Signature: _____
Stamp: _____

This section will be signed and stamped by the Authorized Dealer from whom you purchased the product.

11.CONTACT INFORMATION

We reserve the right to make amendments.

Company Information:

Full name of company: ÇAKIR ENDÜSTRİYEL ÜRETİM DIŞ TİCARET LİMİTED ŞİRKETİ
Address: Yakuplu Mah., 38. Sk. No:25A, Beylikdüzü, Istanbul, Turkey
Contact: +90 546 626 31 03
Email: info@cakirendustriyel.com

TÜRKÇE

KULLANIM KILAVUZU

GARANTİ BELGESİ



Dr. Maya
PRO+
Electric Stone Oven Machine



Dr.Maya® Pro Plus Elektrikli Taş Fırın

GİRİŞ

Dr.Maya® Pro Plus Elektrikli Taş Fırını'nı ilk kez kullanmadan önce, lütfen bu kullanım kılavuzunu dikkatlice okuyun ve gelecekte başvurmak üzere saklayın.

Dr.Maya® Pro Plus Elektrikli Taş Fırını, önceki taş fırın makinelerinden farklı olarak, artırılmış iç yükseklik ve çift termostat kontrolü gibi benzersiz bir özellik sunar. Profesyonel düzeydeki çift termostat sistemi sayesinde kullanıcılar, üst ve alt ısıtma elemanlarını bağımsız olarak kontrol edebilir ve bu sayede hassas ısı yönetimi ile üstün ısıtma performansı elde edebilir. Bu özellik, çeşitli yemeklerde mükemmel sonuçlar elde edilmesini sağlar. Ayrıca, çıkarılabilir taş yüzey fırına fonksiyonellik kazandırarak hem kullanım kolaylığı hem de temizlik açısından avantaj sağlar. Taş yüzey ile üst ısıtma elemanı arasındaki artırılmış iç yükseklik, hamurun kabarması için gereken alanı sunar ve böylece pişirme kapasitesini artırır.

Bu özellikler, Dr.Maya® Pro Plus Elektrikli Taş Fırını'nı hem profesyonel hem de ev mutfakları için mükemmel bir tercih haline getirir.

İÇİNDEKİLER

GİRİŞ	14
İÇİNDEKİLER	15
1. ÖNEMLİ GÜVENLİK ÖNLEMLERİ	16
2. KULLANIM AMACI	16
3. PARÇA TANIMLARI	17
4. SICAKLIK AYARLARI	18
5. ÇALIŞTIRMA TALİMATLARI	18
6. ÖNEMLİ UYARILAR	18
7. TEMİZLİK VE BAKIM	19
8. TEKNİK DETAYLAR	20
9. ÇEVRESEL BİLDİRİM VE GERİ DÖNÜŞÜM	20
10.GARANTİ & İADE ŞARTLARI	21
11.İLETİŞİM BİLGİLERİ	22

1. ÖNEMLİ GÜVENLİK ÖNLEMLERİ

Herhangi bir elektrikli cihaz kullanılırken, aşağıdakiler de dahil olmak üzere temel güvenlik önlemleri her zaman uygulanmalıdır:

LÜTFEN BU ELEKTRİKLİ TAŞ FIRINI KULLANMADAN ÖNCE TÜM TALİMATLARI OKUYUN

1. Bu cihaz yalnızca ev tipi kullanım içindir. Ticari kullanım garantiyi geçersiz kılacaktır. Cihazı bu kullanım kılavuzunda açıklandığı şekilde kullanın.
2. Cihazı kullanmadan önce ana gövdeyi, güç kablosunu ve varsa ek parçalarını hasar belirtileri açısından kontrol edin. Cihaz yere düşmüş ya da hasar görmüşse, güvenlik açısından kullanılmamalıdır.
3. Cihazın dış yüzeyleri kullanım sırasında ısınabilir.
4. Elektrik çarpmasını önlemek için fırını, güç kablosunu veya fişi suya ya da başka bir sıvıya daldırmayın. Taş pişirme yüzeyi çıkarılabilir ve suya daldırılmaz.
5. Bu cihaz, gözetim olmadan çocuklar veya fiziksel, duyuşsal ya da zihinsel yetenekleri kısıtlı kişiler tarafından kullanılmak üzere tasarlanmamıştır. Çocuklar, cihazla oynamadıklarından emin olmak için gözetim altında tutulmalıdır.
6. Bu cihaz, 12 yaş ve üzeri çocuklar ile gözetim altında tutulmaları ve güvenli kullanım konusunda bilgilendirilmeleri durumunda fiziksel ve zihinsel yetenekleri kısıtlı kişiler tarafından kullanılabilir.
7. Çocuklar cihazla oynamamalıdır.
8. Temizlik ve bakım işlemleri, 12 yaşından büyük çocuklar tarafından ancak gözetim altında yapılmalıdır.
9. Güç kablosu hasar görmüşse, herhangi bir tehlike oluşturmaması için üretici veya yetkili servis personeli tarafından değiştirilmelidir.
10. Cihazı dış mekanlarda kullanmayın. Cihaz, harici bir zamanlayıcı veya ayrı bir uzaktan kumanda sistemi ile çalıştırılmak üzere tasarlanmamıştır.
11. Bu cihaz, harici bir zamanlayıcı veya ayrı bir uzaktan kumanda sistemi ile çalıştırılmak üzere tasarlanmamıştır.

2. KULLANIM AMACI

1. Bu cihaz, aşağıda belirtilen ev tipi ve benzeri ortamlarda kullanılmak üzere tasarlanmıştır:
 - a. Mağazalar, ofisler ve diğer çalışma ortamlarındaki kişisel mutfak alanları;
 - b. Çiftlik evleri;
 - c. Otel, motel ve diğer konaklama tesislerinde müşteriler tarafından;
 - d. Oda kahvaltısı tipi konaklama yerlerinde.
2. Cihazı ve kablosunu 12 yaşından küçük çocukların erişemeyeceği yerlerde tutun.
3. Elektrikli cihazlar oyuncak değildir. Çocukların bu cihazları doğru şekilde kullanmaları gerektiği öğretilmelidir, çünkü çocuklar tehlikeleri her zaman anlamayabilir.
4. Cihazı gözetimsiz bırakmayın.
5. Cihazı kullanmadığınızda veya temizlik yapmadan önce güç kaynağından çıkarın. Parçaları çıkarmadan veya temizlik yapmadan önce cihazın tamamen soğumasını bekleyin.
6. Kablo, fiş veya cihaz hasar görmüşse ya da herhangi bir arıza durumu mevcutsa cihazı çalıştırmayın.
7. Bu cihazın uzatma kablosu veya çoklu prizle kullanılması tavsiye edilmez. Lütfen cihazın doğrudan elektrik prizine takıldığından emin olun.
8. İç mekanlarda kullanımı tavsiye edilir.
9. Güç kablosunun masa veya tezgah kenarından sarkmasına izin vermeyin ve kablunun sıcak yüzeylerle temas etmesinden kaçınin

10. Cihazı sıcak gaz veya elektrikli ocakların üzerine ya da ısıtılmış bir fırının içine yerleştirmeyin.
11. Pişirilen ürünler yanabilir. Bu nedenle, cihazı perdeler veya diğer yanıcı malzemelerin yakınında kullanmayın.
12. Metal temizleme telleri ile temizlemeyin, çünkü parçalar kırılıp elektrik bileşenleri ile temas edebilir ve elektrik çarpması riski yaratabilir.
13. Cihazın yüzeyleri, özellikle pizza tepsiyi, kullanım sırasında ısınır. Dikkat: Yanık riski vardır.
14. Onarımlar, güvenlik düzenlemelerine uygun olarak yalnızca yetkili kişiler tarafından yapılmalıdır. Bu, güç kablosunun değiştirilmesini de kapsar. Onarım gerekiyorsa, cihazı bir müşteri hizmetleri merkezine gönderin.

3. PARÇA TANIMLARI

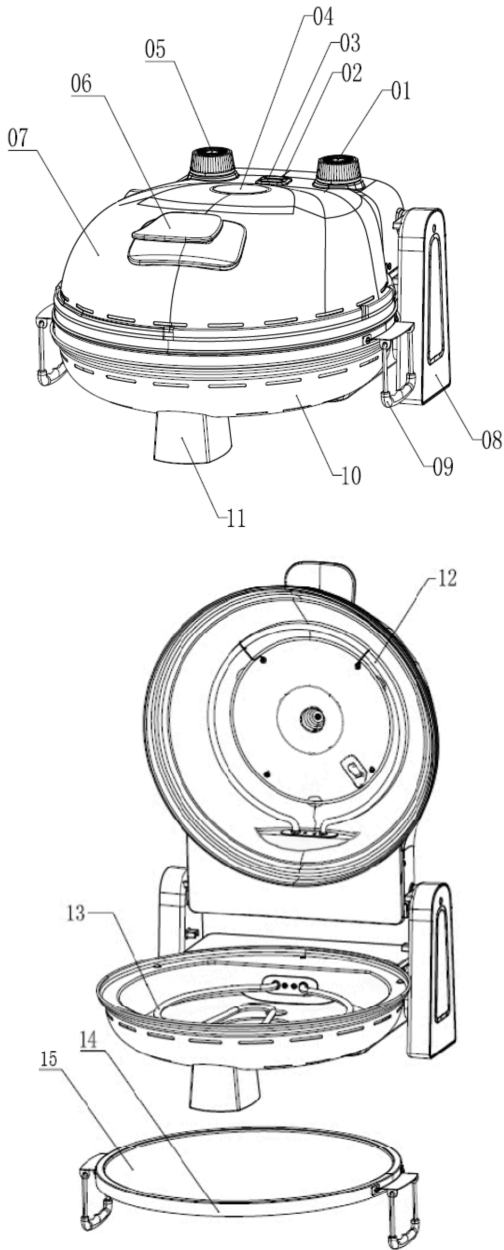

1. Üst Isıtıcı Eleman Termostat Düğmesi
2. Üst Isıtıcı Eleman Güç Işığı
3. Alt Isıtıcı Eleman Güç Işığı
4. Logo
5. Alt Isıtıcı Eleman Termostat Düğmesi
6. Üst Kapak Kolu
7. Üst Kapak
8. Sağ Ayak
9. Taş Yüzey Tutamağı
10. Alt Kasa
11. Ön Ayak
12. Üst Isıtıcı Eleman
13. Alt Isıtıcı Eleman
14. Taş Sabitleme Halkası
15. Taş Yüzey

4. SICAKLIK AYARLARI

Ayar 1: Düşük

Ayar 2: Orta

Ayar 3: Orta-Yüksek

Ayar 4: Yüksek

5. ÇALIŞTIRMA TALİMATLARI

1. Cihazı elektrik prizine takın.
2. Taş pişirme yüzeyi, temizlik amacıyla çıkarılabilir. Fırının üst kapağını açın ve taşı fırının içine yerleştirin.
3. Her iki termostat düğmesini de kullanarak fırını açın ve ayarlarını 3'e getirin.
4. Pizzalar veya diğer hamur işi yiyecekler için en uygun pişirme sıcaklığına ulaşmak üzere fırını yaklaşık 15–20 dakika önceden ısıtın.
5. Dondurulmuş pizza, lahmacun gibi yiyecekleri taş yüzeyine yerleştirmeden önce, taşın en az 10 dakika boyunca ısındığından emin olun.
6. Her iki ısıtma elemanının da çalıştığını gösteren gösterge ışıkları yanana kadar yiyecekleri fırına yerleştirmeyin. Sabit pişirme sıcaklığını sağlamak için bu önemlidir. Gösterge ışıkları kapanırsa, fırının kapağını 2 dakika açın ve ışıklar yeniden yanana kadar bekleyin.

UYARI: Pişirme sırasında, güç ışıkları kapanabilir. Bu normaldir ve pişirmeyi etkilemez.

7. Pizzaları taş yüzeyine taşımak için spatula veya pizza küreği kullanın. Kullanımdan önce hafifçe un serpmeyi unutmayın.
8. Pizzayı taş yüzeyine yerleştirdikten sonra spatulayı çıkarın.
9. Üst kapağı kapatın ve termostat düğmelerinin hala 3. seviyede olup olmadığını kontrol edin.
 - a. Fırın, her 4–5 dakikada bir, profesyonel pizzacılar benzer şekilde lezzetli ve kokulu pizzalar pişirecektir.
10. Her pizzadan sonra, bir sonraki pizzayı koymadan önce üst kapağı 2 dakika açık bırakın, böylece yeşil ve turuncu güç ışıkları her zaman yanık kalır; bu, pişirme sırasında ısıtma elemanlarının da açık olduğunu garanti eder. Hazır dondurulmuş pizzaları pişirmeden önce 10–15 dakika oda sıcaklığında bekletin.

6. ÖNEMLİ UYARILAR

1. Pizza malzemelerinin (yağ, domates, peynir) taş yüzeyine dökülmesine izin vermeyin, çünkü taş bu sıvıları emerek zarar görebilir. Malzemeleri, pizzanın üzerinde kalacak ve taş yüzeyine taşmayacak şekilde hazırlayın.
2. Fırının en önemli özelliği pişirme taşıdır. Taş yüzeyi, özel bileşenlerden yapılmıştır, bu sayede ısıyı yavaşça depolar ve eşit bir şekilde yayar,

hamurdaki nemi emer. Isıyı eşit şekilde dağıtarak pizzaları 4-5 dakika içinde pişirir ve besin değerlerini korur.

3. Elektrikli Taş Fırınlara ayrıca balık, sebze, tavuk gibi diğer yiyecekleri pişirmek için de tasarlanmıştır. Bu durumda, herhangi bir marketten temin edilebilecek alüminyum folyo tepsiler kullanılabilir. Bu, yiyeceklerin tüm tazeliğini koruyan gerçek bir pişirme deneyimi sunar.
4. Pişirme işlemi bittikten sonra, sıcaklık düğmesini "0" konumuna getirerek gücü kapatın ve fırının fişini prizden çekin.
5. Fırının tamamen soğuduğundan emin olduktan sonra üst kapağı açın ve taş yüzeyini temizlik için çıkarın.

7. TEMİZLİK VE BAKIM

1. Cihazı her kullanımdan sonra ve temizlikten önce mutlaka fişten çekin.
2. Cihaz hala prizdeyken temizlemeyin.
3. Fırının ve taş yüzeyinin tamamen soğumasını bekleyin.
4. Cihazı veya kablosunu asla suya daldırmayın.
5. Taşın durumunu korumak için her kullanımdan sonra temizleyin.
6. Sıcak taşta su veya diğer sıvıların temas etmesine izin vermeyin, bu taşın çatlamasına neden olabilir.
7. Aşındırıcı temizlik maddeleri kullanmaktan kaçının. Yiyecek artıklarını temizlemek için bir spatula kullanın ve taş soğuduktan sonra nemli bir bezle silin.
8. Artık yiyecekleri bir spatula veya benzeri bir aletle kazıyın.
9. Taş tamamen soğuduğunda, nemli bir bezle silin.
10. Cihazın gövdesi tamamen soğuduktan sonra nemli bir bezle temizleyin.

UYARI: BAŞKA BAKIM GEREKMEMEKTEDİR.

11. Pişirme taşının kullanıldıkça kararması normaldir. Bu, doğal taşın tipik bir özelliğidir.
12. Temizlik yapmadan önce cihazın fişten çıkarıldığından emin olun.
13. Pişirme tabanını temizlemek için deterjan kullanmayın ve taş hala sıcakken üzerine soğuk su dökmeyin, bu termal şoka neden olarak taşın çatlamasına yol açabilir.
14. Temizlik yapmadan önce cihazın prizden çıkarıldığından emin olun.
15. Pişirme tabanını temizlemek için deterjan kullanmayın ve taş hala sıcakken su dökmeyin, bu termal şok nedeniyle taşın çatlamasına neden olabilir.
16. Cihazı asla suya daldırmayın, çünkü elektrikli parçalar hasar görebilir.
17. Cihaz çalışırken veya kapatıldıktan sonra taş yüzeyi hala sıcak olduğu sürece taş yüzeye dokunmayın.
18. Önemli! Cihazı açarken tepsilerin pişirme tabanında olmadığından emin olun.

8. TEKNİK DETAYLAR

Parametre	Detaylar
Marka	Dr.Maya®
Model	DM SO-16
Güç Kaynağı	220-240V ~50Hz
Enerji Tüketimi	1400W
Sıcaklık Aralığı	50°C'den 400°C'ye Kadar Ayarlanabilir
Isıtma Sistemi	Çift Rezistans (Üst&Alt)
Termostat	Çift Bağımsız Termostat Düğmesi
Fırın İç Kapasitesi	31 cm Taş Çapı/ 5.5 cm İç Yükseklik
Taş Yüzey	Doğal Seramik Özlü Taş
Taş Yüzey Boyutu	31 cm Taş Çapı
Isıtma Elemanları	Paslanmaz Çelik Rezistans Tüpleri
Ön Isıtma Süresi	15-20 Dakika
Azami Isıtma Süresi	Pizza Başına 6 Dakika
Fırın Boyutu	37 x 35 x 23 cm
Ağırlık	4.92 kg
Güvenlik Önlemleri	Aşırı Isınmaya Karşı Koruma. Termostat Lambaları.
Fırın Materyali	Alüminyum & Kompozit Plastik
Enerji Sınıfı	I Sınıfı
Garanti Süresi	2 Yıl - Uzatılabilir
Sertifikalar	CE, LVD, ERP, CE, EMC, RoHS

9. ÇEVRESEL BİLDİRİM VE GERİ DÖNÜŞÜM

Bu Ürünün Doğru Şekilde Bertaraf Edilmesi:

Bu işaret, ürünün Avrupa Birliği genelinde diğer evsel atıklarla birlikte atılmaması gerektiğini belirtir. Yanlış atık bertarafından kaynaklanabilecek çevreye veya insan sağlığına yönelik olası zararları önlemek için, bu ürünü sorumlu bir şekilde geri dönüştürün. Kullanılmış cihazınızı iade etmek için, geri dönüşüm ve toplama sistemlerini kullanabilir veya ürünü satın aldığınız perakendeciyle iletişime geçebilirsiniz. Onlar, çevreye duyarlı bir geri dönüşüm işlemi için ürünü alacaklardır.

10. GARANTİ & İADE ŞARTLARI

GARANTİ BELGESİ

Dr.Maya® Pro Plus Elektrikli Taş Fırın

Model: DM SO-16

1. Garanti süresi, malın teslim tarihinden itibaren başlar ve 2 yıldır. Uzatılabilir.
2. Malın, kullanım kılavuzunda belirtildiği şekilde kullanılması ve Dr.Maya'nın yetkilendirdiği servis çalışanları dışındaki kişiler tarafından bakım, onarım veya başka bir nedenle müdahale edilmemiş olması şartıyla, malın bütün parçaları dahil olmak üzere tamamını; malzeme, işçilik ve üretim hatalarına karşı malın teslim tarihinden itibaren belirtilen süre boyunca garanti eder.
3. Malın ayıplı olduğunun anlaşılması durumunda tüketici, 6502 sayılı Tüketicinin Korunması Hakkında Kanununun 11. maddesinde yer alan haklardan birini kullanabilir: Sözleşmeden dönme; Ücretsiz onarım talep etme; Satış bedelinden indirim talep etme; Satılan malın ayıpsız bir misli ile değiştirilmesini talep etme.
4. Tüketicinin ücretsiz onarım hakkını seçmesi durumunda, satıcı; işçilik masrafı, değiştirilen parça bedeli ya da başka herhangi bir ad altında hiçbir ücret talep etmeksizin malın onarımını yapmak veya yaptırmakla yükümlüdür. Bu hak, üretici veya ithalatçıya karşı da kullanılabilir. Satıcı, üretici ve ithalatçı, tüketicinin bu hakkını kullanmasından müteselsilen sorumludur.
5. Tüketicinin ücretsiz onarım hakkını kullanması durumunda malın; Garanti süresi içinde tekrar arızalanması; Tamiri için gereken azami sürenin aşılması, Tamirinin mümkün olmadığına yetkili servis, satıcı, üretici veya ithalatçı tarafından raporla belirlenmesi durumlarında; tüketici, malın bedel iadesini, ayıp oranında bedel indirimi veya malın ayıpsız misli ile değiştirilmesini talep edebilir. Satıcı, bu talebi reddedemez. Bu talebin yerine getirilmemesi durumunda, satıcı, üretici ve ithalatçı müteselsilen sorumludur.
6. İlgili mevzuata göre malın azami tamir süresi 20 iş günüdür. Bu süre, garanti süresi içinde malın arızasının yetkili servise veya satıcıya bildirilmesiyle başlar. Garanti süresi dışında ise, malın yetkili servise teslim edildiği tarihten itibaren işlemeye başlar. Garanti kapsamındaki malın arızası 10 iş günü içinde giderilemezse, üretici veya ithalatçı, onarım süresi boyunca benzer özelliklere sahip başka bir ürünü tüketicinin kullanımına tahsis etmek zorundadır. Eğer tüketici benzer özellikte bir ürünü talep etmezse, üretici ve ithalatçı bu yükümlülükten kurtulmuş olur. Garanti süresi içinde meydana gelen arızalarda, tamirde geçen süre garanti süresine eklenir.
7. Malın kullanım kılavuzunda belirtilen talimatlara aykırı kullanılmasından kaynaklanan hasar ve arızalar garanti kapsamı dışındadır.
8. Tüketici, garantiden doğan haklarıyla ilgili yaşanacak uyuşmazlıklarda, yerleşim yerindeki veya tüketici işleminin yapıldığı yerdeki Tüketici Hakem Heyetine veya Tüketici Mahkemesine başvurabilir.
9. Satıcı, bu garanti belgesini vermediği takdirde tüketici, Ticaret Bakanlığı Tüketicinin Korunması ve Piyasa Gözetimi Genel Müdürlüğüne başvurabilir.

Üretici veya İthalatçı Firma Bilgileri:

Ünvan: Çakır Endüstriyel Üretim Dış Tic. Ltd. Şti.

Adres: Yakuplu Mah., 38. Sk. No:25A, Beylikdüzü-İstanbul, Türkiye

Tel.: +90 546 626 31 03

E-Posta: info@drmayahome.com

Web: www.drmayahome.com

Ürün Bilgileri:

Marka: Dr.Maya®

Model Adı: Pro Plus Electric Stone Oven

Model Kodu: DM SO-16

Garanti: 2 Yıl - Uzatılabilir

Azami Tamir Süresi: 20 İş Günü

Saatıcı Bilgileri:

Ünvan: _____

Adres: _____

Tel.: _____

E-Posta: _____

Web: _____

Fatura Tarihi ve Numarası: _____

Teslim Tarihi ve Yeri: _____

Yetkili İmzası: _____

Kaşe: _____

Bu bölümü, ürünü aldığınız Yetkili Satıcı imzalayacak ve kaşeleyecektir.

11.İLETİŞİM BİLGİLERİ

Üretici değişiklik yapma hakkını saklı tutar.

Şirket Bilgileri:

Ünvan: Çakır Endüstriyel Üretim Dış Tic. Ltd. Şti.

Adres: Yakuplu Mah., 38. Sk. No:25A, Beylikdüzü-İstanbul, Türkiye

Tel.: +90 546 626 31 03

E-Posta: bilgi@cakirendustriyel.com

Web: www.cakirendustriyel.com