



NBX7P631SB

TX7PB631SB

CA Manual d'usuari | **Forn**

3

ES Manual de instrucciones | **Horno**

25



INSTAL·LACIÓ / INSTALACIÓN



Benvinguts a AEG! Gràcies per triar el nostre electrodomèstic.



Consells d'ús, catàlegs, resolució de problemes i informació de servei i reparació:
www.aeg.com/support

Subjecte a canvis sense preavís.

CONTINGUT

1. INFORMACIÓ DE SEGURETAT.....	3
2. INSTRUCCIONS DE SEGURETAT.....	5
3. DESCRIPCIÓ DEL PRODUCTE.....	8
4. TAULER DE CONTROL.....	9
5. ABANS DEL PRIMER ÚS.....	10
6. ÚS DIARI.....	11
7. FUNCIONS ADDICIONALS.....	14
8. FUNCIONS DEL RELLOTGE.....	15
9. ÚS D'ACCESSORIS.....	16
10. CONSELLS I TRUCS.....	16
11. CURA I NETEJA.....	19
12. RESOLUCIÓ DE PROBLEMES.....	21
13. EFICIÈNCIA ENERGÈTICA.....	23
14. QÜESTIONS MEDIAMBIENTALS.....	24

1. ⚠ INFORMACIÓ DE SEGURETAT

Abans d'instal·lar i utilitzar l'aparell, llegiu detingudament les instruccions subministrades. El fabricant no es fa responsable de cap dany o lesió que sigui el resultat d'un ús o una instal·lació incorrectes. Manteniu sempre les instruccions en un lloc segur i accessible per a futures consultes.

1.1 Seguretat infantil i per a persones vulnerable

- Els nens majors de 8 anys i les persones amb capacitats físiques, sensorials o mentals reduïdes o manca d'experiència i coneixements poden fer servir aquest aparell només si estan supervisats o han rebut instruccions sobre l'ús segur de l'aparell i si comprenen els perills als quals s'exposen. Els infants de menys de 8 anys i les persones amb discapacitats greus i complexes s'han de mantenir allunyats de l'aparell, tret que se'ls supervisi contínuament.

- Cal tenir cura que els infants no juguin amb l'aparell ni amb els dispositius mòbils amb l'aplicació.
- Manteniu tot l'embalatge lluny dels infants i llenceu-los correctament.
- AVÍS: L'aparell i les parts de contacte s'escalfen durant l'ús. Mantingui allunyats de l'aparell els infants i les mascotes quan estigui engegat i mentre s'estigui refredant.
- Si l'aparell disposa d'un sistema de bloqueig infantil, cal que l'activeu.
- Els infants no han de dur a terme operacions de neteja i manteniment de l'aparell sense supervisió.

1.2 Seguretat general

- Aquest electrodomèstic només té finalitats culinàries.
- Aquest aparell està dissenyat per a ús domèstic individual en interiors.
- Aquest aparell es pot fer servir en oficines, habitacions d'hotels, habitacions d'hostals, cases rurals i altres allotjaments similars quan l'ús no superi els nivells (mitjans) de l'ús domèstic.
- La instal·lació d'aquest aparell i la substitució del cable només poden anar a càrrec d'una persona qualificada.
- No feu servir l'aparell abans d'instal·lar-lo a la seva estructura integrada.
- Abans de dur a terme qualsevol manteniment, desconnecteu l'aparell del subministrament elèctric.
- Si el cable d'alimentació està danyat, el fabricant, el centre de servei autoritzat o bé una persona qualificada l'haurà de substituir per evitar qualsevol perill elèctric.
- AVÍS: Comproveu que l'aparell estigui apagat abans de canviar el llum per evitar que es produeixin possibles descàrregues elèctriques.
- AVÍS: L'aparell i les parts de contacte s'escalfen durant l'ús. Tingueu cura i eviteu tocar els elements d'escalfament o la superfície de la cavitat de l'aparell.

- Utilitzeu sempre guants de forn per retirar o introduir accessoris o recipients al forn.
- Per retirar els suports de la graella, separeu de les parets laterals la part del davant del suport de la graella primer i, després, la part posterior. Instal·leu els suports de la reixeta en ordre invers.
- No feu servir netejadores de vapor per netejar l'aparell.
- No feu servir detergents abrasius agressius ni rascadors metàl·lics esmolats per netejar la porta de vidre, ja que podrien ratllar la superfície i fer que el vidre es trenqués.
- Abans de la neteja pirolítica, retireu tots els accessoris i els dipòsits/vessaments de la cavitat de l'aparell.

2. INSTRUCCIONS DE SEGURETAT

2.1 Instal·lació

AVÍS!

La instal·lació d'aquest aparell han d'anar a càrrec d'una persona qualificada.

- Retireu tot l'emalatge de l'aparell.
- No instal·leu ni utilitzeu aparells que estiguin avariats.
- Consulteu les instruccions sobre la instal·lació al nostre lloc web.
- Vigileu quan moveu l'aparell, ja que pesa molt. Feu servir sempre guants de seguretat i calçat tapat.
- No intenteu moure l'aparell tirant del mànec.
- Instal·leu l'aparell en un lloc segur i adequat, d'acord amb els requisits d'instal·lació.
- Mantingueu la distància mínima en relació amb els altres aparells i unitats.
- Abans de muntar l'electrodomèstic, assegureu-vos que estigui a nivell i que la porta s'obri sense cap limitació.
- L'aparell està equipat amb un sistema de refredament elèctric. S'ha de fer servir amb subministrament elèctric.

2.2 Connexió elèctrica

AVÍS!

Risc d'incendi i descàrrega elèctrica.

- Les connexions elèctriques les ha de fer un tècnic qualificat.
- L'aparell ha d'estar connectat a la presa de terra.
- Assegureu-vos que els paràmetres de la placa de característiques siguin compatibles amb les classificacions elèctriques de la xarxa elèctrica.
- Utilitzeu sempre un endoll a prova de cops instal·lat correctament.
- No utilitzeu adaptadors de connexió múltiple ni allargadors.
- Assegureu-vos de no fer malbé l'endoll ni el cable d'alimentació. Si cal substituir el cable d'alimentació, ho ha de fer un dels nostres centres de servei autoritzats.
- No deixeu que el cable d'alimentació toqui o entri en contacte amb la porta de l'aparell o la part inferior de la cavitat on heu instal·lat l'aparell, especialment quan està en funcionament o la porta és calenta.
- Cal fixar i prémer bé la protecció anticops de les parts alimentades i les aïllades de manera que no es puguin treure sense eines.

- No connecteu l'endoll a la xarxa elèctrica abans de finalitzar el procés d'instal·lació. Assegureu-vos que hi hagi un accés a l'endoll de la xarxa després de la instal·lació.
- Si la presa de corrent no està ben fixada, no hi connecteu l'endoll de l'aparell.
- No desconnecteu l'electrodomèstic estirant el cable d'alimentació. Desconnecteu-lo sempre traient l'endoll.
- Feu servir només dispositius d'aïllament: tallacircuits amb protecció, fusibles (fusibles tipus caragol extrems del portafusibles), interruptors i contactors diferencials.
- La connexió elèctrica ha de tenir un dispositiu d'aïllament que permeti desconnectar tots els pols de l'aparell del subministrament elèctric. El dispositiu d'aïllament ha de tenir una amplada de l'obertura de contacte d'un mínim de 3 mm.
- Tanqueu completament la porta de l'aparell abans d'endollar-lo a la presa de corrent.
- Aquest aparell se subministra amb un endoll principal i un cable principal.

Tipus de cables de recanvi o utilitzables a la instal·lació d'Europa:

H07 RN-F, H05 RN-F, H05 RRF, H05 VV-F, H05 V2V2-F (T90), H05 BB-F, H05Z1Z1-F

Per saber la secció del cable a utilitzar, vegeu la potència total indicada a la placa de característiques. També podeu consultar la taula:

Potència total (W)	Secció del cable (mm ²)
màxim 1380	3x0.75
màxim 2300	3x1
màxim 3680	3x1.5

El cable a terra (cable verd/groc) ha de ser 2 cm més llarg que els cables neutres de fase marró i blau.

2.3 Utilització

⚠ AVÍS!

Risc de lesió, cremades i descàrregues elèctriques o explosió.

- No canvieu les especificacions de l'electrodomèstic.
- Comproveu que els orificis de ventilació no estiguin bloquejats.
- No deixeu l'aparell desatès durant el funcionament.
- Desactiveu l'aparell després de cada ús.
- Teniu cura si obriu la porta de l'aparell quan estigui en funcionament. Podria sortir-ne aire calent.
- No feu servir l'aparell amb les mans molles ni quan l'aparell estigui en contacte amb l'aigua.
- No apliqueu pressió a la porta oberta.
- No feu servir l'aparell com a superfície de treball ni d'emmagatzematge.
- Obriu la porta de l'aparell amb cura. L'ús d'ingredients amb alcohol pot provocar una barreja d'alcohol i aire.
- No deixeu que les espurnes o flames entrin en contacte amb l'aparell quan obriu la porta.
- Utilitzeu sempre vidres i pots aprovats per a la conservació.
- No col·loqueu productes inflamables ni articles humits amb productes inflamables dins, a prop o damunt de l'aparell.
- No compartiu la vostra contrasenya wifi.

⚠ AVÍS!

Risc d'espallar l'aparell.

- Per evitar que l'esmalt perdi color o es faci malbé:
 - No poseu estris de forn ni altres objectes directament a la part inferior de l'aparell
 - no cobriu la base interior de l'aparell amb paper d'alumini.
 - no introduïu aigua directament a l'aparell calent.
 - no deixeu plats i aliments humits a l'aparell després d'acabar la cocció.
 - aneu amb compte quan retireu o instal·leu els accessoris.

- La pèrdua de color de l'esmalt o l'acer inoxidable no té cap efecte sobre el rendiment de l'aparell.
- Feu servir una safata fonda per coure pastissos humits. Els sucus de fruites deixen taques que poden ser permanents.
- Feu servir només accessoris subministrats amb aquest aparell o recomanats pel fabricant.
- Cuineu sempre amb la porta del forn tancada.
- Si l'aparell està instal·lat al darrere del plafó d'algun moble (p. ex., una porta), assegureu-vos que la porta no quedi mai tancada mentre funciona l'aparell. Al darrere d'un plafó de moble que estigui tancat, s'hi poden acumular calor i humitat provocant danys a l'aparell, al mateix mobiliari o a terra. No tanqueu el plafó del moble fins que l'aparell s'hagi refredat després d'utilitzar-lo.

2.4 Cura i neteja

AVÍS!

Risc de lesions, incendi o d'espatllar l'aparell.

- Abans de fer cap tasca de manteniment, apagueu l'aparell i desconnecteu el cable de l'endoll.
- Assegureu-vos que l'aparell està fred. Hi ha risc que els vidres es puguin trencar.
- Substituïu immediatament els vidres de la porta si es fan malbé. Poseu-vos en contacte amb el Centre d'assistència autoritzat.
- Aneu amb compte quan traieu la porta de l'aparell, pesa molt.
- Netegeu l'aparell regularment per evitar el deteriorament del material de la superfície.
- Netegeu l'aparell amb un drap humit. Feu servir només detergents neutres. No utilitzeu productes abrasius, fregalls de neteja abrasius, dissolvents ni objectes metàl·lics.
- Si utilitzeu un esprai per a forns, seguïu les instruccions de seguretat de l'envàs.

2.5 Neteja pirolítica

AVÍS!

Risc de lesions/incendi/emissions químiques (fums) en mode pirolític.

- Abans de fer anar la neteja pirolítica i el preescalfament inicial, elimineu de la cavitat del forn:
 - qualsevol excés de residus de menjar i esquitxos/acumulacions d'oli o greix;
 - qualsevol objecte amovible (prestages, baranes laterals, etc., que venen amb l'aparell), particularment estris antiadherents, olles, paelles, safates, recipients, etc.;
- Llegiu atentament totes les instruccions per a la neteja pirolítica.
- Mantingueu els infants allunyats de l'aparell mentre s'estigui duent a terme la neteja pirolítica. L'aparell s'escalfa molt i les reixetes de refrigeració frontals alliberen aire calent.
- La neteja pirolítica és un procés a alta temperatura que pot deixar anar fums dels residus del menjar i dels materials de fabricació, així que s'aconseja als consumidors que:
 - comptin amb una bona ventilació durant i després de cada neteja pirolítica;
 - comptin amb una bona ventilació durant i després del preescalfament inicial.
- No vesseu o aboqueu aigua a la porta del forn durant i després de la neteja pirolítica per evitar danyar els plafons de vidre.
- Els fums alliberats per qualsevol forn pirolític/residus de cocció segons es descriu anteriorment no són nocius per a les persones, inclosos els infants ni les persones amb afeccions de salut.
- Mantingueu allunyades les mascotes de l'aparell durant i després de la neteja pirolítica i el preescalfament inicial. Els animals petits (especialment els ocells i els rèptils) poden ser molt sensibles als canvis de temperatura i a les emissions de fums.
- Les superfícies antiadherents dels diversos estris de cuina es poden fer malbé per l'alta temperatura de la neteja pirolítica de qualsevol forn pirolític i ser

també una font de fums nocius de baixa intensitat.

2.6 Il·luminació interior

⚠ AVÍS!

Risc de descàrregues elèctriques.

- Quant a les bombetes incloses amb aquest producte i les que es venen per separat: Aquests llums estan pensats per a suportar condicions físiques extremes en els electrodomèstics, com ara de temperatura, vibracions, humitat, o per a indicar informació sobre l'estat de funcionament de l'aparell. No estan dissenyades per a qualsevol altre ús i no són indicades per a la il·luminació d'habitacions domèstiques.
- Aquest producte incorpora una font de llum d'eficiència energètica de classe G.

- Feu servir exclusivament bombetes amb les mateixes especificacions .

2.7 Manteniment i reparació

- Per reparar l'aparell, poseu-vos en contacte amb un centre tècnic autoritzat.
- Utilitzeu sempre recanvis originals.

2.8 Eliminació

⚠ AVÍS!

Risc de lesions o ofegament.

- Poseu-vos en contacte amb les vostres autoritats municipals per saber com eliminar l'aparell.
- Desconnectar l'aparell del subministrament elèctric.
- Talleu el cable d'alimentació arran de l'aparell i tireu-lo.

3. DESCRIPCIÓ DEL PRODUCTE

3.1 Visió general

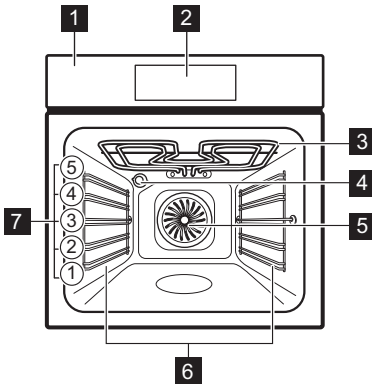

- 1 Tauler de control
- 2 Pantalla
- 3 Element tèrmic
- 4 Llum
- 5 Ventilador
- 6 Suport de prestatge, desmuntable
- 7 Posicions del prestatge

4. TAUER DE CONTROL

4.1 Visió general del tauler de control

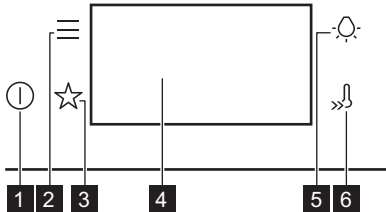

1 Encendido/ON / Apagado/OFF
Mantingueu-lo premut per engegar o apagar l'aparell.

2 Menú
Enumera les opcions i configuració de les funcions de l'aparell.

3 Favoritos (Predilectes)
Enumera les configuracions preferides.

4 Pantalla
Mostra la configuració actual de l'aparell.

5 Interruptor del llum
Per encendre i apagar el llum.

6 Calentamiento rápido (Escalaftament ràpid)
Per activar i desactivar la funció: Calentamiento rápido (Escalaftament ràpid).

4.2 Pantalla

Pantalla amb les funcions de teclat establertes.

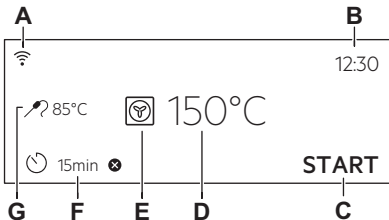

- A. Wi-Fi (Wifi)
- B. Hora (Hora del dia)
- C. INICIO (INICI) / PARAR (ATURADA)
- D. Temperatura
- E. Funcions de coccí
- F. Temporizador (Temporitzador)
- G. Sonda térmica (Sensor d'aliments)
(només per a models seleccionats)

Indicadors de pantalla

- OK Per confirmar la selecció/ajust.
- Per anar un nivell enrere del menú.
- Per desfer la darrera acció.
- Per activar i desactivar les opcions.
- L'electrodomèstic està bloquejat.
- La funció del so d'alarma està activada.
- La funció del so d'alarma i la de parar la coccí estan activades.
- Només s'activa el missatge emergent.
- La funció Inicio retardado (Inici diferit) està activada.
- Per cancel·lar l'ajust.
- La connexió Wi-Fi (Wifi) està activada.
- El mode Operación remoto (Funcionament remot) està activat.



La pantalla mostra diversos missatges. Quan aparegui una finestra de missatge, premeu la pantalla per continuar.

5. ABANS DEL PRIMER ÚS

AVÍS!

Consulteu els capítols de seguretat.



5.1 Primera connexió

La pantalla indica el missatge de benvinguda després de la primera connexió.

Ajusteu: Idioma, Brillo de la pantalla (Brillantor de la pantalla), Tono de teclas (Tons de les tecles), Volumen del timbre (Volum del brunzidor), Hora (Hora del dia).

5.2 Connexió sense fil

Què cal per connectar l'aparell:

- Una xarxa sense fil amb connexió a internet.
 - Dispositiu mòbil connectat a la mateixa xarxa sense fil.
1. Per descarregar l'aplicació, escanegeu el codi QR de la contraportada del manual d'usuari. També podeu descarregar l'aplicació corresponent des de la botiga d'aplicacions.
 2. Seguiu les instruccions de registre de l'aplicació.
 3. Engegueu l'aparell.
 4. Pitgeu . Seleccioneu: Ajustes (Configuració)/Conexiones (Connexions).
 5. : feu-lo lliscar o pitgeu-lo per encendre o apagar: Wi-Fi (Wifi).

El mòdul sense fil de l'electrodomèstic arrenca en 90 s.



Per motius de seguretat, l'operació remota s'apaga automàticament després de 24 h. Si cal, repetiu el procés d'incorporació.

Freqüència	2.4 GHz WLAN 2400 - 2483.5 MHz
Protocol	IEEE 802.11b DSSS, 802.11g/n OFDM

Potència màxima	EIRP < 20 dBm (100 mW)
-----------------	------------------------

Mòdul wifi	NIUS-50
------------	---------



5.3 Licències de programari

El programari d'aquest producte conté components basats en programari lliure i de codi obert. AEG reconeix les contribucions de les comunitats de programari obert i robòtica al projecte de desenvolupament.

Per accedir al codi font d'aquests components basats en programari lliure i de codi obert, les llicències dels quals requereixen publicació, i per veure la totalitat de la informació de copyright i els termes de la llicència aplicables, visiteu: <http://aeg.opensoftwarerepository.com> (carpeta NIUS).

5.4 Preescalfat i neteja inicials

Preescalfeu l'aparell abans del primer ús i de contacte amb el menjar. L'aparell pot emetre fum i olors desagradables. Ventileu la sala durant el preescalfat.

1. Retireu tots els accessoris i les graelles de suport laterals extraïbles de l'aparell.
2. Seleccioneu la funció . Ajusteu la temperatura màxima. Consulteu Ús diari. Deixeu l'electrodomèstic engegat durant 1 h.
3. Seleccioneu la funció . Ajusteu la temperatura màxima. Deixeu l'electrodomèstic engegat durant 15 min.
4. Seleccioneu la funció . Ajusteu la temperatura màxima. Deixeu l'electrodomèstic engegat durant 15 min.
5. Apagueu l'electrodomèstic i espereu fins que es refredi.
6. Netegeu l'aparell i els accessoris només amb un drap de microfibra, aigua tèbia i un detergent suau.
7. Torneu a posar els accessoris i els suports laterals extraïbles a la seva posició inicial.

6. ÚS DIARI

AVÍS!

Consulteu els capítols de seguretat.

6.1 Funcions d'escalfament

ESTÁNDAR (ESTÀNDAR)



Grill

Per fer al grill trossos prims de menjar i per torrar pa.



Grill Turbo (Graella turbo)

Per rostir trossos grossos de carn o aviram amb ossos en un sol nivell. Per gratinar i daurar.



Aire caliente (Aire calent)

Per rostir carn i pastissos al forn. Ajusteu una temperatura més baixa que per a la cocció convencional, ja que el ventilador distribueix l'escalfor uniformement a l'interior del forn.



Congelados (Aliments congelats)

Perfecte per a menjar preparat (p. ex., patates fregides, croquetes o rotlles de primavera).



Cocción convencional (Cocció convencional)

Per coure al forn i rostir aliments en un sol nivell.



Aire caliente & inferior (Aire calent inferior)

Per fer pizza al forn i altres plats que necessiten més temperatura per sota.



Calor inferior

Seleccioneu aquesta funció després de la cocció per daurar més el menjar a la base, si cal. Poseu el prestatge al nivell més baix.



Horneado de pan (Cocció de pa)

Per fer pa.



Leudar masas (Prova la massa)

Per fer que la massa fermenti més ràpidament. Tapeu la superfície de la massa per evitar que s'assequi.

PLATOS ESPECIALES (ESPECIALS)



Conservar (Mantenir calent)

Per conservar fruites i verdures, poseu pots de conserva en una safata de forn plena d'aigua. Feu servir pots resistents a la temperatura amb tapa de rosca o tipus baioneta de la mateixa mida. Feu servir el nivell més baix.



Desecar alimentos (Deshidratar)

Per deshidratar talls de fruita, verdures i bolets. Per deixar sortir l'aire saturat d'humitat i que la fruita es deshidrati millor, és recomanable obrir la porta del forn de tant en tant durant el procés.



Calientaplatos (Escalfar plata)

Per preescalfar els plats abans de servir-los.



Descongelar

Per descongelar aliments (fruita i verdures). El temps de descongelació depèn de la quantitat i la mida dels aliments congelats.



Gratinar

Per a plats com lasanyes o patates gratinades. Per gratinar i daurar.



Cocción lenta (Cocció lenta)

Cocció a baixa temperatura. Ideal per cuinar menjar delicat (p. ex., bou, vedella o xai). Per obtenir un sabor més intens i un daurat més uniforme, enrossiu la carn abans de posar-la al forn.



Mantener caliente (Mantenir calent)

Per mantenir calent. Tingueu en compte que alguns plats poden continuar fent-se i eixugar-se mentre es conserven calents. Si cal, tapeu els plats.



Horneado húmedo + ventilador (Cocció amb ventilació)

Funció dissenyada per estalviar energia durant la cocció. Quan la feu servir, la temperatura de l'interior de l'aparell pot diferir de la temperatura que hàgiu seleccionat. Es fa servir la calor residual. La potència de calor es pot reduir. Per a més informació, consulteu Ús diari, Notes sobre: Horneado húmedo + ventilador (Cocció amb ventilació).



PizzaExpert

Per coure ràpidament la pizza sobre una planxa d'acer calenta per a pizza a alta temperatura, que garanteix una base cruixent i una crosta suau i airejada. Aquesta funció distribueix la calor de manera uniforme per tot l'interior del forn.

6.2 Notes sobre: Horneado húmedo + ventilador (Cocció amb ventilació)

Aquesta funció s'utilitzava per complir amb la classe d'eficiència energètica i els requisits de disseny ecològic (d'acord amb EU 65/2014 i EU 66/2014). Proves de conformitat amb: IEC/EN 60350-1.

La porta del forn ha de romandre tancada durant la cocció perquè la funció no s'interrompi i el forn funcioni amb el màxim nivell d'eficiència energètica possible.

Quan feu servir aquesta funció, el llum s'apaga automàticament després de 30 segons.

Per veure les instruccions de cocció, consulteu Consells i trucs, Horneado húmedo + ventilador (Cocció amb ventilació). Per a les recomanacions generals d'estalvi d'energia, consulteu Eficiència energètica, Consells d'estalvi d'energia.

6.3 Posició: Funcions de cocció

1. Engegueu l'aparell. La pantalla indica la temperatura i funció de cocció per defecte.
2. Premeu el símbol de la funció d'escalfament  per entrar al submenú.
3. Trieu la funció d'escalfament i premeu OK.
4. Ajusteu la temperatura. Premeu OK.
5. Premeu START.
6. STOP : premeu-lo per apagar la funció d'escalfament.
7. Apagueu l'aparell.



El llum es pot desactivar automàticament a temperatures inferiors als 80 °C durant algunes funcions de cocció.

6.4 Menú

Pitgeu  per entrar al menú.

Objecte del menú		Descripció
Cocció assistida (Cocció assistida)		Enumera els programes automàtics.
Limpieza (Neteja)		Enumera els programes de neteja.
Favoritos (Predilectes)		Enumera les configuracions preferides.
Opciones (Opcions)		Per ajustar la configuració de l'aparell.
Ajustes (Configuració)	Conexiones (Connexions)	Per ajustar la configuració de la xarxa.
	Configuración (Configuració)	Per ajustar la configuració de l'aparell.
Asistencia (Manteniment i reparació)		Mostra la versió del programari i la configuració.

Submenú per a: Limpieza (Neteja)

Submenú	Descripció
Limpieza pirolítica, ràpida (Neteja pirolítica, ràpida)	Durada: 1 h.
Limpieza pirolítica, normal (Neteja pirolítica, normal)	Durada: 1 h 30 min.
Limpieza pirolítica, intensa (Neteja pirolítica, intensa)	Durada: 2 h 30 min.

Submenú per a: Opciones (Opcions)

Submenú	Descripció
Luz (Llum)	Encén i apaga el llum.

Submenú	Descripció
Bloqueo de seguridad (Bloqueig infantil)	Evita que l'aparell s'engegui accidentalment.
Calentamiento rápido (Escalfament ràpid)	Escrufa el temps d'escalfament. Només està disponible per a algunes funcions d'escalfament.
Aviso De Limpieza (Recordatori de neteja)	Activa i desactiva el recordatori.
Opción de hora digital (Estil de rellotge digital)	Canvia el format de la indicació de temps.

Submenú per a: Ajustes (Configuració)

Conexiones (Connexions)

Submenú	Descripció
Wi-Fi (Wifi)	Per activar i desactivar: Wi-Fi (Wifi).
Operación remoto (Funcionament remot)	Per activa i desactivar el funcionament a distància. Opció visible només després d'activar: Wi-Fi (Wifi).
Funcionamiento automático remoto (Funcionament remot automàtic)	Per iniciar automàticament el funcionament a distància després de prémer INICIO (INICI). Opció visible només després d'activar: Wi-Fi (Wifi).
Red (Xarxa)	Per comprovar l'estat de la xarxa i la intensitat de senyal de: Wi-Fi (Wifi).
Borrar esta red (Oblidar la xarxa)	Per desactivar la connexió automàtica a la xarxa actual amb l'aplicació.

Configuración (Configuració)

Submenú	Descripció
Idioma	Estableix l'idioma de l'aparell.
Brillo de la pantalla (Brillantor de la pantalla)	Ajusta la brillantor de la pantalla.

Submenú	Descripció
Tono de teclas (Tons de les teclcs)	Activa i desactiva el so de les teclcs tàctils. No és possible silenciar els sons per a  .
Volumen del timbre (Volum del brunzidor)	Ajusta el volum del so de les teclcs i senyals.
Hora (Hora del dia)	Estableix el dia i l'hora actuals.



Asistencia (Manteniment i reparació)

Submenú	Descripció
Modo demostración (Mode Demo)	Codi d'activació/desactivació: 2468
Versión del software (Versió del programari)	Informació sobre la versió del programari.
Restaurar todos los ajustes (Restaurar tots els paràmetres)	Restableix els valors per defecte de fàbrica.

6.5 Ajust: Cocción asistida (Cocció assistida)

El submenú Cocción asistida (Cocció assistida) consta de funcions i programes addicionals dissenyats per a plats concrets. Cada plat del submenú ve acompanyat dels ajustos corresponents. Podeu canviar el temps i la temperatura durant la cocció.

Per a alguns plats també podeu cuinar amb Peso automático (Pes automàtic).

1. Engegueu l'aparell.
2. Premeu .
3. Premeu . Introduïu Cocción asistida (Cocció assistida).
4. Trieu un plat o un tipus de menjar.
5. Poseu el menjar dins l'aparell i premeu START.

Quan la funció acabi, comproveu si el menjar està a punt. Allargueu el temps de cocció, si cal.

7. FUNCIONS ADDICIONALS

7.1 Favoritos (Predilectes) ☆

Podeu desar fins a tres dels vostres ajustos favorits, com ara la funció de cocció i temps de cocció.

1. Engegueu l'aparell.
2. Trieu l'ajust preferit.
3. Premeu .
4. Seleccioneu: Favoritos (Predilectes) / Desar ajustos actuals.
5. Premeu + per afegir l'ajust a la llista de: Favoritos (Predilectes).

6. Premeu OK.

: premeu per establir l'ajust.

: premeu per cancel·lar l'ajust.

7.2 Funció de bloqueig

Aquesta funció evita canvis accidentals del mode de funcionament de l'aparell.

1. Engegueu l'aparell.
2. Escolliu una funció d'escalfament.
3. ☆, : premeu alhora per activar la funció.

☆, : premeu-los alhora per desactivar la funció.

7.3 Bloqueo de seguridad (Bloqueig infantil)

Aquesta funció evita que l'aparell s'engegui accidentalment.

1. Engegueu l'aparell.
2. Premeu .
3. Seleccioneu Opciones (Opcions) / Bloqueo de seguridad (Bloqueig infantil).
4. Premeu les lletres de codi en ordre alfabètic.
5. Apagueu l'aparell.

Bloqueo de seguridad (Bloqueig infantil) està activat.



Accediu a: Temporizador (Temporitzador), Wi-Fi (Wifi) i el llum estarà disponible. La porta està bloquejada quan l'aparell està apagat.

Per habilitar l'ús de l'aparell, premeu les lletres de codi en ordre alfabètic.

Repetiu els passos anteriors per desactivar aquesta funció.

7.4 Desconnexió automàtica

Per motius de seguretat, si la funció d'escalfament és activa i no s'han canviat els ajustos, l'aparell s'apagarà automàticament després d'una estona.

 (°C)	 (h)
30 - 115	12.5
120 - 195	8.5
200 - 245	5.5
250 - màxim	3

Si voleu que una funció de cocció es mantingui activada passada l'hora d'apagada automàtica, heu de definir la durada de la cocció. Consulteu Funcions del rellotge.

L'apagada automàtica no s'activa amb les funcions següents: Luz (Llum), Hora de finalització.

7.5 Ventilador de refrigeració

Quan l'aparell està en funcionament, el ventilador de refrigeració s'activa automàticament per tal de mantenir les superfícies de l'aparell fredes. Si desactiveu el forn, el ventilador de refrigeració seguirà funcionant fins que l'aparell es refredi.

8. FUNCIONS DEL RELLOTGE

8.1 Descripció de les funcions del rellotge

Funció	Descripció
Temporizador (Temporitzador)	Per establir la durada de la cocció. El màxim és 23 h 59 min. Podeu definir l'acció següent quan s'acabi el temps programat establint la preferència per: Finalitzar acció (Acaba l'acció).
Finalizar acción (Acaba l'acció)	Sonar la alarma (Alarma acústica): quan s'acaba el temps, sona un senyal. Podeu programar aquesta funció en tot moment, fins i tot amb l'aparell apagat. Sonar la alarma y parar de cocinar (Alarma acústica i aturar la cocció): quan s'acaba el temps, sona el senyal i s'apaga la funció de cocció. Solo mediante mensaje emergente (Només missatge emergent): quan s'acaba el temps, el missatge apareix a la pantalla. Podeu programar aquesta funció en tot moment, fins i tot amb l'aparell apagat.
Inicio retardado (Inici diferit)	Per ajornar l'inici i/o l'acabament de la cocció.
Añadir tiempo (Ampliació de temps)	Per allargar el temps de cocció.
Tiempo de funcionamiento (Temporitzador)	Per veure el temps que fa que l'electrodomèstic està en marxa. El màxim és 23 h 59 min. Podeu activar/desactivar la funció. Aquesta funció no té cap efecte sobre el funcionament de l'aparell.



Algunes funcions del rellotge poden no estar disponibles amb certes funcions de cocció.

8.2 Posició: Hora (Hora del dia)

1. Engegueu l'aparell.
2. Premeu: Hora (Hora del dia).
3. Establiu el temps.
4. Premeu **OK**.

8.3 Posició: Temporizador (Temporitzador)

1. Trieu la funció d'escalfament i ajusteu la temperatura.
2. Premeu
3. Establiu el temps.
Podeu seleccionar el mode Finalitzar acció prement ● ● ● .
4. Premeu **OK**. Repetiu l'acció fins que la pantalla mostri el menú principal.
Quan queda un 10 % del temps de cocció i el menjar no sembla acabat de fer, podeu allargar-lo. També podeu canviar la funció d'escalfament. Premeu **+1min** per allargar el temps de cocció.

8.4 Posició: Inicio retardado (Inici diferit)

1. Establiu la funció d'escalfament i ajusteu la temperatura.
2. Premeu
3. Seleccioneu el temps de cocció.
4. Premeu ● ● ● .
5. Premeu: Inicio retardado (Inici diferit).
6. Trieu l'hora d'inici que vulgueu.
7. Premeu **OK**. Repetiu l'acció fins que la pantalla mostri el menú principal.

8.5 Posició: Tiempo de funcionamiento (Temporitzador)

1. Premeu
2. Premeu ● ● ● .
3. Premeu: Tiempo de funcionamiento (Temporitzador).
4. Llisqueu o premeu perquè aparegui el temps de funcionament a la pantalla principal.
5. Premeu **OK**. Repetiu l'acció fins que la pantalla mostri el menú principal.

8.6 Canvi de la configuració de temporitzador

Podeu canviar la temperatura en qualsevol moment durant la cocció.

1. Premeu .
2. Establiu el valor del temporitzador.

3. Premeu OK.

9. ÚS D'ACCESSORIS

AVÍS!

Consulteu els capítols de seguretat.

9.1 Inserció d'accessoris

Accessoris disponibles segons el model. Escanegeu el codi QR per saber com utilitzar els accessoris subministrats amb l'aparell. Podeu comprar accessoris addicionals per separat. Per obtenir més informació, poseu-vos en contacte amb el vostre proveïdor local.



Una petita ranura situada a la part superior augmenta la seguretat i evita que pugui bolcar. Aquestes ranures també eviten que es puguin bolcar. La vora exterior serveix per evitar que els utensilis de cuina puguin lliscar i caure de la graella.

Inseriu l'accessori (graella / safata) entre les barres guia de suport del prestatge.

Assegureu-vos que el prestatge toqui la part posterior de l'interior del forn amb les potes mirant cap avall.

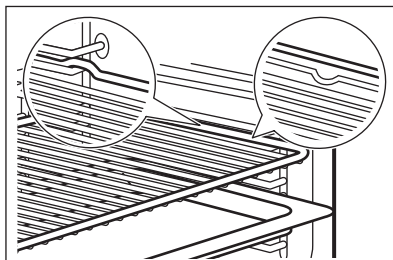

Si la safata té pendent, poseu-la que quedi mirant cap a la part posterior de l'interior del forn.

Si hi ha alguna inscripció a l'accessori, assegureu-vos que quedi davant vostre.

Si utilitzeu una safata amb forats, poseu la safata / paella a sota per recollir els degoteigs.

10. CONSELLS I TRUCS

10.1 Recomanacions de cocció

La temperatura i els temps de cocció de les taules són només orientatius. Depenen de les receptes i de la qualitat i la quantitat dels ingredients que es facin servir.







Aquest electrodomèstic podria coure o rostir el menjar de manera diferent al que teníeu abans. Els següents suggeriments indiquen la configuració recomanada de temperatura, temps de cocció i nivell del prestatge segons els tipus d'aliments.

Compteu les posicions dels nivells des de la part inferior del forn.

Si no podeu trobar la configuració per a una recepta específica, busqueu-ne una similar.

Per a consells d'estalvi energètic, vegeu Eficiència energètica.

Símbols utilitzats a les taules:

	Tipus d'aliment
	Funció d'escalfament
	Temperatura
	Accessori
	Nivell
	Temps de cocció (min)

10.2 Horneado húmedo + ventilador (Coccio amb ventilació): accessoris recomanats





Feu servir recipients i motlles foscos que no siguin reflectors. Absorbeixen millor l'escalfor que els materials de colors clars i reflectors.





- **Safata per a pizza:** fosca, no reflectora, diàmetre 28 cm
- **Safata de forn:** fosca, no reflectora, diàmetre 26 cm

- **Motlles Ramequins:** ceràmica, diàmetre 8 cm, alçada 5 cm
- **Motlle de flam:** fosc, no reflector, diàmetre 28 cm

10.3 Horneado húmedo + ventilador (Coccio amb ventilació)





Per a millors resultats, seguiu les indicacions de la taula següent.

		°C		
Rotlles dolços, 16 peces	safata de forn o safata profunda	180	2	20 - 30
Panets, 9 peces	safata de forn o safata profunda	180	2	30 - 40
Pizza, congelada, 0,35 kg	graella metàl·lica	220	2	10 - 15
Braç de gitano	safata d'enfornar o safata profunda	170	2	25 - 35
Brownie	safata de forn o safata profunda	175	3	25 - 30
Suflé, 6 peces	olles de ceràmica damunt una graella metàl·lica	200	3	25 - 30
Base de flam esponjosa	motlle de flam damunt graella metàl·lica	180	2	15 - 25
Pastís Victòria	plat d'enfornar damunt de graella metàl·lica	170	2	40 - 50
Peix escumat, 0,3 kg	safata d'enfornar o safata profunda	180	3	20 - 25
Peix sencer, 0,2 kg	safata de forn o safata profunda	180	3	25 - 35
Filet de peix, 0,3 kg	safata per a pizza damunt de graella metàl·lica	180	3	25 - 30
Carn escumada, 0,25 kg	safata de forn o safata profunda	200	3	35 - 45
Shashlik, 0,5 kg	safata de forn o safata profunda	200	3	25 - 30
Galetes, 16 peces	safata de forn o safata profunda	180	2	20 - 30
Macaroons, 24 peces	safata d'enfornar o safata profunda	180	2	25 - 35
Muffins, 12 peces	safata d'enfornar o safata profunda	170	2	30 - 40

		°C		
Pasta salada, 20 peces	safata d'enfornar o safata profunda	180	2	25 - 30
Galetes de pasta trençada, 20 peces	safata d'enfornar o safata profunda	150	2	25 - 35
Pastissets, 8 peces	safata d'enfornar o safata profunda	170	2	20 - 30
Verdures, escaldades, 0,4 kg	safata de forn o safata profunda	180	3	35 - 45
Truita vegetariana	safata per a pizza damunt de graella metàl·lica	200	3	25 - 30
Verdures mediterrànies, 0,7 kg	safata de forn o safata profunda	180	4	25 - 30

10.4 Informació pels organismes de proves i assaigs

Proves de conformitat amb IEC 60350-1.

				°C	
Pastissos petits, 20 per safata	Cocción convencional (Cocció convencional)	Safata de pastisseria	3	170	20 - 35
Pastissos petits, 20 per safata	Aire caliente (Aire calent)	Safata de pastisseria	3	150 - 160	20 - 35
Pastissos petits, 20 per safata	Aire caliente (Aire calent)	Safata de pastisseria	2 i 4	150 - 160	20 - 35
Pastís de poma, 2 motlles de 20 cm de diàmetre	Cocción convencional (Cocció convencional)	Graella	2	180	70 - 90
Pastís de poma, 2 motlles de 20 cm de diàmetre	Aire caliente (Aire calent)	Graella	2	160	70 - 90
Biscuit sense greix, motlle de pastís de 26 cm ¹⁾	Cocción convencional (Cocció convencional)	Graella	2	170	40 - 50
Biscuit sense greix, motlle de pastís de 26 cm ¹⁾	Aire caliente (Aire calent)	Graella	2	160	40 - 50
Biscuit sense greix, motlle de pastís de 26 cm ¹⁾	Aire caliente (Aire calent)	Graella	2 i 4	160	40 - 60
Galetes Shortbread	Aire caliente (Aire calent)	Safata de pastisseria	3	140 - 150	20 - 40
Galetes Shortbread	Aire caliente (Aire calent)	Safata de pastisseria	2 i 4	140 - 150	25 - 45
Galetes Shortbread	Cocción convencional (Cocció convencional)	Safata de pastisseria	3	140 - 150	25 - 45
Torrades ¹⁾	Grill	Graella	4	màx.	1 - 5

¹⁾ Preescalfeu l'electrodomèstic durant 10 minuts.

11. CURA I NETEJA

⚠ AVÍS!

Consulteu els capítols de seguretat.

11.1 Notes sobre la neteja

Productes de neteja

- Netegeu la part davantera de l'aparell amb un drap de microfibra mullat amb aigua tèbia i un detergent suau.
- Feu servir una solució de neteja per netejar superfícies de metall.
- Netegeu les taques amb un detergent suau.

Ús diari

- Netegeu l'interior de l'aparell després de cada ús. L'acumulació de greix o altres residus pot provocar un incendi.
- La humitat es pot condensar dins del forn o als panells de vidre de la porta. Per disminuir la condensació, poseu en marxa l'aparell durant 10 minuts abans de la cocció. No deixeu menjar dins l'electrodomèstic durant més de 20 minuts. Eixugueu l'interior de l'electrodomèstic fent servir només un drap de microfibra després de cada ús.

Accessoris

- Netegeu tots els accessoris després de fer-los servir i deixeu-los eixugar. Feu servir només un drap de microfibra mullat amb aigua tèbia i detergent suau. No renteu els accessoris al rentavaixelles.
- No netegeu els accessoris antiadherents amb un producte de neteja abrasiu o amb objectes afilats.

11.2 Extracció dels suports laterals

Per netejar l'electrodomèstic, retireu els suports laterals.

1. Apagueu l'electrodomèstic i espereu fins que es refredi.
2. Agafeu la part davantera del suport de la reixeta i tireu-lo cap a fora fins a treure'l de la paret lateral.
3. Agafeu la part posterior del suport de la reixeta i tireu-lo cap a fora fins a treure'l de la paret lateral i retireu-lo.

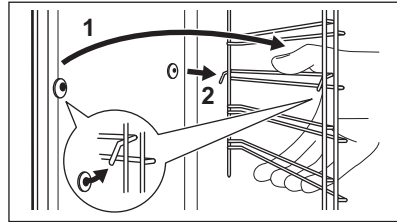

4. Torneu a posar els suports dels prestatges a la posició inicial. Repetiu els passos en sentit invers.

Si l'aparell ve amb guies telescòpiques, els elements de retenció han de mirar cap endavant.

11.3 Limpieza Pirolítica (Neteja pirolítica)

Utilitzeu-lo per netejar l'aparell i cremar els residus.

⚠ AVÍS!

Hi ha risc de cremades.

⚠ PRECAUCIÓ!

Si hi ha altres aparells instal·lats en el mateix moble, no els feu servir mentre està en marxa aquesta funció. Pot fer malbé el forn.

Assegureu-vos d'haver tancat bé la porta del forn abans de posar en marxa la funció.

1. Assegureu-vos que l'aparell està fred.
2. Retireu tots els accessoris.
3. Netegeu l'interior del forn i el vidre de la porta per dins amb aigua tèbia, un drap i un detergent suaus.
4. Enguegueu l'aparell.
5. Premeu / Limpieza (Neteja).
6. Seleccioneu el mode de neteja.

Quan s'inicia la neteja, la porta del forn es bloqueja i el llum s'apaga. L'admirador de refredament funciona a una velocitat més alta.

STOP : premeu per aturar la neteja abans que finalitzi.

No feu servir l'aparell fins que el símbol de desbloqueig de la porta hagi desaparegut.

- Quan s'acabi la neteja, apagueu l'aparell i espereu fins que es refredi.
- Netegeu l'interior del forn amb un drap suau. Netegeu els residus de la base del forn.

11.4 Aviso De Limpieza (Recordatori de neteja)

Quan aparegui el recordatori, es recomana netejar l'aparell.

Feu servir la funció: Neteja pirolítica.

11.5 Extracció i instal·lació de la porta

La porta del forn i els vidres interiors es podern retirar per netejar-los. Llegiu l'apartat «Desmuntatge i muntatge de la porta» abans de retirar els plafons de vidre.

⚠ PRECAUCIÓ!

No feu servir l'aparell sense els panells de vidre.

- Obriu la porta completament i subjecteu ambdues frontisses.

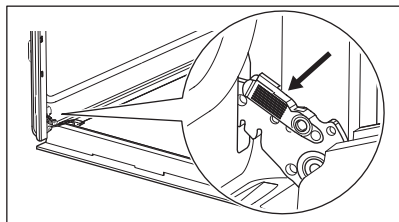

- Aixequiu i estireu les baldes fins que facin clic.

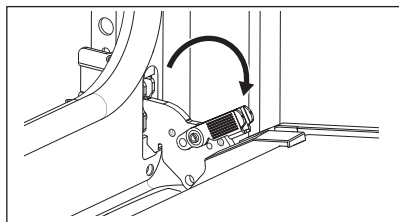

- Tanqueu la porta del forn a mig camí fins a la primera posició d'obertura. Després aixequiu i tireu per retirar la porta del suport.

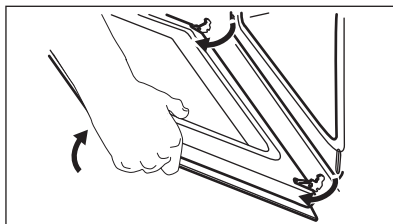

- Col·loqueu la porta sobre un drap suau sobre una superfície estable.
- Agafeu l'embellidor **A** situat a la vora superior de la porta pels dos costats i empenyeu-lo cap endins per alliberar la junta del clip.

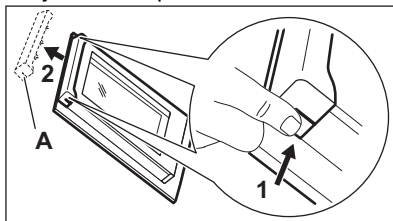

- Tireu l'embellidor cap endavant per retirar-lo.
- Agafeu els plafons de vidre de la porta per la vora superior un per un i tireu cap amunt fins a treure'ls de les guies. Assegureu-vos que el vidre surt completament dels suports.

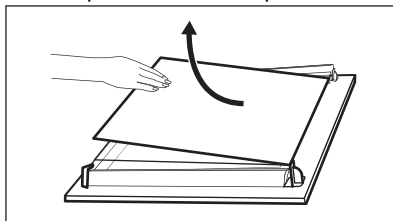

- Netegeu els panells de vidre amb aigua i sabó. Eixugueu els plafons de vidre amb cura. No netegeu els plafons de vidre al rentavaixelles.
- Després de la neteja, munteu els panells de vidre i la porta del forn. Assegureu-vos de tornar a col·locar els panells de vidre en l'ordre correcte. Comproveu el símbol/serigrafia al plafó de vidre. Si la porta s'ha instal·lat correctament, sentireu un clic en tancar les baldes.



La zona d'impressió **B** (si és present) ha de fer front a l'interior del forn.

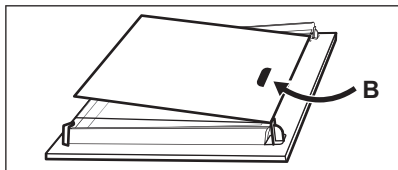

11.6 Substitució de la bombeta

⚠ AVÍS!

Risc de descàrregues elèctriques.
La bombeta pot estar calenta.

1. Apagueu l'electrodomèstic i espereu fins que es refredi.
2. Desconnecteu l'electrodomèstic de la presa de corrent.
3. Poseu un drap a la base del forn.

⚠ PRECAUCIÓ!

Subjecteu sempre la bombeta halògena amb un drap per evitar que es cremin residus de greix a la bombeta.

Llum posterior

1. Feu girar la coberta de vidre per retirar-la.
2. Netegeu la coberta de vidre.
3. Substituïu la bombeta per una d'adequada resistent a la calor a 300°C.
4. Col·loqueu la coberta de vidre.

12. RESOLUCIÓ DE PROBLEMES

⚠ AVÍS!

Consulteu els capítols de seguretat.

12.1 Què cal fer si...

Descripció del problema	Causa i solució
L'aparell no es pot engegar o no funciona.	L'aparell no està connectat al subministrament elèctric o està connectat incorrectament.
L'aparell no s'escalfa.	El rellotge no està ajustat. Per ajustar el rellotge, vegeu Funcions del rellotge.
	La porta no està ben tancada.
	El fusible s'ha fos. Comproveu si el fusible és la causa del problema. Si el problema persisteix, poseu-vos en contacte amb un electricista qualificat.
	Bloqueo de seguridad (Bloqueig infantil) està activat.
El llum s'apaga.	El llum s'ha fos. Substituïu la bombeta. Per a més informació, vegeu Cura i neteja.
ⓘ La neteja sempre s'atura si es talla el subministrament elèctric. Repetiu la neteja si es para per un tall de corrent elèctric.	
Problemes amb el senyal de la xarxa inalàmbrica.	Comproveu que el vostre dispositiu mòbil estigui connectat a la xarxa inalàmbrica. Comproveu la xarxa wifi i l'encaminador (router). Reinicieu l'encaminador.
Heu instal·lat un encaminador nou o n'heu modificat la configuració.	Per configurar de nou l'aparell i el dispositiu mòbil, vegeu Abans del primer ús, Connexió sense fil.

Descripció del problema	Causa i solució
El senyal de la xarxa sense fil és dèbil.	Moueu l'encaminador tan a prop com pugueu de l'aparell.
El senyal sense fil es veu interromput per un altre forn microones que hi ha a prop de l'electrodomèstic.	Apagueu el forn microones. Mireu de no fer servir un altre forn microones ni l'operació remota de l'electrodomèstic alhora. El microones interfereix en el senyal wifi.
La funció PizzaExpert s'atura i apareix un missatge inicial a la pantalla.	Heu canviat la temperatura durant la fase de preescalfament. Toqueu Next (Següent) al primer missatge i, a continuació, toqueu Start (Inicia) per reprendre el preescalfament amb la temperatura acabada de configurar.

12.2 Codis d'error

Quan es produeix l'error de programari, la pantalla indica un missatge d'error. Trobareu la llista de problemes a la taula següent. Si algun dels missatges següents segueix apareixent a la pantalla, vol dir que algun subsistema defectuós pot haver-se desactivat. Si passa això, poseu-vos en contacte amb el vostre distribuïdor o amb un Centre de servei autoritzat.

Codi i descripció	Solució
F102: la porta no està completament tancada o el pany està fet malbé.	Tanqueu la porta. Apagueu i torneu a engegar l'aparell.
F240, F439: els camps tàctils de la pantalla no funcionen bé.	Netegeu la superfície de la pantalla. Assegureu-vos que no hi ha pols sobre els camps tàctils.
F601: hi ha algun problema amb el senyal Wi-Fi (Wifi).	Comproveu la connexió de la xarxa. Vegeu Abans del primer ús, Connexió sense fil.
F604: la primera connexió a la Wi-Fi (Wifi) ha fallat.	Apagueu i torneu a engegar l'aparell. Vegeu Abans del primer ús, Connexió sense fil.
F908: el sistema de l'electrodomèstic no pot connectar-se amb el tauler de control.	Apagueu i torneu a engegar l'aparell.
F602, F603: la Wi-Fi (Wifi) no està disponible. 1)	Apagueu i torneu a engegar l'aparell.

1) Si apareix cap d'aquests errors, la resta de les funcions de l'electrodomèstic seguiran operatives com en condicions normals.

12.3 Dades per a la reparació

Si no podeu solucionar el problema, poseu-vos en contacte amb el vostre distribuïdor o amb un centre de servei autoritzat.

Les dades necessàries per al centre de servei s'indiquen a la placa d'identificació. La placa d'identificació es troba al marc davant de l'electrodomèstic. La podreu veure si obriu la porta. No retireu la placa d'identificació de l'aparell.

Us recomanem que anoteu les dades aquí:

Model (MOD.):

Número de producte (PNC):

Número de sèrie (S.N.):

13. EFICIÈNCIA ENERGÈTICA

13.1 Fitxa informativa del producte i informació del producte segons el Reglament (UE) núm. 65/2014 i el Reglament (UE) núm. 66/2014

Nom del proveïdor	AEG	
Identificació de model	NBX7P631SB 949288049 TX7PB631SB 949288050	
Índex d'eficiència energètica	61.2	
Classe d'eficiència energètica	A++	
Consum energètic amb càrrega normal i mode convencional	0.93 kWh/cicle	
Consum energètic amb càrrega normal i mode amb ventilació	0.52 kWh/cicle	
Nombre de cavitats	1	
Font de calor	Electricitat	
Volum	72 l	
Tipus de forn	Forn integrat	
Massa	NBX7P631SB	37.5 kg
	TX7PB631SB	37.5 kg

Aparell provat d'acord amb: EN IEC 60350-1.

13.2 Requisits d'informació d'acord amb núm. 2023/826 (UE)

Consum energètic en mode d'espera	0,8 W
Consum energètic en mode d'espera connectat a la xarxa	2,0 W
Temps màxim necessari perquè l'aparell arribi de forma automàtica al mode de baix consum	20 min

Aparell provat d'acord amb: EN 50564, EN 63474.

Per obtenir més informació sobre com s'activa i es desactiva la connexió de la xarxa sense fil, vegeu Abans del primer ús.

13.3 Consells per estalviar energia

Els consells següents us poden ajudar a estalviar energia quan feu servir l'electrodomèstic.

Assegureu-vos que la porta de l'aparell estigui tancada quan l'aparell funcioni. No obriu sovint la porta de l'aparell durant la cocció. Manteniu la junta de la porta neta i assegureu-vos que està ben fixada al seu lloc.

Feu servir estris de cuina metàl·lics i motlles i recipients foscos i que no siguin reflectors per estalviar energia).

No preescalfeu l'electrodomèstic abans de cuinar, tret que es recomani específicament.

Deixeu passar el mínim de temps possible entre coccions si heu de coure més d'un plat alhora.

Cocció amb ventilador

Sempre que pugueu, feu servir funcions de cocció amb ventilador per estalviar energia.

Calor residual

Quan la durada de la cocció sigui superior a 30 minuts, reduïu la temperatura de l'aparell a un mínim de 3 a 10 minuts abans d'acabar

la cocció. La calor residual a l'interior de l'aparell continuarà cuinant.

Feu servir l'escalfor residual per mantenir el menjar calent o escalfar altres plats.

Quan apagueu l'aparell, la pantalla indica l'escalfor o temperatura residual.

Si s'activa un programa amb Durada i el temps de cocció és superior a 30 minuts, els elements d'escalfament s'apagaran automàticament en algunes funcions de l'aparell.

Per mantenir els aliments calents

Escolliu la temperatura més baixa possible per utilitzar l'escalfor residual i mantenir el menjar calent. L'indicador d'escalfor residual o de temperatura es mostren a la pantalla.

Cocció sense llum

Apagueu el llum durant la cocció. Activeu-lo només quan el necessiteu.

Horneado húmedo + ventilador (Cocció amb ventilació)

Funció dissenyada per estalviar energia durant la cocció.

Quan feu servir aquesta funció, el llum s'apaga automàticament després de 30 segons. Podeu tornar a encendre el llum, però aquesta acció reduirà l'estalvi d'energia previst.

Wifi

Si és possible, apagueu la wifi per estalviar energia.

14. QÜESTIONS MEDIAMBIENTALS

Recicleu els materials amb el símbol . Poseu l'embalatge als contenidors adients al posterior reciclatge. Ajudeu a protegir el medi ambient i la salut humana i a reciclar les deixalles procedents d'aparells elèctrics i electrònics. No llenceu els aparells marcats

amb el símbol  amb les deixalles domèstiques. Porteu el producte a les instal·lacions de reciclatge locals o poseu-vos en contacte amb la vostra oficina municipal.

Le damos la bienvenida a AEG. Gracias por elegir nuestro aparato.



Obtener consejos, folletos, soluciones a problemas e información de asistencia y reparación:
www.aeg.com/support

Salvo modificaciones.

CONTENIDO

1. INFORMACIÓN SOBRE SEGURIDAD.....	25
2. INSTRUCCIONES DE SEGURIDAD.....	27
3. DESCRIPCIÓN DEL PRODUCTO.....	30
4. PANEL DE CONTROL.....	31
5. ANTES DEL PRIMER USO.....	32
6. USO DIARIO.....	33
7. FUNCIONES ADICIONALES.....	35
8. FUNCIONES DE RELOJ.....	36
9. USO DE ACCESORIOS.....	37
10. CONSEJOS.....	38
11. LIMPIEZA Y MANTENIMIENTO.....	40
12. SOLUCIÓN DE PROBLEMAS.....	43
13. EFICIENCIA ENERGÉTICA.....	44
14. ASPECTOS MEDIOAMBIENTALES.....	46

1. ⚠ INFORMACIÓN SOBRE SEGURIDAD

Antes de instalar y utilizar el aparato, lea atentamente las instrucciones facilitadas. El fabricante no se hace responsable de lesiones o daños producidos como resultado de una instalación o un uso incorrectos. Conserve siempre estas instrucciones en lugar seguro y accesible para futuras consultas.

1.1 Seguridad de niños y personas vulnerables

- Este aparato puede ser utilizado por niños de 8 años en adelante y personas cuyas capacidades físicas, sensoriales o mentales estén disminuidas o que carezcan de la experiencia y conocimientos suficientes para manejarlo, siempre que cuenten con las instrucciones o la supervisión sobre el uso del electrodoméstico de forma segura y comprendan los riesgos. Es necesario mantener alejados

del aparato a los niños de menos de 8 años, así como a las personas con minusvalías importantes y complejas, salvo que estén bajo supervisión continua.

- Es necesario vigilar a los niños para que no jueguen con el aparato y dispositivos móviles con la aplicación.
- Mantenga todo el material de embalaje fuera del alcance de los niños y deséchelo de forma adecuada.
- ADVERTENCIA: Durante el uso, las superficies accesibles del producto están calientes. Los niños pequeños deben mantener alejados.
- Si este aparato tiene un bloqueo de seguridad para niños, debe activarlo.
- La limpieza y mantenimiento de usuario del producto no podrán ser realizados por niños sin supervisión.

1.2 Instrucciones generales de seguridad

- Este aparato está diseñado exclusivamente para cocinar.
- Este aparato está diseñado para uso doméstico en interiores.
- Este aparato se puede utilizar en oficinas, habitaciones de hotel, habitaciones de Bed&Breakfast, casas de campo y otros alojamientos similares donde dicho uso no exceda en promedio los niveles de uso doméstico.
- Solo un electricista cualificado puede instalar este aparato y sustituir el cable.
- No utilice el aparato antes de instalarlo en la estructura empotrada.
- Desenchufe el aparato de la red eléctrica antes de realizar tareas de mantenimiento.
- Si el cable de alimentación presenta algún daño, el fabricante, su servicio técnico autorizado o un profesional tendrán que cambiarlo para evitar riesgos.
- ADVERTENCIA: Antes de sustituir la bombilla del horno, asegúrese de desconectar el aparato de la red eléctrica para evitar el riesgo de descarga eléctrica.

- **ADVERTENCIA:** El horno y las piezas accesibles se calientan mucho durante el funcionamiento. Debe tener cuidado para evitar tocar los elementos de calentamiento o la superficie del interior del aparato.
- Utilizar siempre guantes o manoplas para horno para retirar o introducir accesorios o recipientes.
- Para retirar los carriles de apoyo, tire primero del frontal del carril y, a continuación, separe el extremo trasero de las paredes laterales. Instale los carriles de apoyo en el orden inverso.
- No utilice limpiadores de vapor para limpiar el producto.
- Para limpiar el cristal de la puerta delantera del horno, no utilice limpiadores abrasivos fuertes, rascadores metálicos, lana de alambre ni lejía. Estos materiales pueden causar que las superficies de vidrio se rayen y se rompan.
- Antes de la limpieza pirolítica, retirar todos los accesorios y cualquier depósito/derrames que haya en el interior del aparato.

2. INSTRUCCIONES DE SEGURIDAD

2.1 Instalación

ADVERTENCIA!

Solo un técnico cualificado puede instalar el aparato.

- Retire todo el embalaje.
- No instale ni utilice un aparato dañado.
- Siga las instrucciones de instalación disponibles en nuestro sitio web.
- Tenga cuidado al mover el aparato, porque es pesado. Utilice siempre guantes de protección y calzado cerrado.
- No tire nunca del aparato sujetando el asa.
- Instale el aparato en un lugar seguro y adecuado que cumpla los requisitos de instalación.
- Respete siempre la distancia mínima entre el aparato y los demás electrodomésticos y mobiliario.

- Antes de montar el aparato, asegúrese de que esté nivelado y de que la puerta se abra sin dificultad.
- El aparato está equipado con un sistema de refrigeración eléctrica. Debe utilizarse con la fuente de alimentación eléctrica.

2.2 Conexión eléctrica

ADVERTENCIA!

Riesgo de incendios y descargas eléctricas.

- Todas las conexiones eléctricas deben realizarlas electricistas cualificados.
- El aparato debe estar conectado a tierra.
- Asegúrese de que los parámetros de la placa de características son compatibles con los valores eléctricos del suministro eléctrico.
- Utilice siempre una toma con aislamiento de conexión a tierra correctamente instalada.

- No utilice adaptadores múltiples ni cables prolongadores.
- Asegúrese de no dañar el enchufe ni en el cable de alimentación. Si es necesario cambiar el cable de alimentación del aparato, debe hacerlo nuestro centro de servicio técnico autorizado.
- Evite que el cable de alimentación toque o quede cerca de la puerta del aparato o con el hueco por debajo del aparato, sobre todo mientras funciona o si la puerta está caliente.
- La protección contra golpes de las piezas con corriente y aisladas debe fijarse de forma que no se pueda retirar sin herramientas.
- Conecte el enchufe a la toma de corriente únicamente cuando haya terminado la instalación. Asegúrese de que haya acceso al enchufe después de la instalación.
- Si la toma de corriente está floja, no conecte el enchufe.
- No desconecte el aparato tirando del cable de alimentación. Tire siempre del enchufe.
- Utilice únicamente dispositivos de aislamiento correctos: protección contra cortocircuitos, fusibles (tipo tornillo que se retiran del soporte), dispositivos de fuga a tierra y contactores.
- La instalación eléctrica debe tener un dispositivo de aislamiento que permita desconectar el aparato de todos los polos de la red. El dispositivo de aislamiento debe tener una abertura mínima entre contactos de 3 mm como mínimo.
- Cierre completamente la puerta del aparato antes de conectar el enchufe a la toma de corriente.
- El aparato se suministra con enchufe y cable de red.

Tipos de cables aplicables para su instalación o cambio para Europa:

H07 RN-F, H05 RN-F, H05 RRF, H05 VV-F, H05 V2V2-F (T90), H05 BB-F, H05Z1Z1-F

Para la sección del cable, consulte la potencia total de la placa de características. También puede consultar la tabla:

Potencia total (W)	Sección del cable (mm²)
máximo 1380	3x0.75
máximo 2300	3x1
máximo 3680	3x1.5

El cable de tierra (cable verde/amarillo) debe ser 2 cm más largo que los cables de fase marrón y neutro azul.

2.3 Uso

⚠ ADVERTENCIA!

Riesgo de lesiones, quemaduras y descargas eléctricas o explosiones.

- No cambie las especificaciones de este aparato.
- Asegúrese de que las aberturas de ventilación no están bloqueadas.
- No deje el aparato desatendido durante el funcionamiento.
- Apague el aparato después de cada uso.
- Tenga cuidado al abrir la puerta del aparato mientras funciona. Se puede liberar aire caliente.
- No utilice el aparato con las manos mojadas ni con agua en contacto.
- No ejerza presión sobre la puerta abierta.
- No utilice el aparato como superficie de trabajo ni para depositar objetos.
- Abra la puerta del aparato con cuidado. El uso de ingredientes con alcohol puede provocar una mezcla de alcohol y aire.
- No deje que los chispas ni las llamas abiertas entren en contacto con el aparato cuando abra la puerta.
- Utilice siempre vidrio y recipientes homologados para conservar.
- No coloque productos inflamables o artículos mojados con productos inflamables dentro, cerca o sobre el aparato.
- No comparta su contraseña Wi-Fi.

⚠ ADVERTENCIA!

Riesgo de daños en el aparato.

- Para evitar daños o decoloraciones en el esmalte:

- no coloque recipientes para horno ni otros objetos directamente sobre el fondo de la cavidad del aparato.
 - no coloque papel de aluminio directamente en la parte inferior del interior del aparato.
 - no ponga agua directamente en el aparato caliente.
 - no deje platos húmedos ni alimentos en el aparato una vez finalizada la cocción.
 - tenga cuidado al retirar o instalar los accesorios.
- La pérdida de color del esmalte o el acero inoxidable no afecta al rendimiento del aparato.
 - Utilice una bandeja honda para pasteles húmedos. Los jugos de las frutas provocan manchas permanentes.
 - Utilice únicamente los accesorios suministrados con este aparato o los recomendados por el fabricante.
 - Cocine siempre con la puerta del aparato cerrada.
 - Si el aparato se instala detrás de un panel de un mueble (por ejemplo una puerta) asegúrese de que la puerta nunca esté cerrada mientras funciona el aparato. El calor y la humedad pueden acumularse detrás de un panel del armario cerrado y provocar daños al aparato, el alojamiento o el suelo. No cierre del panel del armario hasta que el aparato se haya enfriado completamente después de su uso.

2.4 Limpieza y mantenimiento

ADVERTENCIA!

Riesgo de lesiones o de daños en el aparato.

- Antes de proceder con el mantenimiento, apague el aparato y desconecte el enchufe de la red.
- Asegúrese de que el aparato está frío. Los paneles de cristal pueden romperse.
- Sustituya inmediatamente los paneles de cristal de la puerta cuando estén dañados. Póngase en contacto con el servicio técnico autorizado.
- Tenga cuidado al retirar la puerta del aparato, pesa mucho.

- Limpie periódicamente el aparato para evitar el deterioro del material de la superficie.
- Limpie el aparato con un paño suave humedecido. Utilice solo detergentes neutros. No utilice productos abrasivos, estropajos duros, disolventes ni objetos de metal.
- Si utiliza aerosoles de limpieza para hornos, siga las instrucciones de seguridad del envase.

2.5 Limpieza Piroclítica

ADVERTENCIA!

Riesgo de lesiones / Incendios / Emisiones químicas (humos) en el modo piroclítico.

- Antes de realizar la limpieza piroclítica y el precalentamiento inicial, retire del interior del horno:
 - restos de comida, aceite o grasa o depósitos.
 - cualquier objeto extraíble (incluidos estantes, rieles laterales, etc., suministrados con el aparato), especialmente cualquier olla, sartén, bandeja, utensilio, etc. antiadherente.
- Lea atentamente todas las instrucciones de limpieza piroclítica.
- Mantenga a los menores alejados del aparato cuando se realiza la limpieza piroclítica. El aparato se calienta mucho y el aire caliente se expulsa por las salidas de ventilación delanteras.
- La limpieza piroclítica es una operación a alta temperatura que puede liberar humos de los residuos de cocción y de los materiales de fabricación, por lo que se recomienda a los consumidores:
 - proporcionar una buena ventilación durante y después de la limpieza piroclítica.
 - proporcionar una buena ventilación durante y después del precalentamiento inicial.
- No derrame ni aplique agua a la puerta del horno durante y después de la limpieza piroclítica para no provocar daños en los paneles de vidrio.
- Los humos emitidos por todos los hornos piroclíticos y residuos de cocción descritos

no son dañinos para las personas, incluidos los niños o personas con problemas médicos.

- Mantenga las mascotas pequeñas alejadas del aparato durante y después de la limpieza pirolítica y precalentamiento inicial. Las mascotas pequeñas (especialmente las aves y los reptiles) pueden ser muy sensibles a los cambios de temperatura y los humos emitidos.
- Las superficies antiadherentes de recipientes, sartenes, bandejas, utensilios, etc., pueden dañarse por la alta temperatura pirolítica de todos los hornos pirolíticos y también pueden ser fuente de humos dañinos de baja intensidad.

2.6 Iluminación interna

⚠ ADVERTENCIA!

Riesgo de descarga eléctrica.

- En relación con la(s) lámpara(s) contenidas en este producto y las lámparas de repuesto a la venta por separado: Estas lámparas están previstas para soportar condiciones físicas extremadas en aparatos de uso doméstico, como temperatura, vibración o humedad, o para ofrecer información

sobre el estado operativo del aparato. No están previstas para su uso en otras aplicaciones y no son aptas para alumbrado en viviendas.

- Este producto contiene una fuente luminosa de la clase de eficiencia energética G.
- Utilice únicamente lámparas con las mismas especificaciones.

2.7 Asistencia técnica

- Para reparar el aparato, póngase en contacto con el centro de servicio autorizado.
- Utilice solamente piezas de recambio originales.

2.8 Eliminación

⚠ ADVERTENCIA!

Existe riesgo de lesiones o asfixia.

- Contacte con las autoridades locales para saber cómo desechar correctamente el aparato.
- Desconecte el aparato de la red eléctrica.
- Corte el cable eléctrico cerca del aparato y deséchelo.

3. DESCRIPCIÓN DEL PRODUCTO

3.1 Resumen general

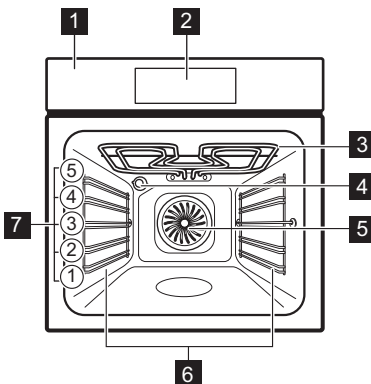

- 1 Panel de control
- 2 Pantalla
- 3 Elemento térmico
- 4 Bombilla
- 5 Ventilador
- 6 Soporte de estante, extraíble
- 7 Posiciones de las parrillas

4. PANEL DE CONTROL

4.1 Vista general del panel de control

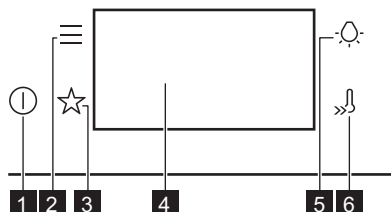

1 Encendido/ON / Apagado/OFF
Mantenga pulsado para encender y apagar el aparato.

2 Menú
Muestra las opciones del aparato y las funciones de ajuste.

3 Favoritos
Muestra los ajustes favoritos.

4 Pantalla
Muestra los ajustes actuales del electrodoméstico.

5 Interruptor de la lámpara
Enciende y apaga la luz.

6 Calentamiento rápido
Para activar y desactivar la función: Calentamiento rápido.

4.2 Pantalla

Pantalla con conjunto de funciones clave.

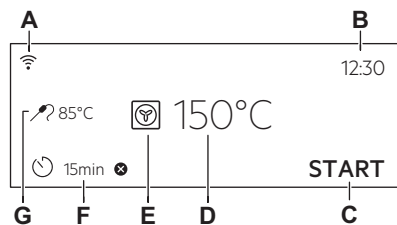

- A. Wi-Fi
- B. Hora
- C. INICIO / PARAR
- D. Temperatura
- E. Funciones de cocción
- F. Temporizador
- G. Sonda térmica (solo en modelos seleccionados)

Indicadores de pantalla

- Para confirmar la selección o el ajuste.
- Para retroceder un nivel en el menú.
- Para deshacer la última acción.
- Para activar y desactivar las opciones.
- El aparato está bloqueado.
- La función de alarma sonora está activada.
- La función de alarma sonora y de parada de cocción están activadas.
- Solo está activado el mensaje emergente.
- La función Inicio retardado está activada.
- Para cancelar el ajuste.
- Wi-Fi La conexión está activada.
- Operación remoto está encendido.



La pantalla muestra varios mensajes. Cuando aparezca una ventana de mensaje, pulse la pantalla para continuar.

5. ANTES DEL PRIMER USO

ADVERTENCIA!

Consulte los capítulos sobre seguridad.

5.1 Primera conexión



La pantalla muestra un mensaje de bienvenida después de la primera conexión.

Debe ajustar: Idioma, Brillo de la pantalla, Tono de teclas, Volumen del timbre, Hora.

5.2 Conexión inalámbrica

Para conectar el aparato necesitas:

- Red inalámbrica con conexión a Internet.
- Dispositivo móvil conectado a la misma red inalámbrica.

1. Para descargar la aplicación, escanee el código QR que se encuentra en la contraportada del manual del usuario. También puede descargar la aplicación directamente desde la tienda de aplicaciones.
2. Siga las instrucciones para instalar la aplicación.
3. Ponga en marcha el aparato.
4. Pulse . Seleccione: Ajustes / Conexiones.
5.  - deslice o presione para encender o apagar: Wi-Fi.

El módulo inalámbrico del aparato arranca en 90 seg.



Por motivos de seguridad, el control remoto se desactiva automáticamente tras 24 h. Repita la incorporación, si fuera necesario.

Frecuencia	2.4 GHz WLAN 2400 - 2483.5 MHz
Protocolo	IEEE 802.11b DSSS, 802.11g/n OFDM
Potencia máx	EIRP < 20 dBm (100 mW)

Módulo Wi-Fi NIUS-50



5.3 Licencias de software

El software de este producto contiene componentes basados en software libre y de código abierto. AEG agradece las contribuciones de las comunidades de software libre y robótica al proyecto de desarrollo.

Para acceder al código fuente de estos componentes de software de código abierto y libre, cuyas condiciones de licencia requieren publicación, y para ver toda la información sobre derechos de autor y condiciones de licencia aplicables, visite: <http://aeg.opensoftwarerepository.com> (carpeta NIUS).

5.4 Precalentamiento y limpieza iniciales

Precaliente el aparato en vacío antes del primer uso y de que tenga contacto con alimentos. El aparato puede emitir olores y humo desagradables. Ventile la habitación durante el precalentamiento.

1. Retire todos los accesorios y carriles laterales extraíbles del aparato.
2. Seleccione la función . Seleccione la temperatura máxima. Consulte Uso diario. Deje que el aparato funcione durante 1 h.
3. Seleccione la función . Seleccione la temperatura máxima. Deje que el aparato funcione durante 15 min.
4. Seleccione la función . Seleccione la temperatura máxima. Deje que el aparato funcione durante 15 min.
5. Apague el aparato y espere hasta que se enfríe.
6. Limpie únicamente el aparato y los accesorios con un paño de microfibra humedecido en agua tibia y detergente suave.
7. Vuelva a poner los accesorios y los soportes extraíbles del estante en su posición inicial.









6. USO DIARIO

ADVERTENCIA!









Consulte los capítulos sobre seguridad.

6.1 Funciones de cocción

ESTÁNDAR

	Grill Para asar al grill alimentos de poco espesor y tostar pan.
	Grill Turbo Para asar con aire caliente piezas de carne más grandes o aves con hueso en un nivel de parrilla. Para gratinar y dorar.
	Aire caliente Para asar carne y hornear pasteles. Ajuste una temperatura inferior a la de la cocción convencional, ya que el ventilador distribuye el calor uniformemente en el interior del horno.
	Congelados Perfecto para comidas preparadas (p. ej., patatas fritas, croquetas o rollitos de primavera).
	Cocción convencional Para hornear y asar alimentos en una posición de parrilla.
	Aire caliente & inferior Para hornear pizzas y otros platos que requieren más temperatura desde abajo.
	Calor inferior Elija esta función después de un proceso de cocción para dorar más los alimentos en la parte inferior si es necesario. Utilice el nivel de parrilla más bajo.
	Horneado de pan Para hornear pan.
	Leudar masas Para acelerar el levado de la masa de levadura. Cubra la superficie de la masa para evitar que se seque.

PLATOS ESPECIALES

	Conservar Para conservar verduras y frutas, coloque los tarros de conserva en una bandeja de horno llena de agua, utilizando tarros resistentes a la temperatura con cierre a bayoneta o con tapones de rosca del mismo tamaño. Use el nivel más bajo.
	Desecar alimentos Para secar rodajas de fruta, verduras y setas. Para permitir que el aire saturado de humedad escape y que la fruta se seque mejor, se recomienda abrir la puerta del horno de vez en cuando durante el proceso de secado.
	Calientaplatos Para precalentar platos para servir.
	Descongelar Para descongelar alimentos (verduras y frutas). El tiempo de descongelación depende de la cantidad y el tamaño de los alimentos congelados.
	Gratinar Para platos como lasañas o patatas gratinadas. Para gratinar y dorar.
	Cocción lenta Proceso de cocción a baja temperatura. Es perfecto para cocinar alimentos delicados (p. ej., carne de res, ternera o cordeiro). Para un sabor más intenso y un mejor dorado, dore la carne antes de colocarla en el horno.
	Mantener caliente Para mantener calientes los alimentos. Tenga en cuenta que algunos platos pueden seguir cocinándose y secarse si se mantienen calientes. Cubra los platos si es necesario.
	Horneado húmedo + ventilador Esta función está diseñada para ahorrar energía durante la cocción. Cuando se utiliza esta función, la temperatura en el interior del aparato puede diferir de la temperatura programada. Se utiliza el calor residual. La potencia calorífica puede reducirse. Para obtener más información, consulte Uso diario, Notas sobre: Horneado húmedo + ventilador.



PizzaExpert

Para hornear rápidamente pizza en una tabla de acero para pizza caliente a altas temperaturas, asegurando una base crujiente y una corteza suave y aireada. Esta función distribuye el calor de manera uniforme por todo el interior del horno.

6.2 Notas sobre: Horneado húmedo + ventilador

Esta función se utilizó para cumplir con los requisitos de eficiencia energética y diseño ecológico (según EU 65/2014 y EU 66/2014). Pruebas según: IEC/EN 60350-1.

La puerta del horno debe estar cerrada durante la cocción para que no se interrumpa la función y el horno funcione con la máxima eficiencia energética posible.

Cuando se utiliza esta función, la lámpara se apaga automáticamente después de 30 s.

Para ver las instrucciones de cocción, consulte Consejos, Horneado húmedo + ventilador. Para obtener recomendaciones generales sobre ahorro de energía, consulte Eficiencia energética, Consejos de ahorro de energía.

6.3 Ajuste: Funciones de cocción

1. Ponga en marcha el aparato. La pantalla muestra la función de cocción por defecto y la temperatura.
2. Pulse el símbolo de la función de cocción  para entrar en el submenú.
3. Seleccione la función de cocción y pulse OK.
4. Ajuste la temperatura. Pulse OK.
5. Pulse START .
6. STOP - pulse para desactivar la función de cocción.
7. Apague el aparato.



La bombilla puede apagarse automáticamente a temperaturas inferiores a 80 °C para algunas funciones de cocción.

6.4 Menú

Pulse  para acceder al menú.

Elemento del menú		Descripción
Cocción asistida		Muestra los programas automáticos.
Limpieza		Muestra los programas de limpieza.
Favoritos		Muestra los ajustes favoritos.
Opciones		Para ajustar la configuración del aparato.
Ajustes	Conexiones	Para ajustar la configuración de la red.
	Configuración	Para ajustar la configuración del aparato.
	Asistencia	Muestra la configuración y la versión del software.

Submenú de: Limpieza

Submenú	Descripción
Limpieza pirólítica, rápida	Duración: 1 h.
Limpieza pirólítica, normal	Duración: 1 h 30 min.
Limpieza pirólítica, intensa	Duración: 2 h 30 min.

Submenú de: Opciones

Submenú	Descripción
Luz	Enciende y apaga la luz.
Bloqueo de seguridad	Evita la activación accidental del aparato.
Calentamiento rápido	Reduce el tiempo de calentamiento. Solo está disponible para algunas de las funciones de cocción.
Aviso De Limpieza	Activa y desactiva el recordatorio.

Submenú	Descripción
Opción de hora digital	Cambia el formato de la indicación de tiempo mostrada.

Submenú de: Ajustes

Conexiones

Submenú	Descripción
Wi-Fi	Para activar y desactivar: Wi-Fi.
Operación remoto	Para activar y desactivar el funcionamiento remoto. Opción visible solo después de encender: Wi-Fi.
Funcionamiento automático remoto	Para iniciar el funcionamiento remoto automáticamente después de pulsar INICIO. Opción visible solo después de encender: Wi-Fi.
Red	Para comprobar el estado de la red y la potencia de la señal de: Wi-Fi.
Borrar esta red	Para desactivar la conexión automática de la red actual con el aparato.

Configuración

Submenú	Descripción
Idioma	Establece el idioma del aparato.
Brillo de la pantalla	Ajusta el brillo de la pantalla.
Tono de teclas	Activa y desactiva el tono de los campos táctiles. No es posible silenciar el tono de  .

Submenú	Descripción
Volumen del timbre	Ajusta el volumen de los tonos y señales de las teclas.
Hora	Ajusta la hora y la fecha actuales.



Asistencia

Submenú	Descripción
Modo de demostración	Código de activación/desactivación: 2468
Versión del software	Información sobre versión de software.
Restaurar todos los ajustes	Restaura los ajustes de fábrica.

6.5 Ajuste: Cocción asistida

El submenú Cocción asistida consta de un conjunto de funciones y programas adicionales pensados para platos concretos. Cada plato de este submenú viene indicado con el ajuste adecuado. Puede ajustar la hora y la temperatura durante la cocción.

Para algunos de los platos también puedes cocinar con Peso automático.

1. Ponga en marcha el aparato.
2. Pulse .
3. Pulse . Introduzca Cocción asistida.
4. Elija un tipo de plato o comida.
5. Ponga la comida en el aparato y pulse START.



Cuando termine la función, comprueba si la comida está lista. Aumente el tiempo de cocción si fuera necesario.

7. FUNCIONES ADICIONALES

7.1 Favoritos ☆

Puede guardar hasta 3 de sus ajustes favoritos, por ejemplo, la función de cocción y el tiempo de cocción.

1. Ponga en marcha el aparato.
2. Seleccione los ajustes preferidos.
3. Pulse .
4. Seleccione: Favoritos / Guardar los ajustes actuales.

5. Pulse + para añadir el ajuste a la lista de: Favoritos.
 6. Pulse OK.
-  - pulse para restablecer el ajuste.
-  - pulse para cancelar el ajuste.

7.2 Bloqueo función

Esta función impide que se produzca accidentalmente un cambio en la función del aparato.

1. Ponga en marcha el aparato.
2. Seleccione una función de cocción.
3. ☆, 🔒 - pulse al mismo tiempo para activar la función.

☆, 🔒 : pulsar al mismo tiempo para desactivar la función.

7.3 Bloqueo de seguridad

Esta función evita la activación accidental del aparato.

1. Ponga en marcha el aparato.
2. Pulse .
3. Seleccione Opciones / Bloqueo de seguridad.
4. Pulse las letras del código en orden alfabético.
5. Apague el aparato.

Bloqueo de seguridad está activado.



Acceso a: Temporizador, Wi-Fi y la lámpara están disponibles. La puerta está bloqueada cuando el aparato está apagado.

Para habilitar el uso del aparato, pulse las letras del código en orden alfabético.

Para desactivar esta función, repita los pasos anteriores.

7.4 Desconexión automática

Por razones de seguridad, si la función de cocción está activa y no se cambia ningún ajuste, el aparato se apagará automáticamente tras un determinado periodo de tiempo.

 (°C)	 (h)
30 - 115	12.5
120 - 195	8.5
200 - 245	5.5
250 - máximo	3

Si desea que una función de cocción esté activa más tiempo que el establecido por el apagado automático, ajuste el tiempo de cocción. Consulte Funciones de reloj.

La función de desconexión automática no funciona con las siguientes funciones: Luz, Hora de fin.

7.5 Ventilador de refrigeración

Cuando el aparato está en funcionamiento, el ventilador de enfriamiento se enciende automáticamente para mantener frías sus superficies. Si apaga el aparato, el ventilador de enfriamiento puede seguir funcionando hasta que se enfríe.

8. FUNCIONES DE RELOJ

8.1 Descripción de funciones de reloj

Función	Descripción
Temporizador	Para ajustar la duración de la cocción. El máximo es 23 h 59 min. Puede programar el paso siguiente al agotarse el tiempo estableciendo la acción preferida: Finalizar acción.

Función	Descripción
Finalizar acción	Sonar la alarma - Cuando se agota el tiempo, suena la señal. Puede establecer esta función en cualquier momento, incluso si el aparato está apagado.
	Sonar la alarma y parar de cocinar - Cuando se agota el tiempo, suena la señal y se apaga la función de calentamiento.
	Solo mediante mensaje emergente - Cuando termina el tiempo, aparece el mensaje en la pantalla. Puede establecer esta función en cualquier momento, incluso si el aparato está apagado.

Función	Descripción
Inicio retardado	Para posponer el inicio y/o fin de la cocción.
Añadir tiempo	Para prolongar el tiempo de cocción.
Tiempo de funcionamiento	Para mostrar el tiempo de funcionamiento del aparato. El máximo es 23 h 59 min. Para activar y desactivar la función. Esta función no afecta al funcionamiento del aparato.



Algunas funciones del reloj pueden no estar disponibles con ciertas funciones de cocción.

8.2 Ajuste: Hora

1. Ponga en marcha el aparato.
2. Pulse: Hora.
3. Ajuste la hora.
4. Pulse **OK**.

8.3 Ajuste: Temporizador

1. Elija la función de cocción y la temperatura.
2. Pulse
3. Ajuste la hora.
Puede seleccionar la acción de Finalizar acción preferida pulsando ● ● ●.
4. Pulse **OK**. Repita la acción hasta que la pantalla muestre la pantalla principal.
Si queda un 10 % de tiempo de cocción y parece que la comida no esté bien hecha

todavía, puede prolongar la cocción. También puede cambiar la función de cocción. Pulse **+1min** para prolongar el tiempo de cocción.

8.4 Ajuste: Inicio retardado

1. Ajuste la función de cocción y la temperatura.
2. Pulse
3. Ajuste el tiempo de cocción.
4. Pulse ● ● ●.
5. Pulse: Inicio retardado.
6. Elija la hora de inicio deseada.
7. Pulse **OK**. Repita la acción hasta que la pantalla muestre la pantalla principal.

8.5 Ajuste: Tiempo de funcionamiento

1. Pulse
2. Pulse ● ● ●.
3. Pulse: Tiempo de funcionamiento.
4. Deslice o pulse para mostrar el tiempo de funcionamiento en la pantalla principal.
5. Pulse **OK**. Repita la acción hasta que la pantalla muestre la pantalla principal.

8.6 Cambio de ajustes del temporizador

Puede cambiar el tiempo ajustado durante la cocción en cualquier momento.

1. Pulse
2. Ajuste el valor del temporizador.
3. Pulse **OK**.

9. USO DE ACCESORIOS



ADVERTENCIA!

Consulte los capítulos sobre seguridad.

9.1 Inserción de accesorios

Accesorios disponibles según el modelo. Escanee el código QR para comprobar cómo utilizar los accesorios suministrados con el aparato. Puede adquirir accesorios opcionales por separado. Para obtener más información, póngase en contacto con su proveedor local.



Una pequeña muesca en la parte superior aumenta la seguridad y proporciona protección contra los volcados. Las hendiduras también son dispositivos antivuelco. El borde elevado que rodea la parrilla evita que los utensilios de cocina resbalen de la parrilla.

Inserte el accesorio (parrilla/bandeja) entre las barras guía del soporte del estante. Asegúrese de que el estante toque la parte posterior del interior del horno y que las patas apunten hacia abajo .

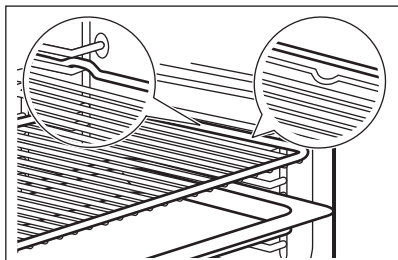

Si la bandeja tiene pendiente, colóquela en la parte posterior del interior del horno.

Si hay una inscripción en el accesorio, asegúrese de que esté orientado hacia usted.

Si está utilizando una bandeja con orificios, coloque la bandeja debajo para recoger los líquidos que gotean.

10. CONSEJOS

10.1 Recomendaciones de cocción

La temperatura y los tiempos de cocción de las tablas son meramente orientativos. Dependen de las recetas y de la calidad y cantidad de los ingredientes utilizados.

El aparato puede hornear o asar de forma diferente del aparato que tenía anteriormente. Las siguientes sugerencias muestran los ajustes recomendados para la temperatura, el tiempo de cocción y la posición de los estantes para determinados tipos de alimentos.

Cuente los niveles de las parrillas desde abajo hacia arriba.

Si no encuentra los ajustes para una receta concreta, busque otra similar.

Para consejos sobre el ahorro de energía, consulte Eficiencia energética.

Símbolos utilizados en las tablas:



Tipo de comida



Funciones de cocción



Temperatura



Accesorio



Posición de la parrilla



Tiempo de cocción (min)





10.2 Horneado húmedo + ventilador - accesorios recomendados

Utilice molde y recipientes oscuros y no reflectantes. Ofrecen mejor absorción del calor que los platos de color claro y reflectantes.

- **Bandeja de pizza:** oscura, no reflectante, diámetro 28 cm
- **Plato de hornear:** oscuro, no reflectante, diámetro 26 cm
- **Molde Ramekin:** cerámico, diámetro 8 cm, altura 5 cm
- **Molde para flanes:** oscuro, no reflectante, diámetro 28 cm







10.3 Horneado húmedo + ventilador

Para obtener el mejor resultado, siga las recomendaciones de la tabla siguiente.

		°C		
Rollitos dulces, 16 piezas	bandeja o bandeja honda	180	2	20 - 30
Rollitos, 9 piezas	bandeja o bandeja honda	180	2	30 - 40
Pizza congelada, 0,35 kg	parrilla	220	2	10 - 15
Brazo de gitano	bandeja o bandeja honda	170	2	25 - 35
Brownie	bandeja o bandeja honda	175	3	25 - 30
Soufflé, 6 piezas	ramekin cerámico sobre parrilla	200	3	25 - 30
Base de masa brisé	molde de base sobre parrilla	180	2	15 - 25
Tarta Victoria	bandeja de hornear sobre parrilla	170	2	40 - 50
Pescado pochado, 0,3 kg	bandeja o bandeja honda	180	3	20 - 25
Pescado entero, 0,2 kg	bandeja o bandeja honda	180	3	25 - 35
Filete de pescado, 0,3 kg	molde para pizza sobre parrilla	180	3	25 - 30
Carne pochada, 0,25 kg	bandeja o bandeja honda	200	3	35 - 45
Shashlik, 0,5 kg	bandeja o bandeja honda	200	3	25 - 30
Galletas, 16 piezas	bandeja o bandeja honda	180	2	20 - 30
Mostachones de almendra, 24 piezas	bandeja o bandeja honda	180	2	25 - 35
Muffins, 12 piezas	bandeja o bandeja honda	170	2	30 - 40
Tarta salada, 20 piezas	bandeja o bandeja honda	180	2	25 - 30
Galletas crujientes de masa quebrada, 20 piezas	bandeja o bandeja honda	150	2	25 - 35
Tartaletas, 8 piezas	bandeja o bandeja honda	170	2	20 - 30
Verduras pochadas, 0,4 kg	bandeja o bandeja honda	180	3	35 - 45
Tortilla vegetariana	molde para pizza sobre parrilla	200	3	25 - 30
Verduras mediterráneas, 0,7 kg	bandeja o bandeja honda	180	4	25 - 30

10.4 Información para institutos de pruebas

Pruebas según IEC 60350-1.

					
Pastelillos, 20 unidades por bandeja	Cocción convencional	Bandeja	3	170	20 - 35
Pastelillos, 20 unidades por bandeja	Aire caliente	Bandeja	3	150 - 160	20 - 35
Pastelillos, 20 unidades por bandeja	Aire caliente	Bandeja	2 y 4	150 - 160	20 - 35
Tarta de manzana, 2 moldes, Ø 20 cm	Cocción convencional	Parrilla	2	180	70 - 90
Tarta de manzana, 2 moldes, Ø 20 cm	Aire caliente	Parrilla	2	160	70 - 90
Bizcocho sin grasa, molde para bizcocho Ø26 cm ¹⁾	Cocción convencional	Parrilla	2	170	40 - 50
Bizcocho sin grasa, molde para bizcocho Ø26 cm ¹⁾	Aire caliente	Parrilla	2	160	40 - 50
Bizcocho sin grasa, molde para bizcocho Ø26 cm ¹⁾	Aire caliente	Parrilla	2 y 4	160	40 - 60
Galletas masa quebr	Aire caliente	Bandeja	3	140 - 150	20 - 40
Galletas masa quebr	Aire caliente	Bandeja	2 y 4	140 - 150	25 - 45
Galletas masa quebr	Cocción convencional	Bandeja	3	140 - 150	25 - 45
Tostadas ¹⁾	Grill	Parrilla	4	máx.	1 - 5

¹⁾ Precaliente el aparato 10 minutos.

11. LIMPIEZA Y MANTENIMIENTO

ADVERTENCIA!

Consulte los capítulos sobre seguridad.

11.1 Notas sobre la limpieza

Agentes limpiadores

- Limpie la parte frontal del aparato solo con un paño de microfibra humedecido en agua tibia y detergente suave.
- Utilice un producto de limpieza para limpiar las superficies metálicas.
- Limpie las manchas con un detergente suave.

Uso diario

- Limpie el interior del aparato después de cada uso. La acumulación de grasa u otros residuos puede provocar un incendio.
- Puede aparecer condensación por humedad en el aparato o en los paneles de cristal. Para reducir la condensación ponga en funcionamiento el horno 10 minutos antes de cocinar. No guarde comida en el aparato más de 20 minutos. Seque el interior del aparato solo con un paño de microfibras después de cada uso.

Accesorios

- Limpie todos los accesorios después de cada uso y déjelos secar. Use solo un paño suave humedecido en agua tibia y

detergente suave. No lave los accesorios en el lavavajillas.

- No limpie los accesorios no adherentes utilizando un limpiador abrasivo ni objetos afilados.

11.2 Extracción de los carriles de apoyo

Para limpiar el aparato, retire los carriles de apoyo.

1. Apague el aparato y espere hasta que se enfríe.
2. Tire de la parte delantera del carril de apoyo para separarlo de la pared lateral.
3. Tire del extremo trasero del soporte del estante para separarlo de la pared y extráigalo.

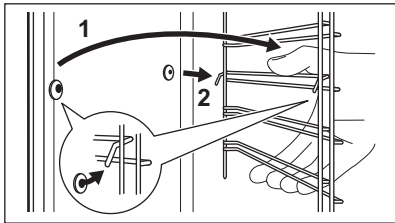

4. Vuelva a colocar los soportes del estante en la posición inicial. Repita los pasos en orden inverso.

Si se proporcionan carriles telescópicos, los pasadores de retención deben apuntar hacia delante.

11.3 Limpieza Piroclítica

Utilícelo para limpiar el aparato y quemar los residuos.

ADVERTENCIA!

Existe riesgo de quemaduras.

PRECAUCIÓN!

Si hay otros aparatos instalados en el mismo armario, no los utilice al mismo tiempo que esta función. El horno podría dañarse.

No inicie la función si no ha cerrado completamente la puerta del horno.

1. Asegúrese de que el aparato está frío.
2. Retire todos los accesorios.

3. Limpie el interior del horno y el vidrio de la puerta por dentro con agua templada, un paño suave y detergente suave.
4. Ponga en marcha el aparato.

5. Pulse  / Limpieza.

6. Seleccione el modo de limpieza.

Cuando comienza la limpieza, se bloquea la puerta del horno y se apaga la bombilla. El ventilador de refrigeración funciona a mayor velocidad.

STOP - pulse para parar la limpieza antes de que termine.

No utilice el aparato hasta que el símbolo de bloqueo de puerta desaparezca de la pantalla.

7. Tras acabar la limpieza, apague el aparato y espere a que esté frío.

8. Limpie el interior del horno con un paño suave. Retire los residuos de la parte inferior del horno.

11.4 Aviso De Limpieza

Se recomienda limpiar cuando aparece el aviso.

Use la función: Limpieza piroclítica.

11.5 Extracción e instalación de la puerta

Puede retirar la puerta del horno y los paneles internos de cristal para limpiarlos. Lee enteramente las instrucciones de "Extracción e instalación de la puerta" antes de retirar los paneles de cristal.

PRECAUCIÓN!

No utilice el aparato sin los paneles de cristal.

1. Abra completamente la puerta y sujete las dos bisagras.

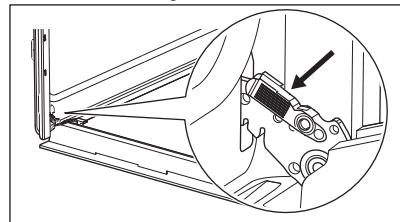

2. Levanta y tira de los pestillos hasta que hagan clic.

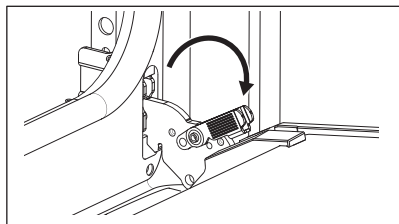

3. Cierre la puerta del horno hasta la primera posición de apertura (a mitad de camino). A continuación, levanta y tira de la puerta para extraerla de su sitio.

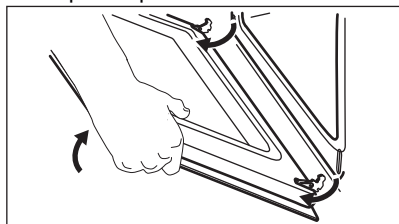

4. Coloque la puerta sobre un paño suave en una superficie estable.
5. Sujete el marco de la puerta **A** por el borde superior de la puerta por ambos lados y empuje hacia dentro para soltar el cierre.

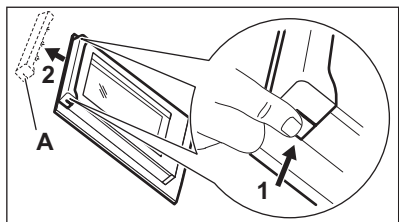

6. Tire del borde del acabado de la puerta hacia delante para desengancharla.
7. Sujete uno tras otro los paneles de cristal de la puerta por su borde superior y extráigalos de la guía. Asegúrese de que el cristal se desliza completamente fuera de los soportes.

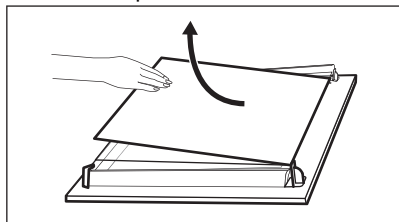

8. Limpie los paneles de cristal con agua y jabón. Seque cuidadosamente los paneles de cristal con cuidado. No limpie los paneles de cristal en el lavavajillas.
9. Después de la limpieza, instale los paneles de vidrio y la puerta del horno. Asegúrese de volver a colocar los paneles de vidrio en el orden correcto. Compruebe el símbolo/serigrafía en el lateral del panel de vidrio. Si la puerta está instalada correctamente, oírás un clic al cerrar los pestillos.



La zona de impresión **B** (si está presente) debe estar orientada hacia el interior del horno.

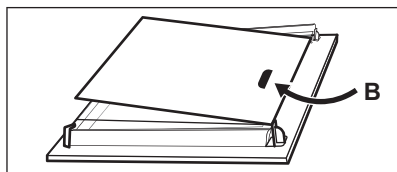

11.6 Cambio de la bombilla

⚠ ADVERTENCIA!

Riesgo de descarga eléctrica.
La lámpara puede estar caliente.

1. Apague el aparato y espere hasta que se enfríe.
2. Desconecte el aparato de la red eléctrica.
3. Coloque el paño en la parte inferior del horno.

⚠ PRECAUCIÓN!

Sujete siempre la bombilla halógena con un paño para evitar que la grasa queme.

Bombilla trasera

1. Gire la tapa de cristal para extraerla.
2. Limpie la tapa de cristal.
3. Cambie la bombilla por otra apropiada termorresistente de 300°C.
4. Instale la tapa de cristal.

12. SOLUCIÓN DE PROBLEMAS

ADVERTENCIA!

Consulte los capítulos sobre seguridad.

12.1 Qué hacer si...

Descripción del problema	Causa y solución
No se puede encender ni utilizar el aparato.	El aparato no está conectado a ningún suministro eléctrico o está mal conectado.
El aparato no se calienta.	El reloj no está ajustado. Para ajustar el reloj, consulta Funciones de reloj.
	La puerta no está bien cerrada.
	Ha saltado el fusible. Compruebe si el fusible es la causa del problema. Si el problema persiste, póngase en contacto con un electricista cualificado.
	Bloqueo de seguridad está activado.
La bombilla está apagada.	La bombilla se ha fundido. Cambie la lámpara. Para obtener más información, consulta Limpieza y mantenimiento.
 Los cortes de corriente siempre interrumpen la limpieza. Repita la limpieza si se interrumpe por un corte de corriente.	
Problema con la señal de la red inalámbrica.	Compruebe si su dispositivo móvil está conectado a la red inalámbrica. Compruebe la red inalámbrica y router. Reinicie el router.
Nuevo router instalado o configuración del router modificada.	Para configurar el aparato y el dispositivo móvil de nuevo, consulta Antes del primer uso, Conexión inalámbrica.
La señal de la red inalámbrica es débil.	Acerque el router lo máximo posible al aparato.
La señal inalámbrica tiene interferencias de algún horno microondas situado cerca del aparato.	Apague el horno microondas. Evite utilizar otro horno microondas y el control remoto del aparato a la vez. Las microondas interfieren la señal Wi-Fi.
La función PizzaExpert se detiene y aparece un mensaje inicial en la pantalla.	Usted ha cambiado la temperatura durante la fase de precalentamiento. Pulse Siguiente en el primer mensaje y, a continuación, pulse Inicio para reanudar el precalentamiento con la temperatura recién ajustada.

12.2 Códigos de error

Cuando se produce el error de software, la pantalla muestra un mensaje de error. Encontrará la lista de problemas en la tabla siguiente. Cuando uno de estos mensajes de error sigue apareciendo en la pantalla, significa que un subsistema defectuoso puede haberse desactivado. En tal caso, póngase en contacto con el distribuidor o un centro de servicio autorizado.

Código y descripción	Solución
F102: la puerta no está completamente cerrada o el cierre no funciona.	Cierre la puerta. Encienda y apague el aparato.
F240, F439: los campos táctiles de la pantalla no funcionan correctamente.	Limpie la superficie de la pantalla. Asegúrese de que no haya suciedad en los campos táctiles.
F601: hay un problema con la señal Wi-Fi.	Compruebe su conexión de red. Consulte Antes del primer uso, Conexión inalámbrica.
F604: la primera conexión a la Wi-Fi ha fallado.	Apague y encienda el aparato e inténtelo de nuevo. Consulte Antes del primer uso, Conexión inalámbrica.
F908: el sistema del aparato no puede conectarse con el panel de control.	Encienda y apague el aparato.
F602, F603: la conexión Wi-Fi no está disponible. 1)	Encienda y apague el aparato.

1) Si ocurre uno de estos errores, el resto de las funciones del aparato continuarán funcionando como de costumbre.

12.3 Datos de servicio

Si no logra subsanar el problema, póngase en contacto con su distribuidor o un centro de servicio técnico autorizado.

Los datos que necesita para el Centro de servicio técnico se encuentran en la placa de características. La placa de características se encuentra en el marco delantero del aparato. Es visible al abrir la puerta. No retire la placa de características del aparato.

Se recomienda escribir los datos aquí:

Modelo (MOD.):

Número de producto (PNC):

Número de serie (S.N.)

13. EFICIENCIA ENERGÉTICA

13.1 Hoja de información del producto e información del producto según los reglamentos (UE) n.º 65/2014 y (UE) n.º 66/2014

Nombre del proveedor	AEG
Identificación del modelo	NBX7P631SB 949288049 TX7PB631SB 949288050
Índice de eficiencia energética	61.2
Clase de eficiencia energética	A++
Consumo de energía con una carga estándar, modo convencional	0.93 kWh/ciclo
Consumo de energía con una carga estándar, modo de ventilador forzado	0.52 kWh/ciclo
Número de cavidades	1
Fuente de energía	Electricidad
Volumen	72 l

Tipo de horno	Horno empotrable	
Masa	NBx7P631SB	37.5 kg
	TX7PB631SB	37.5 kg

El aparato se ha sometido a las pruebas establecidas por las normas: EN IEC 60350-1.

13.2 Requisitos de información según el reglamento (UE) n.º 2023/826

Consumo de energía en modo de espera	0,8 W
Consumo de energía en modo de espera de red	2.0 W
Tiempo máximo necesario para que el equipo alcance automáticamente el modo de bajo consumo aplicable	20 min

El aparato se ha sometido a las pruebas establecidas por las normas: EN 50564, EN 63474.

Para obtener orientación sobre cómo activar y desactivar la conexión de red inalámbrica, consulte Antes del primer uso.

13.3 Consejos para ahorrar energía

Los siguientes consejos le ayudarán a ahorrar energía cuando utilice su aparato electrodoméstico.

Asegúrese de que la puerta del aparato esté cerrada cuando esté en funcionamiento. No abra la puerta del aparato muchas veces durante la cocción. Mantenga limpia la junta de la puerta y asegúrese de que está bien fijada en su posición.

Utilice utensilios de cocina de metal y también moldes y recipientes no reflectantes para mejorar el ahorro energético.

No precaliente el aparato antes de cocinar a menos que se recomiende concretamente hacerlo así.

Reduzca al máximo el tiempo entre horneados cuando prepare varios platos de una vez.

Cocción con ventilador

En la medida de lo posible, utilice las funciones de cocción con ventilador para ahorrar energía.

Calor residual

Para una duración de la cocción superior a 30 minutos, reduzca la temperatura del

aparato un mínimo de 3 a 10 minutos antes de llegar al final de la cocción. El calor residual dentro del aparato hará que la comida se siga cocinando.

Utilice el calor residual para mantener caliente la comida o para calentar otros platos.

Al apagar el aparato la pantalla mostrará la temperatura o el calor residual.

En algunas funciones del aparato, si está activado un programa con Duración y el tiempo de cocción es superior a 30 min, las resistencias se desactivan antes automáticamente.

Mantener calientes los alimentos

Si desea utilizar el calor residual para mantener caliente la comida, seleccione el ajuste de temperatura más bajo posible. El indicador de calor residual o la temperatura aparecen en la pantalla.

Cocción con la bombilla apagada

Apague la luz mientras cocina. Enciéndala únicamente cuando la necesite.

Horneado húmedo + ventilador

Función diseñada para ahorrar energía durante la cocción.

Cuando utilice esta función, la lámpara se apagará automáticamente después de 30 segundos. Puede volver a encender la lámpara, pero esta acción reducirá el ahorro de energía esperado.

Wi-Fi

Apague la Wi-Fi siempre que sea posible para ahorrar energía.

14. ASPECTOS MEDIOAMBIENTALES

Recicle los materiales con el símbolo . Coloque el embalaje en los contenedores correspondientes para reciclarlo. Ayude a proteger el medioambiente y la salud pública reciclando los residuos de aparatos eléctricos y electrónicos. No deseche los aparatos

marcados con el símbolo  con los residuos domésticos. Lleve el producto a su centro de reciclaje local o póngase en contacto con su oficina municipal.



