

AEG

Instruction Book

7000 CORDLESS CLEANER

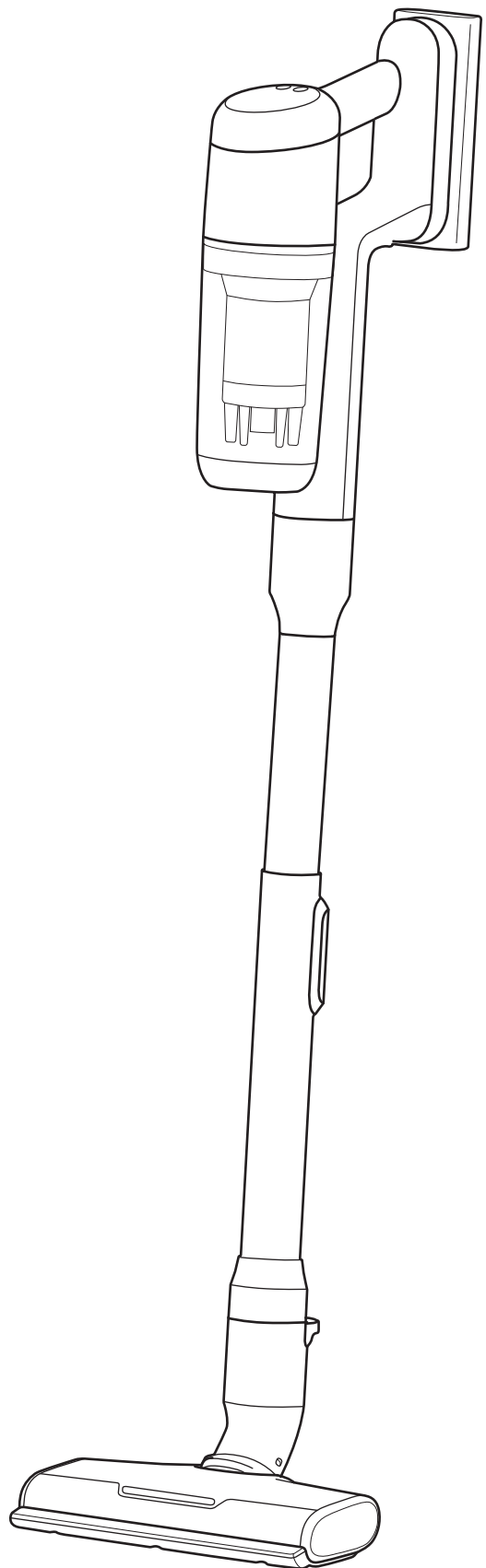

*Actual product may differ from illustration.

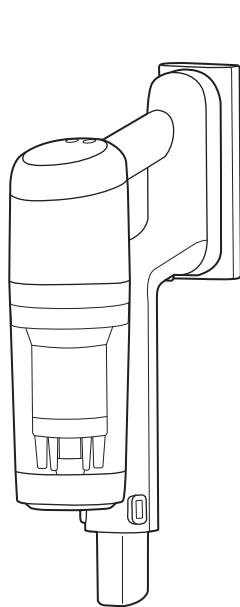

TUBP216LI25-TP (6 cells),
DC 21.6V, 2500mAh

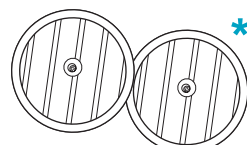
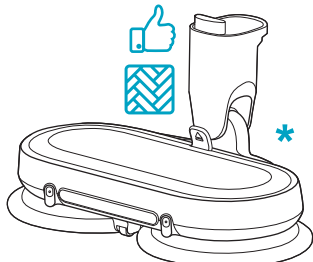
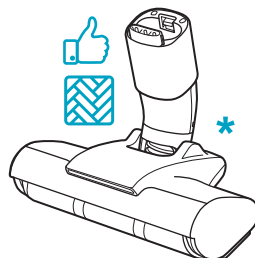
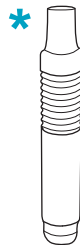
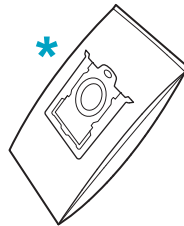
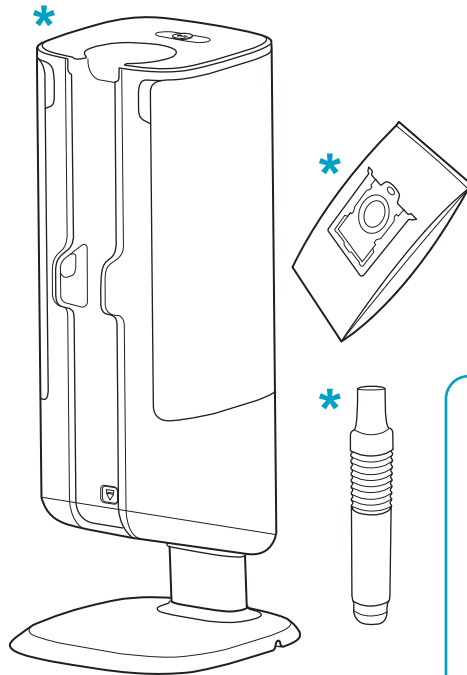
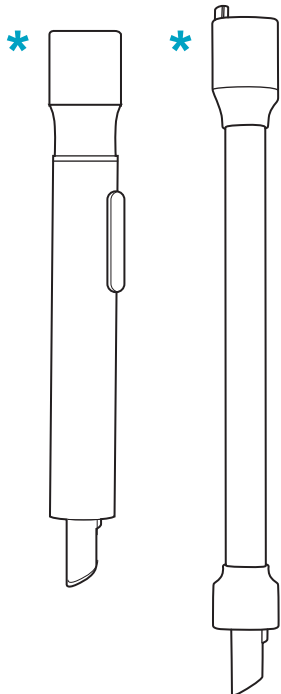
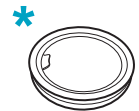
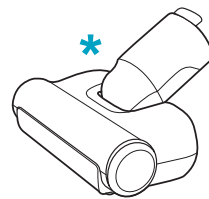
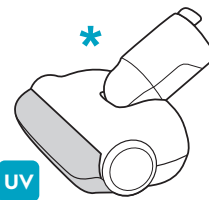
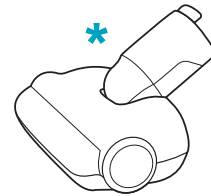
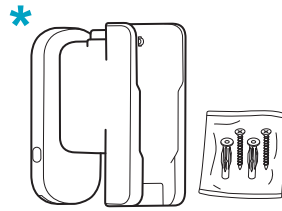
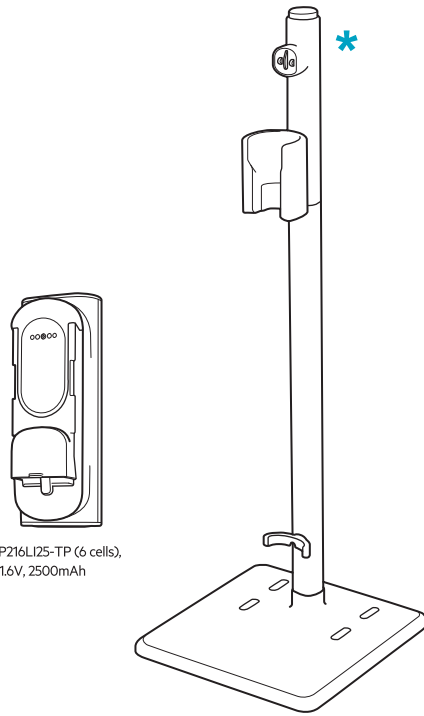

Accessories may vary from model to model. | Les accessoires peuvent varier d'un modèle à l'autre. | Ausstattung und Zubehör kann je nach Modell variieren. | Accessoires kunnen per model verschillen. | Tillbehören kan variera mellan olika modeller. | Lisävarusteet voivat vaihdella malleittain. | Tilbehør kan variere fra model til model. | Tilbehør kan variere fra modell til modell. | Los accesorios pueden variar según el modelo. | Os acessórios podem variar de modelo para modelo. | Gli accessori possono variare da modello a modello. | Τα εξαρτήματα ίσως διαφέρουν από μοντέλο σε μοντέλο. | Lisad võivad mudelist mudelisse varieeruda. | Priedai kitiems modeliams gali skirtis. | Akcesoria mogą się różnić w zależności od modelu. | Piederumi katram modelim var atšķirties. | Příslušenství se může u jednotlivých modelů lišit. | Doplnky sa môžu líšiť v závislosti od modelu. | Dodaci se mogu razlikovati kod određenih modela. | Nastavki se lahko glede na model razlikujejo. | Принадлежности могут отличаться от модели к модели. | Ці компоненти можуть відрізнятися залежно від моделі. | tartozékok típusonként eltérőek lehetnek. | Accessoriile pot diferi de la model la model. | Принадлежностите може да се различават според различните модели. | Aksesuarlar, modelden modele farklılık gösterebilir. | رخاال ليدوم نم فلتخت دقتا فرقلا. | Додаци могу да се разликују у зависности од модела усисивача.



Carpet



Hard Floor



For indoor use only.

Note: This instruction book should be read together with safety precaution booklet.

support.emea.aeg.com

www.aeg.com

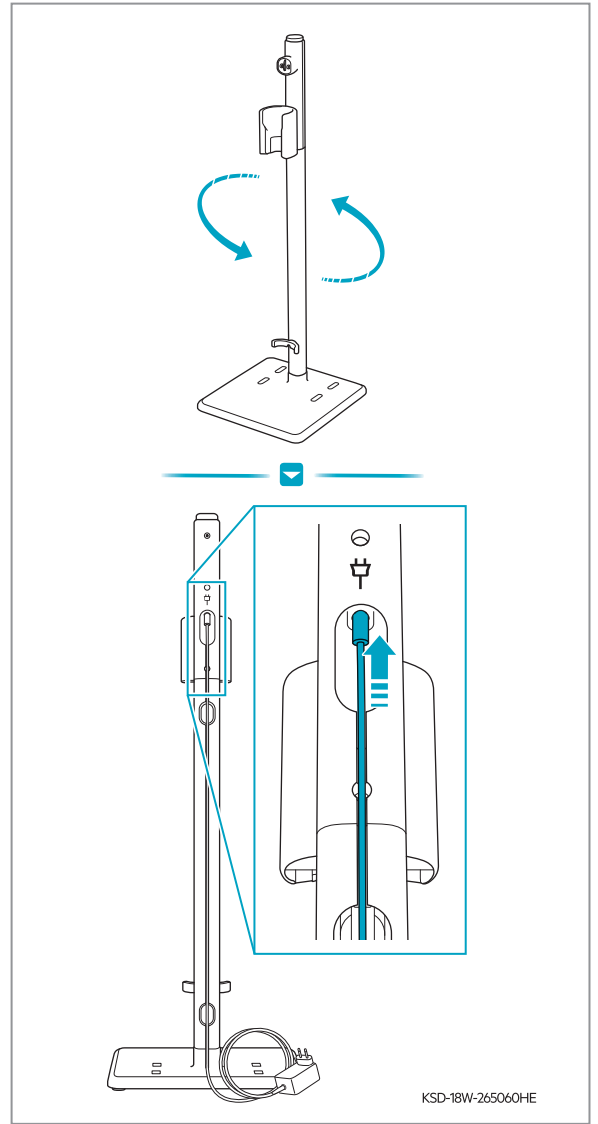
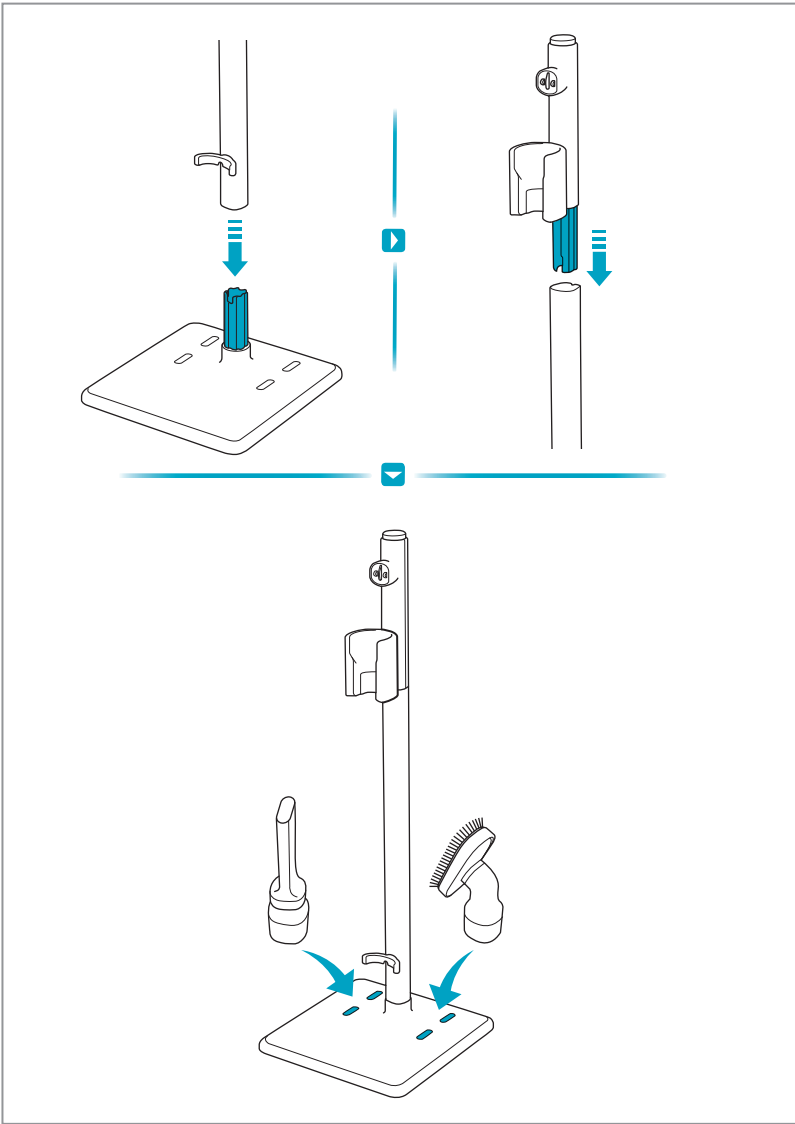

KSD-18W-265060HE

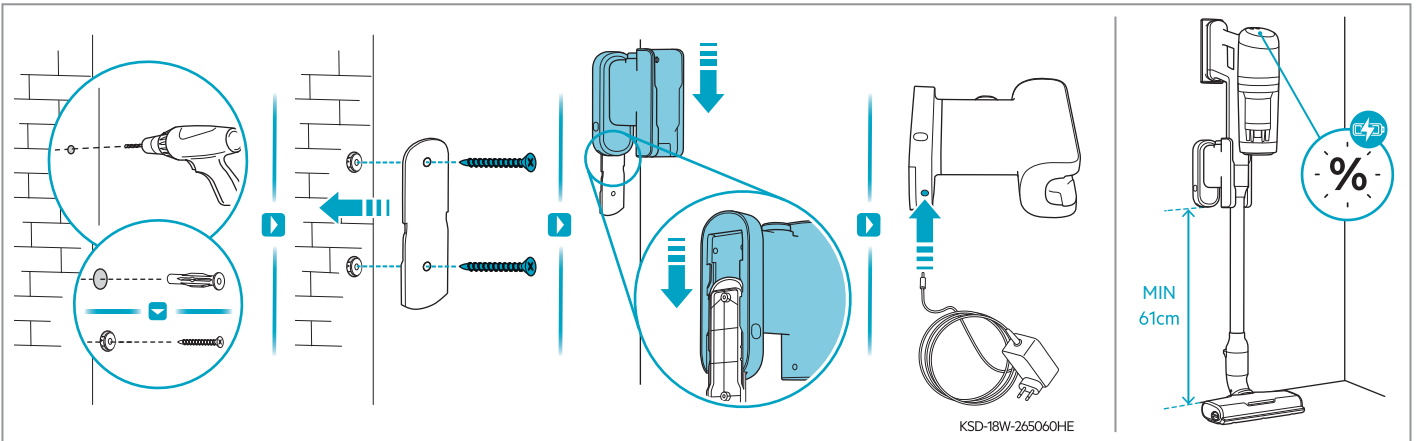

KSD-18W-265060HE

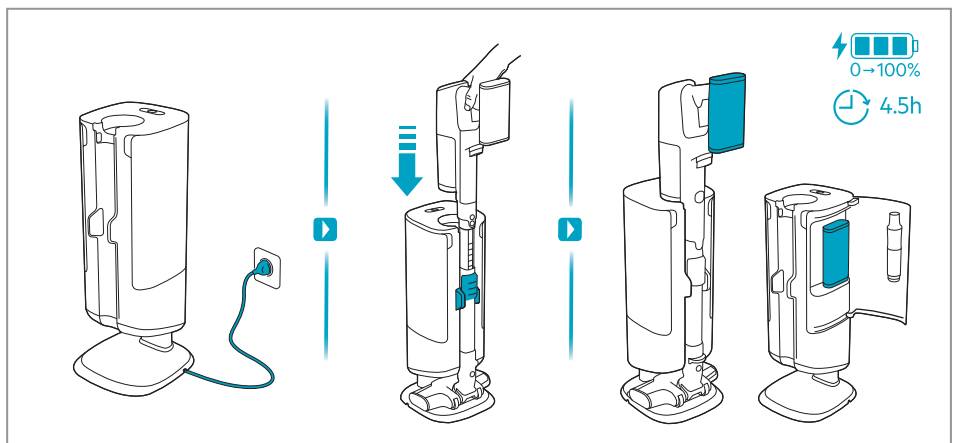
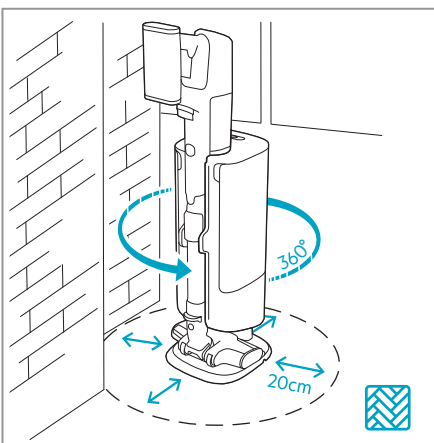

0→100%
 4.5h

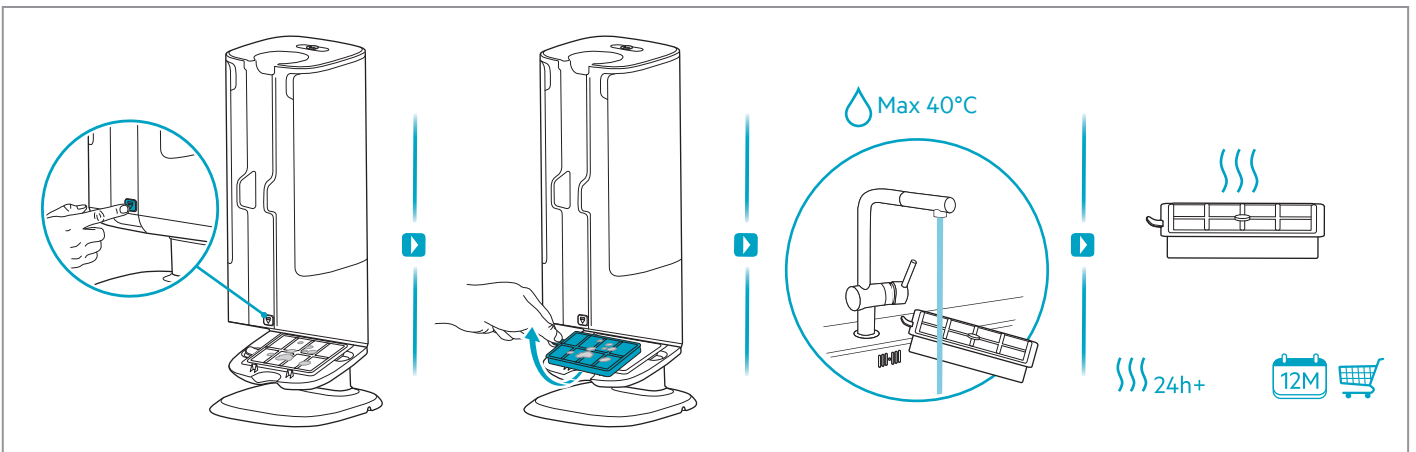
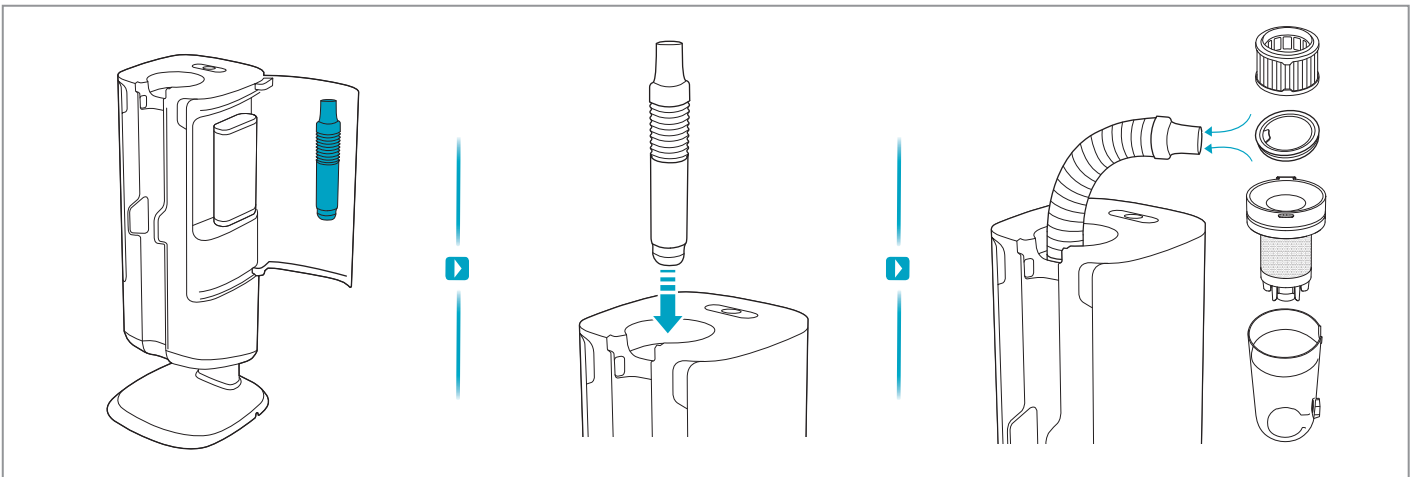
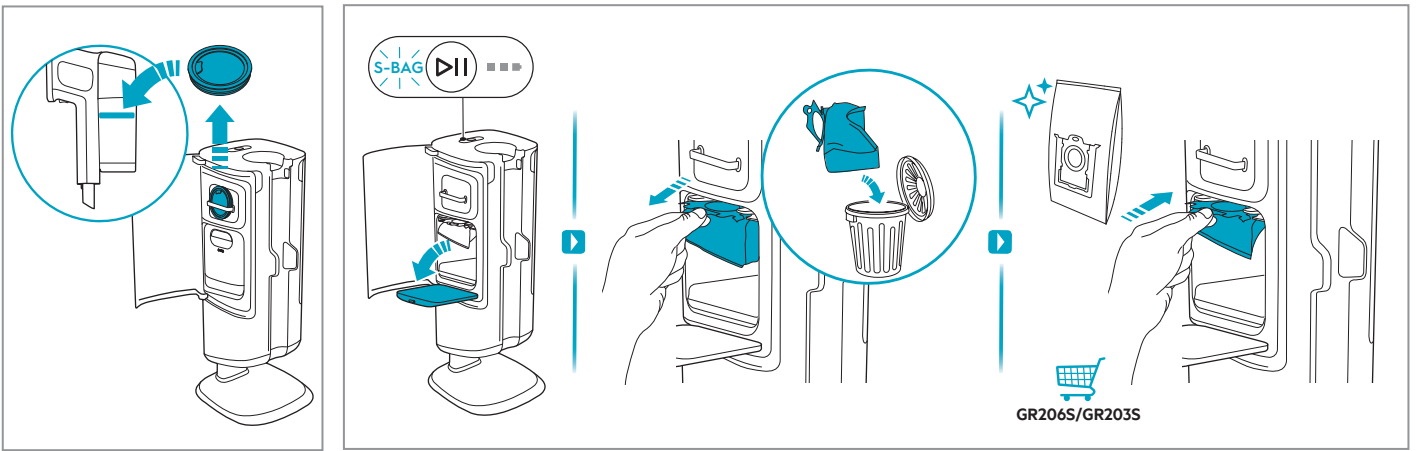
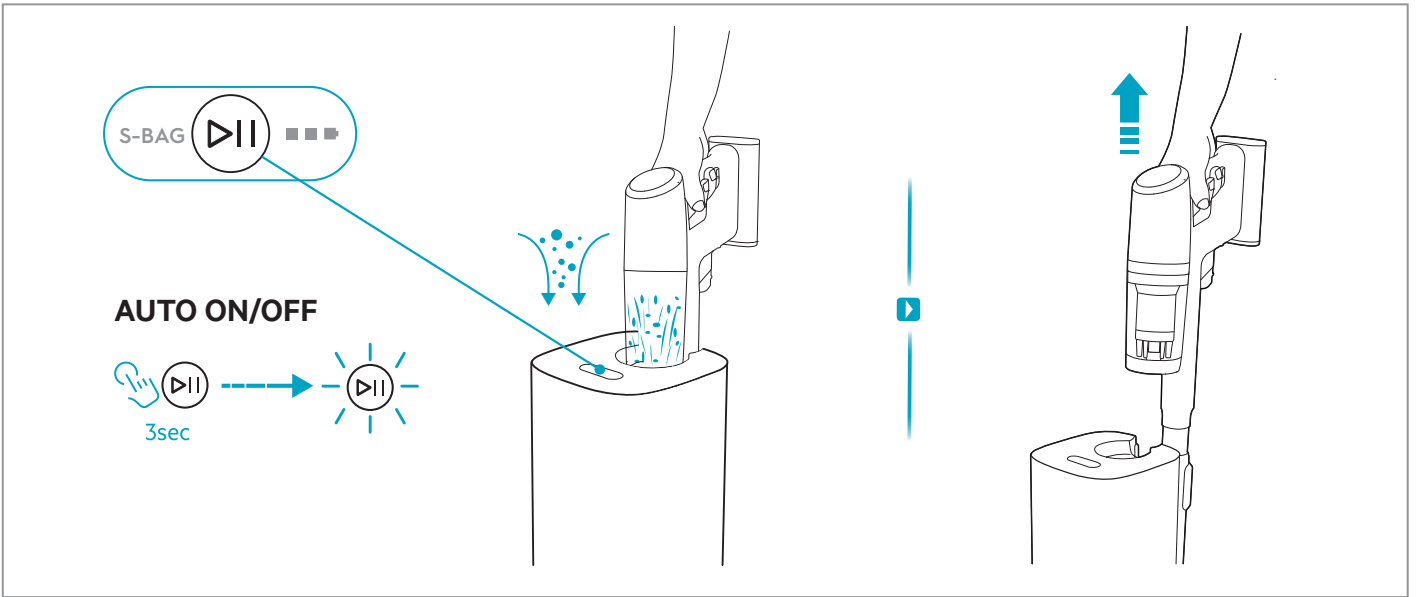

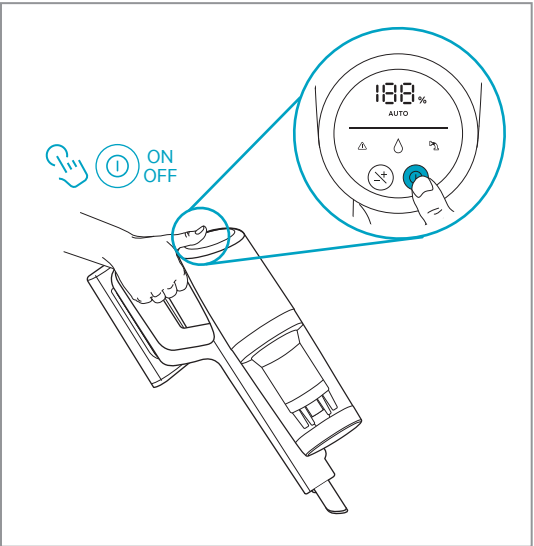
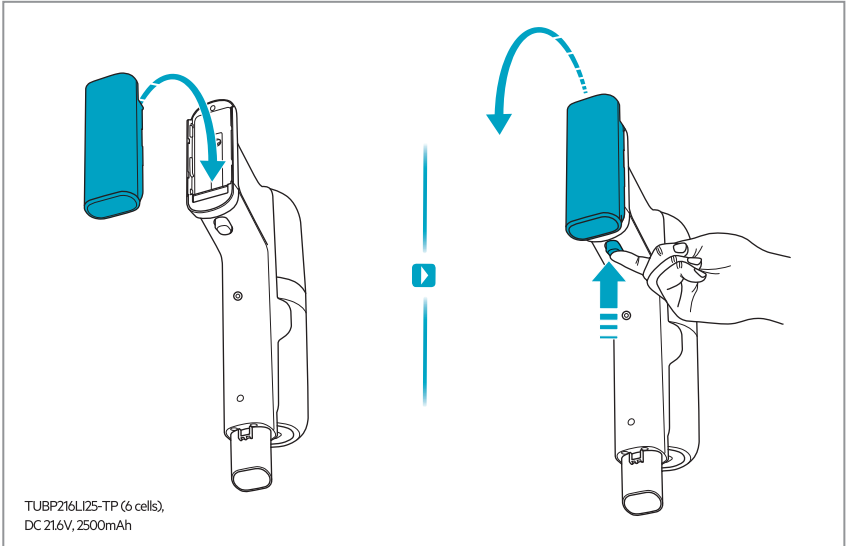
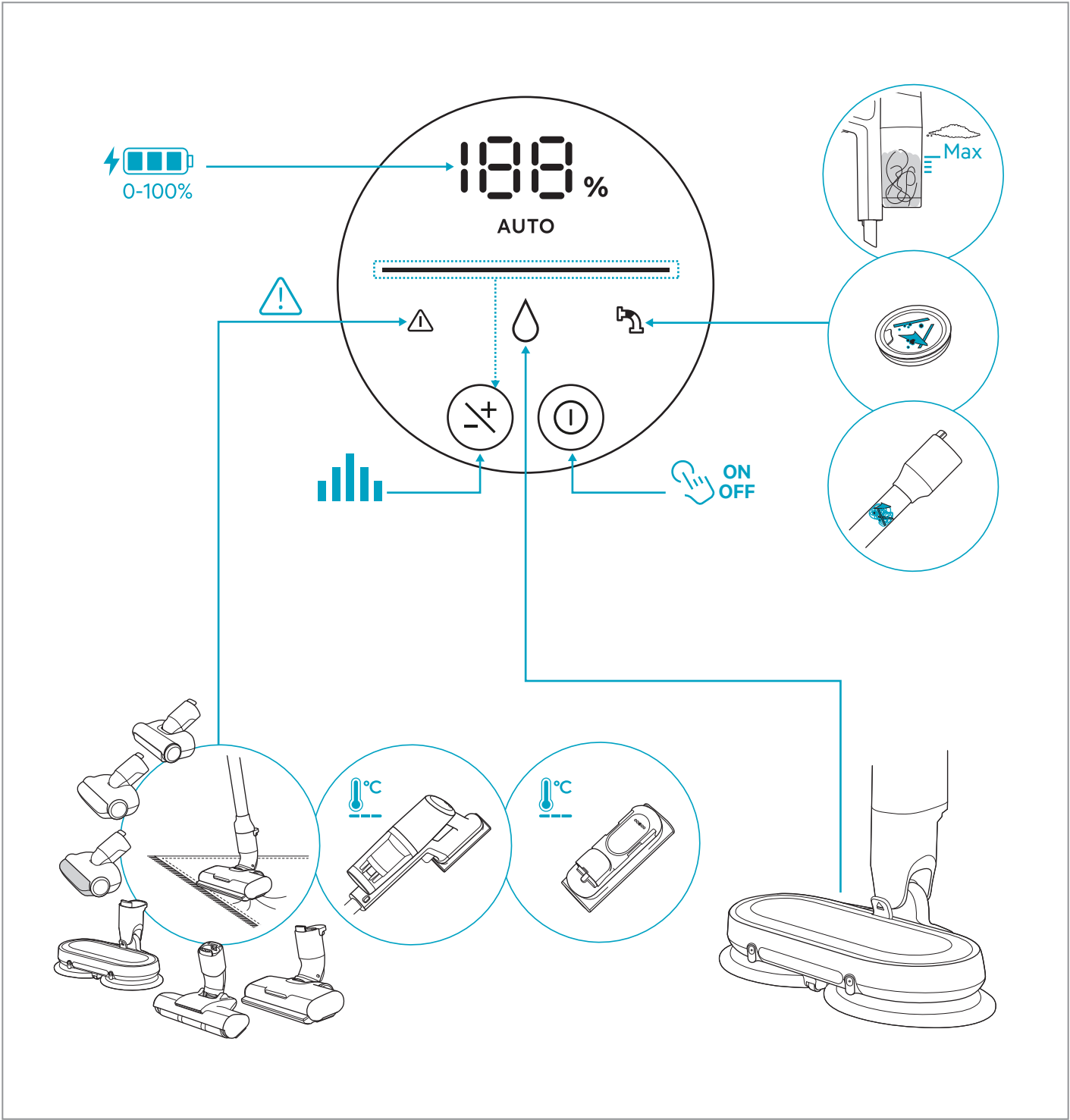

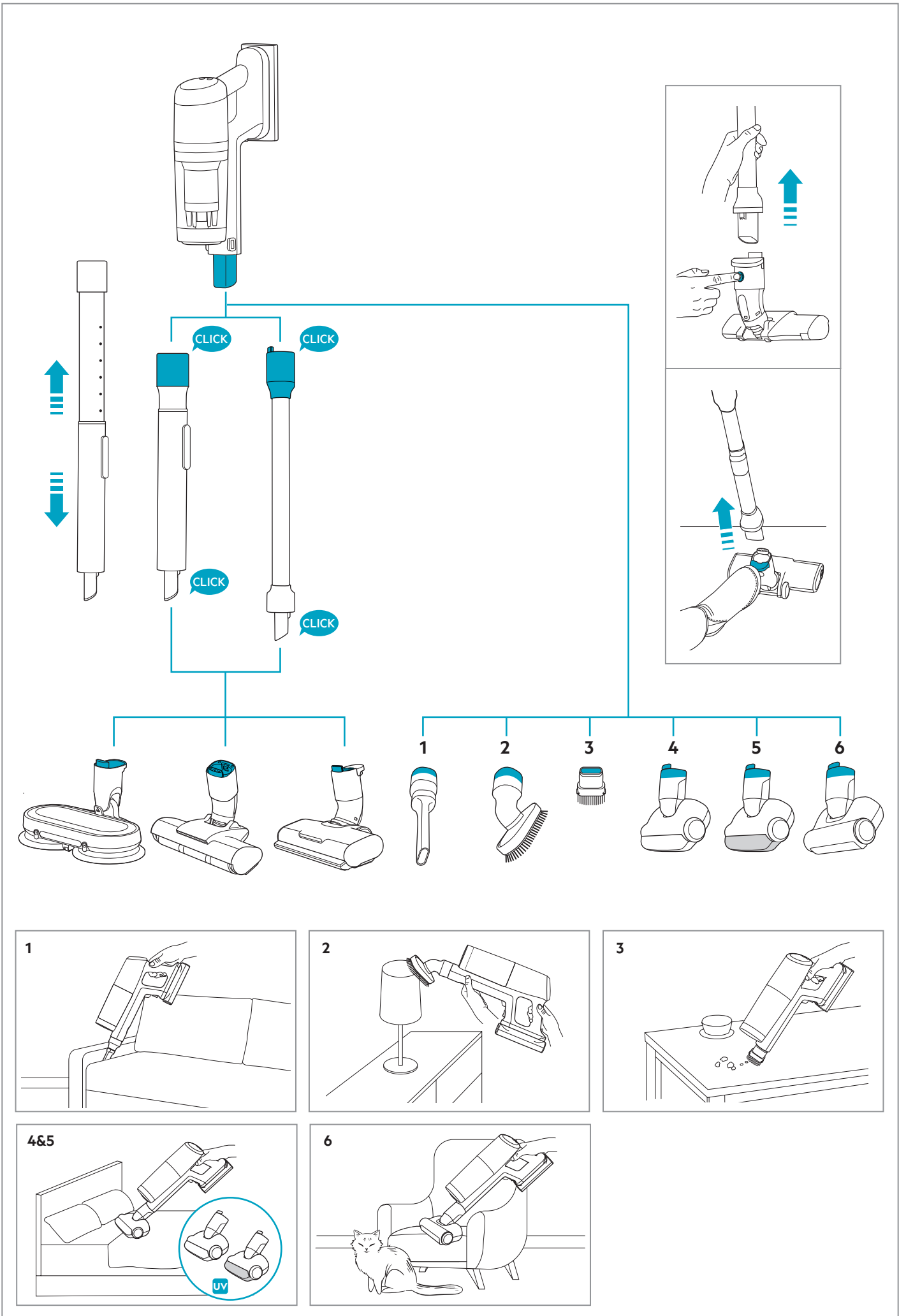

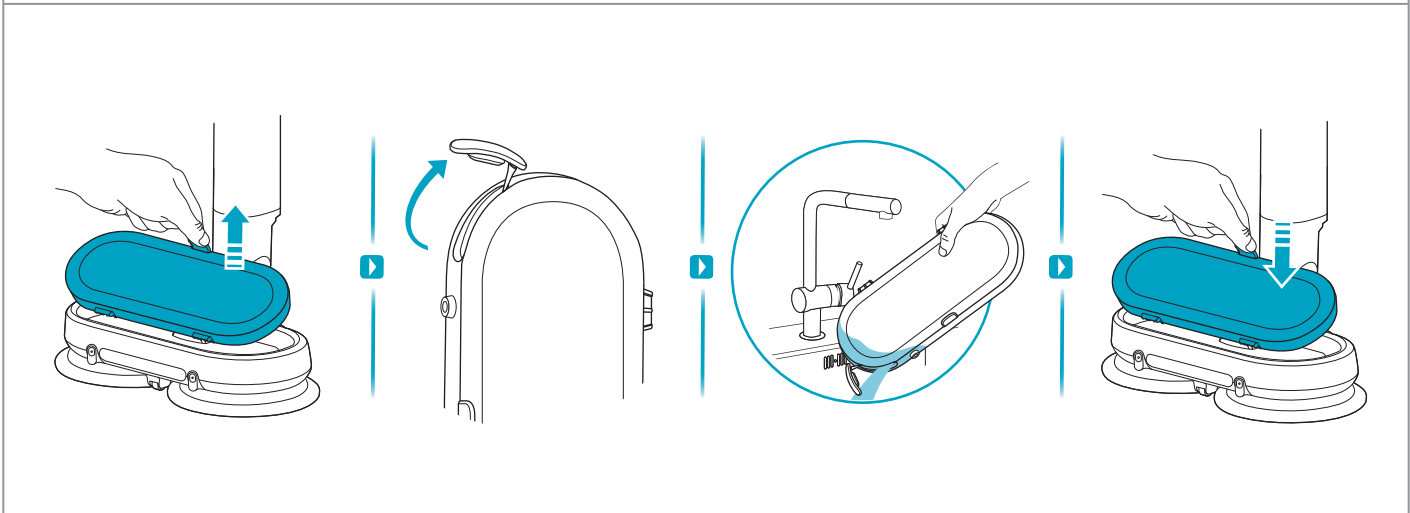
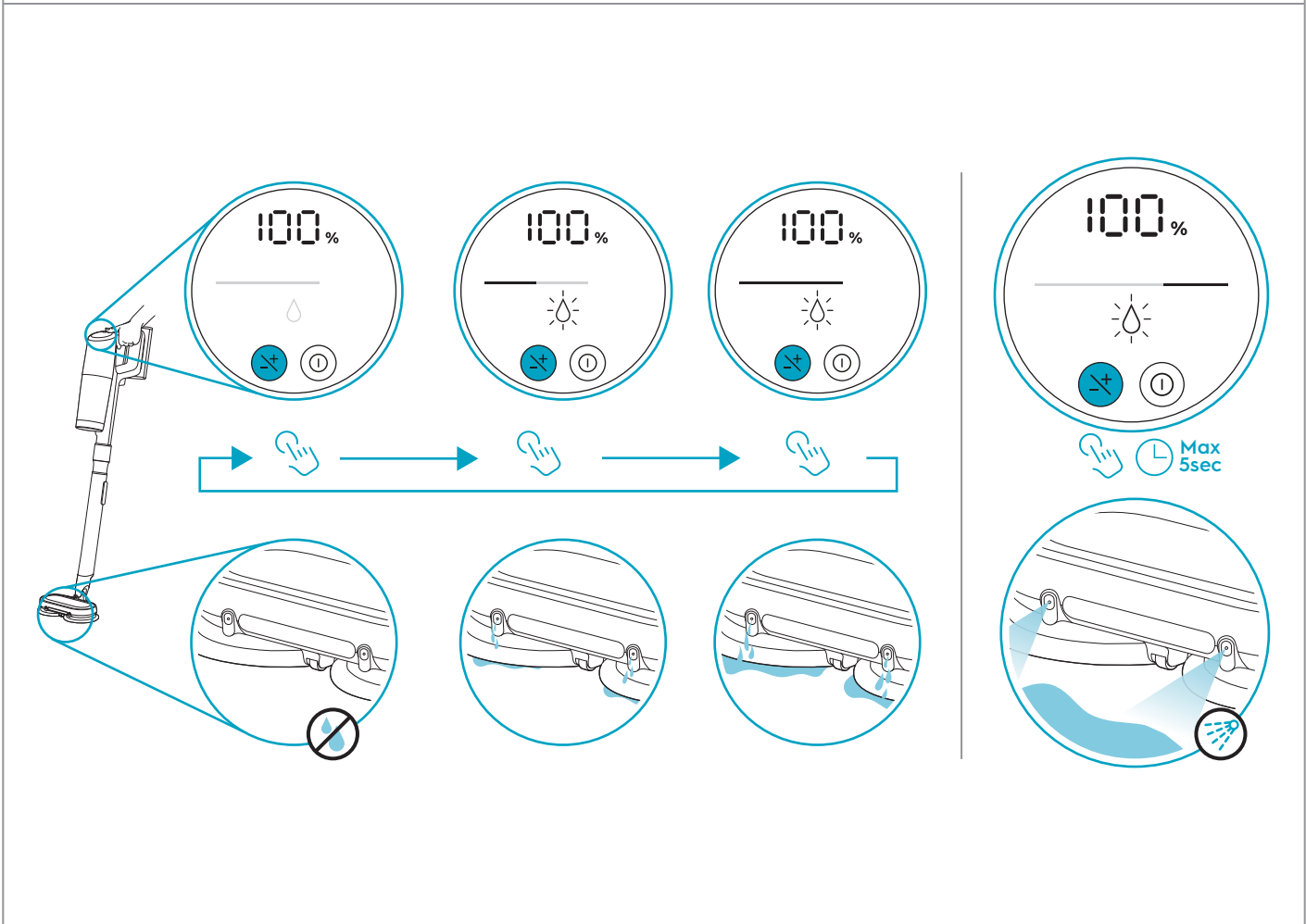
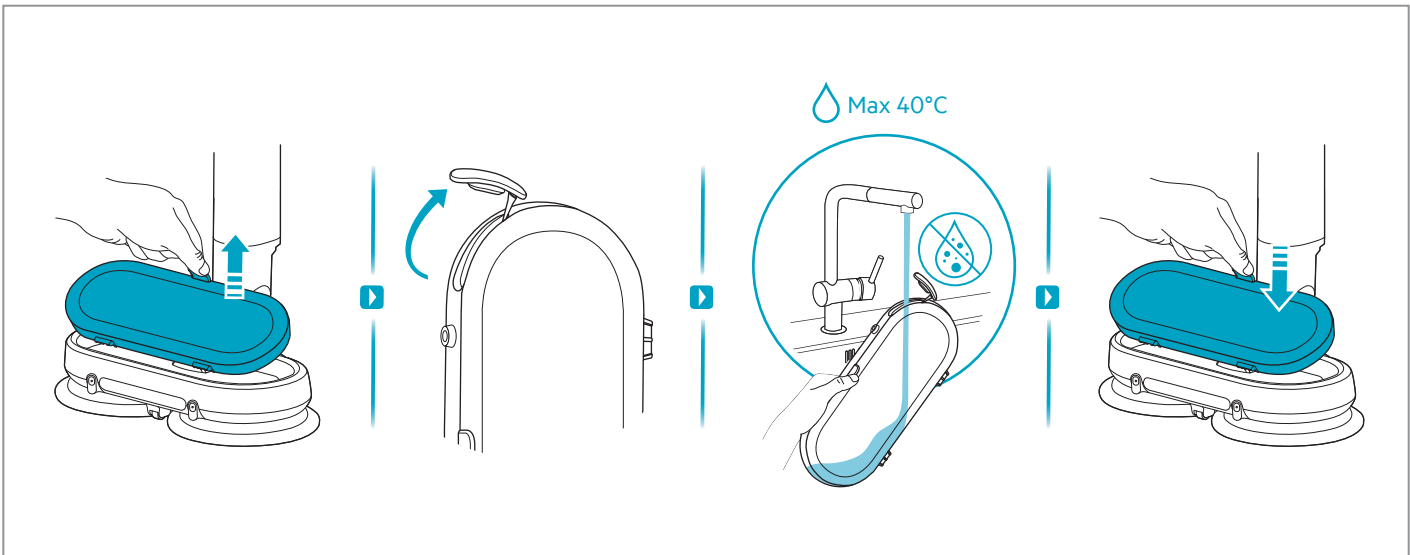

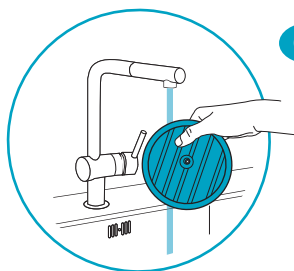
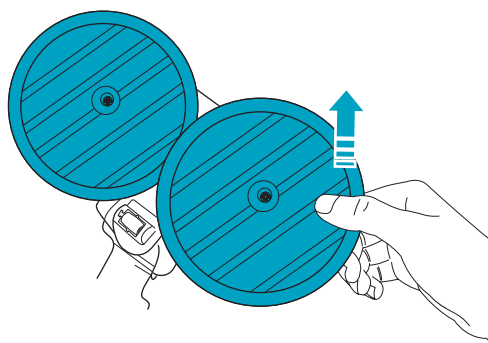
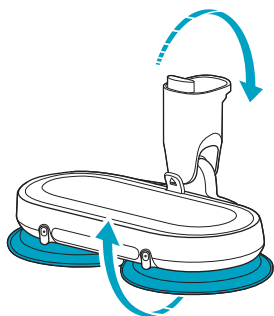

OR

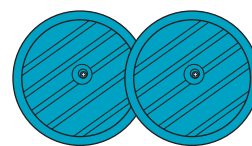
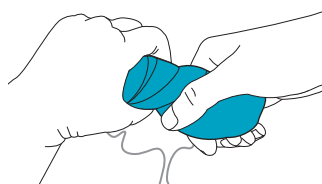

Hand icon, Water icon, Max 40°C

Washing machine icon, Water icon, Max 40°C



Wavy lines icon, 24h+

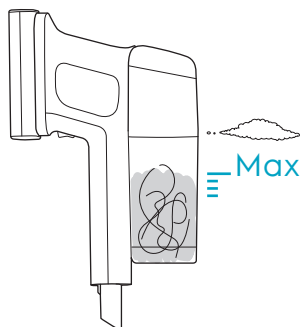

Max

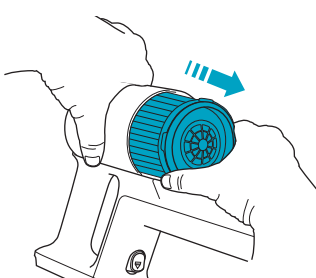
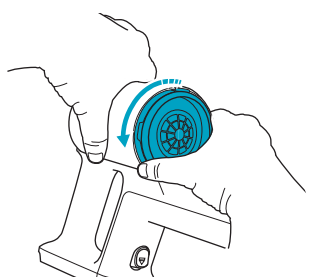
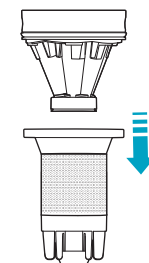
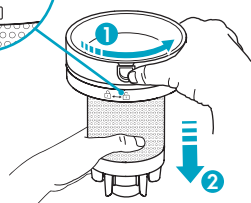
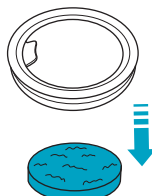
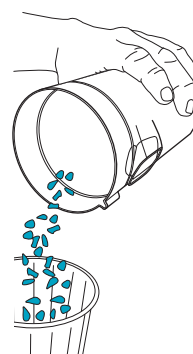
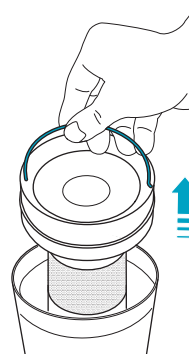
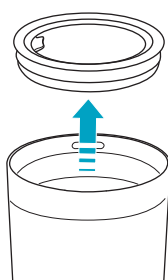
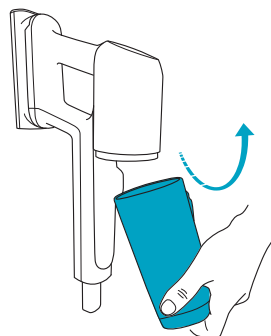

Water tap icon, Max 40°C

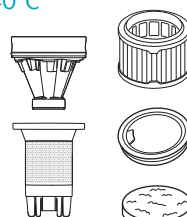
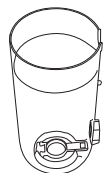

Wavy lines icon, 24h+

Calendar icon, 12M

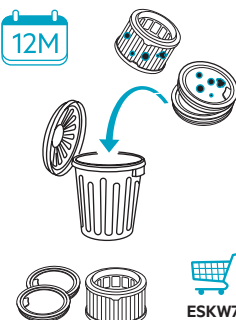

ESKW7

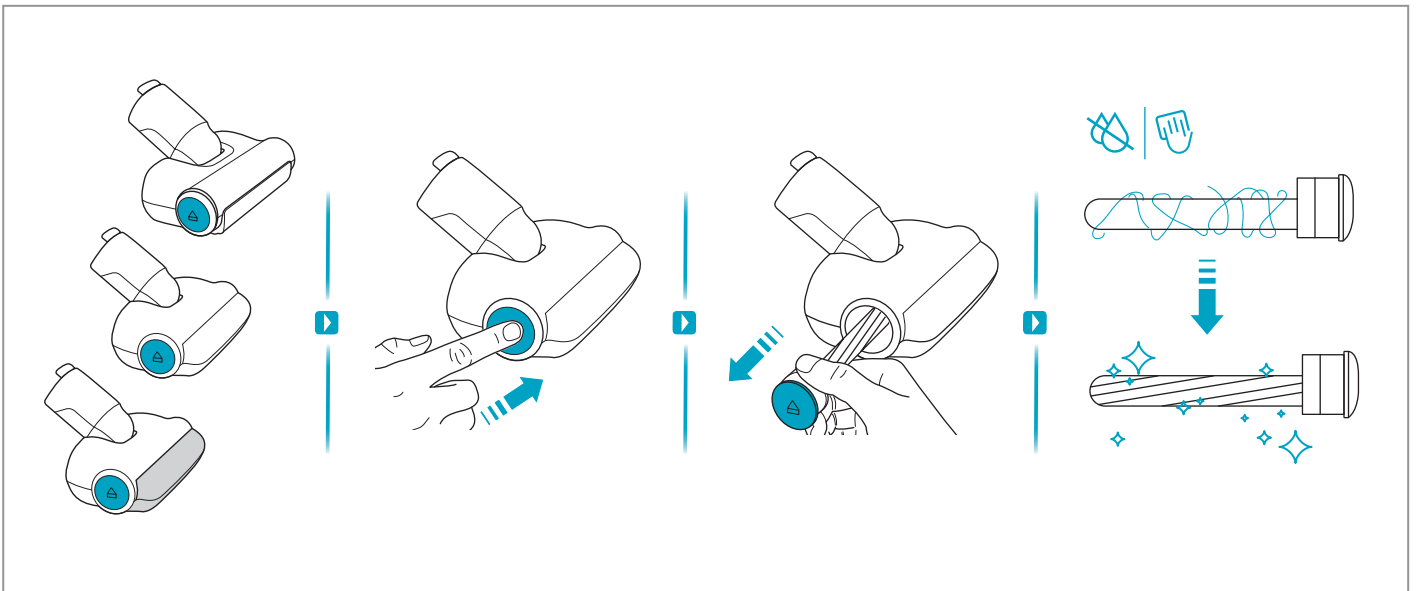
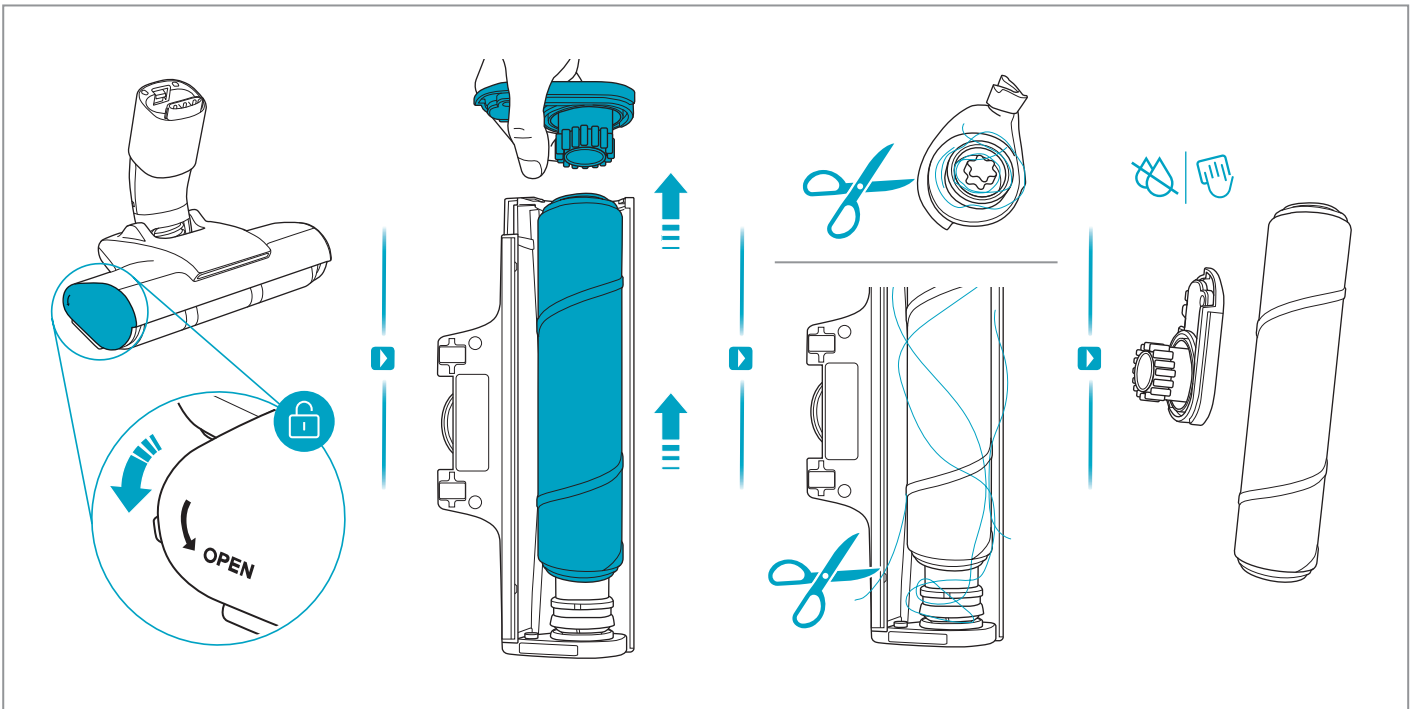
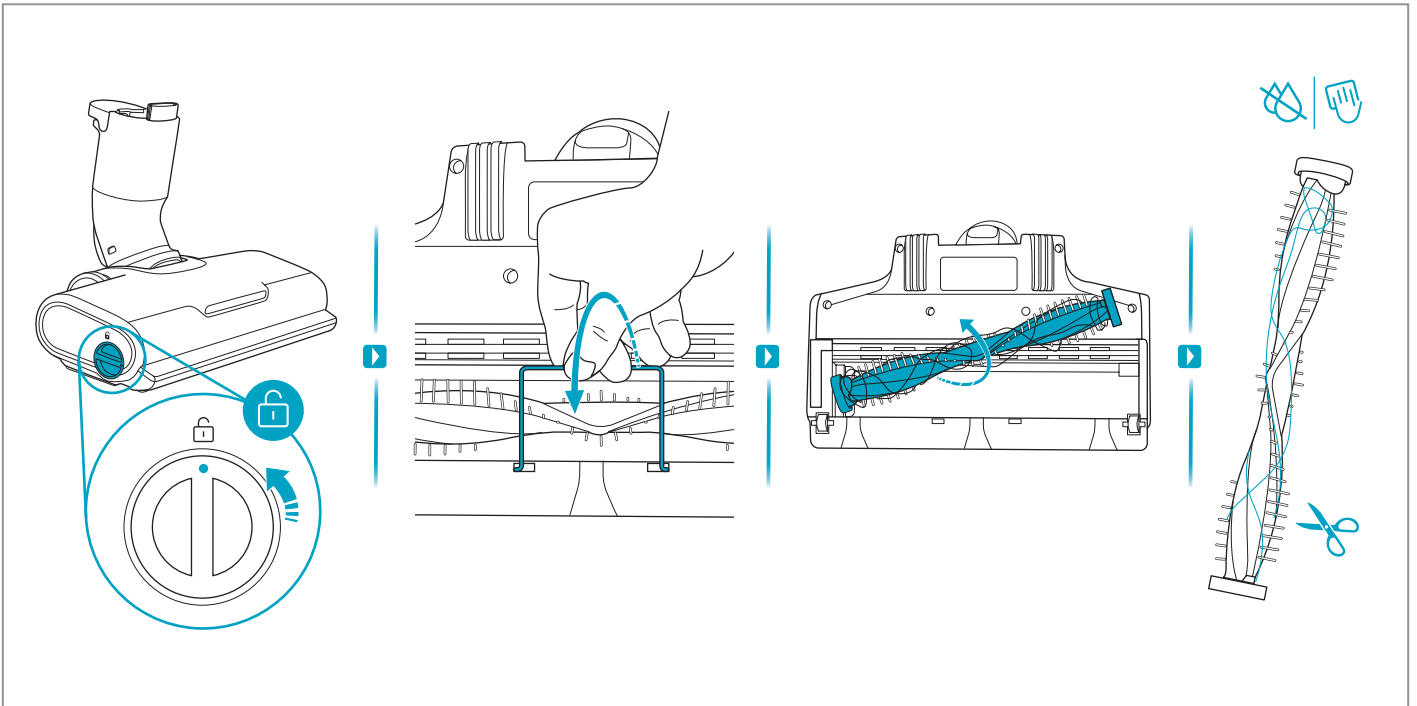

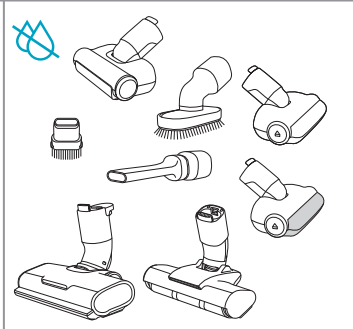
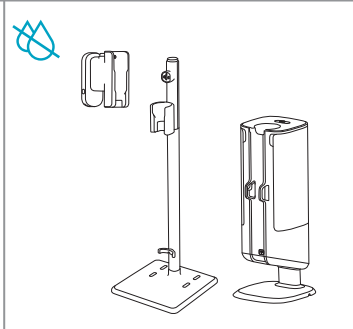
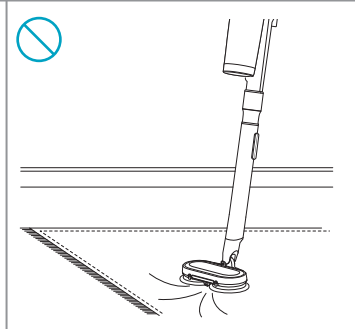
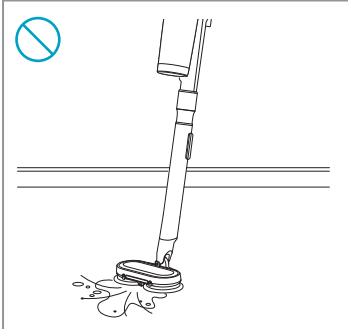
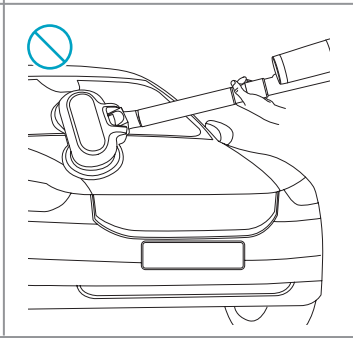
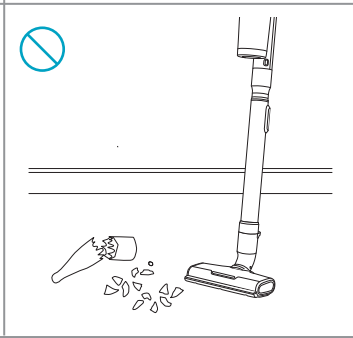
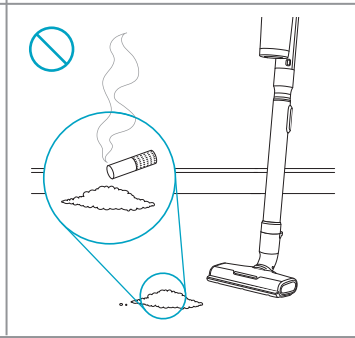
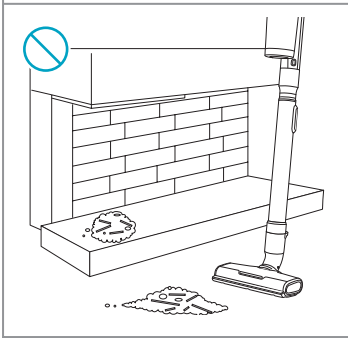
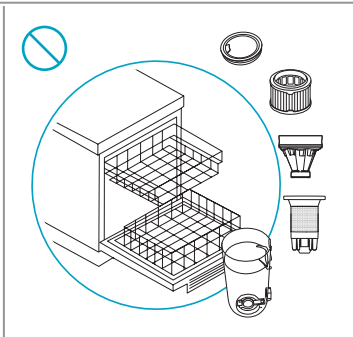
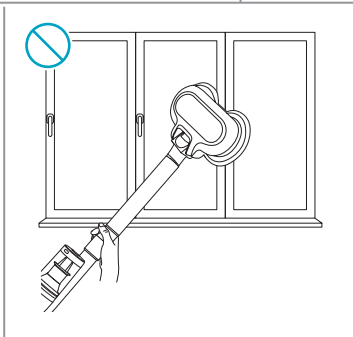
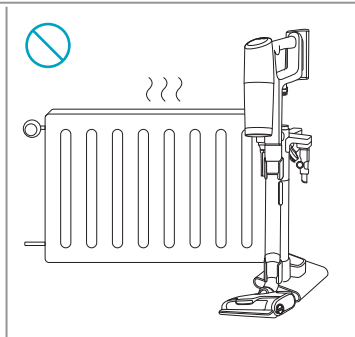
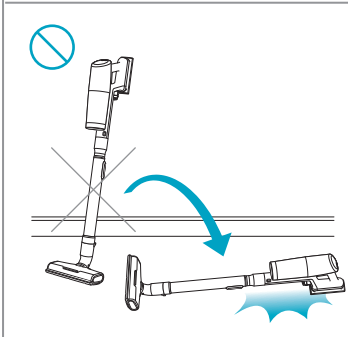
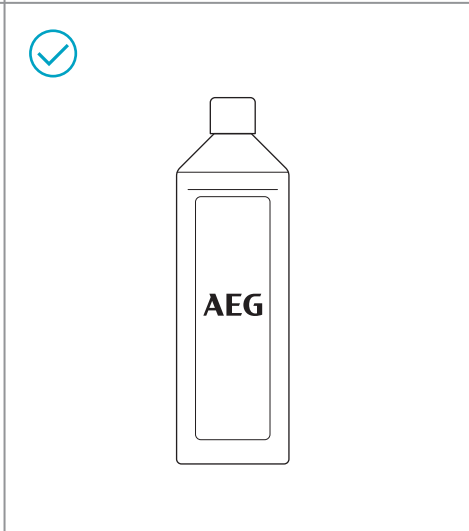
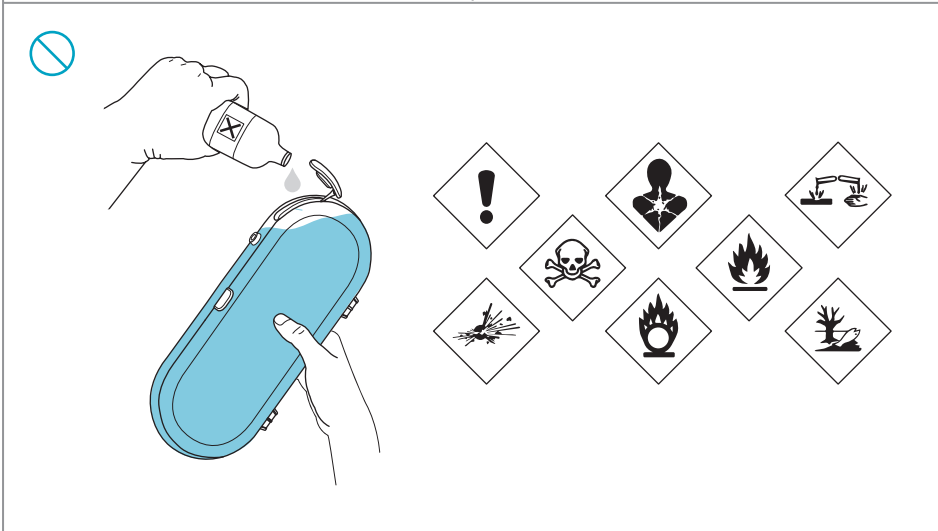
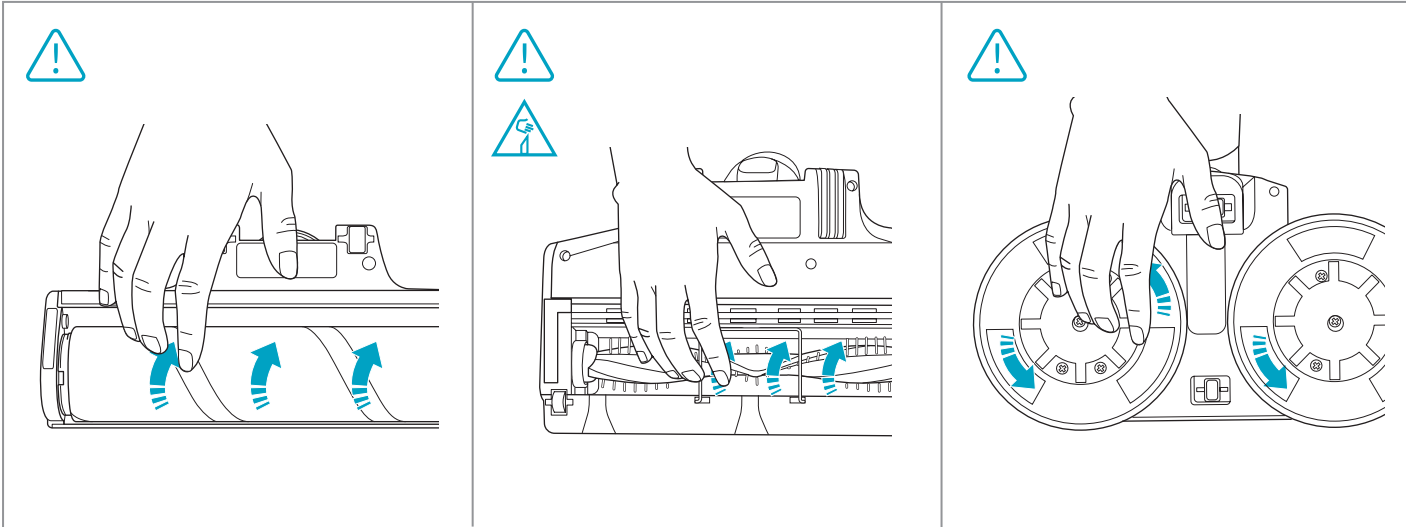



www.aeg.com



ESKW7

900 923 814
Performance Kit

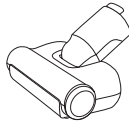

AZE155

900 923 388
PetPro+



AZE149

900 923 389
BedProPower+

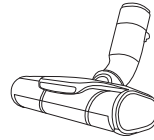

AZE156

900 923 391
**PowerPro
Hard Floor Nozzle**

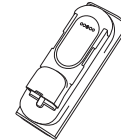

ZE194

900 923 815
Extra Battery



AKIT23

900 923 392
Home and Car Kit

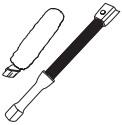

AKIT22

900 923 360
Duster Kit

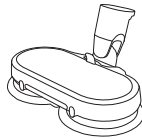

ZE177

900 923 744
PowerProMop+ Nozzle

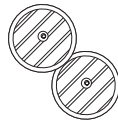

AZE158

900 923 441
Standard Pads

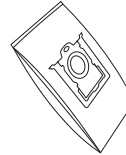

GR206S

900 168 476
**S-bag® Hygiene Anti-Allergy
for Emptying Station**



GR203S

900 168 475
**S-bag® Anti-Odour
for Emptying Station**



FLD1

900 923 782
Detergent

*Accessories may vary by market.

Troubleshooting

Problem	Cause	Solution
The S-bag icon appears on the display and emptying function doesn't work after the main unit is inserted into emptying station, even when the Start button is pressed	The S-bag is full	Replace it with a new S-bag
	The S-bag or the door of S-bag cabin is not in place	Ensure that the S-bag is properly positioned and that the door is closed properly.
The station does not start emptying automatically when the cleaner is inserted	The station is in manual mode	Press and hold the Start/Pause button on the station until it starts blinking to switch between manual and auto mode.
	The duration for which the cleaner was lifted was too short; it's likely unnecessary to empty it	If emptying is necessary, press the Start/Pause button on the station, or wait more than 15 seconds before returning the cleaner to the station
The battery within the station appears to be unable to charge	The station gives priority to charging the battery on the cleaner	Wait until the battery on the cleaner is fully charged; afterward, the station will commence charging.
		Exchange the batteries to prioritize the alternate one.
Stick unit cannot be charged on Empty station	Stick unit was not placed back to Empty station properly, female and male contact plate didn't touch with each other	Push the stick unit downward with some extra force. rotate the unit a little bit until you see charging indication on HU display pops out
The mop is not sufficiently humid to effectively remove stains or dirt	Water dripping is insufficient to effectively remove stains or dirt	Use the spray function to directly apply water to the stain. Press and hold the speed button to activate the spray for maximum 5 seconds
No water is dripping from the wet nozzle	The water tank is empty	Add water in the water tank
	The water inlet is obstructed by large articles	Examine the water inlet and ensure that only clean water is being loaded into the water tank
	There is air in the inner hose	Use the spray function at the beginning. Press and hold the speed button to activate the spray for maximum 5 seconds
Water is leaking from the wet nozzle tank after it has been installed onto the nozzle	The water tank is not completely sealed	Ensure the inlet is properly sealed before reinstalling it onto the wet nozzle
Performance degradation	After multiple cycles of cleaning long hair, hair became tangled around the metal mesh inside the dust bin.	Remove the metal mesh and manually clear any hair tangled around it.
	After prolonged use, hair and debris accumulated around the dust bin inlet, while the filters became clogged with fine dust.	Remove the hair/rubbish manually and clean or replace the filters as instructed. Use a new S-bag if it is close to full.
Dust/hair inside dust bin cannot be thoroughly cleaned	The S-bag is full, or the dust bin is overloaded, with contents reaching or exceeding the maximum indicated level	<ol style="list-style-type: none"> 1. Clean the dust bin more frequently and clean dustbin with the hose. Regular cleaning before the bin is full enhances the overall performance. 2. If the S-bag is nearly full, replace it with a new one to maintain optimal functionality. 3. Clean or replace the disaster filter (located below S-bag) to ensure effective cleaning.
The lower lid of dust bin failed to open or close properly.	<ol style="list-style-type: none"> 1. Small metal chips got stuck around the magnet 2. The main unit had been lifted up from emptying station before emptying cycle finished. 	<ol style="list-style-type: none"> 1. Remove the metal chips around the magnet and clean that area thoroughly 2. Ensure the main unit to be lifted up from emptying station after emptying cycle has finished.

Problem	Cause	Solution
Long hair is caught between the bottom lid and the skirt of the dust bin	Long hair is tangled around the metal mesh inside dust bin	Cut the stuck hair or remove tangled hair manually
The elastic hose in the emptying station disconnects from the suction port during vacuum cleaning	The hose was not properly inserted in the suction port.	Insert the hose firmly until it securely connects with the suction port.
Nozzle stops automatically (mainly on carpet)	Over current/temperature protection Was triggered (especially after running on carpet for some minutes) was triggered	1. Rest for some minutes, allow nozzle motor to cool down 2. Carpet is too thick or with too long hair, try lower down speed setting
Hard to detach skirt from metal mesh inside dust bin	Metal mesh and lower skirt part was locked firmly with snap hook to Achieve better performance	Pull out skirt a little bit, bent it sideways and then pull it out
The product stops or doesn't start	The battery is empty	Charge the cleaner
	Water/Liquid has been sucked into the product	Stop use of product and take out filters and let it dry for 48h. Do not put the product in the charging stand. If the product is still not working after 48h contact authorized Electrolux service center. Note: Damage to the motor caused by water or liquids is not covered by the warranty.
	Cleaner has fallen onto the floor unintentionally (Do note there is no self stand function for the product).	1. to hold hand unit firmly while using the appliance 2. to lay the unit on wall or any other holding shelf firmly, before releasing it from Hand 3. to place the appliance back to charging stand always while it is not running.
Loss of suction power	Nozzle does not pick up dust or dirt as expected	Make sure to use a correct nozzle for each floor type. Some models may contain the PowerPro Multi-surface nozzle and/or the PowerPro Hard Floor nozzle. The PowerPro Hard Floor nozzle is not recommended for thick carpets, but it is ideal for hard floors. The PowerPro Multi-surface nozzle is suitable for all floors.
	Nozzle brush or fluffy roll is blocked with hair and dirt.	Remove floor nozzle and clean brush roll according to instruction manual
	Tube and/or nozzle neck is blocked.	Check if any clogging happened in nozzle/tube
	Pre-filter and/or fine dust filter have been clogged or are dirty. Dust bin is full.	Empty dust bin and wash filters according to instruction manual. If need to replace and buy new filters at (www.electrolux.com)
Brush roll doesn't rotate	Brush roll stops when user detaches the previous nozzle & changes to another nozzle while the vacuum cleaner is still on. This is a protection mode.	Turn off cleaner and re-start "ON" button to activate the brush roll spinning.
Product is not charging/No charging indication on hand unit display	Product is not placed correctly in the charging stand.	Make sure that the contact plates on the back side of vacuum cleaner are in contact with contact plates on charging stand.
	Charger plug is not plugged in	Make sure the adaptor plug is connected to the charging stand socket and the charging adaptor is plugged into a wall socket.
	Charging will not occur if room temperature is below 5°C or over 35°C to protect battery and electronics	Store/charge the product indoor and in room temperature between 5-35°C
	Hand unit display is dark and all LED are off after battery pack is fully charged	Take out cleaner from charging stand, press the on/off button or +/- speed button to view battery level indication. Put cleaner back in charging stand.
	Battery Pack temperature is too high (~45°C)/low (~-5°C),charging not yet started	Put appliance at ambient temperature condition, wait until temperature cool down/ raised up

Problem	Cause	Solution
No charging indication on charge stand	Hand unit battery pack is not fully charged and will not start charging extra battery pack on charging stand until hand unit battery pack is fully charged (up to 2.5 hours)	This can only happen to products with possible to charge in the base plate of charging stand. Battery pack on hand unit will always start charging first and then charging will start for the battery pack in charging stand base and the LED indication should start to light up.
	Battery pack not fully inserted	Take out battery pack and insert again
	Battery Pack temperature is too high (-45°C)/low (-5°C), charging not yet started	Put appliance at ambient temperature condition, wait until temperature cool down/ raised up.
	Battery pack is broken, need to be replaced.	Contact Electrolux service center. If need to replace and buy new battery pack (www.electrolux.com)
	Wrong battery pack is being used for this product.	Make sure correct battery pack is being used.
Clogging indication appear on hand unit display	Clogging indication that filters needs to be cleaned	Clean/Replace the filters according to the instruction manual.
Warning triangle appear on hand unit display	The product may be overheated in motor or battery pack	Let product rest and cool down
	Nozzle or tube can be clogged	Check if any clogging happened in nozzle/tube
Wet nozzle is wobbling/ jumping on floor	Mopping pads are not attached in the center of rotation discs.	Re-attach the pads in the center of rotation discs.
Charging is taking more than longer than 4.5 hours	Room temperature is over 35°C	Charging time will be longer if temperature is high, which is normal, Store/charge product in a normal room temperature.
Headlights on floor nozzle do not work	Brush roll is jammed	Remove brush roll and clean brush roll from hair and fibers.
To avoid battery damage when planning for long time storage without power connected.	The cleaner and battery pack is planned to be stored and not in use for a long time.	To avoid battery damage, make sure to charge the battery pack to 20-70% before long-time storage. Once charged, disconnect the battery pack from the cleaner and keep it in a dry room with a room temperature of 10-25°C. Recharge it fully up to 10 hours after long time storage.

ENVIRONMENTAL CONCERNS

Recycle materials with the symbol . Put the packaging in relevant containers to recycle it. Help protect the environment and human health by recycling waste of electrical and electronic appliances.

Do not dispose appliances marked with the symbol  with the household waste. Return the product to your local recycling facility or contact your municipal office.

For Switzerland:

Where should you take your old equipment?

Anywhere that sells new equipment or hand it in to official SENS collection points or official SENS recycling firms.

The list of official SENS collection points can be found at www.erecycling.chseconds

Отстраняване на неизправности

Често срещан проблем	Възможна причина	Решение
Иконата S-bag се появява на дисплея и функцията за изпразване не работи, след като основното устройство е поставено в станцията за изпразване, дори когато бутонът Старт е натиснат	S-bag е пълна.	Сменете я с нов S-bag.
	S-bag или вратичката на S-bag отделението не е на място.	Уверете се, че S-bag е правилно позиционирана и че вратичката е добре затворена.
Станцията не започва да се изпразва автоматично при поставяне на почистващия уред	Станцията е в ръчен режим.	Натиснете и задръжте бутона Старт/Пауза на станцията, докато започне да мига за превключване между ръчен и автоматичен режим.
	Продължителността, за която почистващият уред е бил повдигнат, е твърде кратка; Вероятно не е необходимо да го изпразвате.	Ако е необходимо изпразване, натиснете бутона Старт/Пауза на станцията или изчакайте повече от 15 секунди, преди да върнете почистващата машина на станцията.
Батерията на станцията изглежда не може да се зареди	Станцията дава приоритет на зареждането на батерията на уреда.	Изчакайте, докато батерията на уреда се зареди напълно; след това станцията ще започне да се зарежда.
		Сменете батериите, за да дадете приоритет на алтернативната.
Модулът с дръжка не може да се зареди на празна станция	Модулът с дръжка не е поставен правилно обратно на празна станция, женската и мъжката контактни пластини не се докосват една до друга	Натиснете модулта с дръжка надолу с допълнителна сила. Завъртете го малко, докато видите да изскача индикация за зареждане на дисплея на НУ
Мопът не е достатъчно влажен, за да премахне ефективно петна или мръсотия	Капенето на вода не е достатъчно за ефективно отстраняване на петна или мръсотия.	Използвайте функцията за пръскане, за да нанесете вода директно върху петното. Натиснете и задръжте бутона за скорост, за да активирате пръскането за максимум 5 секунди.
От мокрият накрайник не капе вода	Контейнерът за вода е празен.	Добавете вода в контейнера за вода.
	Входът за вода е запушен от големи предмети.	Проверете входа за вода и се уверете, че в контейнера за вода се зарежда само чиста вода.
	Има въздух във вътрешния маркуч	Използвайте функцията за пръскане в началото. Натиснете и задръжте бутона за скорост, за да активирате пръскането за максимум 5 секунди
Вода изтича от контейнера за мокър накрайник, след като е бил монтиран върху самия накрайник	Контейнерът за вода не е напълно затворен.	Уверете се, че входът е плътно затворен, преди да го поставите отново върху мокрият накрайник.
Влошаване на производителността	След няколко цикъла на почистване на дълга коса, косата се заплита около металната мрежа в контейнера за прах.	Отстранете металната мрежа и ръчно почистете косата, заплетена около нея.
	След продължителна употреба около входа на контейнера за прах се натрупват косми и остатъци, докато филтрите се запушват с фин прах.	Отстранете космите/боклука ръчно и почистете или сменете филтрите според инструкциите. Използвайте нова S-bag, ако е почти пълна.
Прахът/космите в контейнера за прах не могат да бъдат напълно почистени	S-bag е пълна или контейнера за прах е претоварен, като съдържанието му достига или надвишава максималното посочено ниво.	<ol style="list-style-type: none"> 1. Почиствайте контейнера за прах по-често и го почиствайте с маркуча. Редовното почистване, преди контейнерът за прах да се напълни, подобрява цялостната производителност. 2. Ако S-bag е почти пълна, сменете го я нова, за да поддържате оптимална функционалност. 3. Почистете или сменете аварийния филтър (разположен под S-bag), за да осигурите ефективно почистване.
Долният капак на контейнера за прах не успя да се отвори или затвори правилно.	<ol style="list-style-type: none"> 1. Малки метални стружки са заседнали около магнита. 2. Основният модул е бил отдръпнат от станцията за изпразване, преди цикълът на изпразване да приключи. 	<ol style="list-style-type: none"> 1. Отстранете металните стружки около магнита и почистете тази област старателно. 2. Уверете се, че основният модул бива отдръпван от станцията за изпразване след приключване на цикъла на изпразване.
Дълга коса е хваната между долния капак и периферията на контейнера за прах	Дългата коса е заплетена около металната мрежа в контейнера за прах.	Срежете полепналата коса или премахнете заплетената коса ръчно.

Често срещан проблем	Възможна причина	Решение
Еластичният маркуч в станцията за изпразване се отделя от смукателния порт по време на вакуумно почистване	Маркучът не е поставен правилно в смукателния порт.	Поставете маркуча здраво, докато се свърже здраво със смукателния порт.
Накрайникът спира автоматично (главно върху килим)	Задействана е защита от претоварване/температура (особено след работа върху килим в продължение на няколко минути)	1. Оставете да почине няколко минути, оставете двигателя на накрайника да се охлади 2. Килимът е твърде дебел или с твърде дълъг косъм, опитайте да настроите по-ниска скорост
Трудно се отделя предпазната престилка от металната мрежа в контейнера за прах	Металната мрежа и долната част на предпазната престилка са здраво заключени с щипка тип кука, за да се постигне по-добра производителност	Издърпайте предпазната престилка малко, огънете я настрани и след това я издърпайте
Продуктът спира или не стартира	Батерията е празна	Заредете уреда.
	Продуктът е засмукал вода/течност.	Спрете да използвате продукта и извадете филтрите и го оставете да изсъхне за 48 часа. Не поставяйте продукта в стойката за зареждане. Ако продуктът все още не работи след 48 часа, свържете се с оторизиран сервизен център на Electrolux. Забележка: Гаранцията не покрива повреда на мотора, причинена от вода или друга течност.
	Уредът е паднал неволно на пода (имайте предвид, че продуктът няма функция за самостоятелно стоене).	1. Дръжте здраво устройството в ръка, докато използвате уреда 2. Поставете устройството здраво на стена или друг рафт, преди да го освободите от ръката си 3. Винаги поставяйте уреда обратно на стойката за зареждане когато не работи.
Загуба на всмукателна мощност	Накрайникът не поема прах или мръсотия, както се очаква.	Уверете се, че използвате правилният накрайник за всеки тип под. Някои модели могат да съдържат накрайник PowerPro за много повърхности и/или накрайник PowerPro за твърд под. Накрайникът PowerPro за твърд под не се препоръчва за дебели килими, но е идеален за твърди подове. Накрайникът PowerPro за много повърхности е подходящ за всякакви подове.
	Четката или ролката на накрайника са запушени с косми и мръсотия.	Отстранете накрайника и почистете ролката на четката според ръководството с инструкции.
	Гърлото на тръбата и/или накрайника е блокирано.	Проверете дали е имало запушване в накрайника/тръбата.
	Предварителният филтър и/или филтърът за фин прах са запушени или мръсни. Контейнерът за прах е пълен.	Изпразнете контейнера за прах и измийте филтрите според ръководството за употреба. Ако е необходимо, сменете и купете нови филтри на www.electrolux.com .
Ролката с четка не се върти	Ролката с четка спира, когато потребителят отдели предишния накрайник и смени с друг, докато прахосмукачката е все още включена. Това е режим на защита.	Изключете прахосмукачката и рестартирайте, като натиснете бутона "ON" (включване), за да активирате въртенето на ролката с четка.
Продуктът не се зарежда/няма индикация за зареждане на дисплея на ръчния модул	Продуктът не е поставен правилно в стойката за зареждане.	Уверете се, че контактните пластини на задната страна на прахосмукачката са в контакт с контактните пластини на стойката за зареждане.
	Щепселът на зарядното не е включен.	Уверете се, че щепселът на адаптера е свързан към гнездото на стойката за зареждане и адаптерът за зареждане е включен в контакта.
	Зареждането няма да се извърши, ако стайната температура е под 5°C или над 35°C, за да се предпазят батерията и електрониката.	Съхранявайте/зареждайте продукта на закрито при стайна температура между 5-35°C.
	Дисплеят на ръчния модул е тъмен и всички светодиоди са изключени, след като батерията бъде напълно заредена.	Извадете прахосмукачката от стойката за зареждане, натиснете бутона за включване/изключване или бутона за скорост +/-, за да видите индикацията за нивото на батерията. Поставете прахосмукачката обратно на стойката за зареждане.
	Температурата на батерията е твърде висока (~45°C)/ниска (~5°C), зареждането все още не е започнало.	Поставете продукта при температура на околната среда, изчакайте, докато температурата се понижи/повиши.

Често срещан проблем	Възможна причина	Решение
Няма индикация за зареждане на стойката за зареждане	Батерията на модула с дръжка не е напълно заредена и няма да започне да зарежда допълнителната батерия на стойката за зареждане, докато батерията на модула с дръжка не се зареди напълно (до 2,5 часа).	Това може да се случи само при продукти с възможност за зареждане на стойка за зареждане. Батерията на модула с дръжка винаги ще започне първо да се зарежда, а след това ще започне зареждането на батерията в основата на зарядната стойка и LED индикаторът трябва да започне да свети.
	Батерията не е поставена плътно	Извадете батерията и я поставете отново
	Температурата на батерията е твърде висока (~45°C)/ниска (~5°C), зареждането все още не е започнало	Поставете уреда при стайна температура, изчакайте, докато температурата се понижи/повиши.
	Батерията е счупена, трябва да се смени.	Свържете се със сервизен център на Electrolux. Ако е необходимо да смените и закупите нова батерия (www.electrolux.com)
	За този продукт се използва с грешна батерия.	Уверете се, че се използва правилната батерия.
На дисплея на модула с дръжка се появява индикация за запушване	Индикацията за запушване показва необходимостта от почистване на филтрите	Почистете/сменете филтрите според ръководството за употреба.
На дисплея на ръчния модул се появява предупредителен триъгълник	Моторът или батерията на продукта може да са прегрели.	Оставете продукта да почине и да се охлади.
	Накрайникът или тръбата може да са запушени.	Проверете дали е имало запушване на накрайника/тръбата.
Мокър накрайник се клати / подскача на пода	Подложките за почистване не са прикрепени в центъра на въртящите се дискове.	Поставете отново подложките в центъра на въртящите се дискове.
Зареждането отнема повече от 4,5 часа	Стайната температура е над 35°C.	Времето за зареждане ще бъде по-дълго, ако температурата е висока, което е нормално, съхранявайте/зареждайте продукта при нормална стайна температура.
Светлините на накрайника за пода не работят	Ролката на четката е задръстена.	Отстранете ролката на четката и я почистете от косми и влакна.
За да избегнете повреда на батерията, когато планирате дългосрочно съхранение не свързвайте уреда към захранването.	Уредът за почистване и батерията ще се съхраняват и няма да се използват продължително време.	За да избегнете повреда на батерията, не забравяйте да я заредите до 20-70% преди съхранение за продължителен период от време. След зареждане изключете батерията от уреда и я съхранявайте в сухо помещение със стайна температура 10-25°C. Зареждайте напълно до 10 часа след съхранение за продължителен период от време.

ОПАЗВАНЕ НА ОКОЛНАТА СРЕДА

Рециклирайте материалите със символа .

Поставяйте опаковките в съответните контейнери за рециклирането им. Помогнете за опазването на околната среда и човешкото здраве, както и за рециклирането на отпадъци от електрически и електронни уреди.

Не изхвърляйте уредите, означени със символа , заедно с битовата смет. Върнете уреда в местния пункт за рециклиране или се обърнете към вашата общинска служба.

Fehlersuche

Gemeinsames Problem	Möglicher Grund	Lösung
Das S-Bag-Symbol erscheint auf dem Display und die Entleerungsfunktion funktioniert nicht, nachdem das Hauptgerät in die Entleerungsstation eingesetzt wurde, auch wenn die Start-Taste gedrückt wird	Die S-bag ist voll.	Ersetzen Sie sie durch eine neue S-bag.
	Der S-bag oder die Tür der S-bag-Kabine ist nicht an ihrem Platz.	Vergewissern Sie sich, dass der S-Bag richtig positioniert ist und die Tür richtig geschlossen ist.
Die Station wird nicht automatisch geleert, wenn der Reiniger eingesetzt wird	Der Sender befindet sich im manuellen Modus.	Halten Sie die Start/Pause-Taste am Sender gedrückt, bis sie zu blinken beginnt, um zwischen manuellem und automatischem Modus zu wechseln.
	Die Dauer, für die der Reiniger angehoben wurde, war zu kurz; es ist wahrscheinlich unnötig, ihn zu leeren.	Wenn eine Entleerung erforderlich ist, drücken Sie die Start/Pause-Taste an der Station oder warten Sie mehr als 15 Sekunden, bevor Sie den Reiniger wieder in die Station stellen.
Die Akkus in der Station scheint nicht geladen werden zu können	Die Station lädt vorrangig die Batterie des Reinigers.	Warten Sie, bis der Akku des Staubsaugers vollständig aufgeladen ist; danach beginnt die Station mit dem Aufladen.
		Tauschen Sie die Batterien aus, um der alternativen Batterie den Vorrang zu geben.
Die Stick-Einheit kann an einer leeren Station nicht aufgeladen werden	Die Stick-Einheit wurde nicht ordnungsgemäß in die leere Station zurückgesetzt; die weibliche und männliche Kontaktplatte haben keinen Kontakt miteinander hergestellt.	Drücken Sie die Stick-Einheit mit etwas zusätzlicher Kraft nach unten. Drehen Sie die Einheit leicht, bis die Ladeanzeige auf dem HU-Display erscheint
Der Mopp ist nicht feucht genug, um Flecken oder Schmutz effektiv zu entfernen	Tropfendes Wasser reicht nicht aus, um Flecken oder Schmutz effektiv zu entfernen.	Verwenden Sie die Sprühfunktion, um Wasser direkt auf den Fleck aufzutragen. Halten Sie die Geschwindigkeitstaste gedrückt, um das Spray für maximal 5 Sekunden zu aktivieren.
Es tropft kein Wasser aus der Nassdüse	Der Wassertank ist leer.	Füllen Sie Wasser in den Wassertank.
	Der Wasserzulauf ist durch große Gegenstände verstopft.	Überprüfen Sie den Wasserzulauf und stellen Sie sicher, dass nur sauberes Wasser in den Wassertank eingefüllt wird.
	Es befindet sich Luft im inneren Schlauch	Verwenden Sie zu Beginn die Sprühfunktion. Halten Sie die Geschwindigkeitstaste gedrückt, um das Spray für maximal 5 Sekunden zu aktivieren
Aus dem Nassdüsentank tritt Wasser aus, nachdem er auf der Düse installiert wurde	Der Wassertank ist nicht vollständig versiegelt.	Vergewissern Sie sich, dass der Einlass ordnungsgemäß versiegelt ist, bevor Sie ihn wieder an der Nassdüse anbringen.
Verschlechterung der Leistung	Nach mehreren Reinigungszyklen mit langen Haaren verhedderten sich die Haare im Metallgitter des Staubbehälters.	Entfernen Sie das Metallgitter und befreien Sie es manuell von Haaren, die sich darin verfangen haben.
	Nach längerem Gebrauch sammelten sich Haare und Schmutz um den Einlass des Staubbehälters, während die Filter mit feinem Staub verstopft wurden.	Entfernen Sie die Haare bzw. den Schmutz von Hand und reinigen oder ersetzen Sie die Filter wie vorgeschrieben. Verwenden Sie einen neuen S-Bag, wenn er fast voll ist.
Staub/Haare im Staubbehälter können nicht gründlich gereinigt werden	Der S-Bag ist voll, oder der Staubbehälter ist überladen, d.h. der Inhalt erreicht oder übersteigt den angegebenen Höchststand.	<ol style="list-style-type: none"> 1. Reinigen Sie den Staubbehälter häufiger und säubern Sie den Staubbehälter mit dem Schlauch. Eine regelmäßige Reinigung, bevor der Behälter voll ist, verbessert die Gesamtleistung. 2. Wenn der S-Bag fast voll ist, ersetzen Sie ihn durch einen neuen, um die optimale Funktionalität zu erhalten. 3. Reinigen oder ersetzen Sie den Katastrophenfilter (unter dem S-bag), um eine effektive Reinigung zu gewährleisten.
Der untere Deckel des Staubbehälters ließ sich nicht richtig öffnen oder schließen.	<ol style="list-style-type: none"> 1. Kleine Metallspäne blieben um den Magneten herum hängen. 2. Die Haupteinheit wurde aus der Entleerungsstation gehoben, bevor der Entleerungszyklus beendet war. 	<ol style="list-style-type: none"> 1. Entfernen Sie die Metallspäne rund um den Magneten und reinigen Sie diesen Bereich gründlich. 2. Stellen Sie sicher, dass das Hauptgerät nach Beendigung des Entleerungszyklus aus der Entleerungsstation gehoben wird.
Lange Haare werden zwischen dem unteren Deckel und der Schürze des Staubbehälters eingeklemmt	Lange Haare haben sich im Metallgitter des Staubbehälters verheddert.	Schneiden Sie die festsitzenden Haare ab oder entfernen Sie verhedderte Haare manuell.

Gemeinsames Problem	Möglicher Grund	Lösung
Der elastische Schlauch in der Entleerungsstation trennt sich während des Staubsaugens vom Sauganschluss	Der Schlauch wurde nicht richtig in die Ansaugöffnung eingeführt.	Stecken Sie den Schlauch fest ein, bis er sicher mit dem Sauganschluss verbunden ist.
Düse stoppt automatisch (hauptsächlich auf Teppich)	Der Überstrom-/Temperaturschutz wurde ausgelöst (insbesondere nach einigen Minuten Betrieb auf Teppich)	1. Ruhen Sie sich einige Minuten aus und lassen Sie den Düsenmotor abkühlen 2. Der Teppich ist zu dick oder hat zu lange Fasern. Versuchen Sie, die Geschwindigkeitsstufe zu verringern
Schwierig, den Rock vom Metallgitter im Inneren des Staubbehälters zu lösen	Metallgitter und unterer Schürzenteil wurden fest mit einem Karabinerhaken verriegelt, um eine bessere Leistung zu erzielen	Ziehen Sie den Rock ein wenig heraus, biegen Sie ihn zur Seite und ziehen Sie ihn dann vollständig heraus
Das Produkt bleibt stehen oder lässt sich nicht starten	Der Akku ist leer	Laden Sie den Reiniger auf.
	Es wurde Wasser/Flüssigkeit in das Produkt gesaugt.	Hören Sie auf, das Produkt zu verwenden, nehmen Sie die Filter heraus und lassen Sie es 48 Stunden lang trocknen. Stellen Sie das Produkt nicht in die Ladeständer. Wenn das Gerät nach 48 Stunden immer noch nicht funktioniert, wenden Sie sich an ein autorisiertes Electrolux-Servicezentrum. Hinweis: Schäden am Motor, die durch Wasser oder andere Flüssigkeiten verursacht wurden, sind nicht durch die Garantie abgedeckt.
	Der Reiniger ist unbeabsichtigt auf den Boden gefallen (Bitte beachten Sie, dass das Produkt keine Selbstaufstellfunktion hat).	1. Halten Sie das Handbedieneinheit fest, während der Benutzung des Geräts festhalten 2. Das Handbedieneinheit fest an der Wand oder auf einem anderen Tragebord anbringen, bevor es aus der Hand gelassen wird 3. Das Gerät stets auf die Ladeständer zurückstellen, wenn es nicht in Betrieb ist.
Verlust der Saugkraft	Die Düse nimmt nicht wie erwartet Staub oder Schmutz auf.	Achten Sie darauf, dass Sie für jeden Bodentyp die richtige Düse verwenden. Einige Modelle können die PowerPro-Multi-Surface-Düse und/oder die PowerPro Hartbodendüse enthalten. Die PowerPro Hartbodendüse wird nicht für dicke Teppiche empfohlen, aber sie ist ideal für Hartböden. Die PowerPro Multi-Surface-Düse ist für alle Böden geeignet.
	Düsenbürste oder Walze ist mit Haaren und Schmutz verstopft.	Nehmen Sie die Düse ab und reinigen Sie die Bürstenwalze gemäß der Gebrauchsanweisung.
	Das Rohr und/oder der Düsenhals sind verstopft.	Prüfen Sie, ob eine Verstopfung in der Düse/dem Rohr vorliegt.
	Der Vorfilter und/oder der Feinstaubfilter sind verstopft oder verschmutzt. Der Staubbehälter ist voll.	Leeren Sie den Staubbehälter und waschen Sie die Filter gemäß der Bedienungsanleitung. Ersetzen Sie bei Bedarf die Filter und kaufen Sie neue bei www.electrolux.com .
Die Bürstenrolle dreht sich nicht	Die Bürstenrolle stoppt, wenn der Benutzer die vorherige Düse abnimmt und auf eine andere Düse wechselt, während der Staubsauger noch eingeschaltet ist. Dies ist ein Schutzmodus.	Schalten Sie das Staubsauger aus und drücken Sie anschließend die „EIN“-Taste erneut, um die Drehung der Bürstenrolle zu aktivieren.
Das Produkt wird nicht geladen/keine Ladeanzeige auf dem Display des Handgeräts	Das Produkt ist nicht richtig in der Ladeständer platziert.	Vergewissern Sie sich, dass die Kontaktplatten auf der Rückseite des Staubsaugers mit den Kontaktplatten der Ladeständer in Kontakt sind.
	Der Stecker des Ladegeräts ist nicht eingesteckt.	Vergewissern Sie sich, dass der Stecker des Adapters mit der Buchse der Ladeständer verbunden ist und dass der Ladeadapter in eine Steckdose eingesteckt ist.
	Der Ladevorgang findet nicht statt, wenn die Raumtemperatur unter 5°C oder über 35°C liegt, um den Akku und die Elektronik zu schützen.	Lagern/Laden Sie das Produkt in einem Innenraum bei einer Raumtemperatur zwischen 5-35°C.
	Das Display des Handgeräts ist dunkel und alle LEDs sind ausgeschaltet, wenn der Akku vollständig aufgeladen ist.	Entnehmen Sie den Staubsauger aus der Ladeständer und drücken Sie die Ein-/Aus-Taste oder die +/- Geschwindigkeitstaste, um die Anzeige des Batteriestands zu sehen. Setzen Sie den Staubsauger wieder in die Ladeständer.
	Die Temperatur des Akkupacks ist zu hoch (~45°C)/niedrig (~-5°C), der Ladevorgang wurde noch nicht gestartet.	Stellen Sie das Produkt bei Umgebungstemperatur auf, warten Sie, bis die Temperatur abkühlt/steigt.

Gemeinsames Problem	Möglicher Grund	Lösung
Keine Ladeanzeige an der Ladeständer.	Der Akkupack des Handbedieneinheit ist nicht vollständig aufgeladen und beginnt erst dann mit dem Laden des zusätzlichen Akkupacks auf der Ladeständer, wenn der Akkupack des Handbedieneinheit vollständig aufgeladen ist (bis zu 2,5 Stunden)	Dies kann nur bei Produkten auftreten, die über die Ladeplatte der Ladeständer aufgeladen werden können. Der Akkupack am Handbedieneinheit beginnt stets zuerst mit dem Ladevorgang, anschließend beginnt das Laden des Akkus in der Ladeständer. Die LED-Anzeige sollte dabei aufleuchten.
	Akkupack nicht vollständig eingesetzt	Entnehmen Sie den Akkupack und setzen Sie ihn erneut ein
	Die Temperatur des Akkupacks ist zu hoch (-45°C)/niedrig (-5°C), der Ladevorgang wurde noch nicht gestartet	Stellen Sie das Gerät unter Umgebungsbedingungen auf und warten Sie, bis sich die Temperatur abgekühlt bzw. erwärmt hat.
	Der Akkupack ist defekt und muss ausgetauscht werden.	Wenden Sie sich an ein Electrolux-Servicezentrum. Falls ein Austausch und der Kauf eines neuen Akkupacks erforderlich ist (www.electrolux.com)
	Falsches Akkupack wird für dieses Produkt verwendet.	Stellen Sie sicher, dass das korrekte Akkupack verwendet wird.
Verstopfungsanzeige erscheint auf dem Display der Handbedieneinheit	Verstopfungsanzeige, dass die Filter gereinigt werden müssen	Reinigen/Ersetzen Sie die Filter gemäß der Gebrauchsanweisung.
Auf dem Display der Handeinheit erscheint ein Warndreieck	Das Gerät könnte im Motor oder im Akku überhitzt sein.	Lassen Sie das Produkt ruhen und abkühlen.
	Die Düse oder der Schlauch kann verstopft sein.	Prüfen Sie, ob die Düse/der Schlauch verstopft ist.
Nassdüse wackelt / springt auf dem Boden	Die Wischmopps sind nicht in der Mitte der Rotationsscheiben angebracht.	Bringen Sie die Pads in der Mitte der Rotationsscheiben wieder an.
Das Aufladen dauert länger als 4,5 Stunden	Die Raumtemperatur liegt über 35°C.	Die Ladezeit verlängert sich, wenn die Temperatur hoch ist. Das ist normal, lagern/laden Sie das Produkt bei normaler Raumtemperatur.
Die Scheinwerfer der Bodendüse funktionieren nicht	Die Bürstenrolle hat sich verklemmt.	Nehmen Sie die Bürstenrolle heraus und befreien Sie sie von Haaren und Fasern.
Um Akkus Schäden zu vermeiden, wenn Sie eine längere Lagerung ohne Stromanschluss planen.	Der Reiniger und das Akkupaket sollen über einen längeren Zeitraum gelagert und nicht verwendet werden.	Um Akkus Schäden zu vermeiden, stellen Sie sicher, sollten Sie den Akku vor einer längeren Lagerung auf 20-70% aufladen. Trennen Sie das Akkupaket nach dem Aufladen vom Reiniger und bewahren Sie es in einem trockenen Raum mit einer Raumtemperatur von 10-25°C auf. Laden Sie es nach längerer Lagerung vollständig für bis zu 10 Stunden auf.

UMWELTTIPPS

Recyceln Sie Materialien mit dem Symbol . Entsorgen Sie die Verpackung in den entsprechenden Recyclingbehältern. Recyceln Sie zum Umwelt- und Gesundheitsschutz elektrische und elektronische Geräte.

Entsorgen Sie Geräte mit diesem Symbol  nicht mit dem Hausmüll. Bringen Sie das Gerät zu Ihrer örtlichen Sammelstelle oder wenden Sie sich an Ihr Gemeindeamt.

Für die Schweiz:

Wohin mit den Altgeräten?

Überall dort wo neue Geräte verkauft werden oder Abgabe bei den offiziellen SENS-Sammelstellen oder offiziellen SENS-Recyclern. Die Liste der offiziellen SENS-Sammelstellen findet sich unter <http://www.erecycling.ch>

INFORMATIONEN ZUR ENTSORGUNG

Ihre Pflichten als Endnutzer



Dieses Elektro- bzw. Elektronikgerät ist mit einer durchgestrichenen Abfalltonne auf Rädern gekennzeichnet. Das Gerät darf deshalb nur getrennt vom unsortierten Siedlungsabfall gesammelt und zurückgenommen werden, es darf also nicht in den Hausmüll gegeben werden. Das Gerät kann z. B. bei einer kommunalen Sammelstelle oder ggf. bei einem Vertrieber (siehe zu deren Rücknahmepflichten unten) abgegeben werden. Das gilt auch für alle Bauteile, Unterbaugruppen und Verbrauchsmaterialien des zu entsorgenden Altgeräts.

Gilt nur, wenn das Produkt Batterien und/oder entnehmbare Leuchtmittel enthält.

Bevor das Altgerät entsorgt werden darf, müssen alle Altbatterien und Altakkumulatoren vom Altgerät getrennt werden, die nicht vom Altgerät umschlossen sind. Das gleiche gilt für Lampen, die zerstörungsfrei aus dem Altgerät entnommen werden können. Der Endnutzer ist zudem selbst dafür verantwortlich, personenbezogene Daten auf dem Altgerät zu löschen.

Hinweise zum Recycling



Helfen Sie mit, alle Materialien zu recyceln, die mit diesem Symbol gekennzeichnet sind. Entsorgen Sie solche Materialien, insbesondere Verpackungen, nicht im Hausmüll sondern über die bereitgestellten Recyclingbehälter oder die entsprechenden örtlichen Sammelsysteme.
Recyceln Sie zum Umwelt- und Gesundheitsschutz auch elektrische und elektronische Geräte.

Rücknahmepflichten der Vertrieber in Deutschland

Wer auf mindestens 400 m² Verkaufsfläche Elektro- und Elektronikgeräte vertreibt oder sonst geschäftlich an Endnutzer abgibt, ist verpflichtet, bei Abgabe eines neuen Geräts ein Altgerät des Endnutzers der gleichen Geräteart, das im Wesentlichen die gleichen Funktionen wie das neue Gerät erfüllt, am Ort der Abgabe oder in unmittelbarer Nähe hierzu unentgeltlich zurückzunehmen. Das gilt auch für Vertrieber von Lebensmitteln mit einer Gesamtverkaufsfläche von mindestens 800 m², die mehrmals im Kalenderjahr oder dauerhaft Elektro- und Elektronikgeräte anbieten und auf dem Markt bereitstellen.

Solche Vertrieber müssen zudem auf Verlangen des Endnutzers Altgeräte, die in keiner äußeren Abmessung größer als 25 cm sind (kleine Elektrogeräte), im Einzelhandelsgeschäft oder in unmittelbarer Nähe hierzu unentgeltlich zurückzunehmen; die Rücknahme darf in diesem Fall nicht an den Kauf eines Elektro- oder Elektronikgerätes geknüpft, kann aber auf drei Altgeräte pro Geräteart beschränkt werden.

Ort der Abgabe ist auch der private Haushalt, wenn das neue Elektro- oder Elektronikgerät dorthin geliefert wird; in diesem Fall ist die Abholung des Altgerätes für den Endnutzer kostenlos. Die vorstehenden Pflichten gelten auch für den Vertrieb unter Verwendung von Fernkommunikationsmitteln, wenn die Vertrieber Lager- und Versandflächen für Elektro- und Elektronikgeräte bzw.

Gesamtlager- und -versandflächen für Lebensmittel vorhalten, die den oben genannten Verkaufsflächen entsprechen. Die unentgeltliche Abholung von Elektro- und Elektronikgeräten ist dann aber auf Wärmeüberträger (z. B. Kühlschrank), Bildschirme, Monitore und Geräte, die Bildschirme mit einer Oberfläche von mehr als 100 cm² enthalten, und Geräte beschränkt, bei denen mindestens eine der äußeren Abmessungen mehr als 50 cm beträgt. Für alle übrigen Elektro- und Elektronikgeräte muss der Vertrieber geeignete Rückgabemöglichkeiten in zumutbarer Entfernung zum jeweiligen Endnutzer gewährleisten; das gilt auch für kleine Elektrogeräte (s.o.), die der Endnutzer zurückgeben will, ohne ein neues Gerät zu kaufen.

Rücknahmepflichten von Vertriebern und andere Möglichkeiten der Entsorgung von Elektound Elektronikgeräten in der Region Wallonien

Vertrieber, die Elektro- und Elektronikgeräte verkaufen, sind verpflichtet, bei der Lieferung von Neugeräten Altgeräte desselben Typs, die im Wesentlichen die gleichen Funktionen wie die Neugeräte erfüllen, kostenlos vom Endverbraucher zurückzunehmen. Dies gilt auch bei der Lieferung von neuen Elektound Elektronikgeräten oder beim Fernabsatz.

Darüber hinaus ist jeder, der Elektro- und Elektronikgeräte auf einer Verkaufsfläche von mindestens 400 m² verkauft, verpflichtet, Altgeräte, die in keiner äußeren Abmessung größer als 25 cm sind (Elektrokleingeräte), im Ladengeschäft oder in unmittelbarer Nähe kostenlos zurückzunehmen; die Rücknahme darf in diesem Fall nicht vom Kauf eines Elektro- oder Elektronikgerätes abhängig gemacht werden.

Die Rücknahme von Elektro- und Elektronikgeräten kann auch auf Containerplätzen oder zugelassenen Recyclinghöfen erfolgen. Für weitere Informationen wenden Sie sich bitte an Ihre Gemeindeverwaltung.

Resolución de problemas

Problema común	Posible motivo	Solución
El icono de la S-bag aparece en la pantalla y la función de vaciado no funciona cuando la unidad principal se introduce en la estación de vaciado, incluso cuando se pulsa el botón de Inicio	La S-bag está llena.	Sustitúyala por una S-bag nueva.
	La S-bag o la puerta de la cabina de la S-bag no está en su sitio.	Compruebe que la S-bag esté correctamente posicionada y que la puerta esté cerrada correctamente.
La estación no empieza a vaciarse automáticamente cuando se introduce el limpiador	La estación está en el modo manual.	Pulse el botón de Inicio/Pausa en la estación y manténgalo pulsado hasta que empiece a parpadear para cambiar entre el modo manual y el automático.
	Se ha levantado el limpiador durante un período demasiado corto; tal vez no era necesario vaciarlo.	Si es necesario vaciarlo, pulse el botón de Inicio/Pausa en la estación o espere más de 15 segundos antes de devolver el limpiador a la estación.
Parece que la batería dentro de la estación no puede cargar	La estación da prioridad a la caga de la batería en el limpiador.	Espere hasta que la batería del limpiador esté totalmente cargada; después de esto empezará a cargarse la estación.
		Cambie las baterías para dar prioridad a la batería alterna.
La unidad Stick no se puede cargar en la estación de vaciado	La unidad Stick no se ha vuelto a colocar de manera adecuada en la estación de vaciado, las placas de contacto macho y hembra no hicieron contacto entre sí	Empuje la unidad Stick hacia abajo ejerciendo un poco de fuerza adicional. Gire un poco la unidad hasta que vea que sale la indicación de carga en la pantalla HU
La mopa no está lo suficientemente húmeda para poder eliminar las manchas o la suciedad de manera eficaz	El goteo de agua no es suficiente para eliminar las manchas o la suciedad de manera eficaz.	Use la función de pulverización para aplicar agua directamente en la mancha. Pulse el botón de velocidad y manténgalo pulsado para activar la pulverización durante un máximo de 5 segundos.
No hay agua goteando de la boquilla húmeda	El depósito de agua está vacío.	Añada agua en el depósito de agua.
	La entrada de agua está obstruida por grandes artículos.	Examine la entrada de agua y compruebe que el depósito de agua se cargue solamente con agua limpia.
	Hay aire en la parte interior de la manguera	Use la función de pulverización al principio. Pulse el botón de velocidad y manténgalo pulsado para activar la pulverización durante un máximo de 5 segundos
Se está filtrando agua del depósito de la boquilla húmedo después de instalarlo en la boquilla	El depósito de agua no está sellado totalmente.	Compruebe que la entrada esté debidamente sellada antes de volver a instalar el depósito en la boquilla húmeda.
Degradación del rendimiento	Después de realizar varios ciclos de limpieza de pelo largo, es posible que el pelo se enrede alrededor de la malla metálica que hay dentro del contenedor de polvo.	Retire la malla metálica y limpie manualmente el pelo que puede haber enredado a su alrededor.
	Después de usar el aparato durante un período de tiempo prolongado, es posible que el pelo y la suciedad se acumulen alrededor de la entrada del contenedor de polvo y que los filtros se obstruyan debido al polvo fino.	Retire el pelo o la suciedad manualmente y limpie o reemplace los filtros según las instrucciones. Use una S-bag nueva si está casi llena.
No se puede limpiar a fondo el pelo o el polvo dentro del contenedor de polvo	La S-bag está llena o el contenedor de polvo está sobrecargado con un contenido que alcanza o supera el nivel máximo indicado.	<ol style="list-style-type: none"> 1. Limpie el depósito de polvo con más frecuencia y el depósito de polvo con la manguera. Realizar una limpieza regular antes de que el contenedor esté lleno mejora el rendimiento general. 2. Si la S-bag está casi llena, reemplace la bolsa por una nueva para que siga funcionando de manera óptima. 3. Limpie o reemplace el filtro de desastres (ubicado debajo de la S-bag) para garantizar que se pueda realizar una limpieza efectiva.

Problema común	Posible motivo	Solución
La tapa inferior del contenedor de polvo no se abrió o no se cerró correctamente.	<ol style="list-style-type: none"> 1. Pequeñas virutas de metal han quedado atascadas alrededor del imán. 2. Se ha levantado la unidad principal de la estación de vaciado antes de que terminara el ciclo de vaciado. 	<ol style="list-style-type: none"> 1. Retire las virutas de metal que hay alrededor del imán y limpie bien esta zona. 2. Compruebe que la unidad principal se levante de la estación de vaciado únicamente cuando haya terminado el ciclo de vaciado.
Hay pelo largo atrapado entre la tapa inferior y la falda del contenedor de polvo	Hay pelo largo enredado alrededor de la malla metálica que hay dentro del contenedor de polvo.	Corte el pelo atascado o retire el enredo manualmente.
La manguera elástica en la estación de vaciado se desconecta del puerto de succión durante el aspirado	No se ha introducido la manguera correctamente en el puerto de succión.	Introduzca la manguera firmemente hasta que esté conectada de manera segura en el puerto de succión.
La boquilla se detiene automáticamente (principalmente cuando encuentra una alfombra)	La protección de corriente/ temperatura demasiado alta se ha activado (especialmente después de correr encima de una alfombra durante algunos minutos)	<ol style="list-style-type: none"> 1. Descanse unos minutos, permita que el motor de la boquilla se enfríe 2. La alfombra es demasiado gruesa o tiene los pelos demasiado largos, intente bajar la velocidad de configuración
Es difícil de separar la falda de la malla metálica dentro del depósito de polvo	La malla metálica y la parte inferior de la falda se han cerrado firmemente con el gancho de presión para conseguir un mejor rendimiento	Saque un poco la falda, dóblela hacia un lado y luego sáquela
El aparato se detiene o no se inicia	La batería está vacía	Cargue el limpiador.
	Ha entrado agua/líquido succionado dentro del aparato.	Deje de usar el aparato y saque los filtros para permitir que se sequen durante 48 horas. No coloque el aparato en el soporte de carga. Si el aparato sigue sin funcionar cuando hayan transcurrido 48 horas, póngase en contacto con un centro de servicio autorizado de Electrolux. Nota: La garantía no cubre los daños al motor causados por agua u otros líquidos.
	El limpiador ha caído al suelo de manera no intencionada (debe saber que no hay ninguna función de autosporte del aparato).	<ol style="list-style-type: none"> 1. Sostenga la unidad de mano firmemente mientras use el aparato 2. Coloque la unidad en la pared o cualquier otro estante de sujeción firmemente, debe soltarla de la mano antes 3. Vuelva a colocar el aparato de vuelta en el soporte de carga siempre mientras no esté funcionando.
Pérdida de potencia de succión	La boquilla no recoge el polvo o la suciedad del modo que se podría esperar.	Compruebe que usa la boquilla correcta para cada tipo de suelo. Es posible que algunos modelos tengan una boquilla PowerPro multisuperficie o una boquilla PowerPro para suelo duro. No se recomienda usar la boquilla de suelo duro PowerPro en alfombras gruesas, pero es ideal para usarla en suelos duros. La boquilla multisuperficie PowerPro es adecuada para usarse en todo tipo de suelos.
	El cepillo cilíndrico o el cepillo de la boquilla están bloqueados con pelos o suciedad.	Retire la boquilla y limpie el cepillo cilíndrico siguiendo las directrices del manual de instrucciones.
	El cuello de la boquilla o del tubo están bloqueados.	Compruebe que no haya ninguna obstrucción en la boquilla o el tubo.
El cepillo cilíndrico no gira	El prefiltro o el filtro de polvo fino están obstruidos o sucios. El contenedor de polvo está lleno.	Vacíe el contenedor de polvo y lave los filtros siguiendo las directrices del manual de instrucciones. En caso de que sea necesario, reemplace y compre filtros nuevos en www.electrolux.com .
	El cepillo cilíndrico se detiene cuando el usuario saca la boquilla anterior y la cambia por otra boquilla mientras la aspiradora está encendida. Esto es un modo de protección.	Apague el limpiador y vuelva a iniciar el botón «ON» para activar el cepillo cilíndrico y que gire.

Problema común	Posible motivo	Solución
No se carga el aparato o no hay ninguna indicación de carga en la pantalla de la unidad de mano	El aparato no se ha colocado correctamente en el soporte de carga.	Compruebe que las placas de contacto que se encuentran en la parte posterior de la aspiradora hagan un contacto adecuado con las placas de contacto del soporte de carga.
	La clavija del cargador no está conectada.	Compruebe que el enchufe del adaptador esté conectado al enchufe del soporte de carga y que el adaptador de carga esté enchufado a una toma de corriente de pared.
	El aparato no se cargará si la temperatura ambiente es inferior a 5°C o superior a 35°C para proteger la batería y los componentes eléctricos.	Guarde/Cargue el aparato en espacios interiores que tengan una temperatura ambiente entre 5 y 35°C.
	La pantalla de la unidad de mano está oscura, y todas las LED están apagadas una vez que la batería está totalmente cargada.	Saque el limpiador del soporte de carga, pulse el botón de encendido/apagado o el botón de velocidad +/- para ver la indicación del nivel de batería. Vuelva a poner el limpiador en el soporte de carga.
	La temperatura del paquete de baterías es demasiado alta (~45°C) o baja (-5°C), la carga no ha empezado todavía.	Ponga el aparato en un lugar que tenga condiciones de temperatura ambiente y espere hasta que la temperatura suba o baje.
No hay indicación de carga en el soporte de carga	El paquete de baterías de la unidad de mano no está totalmente cargada y no empezará a cargar el paquete de baterías adicional en el soporte de carga hasta que el paquete de baterías de la unidad de mano esté totalmente cargada (hasta 2,5 horas)	Esto solo puede suceder con productos con posible carga en la placa base del soporte de carga. El paquete de batería en la unidad de mano siempre comenzará a cargarse primero y luego la carga empezará para el paquete de baterías en la base del soporte de carga; la indicación de la luz LED debe empezar a encenderse.
	El paquete de baterías no está completamente bien colocado dentro	Saque el paquete de baterías y vuelva a introducirlo
	La temperatura del paquete de baterías es demasiado alta (~45°C) o baja (-5°C), la carga no ha empezado todavía	Ponga el aparato en un lugar que tenga condiciones de temperatura ambiente y espere hasta que la temperatura baje o suba.
	El paquete de baterías está roto y necesita ser reemplazado.	Contacte con el centro de servicio de Electrolux. En caso de que sea necesario el reemplazo compre un paquete de baterías nuevo (www.electrolux.com)
	Se está utilizando un paquete de baterías incorrecto para este producto.	Compruebe que usa el paquete de baterías correcto.
La indicación de obstrucción aparece en la pantalla de la unidad de mano	La indicación de obstrucción indica que los filtros necesitan ser limpiados	Limpie o reemplace los filtros siguiendo las directrices del manual de instrucciones.
Un aviso en forma de triángulo aparece en la unidad de mano	Es posible que el aparato esté demasiado caliente en el motor o en el paquete de baterías.	Deje que el aparato descanse y se enfríe.
	La boquilla o el tubo pueden estar obstruidos.	Compruebe que no haya ninguna obstrucción en la boquilla o el tubo.
La boquilla mojada se tambalea o salta al suelo	Las almohadillas de fregado no están sujetas al centro de los discos de rotación.	Vuelva a colocar las almohadillas en el centro de los discos de rotación.
La carga tarda más que 4,5 horas	La temperatura ambiente es superior a los 35°C.	El tiempo de carga será superior si la temperatura es alta, lo que es normal. Guarde o cargue el aparato con una temperatura ambiente normal.
Las luces delanteras en la boquilla del suelo no funcionan	El cepillo cilíndrico está atascado.	Quite el cepillo cilíndrico y límpielo de pelo y fibras.
Para evitar dañar la batería al planificar guardar el aparato durante un período de tiempo prolongado sin estar conectado a la alimentación.	Está previsto que el limpiador y el paquete de baterías sean guardados cuando no se vayan a usar durante un período de tiempo prolongado.	Para evitar daños en la batería, debe cargar la batería al 20 - 70 % antes de guardarla durante un período de tiempo prolongado. Una vez que esté cargada, desconecte el paquete de baterías del limpiador y guárdelo en una habitación seca que tenga una temperatura ambiente entre los 10 y los 25 °C. Recargue el dispositivo por completo hasta 10 horas después de haberlo tenido guardado durante un período de tiempo prolongado.

ASPECTOS MEDIOAMBIENTALES

Recicle los materiales con el símbolo . Coloque el material de embalaje en los contenedores adecuados para su reciclaje. Ayude a proteger el medio ambiente y la salud pública, así como a reciclar residuos de aparatos eléctricos y electrónicos.

No deseche los aparatos marcados con el símbolo  junto con los residuos domésticos. Lleve el producto a su centro de reciclaje local o póngase en contacto con su oficina municipal.

Dépannage

Problème courant	Cause possible	Solution
L'icône du S-bag apparaît sur l'écran et la fonction de vidange ne fonctionne pas après que l'unité principale a été insérée dans la station de vidange, même lorsque le bouton Démarrer est enfoncé	Le S-bag est plein.	Remplacez-le par un S-bag neuf.
	Le S-bag ou la porte du compartiment du S-bag n'est pas en place.	Assurez-vous que le S-bag est correctement positionné et que la porte est bien fermée.
La station ne commence pas à se vider automatiquement lorsque le nettoyeur est inséré	La station est en mode manuel.	Appuyez longuement sur le bouton Démarrer/Pause de la station jusqu'à ce qu'il commence à clignoter pour passer du mode manuel au mode automatique.
	La durée pendant laquelle le nettoyeur a été soulevé était trop courte ; il n'est probablement pas nécessaire de le vider.	Si une vidange est nécessaire, appuyez sur le bouton Démarrer/Pause de la station, ou attendez plus de 15 secondes avant de replacer le nettoyeur sur la station.
La batterie de la station semble incapable de se recharger	La station donne la priorité à la recharge de la batterie du nettoyeur	Attendez que la batterie du nettoyeur soit complètement chargée ; la station commencera ensuite à se recharger.
		Alternez les batteries pour donner la priorité à l'autre batterie.
La baguette ne peut pas être rechargée sur une station vide	La baguette n'a pas été replacée correctement dans la station vide, les plaques de contact mâle et femelle ne se sont pas touchées	Poussez la baguette vers le bas avec un peu plus de force. Tournez un peu la baguette jusqu'à ce que l'indication de charge apparaisse sur l'écran HU
La serpillière n'est pas suffisamment humide pour éliminer efficacement les taches ou la saleté	L'eau dégoulinant ne suffit pas à éliminer efficacement les taches ou la saleté.	Utilisez la fonction de pulvérisation pour appliquer directement de l'eau sur la tache. Appuyez longuement sur le bouton de vitesse pour activer la pulvérisation pendant 5 secondes au maximum.
Aucune goutte d'eau ne s'écoule de l'embout humide	Le réservoir d'eau est vide.	Ajoutez de l'eau dans le réservoir d'eau.
	L'arrivée d'eau est obstruée par de gros objets.	Examinez l'arrivée d'eau et assurez-vous que seule de l'eau propre est chargée dans le réservoir d'eau.
	Le tuyau intérieur contient de l'air	Veillez à utiliser la fonction de pulvérisation au début. Appuyez longuement sur la touche de vitesse pour activer la pulvérisation pendant 5 secondes au maximum
De l'eau s'échappe du réservoir de l'embout humide après son installation sur l'embout.	Le réservoir d'eau n'est pas complètement étanche.	S'assurer que l'arrivée est correctement étanche avant de réinstaller sur l'embout humide.
Dégradation des performances	Après plusieurs cycles de nettoyage des poils longs, les poils se sont emmêlés autour de la maille métallique à l'intérieur du bac à poussière.	Retirez la maille métallique et retirez manuellement les poils qui s'y sont emmêlés.
	Après une utilisation prolongée, des poils et des débris se sont accumulés autour de l'entrée du bac à poussière, tandis que les filtres se sont obstrués avec des particules fines.	Retirez manuellement les poils et les déchets et nettoyez ou remplacez les filtres comme indiqué. Utilisez un nouveau S-bag s'il est presque plein.
La poussière/les poils à l'intérieur du bac à poussière ne peuvent pas être nettoyés à fond	Le S-bag est plein ou le bac à poussière est surchargé, son contenu atteignant ou dépassant le niveau maximal indiqué.	<ol style="list-style-type: none"> Nettoyez le bac à poussière plus fréquemment et nettoyez le bac à poussière avec le tuyau. Un nettoyage régulier avant que le bac ne soit plein permet d'améliorer les performances globales. Si le S-bag est presque plein, remplacez-le par un nouveau afin de maintenir une fonctionnalité optimale. Nettoyez ou remplacez le filtre de déchets (situé sous le S-bag) afin de garantir un nettoyage efficace.
Le couvercle inférieur du bac à poussière ne s'est pas ouvert ou fermé correctement.	<ol style="list-style-type: none"> De petits copeaux de métal sont restés coincés autour de l'aimant. L'unité principale a été soulevée de la station de vidange avant la fin du cycle de vidange. 	<ol style="list-style-type: none"> Retirez les copeaux de métal autour de l'aimant et nettoyez soigneusement cette zone. Veillez à ce que l'unité principale soit soulevée de la station de vidange une fois le cycle de vidange terminé.
Les poils longs sont coincés entre le couvercle inférieur et le bord du bac à poussière	Les poils longs s'emmêlent autour de la maille métallique du bac à poussière.	Coupez les poils coincés ou enlevez les poils emmêlés à la main.

Problème courant	Cause possible	Solution
Le tuyau élastique de la station de vidange se déconnecte de l'orifice d'aspiration pendant le nettoyage par aspiration	Le tuyau n'a pas été correctement inséré dans l'orifice d'aspiration.	Insérez fermement le tuyau jusqu'à ce qu'il soit solidement connecté à l'orifice d'aspiration.
L'embout s'arrête automatiquement (principalement sur la moquette)	Le mode de protection contre les surintensités et les surchauffes a été activé (surtout après avoir fonctionné sur la moquette pendant quelques minutes)	1. Laisser le produit reposer pendant quelques minutes, laisser refroidir le moteur de l'embout 2. La moquette est trop épaisse ou les poils sont trop longs, essayer de réduire la vitesse
Difficile de détacher la collerette de la maille métallique à l'intérieur du bac à poussière	La maille métallique et la partie inférieure de la collerette sont fermées hermétiquement par un mousqueton afin d'obtenir de meilleures performances	Tirer légèrement la collerette, la plier sur le côté, puis la retirer
Le produit s'arrête ou ne démarre pas	La batterie est vide	Chargez le nettoyeur.
	De l'eau/du liquide a été aspiré dans le produit.	Arrêtez d'utiliser le produit et retirez les filtres, puis laissez sécher le produit pendant 48 heures. Ne placez pas le produit sur le support de charge. Si le produit ne fonctionne toujours pas après 48 heures, contactez un centre de service agréé Electrolux. Remarque : Les dommages causés au moteur par l'eau ou d'autres liquides ne sont pas couverts par la garantie.
	Le nettoyeur est tombé sur le sol par inadvertance (notez qu'il n'y a pas de fonction d'auto-support pour ce produit).	1. tenir fermement l'unité manuelle lorsque vous utilisez l'appareil 2. poser fermement l'appareil sur un mur ou sur toute autre étagère avant de le dégager de la main 3. remettre l'appareil sur le support de charge, toujours à l'arrêt.
Perte de puissance d'aspiration	L'embout ne ramasse pas la poussière ou la saleté comme prévu.	Veillez à utiliser un embout adapté à chaque type de sol. Certains modèles peuvent contenir l'embout PowerPro Multi-surface et/ou l'embout PowerPro Hard Floor. L'embout PowerPro Hard Floor n'est pas recommandé pour les moquettes épaisses, mais il est idéal pour les sols durs. L'embout PowerPro Multi-surface convient à tous les sols.
	La brosse de l'embout ou le rouleau est obstrué par des poils et des saletés.	Retirez l'embout et nettoyez le rouleau de la brosse en suivant les instructions du mode d'emploi.
	Le tube et/ou le col de l'embout est bouché.	Vérifier qu'il n'y a pas eu d'obstruction dans l'embout/le tube.
	Le pré-filtre et/ou le filtre à particules fines sont obstrués ou encrassés. Le bac à poussière est plein.	Videz le bac à poussière et lavez les filtres conformément au mode d'emploi. Si nécessaire, remplacez et achetez des filtres neufs sur www.electrolux.com .
La brosse-rouleau ne tourne pas	Le brosse-rouleau s'arrête lorsque l'utilisateur détache l'embout précédent et passe à un autre embout alors que l'aspirateur est toujours en marche. Il s'agit d'un mode de protection.	Mettez le nettoyeur hors tension et remettez le bouton « MARCHE » en marche pour activer la rotation due la brosse-rouleau.
Le produit ne se charge pas/aucune indication de charge sur l'écran de l'unité manuelle	Le produit n'est pas placé correctement dans le support de charge.	Assurez-vous que les plaques de contact à l'arrière de l'aspirateur sont en contact avec les plaques de contact du support de charge.
	La fiche du chargeur n'est pas branchée.	Assurez-vous que la fiche de l'adaptateur est connectée à la prise du support de charge et que l'adaptateur de charge est branché sur une prise murale.
	Le produit ne se chargera pas si la température ambiante est inférieure à 5°C ou supérieure à 35°C afin de protéger la batterie et les composants électroniques.	Ranger/charger le produit à l'intérieur, à une température ambiante comprise entre 5 et 35°C.
	L'écran de l'unité manuelle est sombre et tous les voyants sont éteints lorsque la batterie est complètement chargée.	Retirez le nettoyeur du support de charge, appuyez sur la touche marche/arrêt ou sur la touche de vitesse +/- pour afficher l'indication de niveau de la batterie. Remettez le nettoyeur sur son support de charge.
	La température de la batterie est trop élevée (-45°C)/faible (-5°C), la charge n'a pas encore commencé.	Placez le produit à température ambiante, attendez que la température baisse/augmente.

Problème courant	Cause possible	Solution
Pas d'indication de charge sur le support de charge	La batterie de l'unité manuelle n'est pas complètement chargée et ne commencera pas à charger la batterie supplémentaire sur le support de charge jusqu'à ce que la batterie de l'unité manuelle soit complètement chargée (jusqu'à 2,5 heures)	Cela ne peut arriver qu'aux produits pouvant être rechargés dans la plaque de base du support de charge. La batterie de l'unité manuelle commence toujours à se charger en premier, puis la batterie du support de charge commence à se charger et l'indicateur LED commence à s'allumer.
	La batterie n'est pas entièrement insérée	Retirer la batterie et la remettre en place
	La température de la batterie est trop élevée (-45 °C)/faible (-5 °C), la charge n'a pas encore commencé	Placez l'appareil à température ambiante, attendez que la température baisse/augmente.
	La batterie est endommagée, elle doit être remplacée.	Contactez le centre de service Electrolux. Si nécessaire de remplacer et acheter une nouvelle batterie (www.electrolux.com)
	La batterie utilisée pour ce produit n'est pas la bonne.	Assurez-vous que la batterie utilisée est la bonne.
L'indication d'obstruction apparaît sur l'écran de l'unité manuelle	L'indication d'obstruction indique que les filtres doivent être nettoyés	Nettoyez/remplacez les filtres conformément au mode d'emploi.
Un triangle d'avertissement apparaît sur l'écran de l'unité manuelle	Le produit peut être surchauffé au niveau du moteur ou de la batterie.	Laisser le produit reposer et refroidir.
	L'embout ou le tube peuvent être obstrués.	Vérifier qu'il n'y a pas eu d'obstruction dans l'embout/le tube.
L'embout humide oscille / saute sur le sol	Les tampons de nettoyage ne sont pas fixés au centre des disques rotatifs.	Refixez les tampons au centre des disques rotatifs.
Le chargement dure plus de 4,5 heures	La température ambiante est supérieure à 35°C.	Le temps de charge sera plus long si la température est élevée, ce qui est normal, rangez/chargez le produit à une température ambiante normale.
Les phares de l'embout de sol ne fonctionnent pas	La brosse-rouleau est encombrée.	Retirez la brosse-rouleau et débarrassez-la des poils et des fibres.
Pour éviter d'endommager la batterie en cas de stockage prolongé sans alimentation électrique.	Le nettoyeur et la batterie devraient être rangés et pas être utilisés pendant une longue période.	Pour éviter d'endommager la batterie, veillez à la charger à 20-70 % avant de la ranger pendant une longue période. Une fois la batterie chargée, débranchez-la du nettoyeur et conservez-la dans une pièce sèche à une température ambiante de 10-25 °C. Rechargez-la complètement jusqu'à 10 heures après une longue période de stockage.

EN MATIÈRE DE PROTECTION DE L'ENVIRONNEMENT

Recyclez les matériaux portant le symbole .

Déposez les emballages dans les conteneurs prévus à cet effet. Contribuez à la protection de l'environnement et à votre sécurité, recyclez vos produits électriques et électroniques.

Ne jetez pas les appareils portant le symbole  avec les ordures ménagères. Emmenez un tel produit dans votre centre local de recyclage ou contactez vos services municipaux.

Pour la Suisse:

Où aller avec les appareils usagés ?

Partout où des appareils neufs sont vendus, mais aussi dans un centre de collecte ou une entreprise de récupération officiels SENS. La liste des centres de collecte officiels SENS est disponible sous www.erecycling.ch



Αντιμετώπιση προβλημάτων

Κοινό πρόβλημα	Πιθανή αιτία	Λύση
Το εικονίδιο S-bag εμφανίζεται στην οθόνη και η λειτουργία εκκένωσης δεν λειτουργεί αφού η κύρια μονάδα εισαχθεί στον σταθμό εκκένωσης, ακόμη και όταν το κουμπί Έναρξη είναι πατημένο	H S-bag είναι γεμάτη.	Αντικαταστήστε την με μια νέα S-bag.
	H S-bag ή η θύρα του τμήματος S-bag δεν είναι στη θέση της.	Διασφαλίστε ότι η S-bag έχει τοποθετηθεί σωστά και ότι η θύρα έχει κλείσει σωστά.
Ο σταθμός δεν ξεκινάει την εκκένωση αυτόματα όταν εισάγεται η σκούπα	Ο σταθμός είναι σε μη αυτόματη λειτουργία.	Πατήστε παρατεταμένα το κουμπί Έναρξη/Διακοπή στον σταθμό μέχρι να ξεκινήσει να αναβοσβήνει, για αλλαγή μεταξύ μη αυτόματης και αυτόματης λειτουργίας.
	H διάρκεια για την οποία σηκώθηκε η σκούπα είναι πολύ μικρή· μάλλον δεν είναι απαραίτητο να την αδειάσετε.	Αν χρειάζεται εκκένωση, πατήστε το κουμπί Έναρξη/Διακοπή στον σταθμό, ή περιμένετε περισσότερο από 15 δευτερόλεπτα πριν επιστρέψετε τη σκούπα στον σταθμό.
Φαίνεται πως η μπαταρία του σταθμού δεν μπορεί να φορτίσει	Ο σταθμός δίνει προτεραιότητα στη φόρτιση της μπαταρίας στη σκούπα.	Περιμένετε μέχρι η μπαταρία στη σκούπα να είναι πλήρως φορτισμένη· στη συνέχεια ο σταθμός θα αρχίσει τη φόρτιση.
		Ανταλλάξτε τις μπαταρίες για να δώσετε προτεραιότητα στην εναλλακτική.
H μονάδα stick δεν μπορεί να φορτιστεί σε άδειο σταθμό	H μονάδα stick δεν τοποθετήθηκε σωστά στον άδειο σταθμό, η αρσενική και θηλυκή πλάκα επαφής δεν άγγιζαν η μία την άλλη	Σπρώξτε τη μονάδα stick προς τα κάτω με λίγη επιπλέον δύναμη. Περιστρέψτε τη μονάδα λίγο ακόμη μέχρι να ανάψει η ένδειξη φόρτισης στην οθόνη της μονάδας χειρός
H σφουγγαρίστρα δεν είναι αρκετά υγρή για την αποτελεσματική απομάκρυνση λεκέδων ή βρομιάς	H εκροή νερού είναι ανεπαρκής για την αποτελεσματική απομάκρυνση λεκέδων ή βρομιάς.	Χρησιμοποιήστε τη λειτουργία ψεκασμού για να ψεκάσετε απευθείας νερό στον λεκέ. Πατήστε παρατεταμένα το κουμπί ταχύτητας για να ενεργοποιήσετε τον ψεκασμό για έως 5 δευτερόλεπτα.
Δεν στάζει νερό από το πέλμα ύγρανσης	Το δοχείο νερού είναι άδειο.	Προσθέστε νερό στο δοχείο νερού.
	H είσοδος νερού εμποδίζεται από μεγάλα αντικείμενα.	Εξετάστε την είσοδο νερού και βεβαιωθείτε ότι στο δοχείο νερού εισήχθη μόνο καθαρό νερό.
	Υπάρχει αέρας στο εσωτερικό του σωλήνα	Χρησιμοποιήστε τη λειτουργία ψεκασμού στην αρχή. Πατήστε παρατεταμένα το κουμπί ταχύτητας για να ενεργοποιήσετε τον ψεκασμό για έως 5 δευτερόλεπτα
Υπάρχει διαρροή νερού από το δοχείο του πέλματος ύγρανσης αφού τοποθετηθεί στο πέλμα	Το δοχείο νερού δεν είναι πλήρως σφραγισμένο.	Βεβαιωθείτε ότι η είσοδος έχει σφραγιστεί σωστά πριν το τοποθετήσετε ξανά στο πέλμα ύγρανσης.
Μειωμένες επιδόσεις	Μετά από πολλαπλούς κύκλους καθαρισμού μακριών τριχών, τυλίχτηκαν τρίχες γύρω από το μεταλλικό πλέγμα στο εσωτερικό του δοχείου σκόνης.	Αφαιρέστε το μεταλλικό πλέγμα και απομακρύνετε με το χέρι τυχόν τρίχες που έχουν τυλιχτεί γύρω του.
	Μετά από παρατεταμένη χρήση, τρίχες και ρύποι συσσωρεύτηκαν γύρω από την είσοδο του δοχείου σκόνης, ενώ τα φίλτρα έφραξαν με λεπτά σωματίδια σκόνης.	Αφαιρέστε τις τρίχες/ρύπους με το χέρι και καθαρίστε ή αντικαταστήστε τα φίλτρα σύμφωνα με τις οδηγίες. Χρησιμοποιήστε μια νέα S-bag, αν κοντεύει να γεμίσει.
Δεν μπορεί να καθαριστεί καλά η σκόνη/τρίχες στο εσωτερικό του δοχείου σκόνης	H S-bag είναι γεμάτη, ή το δοχείο σκόνης είναι υπερβολικά γεμάτο, με τα περιεχόμενα να φτάνουν ή να υπερβαίνουν το μέγιστο υποδεικνυόμενο επίπεδο.	<ol style="list-style-type: none"> Καθαρίζετε το δοχείο σκόνης πιο συχνά και καθαρίζετε το δοχείο σκόνης με τον σωλήνα. Ο τακτικός καθαρισμός πριν το δοχείο να γεμίσει πλήρως βελτιώνει τις συνολικές επιδόσεις. Αν η S-bag είναι σχεδόν γεμάτη, αντικαταστήστε την με μια νέα για να διατηρηθεί η βέλτιστη λειτουργικότητα. Καθαρίστε ή αντικαταστήστε το φίλτρο καταστροφής (που βρίσκεται κάτω από την S-bag) για να διασφαλίσετε τον αποτελεσματικό καθαρισμό.
Το κάτω καπάκι του δοχείου σκόνης δεν ανοίξε ή δεν έκλεισε σωστά.	<ol style="list-style-type: none"> Μικρά μεταλλικά κομμάτια κόλλησαν γύρω από τον μαγνήτη. Η κύρια μονάδα έχει σηκωθεί από τον σταθμό εκκένωσης πριν ολοκληρωθεί ο κύκλος εκκένωσης. 	<ol style="list-style-type: none"> Αφαιρέστε τα μεταλλικά κομμάτια γύρω από τον μαγνήτη και καθαρίστε την περιοχή προσεκτικά. Βεβαιωθείτε ότι η κύρια μονάδα θα σηκωθεί από τον σταθμό εκκένωσης αφού ολοκληρωθεί ο κύκλος εκκένωσης.
Πιάστηκαν μακριές τρίχες μαλλιών ανάμεσα στο κάτω καπάκι και στην ποδιά του δοχείου σκόνης	Μακριές τρίχες μαλλιών τυλίχτηκαν γύρω από το μεταλλικό πλέγμα στο εσωτερικό του δοχείου σκόνης.	Κόψτε τις κολλημένες τρίχες μαλλιών ή αφαιρέστε τις τυλιγμένες τρίχες με το χέρι.

Κοινό πρόβλημα	Πιθανή αιτία	Λύση
Ο εύκαμπτος σωλήνας στον σταθμό εκκένωσης αποσυνδέεται από τη θύρα αναρρόφησης κατά τη διάρκεια του καθαρισμού	Ο σωλήνας δεν εισήχθη σωστά στη θύρα αναρρόφησης.	Εισαγάγετε τον σωλήνα καλά μέχρι να συνδεθεί με ασφάλεια στη θύρα αναρρόφησης.
Το πέλμα σταματά αυτόματα (κυρίως σε χαλιά)	Ενεργοποιήθηκε η προστασία υπερέντασης/θερμοκρασίας (ειδικά μετά από λειτουργία σε χαλί για μερικά λεπτά)	1. Αφήστε το μερικά λεπτά, επιτρέποντας στο μοτέρ του πέλματος να κρυώσει 2. Το χαλί έχει πολύ παχύ ή πολύ μακρύ πέλος, δοκιμάστε να μειώσετε τη ρύθμιση ταχύτητας
Η ποδιά αφαιρείται δύσκολα από το μεταλλικό πλέγμα στο εσωτερικό του δοχείου σκόνης	Το μεταλλικό πλέγμα και το κάτω μέρος της ποδιάς ασφαλίστηκαν καλά με ένα κουμπωτό άγκιστρο, για καλύτερες επιδόσεις	Τραβήξτε λίγο την ποδιά προς τα έξω, λυγίστε την στο πλάι και έπειτα τραβήξτε την έξω
Το προϊόν σταματά ή δεν αρχίζει να λειτουργεί	Η μπαταρία είναι άδεια	Φορτίστε τη σκούπα.
	Έχει εισέλθει νερό/υγρό στο προϊόν.	Σταματήστε τη χρήση του προϊόντος, βγάλτε τα φίλτρα και αφήστε το να στεγνώσει για 48 ώρες. Μην τοποθετείτε το προϊόν στη βάση φόρτισης. Αν το προϊόν δεν λειτουργεί ακόμη μετά από 48 ώρες, επικοινωνήστε με ένα κέντρο συντήρησης εξουσιοδοτημένο από την Electrolux. Σημείωση: Η ζημιά στον κινητήρα που προκαλείται από νερό ή άλλο υγρό δεν καλύπτεται από την εγγύηση.
	Η σκούπα έπεσε κατά λάθος στο πάτωμα (Λάβετε υπόψη ότι το προϊόν δεν διαθέτει λειτουργία αυτόνομης στήριξης).	1. Κρατάτε τη μονάδα χειρός σταθερά όσο χρησιμοποιείτε τη συσκευή 2. Ακουμπάτε καλά τη μονάδα στον τοίχο ή ένα άλλο στήριγμα, πριν την αφήσετε από το χέρι 3. Τοποθετείτε τη συσκευή πάντα στη βάση φόρτισης όσο δεν είναι σε λειτουργία.
Απώλεια ισχύος αναρρόφησης	Το πέλμα δεν ρουφά σκόνη ή βρομιές όπως αναμενόταν.	Βεβαιωθείτε ότι χρησιμοποιείτε το σωστό πέλμα για κάθε τύπο δαπέδου. Κάποια μοντέλα ενδέχεται να περιέχουν το πέλμα πολλαπλών επιφανειών PowerPro ή/και το πέλμα σκληρών δαπέδων PowerPro. Το πέλμα σκληρών δαπέδων PowerPro δεν προτείνεται για χαλιά με παχύ πέλος, αλλά είναι ιδανικό για σκληρά δάπεδα. Το πέλμα πολλαπλών επιφανειών PowerPro είναι κατάλληλο για όλα τα δάπεδα.
	Η βούρτσα ή ο κύλινδρος πέλματος είναι φραγμένα με τρίχες και ρύπους.	Αφαιρέστε το πέλμα και καθαρίστε τον κύλινδρο βούρτσας σύμφωνα με το εγχειρίδιο οδηγιών.
	Ο σωλήνας ή/και ο λαϊμός πέλματος είναι φραγμένος.	Ελέγξτε αν προέκυψε φράξιμο στο πέλμα/τον σωλήνα.
	Το προφίλτρο ή/και το λεπτό φίλτρο σκόνης έχουν φράξει ή είναι βρώμικα. Το δοχείο σκόνης είναι γεμάτο.	Αδειάστε το δοχείο σκόνης και πλύνετε τα φίλτρα σύμφωνα με το εγχειρίδιο οδηγιών. Αν χρειάζεται, αντικαταστήστε και αγοράστε νέα φίλτρα στον ιστότοπο www.electrolux.com .
Ο κύλινδρος βούρτσας δεν περιστρέφεται	Ο κύλινδρος βούρτσας σταματά όταν ο χρήστης αποσυνδέει το προηγούμενο πέλμα και αλλάζει πέλμα ενώ η ηλεκτρική σκούπα εξακολουθεί να είναι σε λειτουργία. Αυτή είναι μια λειτουργία προστασίας.	Απενεργοποιήστε τη σκούπα και κάντε επανεκκίνηση με το κουμπί «ON» για να ενεργοποιήσετε την περιστροφή του κυλίνδρου βούρτσας.
Το προϊόν δεν φορτίζει/δεν υπάρχει ένδειξη φόρτισης στην οθόνη της μονάδας χειρός	Το προϊόν δεν έχει τοποθετηθεί σωστά στη βάση φόρτισης.	Βεβαιωθείτε ότι οι πλάκες επαφής στο πίσω μέρος της ηλεκτρικής σκούπας έρχονται σε επαφή με τις πλάκες επαφής στη βάση φόρτισης.
	Το βύσμα του φορτιστή δεν είναι συνδεδεμένο στην τροφοδοσία.	Βεβαιωθείτε ότι το βύσμα του προσαρμογέα είναι συνδεδεμένο στην υποδοχή της βάσης φόρτισης και ότι ο προσαρμογέας φόρτισης είναι συνδεδεμένος σε μια επιτοίχια πρίζα.
	Δεν θα πραγματοποιείται φόρτιση αν η θερμοκρασία δωματίου είναι κάτω από 5°C ή πάνω από 35°C, για να προστατευτεί η μπαταρία και τα ηλεκτρονικά μέρη.	Φυλάσσετε/Φορτίζετε το προϊόν σε εσωτερικό χώρο με θερμοκρασία δωματίου μεταξύ 5-35°C.
	Η οθόνη της μονάδας χειρός είναι σκοτεινή και όλες οι λυχνίες LED είναι σβηστές μετά την πλήρη φόρτιση της συστοιχίας μπαταρίας.	Βγάλτε τη σκούπα από τη βάση φόρτισης, πιέστε το κουμπί on/off ή το κουμπί ταχύτητας +/- για να δείτε την ένδειξη του επιπέδου μπαταρίας. Τοποθετήστε ξανά τη σκούπα στη βάση φόρτισης.
	Η θερμοκρασία της συστοιχίας μπαταρίας είναι πολύ υψηλή (~45°C)/χαμηλή (~5°C), η φόρτιση δεν άρχισε ακόμη.	Τοποθετήστε το προϊόν σε κατάσταση θερμοκρασίας περιβάλλοντος, περιμένετε μέχρι η θερμοκρασία να πέσει/αυξηθεί.

Κοινό πρόβλημα	Πιθανή αιτία	Λύση
Δεν υπάρχει ένδειξη φόρτισης στη βάση φόρτισης	Η συστοιχία μπαταρίας της μονάδας χειρός δεν έχει φορτιστεί πλήρως ή φόρτιση της επιπλέον συστοιχίας μπαταρίας δεν θα ξεκινήσει στη βάση φόρτισης μέχρι η συστοιχία μπαταρίας της μονάδας χειρός να είναι πλήρως φορτισμένη (έως 2,5 ώρες)	Αυτό μπορεί να συμβεί μόνο σε προϊόντα με δυνατότητα φόρτισης στην πλάκα βάσης της βάσης φόρτισης. Η συστοιχία μπαταρίας στη μονάδα χειρός θα αρχίζει να φορτίζεται πάντα πρώτη και έπειτα θα ξεκινάει η φόρτιση για τη συστοιχία μπαταρίας στη βάση φόρτισης, όπου θα πρέπει να αρχίσει να ανάβει η ενδεικτική λυχνία LED.
	Η συστοιχία μπαταρίας δεν έχει εισαχθεί πλήρως	Βγάλτε τη συστοιχία μπαταρίας και εισαγάγετέ την ξανά
	Η θερμοκρασία της συστοιχίας μπαταρίας είναι πολύ υψηλή (~45°C)/χαμηλή (~5°C), η φόρτιση δεν άρχισε ακόμη	Τοποθετήστε τη συσκευή σε κατάσταση θερμοκρασίας περιβάλλοντος, περιμένετε μέχρι η θερμοκρασία να πέσει/αυξηθεί.
	Η συστοιχία μπαταρίας έχει υποστεί βλάβη, χρειάζεται αντικατάσταση.	Επικοινωνήστε με το κέντρο σέρβις της Electrolux. Αν απαιτείται αντικατάσταση, αγοράστε νέα συστοιχία μπαταρίας στον ιστότοπο (www.electrolux.com)
	Χρησιμοποιείται λάθος συστοιχία μπαταρίας για αυτό το προϊόν.	Βεβαιωθείτε ότι χρησιμοποιείται η σωστή συστοιχία μπαταρίας.
Εμφανίζεται μια ένδειξη φραξίματος στην οθόνη της μονάδας χειρός	Ένδειξη φραξίματος ότι τα φίλτρα πρέπει να καθαριστούν	Καθαρίστε/Αντικαταστήστε τα φίλτρα σύμφωνα με το εγχειρίδιο οδηγιών.
Εμφανίζεται ένα προειδοποιητικό τρίγωνο στην οθόνη της μονάδας χειρός	Το προϊόν ενδέχεται να παρουσιάζει υπερθέρμανση του κινητήρα ή της συστοιχίας μπαταρίας.	Αφήστε το προϊόν να κρυώσει.
	Το πέλμα ή ο σωλήνας μπορεί να είναι φραγμένα.	Ελέγξτε αν προέκυψε φράξιμο στο πέλμα/τον σωλήνα.
Ένα υγρό πέλμα ταλαντεύεται/αναπηδάει στο δάπεδο	Δεν έχουν εφαρμοστεί δίσκοι σφουγγαρίσματος στο κέντρο των δίσκων περιστροφής.	Τοποθετήστε ξανά τους δίσκους σφουγγαρίσματος στο κέντρο των δίσκων περιστροφής.
Η φόρτιση διαρκεί περισσότερο από 4,5 ώρες	Η θερμοκρασία δωματίου είναι πάνω από 35°C.	Ο χρόνος φόρτισης θα είναι μεγαλύτερος αν η θερμοκρασία είναι υψηλή, γεγονός που είναι φυσιολογικό, αποθηκεύστε/φορτίστε το προϊόν σε φυσιολογική θερμοκρασία δωματίου.
Οι λυχνίες στο πέλμα δαπέδου δεν λειτουργούν	Ο κύλινδρος βούρτσας είναι μπλοκαρισμένος.	Αφαιρέστε τον κύλινδρο βούρτσας και καθαρίστε τον από τρίχες και ίνες.
Για την αποφυγή ζημιάς της μπαταρίας όταν προγραμματίζετε αποθήκευση για μεγάλο χρονικό διάστημα χωρίς σύνδεση σε τροφοδοσία.	Η σκούπα και η συστοιχία μπαταρίας πρόκειται να αποθηκευτούν και δεν θα χρησιμοποιηθούν για μεγάλο χρονικό διάστημα.	Για την αποφυγή ζημιάς της μπαταρίας, βεβαιωθείτε ότι έχετε φορτίσει τη συστοιχία μπαταρίας στο 20-70% πριν από την αποθήκευση για μεγάλο χρονικό διάστημα. Μόλις φορτιστεί, αποσυνδέστε τη συστοιχία μπαταρίας από τη σκούπα και φυλάξτε την σε ένα ξηρό δωμάτιο σε θερμοκρασία δωματίου 10-25°C. Μετά από την αποθήκευση για μεγάλο χρονικό διάστημα, επαναφορτίστε την πλήρως για έως 10 ώρες.

ΠΕΡΙΒΑΛΛΟΝΤΙΚΑ ΘΕΜΑΤΑ

Ανακυκλώστε τα υλικά που φέρουν το σύμβολο . Τοποθετήστε τα υλικά συσκευασίας σε κατάλληλα δοχεία για ανακύκλωση. Συμβάλτε στην προστασία του περιβάλλοντος και της ανθρώπινης υγείας ανακυκλώνοντας τις άχρηστες ηλεκτρικές και ηλεκτρονικές συσκευές.

Μην απορρίπτετε με τα οικιακά απορρίμματα συσκευές που φέρουν το σύμβολο . Επιστρέψτε το προϊόν στην τοπική σας μονάδα ανακύκλωσης ή επικοινωνήστε με τη δημοτική αρχή.

Risoluzione dei problemi

Problema comune	Possibile ragione	Soluzione
L'icona S-bag appare sul display e la funzione di svuotamento non funziona dopo che l'unità principale è stata inserita nella stazione di svuotamento, anche quando si preme il pulsante Start	La S-bag è piena.	Sostituirla con una nuova S-bag.
	La S-bag o lo sportello della cabina S-bag non sono in posizione.	Assicurarsi che la S-bag sia posizionata correttamente e che lo sportello sia chiuso correttamente.
La stazione non inizia a svuotarsi automaticamente quando si inserisce l'aspirapolvere	La stazione è in modalità manuale.	Premere e tenere premuto il pulsante Start/Pause sulla stazione finché non inizia a lampeggiare per passare dalla modalità manuale a quella automatica.
	La durata per cui l'aspirapolvere è stato sollevato è stata troppo breve; è probabile che non sia necessario svuotarlo.	Se è necessario svuotarlo, premere il pulsante Start/Pause sulla stazione o attendere più di 15 secondi prima di rimettere l'aspirapolvere nella stazione.
La batteria all'interno della stazione sembra non essere in grado di caricarsi	La stazione dà la priorità alla carica della batteria dell'aspirapolvere.	Attendere che la batteria dell'aspirapolvere sia completamente carica; in seguito, la stazione inizierà a caricarsi.
		Sostituire le batterie per dare priorità a quella alternativa.
L'unità stick non può essere caricata nella stazione vuota	L'unità stick non è stata riposizionata correttamente nella stazione vuota, le piastre di contatto femmina e maschio non si toccano	Spingere l'unità stick verso il basso con maggiore forza. Ruotare leggermente l'unità finché l'indicatore di carica non fuoriesce sul display HU
Il mocio non è sufficientemente umido per rimuovere efficacemente macchie o sporco	Il gocciolamento dell'acqua non è sufficiente per rimuovere efficacemente macchie o sporco.	Utilizzare la funzione spray per applicare direttamente l'acqua sulla macchia. Tenere premuto il pulsante della velocità per attivare lo spray per un massimo di 5 secondi.
Non gocciola acqua dall'ugello bagnato	Il serbatoio dell'acqua è vuoto.	Aggiungere acqua nel serbatoio dell'acqua.
	L'ingresso dell'acqua è ostruito da oggetti di grandi dimensioni.	Esaminare l'ingresso dell'acqua e assicurarsi che nel serbatoio dell'acqua venga caricata solo acqua pulita.
	Presenza di aria nel tubo interno	Utilizzare la funzione spray all'inizio. Tenere premuto il pulsante della velocità per attivare lo spray per un massimo di 5 secondi
L'acqua perde dal serbatoio dell'ugello bagnato dopo che è stato installato sull'ugello	Il serbatoio dell'acqua non è completamente sigillato.	Assicurarsi che l'ingresso sia correttamente sigillato prima di reinstallarlo sull'ugello bagnato.
Degradamento delle prestazioni	Dopo diversi cicli di pulizia di capelli lunghi, i capelli si sono aggrovigliati attorno alla rete metallica all'interno del contenitore della polvere.	Rimuovere la rete metallica e rimuovere manualmente eventuali capelli aggrovigliati attorno ad essa.
	Dopo un uso prolungato, capelli e detriti si sono accumulati attorno all'ingresso del contenitore della polvere, mentre i filtri si sono intasati di polvere fine.	Rimuovere manualmente capelli/rifiuti e pulire o sostituire i filtri come indicato. Utilizzare una nuova S-bag se è quasi piena.
Non è possibile pulire a fondo la polvere/i capelli all'interno del contenitore della polvere	La S-bag è piena o il contenitore della polvere è sovraccarico, con il contenuto che raggiunge o supera il livello massimo indicato.	<ol style="list-style-type: none"> 1. Pulire il contenitore della polvere più frequentemente e pulire il contenitore della polvere con il tubo. Una pulizia regolare prima che il contenitore sia pieno migliora le prestazioni complessive. 2. Se la S-bag è quasi piena, sostituirla con una nuova per mantenere una funzionalità ottimale. 3. Pulire o sostituire il filtro anti-emergenza (situato sotto il S-bag) per garantire una pulizia efficace.
Il coperchio inferiore del contenitore della polvere non si è aperto o chiuso correttamente.	<ol style="list-style-type: none"> 1. Piccole schegge di metallo si sono incastrate attorno al magnete. 2. L'unità principale era stata sollevata dalla stazione di svuotamento prima del termine del ciclo di svuotamento. 	<ol style="list-style-type: none"> 1. Rimuovere le schegge di metallo attorno al magnete e pulire accuratamente quell'area. 2. Assicurarsi che l'unità principale venga sollevata dalla stazione di svuotamento una volta terminato il ciclo di svuotamento.
Capelli lunghi incastrati tra il coperchio inferiore e la gonna del contenitore della polvere	Capelli lunghi aggrovigliati attorno alla rete metallica all'interno del contenitore della polvere.	Tagliare i capelli incastrati o rimuovere manualmente i capelli aggrovigliati.

Problema comune	Possibile ragione	Soluzione
Il tubo elastico nella stazione di svuotamento si scollega dalla porta di aspirazione durante la pulizia con l'aspirapolvere	Il tubo non è stato inserito correttamente nella porta di aspirazione.	Inserire saldamente il tubo finché non si collega saldamente alla porta di aspirazione.
L'ugello si ferma automaticamente (principalmente sui tappeti)	È scattata la protezione da sovracorrente/temperatura (soprattutto dopo aver utilizzato il tappeto per alcuni minuti)	1. Riposare per alcuni minuti, lasciare raffreddare il motore dell'ugello 2. Il tappeto è troppo spesso o con peli troppo lunghi, provare a ridurre la velocità
È difficile staccare la spazzola dalla rete metallica all'interno del contenitore della polvere	La rete metallica e la parte inferiore della spazzola sono state bloccate saldamente con un moschettone per ottenere prestazioni migliori	Tirare leggermente la spazzola, piegarla lateralmente e poi estrarla
Il prodotto si ferma o non si avvia	La batteria è scarica	Caricare l'aspirapolvere.
	Acqua/liquidi sono stati aspirati nel prodotto.	Smettere di usare il prodotto, rimuovere i filtri e lasciarlo asciugare per 48 ore. Non mettere il prodotto nella base di ricarica. Se il prodotto non funziona ancora dopo 48 ore, contattare un centro di assistenza Electrolux autorizzato. Nota: I danni al motore causati da acqua o altri liquidi non sono coperti dalla garanzia.
	L'aspirapolvere è caduto sul pavimento involontariamente (notare che il prodotto non ha una funzione di supporto autonomo).	1. Tenere saldamente l'unità manuale durante l'uso dell'apparecchio 2. Appoggiare saldamente l'apparecchio alla parete o a qualsiasi altro ripiano prima di staccarlo 3. Riporre sempre l'apparecchio nella base di ricarica quando non è in funzione.
Perdita di potenza di aspirazione	L'ugello non raccoglie polvere o sporco come previsto.	Assicurarsi di usare l'ugello corretto per ogni tipo di pavimento. Alcuni modelli possono contenere l'ugello multisuperficie PowerPro e/o l'ugello per pavimenti duri PowerPro. L'ugello per pavimenti duri PowerPro non è consigliato per tappeti spessi, ma è ideale per pavimenti duri. L'ugello multisuperficie PowerPro è adatto a tutti i pavimenti.
	La spazzola o il rullo dell'ugello sono bloccati da peli e sporcizia.	Rimuovere l'ugello e pulire il rullo della spazzola secondo il manuale di istruzioni.
	Il tubo e/o il collo dell'ugello sono bloccati.	Controllare se si è verificato un intasamento nell'ugello/nel tubo.
	Il prefiltro e/o il filtro per la polvere fine sono intasati o sporchi. Il contenitore della polvere è pieno.	Svuotare il contenitore della polvere e lavare i filtri secondo il manuale di istruzioni. Se necessario, sostituire e acquistare nuovi filtri su www.electrolux.com .
Il rullo spazzola non ruota	Il rullo spazzola si ferma quando l'utente stacca l'ugello precedente e ne cambia una mentre l'aspirapolvere è ancora acceso. Questa è una modalità di protezione.	Spegnere l'aspirapolvere e riavviare il pulsante "ON" per attivare la rotazione del rullo spazzola.
Il prodotto non si carica/ nessuna indicazione di carica sul display dell'unità portatile	Il prodotto non è posizionato correttamente nella base di ricarica.	Assicurarsi che le piastre di contatto sul retro dell'aspirapolvere siano a contatto con le piastre di contatto sulla base di ricarica.
	La spina del caricabatterie non è inserita.	Assicurarsi che la spina dell'adattatore sia collegata alla presa della base di ricarica e che l'adattatore di ricarica sia collegato a una presa a muro.
	La ricarica non verrà eseguita se la temperatura ambiente è inferiore a 5°C o superiore a 35°C per proteggere la batteria e l'elettronica.	Conservare/caricare il prodotto in un ambiente chiuso con una temperatura ambiente compresa tra 5 e 35°C.
	Il display dell'unità portatile è scuro e tutti i LED sono spenti dopo che la batteria è completamente carica.	Estrarre l'aspirapolvere dalla base di ricarica, premere il pulsante di accensione/spengimento o il pulsante +/- per visualizzare l'indicatore del livello della batteria. Riposizionare l'aspirapolvere nella base di ricarica.
	La temperatura della batteria è troppo alta (-45°C)/bassa (-5°C), la ricarica non è ancora iniziata.	Mettere il prodotto a temperatura ambiente, attendere che la temperatura si raffreddi/salti.

Problema comune	Possibile ragione	Soluzione
Nessuna indicazione di carica sulla base di ricarica	La batteria dell'unità manuale non è completamente carica e non inizierà a caricare la batteria aggiuntiva sulla base di ricarica finché la batteria dell'unità manuale non sarà completamente carica (fino a 2,5 ore).	Questo può accadere solo ai prodotti che possono essere ricaricati nella base di ricarica. La batteria sull'unità manuale inizierà sempre a caricarsi per prima, poi inizierà la carica della batteria nella base di ricarica e l'indicatore LED dovrebbe iniziare ad accendersi.
	Batteria non completamente inserita	Estrarre la batteria e reinserirla
	La temperatura della batteria è troppo alta (-45°C)/bassa (-5°C), la ricarica non è ancora iniziata	Mettere l'apparecchio a temperatura ambiente, attendere che la temperatura si raffreddi/si alzi.
	Batteria rotta, è necessario sostituirla.	Contattare il centro assistenza Electrolux. Se è necessario sostituire e acquistare una nuova batteria (www.electrolux.com)
	La batteria utilizzata è errata per questo prodotto.	Assicurarsi di utilizzare la batteria corretta.
Sul display dell'unità manuale compare un'indicazione di intasamento	Indicazione di intasamento che richiede la pulizia dei filtri	Pulire/sostituire i filtri secondo il manuale di istruzioni.
Un triangolo di avvertenza appare sul display dell'unità manuale	Il prodotto potrebbe essere surriscaldato nel motore o nella batteria.	Lasciare riposare e raffreddare il prodotto.
	L'ugello o il tubo potrebbero essere intasati.	Controllare se si è verificato un intasamento nel l'ugello/nel tubo.
L'ugello bagnato traballa / salta sul pavimento	I cuscinetti per il lavaggio non sono fissati al centro dei dischi rotanti.	Ricollegare i cuscinetti al centro dei dischi rotanti.
La carica richiede più di 4,5 ore	La temperatura ambiente è superiore a 35°C.	Il tempo di carica sarà più lungo se la temperatura è alta, il che è normale, conservare/caricare il prodotto a una temperatura ambiente normale.
I fari dell'ugello per pavimenti non funzionano	Il rullo della spazzola è inceppato.	Rimuovere il rullo della spazzola e pulirlo da peli e fibre.
Per evitare danni alla batteria quando si pianifica uno stoccaggio prolungato senza alimentazione collegata.	L'aspirapolvere e il batteria sono pensati per essere conservati e non utilizzati per un lungo periodo di tempo.	Per evitare danni alla batteria, assicurarsi di caricare la batteria al 20-70% prima di un lungo periodo di tempo. Una volta carica, scollegare la batteria dall'aspirapolvere e conservarla in un luogo asciutto con una temperatura ambiente di 10-25°C. Ricaricarla completamente fino a 10 ore dopo un lungo tempo di conservazione.

CONSIDERAZIONI SULL'AMBIENTE

Riciclare i materiali con il simbolo . Buttare l'imballaggio negli appositi contenitori per il riciclaggio. Aiutare a proteggere l'ambiente e la salute umana e a riciclare rifiuti derivanti da apparecchiature elettriche ed elettroniche.

Non smaltire le apparecchiature che riportano il simbolo  insieme ai normali rifiuti domestici. Portare il prodotto al punto di riciclaggio più vicino o contattare il comune di residenza.

Per la Svizzera:

Dove portare gli apparecchi fuori uso?

In qualsiasi negozio che vende apparecchi nuovi oppure si restituiscono ai centri di raccolta ufficiali della SENS oppure ai riciclatori ufficiali della SENS. La lista dei centri di raccolta ufficiali della SENS è visibile nel sito www.erecycling.ch

Resolução de problemas

Problema comum	Causa possível	Resolução
O ícone S-bag aparece no visor e a função de esvaziamento não funciona depois de a unidade principal ter sido introduzida na estação de esvaziamento, mesmo quando carrega no botão Iniciar	O S-bag está cheio.	Deve substituí-lo por um S-bag novo.
	O S-bag ou a porta da cabina S-Bag não estão na posição correta.	Certifique-se de que o S-bag está devidamente posicionado e que a porta está fechada.
A estação não começa a esvaziar automaticamente quando o aspirador é introduzido	A estação está no modo manual.	Prima e mantenha premido o botão Início / Pausa na estação até que comece a piscar para alternar entre o modo manual e automático.
	A duração do levantamento do aspirador foi demasiado curta; provavelmente, não é necessário esvaziá-lo.	Se for necessário esvaziá-lo, carregue no botão Início / Pausa na estação ou aguarde mais de 15 s antes de voltar a colocar o aspirador na estação.
Aparentemente, a bateria na estação não consegue carregar	A estação prioriza o carregamento da bateria no aspirador.	Espere até que a bateria do aspirador esteja totalmente carregada; depois, a estação vai iniciar o carregamento.
		Troque as baterias para priorizar a alternativa.
A unidade principal não pode ser carregada numa estação vazia	A unidade principal não foi colocada corretamente na estação vazia; a placa de contacto fêmea e macho não contactaram entre si	Empurre a unidade principal para baixo com mais força. Rode a unidade um pouco se observar que a indicação de carregamento surge no visor HU
A esfregona não está suficientemente húmida para remover eficazmente as manchas ou a sujidade	O gotejamento de água é insuficiente para remover eficazmente as manchas ou a sujidade.	Utilize a função de pulverização para aplicar água diretamente na mancha. Prima e mantenha premido o botão de velocidade para ativar a pulverização durante, no máximo, 5 s.
Não há água a gotejar do bocal húmido	O depósito de água está vazio.	Adicione água ao depósito de água.
	A entrada de água está obstruída por elementos de grande dimensão.	Inspecione a entrada de água e assegure-se de que o carregamento no depósito de água inclui unicamente água limpa.
	Existe ar no tubo interior	Utilize a função de pulverização no início. Prima e mantenha premido o botão de velocidade para ativar a pulverização durante, no máximo, 5 s.
Existem fugas de água do depósito do bocal húmido após a instalação no bocal	O depósito de água não é totalmente estanque.	Certifique-se de que a entrada está devidamente vedada antes de voltar a instalá-la no bocal húmido.
Redução do desempenho	Depois de vários ciclos de limpeza em pelos compridos, estes ficam emaranhados na rede metálica no interior do depósito do pó.	Retire a malha metálica e elimine manualmente os pelos emaranhados.
	Após uma utilização prolongada, ocorreu a acumulação de pelos e detritos na entrada do depósito do pó, ao passo que os filtros ficaram obstruídos com pó fino.	Retire os pelos e detritos manualmente e limpe ou substitua os filtros de acordo com as instruções. Utilize um novo S-bag se estiver quase cheio.
Não é possível limpar completamente o pó e os pelos no interior do depósito do pó	O S-bag está cheio ou o depósito do pó está sobrecarregado com o conteúdo a atingir ou a ultrapassar o nível máximo indicado.	<ol style="list-style-type: none"> 1. Limpe o depósito do pó com mais frequência; limpe o depósito do pó com o tubo. A limpeza regular antes de o depósito ficar cheio melhora o desempenho geral. 2. Se o S-bag estiver quase cheio, deve substituí-lo por um novo para manter a funcionalidade ótima. 3. Limpe ou substitua o filtro (localizado sob o S-bag) para garantir uma limpeza eficaz.
A tampa inferior do depósito do pó não abre ou fecha corretamente.	<ol style="list-style-type: none"> 1. Pequenas aparas metálicas ficaram presas em redor do íman. 2. A unidade principal foi levantada da estação de esvaziamento antes de o ciclo de esvaziamento terminar. 	<ol style="list-style-type: none"> 1. Retire as aparas metálicas em redor do íman e limpe bem esta área. 2. Certifique-se de que extrai a unidade principal da estação de esvaziamento depois de o ciclo de esvaziamento terminar.
O pelo comprido está preso entre a tampa inferior e a aba do depósito do pó	O pelo comprido está emaranhado na rede metálica no depósito do pó.	Corte os pelos presos ou retire o pelo emaranhado manualmente.

Problema comum	Causa possível	Resolução
O tubo flexível na estação de esvaziamento desconecta-se do orifício de aspiração durante a limpeza	O tubo não foi inserido corretamente no orifício de aspiração.	Introduza o tubo firmemente até ficar bem conectado ao orifício de aspiração.
O bocal para automaticamente (principalmente no tapete)	A proteção contra sobretensão / sobreaquecimento foi ativada (especialmente após funcionar no tapete durante alguns minutos)	1. Faça uma pausa durante alguns minutos; deixe o motor do bocal arrefecer 2. O tapete é demasiado espesso ou com pelo demasiado comprido; experimente reduzir a velocidade
É difícil separar a aba da rede metálica no interior do depósito do pó	A rede metálica e a parte inferior da aba foram bloqueadas firmemente com um gancho de encaixe para obter um desempenho superior	Puxe um pouco a aba, dobre-a para os lados e depois puxe para fora
O produto para ou não inicia o funcionamento	A bateria está descarregada	Carregue o aspirador.
	O produto aspirou água / líquido para o seu interior.	Interrompa a utilização do produto e retire os filtros e permita que seque durante 48 h. Não coloque o produto no suporte de carregamento. Se o produto continuar a não funcionar após 48 h, deve contactar um centro de assistência autorizado da Electrolux. Nota: a garantia não cobre os danos no motor causados por água ou por outro líquido.
	O aspirador caiu involuntariamente ao chão (tenha em atenção que não existe uma função de suporte próprio no produto).	1. segurar na unidade manual com firmeza enquanto utiliza o aparelho; 2. colocar a unidade na parede ou em outra prateleira de suporte firmemente, antes de a soltar da mão; 3. voltar a colocar o aparelho no suporte de carregamento, sempre quando não estiver em funcionamento.
Perda de potência de aspiração	O bocal não recolhe o pó ou a sujidade conforme esperado.	Certifique-se de que utiliza um bocal correto para cada tipo de piso. Alguns modelos podem incluir o bocal PowerPro Multisuperfícies e/ou o bocal PowerPro Piso duro. O bocal PowerPro Piso duro não é recomendado para tapetes espessos, embora seja ideal para pisos duros. O bocal PowerPro Multisuperfícies é adequado para todos os pisos.
	A escova ou o rolo do bocal estão bloqueados com os pelos e a sujidade.	Retire o bocal e limpe o rolo da escova de acordo com o manual de instruções.
	O tubo e/ou a conduta do bocal estão obstruídos.	Verifique se ocorreu algum entupimento no bocal / tubo.
	O filtro prévio e/ou o filtro de pó fino ficaram obstruídos ou estão sujos. O depósito do pó está cheio.	Esvazie o depósito do pó e lave os filtros de acordo com o manual de instruções. Se for necessário, substitua-os por filtros novos adquiridos em www.electrolux.com .
O rolo da escova não roda	O rolo da escova para quando o utilizador retira o bocal anterior e muda para outro bocal enquanto o aspirador ainda está ligado. Isto é um modo de proteção.	Desligue o aspirador e volte a colocar o botão em «ON» para ativar a rotação do rolo da escova.
O produto não está a carregar / não há indicação de carregamento no visor da unidade manual	O produto não está colocado corretamente no suporte de carregamento.	Certifique-se de que as placas de contacto na parte posterior do aspirador estão em contacto com as placas de contacto no suporte de carregamento.
	A ficha do carregador não está ligada à corrente elétrica.	Certifique-se de que a ficha do adaptador está ligada à tomada do suporte de carregamento e de que o adaptador está ligado a uma tomada elétrica.
	O carregamento não irá ocorrer se a temperatura ambiente for inferior a 5 °C ou superior a 35 °C para proteger a bateria e os componentes eletrónicos.	Guarde / carregue o produto no interior a uma temperatura ambiente de 5 °C a 35 °C.
	O visor da unidade de mão está escuro e todos os LED apagam-se depois de a bateria estar totalmente carregada.	Retire o aspirador de limpeza do suporte de carregamento, prima o botão de ligar / desligar ou o botão de velocidade +/- para ver a indicação do nível da bateria. Volte a colocar o aspirador no suporte de carregamento.
	A temperatura do conjunto de bateria é demasiado elevada (-45 °C) / baixa (-5 °C); o carregamento ainda não foi iniciado.	O produto deve atingir as condições de temperatura ambiente; espere até que a temperatura diminua / aumente.

Problema comum	Causa possível	Resolução
Sem indicação de carregamento no suporte de carregamento	O conjunto de bateria da unidade manual não está totalmente carregado e não começa a carregar o conjunto de bateria adicional no suporte de carregamento enquanto o conjunto de bateria da unidade manual não estiver totalmente carregado (até 2,5 h)	Isto apenas pode acontecer com produtos que permitam o carregamento na placa de base do suporte de carregamento. O conjunto de bateria na unidade manual começa sempre a carregar primeiro e, em seguida, o carregamento começa para o conjunto de bateria na base do suporte de carregamento; a indicação LED deve começar a iluminar-se.
	O conjunto de bateria não está completamente introduzido	Retire o conjunto de bateria e volte a introduzi-lo
	A temperatura do conjunto de bateria é demasiado elevada (-45 °C) / baixa (-5 °C); o carregamento ainda não foi iniciado	O aparelho deve atingir as condições de temperatura ambiente; espere até que a temperatura diminua / aumente.
	O conjunto de bateria está danificado e deve ser substituído.	Contacte o centro de assistência Electrolux. Substitua se for necessário e compre um novo conjunto de bateria (www.electrolux.com)
	Está a ser utilizado um conjunto de bateria errada para este produto.	Certifique-se de que está a ser utilizado um conjunto de bateria correto.
A indicação de entupimento aparece no visor da unidade manual	A indicação de entupimento indica que os filtros devem ser limpos	Limpe / substitua os filtros de acordo com o manual de instruções.
O triângulo de advertência aparece no visor da unidade de mão	O produto pode estar sobreaquecido no motor ou no conjunto de bateria.	Deixe o produto repousar e arrefecer.
	O bocal ou o tubo podem estar obstruídos.	Verifique se ocorreu algum entupimento no bocal / tubo.
O bocal húmido oscila / salta no chão	As pastilhas de esfregona não estão fixas no centro dos discos rotativos.	Volte a instalar as pastilhas no centro dos discos rotativos.
O carregamento demora mais de 4,5 h	A temperatura ambiente é superior a 35 °C.	A duração de carregamento aumenta se a temperatura for elevada, o que é normal; guarde / carregue o produto a uma temperatura ambiente normal.
As luzes no bocal de piso não funcionam	O rolo da escova está encravado.	Retire o rolo da escova e elimine os pelos e as fibras.
Para evitar os danos na bateria ao guardar o produto durante um período prolongado sem a alimentação eléctrica ligada.	Se estiver previsto guardar e não utilizar o aspirador e o conjunto de bateria durante um período prolongado.	Para evitar os danos na bateria, certifique-se de que carrega o conjunto de bateria de 20 % a 70 % antes de guardar o aspirador durante um período prolongado. Depois de carregado, desconecte o conjunto de bateria do aspirador de limpeza e mantenha-o numa divisão ao abrigo da humidade e a uma temperatura ambiente de 10 °C a 25 °C. Deve recarregar o conjunto de bateria totalmente até 10 h após um período de não utilização prolongado.

PREOCUPAÇÕES AMBIENTAIS

Recicle os materiais que apresentem o símbolo . Coloque a embalagem nos contentores indicados para reciclagem. Ajude a proteger o ambiente e a saúde pública através da reciclagem dos aparelhos eléctricos e electrónicos.

Não elimine os aparelhos que tenham o símbolo  juntamente com os resíduos domésticos. Coloque o produto num ponto de recolha para reciclagem local ou contacte as suas autoridades municipais.

Probleemoplossing

Veelvoorkomend probleem	Mogelijke reden	Oplossing
Op het display verschijnt het pictogram van de S-bag en de leegmaakfunctie werkt niet nadat de hoofdeenheid in het leegmaakstation is geplaatst, zelfs niet wanneer de Start-toets wordt ingedrukt.	De S-bag is vol.	Vervang hem door een nieuwe S-bag.
	De S-bag of de deur van de S-bag cabine is niet goed op zijn plaats.	Controleer of de S-bag goed op zijn plaats zit en of de deur goed gesloten is.
Het station wordt niet automatisch geleegd als de stofzuiger wordt geplaatst	Het station staat in de handmatige modus.	Houd de knop Start/Pauze op het station ingedrukt totdat deze begint te knipperen om te schakelen tussen handmatige en automatische modus.
	De duur waarvoor de stofzuiger werd opgetild was te kort; het is waarschijnlijk niet nodig om hem te legen.	Als u de stofzuiger moet legen, drukt u op de knop Start/Pauze op het station of wacht u langer dan 15 seconden voordat u de stofzuiger terugplaatst in het station.
De batterij in het station kan niet opgeladen worden	Het station laadt eerst de batterij van de stofzuiger op.	Wacht tot de batterij van de stofzuiger volledig is opgeladen; daarna begint het station met opladen.
		Verwissel de batterijen om de alternatieve prioriteit te geven.
Stickeenheid kan niet worden opgeladen op een leeg station	De stickeenheid is niet goed in het leeg station teruggeplaatst, de vrouwelijke en mannelijke contactplaat hebben elkaar niet geraakt	Duw de stickeenheid met extra kracht naar beneden. Draai de eenheid een klein beetje zodat de laadindicatie op het HU-display tevoorschijn komt
De mop is niet voldoende vochtig om vlekken of vuil effectief te verwijderen	Druppelend water is niet voldoende om vlekken of vuil effectief te verwijderen.	Gebruik de sprayfunctie om water direct op de vlek aan te brengen. Houd de snelheidsknop ingedrukt om de spray gedurende maximaal 5 seconden te activeren.
Er druppelt geen water uit het natte mondstuk	De watertank is leeg.	Voeg water aan de watertank toe.
	De waterinlaat wordt door grote voorwerpen geblokkeerd.	Controleer de waterinlaat en zorg ervoor dat er alleen schoon water in de watertank komt.
	Er zit lucht in de binnenslang	Gebruik de sprayfunctie aan het begin. Houd de snelheidsknop ingedrukt om de spray gedurende maximaal 5 seconden te activeren
Er lekt water uit de tank van het natte mondstuk nadat deze op het mondstuk is geïnstalleerd.	De watertank is niet volledig afgedicht.	Controleer of de inlaat goed is afgedicht voordat u deze weer op het natte mondstuk monteert.
Prestatievermindering	Na meerdere schoonmaakbeurten van lang haar zijn de haren verstrikt geraakt rond het metalen gaas in de stofbak.	Verwijder het metalen gaas en haal met de hand al het haar weg dat eromheen verstrikt zit.
	Na lang gebruik hebben zich haren en vuil verzameld rond de inlaat van de stofbak, terwijl de filters verstopt zijn geraakt met fijnstof.	Verwijder het haar/afval met de hand en reinig of vervang de filters volgens de instructies. Gebruik een nieuwe S-bag als deze bijna vol is.
Stof/haren in stofbak kan niet grondig worden gereinigd	De S-bag is vol of de stofbak is overbelast, waarbij de inhoud het aangegeven maximumniveau bereikt of overschrijdt.	<ol style="list-style-type: none"> 1. Maak de stofbak vaker schoon en reinig de stofbak met de slang. Door regelmatig te reinigen voordat de bak vol is, worden de algehele prestaties verbeterd. 2. Als de S-bag bijna vol is, moet u deze vervangen door een nieuwe om een optimale werking te behouden. 3. Reinig of vervang het noodfilter (onder de S-bag) voor een effectieve reiniging.
Het onderste deksel van de stofbak kan niet goed openen of sluiten.	<ol style="list-style-type: none"> 1. Er bleven kleine metaalsplinters rond de magneet hangen. 2. De hoofdeenheid werd opgetild uit het leegmaakstation voordat de leegmaakcyclus was voltooid. 	<ol style="list-style-type: none"> 1. Verwijder de metaalsplinters rond de magneet en maak dat gedeelte grondig schoon. 2. Zorg ervoor dat de hoofdeenheid van het leegmaakstation wordt opgetild nadat de leegmaakcyclus is voltooid.
Er komen lange haren vast te zitten tussen het onderste deksel en de rok van de vuilnisbak	Rond het metalen gaas in de stofbak zitten lange haren verstrikt.	Knip het haar dat vastzit af of verwijder verward haar met de hand.

Veelvoorkomend probleem	Mogelijke reden	Oplossing
De elastische slang in het leegmaakstation wordt tijdens het stofzuigen losgekoppeld van de aanzuigpoort	De slang is niet goed in de aanzuigpoort gestoken.	Steek de slang stevig in tot hij goed aansluit op de aanzuigpoort.
Mondstuk stopt automatisch (vooral op tapijt)	Beveiliging tegen overstroom/temperatuur werd geactiveerd (vooral na enkele minuten draaien op tapijt)	1. Laat enkele minuten staan, laat de mondstukmotor afkoelen 2. Tapijt is te dik of met te lang haar, probeer de snelheidsinstelling te verlagen
Moeilijk los te maken rooster van metalen gaas in stofbak	Het metalen gaas en het onderste deel van het rooster zijn stevig vergrendeld met een karabijnhaak om betere prestaties te leveren	Trek het rooster een beetje uit, buig het zijwaarts en trek het dan uit
Het product stopt of start niet	De batterij is leeg	De stofzuiger opladen.
	Het product heeft water/vloeistof opgezogen.	Gebruik het product niet meer, haal de filters eruit en laat het 48 uur drogen. Plaats het product niet in de laadstandaard. Neem contact op met een erkend Electrolux-servicecentrum als het product na 48 uur nog steeds niet werkt. Opmerking: Beschadiging van de motor door water of andere vloeistoffen valt niet onder de garantie.
	De stofzuiger is onopzettelijk op de vloer gevallen (let op: het product heeft geen standfunctie).	1. Houd de handeenheid goed vast tijdens het gebruik van het apparaat 2. Leg de eenheid stevig tegen de muur of op een andere plank voordat u hem uit de hand haalt 3. Het apparaat altijd terug te plaatsen in het laadstation als het niet draait.
Verlies van zuigkracht	Het mondstuk zuigt geen stof of vuil op zoals verwacht.	Let erop dat u voor elk vloertype het juiste mondstuk gebruikt. Bij sommige modellen kan het PowerPro Multi-surface mondstuk en/of het PowerPro Hard Floor mondstuk worden meegeleverd. PowerPro Hard Floor mondstuk is niet aanbevolen voor dik tapijt, maar wel ideaal voor harde vloeren. Het PowerPro Multi-surface mondstuk is geschikt voor alle vloeren.
	De borstel of roller van het mondstuk is verstopt met haar en vuil.	Verwijder het mondstuk en reinig de borstelrol zoals aangegeven in de gebruiksaanwijzing.
	Buis en/of hals van het mondstuk is geblokkeerd.	Controleer of er verstopping is opgetreden in het mondstuk/de buis.
	Voorfilter en/of fijnstoffilter zijn verstopt of vuil. Stofbak is vol.	Leeg de stofbak en reinig de filters volgens de gebruiksaanwijzing. Vervang zo nodig en koop nieuwe filters op www.electrolux.com .
De borstelrol draait niet	De borstelrol stopt als de gebruiker het vorige mondstuk loskoppelt en overschakelt naar een ander mondstuk terwijl de stofzuiger nog aan staat. Dit is een beveiligingsmodus.	Zet de reiniger uit en start de "AAN"-knop opnieuw om de borstelrol te laten draaien.

Veelvoorkomend probleem	Mogelijke reden	Oplossing
Product wordt niet opgeladen/ geen laadindicatie op het scherm van de handeenheid	Product is niet goed in de laadstandaard geplaatst.	Controleer of de contactplaten aan de achterkant van de stofzuiger contact maken met de contactplaten op het laadstation.
	De stekker van de oplader zit niet in het stopcontact.	Controleer of de stekker van de adapter is aangesloten op het stopcontact van de laadstandaard en of de laadadapter is aangesloten op een stopcontact.
	Om de batterij en elektronica te beschermen, wordt er niet geladen als de kamertemperatuur lager is dan 5°C of hoger dan 35°C.	Bewaar/laad het product binnen bij een kamertemperatuur tussen 5-35°C.
	Het display van de handeenheid is donker en de LED's branden allemaal niet als de accu volledig is opgeladen.	Haal de reiniger uit het laadstation, druk op de aan/uit-knop of de snelheidsknop +/- om de batterijniveau-indicatie te zien. Zet de reiniger terug in het laadstation.
	De temperatuur van de accu is te hoog (-45°C)/laag (-5°C), opladen is nog niet gestart.	Zet het product neer bij kamertemperatuur en wacht tot de temperatuur is afgekoeld/opgelopen.
Geen laadindicatie op laadstation	De batterij van de handeenheid is niet volledig geladen en begint niet met laden van de extra batterij op het laadstation totdat de batterij van de handeenheid volledig is geladen (tot 2,5 uur)	Dit kan alleen voorkomen bij producten die in de bodemplaat van het laadstation kunnen worden opgeladen. De batterij in de handeenheid begint altijd eerst met laden en daarna begint het laden van de batterij in de houder van het laadstation en begint de LED-indicatie te branden.
	Batterij niet volledig geplaatst	Verwijder de batterij en plaats deze opnieuw
	De temperatuur van de batterij is te hoog (-45°C)/laag (-5°C), opladen is nog niet gestart	Zet het apparaat op kamertemperatuur en wacht tot de temperatuur is afgekoeld/opgelopen.
	Batterij is kapot, moet worden vervangen.	Contacteer het Electrolux-servicecentrum. Indien nodig vervangen en nieuwe batterij kopen (www.electrolux.com)
	Verkeerde batterij gebruikt voor dit product.	Controleer of de juiste batterij wordt gebruikt.
Verstopingsindicatie verschijnt op display handeenheid	Verstopingsindicatie geeft aan dat filters moeten worden gereinigd	Reinig/vervang de filters zoals aangegeven in de gebruiksaanwijzing.
Er verschijnt een gevaarendriehoek op het display van de handeenheid	De motor of accu van het product kan oververhit zijn geraakt.	Laat het product afkoelen.
	Het mondstuk of de buis kan verstopt zijn.	Controleer of er een verstopping is in het mondstuk/de buis.
Nat mondstuk wiebelt / verspringt op de vloer	De moppads zijn niet in het midden van de rotatieschijven bevestigd.	Bevestig de pads in het midden van de rotatieschijven.
Het opladen duurt langer dan 4,5 uur	De kamertemperatuur is hoger dan 35°C.	De laadtijd is langer wanneer de temperatuur hoog is, wat normaal is. Bewaar/laad het product bij een normale kamertemperatuur.
De koplampen op het vloermondstuk werken niet	De borstelrol zit vast.	Haal de borstelrol eruit en maak hem schoon van haar en vezels.
Om beschadiging van de batterij te voorkomen bij langdurige opslag zonder stroomaansluiting.	De stofzuiger en de batterij zijn opgeslagen en gaan lange tijd niet gebruikt worden.	Laad de batterij op tot 20-70% voor u deze lange tijd opbergt om schade aan de batterij te voorkomen. Haal de batterij na het opladen van de stofzuiger en bewaar deze in een droge ruimte met een kamertemperatuur van 10-25°C. Laad het apparaat na langere tijd volledig op, maximaal 10 uur.

MILIEUBESCHERMING

Recycleer de materialen met het symbool .

Gooi de verpakking in een geschikte afvalcontainer om het te recyclen. Bescherm het milieu en de volksgezondheid en recycleer op een correcte manier het afval van elektrische en elektronische apparaten.

Gooi apparaten gemarkeerd met het symbool  niet weg met het huishoudelijk afval. Breng het product naar het milieustation bij u in de buurt of neem contact op met de gemeente.

Resolució de problemes

Problema comú	Possible motiu	Solució
La icona de la S-bag apareix a la pantalla i la funció de buidatge no funciona quan la unitat principal s'introdueix a l'estació de buidatge, fins i tot quan es prem el botó d'inici	La S-bag està plena.	Substituiu-la per una S-bag nova.
	La S-bag o la porta de la cabina de la S-bag no és al seu lloc.	Comproveu que la S-bag estigui correctament posicionada i que la porta estigui tancada correctament.
L'estació no es comença a buidar automàticament quan s'introdueix el netejador	L'estació està en mode manual.	Premeu el botó d'inici/Pausa a l'estació i manteniu-lo premut fins que comenci a parpellejar per canviar entre el mode manual i l'automàtic.
	El netejador s'ha alçat durant un període massa curt; potser no calia buidar-lo.	Si cal buidar-lo, premeu el botó d'inici/pausa a l'estació o espereu més de 15 segons abans de tornar el netejador a l'estació.
Sembla que la bateria que hi ha a l'estació no es pot carregar	L'estació dona prioritat a la carrega de la bateria al netejador.	Espereu fins que la bateria del netejador estigui totalment carregada; després es començarà a carregar l'estació.
		Canvieu les bateries per donar prioritat a la bateria alterna.
La unitat Stick no es pot carregar a l'estació de buidatge	La unitat Stick no s'ha tornat a col·locar de manera adequada a l'estació de buidatge, les plaques de contacte mascle i femella no han fet contacte entre si	Empenyeu la unitat Stick cap avall exercint una mica de força. Gireu una mica la unitat fins que veieu que apareix la indicació de càrrega a la pantalla HU.
La fregadora no està prou molla per a poder eliminar les taques o la brutícia de manera eficaç	El degoteig d'aigua no és suficient per eliminar les taques o la brutícia de manera eficaç.	Feu servir la funció de polvorització per aplicar aigua directament a la taca. Premeu el botó de velocitat i manteniu-lo premut per activar la polvorització durant un màxim de 5 segons.
No hi ha aigua degotant del bec humit	El dipòsit d'aigua està buit.	Afegiu aigua al dipòsit d'aigua.
	L'entrada d'aigua està obstruïda per grans articles.	Examineu l'entrada d'aigua i comproveu que el dipòsit d'aigua només es carregui amb aigua neta.
	Hi ha aire a la part interior de la mànega	Feu servir la funció de polvorització al principi. Premeu el botó de velocitat i manteniu-lo premut per activar la polvorització durant un màxim de 5 segons
S'està filtrant aigua del dipòsit del bec humit després d'instal·lar-lo al bec	El dipòsit d'aigua no està totalment segellat.	Comproveu que l'entrada estigui ben segellada abans de tornar a instal·lar el dipòsit al bec humit.
Degradació del rendiment	Després de realitzar diversos cicles de neteja de pèl llarg, és possible que els pèls s'enredin al voltant de la malla metàl·lica que hi ha dins del contenidor de pols.	Traieu la malla metàl·lica i netegeu manualment els pèls que es poden haver enredat al seu voltant.
	Després de fer servir l'aparell durant un període de temps prolongat, és possible que els pèls i la brutícia s'acumulin al voltant de l'entrada del contenidor de pols i que els filtres s'obstrueixin a causa de la pols fina.	Traieu els pèls o la brutícia manualment i netegeu o substituïu els filtres segons les instruccions. Feu servir una S-bag nova si gairebé està plena.
No es poden netejar a fons els pèls o la pols dins del contenidor de pols	La S-bag està plena o el contenidor de pols està sobrecarregat amb un contingut que arriba o supera el nivell màxim indicat.	1. Netegeu el contenidor de pols amb més freqüència i netegeu el contenidor de pols amb la mànega. Fer una neteja regular abans que el contenidor estigui ple millora el rendiment general. 2. Si la S-bag està gairebé plena, canvieu la bossa per una de nova perquè segueixi funcionant de manera òptima. 3. Netegeu o substituïu el filtre de desastres (que es troba a sota de la S-bag) per garantir que es pugui fer una neteja efectiva.
La tapa inferior del contenidor de pols no es va obrir ni tancar correctament.	1. Petites llimadures de metall han quedat encallades al voltant de l'imant. 2. S'ha alçat la unitat principal de l'estació de buidatge abans que s'acabés el cicle de buidatge.	1. Traieu les llimadures de metall que hi ha al voltant de l'imant i netegeu bé aquesta zona. 2. Comproveu que s'alci la unitat principal de l'estació de buidatge només quan hagi acabat el cicle de buidatge.
Hi ha pèl llarg atrapat entre la tapa inferior i la faldilla del contenidor de pols	Hi ha pèl llarg enredat al voltant de la malla metàl·lica que hi ha dins del contenidor de pols.	Talleu els pèls encallats o traieu l'embull manualment.

Problema comú	Possible motiu	Solució
La mànega elàstica a l'estació de buidatge està desconnecta del port de succió mentre s'aspira	No s'ha introduït la mànega correctament al port de succió.	Introduïu la mànega fermament fins que estigui connectada de manera segura al port de succió.
El bec satura automàticament (principalment quan troba una catifa)	La protecció de corrent/temperatura massa alta s'ha activat (especialment després de córrer sobre una catifa durant alguns minuts)	1. Deixeu que descansi uns minuts, deixeu que el motor del bec es refredi 2. La catifa és massa gruixuda o té els pèls massa llargs, intenteu baixar de velocitat
És difícil de separar la faldilla de la malla metàl·lica dins del contenidor de pols	La malla metàl·lica i la part inferior de la faldilla s'han tancat fermament amb el ganxo de pressió per aconseguir un millor rendiment	Traieu una mica la faldilla, doblegueu-la cap a un costat i després traieu-la
L'aparell es para o no s'inicia	La bateria està buida	Carregueu el netejador.
	Ha entrat aigua/líquid succionat dins l'aparell.	Deixeu de fer servir l'aparell i traieu els filtres per tal que s'assequin durant 48 hores. No col·loqueu l'aparell al suport de càrrega. Si l'aparell continua sense funcionar quan hagin transcorregut 48 hores, contacteu amb un centre de servei autoritzat d'Electrolux. Nota: La garantia no cobreix els danys al motor causats per aigua o altres líquids.
	El netejador ha caigut a terra de manera no intencionada (l'aparell no té cap funció d'autosuport).	1. Aguanteu la unitat de mà fermament mentre feu servir l'aparell 2. Col·loqueu la unitat a la paret o qualsevol altre prestatge de subjecció fermament, heu de deixar-la anar de la mà abans 3. Torneu a col·locar l'aparell al suport de càrrega sempre que no estigui funcionant.
Pèrdua de potència de succió	El bec no recull la pols o la brutícia de la manera que es podria esperar.	Comproveu que feu servir el bec correcte per a cada tipus de terra. És possible que alguns models tinguin un bec PowerPro multisuperfície o un bec PowerPro per a terres durs. No es recomana fer servir el bec PowerPro per a terres durs en catifes gruixudes, però és ideal per a terres durs. El bec PowerPro multisuperfície és adequat per fer-lo servir en tots els terres.
	El raspall cilíndric o el raspall del bec estan bloquejats amb pèls o brutícia.	Traieu el bec i netegeu el raspall cilíndric seguint les directrius del manual d'instruccions.
	El coll del bec o del tub estan bloquejats.	Comproveu que no hi hagi cap obstrucció al bec o al tub.
	El prefiltrat o el filtre de pols fina estan obstruïts o bruts. El contenidor de pols està ple.	Buideu el contenidor de pols i renteu els filtres seguint les directrius del manual d'instruccions. En cas que sigui necessari, canvieu i compreu filtres nous a www.electrolux.com .
El raspall cilíndric no gira	El rodet del raspall satura quan l'usuari treu el bec anterior i el canvia per un altre bec mentre l'aspiradora està encara funcionant. Això és un mode de protecció.	Apagueu el netejador i torneu a iniciar el botó "ON" per activar el rodet del raspall i que giri.
L'aparell no es carrega o no hi ha cap indicació de càrrega a la pantalla de la unitat de mà	No s'ha col·locat l'aparell correctament al suport de càrrega.	Comproveu que les plaques de contacte que hi ha a la part posterior de l'aspiradora facin un contacte adequat amb les plaques de contacte del suport de càrrega.
	La clavilla del carregador no està connectada.	Comproveu que la clavilla de l'adaptador estigui connectada a l'endoll del suport de càrrega i que l'adaptador de càrrega estigui endollat a una presa de corrent de paret.
	L'aparell no es carregarà si la temperatura ambient és inferior a 5°C o superior a 35°C per protegir la bateria i els components elèctrics.	Guardau/Carregueu l'aparell en espais interiors que tinguin una temperatura ambient entre 5 i 35°C.
	La pantalla de la unitat de mà està fosca, i totes les llums LED estan apagades quan la bateria està totalment carregada.	Traieu el netejador del suport de càrrega, premeu el botó d'encès/apagat o el botó de velocitat +/- per veure la indicació del nivell de bateria. Torneu a posar el netejador al suport de càrrega.
	La temperatura del paquet de bateries és massa alta (-45°C) o baixa (-5°C), la càrrega encara no ha començat.	Poseu l'aparell en un lloc que tingui condicions de temperatura ambient i espereu fins que la temperatura pugi o baixi (es refredi o s'escalfi l'ambient).

Problema comú	Possible motiu	Solució
No hi ha indicació de càrrega al suport de càrrega	La bateria de la unitat de mà no està totalment carregada i no començarà a carregar la bateria addicional al suport de càrrega fins que la bateria de la unitat de mà estigui totalment carregada (fins a 2,5 hores)	Això només pot passar amb productes amb possible càrrega a la placa base del suport de càrrega. El paquet de bateries a la unitat la mà sempre començarà a carregar-se primer i després la càrrega començarà per al paquet de bateries a la base del suport de càrrega; la indicació de la llum LED ha de començar a il·luminar-se.
	El paquet de bateries no està ben col·locat del tot a dins	Traieu el paquet de bateries i torneu a introduir-lo
	La temperatura del paquet de bateries és massa alta (~45°C) o baixa (~-5°C), la càrrega encara no ha començat	Poseu l'aparell en un lloc que tingui condicions de temperatura ambient i espereu fins que la temperatura pugui o baixi.
	El paquet de bateries està trencat i necessita ser substituït.	Contacteu amb el centre de servei Electrolux. Si és necessari el reemplaçament compreu un paquet de bateries nou (www.electrolux.com)
	S'està fent servir un paquet de bateries incorrecte per a aquest producte.	Comproveu que feu servir el paquet de bateries correcte.
La indicació d'obstrucció apareix a la pantalla de la unitat de mà	La indicació d'obstrucció indica que els filtres han de ser netejats	Netegeu o substituïu els filtres seguint les directrius del manual d'ínstruccions.
Un avís en forma de triangle apareix a la unitat de mà	És possible que l'aparell estigui massa calent al motor o al paquet de bateries.	Deixeu que l'aparell descansi i es refredi.
	El bec o el tub poden estar obstruïts.	Comproveu que no hi hagi cap obstrucció al bec o al tub.
El bec humit trontolla o salta a terra.	Els coixinets de fregat no estan ben posats al centre dels discs rotació.	Torneu a col·locar els coixinets al centre dels discs de rotació.
La càrrega triga més de 4,5 hores.	La temperatura ambient és superior als 35°C.	El temps de càrrega serà superior si la temperatura és alta, cosa que és normal. Guardeu o carregueu l'aparell amb una temperatura ambient normal.
Els llums davanters del bec de terra no funcionen	El raspall cilíndric està encallat.	Traieu el raspall cilíndric i netegeu-lo de pèl i fibres.
Per evitar danyar la bateria si voleu guardar l'aparell durant un període de temps prolongat sense estar connectat a una font d'alimentació.	Es preveu que el netejador i el paquet de bateries estiguin guardats i no es facin servir durant un període de temps llarg.	Per evitar danyar la bateria, heu de carregar la bateria al 20-70 % abans de guardar-la durant un període de temps prolongat. Quan estigui carregada, desconnecteu el paquet de bateries del netejador i deseueu-lo en una habitació seca que tingui una temperatura ambient entre els 10 i els 25°C. Recarregueu el dispositiu per complet fins a 10 hores després d'haver-lo tingut guardat durant un temps prolongat.

QÜESTIONS MEDIAMBIENTALS

Recicleu els materials amb el símbol . Dipositeu l'emballatge en contenidors adequats per al seu posterior reciclatge. Ajudeu a protegir el medi ambient i la salut humana i a reciclar les deixalles procedents d'aparells elèctrics i electrònics.

No llenceu a les escombraries domèstiques els aparells amb el símbol . Porteu el producte a les instal·lacions de reciclatge locals o poseu-vos en contacte amb la seva oficina municipal.