

**37-95**  
months

## **Audi RS e-tron GT Ride-on**

Children electric car

Installation and Operation Instructions

Stimulation car model

System driven by remote control

Forward, backward and steering operations by remote control

Forward and backward operations by manual shift

Steering wheel's music function

Techniques of volume regulation and MP3 amplification function

Battery power display

**\*Max weight: 25 kg.**

**Officially Licensed by AUDI AG**



**IMPORTANT, RETAIN FOR FUTURE REFERENCE: READ CAREFULLY**

# **ASSEMBLY INSTRUCTION**

<p><b>A</b> x 1</p>  <p>Body</p>	<p><b>B</b> x 2</p>  <p>Front Wheel</p>	<p><b>C</b> x 2</p>  <p>Rear Wheel</p>
<p><b>D</b> x 4</p>  <p>Wheel cover</p>	<p><b>E</b> x 1</p>  <p>Steering wheel</p>	<p><b>F</b> x 1</p>  <p>Windshield</p>
<p><b>G</b> x 1</p>  <p>Chair</p>	<p><b>H</b> x 1</p>  <p>Rearview mirror</p>	<p><b>I</b> x 1</p>  <p>Charger</p>
<p><b>J</b> x 1</p>  <p>Remote control</p>	<p><b>K</b> x 2</p>  <p>Wrench</p>	



## Product Specifications :

Battery: 12V: 12V4.5AH

Drive Motor: 12V: 12V390\*2(18000RPM)

Steering Motor: 12V: 12V380\*1(5600RPM)

Suitable age: 37-95 months

Maximum weight: 25 kg / 55 lbs

Car Size: 103\*58\*41cm / 40.5"\*22.5"\*16"

Speed: 3-5km/h / 1.9-3.1mph

Hours of Use: Using 1-2 hours after Charging 8-10 hours

Charger:

Input: 100V-240V 50/60Hz

Output: 12V: 12V0.5A

Remote Control Battery : AAA1.5V\*2 (not provided)

## Function



### Function indication

① Multi- Media

② Voltage display

③ Dashboard

④ Power switch

⑤ Light switch

⑥ Speed switch

⑦ Forward Stop Back

⑧ USB

⑨ TF

⑩ MP3

⑪ Control mode switch

## Description of control mode switchover



Mode 1: remote control.

In this mode, only adults can use the remote control to control the forward, backward and steering of the product, and the foot switch cannot control the product.

Mode 2: manual control.

In this mode, the forward, backward and steering functions of the product can only be operated by the children themselves. Select the forward or backward gear, step on the foot switch, control the product forward or backward, and manually operate the steering wheel to control the steering.

Operation method of mode switching:

Find the mode switch on the dashboard, under the steering wheel, It has a transparent lid and is locked with a screw, requiring parents to open it with a screwdriver, turn the switch to gear "r c" for remote control mode, and turn the switch to gear "manual" for manual control mode.

## Remote control instructions

### WARNING!

The remote control is not a toy. It is for the adult use only, and should not be used by a child. A close adult supervision is always required. Reception range may change significantly with weather, battery, and other environmental conditions.

When moving, never switch between forward and backward - this can damage the gearbox and motor.

Instructions:

- Hold down the 'Forward' and 'Back' button for three seconds to start – The LED light will flicker.
- Turn on the power for the car – the LED will light up.
- Press 'S' to choose your speed. When one LED is lit, the product will operate at low speed, two lit LEDs is medium speed and three lit LEDs is high speed.
- Press 'P' to break – all LEDs will flicker.
- If no button is pressed after 10 seconds, the remote will enter standby. Press any button to start using again.

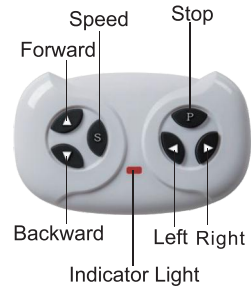

## Battery specifications

- Non-rechargeable batteries are not to be recharged.
  - Rechargeable batteries are to be removed from the toy before being charged.
  - Rechargeable batteries are only to be charged under adult supervision.
  - Different types of batteries or new and used batteries are not to be mixed.
  - Batteries are to be inserted with the correct polarity(+ and -).
  - Exhausted batteries are to be removed from the toy.
  - The supply terminals are not to be short-circuited.
- Use a screwdriver to remove the battery screws, open the cap as the arrow signals, then insert two AAA 1.5V batteries.

## 1. Installing front wheels

- Remove the nut and gasket from the front axle.
- Install the wheel, gasket and nut onto the front axle – tighten the nut with a wrench.
- Install the cover onto the wheel.
- Repeat for the wheel on the other side.



## 2.Installing rear wheels

- Remove the nut and gasket from the rear axle.
- Install the wheel, gasket and nut onto the rear axle – tighten the nut with a wrench.
- Install the cover onto the wheel.
- Repeat these steps for the wheel on the other side.



## 3.Installing the steering wheel

- Connect the steering wheel cable to the instrument panel.
- Plug the cable into the cable hole.
- Align the steering wheel with the connector.



## 4.Installing the windshield

- Align the windshield onto the car body.
- Fix the clip into the hole.

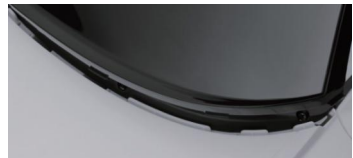

## 5. Connecting the power cord

Plug the power cord port on the battery tightly as shown in the figure, and turn on the car's power supply to test whether the connection is successful.

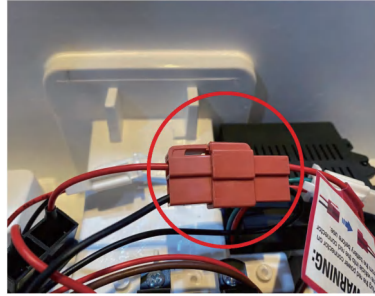
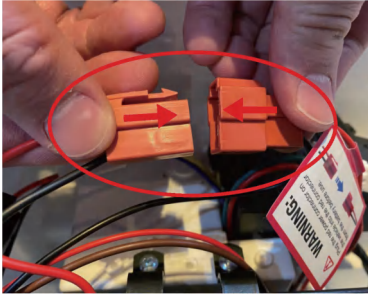

## 6. Installing the seat

- Align the seat to its position on the body – secure with screws.



## 7. Installing rear view mirrors

- Separate the left and right mirror.
- Insert the mirrors into the holes on the door.



## WARNINGS

- CHOKING HAZARD - Small parts. Not suitable for children under 36 months. The product contains small parts, keep children away when assembling.
- ADULT ASSEMBLY ONLY.
- Always remove protective material and poly bags and dispose before assembly.
- WARNING: Protective equipment should be worn. Always wear shoes and sit in the seat when operating the vehicle.
- Only drive on level ground. Never use on the lawn.
- Keep your hands, hair, and clothes away from moving parts.
- Never leave child unattended. Direct adult supervision is required. Always keep child in view when child is in vehicle.
- To reduce the risk of injury, adult supervision is required. Never use in roadways, near motor vehicles, on or near steep inclines or steps, swimming pools or other bodies of water, always wear shoes, and never allow more than 1 rider.
- Never use in unsafe conditions such as snow, rain, loose dirt, mud, sand, or gravel, otherwise may result in an unexpected accident such as tipping over, and could damage the electrical system or battery.
- WARNING: Not to be used in traffic.
- This toy should be used with caution since skill is required to avoid falls or collisions causing injury to the user or third parties.
- WARNING: This toy is unsuitable for children under 36 months due to its maximum speed;
- WARNING: This toy has no brake.
- The electric toy shall be regularly examined for damage to the supply cord, plug, enclosure or other parts, and in the event of damage, it shall not be used until the damage has been repaired.
- Use only battery(ies) and charger specified by the manufacturer.

## Charging:

- Charge the battery for less than 10 hours – charging for longer can cause permanent damage.
- Place the DC plug into the power socket, then put the charger into the plug. Never use the product when charging.
- This product can be used for one hour – the charging time is 8-10 hours.
- It is normal for charger and battery to stay cool when charging.
- Do not use the connector near water to avoid damage.
- Only use the supplied charger. Using a charger not supplied by the manufacturer can damage the product.
- When not in use for a long time, charge the product.



## BATTERY CHARGING WARNINGS

### General Safety Warnings

- ⚠ "Read all instructions before using this appliance"
- ⚠ "This appliance can be used by children aged from 8 years and above and persons with reduced physical, sensory or mental capabilities or lack of experience and knowledge if they have been given supervision or instruction concerning use of the appliance in a safe way and understand the hazards involved"
- ⚠ "Children shall not play with the appliance"
- ⚠ "Cleaning and user maintenance shall not be made by children without supervision"

### Electrical Safety Warnings

- ⚠ "If the supply cord is damaged, it must be replaced by the manufacturer, its service agent or similarly qualified persons in order to avoid a hazard"
- ⚠ "Do not use outdoors"
- ⚠ "Do not immerse in water or other liquids"
- ⚠ "Disconnect from supply when not in use"

### Charger-Specific Warnings

- ⚠ "Use only with batteries specified by the manufacturer"
- ⚠ "Ensure correct polarity when connecting batteries"
- ⚠ "Do not charge damaged or leaking batteries"
- ⚠ "Remove batteries if appliance is not to be used for extended periods"
- ⚠ "Do not short-circuit the output terminals"

## Charging steps:

Step 1: Find the charging hole behind the cover in the left front fender.

Step 2: Insert the plug into the hole.

Step 3: Connect the charger to the power socket.

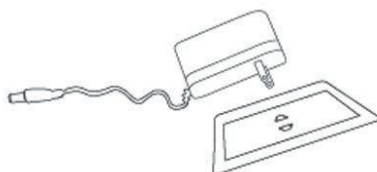

Components: PP plastic, k-carrageenan, generator, battery and iron castings.

## Troubleshooting

Problem	Cause	Solution
The car does not start.	<ul style="list-style-type: none"> <li>- The battery is low.</li> <li>- Failure to press the switch button correctly.</li> <li>- Power connector failure.</li> <li>- Battery breakdown.</li> <li>- Electrical devices are damaged.</li> <li>- Generator is faulty.</li> </ul>	<ul style="list-style-type: none"> <li>- Ensure battery is fully charged.</li> <li>- Follow instructions when using this product.</li> <li>- Reinstall the power connector.</li> <li>- Change battery.</li> <li>- Change electrical devices.</li> <li>- Change generator.</li> </ul>
The battery does not charge.	<ul style="list-style-type: none"> <li>- Battery connector failure.</li> <li>- Charger doesn't charge.</li> <li>- Faulty charger.</li> </ul>	<ul style="list-style-type: none"> <li>- Reinstall the connector.</li> <li>- Plug in the charger again.</li> <li>- Change the charger.</li> </ul>
The car doesn't drive far.	<ul style="list-style-type: none"> <li>- Battery isn't fully charged.</li> <li>- Overused battery.</li> </ul>	<ul style="list-style-type: none"> <li>- Ensure the battery is fully charged.</li> <li>- Change the battery.</li> </ul>
There's a slight noise and the car heats when charging.	<ul style="list-style-type: none"> <li>- This is normal.</li> </ul>	<ul style="list-style-type: none"> <li>- Nothing needs to be done.</li> </ul>
The car operates at a slow speed.	<ul style="list-style-type: none"> <li>- Overused battery.</li> <li>- The battery is dead.</li> <li>- The product has exceeded its maximum load.</li> <li>- Uneven driving surface.</li> </ul>	<ul style="list-style-type: none"> <li>- Change the battery.</li> <li>- Ensure battery is fully charged.</li> <li>- Ensure the weight is below 25kg.</li> <li>- Drive on a flat and even surface.</li> </ul>

## Maintenance

- Before using, check the wiring, plug, shell and other parts, ensuring there is no damage.
- When using after a long time, ensure the iron castings are lubricated to avoid rust. When storing, place the product on a flat surface, ensuring it's out of direct sunlight. Keep the product indoors or cover with a water-resistant cloth.
- Keep the product away from stoves, ovens and heaters to avoid plastic from thawing.
- Clean its surface with a dry cloth. Clean plastic parts with non-wax furniture polish.
- Do not clean plastic parts with chemical solutions. Do not clean the car with water.
- Do not drive in wet weather – this could damage the generator, circuit system or battery.
- When not in use, ensure the power is off – the switch should be on 'STOP' or 'OFF'.
- Do not use a fuse that does not conform with the agreed specifications.
- Do not make any modifications to this product or circuit system. Any damages must be fixed by a professional or under the guidance of a professional.

**Warning: The remote control is not a toy. It is for the adult use only, and should not be used by a child. A close adult supervision is always required. Reception range may change significantly with weather, battery and other environmental conditions.**

**Warning: Toys used by children outside of private places may be potentially dangerous.**

**The package must be retained since it contains important information.**

**This toy contains battery that is non-replaceable.**

**The charger used with the toy are to be regularly examined for damage to the cord, plug, enclosure and other parts, and that, in the event of such damage, the toys must not be used with this charger until the damage has been repaired.**

**Warning. Toys used by children outside of private places may be potentially dangerous.**



Trademarks, design patents and copyrights are used with the approval of the owner AUDI AG.

If you have any questions, please contact our customer care center.  
Our contact details are below:

 0044-800-240-4004

 enquiries@mhstar.co.uk

IMPORTER ADDRESS:  
MH STAR UK Ltd  
1 Northampton Cross Logistics Park  
Northampton Cross Road  
Northampton  
NN4 9FH  
Made in china

37-95  
Mois

## Audi RS e-tron GT Voiture Électrique pour Enfant

Voiture électrique pour enfant

Instructions d'installation et d'utilisation

Modèle de voiture simulée

Système piloté par télécommande

Marche avant, marche arrière et direction par télécommande

Marche avant et arrière par changement de vitesse manuel

Fonction musicale du volant

Techniques de régulation de volume et fonction d'amplification MP3

Affichage de la puissance de la batterie

\*Poids max : 25 kg.

Licence officielle par AUDI AG



**IMPORTANT : A LIRE ATTENTIVEMENT ET À CONSERVER POUR  
CONSULTATION ULTÉRIEURE.**

# INSTRUCTIONS D'ASSEMBLAGE



## Spécifications du Produit :

Batterie : 12V : 12V4,5AH

Moteur d'entraînement : 12V : 12V390\*2 (18000RPM)

Moteur de direction : 12V : 12V380\*1 (5600RPM)

Âge approprié : 37-95 mois

Poids maximum : 25 kg

Taille de la voiture : 103\*58\*41cm

Vitesse : 3-5 km/h

Heures d'utilisation : Utilisation 1 à 2 heures après la charge 8 à 10 heures

Chargeur :

Entrée : 100V-240V 50/60Hz

Sortie : 12V : 12V0,5A

Pile de la télécommande : AAA 1,5V\*2 (non fournie)

## Fonction

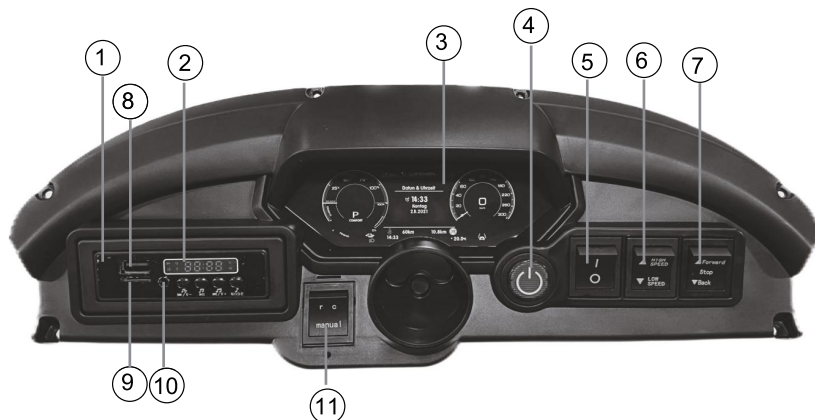

### Indication des fonctions

① Multimédia

② Affichage de la tension

③ Tableau de bord

④ Interrupteur d'alimentation

⑤ Interrupteur d'éclairage

⑥ Interrupteur de vitesse

⑦ Marche avant Arrêt Arrière

⑧ USB

⑨ TF

⑩ MP3

⑪ Commutateur de mode de contrôle

## Description de la commutation du mode de contrôle



Mode 1 : télécommande.

Dans ce mode, seuls les adultes peuvent utiliser la télécommande pour contrôler la marche avant, la marche arrière et la direction du produit, et l'interrupteur au pied ne peut pas contrôler le produit.

Mode 2 : commande manuelle.

Dans ce mode, les fonctions de marche avant, de marche arrière et de direction du produit ne peuvent être actionnées que par les enfants eux-mêmes. Sélectionnez la marche avant ou arrière, appuyez sur l'interrupteur au pied, contrôlez le produit en avant ou en arrière, et actionnez manuellement le volant pour contrôler la direction.

Mode de fonctionnement de la commutation de mode:

Trouvez le commutateur de mode sur le tableau de bord sous le volant, il a un couvercle transparent, verrouillé avec une vis, demandez aux parents de l'ouvrir avec un tournevis, tournez le commutateur sur la vitesse "rc" pour le mode de contrôle à distance et tournez le commutateur sur la vitesse "manual" pour le mode de contrôle manuel.

## Instructions de contrôle à distance

### ATTENTION!

La télécommande n'est pas un jouet. Elle est réservée exclusivement à l'usage des adultes et ne doit pas être utilisée par un enfant. Une surveillance étroite par un adulte est toujours requise. La portée de réception peut varier considérablement selon les conditions météorologiques, l'état de la batterie et autres facteurs environnementaux.

- En déplacement, ne passez jamais de la marche avant à la marche arrière - cela peut endommager la boîte de vitesses et le moteur.

Instructions :

- Maintenez le bouton de « marche avant » et de « marche arrière » pendant trois secondes pour démarrer - le voyant LED clignotera.
- Allumez l'alimentation de la voiture – le voyant LED s'allumera.
- Appuyez sur le bouton « V » pour choisir votre vitesse. Lorsqu'un voyant LED est allumée, le produit fonctionne à basse vitesse, deux voyants LED allumées correspondent à vitesse moyenne et trois voyants LED allumées correspondent à grande vitesse.
- Appuyez sur « A » pour arrêter- toutes les voyants LED clignoteront.
- Si aucun bouton n'est maintenu après 10 secondes, la télécommande passe en mode veille. Appuyez sur n'importe quel bouton pour recommencer à l'utiliser.

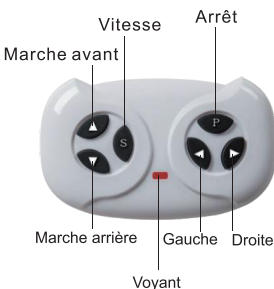

## Spécifications des piles

- Les piles non rechargeables ne doivent pas être rechargées.
- Les piles rechargeables doivent être retirées du jouet avant d'être rechargées.
- Les piles rechargeables ne doivent être rechargées que sous la surveillance d'un adulte.
- Les différents types de piles ou les piles neuves et usagées ne doivent pas être mélangés.
- Les piles doivent être insérées avec la polarité correcte.
- Les piles épuisées doivent être retirées du jouet.
- Les bornes d'alimentation ne doivent pas être court-circuitées.
- Utilisez un tournevis pour retirer les vis des piles, ouvrez le couvercle comme la flèche le signale, puis insérez deux piles AAA 1,5V.

## 1. Installation des roues avant

- Retirez l'écrou et le joint de l'essieu avant.
- Installez la roue, le joint et l'écrou sur l'essieu avant – serrez l'écrou avec une clé.
- Installez le couvercle sur la roue.
- Répétez l'opération pour la roue de l'autre côté.



## 2. Installation des roues arrière

- Retirez l'écrou et le joint de l'essieu arrière.
- Installez la roue, le joint et l'écrou sur l'essieu arrière – serrez l'écrou avec une clé.
- Installez le couvercle sur la roue.
- Répétez l'opération pour la roue de l'autre côté.



## 3. Installation du volant

- Connectez le câble du volant au tableau de bord.
- Branchez le câble dans le trou pour câbles.
- Alignez le volant avec le connecteur.



## 4. Installation du pare-brise

- Alignez le pare-brise sur la carrosserie.
- Fixez le clip dans le trou.



## 5. Connexion du cordon d'alimentation

Branchez le port du cordon d'alimentation sur la batterie comme indiqué dans la figure, et mettez l'alimentation électrique sous tension pour tester si le branchement est réussi.

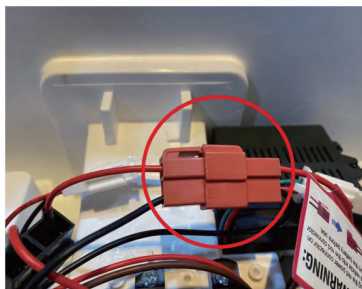
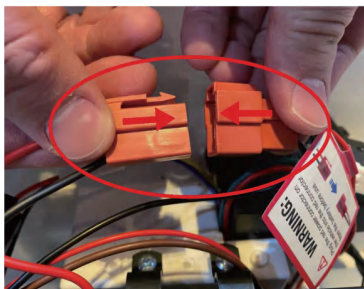

## 6. Installation du siège

- Alignez le siège sur sa position sur la carrosserie – serrez-le avec les vis.



## 7. Installation des rétroviseurs

- Séparez les rétroviseurs gauche et droit.
- Insérez les rétroviseurs dans les trous de la porte.





## ATTENTION

- **DANGER D'ÉTOUFFEMENT**—Petits éléments. Ne convient pas aux enfants de moins de 36 mois. Le produit contient de petites pièces, tenez les enfants à l'écart lors du montage.
- **ASSEMBLAGE PAR UN ADULTE UNIQUEMENT**
- Toujours enlever le matériel de protection et les sacs en poly et les éliminer avant l'assemblage.
- **ATTENTION:** Il convient de porter un équipement de protection. Portez toujours des chaussures et asseyez-vous sur le siège lorsque vous utilisez le véhicule.
- Ne roulez que sur un terrain plat. Ne jamais utiliser sur la pelouse.
- Gardez vos mains, vos cheveux et vos vêtements loin des pièces en mouvement.
- Ne jamais laisser l'enfant sans surveillance. La surveillance directe d'un adulte est nécessaire. Gardez toujours l'enfant en vue lorsqu'il est dans le véhicule.
- Pour réduire le risque de blessure, la surveillance d'un adulte est nécessaire. Ne jamais utiliser sur les routes, à proximité de véhicules à moteur, sur ou à proximité de pentes ou de marches raides, de piscines ou d'autres étendues d'eau, toujours porter des chaussures, et ne jamais autoriser plus d'un passager.
- Ne jamais utiliser dans des conditions dangereuses telles que la neige, la pluie, la terre meuble, la boue, le sable ou le gravier, car cela pourrait provoquer un accident inattendu, comme le renversement, et endommager le système électrique ou la batterie.
- **ATTENTION:** Ne pas utiliser sur la voie publique.
- Ce jouet doit être utilisé avec prudence, car il faut savoir éviter les chutes ou les collisions qui pourraient causer des blessures à l'utilisateur ou à des tiers.
- **ATTENTION:** Ce jouet ne convient pas aux enfants de moins de 36 mois en raison de sa vitesse maximale;
- **ATTENTION:** Ce jouet n'a pas de frein.
- Le jouet électrique doit être examiné régulièrement pour détecter tout dommage au cordon d'alimentation, à la fiche, au boîtier ou à d'autres pièces, et en cas de dommage, il ne doit pas être utilisé tant que la réparation n'a pas été effectuée.
- Utiliser uniquement la (les) batterie(s) et le chargeur spécifiés par le fabricant.

## Charge :

- Chargez la batterie pendant moins de 10 heures - une charge plus longue peut causer des dommages permanents.
- Placez la fiche DC dans la prise de courant, puis mettez le chargeur dans la fiche. N'utilisez jamais le produit lorsqu'il est en charge.
- Ce produit peut être utilisé pendant une heure - le temps de charge est de 8 à 10 heures.
- Il est normal que le chargeur et la batterie restent froids pendant la charge.
- N'utilisez pas le connecteur près de l'eau pour éviter tout dommage.
- N'utilisez que le chargeur fourni. L'utilisation d'un chargeur non fourni par le fabricant peut endommager le produit.
- Lorsque ce produit n'est pas utilisé pendant une longue période, chargez -le.



## AVERTISSEMENTS SUR LA RECHARGE ACCUMULATEURS

### Consignes générales de sécurité

- ⚠ «Lire toutes les instructions avant d'utiliser cet appareil»
- ⚠ «Cet appareil n'est pas prévu pour être utilisé par des personnes (y compris les enfants) dont les capacités physiques, sensorielles ou mentales sont réduites, ou des personnes dénuées d'expérience ou de connaissance, sauf si elles ont pu bénéficier, par l'intermédiaire d'une personne responsable de leur sécurité, d'une surveillance ou d'instructions préalables concernant l'utilisation de l'appareil.»
- ⚠ «Il convient de surveiller les enfants pour s'assurer qu'ils ne jouent pas avec l'appareil.»
- ⚠ «Le nettoyage et l'entretien par l'utilisateur ne doivent pas être effectués par des enfants sans surveillance»

### Avertissements de sécurité électrique

- ⚠ «Si le câble d'alimentation est endommagé, il doit être remplacé par le fabricant, son service après-vente ou des personnes de qualification similaire afin d'éviter un danger.»
- ⚠ «Ne pas utiliser à l'extérieur»
- ⚠ «Ne pas immerger dans l'eau ou autres liquides»
- ⚠ «Déconnecter du réseau lorsqu'il n'est pas utilisé»

### Avertissements spécifiques au chargeur

- ⚠ « Utiliser uniquement l'unité d'alimentation fournie avec cet appareil.»
- ⚠ « Assurez-vous de la polarité correcte lors du branchement des batteries »
- ⚠ « Ne chargez pas des batteries endommagées ou qui fuient »
- ⚠ « Retirez les batteries si l'appareil ne doit pas être utilisé pendant de longues périodes »
- ⚠ « Ne mettez pas en court-circuit les bornes de sortie »



FR

Cet appareil,  
ses accessoires,  
cordons et batteries  
se recyclent

REPRISE  
À LA LIVRAISON



OU

À DÉPOSER  
EN MAGASIN



OU

À DÉPOSER  
EN DECHETERIE



Points de collecte sur [www.quefairedemesdechets.fr](http://www.quefairedemesdechets.fr)  
Privilégiez la réparation ou le don de votre appareil !

## Étapes de charge :

Étape 1: Trouvez le port de charge derrière le couvercle dans l'aile avant gauche.

Étape 2: Insérez la fiche dans le port.

Étape 3: Connectez le chargeur à la prise de courant.

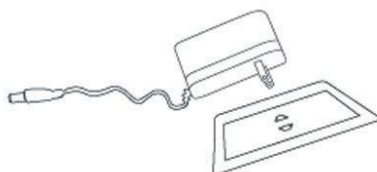

Composants : plastique PP, k-carraghénane, générateur, batterie et pièces moulées en fer.

## Dépannage

Problème	Cause	Solution
La voiture ne démarre pas.	<ul style="list-style-type: none"> <li>- Batterie faible.</li> <li>- Appuyer correctement sur le bouton d'interrupteur.</li> <li>- Défaillance du connecteur d'alimentation.</li> <li>- Panne de batterie.</li> <li>- Appareils électriques endommagés.</li> <li>- Générateur défectueux.</li> </ul>	<ul style="list-style-type: none"> <li>- Veillez à ce que la batterie soit complètement chargée.</li> <li>- Suivez les instructions lors de l'utilisation de ce produit.</li> <li>- Réinstallez le connecteur d'alimentation.</li> <li>- Changez la batterie.</li> <li>- Changez les appareils électriques.</li> <li>- Changez le générateur</li> </ul>
La batterie ne se charge pas.	<ul style="list-style-type: none"> <li>- Défaillance du connecteur de la batterie.</li> <li>- Le chargeur ne se charge pas.</li> <li>- Chargeur défectueux.</li> </ul>	<ul style="list-style-type: none"> <li>- Réinstallez le connecteur.</li> <li>- Rebranchez le chargeur.</li> <li>- Changez le chargeur.</li> </ul>
La voiture ne roule pas loin.	<ul style="list-style-type: none"> <li>- La batterie n'est pas complètement chargée.</li> <li>- Batterie surutilisée.</li> </ul>	<ul style="list-style-type: none"> <li>- Veillez à ce que la batterie soit complètement chargée.</li> <li>- Changez la batterie.</li> </ul>
Il y a un léger bruit et la voiture chauffe lors de la charge.	<ul style="list-style-type: none"> <li>- C'est normal.</li> </ul>	<ul style="list-style-type: none"> <li>- Rien ne doit être fait.</li> </ul>
La voiture roule à une vitesse lente.	<ul style="list-style-type: none"> <li>- Batterie surutilisée.</li> <li>- Batterie usagée</li> <li>- Le produit a dépassé sa charge maximale.</li> <li>- Surface de conduite inégale.</li> </ul>	<ul style="list-style-type: none"> <li>- Changez la batterie.</li> <li>- Veillez à ce que la batterie soit complètement chargée.</li> <li>- Veillez à ce que le poids soit inférieur à 25 kg.</li> <li>- Conduisez sur une surface plane et uniforme.</li> </ul>

## Entretien

- Avant l'utilisation, vérifiez le câblage, la fiche, la coque et les autres pièces, en vous assurant qu'il n'y a pas de dommages.

- Lors d'une utilisation après une longue période, veillez à ce que les pièces moulées en fonte soient lubrifiées pour éviter la rouille.

Lors du stockage, placez le produit sur une surface plane et à l'abri de la lumière directe du soleil.

Gardez le produit à l'intérieur ou couvrez-le d'un chiffon résistant à l'eau.

- Tenez le produit à l'écart des cuisinières, des fours et des appareils de chauffage pour éviter que le plastique ne dégèle.

- Nettoyez sa surface avec un chiffon sec. Nettoyez les pièces en plastique avec du vernis à meubles sans cire.

- Ne nettoyez pas les pièces en plastique avec des solutions chimiques. Ne nettoyez pas la voiture avec de l'eau.

- Ne conduisez pas par temps humide – cela pourrait endommager le générateur, le système de circuit ou la batterie.

- Lorsqu'il n'est pas utilisé, assurez-vous que l'alimentation est coupée - l'interrupteur doit être sur « ARRÊT » ou « HORS TENSION ».

- N'utilisez pas un fusible qui n'est pas conforme aux spécifications convenues.

- N'apportez aucune modification à ce produit ou à ce système de circuit. Tout dommage doit être réparé par un professionnel ou sous la direction d'un professionnel.

**Avertissement : La télécommande n'est pas un jouet. Il est destiné à l'usage adulte uniquement et ne doit pas être utilisé par un enfant. Une surveillance étroite d'un adulte est toujours requise. La portée de réception peut varier de manière significative en fonction des conditions météorologiques, de la batterie et d'autres conditions environnementales.**

**Avertissement : Les jouets utilisés par les enfants en dehors des lieux privés peuvent être potentiellement dangereux.**

**L'emballage doit être conservé car il contient des informations importantes.**

**Ce jouet contient une batterie qui n'est pas remplaçable.**

**Le chargeur utilisé avec le jouet doit être examiné régulièrement pour vérifier que le cordon, la fiche, le boîtier et d'autres pièces ne sont pas endommagés et que, dans le cas d'un tel dommage, les jouets ne doivent pas être utilisés avec ce chargeur jusqu'à ce que le dommage ait été réparé.**

**Avertissement. Les jouets utilisés par les enfants en dehors des lieux privés peuvent être potentiellement dangereux.**



Les marques, les brevets de design et les droits d'auteur sont utilisés avec l'accord du propriétaire AUDI AG.

Si vous avez la moindre question, veuillez contacter notre centre d'assistance à la clientèle.

Nos coordonnées sont les suivantes:

 0033-1-84166106

 aosom@mhfrance.fr

Importé par/Fabricant/REP:  
MH France  
2, rue Maurice Hartmann  
92130 Issy-les-Moulineaux  
France  
Fabriqué en Chine

**37-95**  
monate

## Audi RS e-tron GT Aufsitz-Spielzeug

Kinder-Elektroauto

Montage- und Betriebsanweisung

Simulationsautomodell

System wird per Fernbedienung gesteuert

Vorwärts-, Rückwärts- und Lenkvorgänge per Fernsteuerung

Vorwärts- und Rückwärtsfahrt durch manuelle Schaltung

Musikfunktion des Lenkrads

Techniken der Lautstärkeregelung und MP3-Verstärkungsfunktion

Anzeige der Akkuladung

**\*Maximalgewicht: 25 kg.**

**Offiziell lizenziert von AUDI AG**



**WICHTIG! SORGFÄLTIG LESEN UND FÜR SPÄTER NACHSCHLAGEN  
AUFBEWAHREN.**

# MONTAGEANWEISUNGEN

 <p><b>A</b> x 1</p> <p>Karosserie</p>	 <p><b>B</b> x 2</p> <p>Vorderrad</p>	 <p><b>C</b> x 2</p> <p>Hinterrad</p>
 <p><b>D</b> x 4</p> <p>Radabdeckung</p>	 <p><b>E</b> x 1</p> <p>Lenkrad</p>	 <p><b>F</b> x 1</p> <p>Windschutzscheibe</p>
 <p><b>G</b> x 1</p> <p>Sitz</p>	 <p><b>H</b> x 1</p> <p>Rückspiegel</p>	 <p><b>I</b> x 1</p> <p>Ladegerät</p>
 <p><b>J</b> x 1</p> <p>Fernsteuerung</p>	 <p><b>K</b> x 2</p> <p>Schraubenschlüssel</p>	



## Technische Daten des Produkts:

Batterie: 12V: 12V4,5AH

Antriebsmotor: 12V: 12V390\*2(18000RPM)

Lenkung Motor: 12V: 12V380\*1(5600RPM)

Geeignetes Alter: 37-95 Monate

Maximales Gewicht: 25 kg

Auto Größe: 103\*58\*41cm

Geschwindigkeit: 3-5km/h / 1,9-3,1mph

Stunden der Nutzung: Verwendung 1-2 Stunden nach dem Aufladen 8-10 Stunden

Ladegerät:

Eingang: 100V-240V 50/60Hz

Ausgang: 12V: 12V0,5A

Batterie für die Fernbedienung: AAA1,5V\*2 (nicht mitgeliefert)

## Funktion



### Funktionsanzeige

① Multimedia

② Spannungsanzeige

③ Instrumententafel

④ Netzschalter

⑤ Lichtschalter

⑥ Geschwindigkeitsschalter

⑦ Vorwärts Aufhören Rückwärts

⑧ USB

⑨ TF

⑩ MP3

⑪ Steuermodus-Schalter

## Beschreibung der Umschaltung des Kontrollmodus



### Modus 1: Fernsteuerung.

In diesem Modus können nur Erwachsene die Fernbedienung verwenden, um das Produkt vorwärts, rückwärts und lenkend zu steuern, und der Fußschalter kann das Produkt nicht steuern.

### Modus 2: manuelle Steuerung.

In diesem Modus können die Vorwärts-, Rückwärts- und Lenkfunktionen des Produkts nur von den Kindern selbstbedient werden. Wählen Sie den Vorwärts- oder Rückwärtsgang, treten Sie auf den Fußschalter, steuern Sie das Produkt vorwärts oder rückwärts, und bedienen Sie das Lenkrad manuell, um die Lenkung zu steuern.

### Betriebsart der Modenschaltung:

Finden Sie den Modus-Schalter auf dem Armaturenbrett, unter dem Lenkrad. Es hat einen transparenten Deckel und ist mit einer Schraube verriegelt. Eltern müssen ihn mit einem Schraubendreher öffnen, den Schalter in Gang "r c" für den Fernbedienungsmodus drehen und den Schalter in Gang "manual" für den manuellen Steuerungsmodus drehen

## Anleitung für die Fernbedienung

### ACHTUNG!

Die Fernsteuerung ist kein Spielzeug. Sie ist ausschließlich für Erwachsene bestimmt und darf nicht von Kindern verwendet werden. Ständige Aufsicht durch einen Erwachsenen ist erforderlich. Der Empfangsbereich kann sich je nach Wetter, Batteriezustand und anderen Umgebungsfaktoren erheblich ändern.

- Schalten Sie während der Fahrt niemals zwischen Vorwärts- und Rückwärtsfahrt um - dies kann das Getriebe und den Motor beschädigen.

Anweisungen:

- Halten Sie zum Starten die 'Vorwärts'- und 'Rückwärtstaste' drei Sekunden lang gedrückt - Die LED-Anzeige flackert.
- Schalten Sie das Fahrzeug ein - die LED leuchtet auf.
- Drücken Sie 'S', um Ihre Geschwindigkeit zu wählen. Wenn eine LED leuchtet, fährt das Produkt mit niedriger Geschwindigkeit, zwei leuchtende LEDs bedeuten mittlere Geschwindigkeit und drei leuchtende LEDs bedeuten hohe Geschwindigkeit.
- Drücken Sie 'P', um zu unterbrechen - alle LEDs flackern.
- Wenn nach 10 Sekunden keine Taste gedrückt wird, schaltet die Fernbedienung in den Standby-Modus. Drücken Sie eine beliebige Taste, um den Betrieb wieder aufzunehmen.

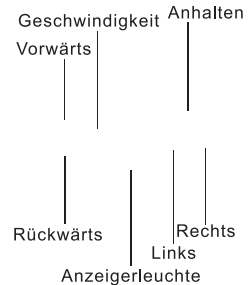

## Akkuspezifikationen

- Nicht wiederaufladbare Batterien dürfen nicht aufgeladen werden.
- Wiederaufladbare Batterien sind vor dem Aufladen aus dem Spielzeug zu entfernen.
- Wiederaufladbare Batterien dürfen nur unter Aufsicht von Erwachsenen aufgeladen werden.
- Verschiedene Batterietypen oder neue und gebrauchte Batterien dürfen nicht gemischt werden.
- Die Batterien sind mit der richtigen Polarität einzusetzen.
- Erschöpfte Batterien sind aus dem Spielzeug zu entfernen.
- Die Versorgungsklemmen dürfen nicht kurzgeschlossen werden.
- Benutzen Sie einen Schraubenzieher, um die Schrauben der Akkus zu entfernen, öffnen Sie die Kappe wie mit dem Pfeil angezeigt und legen Sie dann zwei AAA-Batterien mit 1,5 V ein.

## 1. Montieren der Vorderräder

- Entfernen Sie die Mutter und die Dichtung von der Vorderachse.
- Montieren Sie das Rad, die Dichtung und die Mutter auf die Vorderachse – ziehen Sie die Mutter mit einem Schraubenschlüssel fest.
- Montieren Sie die Abdeckung auf das Rad.
- Wiederholen Sie den Vorgang für das Rad auf der anderen Seite.

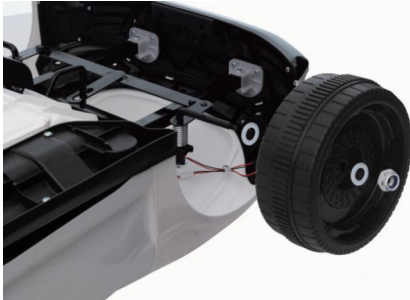

## 2. Montieren der Hinterräder

- Entfernen Sie die Mutter und die Dichtung von der Hinterachse.
- Montieren Sie das Rad, die Dichtung und die Mutter auf die Hinterachse – ziehen Sie die Mutter mit einem Schraubenschlüssel fest.
- Montieren Sie die Abdeckung auf das Rad.
- Wiederholen Sie diese Schritte für das Rad auf der anderen Seite.



## 3. Montieren des Lenkrads

- Schließen Sie das Lenkradkabel an der Instrumententafel an.
- Stecken Sie das Kabel in das Kabelloch.
- Richten Sie das Lenkrad mit dem Stecker aus.



## 4. Montieren der Windschutzscheibe

- Richten Sie die Windschutzscheibe an der Karosserie aus.
- Befestigen Sie den Clip in der Bohrung.



## 5. Anschließen des Stromkabels

Stecken Sie den Anschluss des Stromkabels fest in den Akku, wie in der Abbildung gezeigt, und schalten Sie die Stromversorgung des Autos ein, um zu testen, ob die Verbindung erfolgreich ist.

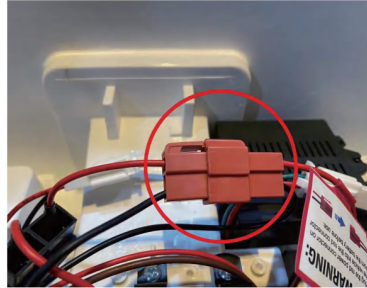
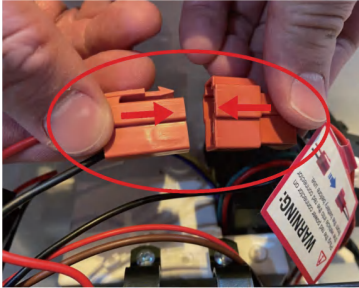

## 6. Montieren des Sitzes

- Richten Sie den Sitz an seiner Position an der Karosserie aus und befestigen Sie ihn mit den Schrauben.



## 7. Montieren des Rückspiegels

- Trennen Sie den linken und rechten Spiegel.
- Die Spiegel in die Löcher an der Tür einsetzen.





## ACHTUNG





- **ERSTICKUNGSGEFAHR** — Kleine Teile. Nicht für Kinder unter 36 Monaten. Das Produkt enthält Kleinteile, halten Sie Kinder beim Zusammenbau fern.
- **ZUSAMMENBAU DURCH ERWACHSENE NUR.**
- Immer Schutzmaterial und Polybeutel entfernen und vor dem Zusammenbau entsorgen.
- **ACHTUNG.** Mit Schutzausrüstung zu benutzen. Tragen Sie immer Schuhe und setzen Sie sich auf den Sitz, wenn Sie das Fahrzeug betreiben.
- Fahren Sie nur auf ebenem Gelände. Niemals auf dem Rasen benutzen.
- Halten Sie Ihre Hände, Haare und Kleidung von beweglichen Teilen fern.
- Lassen Sie ein Kind niemals unbeaufsichtigt. Direkte Aufsicht durch einen Erwachsenen ist erforderlich. Halten Sie Ihr Kind immer im Blickfeld, wenn sich das Kind im Fahrzeug befindet.
- Um die Verletzungsgefahr zu verringern, ist die Beaufsichtigung durch einen Erwachsenen erforderlich. Niemals im Straßenverkehr, in der Nähe von Kraftfahrzeugen, auf oder in der Nähe von steilen Steigungen oder Stufen, Schwimmbädern oder anderen Gewässern benutzen, immer Schuhe tragen und niemals mehr als 1 Fahrer zulassen.
- Niemals unter unsicheren Bedingungen wie Schnee, Regen, losem Schmutz, Schlamm, Sand oder Kies verwenden, da dies sonst zu einem unerwarteten Unfall wie Umkippen führen und das elektrische System oder die Batterie beschädigen könnte.
- **ACHTUNG:** Nicht im Straßenverkehr zu verwenden.
- Dieses Spielzeug sollte mit Vorsicht benutzt werden, da Geschicklichkeit erforderlich ist, um Stürze oder Zusammenstöße zu vermeiden, bei denen der Benutzer oder Dritte verletzt werden könnten.
- **ACHTUNG:** Dieses Spielzeug ist aufgrund seiner Höchstgeschwindigkeit nicht für Kinder unter 3 Jahren geeignet;
- **ACHTUNG:** Dieses Spielzeug hat keine Bremse.
- Das elektrische Spielzeug ist regelmäßig auf Beschädigungen am Zuleitungskabel, Stecker, Gehäuse oder anderen Teilen zu untersuchen; bei Beschädigungen darf es nicht verwendet werden, bis die Schäden behoben sind.
- Verwenden Sie nur den/die vom Hersteller angegebenen Akku(s) und das Ladegerät.

## Aufladen:





- Laden Sie den Akku nicht länger als 10 Stunden auf - längeres Aufladen kann zu dauerhaften Schäden führen.
- Stecken Sie den DC-Stecker in die Steckdose, und stecken Sie dann das Ladegerät in den Stecker. Benutzen Sie das Produkt niemals während des Aufladens.
- Dieses Produkt kann eine Stunde lang verwendet werden – die Ladezeit beträgt 8-10 Stunden.
- Es ist normal, dass das Ladegerät und der Akku beim Aufladen kühl bleiben.
- Verwenden Sie den Stecker nicht in der Nähe von Wasser, um Schäden zu vermeiden.
- Verwenden Sie nur das mitgelieferte Ladegerät. Die Verwendung eines nicht vom Hersteller gelieferten Ladegeräts kann das Produkt beschädigen.
- Laden Sie das Produkt auf, wenn es längere Zeit nicht benutzt wird.

## **WARNUNGEN ZUM LADEVORGANG DER BATTERIEN**





### **Allgemeine Sicherheitshinweise**

-  "Lesen Sie alle Anweisungen, bevor Sie dieses Gerät verwenden"
-  "Dieses Gerät kann von Kindern ab 8 Jahren und darüber sowie von Personen mit verringerten physischen, sensorischen oder mentalen Fähigkeiten oder Mangel an Erfahrung und Wissen benutzt werden, wenn sie beaufsichtigt oder bezüglich des sicheren Gebrauchs des Gerätes unterwiesen wurden und die daraus resultierenden Gefahren verstehen."
-  "Kinder dürfen nicht mit dem Gerät spielen."
-  "Reinigung und Benutzer-Wartung dürfen nicht von Kindern ohne Beaufsichtigung durchgeführt werden."

### **Elektrische Sicherheitswarnungen**

-  "Wenn die Netzanschlussleitung dieses Gerätes beschädigt wird, muss sie durch den Hersteller oder seinen Kundendienst oder eine ähnlich qualifizierte Person ersetzt werden, um Gefährdungen zu vermeiden."
-  "Nicht im Freien verwenden" (falls nur für Innenbereich bestimmt)
-  "Nicht in Wasser oder anderen Flüssigkeiten tauchen"
-  "Vom Netz trennen, wenn nicht in Gebrauch"

### **Ladegerät-spezifische Warnhinweise**

-  „Nur mit vom Hersteller angegebenen Batterien verwenden“
-  „Beim Einlegen der Batterien auf die korrekte Polung achten“
-  „Beschädigte oder auslaufende Batterien nicht aufladen“
-  „Batterien entfernen, wenn das Gerät über längere Zeit nicht verwendet wird“
-  „Schließen Sie die Ausgangsklemmen nicht kurz“

## Schritte zum Aufladen:

Schritt 1: Suchen Sie die Ladeöffnung hinter der Abdeckung des linken vorderen Kotflügels.

Schritt 2: Stecken Sie den Stecker in die Öffnung.

Schritt 3: Schließen Sie das Ladegerät an die Steckdose an.

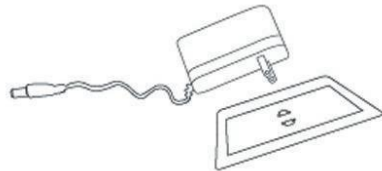

Bestandteile: PP-Kunststoff, K-Carrageenan, Lichtmaschine, Akku und Eisengussteile.

## Fehlerbehebung

Problem	Ursache	Lösung
Das Auto springt nicht an.	<ul style="list-style-type: none"> <li>- Die Akkulation ist niedrig.</li> <li>- Die Einschalt-Taste wurde nicht richtig gedrückt.</li> <li>- Fehler im Netzstecker.</li> <li>- Die Batterie ist defekt.</li> <li>- Elektrogeräte sind beschädigt.</li> <li>- Die Lichtmaschine ist defekt.</li> </ul>	<ul style="list-style-type: none"> <li>- Stellen Sie sicher, dass der Akku vollständig geladen ist.</li> <li>- Befolgen Sie die Anweisungen zur Verwendung dieses Produkts.</li> <li>- Stecken Sie den Netzstecker wieder ein.</li> <li>- Ersetzen Sie den Akku.</li> <li>- Ersetzen Sie die Elektrogeräte.</li> <li>- Generator wechseln.</li> </ul>
Der Akku lässt sich nicht aufladen.	<ul style="list-style-type: none"> <li>- Akkuanschluss defekt.</li> <li>- Ladegerät lädt nicht auf.</li> <li>- Fehlerhaftes Ladegerät.</li> </ul>	<ul style="list-style-type: none"> <li>- Stecken Sie den Stecker wieder ein.</li> <li>- Stecken Sie das Ladegerät erneut ein.</li> <li>- Wechseln Sie das Ladegerät.</li> </ul>
Das Fahrzeug fährt nicht weit.	<ul style="list-style-type: none"> <li>- Der Akku ist nicht vollständig geladen.</li> <li>- Der Akku ist überlastet.</li> </ul>	<ul style="list-style-type: none"> <li>- Stellen Sie sicher, dass der Akku vollständig aufgeladen ist.</li> <li>- Wechseln Sie den Akku.</li> </ul>
Beim Aufladen gibt es ein leichtes Geräusch und das Auto erwärmt sich.	<ul style="list-style-type: none"> <li>- Dies ist normal.</li> </ul>	<ul style="list-style-type: none"> <li>- Es muss nichts unternommen werden.</li> </ul>
Das Fahrzeug fährt mit langsamer Geschwindigkeit.	<ul style="list-style-type: none"> <li>- Der Akku ist überlastet.</li> <li>- Der Akku ist leer.</li> <li>- Das Produkt hat seine maximale Belastung überschritten.</li> <li>- Unebene Fahrbahn.</li> </ul>	<ul style="list-style-type: none"> <li>- Wechseln Sie den Akku.</li> <li>- Stellen Sie sicher, dass der Akku vollständig geladen ist.</li> <li>- Stellen Sie sicher, dass das Gewicht unter 25 kg liegt.</li> <li>- Fahren Sie auf einer flachen und ebenen Fläche.</li> </ul>

## Wartung

- Prüfen Sie vor dem Gebrauch die Verkabelung, den Stecker, das Gehäuse und andere Teile, um sicherzustellen, dass keine Schäden vorhanden sind.
- Wenn Sie das Gerät nach längerer Zeit wieder benutzen, stellen Sie sicher, dass die Gussteile geschmiert sind, um Rost zu vermeiden.
- Lagern Sie das Produkt auf einer ebenen Fläche und schützen Sie es vor direkter Sonneneinstrahlung.
- Bewahren Sie das Produkt in einem geschlossenen Raum auf oder decken Sie es mit einem wasserfesten Tuch ab.
- Halten Sie das Produkt von Herden, Öfen und Heizungen fern, um ein Schmelzen des Kunststoffes zu vermeiden.
- Reinigen Sie seine Oberfläche mit einem trockenen Tuch. Reinigen Sie die Kunststoffteile mit einer nichtwachshaltigen Möbelpolitur.
- Reinigen Sie Kunststoffteile nicht mit chemischen Lösungen. Reinigen Sie das Auto nicht mit Wasser.
- Fahren Sie nicht bei nassem Wetter – dies könnte die Lichtmaschine, das Stromsystem oder den Akku beschädigen.
- Stellen Sie sicher, dass das Gerät ausgeschaltet ist, wenn es nicht benutzt wird – der Schalter sollte auf 'STOPP oder 'AUS' stehen.
- Verwenden Sie keine Sicherung, die nicht mit den vereinbarten Spezifikationen übereinstimmt.
- Nehmen Sie keine Veränderungen an diesem Produkt oder dem Stromkreislauf vor. Jegliche Schäden müssen von einem Fachmann oder unter Anleitung eines Fachmanns behoben werden.

**Warnung: Die Fernbedienung ist kein Spielzeug. Sie sollte nur von Erwachsenen und nicht von Kindern verwendet werden. Sie muss immer unter Aufsicht eines Erwachsenen benutzt werden. Die Empfangsreichweite ändert sich dem Wetter, der Akkuleistung und anderen Umgebungsbedingungen entsprechend erheblich.**

**Warnung: Spielzeug, das von Kindern außerhalb von Wohnräumen verwendet wird, kann potenziell gefährlich sein.**

**Die Verpackung muss aufbewahrt werden, da sie wichtige Daten enthält.**

**Dieses Spielzeug enthält einen Akku, der nicht ausgetauscht werden kann.**

**Das mit dem Spielzeug verwendete Ladegerät ist regelmäßig auf Schäden an Kabel, Stecker, Gehäuse und anderen Teilen zu überprüfen. Im Falle eines solchen Schadens darf das Spielzeug, bis der Schaden behoben ist, nicht mit diesem Ladegerät verwendet werden.**

**Warnung. Spielzeug, das von Kindern außerhalb von Wohnräumen verwendet wird, kann potenziell gefährlich sein.**

Marken, Geschmacksmuster und Urheberrechte werden mit Genehmigung des Eigentümers AUDI AG verwendet.

Wenn Sie Fragen haben, wenden Sie sich bitte an unser Kundendienstzentrum. Unsere Kontaktdaten stehen unten:



0049-0(40)-87408465



service@aosom.de

Importeur/Hersteller/REP:

MH Handel GmbH

Wendenstraße 309

D-20537 Hamburg

Germany

IN CHINA HERGESTELLT



**37-95**  
meses



## Audi RS e-tron GT Ride-on

Coche eléctrico para niños

Instrucciones de montaje y operación

modelo de coche de simulación

Sistema accionado por control remoto

Avance, retroceso y dirección por control remoto

Avance y retroceso por cambio manual

Función de música del volante

Tecnología de ajuste de volumen y función de reproducción de MP3

\*Peso máximo: 25 kg



**Con licencia oficial de AUDI AG**

**IMPORTANTE, LEA DETENIDAMENTE Y GUARDE PARA FUTURAS REFERENCIAS.**

# INSTRUCCIONES DE MONTAJE

<p><b>A x 1</b></p>  <p>Carrocería de coche</p>	<p><b>B x 2</b></p>  <p>Rueda frontal</p>	<p><b>C x 2</b></p>  <p>Rueda trasera</p>
<p><b>D x 4</b></p>  <p>Cubierta de rueda</p>	<p><b>E x 1</b></p>  <p>Volante</p>	<p><b>F x 1</b></p>  <p>Parabrisas</p>
<p><b>G x 1</b></p>  <p>Asiento</p>	<p><b>H x 1</b></p>  <p>Espejo retrovisor</p>	<p><b>I x 1</b></p>  <p>Cargador</p>
<p><b>J x 1</b></p>  <p>Control remoto</p>	<p><b>K x 2</b></p>  <p>Llave inglesa</p>	



## Especificaciones del Producto:

Batería: 12V: 12V4,5AH

Motor de Accionamiento: 12V: 12V390\*2 (18000RPM)

Motor de Dirección: 12V: 12V380\*1 (5600RPM)

Edad Apropiaada: 37-95meses

Peso Máximo: 25kg

Tamaño del Coche: 103\*58\*41cm

Velocidad: 3-5km/h

Horas de Uso: Uso de 1-2 horas después de la carga 8-10 horas

Cargador:

Entrada: 100V-240V 50/60Hz

Salida: 12V: 12V0,5A

Pila del Control Remoto: AAA1,5V\*2 (no suministradas)

## Función

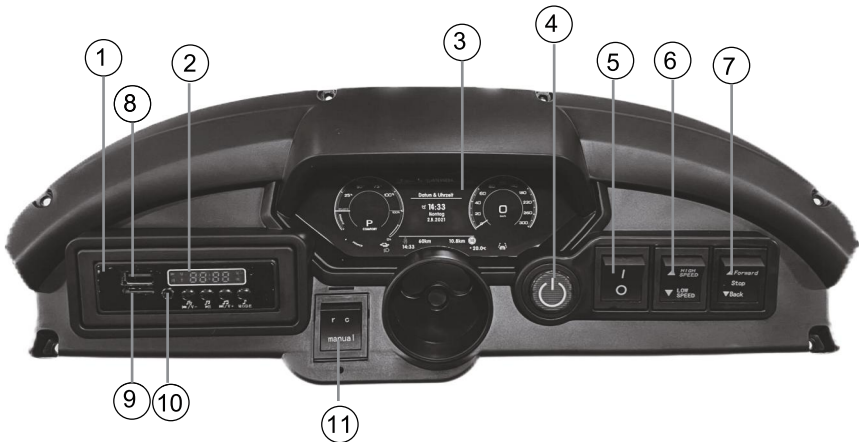

### Indicación de función

① Multimedia

② Indicador de voltaje

③ Salpicadero

④ Interruptor de alimentación

⑤ Interruptor de luz

⑥ Interruptor de velocidad

⑦ Avance Parada Retroceso

⑧ USB

⑨ TF

⑩ MP3

⑪ Interruptor de modo de control

## Descripción de la conmutación del modo de control



Modo 1: mando a distancia.

En este modo, sólo los adultos pueden utilizar el mando a distancia para controlar el avance, el retroceso y la dirección del producto, y el interruptor de pedal no puede controlar el producto.

Modo 2: control manual.

En este modo, las funciones de avance, retroceso y dirección del producto sólo pueden ser manejadas por los niños. Seleccione la marcha adelante o atrás, pise el interruptor de pedal, controle el producto hacia adelante o hacia atrás, y accione manualmente el volante para controlar la dirección.

Método de operación del cambio de modo:

Encuentre el interruptor de modo en el salpicadero debajo del volante, que tiene una tapa transparente, cerrada con tornillos, y pida a los padres que lo abran con un destornillador, cambien el interruptor a la marcha "rc" para el modo de control remoto y el interruptor a la marcha "manual" para el modo de control manual.

## Instrucciones de control remoto

### ADVERTENCIA

El mando a distancia no es un juguete. Es exclusivamente para uso adulto y no debe ser utilizado por un niño. Siempre es necesaria la supervisión cercana de un adulto. El rango de recepción puede variar significativamente según el tiempo, la batería y otras condiciones ambientales.

● Cuando el coche esté en movimiento, no cambie entre "Adelante" y "Atrás", de lo contrario, dañará la caja de cambios y el motor.

Instrucciones:

- Mantenga presionado el botón de "Adelante" y "Atrás" durante tres segundos para empezar: La luz LED parpadeará.
- Encienda la alimentación del coche: La luz LED se encenderá.
- Presione el botón de "S" para elegir su velocidad deseada. Cuando una luz LED está encendida, el coche funcionará a baja velocidad, cuando dos luces LED está encendidas, el coche funcionará a velocidad media, y cuando tres luces LED está encendidas, el coche funcionará a alta velocidad.
- Presione el botón de "P" para detener el coche: Todas las luces LED parpadearán.
- Si no se presiona ningún botón durante 10 segundos, el control remoto entrará en modo de espera. Presione cualquier botón para empezar a utilizar el coche de nuevo.



## Especificaciones de batería

- Las baterías no recargables no deben recargarse.
  - Las baterías recargables deben extraerse del juguete antes de cargarlas.
  - Las baterías recargables solo deben cargarse bajo supervisión de un adulto.
  - No mezcle tipos diferentes de baterías ni baterías nuevas y usadas.
  - Introduzca las baterías con la polaridad correcta (+ y -).
  - Extraiga las baterías agotadas del juguete.
  - No acorte los terminales de alimentación.
- Quite los tornillos de la caja de baterías con un destornillador, abra la tapa como indica la flecha, luego inserte dos baterías AAA de 1,5V correctamente.

## 1. Instalar ruedas frontales

- Retire la tuerca y la junta del eje frontal.
- Instale la rueda, la junta y la tuerca en el eje frontal; luego utilice una llave para apretar la tuerca.
- Instale la cubierta a la rueda.
- Repita estos pasos para instalar la rueda del otro lado.



## 2. Instalar las ruedas traseras

- Retire la tuerca y la junta del eje trasero.
- Instale la rueda, la junta y la tuerca en el eje trasero; luego utilice una llave para apretar la tuerca.
- Instale la cubierta a la rueda.
- Repita estos pasos para instalar la rueda del otro lado.



## 3. Instalar el volante

- Conecte el cable del volante al salpicadero.
- Enchufe el cable en el orificio para el cable.
- Alinee el volante con el conector.



## 4. Instalar el parabrisas

- Alinee el parabrisas con la carrocería del coche.
- Fije el clip en el orificio.



## 5. Conectar el cable de alimentación

Enchufe firmemente el puerto del cable de alimentación en la batería como lo que se muestra en la figura, y encienda la fuente de alimentación del automóvil para comprobar si la conexión ha sido exitosa.

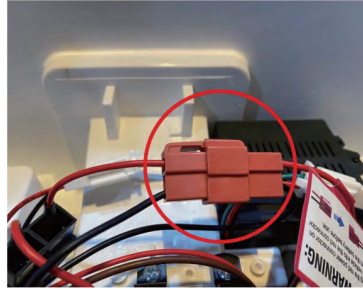
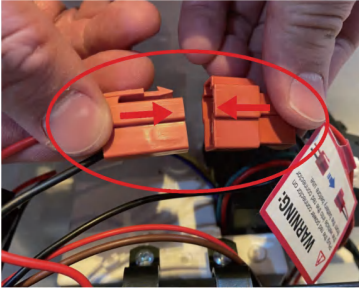

## 6. Instalar el asiento

- Alinee el asiento con la posición donde se instalará en la carrocería de coche -  
Fíjelo con los tornillos.



## 7. Instalar los espejos retrovisores

- Distinga entre los espejos izquierdo y derecho.
- Inserte los espejos en los orificios de la puerta correspondientemente.



## **ADVERTENCIAS**

- **PELIGRO DE ATRAGANTAMIENTO**—Partes pequeñas. No apto para menores de 36 meses. El producto contiene piezas pequeñas; mantenga a los niños alejados durante el montaje.
- **MONTAJE EXCLUSIVO PARA ADULTOS.**
- Antes del montaje, retire y deseche todo el material protector y las bolsas de plástico.
- **ADVERTENCIA:** Conviene utilizar equipo de protección. Siempre lleve zapatos y siéntese en el asiento al manejar el vehículo.
- Conduzca únicamente en suelos planos. Nunca lo use en césped.
- Mantenga las manos, el cabello y la ropa alejados de las piezas en movimiento.
- Nunca deje solo a un niño. Se requiere supervisión directa de un adulto. Siempre mantenga al niño a la vista cuando se encuentre en el vehículo.
- Para reducir el riesgo de lesiones, es obligatoria la supervisión de un adulto. Nunca lo use en carreteras, cerca de vehículos motorizados, en pendientes pronunciadas o cerca de ellas, escaleras, piscinas u otros cuerpos de agua; siempre lleve zapatos y no permita que vayan más de un pasajero.
- Nunca lo use en condiciones inseguras como nieve, lluvia, tierra suelta, barro, arena o grava, ya que podría causar accidentes inesperados como volcaduras y dañar el sistema eléctrico o la batería.
- **ADVERTENCIA:** No utilizar en lugares con tráfico.
- Este juguete debe usarse con precaución, ya que se requiere habilidad para evitar caídas o colisiones que causen lesiones al usuario o terceros.
- **ADVERTENCIA:** Este juguete no conviene para niños menores de tres(3) años debido a su velocidad máxima.
- **ADVERTENCIA:** Este juguete no tiene freno.
- El juguete eléctrico debe ser inspeccionado regularmente en busca de daños en el cable de alimentación, enchufe, carcasa u otras piezas; en caso de daños, no se use hasta que los daños hayan sido reparados.
- Use únicamente las baterías y el cargador especificados por el fabricante.





## **Cargar:**

- Cargue la batería en menos de 10 horas; cargarla durante demasiado tiempo puede provocar daños permanentes.
- Inserte el enchufe de CC en la toma de corriente, luego inserte el cargador en el enchufe. Nunca utilice el coche mientras se está cargando.
- Si el coche se carga durante 8-10 horas, se puede utilizar durante una hora.
- Es normal que el cargador y la batería permanezcan fríos durante la carga.
- No utilice el conector cerca del agua por motivo de evitar daños posibles.
- Solo utilice el cargador suministrado. Utilizar un cargador no suministrado por el fabricante puede causar daños al coche.
- Cuando el coche no esté en uso durante largo período de tiempo, cárguelo.







## ADVERTENCIAS SOBRE LA CARGA DE LAS BATERÍAS





### Advertencias generales de seguridad

-  "Lea todas las instrucciones antes de usar este aparato"
-  "Este aparato puede ser utilizado por niños de 8 años o más y por personas con capacidades físicas, sensoriales o mentales reducidas o carentes de experiencia y conocimiento, siempre que hayan recibido supervisión o instrucciones sobre el uso seguro del aparato y entiendan los riesgos involucrados"
-  "Los niños no deben jugar con el aparato"
-  "La limpieza y el mantenimiento por parte del usuario no deben ser realizados por niños sin supervisión"

### Advertencias de seguridad eléctrica

-  "Si el cable de alimentación está dañado, debe ser reemplazado por el fabricante, su agente de servicio o personas con cualificaciones similares para evitar riesgos"
-  "No usar al aire libre"
-  "No sumergir en agua u otros líquidos"
-  "Desconecte de la fuente de alimentación cuando no esté en uso"

### Advertencias específicas del cargador

-  "Usar únicamente con baterías especificadas por el fabricante"
-  "Asegúrese de la polaridad correcta al conectar las baterías"
-  "No cargue baterías dañadas o que goteen"
-  "Extraiga las baterías si el aparato no va a ser utilizado durante períodos prolongados"
-  "No acorte los terminales de salida"

## Pasos de carga:

Paso 1: Encuentre el orificio de carga detrás de la cubierta en el guardabarros delantero izquierdo.

Paso 2: Inserte el enchufe en el orificio.

Paso 3: Enchufe el cargador a la toma de corriente.

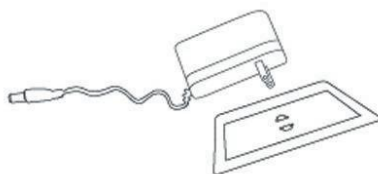

Componentes: Plástico PP, k-carragenina, generador, batería y hierro fundido.

## Solución de problemas

Problema	Causa	Solución
El coche no arranca.	<ul style="list-style-type: none"> <li>- La batería está baja.</li> <li>- No se presiona el botón del interruptor de forma correcta.</li> <li>- El conector de alimentación está defectuoso.</li> <li>- Fallo de la batería.</li> <li>- Los dispositivos eléctricos están dañados.</li> <li>- El generador está defectuoso.</li> </ul>	<ul style="list-style-type: none"> <li>- Asegúrese de que la batería esté completamente cargada.</li> <li>- Siga las instrucciones al utilizar este coche.</li> <li>- Vuelva a instalar el conector de alimentación correctamente.</li> <li>- Reemplace la batería.</li> <li>- Reemplace los dispositivos eléctricos.</li> <li>- Reemplace el generador.</li> </ul>
La batería no puede ser cargada.	<ul style="list-style-type: none"> <li>- El conector de la batería está defectuoso.</li> <li>- El cargador no está cargando.</li> <li>- El cargador está defectuoso.</li> </ul>	<ul style="list-style-type: none"> <li>- Vuelva a instalar el conector correctamente.</li> <li>- Vuelva a enchufar el cargador correctamente.</li> <li>- Reemplace el cargador.</li> </ul>
El coche no puede viajar larga distancia.	<ul style="list-style-type: none"> <li>- La batería no está completamente cargada.</li> <li>- La batería usada en exceso.</li> </ul>	<ul style="list-style-type: none"> <li>- Asegúrese de que la batería esté completamente cargada.</li> <li>- Reemplace la batería.</li> </ul>
Hay un ligero ruido al cargar y el coche se calienta.	<ul style="list-style-type: none"> <li>- Esto es normal.</li> </ul>	<ul style="list-style-type: none"> <li>- No se necesita hacer nada.</li> </ul>
El coche funciona a baja velocidad.	<ul style="list-style-type: none"> <li>- La batería usada en exceso.</li> <li>- La batería está muerta.</li> <li>- Se ha excedido la carga máxima del coche.</li> <li>- La superficie sobre la que se conduce el coche es irregular.</li> </ul>	<ul style="list-style-type: none"> <li>- Reemplace la batería.</li> <li>- Asegúrese de que la batería esté completamente cargada.</li> <li>- Asegúrese de que el peso del usuario sea menos de 25 kg.</li> <li>- Siempre utilice este coche sobre una superficie plana y uniforme.</li> </ul>

## Mantenimiento

- Antes de utilizar el coche, inspeccione el cableado, el enchufe, la carcasa y otras piezas del coche, asegurándose de que no haya ningún daño.
- Después de utilizar el coche durante mucho tiempo, asegúrese de que las piezas de hierro fundido estén lubricadas adecuadamente para que no se oxiden.
- Cuando lo almacene, colóquelo sobre una superficie plana, asegurándose de que esté fuera de la luz solar directa.
- Manténgalo en el interior o cúbralo con un paño resistente al agua.
- Mantenga el coche fuera de alcance de estufas, hornos y calentadores con el fin de evitar que el plástico se derrite.
- Limpie su superficie con un paño seco. Limpie las piezas de plástico con pulidor de muebles sin cera.
- Nunca limpie las piezas de plástico con soluciones químicas. Nunca limpie el coche con agua.
- No utilice este coche en clima húmedo, de lo contrario, podría causar daños al generador, al sistema de circuito o a la batería.
- Cuando el coche no esté en uso, asegúrese de que esté apagado; el interruptor debe estar en "DETENERSE (STOP)" o "APAGADO (OFF)".
- Nunca utilice un fusible que no cumpla con las especificaciones acordadas.
- No haga ninguna modificación en este coche o en el sistema de circuito. Cualquier daño debe ser reparado por un técnico profesional o bajo su guía.

**Advertencia: El control remoto no es un juguete. Sólo puede ser utilizado por los adultos y no debe ser utilizado por los niños. Siempre se requiere la supervisión estrecha desde un adulto. El rango de recepción puede variar significativamente debido al clima, la batería y otras condiciones ambientales.**

**Advertencia: Los juguetes que utilizan los niños fuera de los lugares privados pueden ser potencialmente peligrosos.**

**El paquete debe ser guardado adecuadamente ya que contiene información importante.**

**Este juguete contiene una batería no reemplazable.**

**El cargador utilizado para el juguete debe ser inspeccionado periódicamente en busca de daños en el cable, el enchufe, la carcasa y otras piezas, y si se encuentra algún daño, no debe utilizar este cargador para los juguetes hasta que se haya reparado el daño.**

**Advertencia: Los juguetes que utilizan los niños fuera de los lugares privados pueden ser potencialmente peligrosos.**



Las marcas registradas, las patentes de diseño y los derechos de autor se utilizan con la aprobación del propietario AUDI AG.

Si tiene alguna pregunta, comuníquese con nuestro Centro de Atención al Cliente. Nuestros datos de contacto son los siguientes:



0034-931294512



atencioncliente@aosom.es

Importador/Fabricante/REP:

Spanish Aosom, S.L.

C/ Roc Gros, nº 15. 08550, Els Hostalets de Balenyà, Spain.

B66295775

www.aosom.es

atencioncliente@aosom.es

TEL: 931294512

HECHO EN CHINA

37-95  
mesi

## Audi RS e-tron GT CAVABILE

Auto Elettrica per Bambini

Istruzioni per l'assemblaggio e il funzionamento

Modello di simulazione

Sistema controllato da Telecomando

Operazioni avanti, indietro e sterzo con Telecomando

Operazioni avanti e indietro con cambio manuale

La funzione musicale sul volante

Tecniche di regolazione del volume e funzione di amplificazione MP3

Visualizzazione della batteria rimanente

\*Peso massimo: 25 kg.

**Licenza ufficiale di AUDI AG**



**IMPORTANTE! CONSERVARE IL PRESENTE MANUALE PER FUTURO RIFERIMENTO E LEGGERLO ATTENTAMENTE.**

# ISTRUZIONI DI ASSEMBLAGGIO

<p><b>A x 1</b></p>  <p>Scocca</p>	<p><b>B x 2</b></p>  <p>Ruota anteriore</p>	<p><b>C x 2</b></p>  <p>Ruota posteriore</p>
<p><b>D x 4</b></p>  <p>Copertura cerchione</p>	<p><b>E x 1</b></p>  <p>Volante</p>	<p><b>F x 1</b></p>  <p>Parabrezza</p>
<p><b>G x 1</b></p>  <p>Sedile</p>	<p><b>H x 1</b></p>  <p>Specchietto retrovisore</p>	<p><b>I x 1</b></p>  <p>Alimentatore</p>
<p><b>J x 1</b></p>  <p>Telecomando</p>	<p><b>K x 2</b></p>  <p>Chiave</p>	



## Specifiche del prodotto:

Batteria: 12V 4.5AH

Motore di azionamento: 12V 390\*2(18000RPM)

Motore dello sterzo: 12V 380\*1(5600RPM)

Età adatta: 37-95mesi

Peso massimo:25kg /55lbs

Dimensioni dell'auto: 103\*58\*41cm / 40.5" \*22.5" \*16"

Velocità: 3-5km/h/ 1.9-3.1mph

Tempo di azione: 1-2 ore di funzionamento dopo 8-10 ore di ricarica

Alimentatore:

Ingresso: 100V-240V 50/60Hz

Uscita: 12V 0,5A

Batteria Telecomando: AAA1,5V\*2(not dotato)

## Funzione

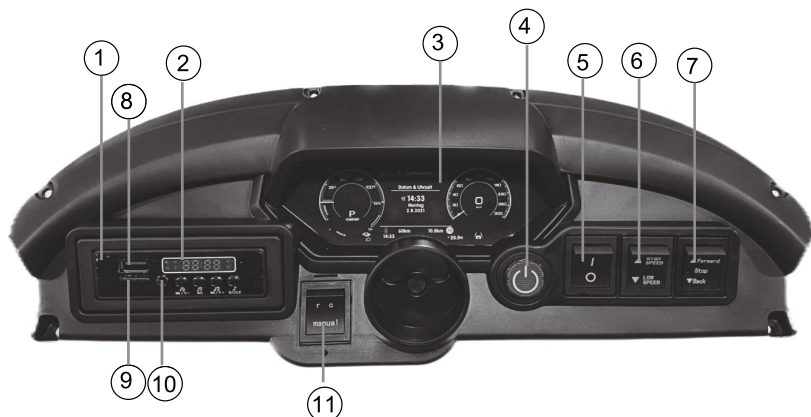

### Indicazione di funzione

① Multi-media

② Visualizzazione della tensione

③ Cruscotto

④ Interruttore di alimentazione

⑤ Interruttore luce

⑥ Interruttore di velocità

⑦ Avanti Arresto Indietro

⑧ USB

⑨ TF

⑩ MP3

⑪ Interruttore della modalità di controllo

## Descrizione della commutazione della modalità di controllo



Modalità 1: telecomando.

In questa modalità, solo gli adulti possono utilizzare il telecomando per controllare l'avanzamento, l'arretramento e la sterzata del prodotto; l'interruttore a pedale non può controllare il prodotto.

Modalità 2: controllo manuale.

In questa modalità, le funzioni di marcia avanti, indietro e sterzo del prodotto possono essere azionate solo dai bambini stessi. Selezionare la marcia avanti o indietro, premere l'interruttore a pedale, controllare il prodotto in avanti o indietro e azionare manualmente il volante per controllare lo sterzo.

Metodo di funzionamento della commutazione del modo:

Trova l'interruttore di modalità sul cruscotto, sotto il volante, ha un coperchio trasparente ed è bloccato con una vite, richiedendo ai genitori di aprirlo con un cacciavite, girare l'interruttore a ingranaggio "r c" per la modalità di controllo remoto, e girare l'interruttore a ingranaggio "manual" per la modalità di controllo manuale.

## Istruzioni Telecomando

### AVVERTENZA

Il telecomando non è un giocattolo. È esclusivamente per l'uso degli adulti e non deve essere utilizzato da bambini. È sempre necessaria la supervisione stretta di un adulto. L'intervallo di ricezione può variare significativamente a seconda del tempo atmosferico, dello stato della batteria e di altre condizioni ambientali.

● Quando ci si sposta, non attivare l'interruttore tra Avanti e Indietro: il che può danneggiare il cambio e il motore.

### Istruzioni:

- Tenere premuti i pulsanti Avanti e Indietro per tre secondi per iniziare – La luce LED lampeggerà.
- Accendere l'auto: il LED si accende.
- Premere il pulsante S per scegliere la velocità. Quando un LED è acceso, il prodotto funzionerà a bassa velocità, due LED accesi è a velocità media e tre LED accesi è ad alta velocità.
- Premere il pulsante P per interrompere: tutti i LED lampeggeranno.
- Se non viene premuto alcun pulsante entro 10 secondi, il telecomando entrerà in stato standby. Premere un pulsante qualsiasi per ricominciare a utilizzare.



## Specifiche della batteria

- Le batterie non ricaricabili non devono essere ricaricate.
- Le batterie ricaricabili devono essere rimosse dal giocattolo prima della ricarica.
- Le batterie ricaricabili devono essere ricaricate esclusivamente sotto supervisione di un adulto.
- Non mescolare batterie di diversi tipi o batterie nuove e usate.
- Inserire le batterie con la polarità corretta (+ e -).
- Rimuovere le batterie scariche dal giocattolo.
- Non creare cortocircuito ai terminali di alimentazione.
- Utilizzare un cacciavite per rimuovere le viti della batteria, aprire il coperchio come indicato dalla freccia, e poi inserire due batterie AAA da 1,5 V.

## 1. Installazione delle ruote anteriori

- Rimuovere il dado e la guarnizione dall'asse anteriore.
- Installare la ruota, la guarnizione e il dado sull'asse anteriore – serrare il dado con una chiave.
- Installare il coperchio sulla ruota.
- Ripetere questi passaggi per la ruota sull'altro lato.



## 2. Installazione delle ruote posteriori

- Rimuovere il dado e la guarnizione dall'asse posteriore.
- Installare la ruota, la guarnizione e il dado sull'asse posteriore – serrare il dado con una chiave.
- Installare il coperchio sulla ruota.
- Ripetere questi passaggi per la ruota sull'altro lato.



## 3. Installazione del Volante

- Collegare il cavo del volante al cruscotto.
- Inserire il cavo nell'apposito foro.
- Allineare il volante al connettore.



## 4. Installazione della Parabrezza

- Allineare la parabrezza sulla scocca.
- Fissare la clip nel foro.



## 5. Collegamento del cavo di alimentazione

Collegare il cavo di alimentazione alla batteria strettamente come mostrato nella figura, e accendere l'interruttore di alimentazione del veicolo per verificare il collegamento con successo.

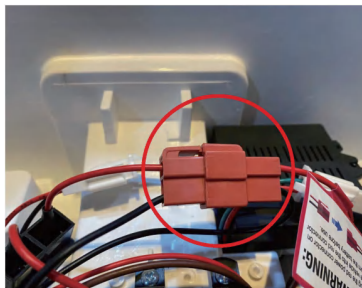
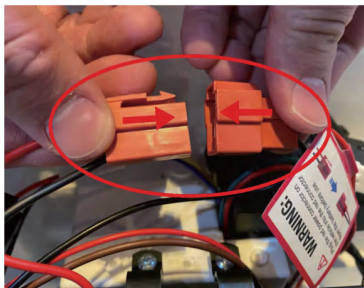

## 6. Installazione del sedile

- Allineare il sedile alla sua posizione sulla scocca – fissarlo con le viti.



## 7. Installazione degli Specchietti retrovisori

- Separare lo specchietto sinistro da quello destro.
- Inserire gli specchietti nei fori della portiera.





## AVVERTENZE

- **RISCHIO DI SOFFOCAMENTO**— Piccole parti. Non adatto a bambini di età inferiore a 36 mesi. Il prodotto contiene pezzi piccoli; tenere i bambini alla larga durante l'assemblaggio.
- **ASSEMBLAGGIO ESCLUSIVO PER ADULTI.**
- Prima dell'assemblaggio, rimuovere e disporre del materiale protettivo e delle buste di plastica.
- **AVVERTENZA:** Si raccomanda di indossare un dispositivo di protezione. Indossare sempre scarpe e sedersi sul sedile durante l'uso del veicolo.
- Guidare esclusivamente su superfici piane. Mai usare su prato.
- Tenere le mani, i capelli e i vestiti alla larga dalle parti in movimento.
- Mai lasciare il bambino senza supervisione. È richiesta la supervisione diretta di un adulto. Tenere sempre il bambino in vista quando si trova nel veicolo.
- Per ridurre il rischio di lesioni, è obbligatoria la supervisione di un adulto. Mai usare su strade, vicino a veicoli a motore, su o vicino a pendii ripidi o scalini, piscine o altri corpi d'acqua; indossare sempre scarpe e non permettere più di un passeggero.
- Mai usare in condizioni insicure come neve, pioggia, terra sciolta, fango, sabbia o ghiaia, altrimenti potrebbero verificarsi incidenti inaspettati come capovolgimenti e danneggiamenti al sistema elettrico o alla batteria.
- **AVVERTENZA:** Non usare nel traffico.
- Questo giocattolo deve essere usato con cautela, poiché è necessaria abilità per evitare cadute o collisioni che possano causare lesioni all'utente o a terzi.
- **AVVERTENZA:** Questo giocattolo non è adatto a bambini di età inferiore a 3 anni a causa della sua velocità massima.
- **AVVERTENZA:** Questo giocattolo non ha freni.
- Il giocattolo elettrico deve essere ispezionato regolarmente per verificare la presenza di danni al cavo di alimentazione, alla spina, alla carcassa o ad altre parti; in caso di danni, non usarlo fino a quando i danni non sono stati riparati.
- Usare esclusivamente le batterie e il caricabatterie specificati dal produttore.





## Ricarica della batteria:

- Caricare la batteria per meno di 10 ore: una carica più lunga può causare danni permanenti.
- Inserire la spina CC nella presa di corrente, e poi inserire l'alimentatore nella spina. Non utilizzare mai il prodotto durante la ricarica.
- Questo prodotto può essere utilizzato per un'ora: il tempo di ricarica è di 8-10 ore.
- È normale che l'alimentatore e la batteria rimangano freschi durante la ricarica.
- Non utilizzare il connettore vicino all'acqua per evitare danni.
- Utilizzare esclusivamente l'alimentatore in dotazione. L'utilizzo di un alimentatore non fornito dal produttore può danneggiare il prodotto.
- Quando non viene utilizzato per lungo tempo, caricare la batteria del prodotto.







## AVVERTENZE SULLA RICARICA DELLE BATTERIE





### Avvertenze generali sulla sicurezza

-  "Leggere tutte le istruzioni prima dell'uso di questo apparecchio"
-  "Questo apparecchio può essere usato da bambini di età pari o superiore a 8 anni e da persone con capacità fisiche, sensoriali o mentali ridotte o prive di esperienza e conoscenze, a condizione che abbiano ricevuto supervisione o istruzioni sull'uso sicuro dell'apparecchio e capiscano i rischi coinvolti"
-  "I bambini non devono giocare con l'apparecchio"
-  "La pulizia e la manutenzione da parte dell'utente non devono essere effettuate da bambini senza supervisione"

### Avvertenze sulla sicurezza elettrica

-  "Se il cavo di alimentazione è danneggiato, deve essere sostituito dal produttore, dal suo agente di servizio o da persone con qualifiche simili per evitare rischi"
-  "Non usare all'aperto"
-  "Non immergere in acqua o in altri liquidi"
-  "Scollegare dall'alimentazione quando non in uso"

### Avvertenze specifiche per il caricabatterie

-  "Usare esclusivamente con batterie specificate dal produttore"
-  "Assicurarsi della polarità corretta quando si connettono le batterie"
-  "Non caricare batterie danneggiate o che perdono liquidi"
-  "Rimuovere le batterie se l'apparecchio non viene usato per periodi prolungati"
-  "Non creare cortocircuito ai terminali di uscita"

## Passaggi di ricarica:

Passaggio 1: trova il foro di ricarica dietro il coperchio nel parafrangente anteriore sinistro.

Passaggio 2: inserire la spina nel foro.

Passaggio 3: collegare l'alimentatore alla presa di corrente.

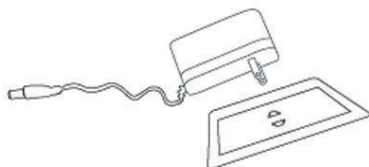

Componenti: plastica PP, k-carragenina, generatore, batteria e getti di ferro.

## Risoluzione dei Problemi

Problemi	Cause	Soluzioni
L'auto non parte.	<ul style="list-style-type: none"> <li>- La batteria è scarica.</li> <li>- Non è stato premuto correttamente il pulsante di interruttore.</li> <li>- Guasto al connettore di alimentazione.</li> <li>- Guasto della batteria.</li> <li>- I dispositivi elettrici sono danneggiati.</li> <li>- Il generatore è difettoso.</li> </ul>	<ul style="list-style-type: none"> <li>- Assicurarsi che la batteria sia completamente carica.</li> <li>- Seguire le istruzioni quando si utilizza questo prodotto.</li> <li>- Reinstallare il connettore di alimentazione.</li> <li>- Cambiare batteria.</li> <li>- Cambiare dispositivi elettrici.</li> <li>- Cambiare generatore.</li> </ul>
La batteria non si carica.	<ul style="list-style-type: none"> <li>- Guasto al connettore della batteria.</li> <li>- Alimentatore non si carica.</li> <li>- Alimentatore difettoso.</li> </ul>	<ul style="list-style-type: none"> <li>- Reinstallare il connettore.</li> <li>- Ricollegare l'alimentatore.</li> <li>- Cambiare l'alimentatore.</li> </ul>
L'auto non va lontano.	<ul style="list-style-type: none"> <li>- La batteria non è completamente carica.</li> <li>- Batteria sovrautilizzata.</li> </ul>	<ul style="list-style-type: none"> <li>- Assicurarsi che la batteria sia completamente carica.</li> <li>- Cambiare la batteria.</li> </ul>
C'è un leggero rumore e l'auto si riscalda durante la ricarica.	<ul style="list-style-type: none"> <li>- È normale.</li> </ul>	<ul style="list-style-type: none"> <li>- Nulla necessaria da fare.</li> </ul>
L'auto funziona a bassa velocità.	<ul style="list-style-type: none"> <li>- Batteria sovrautilizzata.</li> <li>- La batteria è scarica.</li> <li>- Il prodotto ha superato il suo carico massimo.</li> <li>- Superficie irregolare per guida.</li> </ul>	<ul style="list-style-type: none"> <li>- Cambiare la batteria.</li> <li>- Assicurarsi che la batteria sia completamente carica.</li> <li>- Assicurarsi che il peso sia inferiore a 25 kg.</li> <li>- Guidare su una superficie piana e livellata</li> </ul>

## Manutenzione

- Prima dell'uso, controllare il cablaggio, la spina, la scocca e le altre parti, assicurandosi che non vi siano danni.
- In caso di utilizzo dopo un lungo periodo, assicurarsi che i getti di ferro siano lubrificati per evitare la formazione di ruggine.
- Durante la conservazione, posizionare il prodotto su una superficie piana, assicurandosi che sia al riparo dalla luce solare diretta.
- Conservare il prodotto al chiuso o coprire con un panno resistente all'acqua.
- Tenere il prodotto lontano da stufe, forni e termosifoni per evitare lo scioglimento della plastica.
- Pulire la sua superficie con un panno asciutto. Pulire le parti in plastica con uno smalto per mobili senza cera.
- Non pulire le parti in plastica con soluzioni chimiche. Non pulire l'auto con acqua.
- Non guidare in caso di pioggia: ciò potrebbe danneggiare il generatore, il circuito o la batteria.
- Quando non è in uso, assicurarsi che l'alimentazione sia spenta: l'interruttore deve essere su 'STOP' o 'OFF'.
- Non utilizzare un fusibile non conforme alle specifiche concordate.
- Non apportare modifiche a questo prodotto o sistema di circuiti. Eventuali danni devono essere riparati da un professionista o sotto la guida di un professionista.

**Avvertimento: il telecomando non è un giocattolo. È solo per uso adulto e non deve essere usato da un bambino. È sempre necessaria una stretta supervisione di un adulto. Il raggio di ricezione può cambiare in modo significativo con le condizioni meteorologiche, di batteria e altre condizioni ambientali.**

**Avvertimento: i giocattoli usati dai bambini al di fuori dei luoghi privati possono essere potenzialmente pericolosi.**

**Il pacco deve essere conservato perché contiene informazioni importanti.**

**Questo giocattolo contiene una batteria non sostituibile.**

**Il caricabatteria utilizzato con il giocattolo deve essere controllato regolarmente per rilevare eventuali danni al cavo, alla spina, all'involucro e ad altre parti e in caso di tali danni, i giocattoli non devono essere utilizzati con questo caricabatteria fino a quando il danno non è stato riparato.**

**Avvertimento: I giocattoli usati dai bambini al di fuori dei luoghi privati possono essere potenzialmente pericolosi.**



Marchi, brevetti di design e diritti d'autore sono utilizzati con l'approvazione del proprietario AUDI AG.

In caso di dubbio, si prega di contattare il nostro centro assistenza clienti. I nostri dettagli di contatto sono di seguito:



0039-0249471447



clienti@aosom.it

IMPORTATO DA/Produttore/REP:  
AOSOM Italy srl  
Centro Direzionale Milanofiori  
Strada 1 Palazzo F1  
20057 Assago (MI)  
P.I.: 08567220960  
FATTO IN CINA