

**BERDSEN®**

**BD-663**



# Air fryer

**PL** Frytkownica beztłuszczowa

**DE** Heißluftfritteuse

**CZ** Beztuková fritéza

**HU** Légsütő

**RO** Friteuză fără grăsime



366300 / V. 1.3

[www.berdsen.pl](http://www.berdsen.pl)



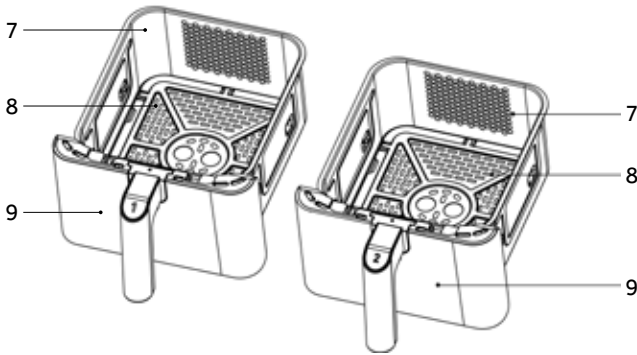
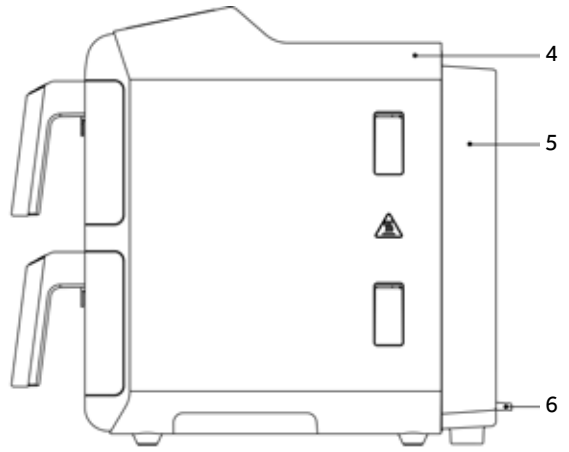
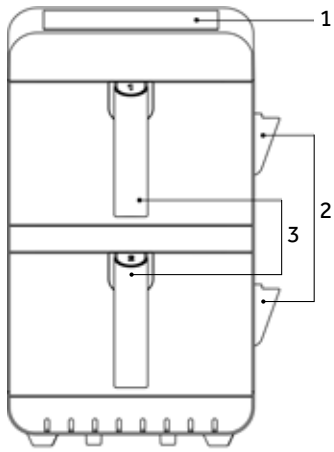



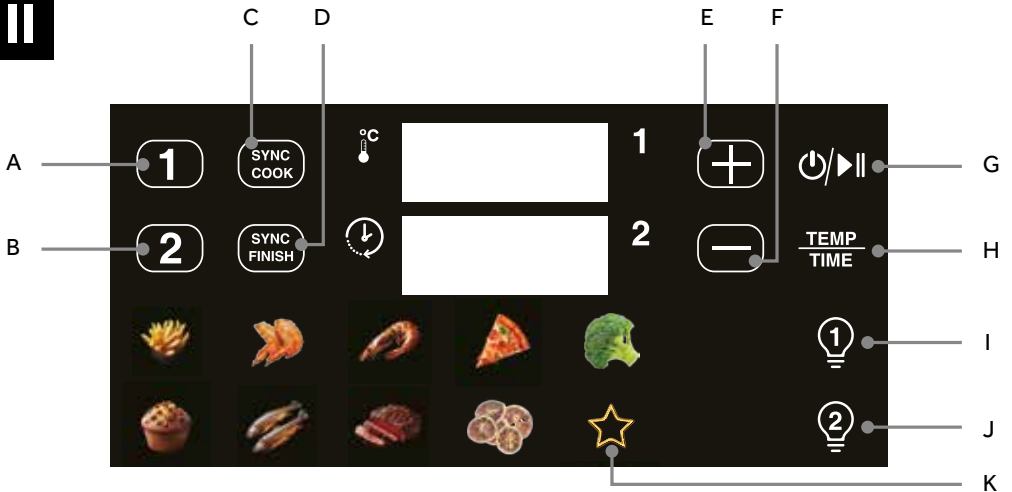

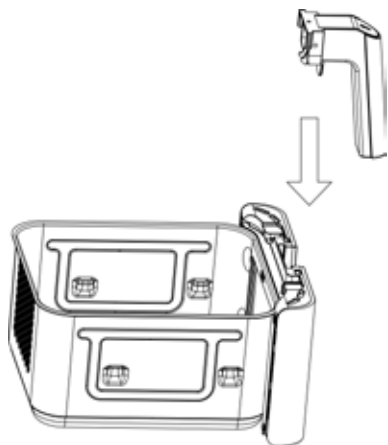
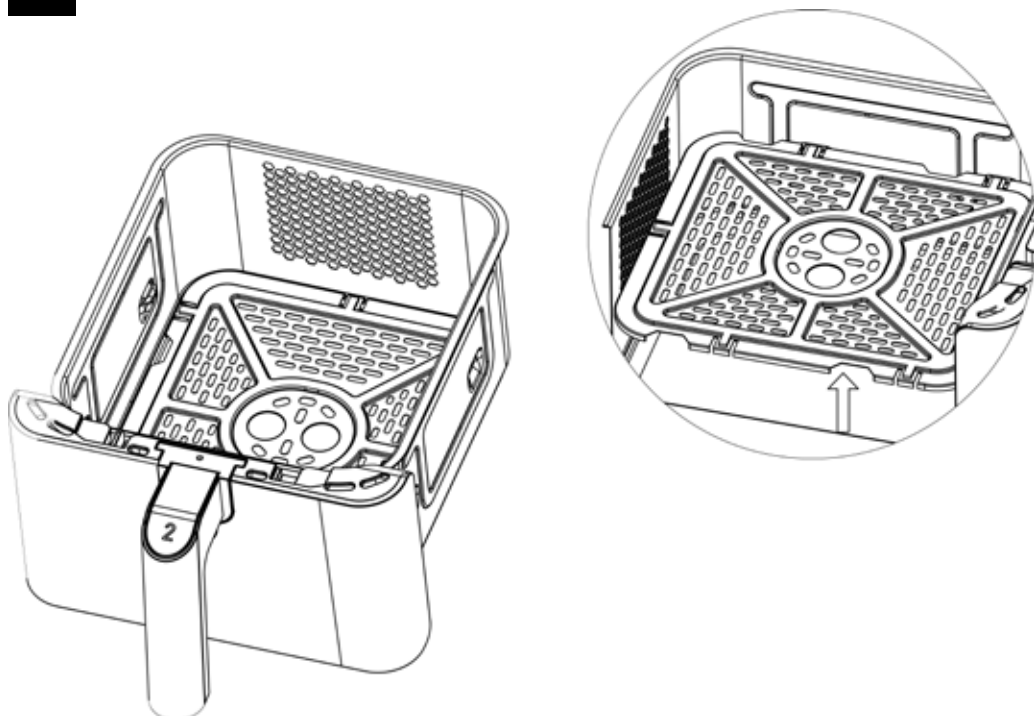
# I



# II



**III****IV****V**

	EN	PL	DE	CZ	HU	RO
	French Fries 200°C 25 min	Frytki 200°C 25 min	Pommes Frites 200°C 25 min	Chipsy 200°C 25 min	Hasábburgonya 200°C 25 perc	Cartofi prăjiți 200°C 25 min.
	Chicken wing 200°C 25 min	Skrzydélka z kurczaków 200°C 25 min	Hühnerflügel 200°C 25 min	Kuřecí křídélka 200°C 25 min	Csirke-szárny 200°C 25 perc	Aripioare de pui 200°C 25 min.
	Shrimp 160°C 18 min	Krewetki 160°C 18 min	Garnelen 160°C 18 min	Krevety 160°C 18 min	Garnélarák 160°C 18 perc	Crevete 160°C 18 min.
	Pizza 180°C 12 min	Pizza 180°C 12 min	Pizza 180°C 12 min	Pizza 180°C 12 min	Pizza 180°C 12 perc	Pizza 180°C 12 min.
	Vegetables 160°C 15 min	Warzywa 160°C 15 min	Gemüse 160°C 15 min	Zelenina 160°C 15 min	Zöldségek 160°C 15 perc	Legume 160°C 15 min.
	Cake 160°C 15 min	Ciasto 160°C 15 min	Kuchen 160°C 15 min	Dort 160°C 15 min	Sütemény 160°C 15 perc	Prăjitură 160°C 15 min.
	Fish 180°C 20 min	Ryba 180°C 20 min	Fisch 180°C 20 min	Ryby 180°C 20 min	Hal 180°C 20 perc	Pește 180°C 20 min.
	Steak 180°C 20 min	Stek 180°C 20 min	Steak 180°C 20 min	Steak 180°C 20 min	Steak 180°C 20 perc	Friptură 180°C 20 min.
	Dehydration 60°C 4 h	Suszenie 60°C 4 h	Trocknen 60°C 4 Std.	Sušení 60°C 4 h	Aszalás 60°C 4 óra	Uscare 60°C 4 h

Thank you for choosing a Berdsen product. This manual contains important instructions on safety, usage, and disposal of the device. Please read it before using the product and keep it for future reference.

## WARNINGS!

### CAUTION, HOT SURFACE!

-  Risk of burns! Do not touch the hot surfaces of the bowl, basket, or cavity in the body during use. Always hold the bowl by the handle. Be cautious of steam emitted from the device.
- Only connect the device to an AC socket with voltage matching the rating label.
- Use the device only indoors for private use.
- Risk of electric shock! Do not immerse the device, cord, or plug in water or other liquids. Do not wash the casing under running water. Protect the device from moisture.
- Do not touch the device with wet hands.
- If smoke appears, disconnect the device from power immediately. Wait until it stops smoking before removing the basket.
- Place the device on a flat, level, and stable surface, at least 35 cm from walls and other objects.
- Do not use the device near curtains, drapes, or flammable materials.
- Do not cover or block the air outlet. Keep hands and face away from hot steam.
- Use only original accessories provided with the device. Using non-original parts may cause fire or electric shock.
- Do not leave the device unattended during operation.
- Turn off the device after use and before cleaning.
- Always turn off and unplug the device before attaching or detaching parts.
- Ensure easy access to the plug for quick disconnection if necessary.
- Do not expose the device to extreme temperatures (high or low).
- Repairs should be conducted only by authorized service centers. Self-repair is prohibited.
- Protect the power cord from damage. Keep it away from heat sources and sharp edges.
- Do not pull the cord to disconnect the plug. Instead, hold the plug and pull it out.
- Do not hang the power cord over the edge of a table or sink.
- If the power cord is damaged, replace it at an authorized service center to avoid hazards.
- Do not use the device on glass surfaces or directly on heat-resistant surfaces.
- Do not move the device while it is in operation.
- The device is not a toy. Keep it away from children under 8 years old.
- The device may be used by children 8 years and older and individuals with physical, mental, or lack of experience limitations only under adult supervision, with instructions on safe use.
- Children should not play with or clean the device unsupervised.
- Do not leave children unattended near the device.
- Before first use, wash all parts in contact with food with hot water.
- Do not use the device for burning charcoal or other fuels.
- Do not use external timers or remote control systems.
- Ensure that the power cord does not touch hot surfaces.
- A slight smoke emission during the first use is normal due to the protective coating on the heating element.

- Do not use extension cords or splitters unless they meet the power requirements of the device and are properly arranged.
- Do not allow children access to packaging (bags, boxes, styrofoam)—suffocation hazard.
- When passing the device to another person, include the user manual.

## DEVICE COMPONENTS (FIG. I)

- |                  |                         |
|------------------|-------------------------|
| 1. Control Panel | 6. Power Cord with Plug |
| 2. Air Outlet    | 7. Outer Pot (×2)       |
| 3. Handle        | 8. Tray (×2)            |
| 4. Upper Housing | 9. Viewing Window (×2)  |
| 5. Rear Housing  | 10. Grill rack (×2)     |

## CONTROL PANEL (FIG. II)

- |   |   |
|---|---|
| A. Pot 1 (1)                            | G. Start/Pause/Finish Button                    |
| B. Pot 2 (2)                            | H. Time/Temperature Switch Button (TEMP / TIME) |
| C. Sync Cook Button                     | I. Pot 1 Light Button (bulb 1)                  |
| D. Sync Finish Button                   | J. Pot 2 Light Button (bulb 2)                  |
| E. Time/Temperature Increase Button (+) | K. Favourite Menu Button (star)                 |
| F. Time/Temperature Decrease Button (–) |   |

## BEFORE FIRST USE

1. Remove all packaging materials, foils, stickers and labels. Keep them out of reach of children – plastic elements may pose a suffocation risk.
2. Wash the outer pot and the tray with a soft sponge and mild detergent. Do not use abrasive pads to avoid damaging the non-stick coating.
3. Do not immerse the fryer body in water or any other liquid.
4. Wipe the housing and the inside of the appliance with a soft, slightly damp cloth and dry thoroughly.

**Note:** The outer pot and the tray are dishwasher safe.

**Note:** The appliance operates using hot air – do not pour oil or fat into the pot.

## PREPARATION FOR USE

1. Place the air fryer on a stable, level and heat-resistant surface.
2. Attach the handle to the pot panel (see Fig. III). After installation, gently shake the pot to ensure it is properly secured (see Fig. IV).
3. Place the tray inside the outer pot, then slide the pot into the appliance until fully closed.
4. Ensure that the power cord is long enough to reach the socket comfortably and that there is sufficient space around the appliance for proper air circulation.

### Warnings

- Do not place the appliance on heat-sensitive surfaces.
- Ensure at least 35 cm of free space around the air fryer.

- Do not pour any liquids, oil or fat into the pot.
- Do not place any objects on top of the appliance. Do not block the air outlets.
- The appliance will not operate correctly if the air inlet is obstructed.

## OPERATION

- Carefully pull out the outer pot, holding only the handle. Place food on the inner tray.  
**Note:** Do not exceed the MAX marking in the inner pot.
- Slide the outer pot back into the appliance until fully closed.
- Warning: After connecting to power, the pot heats up quickly – during operation touch only the handle.
- Connect the power cord to the socket. Press and hold the Start/Pause/Finish Button until the program selection screen appears.

### Cooking in One Pot

- Select the pot by pressing Pot 1 (1) or Pot 2 (2).
- Set the time and temperature using the Time/Temperature Switch Button (TEMP/TIME) and the increase (+) and decrease (–) buttons.
- You may also choose one of the preset programs.
- Press the Start/Pause/Finish Button to begin cooking.
- During operation you can turn on the pot lighting by pressing the Pot 1 Light Button (bulb 1) or the Pot 2 Light Button (bulb 2).

### Cooking in Two Pots with Different Settings

- Select a pot by pressing (1) or (2), set the time and temperature, then confirm by pressing the Start/Pause/Finish Button.
- Repeat for the second pot.
- During operation you can select pot (1) or (2) and adjust the parameters as needed.

### Sync Finish Function (synchronised end)

- Set different parameters for Pot 1 and Pot 2.
- Briefly press the Sync Finish Button.
- The pot with the shorter time will enter the “Hold” state; the pot with the longer time will continue operating.
- When the remaining times become equal, both pots will begin the final countdown together.

### Sync Cook Function (synchronised program)

- To make both pots work with identical settings, press the Sync Cook Button.
- Set the parameters and press the Start/Pause/Finish Button to begin cooking.
- You may also set parameters in one pot (1 or 2), press the Sync Cook Button to copy the settings to the other pot, then press the Start/Pause/Finish Button.

### Pausing Operation

- To pause both pots, press the Start/Pause/Finish Button.
- To pause one pot, select (1) or (2) and press Start/Pause/Finish.
- The time of the paused pot will start flashing.

### Using Preset Programs

- Select one of the nine preset programs using the menu selection button (food icons) or the Favourite Menu Button with the star icon (see section Favourite Menu Function).
- Note: The Indicated times and temperatures are approximate and may require adjustment depending on the type of food.

### Half-Time Cooking

- When half of the programmed time has elapsed, the message TURN will appear on the screen and the pot lighting will turn on automatically. The appliance will emit a sound signal.
- You may pull out the pot and shake the food to ensure even cooking (see Fig. IV).
- End of Cooking
- After the program finishes, the appliance will enter cooling mode. The message COOL will appear on the screen.
- The cooling mode will finish after approximately 30 seconds. Then you can remove the pot and place it on a heat-resistant surface.
- Check whether the food is ready. If additional time is needed, reinsert the pot and set extra minutes.

### Removing Food

- Small portions (e.g., French fries) can be poured directly into a bowl or onto a plate.
  - Large or delicate dishes should be removed using tongs, with particular caution.
- Note:** Do not turn the outer pot upside down – accumulated fat may spill onto the food, and the tray may slide out or fall, posing a burn hazard.
- Caution:** The pot, tray and food are very hot after operation. Always use protective gloves or tongs.

### Tips

- The cooking time for small ingredients is usually shorter than for larger items.
- To prevent uneven heating or burning, light and small products – such as French fries, onion rings or small chicken pieces – should be shaken or stirred during cooking.
- The tray can be rotated 180° to place it on the second level. This allows faster and more intensive heating (see Fig. V).
- Adding a small amount of oil to fresh potatoes helps achieve a crispier result. After adding oil, start cooking within a few minutes.
- It is not recommended to cook foods very high in fat, as they may produce excessive smoke or splatter during heating.
- The air fryer is also suitable for reheating previously prepared food. The standard reheating time is approximately 10 minutes.

## FAVOURITE MENU FUNCTION

The Favourite Menu function (star icon) allows saving a selected set of temperature and time settings to activate later with one button.

### Programming

- Set the time and temperature using the TEMP/TIME button and the increase (+) and decrease (–) buttons. You may also select one of the preset programs to save it as a favourite.
- Press and hold the Favourite Menu Button (star) for 3 seconds until the device confirms the save with a sound signal.

### Use

- To start the saved program, briefly press the Favourite Menu Button (star) – the appliance will automatically set the stored parameters.
- To change the saved program, repeat the same procedure with new settings.
- This function allows quick activation of your most frequently used program without resetting time and temperature.

## OVERHEAT PROTECTION

The appliance is equipped with overheat protection. If it switches off automatically and does not restart, disconnect it from the mains and wait approximately 15 minutes before reconnecting. If it still does not start, contact technical service.

## CLEANING AND STORAGE

- The appliance must be cleaned after each use and before storage.
- Disconnect the appliance from the socket and allow it to cool completely. You may also remove the outer pot to speed up the cooling process. Never clean or store the appliance while it is still hot or warm.
- The outer pot and tray are coated with a non-stick layer. Do not use metal tools or abrasive materials that could damage it.
- Wash the outer pot and tray in warm water with detergent using the soft side of a sponge or a cloth.
- The pot and tray are dishwasher-safe.
- Wipe the outer housing with a damp, soft cloth. Do not immerse the appliance body in water or rinse it under running water.

**Tip:** If stubborn residue appears on the bottom of the pot, fill the pot with hot water and a small amount of detergent and leave it for about 10 minutes.

- Clean the inside of the appliance with warm water and a soft, non-abrasive sponge.
- Clean the heating element gently with a damp cloth or a soft brush to remove food residues.
- Ensure all parts are completely dry before storing.
- Never store the air fryer while it is wet or hot.
- Store the appliance in its original packaging or in a dry, clean place protected from moisture.

## TECHNICAL DATA

<b>Voltage, power</b>	AC 220–240V~ 50/60Hz, 3000 W
<b>Capacity</b>	5.8 L + 5.8 L
<b>Temperature range</b>	40–200 °C
<b>Time range</b>	1 min – 12 h

## TROUBLESHOOTING

Error Code	Cause	Action
E1	NTC Circuit Open: device indicates high-temperature protection	1. Check if the temperature sensor is correctly installed and effective. 2. Check if the motor is working correctly.
E2	NTC Short Circuit	Replace the temperature sensor.
E3	NTC Disconnection: temperature sensor probe connection is disconnected or damaged	1. Reattach the NTC connection terminal. 2. Replace the temperature sensor.



### INFORMATION FOR USERS ON HOW TO DEAL WITH WASTE ELECTRICAL AND ELECTRONIC EQUIPMENT.

If the device, packaging, instruction manual and the like are marked with the symbol of a crossed-out wheeled waste container, it means that the device is subject to separate waste collection in accordance with Directive 2012/19/EU of the European Parliament and of the Council. The used device should not be disposed of with other household waste and should not be treated as municipal waste. By disposing of electro-waste in the container you pose a threat to the environment. Take the used device to a separate collection point for electrical and electronic equipment organized by the public administration. By segregating and submitting used electrical and electronic equipment for processing, recovery, recycling and disposal, you protect the environment from pollution and contamination, contribute to reducing the use of natural resources and lowering the cost of producing new equipment. Proper disposal and scrapping helps eliminate the adverse effects of scrapped products on the environment and human health. For details on the recyclability of this product, please contact your local municipality, city cleaning services or the store where you purchased the product.

**Dziękujemy za wybór produktu marki Berdsen. Instrukcja zawiera ważne wskazówki dotyczące bezpieczeństwa, użytkowania oraz utylizacji urządzenia. Przed przystąpieniem do użytkowania produktu należy zapoznać się z instrukcją oraz zachować ją do wglądu w przyszłości.**

## **⚠ OSTRZEŻENIA!**

### **⚠ UWAGA, GORĄCA POWIERZCHNIA!**

- **⚠ Ryzyko oparzenia!** Nie dotykaj gorących powierzchni miski, kosza ani wnętrza w korpusie podczas użytkowania. Chwytaj misę tylko za uchwyt. Uważaj na parę wydobywającą się z urządzenia.
- Podłączaj urządzenie tylko do gniazdka z prądem zmiennym o napięciu zgodnym z tabliczką znamionową.
- Używaj urządzenia wyłącznie wewnątrz pomieszczeń, do prywatnego użytku.
- Ryzyko porażenia prądem! Nie zanurzaj urządzenia, kabla ani wtyczki w wodzie lub innych płynach. Nie myj obudowy pod bieżącą wodą. Chronić urządzenie przed wilgocią.
- Nie dotykaj urządzenia mokrymi rękami.
- W razie wystąpienia dymu natychmiast odłącz urządzenie od zasilania. Poczekać, aż przestanie dymić, zanim wyjmiesz kosz.
- Urządzenie ustaw na płaskiej, równej i stabilnej powierzchni, w odległości minimum 35 cm od ściany i innych przedmiotów.
- Nie używaj urządzenia w pobliżu firan, zasłon ani łatwopalnych materiałów.
- Nie zasłaniaj ani nie blokuj wylotu powietrza. Trzymaj ręce i twarz z dala od gorącej pary.
- Używaj wyłącznie oryginalnych akcesoriów dołączonych do zestawu. Korzystanie z nieoryginalnych elementów może spowodować pożar lub porażenie prądem.
- Nie zostawiaj urządzenia bez nadzoru podczas pracy.
- Wyłącz urządzenie po zakończeniu używania i przed czyszczeniem.
- Przed zakładaniem lub wyjmowaniem osprzętu zawsze wyłączaj urządzenie i odłączaj je od prądu.
- Przed czyszczeniem, montażem i demontażem wyłącz urządzenie i odłącz je od zasilania.
- Zapewnij łatwy dostęp do wtyczki, aby w razie potrzeby szybko odłączyć urządzenie od sieci elektrycznej.
- Nie narażaj urządzenia na działanie skrajnych temperatur (wysokich lub niskich).
- Naprawy zlecaj wyłącznie autoryzowanemu serwisowi. Samodzielna naprawa jest zabroniona.
- Chronić kabel sieciowy przed uszkodzeniem. Trzymaj go z dala od źródeł ciepła i ostrych krawędzi.
- Nie ciągnij za przewód sieciowy, aby odłączyć wtyczkę. Zamiast tego chwyć wtyczkę i wyciągnij ją.
- Nie przewieszaj przewodu sieciowego przez kant stołu lub zlewu.
- Jeśli przewód zasilający jest uszkodzony, wymień go w autoryzowanym serwisie, aby uniknąć zagrożenia.
- Nie używaj urządzenia na szklanych powierzchniach ani bezpośrednio na żaroodpornych.
- Nie przenoś urządzenia podczas jego pracy.
- Urządzenie nie jest zabawką. Trzymaj je z dala od dzieci poniżej 8. roku życia.
- Urządzenie może być używane przez dzieci od 8. roku życia i osoby z ograniczeniami fizycznymi, umysłowymi lub brakiem doświadczenia tylko pod nadzorem dorosłych, którzy wytłumaczą zasady bezpiecznego użytkowania.
- Dzieci nie powinny bawić się urządzeniem ani czyścić go bez nadzoru.
- Nie zostawiaj dzieci bez opieki w pobliżu urządzenia.

- Przed pierwszym użyciem umyj gorącą wodą wszystkie części, które mają kontakt z żywnością.
- Nie używaj urządzenia do spalania węgla drzewnego ani innych paliw.
- Nie używaj zewnętrznych wyłączników czasowych ani zdalnych układów regulacji.
- Upewnij się, że przewód zasilający nie dotyka gorących powierzchni.
- Lekki dym podczas pierwszego użycia jest normalny, wynika on z powłoki ochronnej na grzałce.
- Nie używaj przedłużaczy ani rozdzielaczy, chyba że spełniają wymogi mocy urządzenia i są prawidłowo ułożone.
- Nie pozwól, by dzieci miały dostęp do opakowań (torby, kartony, styropian) – grozi to uduszeniem.
- Przekazując urządzenie innej osobie, dołącz instrukcję obsługi.

## BUDOWA URZĄDZENIA (RYS. I)

- |                     |                                 |
|---------------------|---------------------------------|
| 1. Panel sterowania | 6. Przewód zasilający z wtyczką |
| 2. Wylot powietrza  | 7. Kosz zewnętrzny (×2)         |
| 3. Uchwyt           | 8. Taca (×2)                    |
| 4. Górna obudowa    | 9. Okno podglądu (×2)           |
| 5. Tylna obudowa    | 10. Ruszt grillowy (×2)         |

## PANEL STEROWANIA (RYS. II)

- |  |  |
|--|--|
| A. Kosz 1 (1)                                  | G. Przycisk Start/Pauza/Zakończenie                |
| B. Kosz 2 (2)                                  | H. Przycisk zmiany czasu/temperatury (TEMP / TIME) |
| C. Przycisk Sync Cook                          | I. Przycisk podświetlenia Kosza 1 (żarówka 1)      |
| D. Przycisk Sync Finish                        | J. Przycisk podświetlenia Kosza 2 (żarówka 2)      |
| E. Przycisk zwiększania czasu/temperatury (+)  | K. Przycisk Ulubione Menu (gwiazdka)               |
| F. Przycisk zmniejszania czasu/temperatury (-) |  |

## PRZED PIERWSZYM UŻYCIEM

1. Usuń wszelkie materiały opakowaniowe, folie, naklejki i etykiety. Trzymaj je poza zasięgiem dzieci – elementy foliowe stanowią ryzyko uduszenia.
2. Umyj kosz zewnętrzny oraz tacę miękką gąbką i delikatnym detergentem. Nie używaj szorstkich czyścików, aby nie uszkodzić powłoki nieprzywierającej.
3. Nie zanurzaj korpusu frytkownicy w wodzie ani w żadnym innym płynie.
4. Przetrzyj obudowę i wewnątrz urządzenia miękką, lekko wilgotną ściereczką i dokładnie osusz.

**Uwaga:** Kosz i taca mogą być myte w zmywarce.

**Uwaga:** Urządzenie działa w oparciu o gorące powietrze – nie należy wlewać do kosza oleju ani tłuszczu.

## PRZYGOTOWANIE DO UŻYCIA

1. Ustaw frytkownicę na stabilnej, poziomej i odpornej na ciepło powierzchni.
2. Zamocuj uchwyt w panelu kosza (zob. rys. III). Po instalacji delikatnie potrząśnij koszem, aby upewnić się, że został poprawnie zamocowany (zob. rys. IV).
3. Umieść tacę wewnątrz kosza zewnętrznego, a następnie wsuwaj kosz do urządzenia aż do całkowitego zamknięcia.
4. Upewnij się, że przewód zasilający ma wystarczającą długość, aby swobodnie sięgnąć gniazdka, oraz że wokół urządzenia znajduje się odpowiednia przestrzeń zapewniająca cyrkulację powietrza.

### Ostrzeżenia

- Nie ustawiaj urządzenia na powierzchniach nieodpornych na ciepło.
- Zapewnij minimum 35 cm wolnej przestrzeni wokół frytkownicy.
- Nie wlewaj do kosza żadnych płynów, oleju ani tłuszczu.
- Nie kładź niczego na górnej części urządzenia. Nie zatykaj wylotów powietrza.
- Urządzenie nie będzie działać prawidłowo, jeśli wlot powietrza zostanie zasłonięty.

## OBSŁUGA

- Ostrożnie wysuń kosz zewnętrzny, trzymając wyłącznie za uchwyt. Umieść żywność na tacy wewnętrznej.  
**Uwaga:** Nie przekraczaj oznaczenia MAX w koszu wewnętrznym.
- Wsuń kosz zewnętrzny z powrotem do urządzenia aż do całkowitego zamknięcia.  
**Ostrzeżenie:** Po podłączeniu do zasilania kosz szybko się nagrzewa – podczas pracy wolno dotykać tylko uchwytu.
- Podłącz przewód zasilający do gniazdka. Przytrzymaj przycisk Start/Pauza/Zakończenie, aż na ekranie pojawi się ekran wyboru programu.

### Gotowanie w jednym koszu

- Wybierz kosz naciskając Kosz 1 (1) lub Kosz 2 (2).
- Ustaw czas i temperaturę, używając przycisku zmiany czasu/temperatury (TEMP/TIME) oraz przycisków zwiększania (+) i zmniejszania (-).
- Możesz również wybrać jeden z programów wstępnych (presetów).
- Naciśnij przycisk Start/Pauza/Zakończenie, aby rozpocząć gotowanie.
- W trakcie pracy możesz włączyć oświetlenie kosza naciskając przycisk podświetlenia Kosza 1 (żarówka 1) lub przycisk podświetlenia Kosza 2 (żarówka 2).

### Gotowanie w dwóch koszach z różnymi ustawieniami

- Wybierz kosz, naciskając (1) lub (2), ustaw czas i temperaturę, a następnie zatwierdź przyciskiem Start/Pauza/Zakończenie.
- Powtórz dla drugiego kosza.
- W trakcie pracy możesz wybrać kosz (1) lub (2) i zmienić parametry na bieżąco.

### Funkcja Sync Finish (synchronizacja zakończenia)

- Ustaw różne parametry dla Kosza 1 i Kosza 2.
- Naciśnij krótko przycisk Sync Finish.
- Kosz z krótszym czasem przejdzie w stan oczekiwania („Hold”), a kosz z dłuższym czasem będzie kontynuował pracę.
- Gdy pozostałe czasy wyrównają się, oba kosze rozpoczną wspólne końcowe odliczanie.

## **Funkcja Sync Cook (synchronizacja programu)**

- Aby oba kosze pracowały według tych samych ustawień, naciśnij przycisk Sync Cook.
- Ustaw parametry i naciśnij przycisk Start/Pauza/Zakończenie, aby rozpocząć gotowanie.
- Możesz też ustawić parametry w jednym koszu (1 lub 2), nacisnąć przycisk Sync Cook, aby skopio- wać ustawienia do drugiego kosza, a następnie nacisnąć Start/Pauza/Zakończenie.

## **Pauzowanie pracy**

- Aby wstrzymać oba kosze, naciśnij przycisk Start/Pauza/Zakończenie.
- Aby zatrzymać jeden kosz, wybierz (1) lub (2) i naciśnij Start/Pauza/Zakończenie.
- Czas wstrzymanego kosza zacznie migać.

## **Używanie programów wstępnych**

- Wybierz jeden z dziewięciu programów wstępnych za pomocą przycisku wyboru menu (ikony potraw) lub przycisk z gwiazdką Ulubione Menu (więcej w sekcji Funkcja Ulubione Menu).

**Uwaga:** Podane czasy i temperatury są orientacyjne i mogą wymagać korekty w zależności od rodzaju żywności.

## **Półowa czasu gotowania**

- Gdy minie półowa zaprogramowanego czasu, na ekranie pojawi się komunikat TURN, a oświetle- nie kosza automatycznie się wyłączy. Urządzenie wyemituje sygnał dźwiękowy.
- Możesz wysunąć kosz i potrząsnąć jedzeniem, aby zapewnić równomierne przygotowanie (zob. rys. IV).

## **Zakończenie gotowania**

- Po zakończeniu programu urządzenie przejdzie w tryb chłodzenia. Na ekranie pojawi się komuni- kat COOL.
- Tryb chłodzenia zakończy się po około 30 sekundach. Następnie możesz wyjąć kosz i postawić go na powierzchni odpornej na ciepło.
- Sprawdź, czy potrawa jest gotowa. Jeśli wymaga dłuższego czasu, ponownie włóż kosz i ustaw dodatkowe minuty.

## **Wyjmowanie potraw**

- Małe porcje (np. frytki) możesz wysypać bezpośrednio do miski lub na talerz.
- Duże lub delikatne potrawy wyjmuj przy użyciu szczypiec, zachowując szczególną ostrożność.

**Uwaga:** Nie odwracaj kosza zewnętrznego do góry dnem – zgromadzony tłuszcz może wyciec na żywność, a taca może wysunąć się lub wypaść, co grozi poparzeniem.

**Ostrożnie:** Kosz, taca i potrawy są bardzo gorące po zakończeniu pracy. Zawsze używaj rękawic ochronnych lub szczypiec.

## **Wskazówki**

- Czas przygotowania drobnych składników jest zazwyczaj krótszy niż w przypadku produktów o większych rozmiarach.
- Aby zapobiec nierównomiernemu podgrzaniu lub przypaleniu, lekkie i drobne produkty – takie jak frytki, krążki cebulowe czy drobne kęski drobiowe – powinny być wstrząsane lub przemieszane w trakcie gotowania.
- Można obrócić tacę o 180°, aby umieścić ją na drugim poziomie. Pozwala to na szybsze i intensyw- niejsze podgrzewanie potrawy (zob. rys. V).
- Do świeżych ziemniaków warto dodać niewielką ilość oleju, aby uzyskać bardziej chrupiący efekt. Po dodaniu oleju najlepiej rozpocząć przygotowywanie potrawy w ciągu kilku minut.
- Nie zaleca się przygotowywania potraw bardzo bogatych w tłuszcz, ponieważ mogą one genero- wać nadmierną ilość dymu lub pryskać podczas podgrzewania.
- Frytkownica idealnie nadaje się również do podgrzewania wcześniej przyrządzonych potraw. Stan- dardowy czas podgrzewania wynosi około 10 minut.

## FUNKCJA ULUBIONE MENU

Funkcja Ulubione Menu (gwiazdka) umożliwia zapisanie wybranego zestawu ustawień temperatury i czasu, aby włączyć go później jednym przyciskiem.

### Programowanie

- Ustaw czas i temperaturę, używając przycisku zmiany czasu/temperatury (TEMP/TIME) oraz przycisków zwiększania (+) i zmniejszania (-). Możesz też wybrać jeden z programów wstępnych, by zapisać go jako ulubiony.
- Przytrzymaj 3 sekundy przycisk Ulubione Menu (gwiazdka), aż urządzenie potwierdzi zapis sygnałem dźwiękowym.

### Używanie

- Aby uruchomić zapisany program, naciśnij krótko przycisk Ulubione Menu (gwiazdka) – urządzenie automatycznie ustawi zapamiętane parametry.
- Aby zmienić zapisany program, powtórz ten sam proces z nowymi ustawieniami.
- Ta funkcja pozwala szybko uruchomić najczęściej używany program bez konieczności ponownego ustawiania czasu i temperatury.

## ZABEZPIECZENIE PRZED PRZEGRZANIEM

Urządzenie jest wyposażone w zabezpieczenie przed przegrzaniem. Jeśli wyłączy się samoczynnie i nie włączy ponownie, odłącz je od sieci i odczekaj około 15 minut przed ponownym podłączeniem. Jeśli nadal się nie uruchomi, skontaktuj się z serwisem technicznym.

## CZYSZCZENIE I PRZECHOWYWANIE

- Urządzenie należy czyścić po każdym użyciu oraz przed odłożeniem do przechowywania.
- Odłącz urządzenie od gniazdka i pozostaw do całkowitego ostygnięcia. Możesz również wyjąć kosz zewnętrzny, aby przyspieszyć proces chłodzenia. W żadnym wypadku nie czyść ani nie przechowuj urządzenia, jeśli jest jeszcze gorące lub ciepłe.
- Kosz zewnętrzny i taca pokryte są powłoką nieprzywierającą. Nie wolno używać metalowych narzędzi ani materiałów ściernych, które mogłyby ją uszkodzić.
- Umyj kosz zewnętrzny i tacę w ciepłej wodzie z dodatkiem detergentu, używając gąbki od miękkiej strony lub ściereczki.
- Kosz i taca są przystosowane do mycia w zmywarce.
- Zewnętrzną obudowę urządzenia przetrzyj wilgotną, miękką ściereczką. Nie zanurzaj korpusu urządzenia w wodzie ani nie opłukuj go pod bieżącą wodą.  
**Wskazówka:** jeśli na dnie kosza pojawią się trudne do usunięcia zabrudzenia, wlej do kosza gorącą wodę z niewielką ilością detergentu i pozostaw na około 10 minut.
- Wnętrze urządzenia wyczyść ciepłą wodą oraz miękką, nieścierną gąbką.
- Element grzewczy oczyść delikatnie wilgotną ściereczką lub miękką szczoteczką, aby usunąć ewentualne pozostałości żywności.
- Upewnij się, że wszystkie elementy są dokładnie suche przed schowaniem urządzenia.
- Nigdy nie przechowuj frytkownicy, jeśli jest wilgotna lub gorąca.
- Przechowuj urządzenie w oryginalnym opakowaniu lub w suchym, czystym miejscu, zabezpieczonym przed wilgocią.

## DANE TECHNICZNE

Napięcie, moc	AC 220–240V~ 50/60Hz, 3000 W
Pojemność	5.8 L + 5.8 L
Zakres temperatury	40–200 °C
Zakres czasu	1 min – 12 h

## ROZWIĄZYWANIE PROBLEMÓW

Kod błędu	Przyczyna	Działanie
E1	Obwód otwarty NTC: urządzenie wykazuje ochronę przed wysoką temperaturą	1. Sprawdź, czy czujnik temperatury jest prawidłowo zamontowany i działa skutecznie. 2. Sprawdź, czy silnik działa prawidłowo.
E2	Zwarcie NTC	Wymień czujnik temperatury
E3	Rozłączenie NTC: połączenie sondy czujnika temperatury zostało rozłączone lub sonda jest uszkodzona.	1. Ponownie zamocuj terminal połączenia NTC. 2. Wymień czujnik temperatury.



### INFORMACJA DLA UŻYTKOWNIKÓW O SPOSOBIE POSTĘPOWANIA ZE ZUŻYTYM SPRZĘTEM ELEKTRYCZNYM I ELEKTRONICZNYM

Jeżeli urządzenie, opakowanie, instrukcja obsługi i tym podobne zostały opatrzone symbolem przekreślonego kołowego kontenera na odpady, oznacza to, że urządzenie podlega selektywnej zbiórce odpadów zgodnie z dyrektywą Parlamentu Europejskiego i Rady 2012/19/EU. Zużytego urządzenia nie należy wyrzucać wraz z pozostałymi odpadami gospodarstwa domowego i nie należy traktować go jako odpad komunalny. Wyrzucając elektrośmieci do kontenera, stwarzasz zagrożenie dla środowiska. Zużyte urządzenie należy dostarczyć do punktu zbiórki selektywnej sprzętu elektrycznego i elektronicznego zorganizowanego przez administrację publiczną. Segregując i przekazując do przetworzenia, odzysku, recyklingu oraz utylizacji zużyte urządzenia elektryczne i elektroniczne chronisz środowisko przed zanieczyszczeniem i skażeniem, przyczyniasz się do zmniejszenia stopnia wykorzystania zasobów naturalnych oraz obniżenia kosztów produkcji nowych urządzeń. Właściwa utylizacja i złomowanie pomaga eliminować niekorzystny wpływ złomowanych produktów na środowisko naturalne oraz zdrowie człowieka. Aby uzyskać szczegółowe informacje dotyczące możliwości ponownego przetworzenia niniejszego produktu, należy skontaktować się z miejscowym urzędem miasta, służbami oczyszczania miasta lub sklepem, w którym zakupiono produkt.

**Vielen Dank, dass Sie sich für ein Produkt der Marke Berdsen entschieden haben. Diese Anleitung enthält wichtige Hinweise zur Sicherheit, Verwendung und Entsorgung des Geräts. Bitte lesen Sie diese Anleitung vor der Benutzung des Produkts und bewahren Sie sie zum späteren Nachschlagen auf.**

## **WARNUNGEN!**

### **VERSICHT, HEISSE OBERFLÄCHE!**

-  **Verbrühungsgefahr!** Berühren Sie während des Gebrauchs nicht die heißen Oberflächen der Schüssel, des Korbes oder der Öffnung am Gehäuse. Greifen Sie die Schüssel nur am Griff an. Achten Sie auf den Dampf, der aus dem Gerät austritt.
- Schließen Sie das Gerät nur an eine Wechselstromsteckdose mit der auf dem Typenschild angegebenen Spannung an.
- Verwenden Sie das Gerät ausschließlich in Innenräumen. Das Gerät nur für Heimgebrauch geeignet.
- **Stromschlaggefahr!** Tauchen Sie das Gerät, das Kabel oder den Stecker nicht in Wasser oder andere Flüssigkeiten. Waschen Sie das Gehäuse nicht unter fließendem Wasser. Halten Sie das Gerät von Feuchtigkeit fern.
- Berühren Sie das Gerät nicht mit nassen Händen.
- Bei Rauchentwicklung das Gerät sofort vom Stromnetz trennen. Warten Sie, bis der Rauch aufgehört hat, bevor Sie den Korb herausnehmen.
- Stellen Sie das Gerät auf eine flache, ebene und stabile Oberfläche, mindestens 35 cm von der Wand und anderen Gegenständen entfernt.
- Verwenden Sie das Gerät nicht in der Nähe von Vorhängen, Gardinen oder brennbaren Materialien.
- Decken Sie den Luftauslass nicht ab und blockieren Sie ihn nicht. Halten Sie Hände und Gesicht von heißem Dampf fern.
- Verwenden Sie nur Originalzubehör, das mit dem Set geliefert wird. Die Verwendung von nicht originalen Teilen kann zu einem Brand oder Stromschlag führen.
- Lassen Sie das Gerät nicht unbeaufsichtigt während des Betriebs.
- Schalten Sie das Gerät nach dem Gebrauch und vor der Reinigung aus.
- Bevor Sie Zubehör installieren oder entfernen, schalten Sie das Gerät immer aus und trennen Sie es von der Stromversorgung.
- Schalten Sie das Gerät vor der Reinigung, Montage und Demontage aus und trennen Sie es vom Stromnetz.
- Sorgen Sie dafür, dass der Stecker leicht zugänglich ist, um das Gerät bei Bedarf schnell vom Stromnetz zu trennen.
- Setzen Sie das Gerät keinen extremen Temperaturen (hohen oder niedrigen) aus.
- Lassen Sie Reparaturen nur von einem autorisierten Service durchführen. Eine Selbstreparatur des Geräts ist verboten.
- Schützen Sie das Netzkabel vor Beschädigung. Halten Sie es von Wärmequellen und scharfen Kanten fern.
- Ziehen Sie nicht am Netzkabel, um den Stecker aus der Steckdose zu ziehen. Fassen Sie den Stecker an und ziehen Sie ihn heraus.

- Legen Sie das Netzkabel nicht über eine Tisch- oder Spülkantenkante.
- Wenn das Netzkabel beschädigt ist, lassen Sie es in einem autorisierten Service austauschen, um Gefahren zu vermeiden.
- Verwenden Sie das Gerät nicht auf Glasoberflächen oder direkt auf hitzebeständigen Oberflächen.
- Bewegen Sie das Gerät nicht während des Betriebs.
- Das Gerät ist kein Spielzeug. Halten Sie es von Kindern unter 8 Jahren fern.
- Das Gerät kann von Kindern ab 8 Jahren und Personen mit eingeschränkten physischen, geistigen oder mangelnden Erfahrungen nur unter Aufsicht eines Erwachsenen verwendet werden, der die Sicherheitsregeln erklärt.
- Kinder sollten nicht mit dem Gerät spielen oder es unbeaufsichtigt reinigen.
- Lassen Sie Kinder nicht unbeaufsichtigt in der Nähe des Geräts.
- Waschen Sie vor dem ersten Gebrauch alle Teile, die mit Lebensmitteln in Kontakt kommen, mit heißem Wasser.
- Verwenden Sie das Gerät nicht zum Verbrennen von Holzkohle oder anderen Brennstoffen.
- Verwenden Sie keine externen Zeitschaltuhren oder Fernbedienungen.
- Stellen Sie sicher, dass das Netzkabel keine heißen Oberflächen berührt.
- Leichter Rauch beim ersten Gebrauch ist normal und auf die Schutzschicht auf dem Heizelement zurückzuführen.
- Verwenden Sie keine Verlängerungskabel oder Mehrfachsteckdosen, es sei denn, diese erfüllen die Leistungsanforderungen des Geräts und sind ordnungsgemäß verlegt.
- Lassen Sie Kinder keinen Zugang zu Verpackungen (Tüten, Kartons, Styropor) haben – Ersticken- und Erstickungsgefahr.
- Geben Sie die Betriebsanleitung weiter, wenn Sie das Gerät an eine andere Person übergeben.

## BAU DES GERÄTS (ABB. I)

- |                |                          |
|----------------|--------------------------|
| 1. Bedienfeld  | 6. Netzkabel mit Stecker |
| 2. Luftauslass | 7. Außentopf (×2)        |
| 3. Griff       | 8. Einsatz (×2)          |
| 4. Obergehäuse | 9. Sichtfenster (×2)     |
| 5. Rückgehäuse | 10. Grillrost (×2)       |

## BEDIENFELD (ABB. II)

- |   |   |
|---|---|
| A. Topf 1 (1)                                     | G. Start/Pause/Ende-Taste                                 |
| B. Topf 2 (2)                                     | H. Taste zum Umschalten von Zeit/Temperatur (TEMP / TIME) |
| C. Sync-Cook-Taste                                | I. Beleuchtungstaste Topf 1 (Lampe 1)                     |
| D. Sync-Finish-Taste                              | J. Beleuchtungstaste Topf 2 (Lampe 2)                     |
| E. Taste zur Erhöhung von Zeit/Temperatur (+)     | K. Favoritenmenü-Taste (Stern)                            |
| F. Taste zur Verringerung von Zeit/Temperatur (-) |   |

## VOR DEM ERSTEN GEBRAUCH

1. Entfernen Sie alle Verpackungsmaterialien, Folien, Aufkleber und Etiketten. Halten Sie sie von Kindern fern – Folienelemente stellen Ersticken- und Erstickungsgefahr dar.

2. Reinigen Sie den Außentopf und den Einsatz mit einem weichen Schwamm und mildem Reinigungsmittel. Verwenden Sie keine Scheuermittel, um die Antihafbeschichtung nicht zu beschädigen.
3. Tauchen Sie das Gerätegehäuse nicht in Wasser oder andere Flüssigkeiten.
4. Wischen Sie das Gehäuse und den Innenraum des Geräts mit einem weichen, leicht feuchten Tuch ab und trocknen Sie alles gründlich.

**Hinweis:** Außentopf und Einsatz sind spülmaschinengeeignet.

**Hinweis:** Das Gerät arbeitet mit Heißluft – füllen Sie kein Öl oder Fett in den Topf.

## VORBEREITUNG ZUR VERWENDUNG

1. Stellen Sie die Heißluftfritteuse auf eine stabile, ebene und hitzebeständige Oberfläche.
2. Befestigen Sie den Griff am Topfpanel (siehe Abb. III). Schütteln Sie den Topf leicht, um sicherzustellen, dass er korrekt befestigt ist (siehe Abb. IV).
3. Setzen Sie den Einsatz in den Außentopf ein und schieben Sie den Topf vollständig in das Gerät.
4. Stellen Sie sicher, dass das Netzkabel ausreichend Länge hat und genügend Freiraum für die Luftzirkulation vorhanden ist.

### Warnhinweise

- Stellen Sie das Gerät nicht auf hitzeempfindliche Oberflächen.
- Halten Sie mindestens 35 cm Freiraum um die Fritteuse herum ein.
- Gießen Sie keine Flüssigkeiten, kein Öl und kein Fett in den Topf.
- Stellen Sie nichts auf die Oberseite des Geräts. Blockieren Sie die Luftauslässe nicht.
- Das Gerät funktioniert nicht ordnungsgemäß, wenn der Lufteinlass verdeckt ist.

## BEDIENUNG

- Ziehen Sie den Außentopf vorsichtig heraus und halten Sie dabei ausschließlich den Griff fest. Legen Sie die Lebensmittel auf den inneren Einsatz.  
**Hinweis:** Überschreiten Sie nicht die MAX-Markierung im Innentopf.
- Schieben Sie den Außentopf vollständig in das Gerät zurück.  
**Achtung:** Nach dem Anschließen an die Stromversorgung erhitzt sich der Topf schnell – berühren Sie während des Betriebs nur den Griff.
- Schließen Sie das Netzkabel an die Steckdose an. Halten Sie die Start/Pause/Ende-Taste gedrückt, bis der Programmauswahlbildschirm erscheint.

### Kochen in einem Topf

- Wählen Sie den Topf durch Drücken von Topf 1 (1) oder Topf 2 (2).
- Stellen Sie Zeit und Temperatur mithilfe der Umschalttaste (TEMP/TIME) sowie der Tasten (+) und (-) ein.
- Sie können auch eines der voreingestellten Programme wählen.
- Drücken Sie die Start/Pause/Ende-Taste, um den Garvorgang zu starten.
- Während des Betriebs können Sie die Topfbeleuchtung mit der Beleuchtungstaste Topf 1 (Lampe 1) oder Topf 2 (Lampe 2) einschalten.

### Kochen in zwei Töpfen mit unterschiedlichen Einstellungen

- Wählen Sie einen Topf (1 oder 2), stellen Sie Zeit und Temperatur ein und bestätigen Sie mit der Start/Pause/Ende-Taste.
- Wiederholen Sie den Vorgang für den zweiten Topf.
- Während des Betriebs können Sie Topf (1) oder (2) auswählen und die Parameter anpassen.

### **Sync-Finish-Funktion (synchronisiertes Ende)**

- Stellen Sie unterschiedliche Parameter für Topf 1 und Topf 2 ein.
- Drücken Sie kurz die Sync-Finish-Taste.
- Der Topf mit der kürzeren Zeit wechselt in den „Hold“-Zustand; der andere Topf arbeitet weiter.
- Wenn die Restzeiten identisch sind, starten beide Töpfe gemeinsam den Endcountdown.

### **Sync-Cook-Funktion (synchronisiertes Programm)**

- Um beide Töpfe mit identischen Einstellungen zu betreiben, drücken Sie die Sync-Cook-Taste.
- Stellen Sie die Parameter ein und drücken Sie die Start/Pause/Ende-Taste, um den Garvorgang zu starten.
- Sie können die Parameter auch in einem Topf (1 oder 2) einstellen, dann die Sync-Cook-Taste drücken, um sie auf den anderen Topf zu übertragen, und anschließend Start/Pause/Ende drücken.

### **Pausieren des Betriebs**

- Um beide Töpfe zu pausieren, drücken Sie die Start/Pause/Ende-Taste.
- Um einen einzelnen Topf zu pausieren, wählen Sie (1) oder (2) und drücken Sie Start/Pause/Ende.
- Die Zeit des pausierten Topfes beginnt zu blinken.

### **Verwendung der voreingestellten Programme**

- Wählen Sie eines der neun voreingestellten Programme mit der Menütaste (Speisesymbole) oder mit der Favoritenmenü-Taste mit dem Sternsymbol (mehr in der Funktion Favoritenmenü).

**Hinweis:** Die angegebenen Zeiten und Temperaturen sind Richtwerte und können je nach Lebensmittel angepasst werden.

### **Halbzeit-Garen**

- Wenn die Hälfte der programmierten Zeit verstrichen ist, erscheint die Meldung TURN auf dem Display und die Topfbeleuchtung schaltet sich automatisch ein. Das Gerät gibt ein akustisches Signal aus.
- Sie können den Topf herausziehen und die Speisen schütteln, um eine gleichmäßige Zubereitung zu gewährleisten (siehe Abb. IV).

### **Ende des Garvorgangs**

- Nach Abschluss des Programms wechselt das Gerät in den Kühlmodus. Die Meldung COOL erscheint auf dem Display.
- Der Kühlmodus endet nach etwa 30 Sekunden. Danach können Sie den Topf entfernen und auf eine hitzebeständige Oberfläche stellen.
- Prüfen Sie, ob das Gericht fertig ist. Falls zusätzliche Zeit erforderlich ist, setzen Sie den Topf erneut ein und stellen Sie weitere Minuten ein.

### **Entnahme der Speisen**

- Kleine Portionen (z. B. Pommes frites) können direkt in eine Schüssel oder auf einen Teller geschüttet werden.
- Große oder empfindliche Speisen sollten mit einer Zange und besonderer Vorsicht entnommen werden.

**Hinweis:** Drehen Sie den Außentopf nicht um – angesammeltes Fett kann auf die Speisen gelangen, und der Einsatz kann herausrutschen oder herausfallen, was eine Verbrennungsgefahr darstellt.

**Vorsicht:** Der Topf, der Einsatz und die Speisen sind nach dem Betrieb sehr heiß. Verwenden Sie stets Schutzhandschuhe oder eine Zange.

### **Tipps**

- Die Garzeit für kleine Zutaten ist normalerweise kürzer als für größere.
- Um ungleichmäßiges Erhitzen oder Anbrennen zu vermeiden, sollten leichte und kleine Lebensmittel – wie Pommes frites, Zwiebelringe oder kleine Hähnchenstücke – während des Garens geschüttelt oder umgerührt werden.

- Der Einsatz kann um 180° gedreht und auf der zweiten Ebene platziert werden. Dies ermöglicht ein schnelleres und intensiveres Erhitzen (siehe Abb. V).
- Das Hinzufügen einer kleinen Menge Öl zu frischen Kartoffeln sorgt für ein knusprigeres Ergebnis. Nach dem Hinzufügen von Öl sollte das Garen innerhalb weniger Minuten begonnen werden.
- Es wird nicht empfohlen, sehr fettreiche Speisen zuzubereiten, da sie während des Erhitzens übermäßigen Rauch oder Spritzer verursachen können.
- Die Heißluftfritteuse eignet sich auch ideal zum Aufwärmen bereits zubereiteter Speisen. Die Standard-Aufwärmzeit beträgt etwa 10 Minuten.

## FUNKTION FAVORITENMENÜ

Die Favoritenmenü-Funktion (Sternsymbol) ermöglicht das Speichern eines ausgewählten Zeit- und Temperatureinstellungen-Sets, das später mit einer einzigen Taste aufgerufen werden kann.

### Programmierung

- Stellen Sie die Zeit und Temperatur mit der TEMP/TIME-Taste sowie den Tasten zur Erhöhung (+) und Verringerung (–) ein. Sie können auch eines der voreingestellten Programme auswählen, um es als Favorit zu speichern.
- Halten Sie die Favoritenmenü-Taste (Stern) 3 Sekunden lang gedrückt, bis das Gerät die Speicherung mit einem akustischen Signal bestätigt..

### Verwendung

- Um das gespeicherte Programm zu starten, drücken Sie kurz die Favoritenmenü-Taste (Stern) – das Gerät stellt automatisch die gespeicherten Parameter ein.
- Um das gespeicherte Programm zu ändern, wiederholen Sie denselben Vorgang mit neuen Einstellungen.
- Diese Funktion ermöglicht das schnelle Starten des am häufigsten verwendeten Programms, ohne Zeit und Temperatur erneut einstellen zu müssen.

## ÜBERHITZUNGSSCHUTZ

Das Gerät ist mit einem Überhitzungsschutz ausgestattet. Wenn es sich automatisch ausschaltet und nicht erneut einschaltet, trennen Sie es vom Stromnetz und warten Sie etwa 15 Minuten, bevor Sie es wieder anschließen. Wenn es weiterhin nicht startet, wenden Sie sich an den technischen Kundendienst.

## REINIGUNG UND AUFBEWAHRUNG

- Das Gerät muss nach jedem Gebrauch und vor der Aufbewahrung gereinigt werden.
- Trennen Sie das Gerät vom Stromnetz und lassen Sie es vollständig abkühlen. Sie können den Außentopf entfernen, um den Abkühlprozess zu beschleunigen. Reinigen oder lagern Sie das Gerät niemals, wenn es noch heiß oder warm ist.
- Der Außentopf und der Einsatz sind mit einer Antihafbeschichtung versehen. Verwenden Sie keine Metallutensilien oder scheuernden Materialien, die diese beschädigen könnten.
- Reinigen Sie den Außentopf und den Einsatz in warmem Wasser mit Reinigungsmittel unter Verwendung eines weichen Schwamms oder Tuchs.
- Topf und Einsatz sind spülmaschinengeeignet.

- Wischen Sie das äußere Gehäuse mit einem feuchten, weichen Tuch ab. Tauchen Sie das Gerät nicht in Wasser und spülen Sie es nicht unter fließendem Wasser ab.
- Tipp: Wenn sich hartnäckige Verschmutzungen am Boden des Topfes befinden, füllen Sie diesen mit heißem Wasser und etwas Reinigungsmittel und lassen Sie es etwa 10 Minuten einwirken.
- Reinigen Sie das Geräteinnere mit warmem Wasser und einem weichen, nicht scheuernden Schwamm.
- Reinigen Sie das Heizelement vorsichtig mit einem feuchten Tuch oder einer weichen Bürste, um Lebensmittelreste zu entfernen.
- Stellen Sie sicher, dass alle Teile vollständig trocken sind, bevor Sie das Gerät aufbewahren.
- Lagern Sie die Heißluftfritteuse niemals, wenn sie noch nass oder heiß ist.
- Bewahren Sie das Gerät in der Originalverpackung oder an einem trockenen, sauberen Ort auf, geschützt vor Feuchtigkeit.

## TECHNISCHE DATEN

<b>Spannung, Leistung</b>	AC 220–240V~ 50/60Hz, 3000 W
<b>Kapazität</b>	5,8 L + 5,8 L
<b>Temperaturbereich</b>	40–200 °C
<b>Zeitbereich</b>	1 min – 12 h

## PROBLEME KLÄREN

Fehlercode	Mögliche Ursache	Problemlösung
E1	Offener NTC-Stromkreis: Das Gerät zeigt einen Überhitzungsschutz an	1. Überprüfen Sie, ob der Temperatursensor korrekt montiert ist und ordnungsgemäß funktioniert. 2. Überprüfen Sie, ob der Motor ordnungsgemäß funktioniert.
E2	Kurzschluss im NTC	Tauschen Sie den Temperatursensor aus.
E3	NTC-Verbindung getrennt: Die Verbindung des Temperatursensors ist unterbrochen oder der Sensor ist defekt	1. Befestigen Sie das NTC-Verbindungsterminal erneut. 2. Tauschen Sie den Temperatursensor aus.



### INFORMATIONEN FÜR NUTZER ÜBER DEN UMGANG MIT ELEKTRO- UND ELEKTRONIK-ALTGERÄTEN.

Wenn das Gerät, die Verpackung, das Benutzerhandbuch und dergleichen das Symbol eines durchgestrichenen Abfallbehälters auf Rädern tragen, bedeutet dies, dass das Gerät einer getrennten Sammlung gemäß der Richtlinie 2012/19/EU des Europäischen Parlaments und des Rates unterliegt. Das gebrauchte Gerät darf nicht mit dem Hausmüll entsorgt werden und sollte nicht als Haushaltsmüll behandelt werden. Elektroschrott in einen Container zu werfen, ist eine Bedrohung für die Umwelt. Dank der ordnungsgemäßen Entsorgung der gebrauchten elektrischen und elektronischen Geräte, schützen Sie die Umwelt und tragen dazu bei, die Nutzung natürlicher Ressourcen zu verringern, sowie helfen die Produktionskosten neuer Geräte zu senken. Eine ordnungsgemäße Entsorgung und Abwrackung trägt dazu bei, die negativen Auswirkungen von verschrotteten Produkten auf die natürliche Umwelt und die menschliche Gesundheit zu beseitigen. Um weitere Informationen zur Recyclingfähigkeit dieses Produkts zu erhalten, wenden Sie sich bitte an Ihr örtliches Stadtbüro, den Stadtreinigungsdienst oder das Geschäft, in dem Sie das Produkt gekauft haben.

Děkujeme, že jste si vybrali výrobek značky Berdsen. Návod obsahuje důležité pokyny pro bezpečnost, používání a likvidaci spotřebiče. Před použitím výrobku si prosím přečtete návod a uschovejte jej pro budoucí použití.

## VAROVÁNÍ!

### POZOR, HORKÝ POVRCH!

-  Nebezpečí popálení! Během používání se nedotýkejte horkých povrchů mísy, koše ani krytu. Mísu uchopte pouze za rukojeť. Dávejte pozor na páru vycházející ze spotřebiče.
- Spotřebič připojujte pouze do zásuvky střídavého proudu s napětím podle výrobního štítku.
- Zařízení používejte pouze v interiéru a pro soukromé účely.
- Nebezpečí úrazu elektrickým proudem! Neponořujte zařízení, kabel ani zástrčku do vody nebo jiných kapalin. Neumývejte kryt pod tekoucí vodou. Chraňte zařízení před vlhkostí.
- Nedotýkejte se zařízení mokřýma rukama.
- Pokud se objeví kouř, okamžitě odpojte spotřebič od napájení. Před vyjmutím koše počkejte, až se přestane kouřit.
- Umístěte jednotku na rovný, rovný a stabilní povrch, alespoň 35 cm od stěny a jiných předmětů.
- Nepoužívejte spotřebič v blízkosti záclon, závěsů nebo hořlavých materiálů.
- Nezakrývejte ani neblokujte výstup vzduchu. Udržujte ruce a obličej mimo dosah horké páry.
- Používejte pouze dodané originální příslušenství. Použití neoriginálního příslušenství může způsobit požár nebo úraz elektrickým proudem.
- Nenechávejte spotřebič během provozu bez dozoru.
- Po použití a před čištěním přístroj vypněte.
- Před připojením nebo odpojením příslušenství spotřebič vždy vypněte a odpojte ze zásuvky.
- Před čištěním, montáží a demontáží přístroj vypněte a odpojte od zdroje napájení.
- Zajistěte snadný přístup k zástrčce, abyste mohli spotřebič v případě potřeby rychle odpojit od elektrické sítě.
- Nevystavujte zařízení extrémním teplotám (vysokým ani nízkým).
- Opravy nechte provádět pouze v autorizovaném servisu. Neopravujte spotřebič samostatně.
- Chraňte síťový kabel před poškozením. Chraňte jej před zdroji tepla a ostrými hranami.
- Při odpojování zástrčky netahejte za síťový kabel. Místo toho uchopte zástrčku a vytáhněte ji.
- Napájecí kabel nezavěšujte přes okraj stolu nebo dřezu.
- Pokud je napájecí kabel poškozený, vyměňte jej v autorizovaném servisním středisku, abyste předešli nebezpečí.
- Nepoužívejte spotřebič na skleněných plochách nebo přímo na žáruvzdorných površích.
- Zařízením za provozu nehybejte.
- Zařízením není hračka. Uchovávejte jej mimo dosah dětí mladších 8 let.
- Spotřebič mohou používat děti od 8 let a osoby s fyzickým, mentálním nebo zkušenostním omezením pouze pod dohledem dospělých, kteří jim vysvětlí pravidla bezpečného používání.
- Děti by si se spotřebičem neměly hrát ani jej čistit bez dozoru.
- Nenechávejte děti v blízkosti spotřebiče bez dozoru.
- Před prvním použitím umyjte všechny části, které přicházejí do styku s potravinami, horkou vodou.
- Spotřebič nepoužívejte ke spalování dřevěného uhlí nebo jiných paliv.

- Nepoužívejte externí časovače nebo systémy dálkového ovládání.
- Dbejte na to, aby se napájecí kabel nedotýkal horkých povrchů.
- Lehký kouř při prvním použití je normální, je to způsobeno ochrannou vrstvou na topném tělese.
- Nepoužívejte prodlužovací kabely nebo rozdvojky, pokud neodpovídají požadavkům na napájení spotřebiče a nejsou správně vedeny.
- Nedovoľte dětem přístup k obalům (sáčky, kartonové krabice, polystyren) – hrozí nebezpečí udušení.
- Při předávání zařízení další osobě přiložte tenhle návod.

## KONSTRUKCE ZAŘÍZENÍ (OBR. I)

- |                   |                                |
|-------------------|--------------------------------|
| 1. Ovládací panel | 6. Napájecí kabel se zástrčkou |
| 2. Výstup vzduchu | 7. Vnější koš (×2)             |
| 3. Rukojeť        | 8. Tácek (×2)                  |
| 4. Horní kryt     | 9. Okénko pro kontrolu (×2)    |
| 5. Zadní kryt     | 10. Grilovací rošt (×2)        |

## OVLÁDACÍ PANEĽ (OBR. II)

- |                                      |  |
|--------------------------------------|--|
| A. Koš 1 (1)                         | G. Tlačítko Start/Pauza/Ukončení             |
| B. Koš 2 (2)                         | H. Tlačítko změny času/teploty (TEMP / TIME) |
| C. Tlačítko Sync Cook                | I. Tlačítko osvětlení Koše 1 (žárovka 1)     |
| D. Tlačítko Sync Finish              | J. Tlačítko osvětlení Koše 2 (žárovka 2)     |
| E. Tlačítko zvýšení času/teploty (+) | K. Tlačítko Oblíbené menu (hvězda)           |
| F. Tlačítko snížení času/teploty (-) |  |

## PŘED PRVNÍM POUŽITÍM

1. Odstraňte veškeré obalové materiály, fólie, samolepky a etikety. Uchovávejte je mimo dosah dětí – plastové části mohou představovat nebezpečí udušení.
2. Umyjte vnější koš a tácek měkkou houbičkou a jemným čisticím prostředkem. Nepoužívejte drsné čističe, aby nedošlo k poškození nepřilnavé vrstvy.
3. Neponořujte tělo fritézy do vody ani do jiných kapalin.
4. Otřete kryt a vnitřek zařízení měkkým, mírně navlhčeným hadříkem a důkladně osušte.

**Poznámka:** Vnější koš a tácek lze mýt v myčce.

**Poznámka:** Zařízení pracuje na principu horkého vzduchu – do koše se nesmí nalévat olej ani tuk.

## PŘÍPRAVA K POUŽITÍ

1. Umístěte fritézu na stabilní, vodorovný a tepelně odolný povrch.
2. Připevněte rukojeť k panelu koše (viz obr. III). Po instalaci košem jemně zatřeste, abyste ověřili, že je správně upevněn (viz obr. IV).
3. Vložte tácek do vnějšího koše a zasuňte koš do zařízení až do úplného zavření.
4. Ujistěte se, že napájecí kabel dosáhne pohodlně k zásuvce a že kolem zařízení je dostatek prostoru pro cirkulaci vzduchu.

## Upozornění

- Neumísťujte zařízení na povrchy citlivé na teplo.
- Zajistěte minimálně 35 cm volného prostoru kolem fritézy.
- Nelijte do koše žádné tekutiny, olej ani tuk.
- Nekládejte nic na horní část zařízení. Nezakrývejte výstupy vzduchu.
- Zařízení nebude správně fungovat, pokud je přívod vzduchu zakrytý.

## OBSLUHA

- Opatrně vysuňte vnější koš a držte pouze za rukojeť. Potraviny umístěte na vnitřní tácek.

**Poznámka:** Nepřekračujte označení MAX na vnitřním koši.

- Zasuňte vnější koš zpět do zařízení až do úplného zavření.

**Varování:** Po připojení do sítě se koš rychle zahřívá – během provozu se dotýkejte pouze rukojetí.

- Připojte napájecí kabel do zásuvky. Podržte tlačítko Start/Pauza/Ukončení, dokud se nezobrazí nabídka programů.

### Vaření v jednom koši

- Zvolte koš stisknutím Koše 1 (1) nebo Koše 2 (2).
- Nastavte čas a teplotu pomocí tlačítka změny času/teploty (TEMP/TIME) a tlačítek (+) a (-).
- Můžete také zvolit jeden z přednastavených programů.
- Stiskněte tlačítko Start/Pauza/Ukončení pro zahájení vaření.
- Během provozu můžete zapnout osvětlení koše tlačítkem žárovka 1 nebo žárovka 2.

### Vaření ve dvou koších s odlišným nastavením

- Vyberte koš stisknutím (1) nebo (2), nastavte čas a teplotu a potvrďte tlačítkem Start/Pauza/Ukončení.
- Opakujte pro druhý koš.
- Během provozu můžete vybrat koš (1) nebo (2) a upravit parametry.

### Funkce Sync Finish (synchronní dokončení)

- Nastavte různé parametry pro Koš 1 a Koš 2.
- Krátce stiskněte tlačítko Sync Finish.
- Koš s kratším časem přejde do režimu „Hold“; druhý koš bude pokračovat v činnosti.
- Jakmile se zbývající časy vyrovnají, oba koše spustí společně závěrečné odpočítávání.

### Funkce Sync Cook (synchronní program)

- Chcete-li, aby oba koše pracovaly se stejným nastavením, stiskněte tlačítko Sync Cook.
- Nastavte parametry a stiskněte tlačítko Start/Pauza/Ukončení pro zahájení vaření.
- Můžete také nastavit parametry v jednom koši (1 nebo 2), poté stisknout Sync Cook pro zkopírování nastavení do druhého koše a nakonec Start/Pauza/Ukončení.

### Pauza provozu

- Chcete-li pozastavit oba koše, stiskněte tlačítko Start/Pauza/Ukončení.
- Chcete-li pozastavit jeden koš, vyberte (1) nebo (2) a stiskněte Start/Pauza/Ukončení.
- Čas pozastaveného koše začne blikat.

### Používání přednastavených programů

- Vyberte jeden z devíti přednastavených programů pomocí tlačítka výběru menu (ikony potravin) nebo tlačítka Oblíbené menu s ikonou hvězdy (více v části Funkce Oblíbené menu).

**Poznámka:** Uvedené časy a teploty jsou orientační a může být nutné je upravit podle druhu potravin.

### Polovina času vaření

- Když uplyne polovina nastaveného času, na displeji se zobrazí hlášení TURN a osvětlení koše se automaticky zapne. Zařízení vydá zvukový signál.
- Můžete vysunout koš a zatřást jídlem, aby se zajistilo rovnoměrné připravení (viz obr. IV).

### Dokončení vaření

- Po skončení programu přejde zařízení do režimu chlazení. Na displeji se zobrazí hlášení COOL.
- Režim chlazení skončí po přibližně 30 sekundách. Poté můžete vyjmout koš a položit jej na tepelně odolnou plochu.
- Zkontrolujte, zda je jídlo hotové. Pokud potřebuje delší dobu, vložte koš zpět a nastavte další minuty.

### Vyjímání potravin

- Malé porce (např. hranolky) můžete vysypat přímo do misky nebo na talíř.
- Velké nebo křehké pokrmy vyjímejte pomocí kleští, velmi opatrně.

**Poznámka:** Neobracejte vnější koš dnem vzhůru – nahromaděný tuk může vytéct na potraviny a tácek se může vysunout nebo vypadnout, což představuje riziko popálení.

**Opatrné:** Koš, tácek i potraviny jsou po skončení provozu velmi horké. Vždy používejte ochranné rukavice nebo kleště.

### Tipy

- Doba přípravy malých surovin je obvykle kratší než u větších.
- Aby se zabránilo nerovnoměrnému ohřevu nebo připálení, lehké a malé potraviny – jako hranolky, cibulové kroužky nebo malé kuřecí kousky – je třeba během vaření protřepávat nebo promíchat.
- Tácek lze otočit o 180° a umístit jej do druhé úrovně. To umožňuje rychlejší a intenzivnější ohřev (viz obr. V).
- K syrovým bramborám je vhodné přidat malé množství oleje, aby byly křupavější. Po přidání oleje je nejlepší začít s vařením během několika minut.
- Nedoporučuje se připravovat potraviny s velmi vysokým obsahem tuku, protože mohou během ohřevu vytvářet nadměrný kouř nebo prskat.
- Fritéza je také vhodná k ohřívání dříve připravených pokrmů. Standardní doba ohřívání je přibližně 10 minut.

## FUNKCE OBLÍBENÉ MENU

Funkce Oblíbené menu (hvězda) umožňuje uložit vybranou sadu nastavení teploty a času a později ji spustit jedním tlačítkem.

### Programování

- Nastavte čas a teplotu pomocí tlačítka TEMP/TIME a tlačítek pro zvýšení (+) a snížení (-). Můžete také zvolit jeden z přednastavených programů a uložit jej jako oblíbený.
- Podržte tlačítko Oblíbené menu (hvězda) po dobu 3 sekund, dokud zařízení nepotvrdí uložení zvukovým signálem.

### Použití

- Chcete-li spustit uložený program, krátce stiskněte tlačítko Oblíbené menu (hvězda) – zařízení automaticky nastaví uložené parametry.
- Chcete-li změnit uložený program, zopakujte stejný postup s novým nastavením.
- Tato funkce umožňuje rychlé spuštění nejčastěji používaného programu bez nutnosti opětovného nastavování času a teploty.

## OCHRANA PROTI PŘEHŘÁTÍ

Zařízení je vybaveno ochranou proti přehřátí. Pokud se automaticky vypne a nelze jej znovu zapnout, odpojte jej od sítě a počkejte přibližně 15 minut před opětovným připojením. Pokud se stále nespustí, kontaktujte technický servis.

## ČIŠTĚNÍ A SKLADOVÁNÍ

- Zařízení musí být čištěno po každém použití a před uložením.
- Odpojte zařízení od zásuvky a nechte jej zcela vychladnout. Můžete také vyjmout vnější koš, aby se urychlil proces chlazení. Za žádných okolností zařízení nečistěte ani neskladujte, pokud je horké nebo teplé.
- Vnější koš a tácek jsou potaženy nepřilnavou vrstvou. Nepoužívejte kovové náčiní ani abrazivní materiály, které by ji mohly poškodit.
- Umyjte vnější koš a tácek v teplé vodě s detergentem pomocí měkké strany houbičky nebo hadříku.
- Koš a tácek jsou vhodné do myčky nádobí.
- Vnější kryt zařízení otřete vlhkým, měkkým hadříkem. Neponořujte tělo zařízení do vody ani jej neoplachujte pod tekoucí vodou.  
**Tip:** Pokud se na dně koše objeví odolné nečistoty, naplňte jej horkou vodou s trochou detergentu a nechte asi 10 minut působit.
- Vnitřek zařízení vyčistěte teplou vodou a měkkou neabrazivní houbičkou.
- Topné těleso očistěte jemně vlhkým hadříkem nebo měkkým kartáčkem, abyste odstranili zbytky potravin.
- Před uložením se ujistěte, že všechny části jsou zcela suché.
- Nikdy neskladujte fritézu, pokud je vlhká nebo horká.
- Uchovávejte zařízení v původním obalu nebo na suchém, čistém místě chráněném před vlhkostí.

## TECHNICKÉ ÚDAJE

<b>Napětí, příkon</b>	AC 220–240V~ 50/60Hz, 3000 W
<b>Objem</b>	5,8 L + 5,8 L
<b>Rozsah teplot</b>	40–200 °C
<b>Rozsah času</b>	1 min – 12 h

## ŘEŠENÍ PROBLÉMŮ

Kód chyby	Příčina	Akce
E1	NTC s otevřeným obvodem: zařízení vykazuje ochranu proti vysokým teplotám	1. Zkontrolujte, zda je teplotní čidlo správně namontováno a zda účinně funguje. 2. Zkontrolujte, zda motor pracuje správně.
E2	Zkrat NTC	Vyměňte teplotní čidlo
E3	Odpojení NTC: připojení sondy teplotního čidla bylo odpojeno nebo je sonda vadná.	1. Znovu připojte přípojovací svorku NTC. 2. Vyměňte teplotní čidlo.



### INFORMÁCIE PRE POUŽÍVATEĽOV O TOM, AKO ZAOBCHÁDZAŤ S ODPADOM Z ELEKTRICKÝCH A ELEKTRONICKÝCH ZARIADENÍ.

Pokud jsou spotřebič, obal, návod k obsluze apod. označeny symbolem přeškrtnuté popelnice na kolečkách, znamená to, že spotřebič podléhá tříděnému sběru odpadu v souladu se směrnicí Evropského parlamentu a Rady 2012/19/EU. Použitý spotřebič by neměl být likvidován společně s ostatním domovním odpadem a nemělo by s ním být nakládáno jako s komunálním odpadem. Vyhazováním elektroodpadu do kontejneru ohrožujete životní prostředí. Použitý spotřebič odevzdejte do místa odděleného sběru elektrických a elektronických zařízení organizovaného veřejnou správou. Tříděním a odevzdáváním použitých elektrických a elektronických zařízení ke zpracování, využití, recyklaci a likvidaci chráníte životní prostředí před znečištěním a kontaminací, přispíváte ke snížení spotřeby přírodních zdrojů a snižujete náklady na výrobu nových zařízení. Správná likvidace a vyřazení pomáhá eliminovat negativní dopady vyřazených výrobků na životní prostředí a lidské zdraví. Podrobné informace o způsobu recyklace tohoto výrobku získáte na místním obecním úřadě, u městské úklidové služby nebo v obchodě, kde jste výrobek zakoupili.

Köszönjük, hogy Ön ezt a Berdsen terméket választotta. A használati utasítás fontos információkat tartalmaz a készülék biztonságával, használatával és ártalmatlanításával kapcsolatban. A termék használata előtt kérjük, olvassa el a használati utasítást, és őrizze meg későbbi használatra.

## FIGYELMEZTETÉSEK!

### VIGYÁZAT, FORRÓ FELÜLET!

-  Égési sérülés veszélye! Használat közben ne érintse meg a tál, kosár vagy a ház üregjeinek forró felületeit. A tálat csak a fogantyúnál fogva fogja meg. Ügyeljen a készülékből kilépő gőzre.
- A készüléket csak az adattáblán megadott feszültségű váltakozó áramú aljzathoz csatlakoztassa.
- A készülék kizárólag belterű, magáncélú használatra készült.
- Áramütés veszélye! Ne merítse vízbe vagy más folyadékba a készüléket, a kábelt vagy a csatlakozódugót. Ne mossa le a házat folyó víz alatt. Óvja készülékét a nedvességtől.
- Ne érintse meg a készüléket nedves kézzel.
- Ha füstöt észlel azonnal húzza ki a készüléket az elektromos hálózatból. Mielőtt kiveszi a kosarat, várja meg, amíg a füst el nem tűnik.
- Helyezze a készüléket sima, egyenes és stabil felületre, legalább 35 cm-re a faltól és más tárgytól.
- Ne használja a készüléket függönyök vagy gyúlékony anyagok közelében.
- Ne takarja le és ne zárja el a levegőkimenetet. Tartsa távol kezét és arcát a forró gőztől.
- Csak a készletben található eredeti tartozékokat használja. A nem eredeti alkatrészek használata tüzet vagy áramütést okozhat.
- Működés közben ne hagyja felügyelet nélkül a készüléket.
- Használat után és tisztítás előtt kapcsolja ki a készüléket.
- A tartozékok felszerelése vagy eltávolítása előtt mindig kapcsolja ki a készüléket, és húzza ki az áramforrásból.
- Tisztítás, az össze- és szétszerelés előtt kapcsolja ki a készüléket, és húzza ki az áramforrásból.
- Biztosítson könnyű hozzáférést a csatlakozódugóhoz, hogy szükség esetén gyorsan le tudja választani a készüléket a hálózatról.
- Ne tegye ki a készüléket szélsőséges (magas vagy alacsony) hőmérsékletnek.
- A javítást csak a hivatalos szervizközpontban végezze. Tilos a javítást sajátkezűleg végezni.
- Óvja a hálózati kábelt a sérülésektől. Tartsa távol a hőforrásoktól és az éles szélektől.
- Ne húzza meg a tápkábelt a dugó kihúzásához. Ehelyett fogja meg a csatlakozódugót, és azt húzza ki.
- Ne akassza a tápkábelt az asztal vagy a mosogató szélére.
- Ha a tápkábel megsérült, a veszélyek elkerülése érdekében cseréltesse ki egy hivatalos szervizközpontban.
- Ne használja a készüléket közvetlenül üvegen vagy hőálló felületen.
- Működés közben ne mozgassa a készüléket.
- A készülék nem játék. Tartsa távol 8 év alatti gyermekektől.
- A készüléket 8 évesnél idősebb gyermekek, valamint fizikai vagy szellemi fogyatékkal élők, illetve a készüléket nem ismerők csak felnőtt felügyelete mellett használhatják, aki elmagyarázza nekik a biztonságos használat szabályait.

- Gyermeknek nem játszhatnak a készülékkel, és nem tisztíthatják a készüléket felügyelet nélkül.
- Ne hagyjon gyermekeket felügyelet nélkül a készülék közelében.
- Az első használat előtt mosson le forró vízzel minden alkatrészt, amely élelmiszerrel érintkezik.
- Ne használja a készüléket szén vagy más tüzelőanyag elégetésére.
- Ne használjon külső időzítőt vagy távirányítót.
- Ügyeljen arra, hogy a tápkábel ne érjen forró felületekhez.
- Az első használat során fellépő enyhe füst normális jelenség, ami a fűtőelem védőbevonatának köszönhető.
- Ne használjon hosszabbítót vagy elosztót, kivéve, ha ezek megfelelnek a készülék tápellátási követelményeinek és megfelelően vannak elhelyezve.
- Ne engedje, hogy gyermekek hozzáférjenek a csomagolóhoz (zacskók, kartondobozok, hungarocell) – ez fulladást okozhat.
- Ha a készüléket másnak adja, mellékelje a használati utasítást.

## A KÉSZÜLÉK FELÉPÍTÉSE (I. ÁBRA)

- |                   |                                 |
|-------------------|---------------------------------|
| 1. Kezelőpanel    | 6. Hálózati kábel csatlakozóval |
| 2. Levegőkimenet  | 7. Külső kosár (×2)             |
| 3. Fogantyú       | 8. Tálca (×2)                   |
| 4. Felső burkolat | 9. Megtekintő ablak (×2)        |
| 5. Hátsó burkolat | 10. Grillező rács (×2)          |

## KEZELŐPANEL (II. ÁBRA)

- |                                    |   |
|------------------------------------|---|
| A. Kosár 1 (1)                     | G. Start/Szünet/Befejezés gomb              |
| B. Kosár 2 (2)                     | H. Idő/hőmérséklet váltó gomb (TEMP / TIME) |
| C. Sync Cook gomb                  | I. Kosár 1 világítás gomb (izzó 1)          |
| D. Sync Finish gomb                | J. Kosár 2 világítás gomb (izzó 2)          |
| E. Idő/hőmérséklet növelése (+)    | K. Kedvenc menü gomb (csillag)              |
| F. Idő/hőmérséklet csökkentése (-) |   |

## ELSŐ HASZNÁLAT ELŐTT

1. Távolítsa el az összes csomagolóanyagot, fóliát, matricát és címkét. Tartsa ezeket gyermekektől távol – a fóliaelemek fulladásveszélyt jelentenek.
2. Mossa el a külső kosarat és a tálcát puha szivaccsal és enyhe tisztítószerrel. Ne használjon dörzsi anyagokat, hogy ne sértse meg a tapadásgátló bevonatot.
3. Ne merítse a készülék házát vízbe vagy más folyadékba.
4. Törölje át a készülék burkolatát és belsejét puha, enyhén nedves ruhával, majd szárítsa meg alaposan.

**Megjegyzés:** A külső kosár és a tálca mosogatógépben mosható.

**Megjegyzés:** A készülék forró levegővel működik – ne öntsön olajat vagy zsiradékot a kosárba.

# HASZNÁLATRA VALÓ ELŐKÉSZÍTÉS

1. Helyezze a légsütőt stabil, vízszintes és hőálló felületre.
2. Rögzítse a fogantyút a kosár paneljén (lásd III. ábra). A felszerelés után óvatosan rázza meg a kosarat, hogy meggyőződjön róla, helyesen van-e rögzítve (lásd IV. ábra).
3. Helyezze a tálcát a külső kosárba, majd tolja be teljesen a készülékbe.
4. Győződjön meg arról, hogy a hálózati kábel elég hosszú ahhoz, hogy könnyedén elérje a konnektort, és hogy a készülék körül elegendő hely legyen a megfelelő levegőkeringéshez.

## Figyelmeztetések

- Ne helyezze a készüléket hőre érzékeny felületekre.
- Biztosítson legalább 35 cm szabad teret a légsütő körül.
- Ne öntsön folyadékot, olajat vagy zsiradékot a kosárba.
- Ne tegyen semmit a készülék tetejére. Ne takarja el a légkimeneteket.
- A készülék nem működik megfelelően, ha a levegő beömlő nyílás el van takarva.

## KEZELÉS

- Óvatosan húzza ki a külső kosarat, csak a fogantyút megfogva. Helyezze az ételt a belső tálcára.  
**Megjegyzés:** Ne lépje túl a MAX jelölést a belső kosáron.
- Tolja vissza a külső kosarat a készülékbe teljesen.  
**Figyelem:** A csatlakoztatás után a kosár gyorsan felmelegszik – használat közben csak a fogantyút fogja meg.
- Csatlakoztassa a hálózati kábelt a konnektorhoz. Tartsa lenyomva a Start/Szünet/Befejezés gombot, amíg meg nem jelenik a programválasztó képernyő.

## Sütés egy kosárban

- Válassza ki a kosarat a Kosár 1 (1) vagy Kosár 2 (2) gomb megnyomásával.
- Állítsa be az időt és a hőmérsékletet az idő/hőmérséklet váltó gombbal (TEMP/TIME), valamint a (+) és (-) gombokkal.
- Használhatja az előre beállított programok egyikét is.
- Nyomja meg a Start/Szünet/Befejezés gombot a sütés indításához.
- Működés közben bekapcsolhatja a kosár világítását a Kosár 1 világítás gomb (izzó 1) vagy a Kosár 2 világítás gomb (izzó 2) segítségével.

## Két kosár használata eltérő beállításokkal

- Válassza ki az egyik kosarat (1 vagy 2), állítsa be az időt és a hőmérsékletet, majd erősítse meg a Start/Szünet/Befejezés gombbal.
- Ismétlje meg a másik kosárral is.
- Működés közben kiválaszthatja az (1) vagy (2) kosarat, és módosíthatja a beállításokat.

## Sync Finish funkció (szinkronizált befejezés)

- Állítson be eltérő paramétereket a Kosár 1 és Kosár 2 számára.
- Nyomja meg röviden a Sync Finish gombot.
- A rövidebb idővel rendelkező kosár „Hold” állapotba kerül; a másik kosár tovább működik.
- Amikor a hátralévő idők megegyeznek, mindkét kosár egyszerre kezdi meg a végső viszszaáramlást.

### **Sync Cook funkció (szinkronizált program)**

- Ha mindkét kosár ugyanazokkal a beállításokkal működjön, nyomja meg a Sync Cook gombot.
- Állítsa be a paramétereket, majd nyomja meg a Start/Szünet/Befejezés gombot a sütés indításához.
- Beállíthatja a paramétereket az egyik kosárban is (1 vagy 2), majd a Sync Cook gombbal átmásolhatja azokat a másik kosárra, végül nyomja meg a Start/Szünet/Befejezés gombot.

### **A működés szüneteltetése**

- Mindkét kosár szüneteltetéséhez nyomja meg a Start/Szünet/Befejezés gombot.
- Egy kosár szüneteltetéséhez válassza a (1) vagy (2) kosarat, majd nyomja meg a Start/Szünet/Befejezés gombot.
- A szüneteltetett kosár ideje villogni kezd.

### **Előre beállított programok használata**

- Válasszon a kilenc előre beállított program közül a menüválasztó gombbal (ételikonok) vagy a csillaggal jelölt Kedvenc menü gombbal (továbbiak a Kedvenc menü funkció részben).

**Megjegyzés:** A megadott idők és hőmérsékletek tájékoztató jellegűek, és az élelmiszer típusától függően módosítást igényelhetnek.

### **Főzési idő fele**

- Amikor a beállított idő fele letelik, a kijelzőn megjelenik a TURN üzenet, és a kosár világítása automatikusan bekapcsol. A készülék hangjelzést ad.
- A kosarat kihúzhatja és felrázhatja az ételt az egyenletes sütés érdekében (lásd IV. ábra).

### **A főzés befejezése**

- A program befejezése után a készülék hűtési módba kapcsol. A kijelzőn megjelenik a COOL felirat.
- A hűtési mód körülbelül 30 másodperc után véget ér. Ezután a kosarat kiveheti, és hőálló felületre helyezheti.
- Ellenőrizze, hogy az étel elkészült-e. Ha több időre van szükség, helyezze vissza a kosarat, és állítson be további perceket.

### **Az ételek kivétele**

- A kisebb adagokat (pl. hasáburgonya) közvetlenül tálba vagy tányérra öntheti.
- A nagyobb vagy érzékeny ételeket csipesszel vegye ki, fokozott óvatossággal.

**Megjegyzés:** Ne fordítsa meg a külső kosarat – a felgyülemlett zsír kifolyhat, a tálca pedig kicsúszhat vagy kieshet, ami égési sérülést okozhat.

**Vigyázat:** A kosár, a tálca és az étel nagyon forró a működés befejezése után. Mindig használjon védőkesztyűt vagy csipeszt.

### **Tippek**

- A kisebb hozzávalók sütési ideje általában rövidebb, mint a nagyobbaké.
- A nem egyenletes melegítés vagy odaégés elkerülése érdekében a könnyű és apró ételeket – például a hasáburgonyát, hagymakarikákat vagy apró csirkehús darabokat – sütés közben időnként fel kell rázni vagy átkeverni.
- A tálca 180°-kal elforgatható és a második szintre helyezhető. Ez gyorsabb és intenzívebb melegítést biztosít (lásd V. ábra).
- A friss burgonyához egy kevés olaj hozzáadása ropogósabb eredményt ad. Az olaj hozzáadása után néhány percen belül kezdje el a sütést.
- Nem ajánlott nagyon zsíros ételek készítése, mert ezek túlzott füstöt vagy fröcskölést okozhatnak.
- A légsütő alkalmas az előre elkészített ételek újramelegítésére is. A szokásos melegítési idő körülbelül 10 perc.

## KEDVENC MENÜ FUNKCIÓ

A Kedvenc menü funkció (csillag ikon) lehetővé teszi egy kiválasztott idő- és hőmérséklet-beállítás elmentését, amelyet később egyetlen gombnyomással indíthat.

### Programozás

- Állítsa be az időt és a hőmérsékletet a TEMP/TIME gombbal és a növelés (+), illetve csökkentés (-) gombokkal. Kiválaszthat egy előre beállított programot is, és elmentheti kedvencként.
- Tartsa lenyomva a Kedvenc menü gombot (csillag) 3 másodpercig, amíg a készülék hangjelzéssel nem erősíti meg a mentést.

### Használat

- A mentett program indításához nyomja meg röviden a Kedvenc menü gombot (csillag) – a készülék automatikusan beállítja a mentett paramétereiket.
- A mentett program módosításához ismétlje meg a folyamatot az új beállításokkal.
- Ez a funkció lehetővé teszi a leggyakrabban használt program gyors indítását anélkül, hogy újra be kellene állítani az időt és a hőmérsékletet.

## TÚLHEVÜLÉSVÉDELEM

A készülék túlmelegedés elleni védelemmel rendelkezik. Ha automatikusan kikapcsol és nem indul újra, húzza ki a hálózathoz, és várjon körülbelül 15 percet az újbóli csatlakoztatás előtt. Ha továbbra sem indul el, forduljon a szervizhez.

## TISZTÍTÁS ÉS TÁROLÁS

- A készüléket minden használat után és tárolás előtt meg kell tisztítani.
  - Húzza ki a készüléket a konnektorból, és hagyja teljesen kihűlni. A külső kosár eltávolításával felgyorsíthatja a hűtést. Soha ne tisztítsa vagy tárolja a készüléket, amíg az még forró vagy meleg.
  - A külső kosár és a tálca tapadásgátló bevonattal rendelkezik. Ne használjon fém eszközöket vagy dörzsi anyagokat, amelyek károsíthatják ezt.
  - Mossa el a külső kosarat és a tálcát meleg, mosószeres vízben, szivacs puha oldalával vagy ronggyal.
  - A kosár és a tálca mosogatógépben is mosható.
  - A készülék külső burkolatát törölje át nedves, puha ruhával. Ne merítse vízbe a készülék házát, és ne öblítse folyó víz alatt.
- Tipp:** Ha a kosár alján nehezen eltávolítható szennyeződés található, töltsen fel forró vízzel és kevés mosószerrel, majd hagyja állni kb. 10 percig.
- A készülék belsejét tisztítsa meg meleg vízzel és puha, nem dörzsi szivaccsal.
  - A fűtőelemet törölje át óvatosan nedves ruhával vagy puha kefével az esetleges ételmaradék eltávolításához.
  - Győződjön meg róla, hogy minden alkatrész teljesen száraz, mielőtt elteszi.
  - Soha ne tárolja a légsütőt, ha az nedves vagy forró.
  - Tárolja a készüléket eredeti csomagolásában vagy száraz, tiszta, nedvességtől védett helyen.

## MŰSZAKI ADATOK

Feszültség, teljesítmény	AC 220–240V~ 50/60Hz, 3000 W
Kapacitás	5,8 L + 5,8 L
Hőmérséklet-tartomány	40–200 °C
Időtartomány	1 perc – 12 óra

## HIBAELHÁRÍTÁS

Hibakód	Ok	Teendő
E1	Az NTC áramkör megszakadt: a készülék magas hőmérséklet elleni védelemmel rendelkezik	1. Ellenőrizze, hogy a hőmérséklet-érzékelő megfelelően van-e felszerelve és hatékonyan működik-e. 2. Ellenőrizze, hogy a motor megfelelően működik-e.
E2	NTC rövidzárlat	Cserélje ki a hőmérséklet-érzékelőt
E3	NTC leválasztás: A hőmérséklet-érzékelő szonda csatlakozása megszakadt, vagy a szonda megsérült.	1. Csatlakoztassa vissza az NTC csatlakozót. 2. Cserélje ki a hőmérséklet-érzékelőt.



### INFORMÁCIÓ A FELHASZNÁLÓKNAK AZ EL HASZNÁLT ELEKTROMOS ÉS ELEKTRONIKUS BERENDEZÉSEK KEZELÉSÉRŐL.

Ha a készüléken, a csomagoláson, a használati utasításon és hasonlókon az áthúzott kerekeshulladékgyűjtő tartály szimbóluma van, az azt jelenti, hogy a készülék a 2012/19/EU európai parlamenti és tanácsi irányelv értelmében szelektív hulladékgyűjtés tárgyát képezi. Az elhasznált készüléket nem szabad más háztartási hulladékkal együtt kidobni, és nem szabad kommunális hulladékként kezelni. Az elektronikai hulladék egy edénybe dobva veszélyt jelent a környezetre. Az elhasznált eszközöket a közigazgatás által szervezett elektromos és elektronikus berendezések szelektív gyűjtőhelyére kell leadni. Az elhasznált elektromos és elektronikus eszközök szétválasztásával és feldolgozással, hasznosításra, újrahasznosításra és ártalmatlanításra való elküldésével Ön megóvja a környezetet a szennyeződésektől, hozzájárul a természeti erőforrások felhasználásának csökkentéséhez és az új eszközök előállításának költségeinek csökkentéséhez. A megfelelő ártalmatlanítás és selejtezés segít kiküszöbölni a kiselejtezett termékek negatív hatását a természeti környezetre és az emberi egészségre. A termék újrahasznosíthatóságával kapcsolatos részletes információkért forduljon a helyi önkormányzatához, a helyi hulladékkezelő szolgáltatóhoz vagy ahhoz az üzlethez, ahol a terméket vásárolta.

Vă mulțumim că ați ales un produs Berdсен. Manualul conține informații importante privind siguranța, utilizarea și eliminarea dispozitivului. Înainte de a utiliza produsul, vă rugăm să citiți instrucțiunile și să le păstrați pentru referințe ulterioare.

## AVERTIZĂRI!

### ATENȚIE, SUPRAFAȚĂ FIERBINTE!

-  Risc de arsuri! Nu atingeți suprafețele fierbinți ale bolului, coșului sau cavitatea din carcasă în timpul utilizării. Țineți bolul doar de mâner. Fiți atenți la ieșirea aburului din dispozitiv.
- Conectați dispozitivul numai la o priză de curent alternativ cu tensiunea specificată pe plăcuța de identificare.
- Utilizați dispozitivul numai în interior, pentru uz privat.
- Pericol de electrocutare! Nu scufundați dispozitivul, cablul sau ștecherul în apă sau alte lichide. Nu spălați carcasa sub jet de apă. Protejați dispozitivul de umiditate.
- Nu atingeți dispozitivul cu mâinile ude.
- Dacă apare fum, deconectați imediat dispozitivul de la sursa de alimentare. Așteptați până când va înceta să iasă fum, înainte de a scoate coșul.
- Așezați dispozitivul pe o suprafață plană, uniformă și stabilă, la cel puțin 35 cm distanță de perete și alte obiecte.
- Nu utilizați dispozitivul lângă perdele, draperii sau materiale inflamabile.
- Nu acoperiți și nu blocați orificiul de evacuare a aerului. Țineți mâinile și fața departe de aburul fierbinte.
- Utilizați numai accesoriile originale incluse în kit. Utilizarea componentelor neoriginale poate duce la incendiu sau la electrocutare.
- Nu lăsați dispozitivul nesupravegheat în timpul funcționării.
- Opriți dispozitivul după utilizare și înainte de curățare.
- Înainte de a instala sau scoate accesoriile, opriți întotdeauna dispozitivul și deconectați-l de la sursa de alimentare.
- Înainte de curățare, asamblare și dezasamblare, opriți dispozitivul și deconectați-l de la sursa de alimentare.
- Asigurați acces ușor la ștecăr pentru a deconecta rapid dispozitivul de la rețea dacă este necesar.
- Nu expuneți dispozitivul la temperaturi extreme (înalte sau scăzute).
- Faceți reparații numai la un centru de service autorizat. Auto-repararea este interzisă.
- Protejați-vă cablul de rețea împotriva deteriorării. Păstrați-l departe de surse de căldură și margini ascuțite.
- Nu trageți de cablul de alimentare pentru a deconecta ștecherul. În schimb, apucați și trageți de ștecher.
- Nu agățați cablul de alimentare peste marginea unei mese sau a unei chiuvete.
- Dacă cablul de alimentare este deteriorat, înlocuiți-l la un centru de service autorizat pentru a evita un pericol.
- Nu utilizați dispozitivul direct pe sticlă sau suprafețe rezistente la căldură.
- Nu mutați dispozitivul în timp ce acesta este în funcțiune.
- Dispozitivul nu este o jucărie. Păstrați-l departe de copiii cu vârsta sub 8 ani.

- Dispozitivul poate fi folosit de copii începând de vârsta de 8 ani și de persoane cu limitări fizice sau psihice sau cu lipsă de experiență doar sub supravegherea unor adulți care vor explica regulile de utilizare în siguranță.
- Copiii nu trebuie să se joace sau să curețe aparatul fără supraveghere.
- Nu lăsați copiii nesupravegheați lângă dispozitiv.
- Înainte de prima utilizare, spălați toate părțile care vin în contact cu alimentele cu apă fierbinte.
- Nu folosiți aparatul pentru a arde cărbune sau alți combustibili.
- Nu utilizați temporizatoarele externe sau telecomenzi.
- Asigurați-vă că cablul de alimentare nu atinge suprafețele fierbinți.
- Un fum ușor la prima utilizare este normal și se datorează învelișului protector de pe bobină.
- Nu utilizați prelungitoare sau distribuitoare decât dacă acestea îndeplinesc cerințele de alimentare ale dispozitivului și sunt direcționate corect.
- Nu lăsați copiii să aibă acces la ambalaje (pungi, cutii, styrofoam) – acestea pot provoca sufocare.
- Când oferiți dispozitivul unei alte persoane, includeți și manualul de utilizare.

## STRUCTURA APARATULUI (FIG. I)

- |                                   |                                  |
|-----------------------------------|----------------------------------|
| 1. Panou de control               | 6. Cablu de alimentare cu fișă   |
| 2. Orificiu de evacuare a aerului | 7. Coș exterior (×2)             |
| 3. Mâner                          | 8. Tavă (×2)                     |
| 4. Carcasă superioară             | 9. Fereastră de vizualizare (×2) |
| 5. Carcasă posterioară            | 10. Grătar (suport grill) (×2)   |

## PANOU DE CONTROL (FIG. II)

- |  |   |
|--|---|
| A. Coș 1 (1)                           | G. Buton Pornire/Pauză/Oprire                     |
| B. Coș 2 (2)                           | H. Buton schimbare timp/temperatură (TEMP / TIME) |
| C. Buton Sync Cook                     | I. Buton iluminare Coș 1 (bec 1)                  |
| D. Buton Sync Finish                   | J. Buton iluminare Coș 2 (bec 2)                  |
| E. Buton creștere timp/temperatură (+) | K. Buton Meniu Preferat (stea)                    |
| F. Buton reducere timp/temperatură (-) |   |

## ÎNAINTE DE PRIMA UTILIZARE

1. Îndepărtați toate materialele de ambalare, foliile, autocolantele și etichetele. Păstrați-le departe de copii – componentele din folie pot reprezenta un risc de sufocare.
2. Spălați coșul exterior și tava cu un burete moale și detergent delicat. Nu utilizați materiale abrazive pentru a evita deteriorarea stratului antiaderent.
3. Nu scufundați corpul friteuzei în apă sau în alte lichide.
4. Ștergeți carcasa și interiorul aparatului cu o lavetă moale, ușor umedă, apoi uscați complet.

**Notă:** Coșul exterior și tava pot fi spălate în mașina de spălat vase.

**Notă:** Aparatul funcționează pe bază de aer fierbinte – nu turnați ulei sau grăsime în coș.

## PREGĂTIREA PENTRU UTILIZARE

- Așezați friteuza cu aer pe o suprafață stabilă, plană și rezistentă la căldură.
- Montați mânerul pe panoul coșului (vezi fig. III). După montare, scuturați ușor coșul pentru a vă asigura că este fixat corect (vezi fig. IV).
- Introduceți tava în coșul exterior, apoi împingeți coșul în aparat până la închiderea completă.
- Asigurați-vă că lungimea cablului de alimentare este suficientă pentru a ajunge confortabil la priză și că există spațiu adecvat în jurul aparatului pentru circulația aerului.

### Avertismente

- Nu așezați aparatul pe suprafețe sensibile la căldură.
- Asigurați minimum 35 cm de spațiu liber în jurul friteuzei.
- Nu turnați lichide, ulei sau grăsime în coș.
- Nu puneți obiecte pe partea superioară a aparatului. Nu blocați orificiile de evacuare a aerului.
- Aparatul nu va funcționa corect dacă admisia de aer este acoperită.

## UTILIZARE

- Scoateți cu grijă coșul exterior, ținând doar de mâner. Așezați alimentele pe tava interioară.  
**Notă:** Nu depășiți marcajul MAX din coșul interior.
- Reintroduceți coșul exterior în aparat până la închiderea completă.  
**Avertisment:** După conectarea la alimentare, coșul se încălzește rapid – în timpul funcționării atingeți doar mânerul.
- Conectați cablul de alimentare la priză. Țineți apăsat Butonul Pornire/Pauză/Oprire până când apare ecranul de selecție a programului.

### Gătire într-un singur coș

- Selectați coșul apăsând Coș 1 (1) sau Coș 2 (2).
- Setați timpul și temperatura utilizând butonul TEMP/TIME și butoanele (+) și (-).
- Puteți selecta și unul dintre programele presetate.
- Apăsați Butonul Pornire/Pauză/Oprire pentru a începe gătirea.
- În timpul funcționării puteți activa iluminarea coșului apăsând Butonul iluminare Coș 1 (bec 1) sau Butonul iluminare Coș 2 (bec 2).

### Gătire în două coșuri cu setări diferite

- Selectați un coș apăsând (1) sau (2), setați timpul și temperatura, apoi confirmați prin Butonul Pornire/Pauză/Oprire.
- Repetați pentru celălalt coș.
- În timpul funcționării puteți selecta coșul (1) sau (2) și ajusta parametrii.

### Funcția Sync Finish (finalizare sincronizată)

- Setați parametri diferiți pentru Coș 1 și Coș 2.
- Apăsați scurt Butonul Sync Finish.
- Coșul cu timpul mai scurt intră în modul „Hold”; celălalt coș continuă funcționarea.
- Când timpii rămași devin egali, ambele coșuri încep împreună numărătoarea finală.

### Funcția Sync Cook (program sincronizat)

- Pentru ca ambele coșuri să funcționeze cu aceleași setări, apăsați Butonul Sync Cook.
- Setați parametrii și apăsați Butonul Pornire/Pauză/Oprire pentru a începe gătirea.
- De asemenea, puteți seta parametrii într-un singur coș (1 sau 2), apoi apăsați Butonul Sync Cook pentru a copia setările în celălalt coș, iar la final apăsați Pornire/Pauză/Oprire.

## **Pauzarea funcționării**

- Pentru a întrerupe ambele coșuri, apăsați Butonul Pornire/Pauză/Oprire.
- Pentru a opri temporar un singur coș, selectați (1) sau (2) și apăsați Pornire/Pauză/Oprire.
- Timpul coșului pus pe pauză va începe să clipească.

## **Utilizarea programelor presetate**

- Selectați unul dintre cele nouă programe presetate folosind butonul de selectare a meniului (pictogramele alimentelor) sau butonul Meniu Preferat cu simbolul stea (mai multe în secțiunea Funcția Meniu Preferat).

**Notă:** Timpurile și temperaturile indicate sunt orientative și pot necesita ajustare în funcție de tipul alimentelor.

## **Jumătatea timpului de gătire**

- Când trece jumătate din timpul programat, mesajul TURN va apărea pe ecran, iar iluminarea coșului se va aprinde automat. Aparatul va emite un semnal sonor.
- Puteți scoate coșul și agita alimentele pentru a asigura o preparare uniformă (vezi fig. IV).

## **Finalizarea gătitului**

- După finalizarea programului, aparatul va intra în modul de răcire. Mesajul COOL va apărea pe ecran.
- Modul de răcire se va încheia după aproximativ 30 de secunde. Apoi puteți scoate coșul și îl puteți așeza pe o suprafață rezistentă la căldură.
- Verificați dacă preparatul este gata. Dacă necesită un timp suplimentar, reintroduceți coșul și setați câteva minute în plus.

## **Scoaterea alimentelor**

- Porțiile mici (de ex. cartofi prăjiți) pot fi turnate direct într-un bol sau pe o farfurie.
- Preparatele mari sau delicate trebuie scoase cu clești, cu atenție sporită.

**Notă:** Nu întoarceți coșul exterior cu susul în jos – grăsimea acumulată poate curge peste alimente, iar tava poate aluneca sau cădea, producând risc de arsuri.

**Atenție:** Coșul, tava și alimentele sunt foarte fierbinți după utilizare. Folosiți întotdeauna mănuși de protecție sau clești.

## **Sfaturi**

- Timpul de preparare pentru ingredientele mici este de obicei mai scurt decât pentru cele mari.
- Pentru a preveni încălzirea neuniformă sau arderea, produsele ușoare și mici – cum ar fi cartofii prăjiți, inelele de ceapă sau bucățile mici de pui – trebuie agitate sau amestecate în timpul gătitului.
- Tava poate fi rotită cu 180° pentru a fi plasată pe al doilea nivel. Acest lucru permite încălzirea mai rapidă și mai intensă (vezi fig. V).
- Adăugarea unei cantități mici de ulei la cartofii cruzi ajută la obținerea unui rezultat mai crocant. După adăugarea uleiului, începeți prepararea în câteva minute.
- Nu se recomandă prepararea alimentelor foarte bogate în grăsimi, deoarece pot produce fum excesiv sau stropi în timpul încălzirii.
- Friteuza este potrivită și pentru reîncălzirea preparatelor deja gătite. Timpul standard de reîncălzire este de aproximativ 10 minute.

## **FUNCȚIA MENU PREFERAT**

Funcția Meniu Preferat (simbol stea) permite salvarea unui set selectat de setări de temperatură și timp pentru a fi utilizat ulterior printr-o singură apăsare de buton.

## Programare

- Setezi timpul și temperatura folosind butonul TEMP/TIME și butoanele de creștere (+) și reducere (-). Puteți selecta și unul dintre programele presetate pentru a-l salva ca favorit.
- Țineți apăsat timp de 3 secunde Butonul Meniu Preferat (stea) până când aparatul confirmă salvarea printr-un semnal sonor.

## Utilizare

- Pentru a porni programul salvat, apăsați scurt Butonul Meniu Preferat (stea) – aparatul va aplica automat parametrii salvați.
- Pentru a modifica programul salvat, repetați același proces cu noile setări.
- Această funcție permite pornirea rapidă a programului folosit cel mai frecvent, fără a regla din nou timpul și temperatura.

## PROTECȚIE LA SUPRAÎNCĂLZIRE

Aparatul este echipat cu protecție la supraîncălzire. Dacă se oprește automat și nu pornește din nou, deconectați-l de la priză și așteptați aproximativ 15 minute înainte de reconectare. Dacă tot nu pornește, contactați serviciul tehnic.

## CURĂȚARE ȘI DEPOZITARE

- Aparatul trebuie curățat după fiecare utilizare și înainte de depozitare.
- Deconectați aparatul de la priză și lăsați-l să se răcească complet. Puteți scoate coșul exterior pentru a accelera răcirea. Nu curățați și nu depozitați aparatul cât timp este încă fierbinte sau cald.
- Coșul exterior și tava sunt acoperite cu un strat antiaderent. Nu utilizați ustensile metalice sau materiale abrazive care îl pot deteriora.
- Spălați coșul exterior și tava cu apă caldă și detergent, folosind partea moale a unui burete sau o lavetă.
- Coșul și tava sunt compatibile cu mașina de spălat vase.
- Ștergeți carcasa exterioară a aparatului cu o lavetă moale și umedă. Nu scufundați corpul aparatului în apă și nu îl clătiți sub jet de apă.  
**Sfat:** dacă pe fundul coșului apar depuneri dificile, umpleți-l cu apă fierbinte și puțin detergent și lăsați-l aproximativ 10 minute.
- Curățați interiorul aparatului cu apă caldă și un burete moale, neabraziv.
- Curățați elementul de încălzire delicat cu o lavetă umedă sau o perie moale pentru a îndepărta resturile alimentare.
- Asigurați-vă că toate componentele sunt complet uscate înainte de depozitare.
- Nu depozitați niciodată friteuza când este umedă sau fierbinte.
- Depozitați aparatul în ambalajul original sau într-un loc uscat și curat, ferit de umiditate.

## DATE TEHNICE

<b>Tensiune, putere</b>	AC 220–240V~ 50/60Hz, 3000 W
<b>Capacitate</b>	5,8 L + 5,8 L
<b>Interval temperatură</b>	40–200 °C
<b>Interval timp</b>	1 min – 12 h

## REZOLVAREA PROBLEMELOR

Cod de eroare	Pricina	Acțiune
E1	Circuit deschis NTC: dispozitivul prezintă protecție la temperaturi ridicate	1. Verificați dacă senzorul de temperatură este instalat corect și funcționează eficient. 2. Verificați dacă motorul funcționează corect.
E2	Scurt-circuit NTC	Înlocuiți senzorul de temperatură
E3	Deconectare NTC: Conexiunea sondei senzorului de temperatură a fost deconectată sau sonda este deteriorată.	1. Reațasați terminalul de conectare NTC. 2. Înlocuiți senzorul de temperatură.



### INFORMAȚII PENTRU UTILIZATORI CU PRIVIRE LA MODUL DE GESTIONARE A DEȘEURILOR DE ECHIPAMENTE ELECTRICE ȘI ELECTRONICE.

Dacă dispozitivul, ambalajul, instrucțiunile de utilizare și altele asemenea poartă simbolul unui container de gunoi pe roți tăiat, înseamnă că dispozitivul este supus colectării separate a deșeurilor în conformitate cu Directiva 2012/19/UE a Parlamentului și a Consiliului European. Dispozitivul folosit nu trebuie aruncat împreună cu alte deșeuri menajere și nu trebuie tratat ca deșeuri municipale. Aruncând deșeurile electronice într-un container, reprezentați o amenințare pentru mediu. Dispozitivele uzate trebuie livrate la un punct de colectare selectivă a echipamentelor electrice și electronice organizat de administrația publică. Separând dispozitivele electrice și electronice uzate și trimițându-le spre procesare, recuperare, reciclare și eliminare, protejați mediul împotriva poluării și contaminării, contribuiți la reducerea utilizării resurselor naturale și la reducerea costurilor de producere a dispozitivelor noi. Eliminarea și casarea corespunzătoare ajută la eliminarea impactului negativ al produselor aruncate asupra mediului natural și asupra sănătății umane. Pentru informații detaliate privind reciclabilitatea acestui produs, vă rugăm să contactați primăria locală, serviciul municipal de eliminare a deșeurilor sau magazinul de unde ați achiziționat produsul.

# **BERDSEN®**

Manufactured in China for:

Wyprodukowano w Chinach dla:

Hergestellt in China für:

Global Income sp. z o.o.

ul. Chwaszczyńska 135B

81-571 Gdynia, Poland

[www.berdsen.pl](http://www.berdsen.pl)

[sklep@berdsen.pl](mailto:sklep@berdsen.pl)