

Última revisión: 15 de abril 2026
Last revision: April 15th, 2026

MANUAL DE INSTRUCCIONES

ESTERILIZADOR DE BIBERONES

MOBIBI



Manual de instrucciones	ES
Instruction manual	EN
Manuel d'Instruction	FR
Manuale D'Istruzioni	IT
Anweisungen	DE
Instructions	PT
Gebruiksaanwijzing	NL
Bruksanvisning	SW
Instrukcja obsługi	PL
Brugsanvisning	DA



ES - Lea las instrucciones antes de usar el producto.
EN - Please read instructions before use.
FR - Lisez les instructions avant d'utiliser le produit.
IT - Leggere le istruzioni prima di usare il prodotto.
DE - Lesen Sie die Gebrauchsanweisung, bevor Sie das Produkt verwenden.
PT - Leia as instruções antes de utilizar o produto.
NL - Lees de instructies voordat u het product gebruikt.
SW - Läs instruktionerna innan du använder produkten.
PL - Läs instruktionerna innan du använder produkten.
DA - Læs vejledningen, før du bruger produktet.





IMPORTANTE

Conserve las instrucciones para futuras consultas. Lea estas instrucciones antes de utilizar este producto.

¡Gracias por elegir el esterilizador de biberones MOBIBI! En este manual encontrará toda la información necesaria para montar, utilizar y mantener este producto correctamente y de forma segura.

Este dispositivo ha sido diseñado para ofrecer una solución práctica, segura y eficiente para la limpieza y esterilización de biberones y chupetes del bebé. La correcta esterilización es fundamental para proteger la salud de su bebé, eliminando bacterias y gérmenes que pueden estar presentes en los utensilios de alimentación.

Le recomendamos leer atentamente todo el manual antes de comenzar la instalación para asegurar un uso adecuado y seguro.

PROPÓSITO DEL PRODUCTO

- 1. Proteger la salud del bebé:** Asegurar la eliminación de bacterias, gérmenes y otros microorganismos dañinos de los biberones y accesorios, reduciendo el riesgo de enfermedades e infecciones.
- 2. Facilitar el proceso de esterilización:** Ofrecer una solución práctica y rápida para que los padres puedan esterilizar los utensilios del bebé sin necesidad de métodos complicados o tradicionales, como hervir agua.
- 3. Extender la vida útil de los accesorios del bebé:** Asegurar que el método de esterilización sea seguro para materiales delicados, protegiendo los biberones y accesorios de daños o deformaciones.

INDICACIONES DE USO

- Este producto es un electrodoméstico de interior.
- Puede utilizarse para esterilizar y secar biberones y chupetes.
- El esterilizador tiene 6 soportes (capacidad para 6 biberones o 6 chupetes).
- El tamaño de los biberones recomendados es de 150 ml - 330 ml.
- Enjuague con agua los biberones y otros artículos que se vayan a esterilizar.
- Asegúrese de que el aparato está instalado correctamente y conecte el cable de alimentación a la toma de corriente.

BENEFICIOS Y CONSIDERACIONES

El esterilizador de biberones MOBIBI elimina hasta el 99.9% de bacterias y gérmenes, ahorra tiempo con un proceso rápido y automático, y es fácil de usar gracias a su diseño intuitivo. Además, su versatilidad permite esterilizar biberones y chupetes, mientras que su tamaño compacto y eficiencia energética lo hacen práctico y sostenible.

Para un uso seguro, es importante respetar la capacidad máxima, usar la cantidad de agua recomendada del vaso medidor, seguir las instrucciones del fabricante y realizar un mantenimiento regular. Espere a que el dispositivo se enfríe antes de abrirlo para evitar quemaduras y supervise su uso, especialmente si hay niños cerca.

1. CARACTERÍSTICAS DEL PRODUCTO

NOMBRE	Esterilizador de biberones
MODELO	MOBIBI
REFERENCIA	VD-00057/25
COLORES	Beige
MEDIDAS DEL PRODUCTO	27,5*18,5*39 cm
PESO DEL PRODUCTO	1,7 KG
MATERIALES	PP y acero inoxidable 304
OTRAS CARACTERÍSTICAS	<ul style="list-style-type: none"> • Voltaje: 220 V • Frecuencia: 50 Hz • Potencia: 500 W (esterilizador) / 170 W (secado) • Aislamiento eléctrico Clase I 

2. PARTES Y COMPONENTES

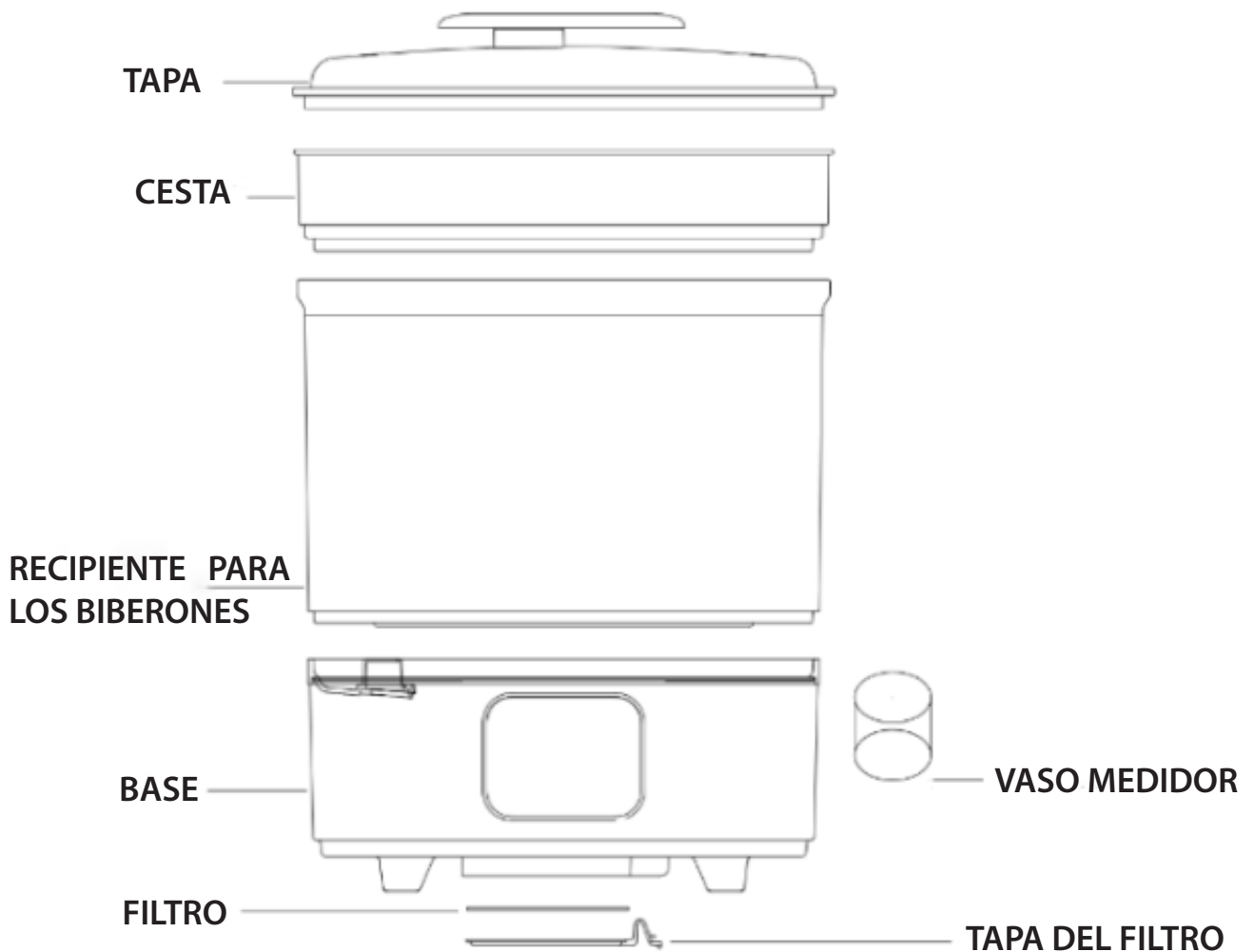

Se recomienda lavar el filtro con agua una vez cada 3 o 6 meses (depende de la frecuencia de uso que el usuario le de al esterilizador.

PANEL DE CONTROL

Descripción de los botones:

Botón de encendido (1): Enchufe la fuente de alimentación, el esterilizador emitirá un pitido cuando esté conectado. Pulse este botón de nuevo para apagar el producto.

Botón de modo (2): Pulse este botón para seleccionar el programa deseado.

+: Pulse este botón para aumentar el tiempo.

-: Pulse este botón para reducir el tiempo.



3. INSTRUCCIONES DE USO

Paso 1: Una la base del esterilizador con el recipiente para los biberones y a continuación, conecte el producto a la fuente de alimentación.

Paso 2: Introduce los biberones en el recipiente y ponga la tapa. A continuación seleccione el modo deseado. La tapa del producto se calienta durante el funcionamiento y el vapor caliente que sale del respiradero de la tapa o cuando se abre la misma pueden provocar quemaduras.

Paso 3: Vierta unos 100 ml de agua sobre la base, concretamente, sobre la placa de acero inoxidable (no es necesario verter nada de agua para la función de secado)

Paso 4: Pulse el botón de encendido para conectar el producto. Éste entrará en estado de espera y en la pantalla se mostrará un 00.

Paso 5: Pulse el botón de modo para seleccionar el programa deseado. Cambiará al modo indicado tras 3 segundos parpadeando.

Paso 6: Después de seleccionar el modo, pulse el botón «+» «-» para ajustar el tiempo.

- Tabla de funciones y tiempos:

MODO	TIEMPO POR DEFECTO	RANGO DE TIEMPO AJUSTABLE
Auto	60 min	-
Esterilizar	18 min	8-25 min
Secado	45 min	10-60 min
Mantener temperatura	24 h	-

La función de mantener la temperatura permite mantener caliente el biberón el tiempo deseado. De esta manera, se puede calentar el biberón y mantener constante esta temperatura hasta la hora que se desee dar de comer al bebé.

A TENER EN CUENTA: Este producto cuenta con un termostato de seguridad. Si el producto llegase a alcanzar una temperatura superior a 130°, el producto corta el suministro de energía. Tras enfriarse, se reinicia automáticamente.

4. MANTENIMIENTO Y LIMPIEZA

- Limpie el exterior del producto con un paño seco o levemente humedecido.
- Para limpiar el interior, separe las partes y limpie con agua tibia la tapa, cesta y el recipiente para los biberones. Sequelo todo perfectamente antes de volver a poner en funcionamiento el producto.
- No utilice productos corrosivos o que puedan emitir gases tóxicos que perjudiquen el estado de los productos.

5. ADVERTENCIAS Y PRECAUCIONES DE SEGURIDAD

1. **¡ADVERTENCIA!** No desmonte el producto conectado a la red para evitar el riesgo de descarga eléctrica.
2. **¡ADVERTENCIA!** Mantenga el aparato fuera del alcance de los niños.
3. **¡ADVERTENCIA!** La tapa del producto se calienta durante el funcionamiento y puede provocar quemaduras si se toca.
4. **¡ADVERTENCIA!** El vapor caliente que sale del respiradero de la tapa o cuando se abre la tapa puede provocar quemaduras.
5. **¡ADVERTENCIA!** No mueva el producto ni abra la tapa cuando esté en uso.
6. **¡ADVERTENCIA!** Este aparato está destinado al uso doméstico, no lo utilice en el exterior o en zonas que pueda entrar en contacto con agua o humedad.
7. **¡ADVERTENCIA!** Asegúrese de que el voltaje indicado en el producto coincide con el voltaje de la red local.
8. **¡ADVERTENCIA!** No inicie la esterilización si no hay agua en la placa de acero inoxidable de la base.
9. **¡ADVERTENCIA!** No cubra la ventilación de la tapa mientras que el producto esté en uso.
10. **¡ADVERTENCIA!** Este dispositivo cuenta con un sistema de protección contra el sobrecalentamiento.
11. **¡ADVERTENCIA!** Este dispositivo cuenta con un termostato de seguridad.
12. **¡ADVERTENCIA!** Este producto tiene aislamiento eléctrico Clase I  .
13. **¡ADVERTENCIA!** IPX0, no está protegido contra el agua.

6. RESOLUCIÓN DE PROBLEMAS

Problema: El esterilizador no enciende.

- Causa posible: El dispositivo no está conectado correctamente a la toma de corriente.
- Solución: Verifique que el cable esté enchufado correctamente y que la toma de corriente funcione. Si el problema persiste, consulte el servicio técnico.

Problema: Se acumula cal en el fondo del esterilizador.

- Causa posible: Uso de agua del grifo con alto contenido de minerales.
- Solución: Limpie el depósito y use agua destilada o filtrada para futuros ciclos.

Problema: El ciclo de esterilización no se completa.

- Causa posible: No hay suficiente agua en el depósito.
- Solución: Apague el dispositivo, agregue la cantidad correcta de agua y reinicie el ciclo.

Problema: Los accesorios no se esterilizan completamente.

- Causa posible: El dispositivo está sobrecargado o los artículos están mal colocados en los soportes del recipiente del esterilizador
- Solución: Retire algunos artículos y asegúrese de que los accesorios estén colocados de forma que el vapor pueda circular libremente.

Problema: El esterilizador genera mucho vapor o gotea agua.

- Causa posible: Se agregó más agua de la necesaria o no está colocado en una superficie plana.
- Solución: Vacíe el exceso de agua y asegúrese de usar solo la cantidad recomendada. Coloque el dispositivo en una superficie plana y estable.

7. CONDICIONES DE GARANTÍA

Este producto está cubierto por una garantía de 3 años contra defectos de fabricación.

¡Gracias por elegir esterilizador de biberones MOBIBI! Apreciamos su confianza en nuestros productos. Estamos comprometidos en ofrecerle la mejor calidad y servicio.

Sabemos que disfrutará de su nuevo MOBIBI tanto como nosotros disfrutamos creándolo para usted. Si tiene alguna pregunta o necesita asistencia, no dude en contactarnos en la dirección de correo electrónico: **clientes@mobiclinic.com**.

¡Gracias por formar parte de Mobiclinic! Estamos aquí para ayudarle.



IMPORTANT

Keep these instructions for future reference. Read these instructions before using this product.

Thank you for choosing the MOBIBI Bottle Steriliser! In this manual you will find all the information you need to assemble, use and maintain this product correctly and safely.

This device has been designed to offer a practical, safe and efficient solution for cleaning and sterilising baby bottles and soothers. Proper sterilisation is essential to protect your baby's health by eliminating bacteria and germs that may be present on feeding utensils.

We recommend that you read the entire manual carefully before starting installation to ensure proper and safe use.

PURPOSE OF THE PRODUCT

- 1. Protect baby's health:** Ensure the elimination of bacteria, germs and other harmful micro-organisms from bottles and accessories, reducing the risk of illness and infection.
- 2. Facilitate the sterilisation process:** Offer a practical and quick solution for parents to sterilise baby's utensils without the need for complicated or traditional methods such as boiling water.
- 3. Extend the life of baby accessories:** Ensure that the sterilisation method is safe for delicate materials, protecting bottles and accessories from damage or deformation.

INDICATIONS FOR USE

- This product is an indoor appliance.
- Can be used to sterilise and dry bottles and soothers.
- The steriliser has 6 holders (capacity for 6 bottles or 6 soothers).
- Recommended bottle sizes are 150 ml - 330 ml.
- Rinse bottles and other items to be sterilised with water.
- Make sure that the appliance is installed correctly and connect the power cord to the power socket.

BENEFITS AND CONSIDERATIONS

The MOBIBI bottle steriliser eliminates up to 99.9% of bacteria and germs, saves time with a fast and automatic process, and is easy to use thanks to its intuitive design. In addition, its versatility allows it to sterilise bottles and soothers, while its compact size and energy efficiency make it practical and sustainable.

For safe use, it is important to respect the maximum capacity, use the recommended amount of water in the measuring cup, follow the manufacturer's instructions and perform regular maintenance. Wait for the device to cool down before opening it to avoid burns and supervise its use, especially if children are nearby.

1. PRODUCT CHARACTERISTICS

NAME	Bottle steriliser
MODEL	MOBIBI
REFERENCE	VD-00057/25
COLOURS	Beige
PRODUCT DIMENSIONS	10,82"*7,28"*15,35"
PRODUCT WEIGHT	3,74 lb
MATERIALS	PP and 304 stainless steel
OTHER CHARACTERISTICS	<ul style="list-style-type: none"> • Voltage: 220 V • Frequency: 50 Hz • Power: 500 W (steriliser) / 170 W (drying) • Class I electrical insulation 

2. PARTS AND COMPONENTS

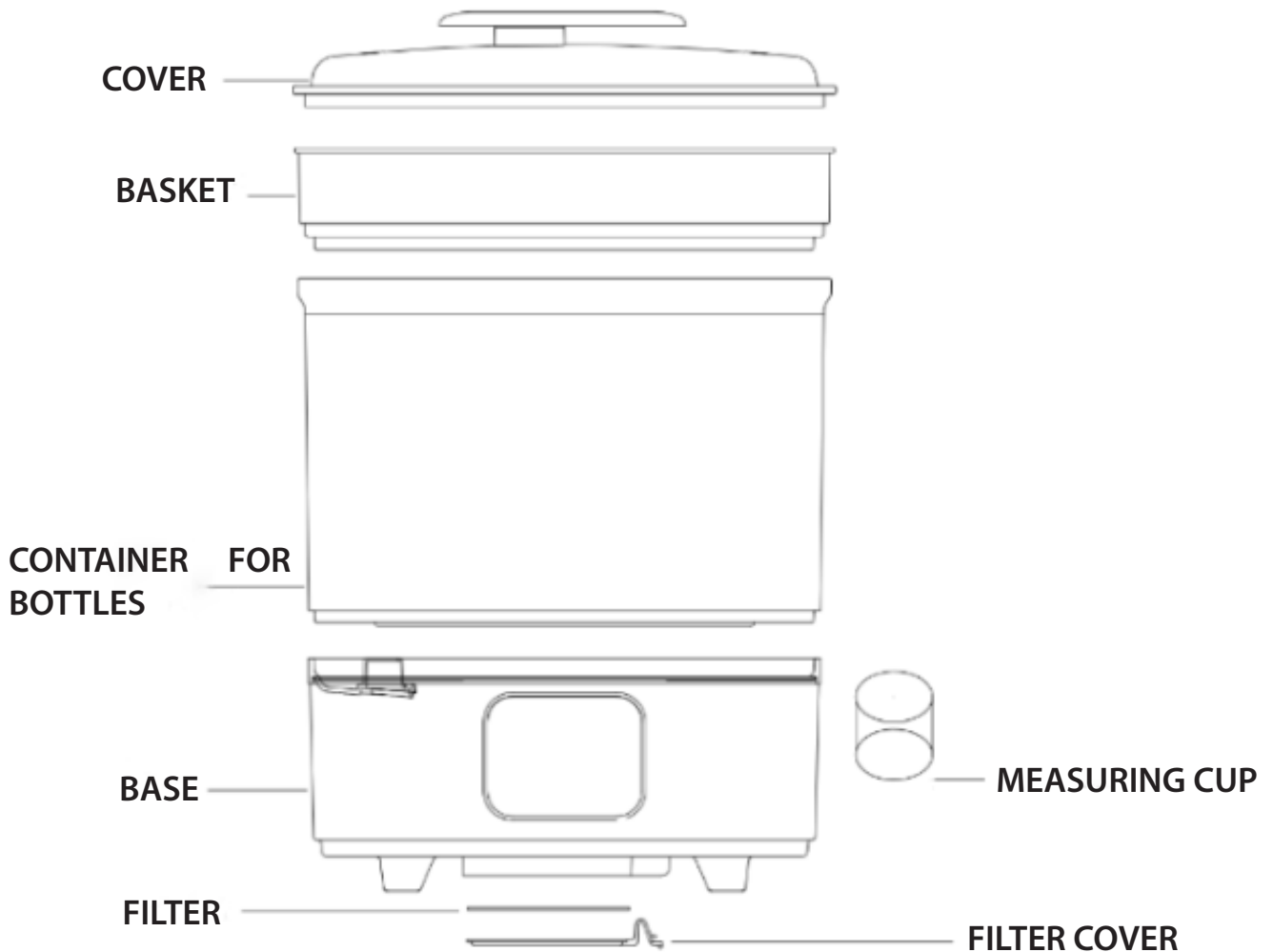

It is recommended to wash the filter with water once every 3 to 6 months (depending on how often the user uses the steriliser)

CONTROL PANEL

Description of the buttons:

Power button (1): Plug in the power supply, the steriliser will beep once it is switched on. Press this button again to turn off the product.

Mode button (2): Press this button to select the desired programme.

+: Press this button to increase the time.

-: Press this button to reduce the time.



3. INSTRUCTIONS FOR USE

Step 1: Attach the base of the steriliser to the bottle container and then connect the product to the power supply.

Step 2: Insert the bottles into the container and put the lid on. The product lid heats up during operation and hot steam escaping from the lid vent or when the lid is opened can cause burns.

Step 3: Pour about 100 ml of water on the base, specifically on the stainless steel plate (no need to pour any water for the drying function)

Step 4: Press the power button to switch on the product. the product will enter standby status and the display will show a 00.

Step 5: Press the mode button to select the desired programme. It will change to the indicated mode after 3 seconds flashing.

Step 6: After selecting the mode, press the "+" "-" button to adjust the time.

- Table of functions and times:

MODE	DEFAULT TIME	ADJUSTABLE TIME RANGE
Auto	60 min	-
Sterilise	18 min	8-25 min
Drying	45 min	10-60 min
Maintain temperature	24 h	-

*The keep warm function allows you to keep the bottle warm for as long as you want. In this way, you can heat the bottle and keep it at a constant temperature until the time you want to feed your baby.

PLEASE NOTE: This product is fitted with a safety thermostat. If the product reaches a temperature of over 130°C, it will cut off the power supply. Once it has cooled down, it will restart automatically.

4. MAINTENANCE AND CLEANING

- Wipe the outside of the product with a dry or slightly damp cloth.
- To clean the inside, separate the parts and clean the lid, basket and bottle container with lukewarm water. Dry thoroughly before using the product again.
- Do not use corrosive products or products that may emit toxic gases that could damage the condition of the products.

5. SAFETY WARNINGS AND PRECAUTIONS

1. **WARNING!** Do not disassemble the mains-operated product to avoid risk of electric shock.
2. **WARNING!** Keep the device out of the reach of children.
3. **WARNING!** The product cover becomes hot during operation and can cause burns if touched.
4. **WARNING!** Hot steam escaping from the lid vent or when the lid is opened can cause burns.
5. **WARNING!** Do not move the product or open the cover when in use.
6. **WARNING!** This appliance is intended for domestic use, do not use it outdoors or in areas where it may come into contact with water or moisture.
7. **WARNING!** Make sure that the voltage indicated on the product matches the local mains voltage.
8. **WARNING!** Do not start sterilisation if there is no water on the stainless steel base plate.
9. **WARNING!** Do not cover the lid vent while the product is in use.
10. **WARNING!** This device is fitted with an overheating protection system.
11. **WARNING!** This device is fitted with a safety thermostat.
12. **WARNING!** This product has Class I electrical insulation  .
13. **WARNING!** IPX0, not protected against water.

6. PROBLEM SOLVING

Problem: The steriliser does not turn on.

- Possible cause: The device is not properly connected to the power socket.
- Solution: Check that the cable is plugged in correctly and that the socket is working. If the problem persists, consult a service technician.

Problem: Limescale builds up on the bottom of the steriliser.

- Possible cause: Use of tap water with high mineral content.
- Solution: Clean the tank and use distilled or filtered water for future cycles.

Problem: The sterilisation cycle is not completed.

- Possible cause: Not enough water in the tank.
- Solution: Switch off the device, add the correct amount of water and restart the cycle.

Problem: Accessories do not sterilise completely.

- Possible cause: Device is overloaded or items are incorrectly placed in the steriliser container holders
- Solution: Remove some items and make sure that the accessories are positioned so that the steam can circulate freely.

Problem: The steriliser generates too much steam or leaks water.

- Possible cause: More water was added than necessary or it is not placed on a flat surface.
- Solution: Drain excess water and be sure to use only the recommended amount. Place the device on a flat and stable surface.

7. WARRANTY CONDITIONS

This product is covered by a 3-year warranty against manufacturing defects.

Thank you for choosing MOBIBI baby bottle steriliser! We appreciate your confidence in our products. We are committed to providing you with the best quality and service.

We know you will enjoy your new MOBIBI as much as we enjoyed creating it for you. If you have any questions or need assistance, please do not hesitate to contact us at clientes@mobiclinic.com.

Thank you for joining Mobiclinic! We are here to help you.



IMPORTANT

Conservez les instructions pour pouvoir vous y référer ultérieurement. Lisez ces instructions avant d'utiliser ce produit.

Merci d'avoir choisi le stérilisateur de biberons MOBIBI! Vous trouverez dans ce manuel toutes les informations nécessaires pour assembler, utiliser et entretenir ce produit correctement et en toute sécurité.

Ce dispositif a été conçu pour offrir une solution pratique, sûre et efficace pour le nettoyage et la stérilisation des biberons et des sucettes. Une stérilisation correcte est essentielle pour protéger la santé de votre bébé en éliminant les bactéries et les germes qui peuvent être présents sur les ustensiles d'alimentation.

Nous vous recommandons de lire attentivement l'ensemble du manuel avant de commencer l'installation afin de garantir une utilisation correcte et sûre.

OBJECTIF DU PRODUIT

- 1. Protéger la santé de bébé:** assurer l'élimination des bactéries, germes et autres micro-organismes nocifs des biberons et accessoires, réduisant ainsi le risque de maladie et d'infection.
- 2. Faciliter le processus de stérilisation:** offrir une solution pratique et rapide aux parents pour stériliser les ustensiles de bébé sans avoir recours à des méthodes compliquées ou traditionnelles telles que l'eau bouillante.
- 3. Prolongez la durée de vie des accessoires pour bébé:** assurez-vous que la méthode de stérilisation est sans danger pour les matériaux délicats, protégeant ainsi les biberons et les accessoires contre les dommages ou les déformations.

INDICATIONS D'UTILISATION

- Ce produit est un appareil d'intérieur.
- Peut être utilisé pour stériliser et sécher les biberons et les sucettes.
- Le stérilisateur dispose de 6 supports (capacité de 6 biberons ou 6 sucettes).
- Les bouteilles recommandées sont de 150 ml à 330 ml.
- Rincer les biberons et autres articles à stériliser avec de l'eau.
- Assurez-vous que l'appareil est correctement installé et branchez le cordon d'alimentation à la prise de courant.

AVANTAGES ET CONSIDÉRATIONS

Le stérilisateur de biberons MOBIBI élimine jusqu'à 99,9 % des bactéries et des germes, fait gagner du temps grâce à un processus rapide et automatique, et est facile à utiliser grâce à sa conception intuitive. En outre, sa polyvalence lui permet de stériliser les biberons et les sucettes, tandis que sa taille compacte et son efficacité énergétique le rendent pratique et durable.

Pour une utilisation sûre, il est important de respecter la capacité maximale, d'utiliser la quantité d'eau recommandée dans le gobelet gradué, de suivre les instructions du fabricant et d'effectuer un entretien régulier. Attendez que l'appareil refroidisse avant de l'ouvrir pour éviter les brûlures et surveillez son utilisation, surtout si des enfants se trouvent à proximité.

1. CARACTÉRISTIQUES DU PRODUIT

NOM	Stérilisateur de bouteilles
MODÈLE	MOBIBI
RÉFÉRENCE	VD-00057/25
COULEURS	Beige
DIMENSIONS DU PRODUIT	27,5*18,5*39 cm
POIDS DU PRODUIT	1,7 KG
MATÉRIAUX	PP et acier inoxydable 304
AUTRES CARACTÉRISTIQUES	<ul style="list-style-type: none"> • Tension: 220 V • Fréquence: 50 Hz • Puissance: 500 W (stérilisation) / 170 W (séchage) • Isolation électrique Classe I 

2. PIÈCES ET COMPOSANTS

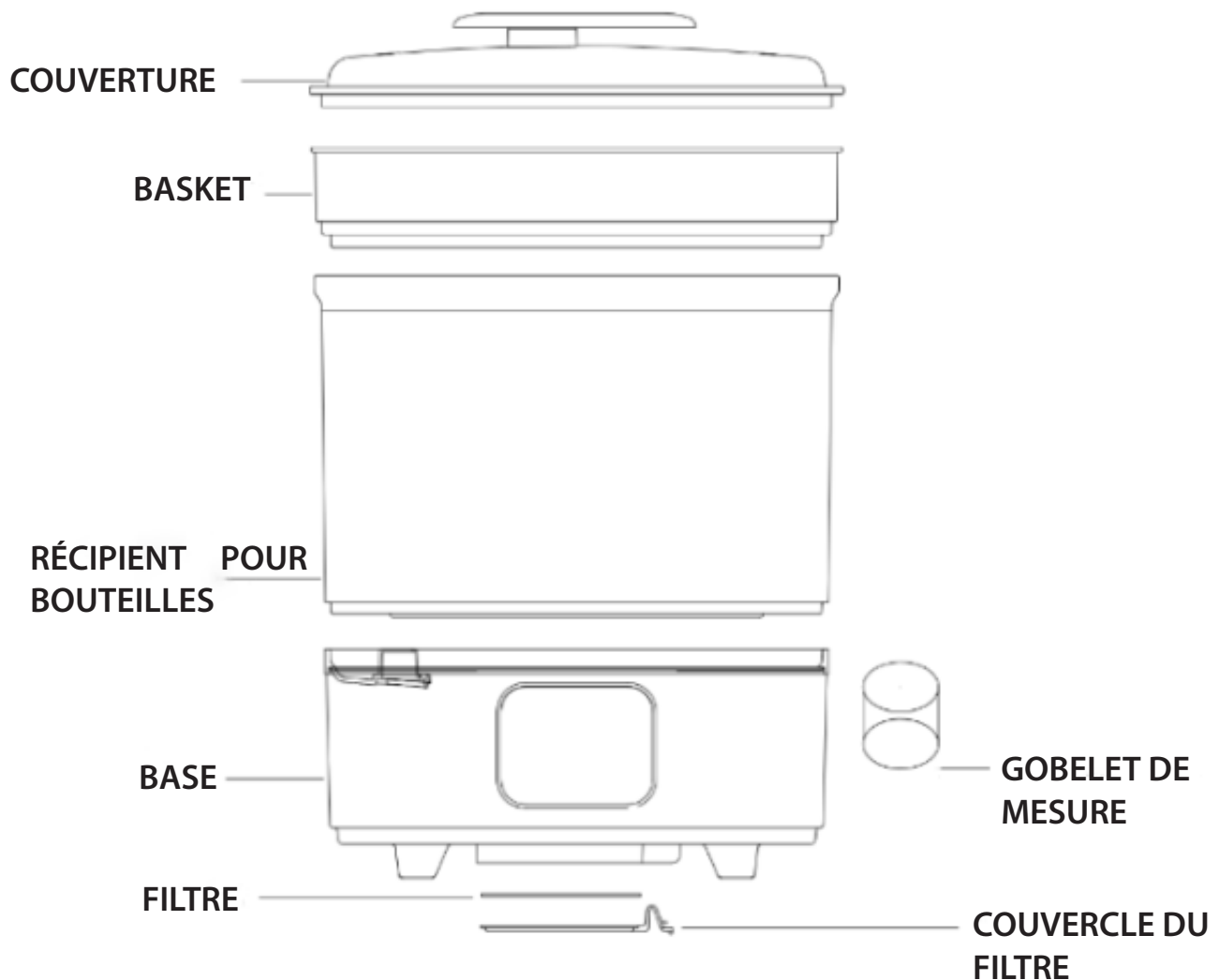

Il est recommandé de laver le filtre à l'eau tous les 3 à 6 mois (en fonction de la fréquence d'utilisation du stérilisateur)

PANNEAU DE CONTRÔLE

Description des boutons:

Bouton d'alimentation (1): Branchez le bloc d'alimentation, le stérilisateur émet un signal sonore lorsqu'il est mis en marche. Appuyez à nouveau sur ce bouton pour éteindre le produit.

Touche Mode (2): Appuyez sur cette touche pour sélectionner le programme souhaité.

+: Appuyez sur ce bouton pour augmenter le temps.

-: Appuyez sur ce bouton pour réduire le temps.



3. INSTRUCTIONS D'UTILISATION

Étape 1: Fixez la base du stérilisateur au récipient de la bouteille, puis branchez le produit à l'alimentation électrique.

Étape 2: Insérez les bouteilles dans le conteneur et mettez le couvercle. Le couvercle du produit chauffe pendant son fonctionnement et la vapeur chaude qui s'échappe de l'évent du couvercle ou lorsque le couvercle est ouvert peut provoquer des brûlures.

Étape 3: Versez environ 100 ml d'eau sur la base, en particulier sur la plaque en acier inoxydable (il n'est pas nécessaire de verser de l'eau pour la fonction de séchage)

Étape 4: Appuyez sur le bouton d'alimentation pour allumer le produit. le produit entrera en état de veille et l'écran affichera un 00.

Étape 5: Appuyez sur le bouton de mode pour sélectionner le programme souhaité. Après 3 secondes de clignotement, l'appareil passe au mode indiqué.

Étape 6: Après avoir sélectionné le mode, appuyez sur le bouton "+" "-" pour régler la durée.

- Tableau des fonctions et des horaires:

MODE	TEMPS PAR DÉFAUT	PLAGE DE TEMPS RÉGLABLE
Auto	60 minutes	-
Stériliser	18 min	8-25 min
Séchage	45 minutes	10-60 min
Maintien de la température	24 h	-

*La fonction de maintien au chaud vous permet de garder le biberon au chaud aussi longtemps que vous le souhaitez. Vous pouvez ainsi chauffer le biberon et le maintenir à une température constante jusqu'au moment où vous souhaitez nourrir votre bébé.

À NOTER: Ce produit est équipé d'un thermostat de sécurité. Si le produit atteint une température supérieure à 130 °C, il coupe l'alimentation électrique. Une fois refroidi, il redémarre automatiquement.

4. ENTRETIEN ET NETTOYAGE

- Essuyez l'extérieur du produit avec un chiffon sec ou légèrement humide.
- Pour nettoyer l'intérieur, séparez les pièces et nettoyez le couvercle, le panier et le récipient de la bouteille à l'eau tiède. Séchez soigneusement avant de réutiliser le produit.
- Ne pas utiliser de produits corrosifs ou susceptibles d'émettre des gaz toxiques qui pourraient endommager l'état des produits.

5. AVERTISSEMENTS ET PRÉCAUTIONS EN MATIÈRE DE SÉCURITÉ

1. **AVERTISSEMENT!** Ne pas démonter le produit fonctionnant sur secteur afin d'éviter tout risque d'électrocution.
2. **AVERTISSEMENT!** Tenir l'appareil hors de portée des enfants.
3. **AVERTISSEMENT!** Le couvercle du produit devient chaud pendant le fonctionnement et peut provoquer des brûlures s'il est touché.
4. **AVERTISSEMENT!** La vapeur chaude s'échappant de l'évent du couvercle ou lorsque le couvercle est ouvert peut provoquer des brûlures.
5. **AVERTISSEMENT!** Ne déplacez pas le produit et n'ouvrez pas le couvercle lorsqu'il est en cours d'utilisation.
6. **AVERTISSEMENT!** Cet appareil est destiné à un usage domestique. Ne l'utilisez pas à l'extérieur ou dans des endroits où il pourrait entrer en contact avec de l'eau ou de l'humidité.
7. **AVERTISSEMENT!** Assurez-vous que la tension indiquée sur le produit correspond à la tension secteur locale.
8. **AVERTISSEMENT!** Ne pas commencer la stérilisation s'il n'y a pas d'eau sur la plaque de base en acier inoxydable.
9. **AVERTISSEMENT!** Ne pas couvrir l'évent du couvercle lorsque le produit est en cours d'utilisation.
10. **AVERTISSEMENT!** Cet appareil est équipé d'un système de protection contre la surchauffe.
11. **AVERTISSEMENT!** Cet appareil est équipé d'un thermostat de sécurité.
12. **AVERTISSEMENT!** Ce produit dispose d'une isolation électrique de classe I  .
13. **AVERTISSEMENT!** IPX0, il n'est pas protégé contre l'eau.

6. RÉOLUTION DE PROBLÈMES

Problème: Le stérilisateur ne se met pas en marche.

- Cause possible: L'appareil n'est pas correctement connecté à la prise de courant.
- Solution: Vérifiez que le câble est correctement branché et que la prise fonctionne. Si le problème persiste, consultez un technicien.

Problème: Le calcaire s'accumule au fond du stérilisateur.

- Cause possible: utilisation d'eau du robinet à forte teneur en minéraux.
- Solution: nettoyer le réservoir et utiliser de l'eau distillée et filtrée pour les prochains cycles: Nettoyez le réservoir et utilisez de l'eau distillée ou filtrée pour les prochains cycles.

Problème: Le cycle de stérilisation n'est pas terminé.

- Cause possible: il n'y a pas assez d'eau dans le réservoir.
- Solution: éteignez l'appareil, ajoutez la quantité d'eau correcte et redémarrez le cycle.

Problème: les accessoires ne se stérilisent pas complètement.

- Cause possible: L'appareil est surchargé ou les objets sont mal placés dans les supports de contenants du stérilisateur
- Solution: retirez quelques objets et veillez à ce que les accessoires soient placés de manière à ce que la vapeur puisse circuler librement.

Problème: Le stérilisateur génère trop de vapeur ou présente des fuites d'eau.

- Cause possible: On a ajouté plus d'eau que nécessaire ou l'appareil n'est pas placé sur une surface plane.
- Solution: Videz l'excès d'eau et veillez à n'utiliser que la quantité recommandée. Placez l'appareil sur une surface plane et stable.

7. CONDITIONS DE GARANTIE

Ce produit est couvert par une garantie de 3 ans contre les défauts de fabrication.

Merci d'avoir choisi le stérilisateur de biberons MOBIBI! Nous apprécions la confiance que vous accordez à nos produits. Nous nous engageons à vous fournir la meilleure qualité et le meilleur service.

Nous savons que vous apprécierez votre nouveau MOBIBI autant que nous avons apprécié de le créer pour vous. Si vous avez des questions ou si vous avez besoin d'aide, n'hésitez pas à nous contacter à l'adresse clientes@mobiclinic.com.

Merci d'avoir rejoint Mobiclinic! Nous sommes là pour vous aider.



IMPORTANTE

Conservare queste istruzioni per riferimenti futuri. Leggere queste istruzioni prima di utilizzare il prodotto.

Grazie per aver scelto lo sterilizzatore per biberon MOBIBI! In questo manuale troverete tutte le informazioni necessarie per l'assemblaggio, l'uso e la manutenzione del prodotto in modo corretto e sicuro.

Questo dispositivo è stato progettato per offrire una soluzione pratica, sicura ed efficiente per la pulizia e la sterilizzazione di biberon e succhietti. Una corretta sterilizzazione è essenziale per proteggere la salute del bambino, eliminando i batteri e i germi che possono essere presenti sugli strumenti di alimentazione.

Si consiglia di leggere attentamente l'intero manuale prima di iniziare l'installazione per garantire un uso corretto e sicuro.

SCOPO DEL PRODOTTO

- 1. Proteggono la salute del bambino:** garantiscono l'eliminazione di batteri, germi e altri microrganismi nocivi da biberon e accessori, riducendo il rischio di malattie e infezioni.
- 2. Facilitano il processo di sterilizzazione:** offrono ai genitori una soluzione pratica e veloce per sterilizzare gli utensili del bambino senza dover ricorrere a metodi complicati o tradizionali come l'acqua bollente.
- 3. Prolungare la vita degli accessori per bambini:** garantire che il metodo di sterilizzazione sia sicuro per i materiali delicati, proteggendo biberon e accessori da danni o deformazioni.

INDICAZIONI PER L'USO

- Questo prodotto è un apparecchio per interni.
- Può essere utilizzato per sterilizzare e asciugare biberon e succhietti.
- Lo sterilizzatore è dotato di 6 supporti (capacità per 6 biberon o 6 succhietti).
- I formati consigliati sono 150 ml - 330 ml.
- Sciacquare con acqua i biberon e gli altri oggetti da sterilizzare.
- Assicurarsi che l'apparecchio sia installato correttamente e collegare il cavo di alimentazione alla presa di corrente.

BENEFICI E CONSIDERAZIONI

Lo sterilizzatore per biberon MOBIBI elimina fino al 99,9% di batteri e germi, fa risparmiare tempo con un processo rapido e automatico ed è facile da usare grazie al suo design intuitivo. Inoltre, la sua versatilità gli consente di sterilizzare biberon e succhietti, mentre le dimensioni compatte e l'efficienza energetica lo rendono pratico e sostenibile.

Per un uso sicuro, è importante rispettare la capacità massima, utilizzare la quantità d'acqua consigliata nel misurino, seguire le istruzioni del produttore ed eseguire una manutenzione regolare. Attendere che l'apparecchio si raffreddi prima di aprirlo per evitare scottature e sorvegliarne l'uso, soprattutto se nelle vicinanze ci sono bambini.

1. CARATTERISTICHE DEL PRODOTTO

NOME	Sterilizzatore per bottiglie
MODELLO	MOBIBI
RIFERIMENTO	VD-00057/25
COLORI	Beige
DIMENSIONI DEL PRODOTTO	27,5*18,5*39 cm
PESO DEL PRODOTTO	1,7 KG
MATERIALI	PP e acciaio inox 304
ALTRE CARATTERISTICHE	<ul style="list-style-type: none"> • Tensione: 220 V • Frequenza: 50 Hz • Potenza: 500 W (sterilizzatore) / 170 W (asciugatura) • Isolamento elettrico Classe I 

2. PARTI E COMPONENTI

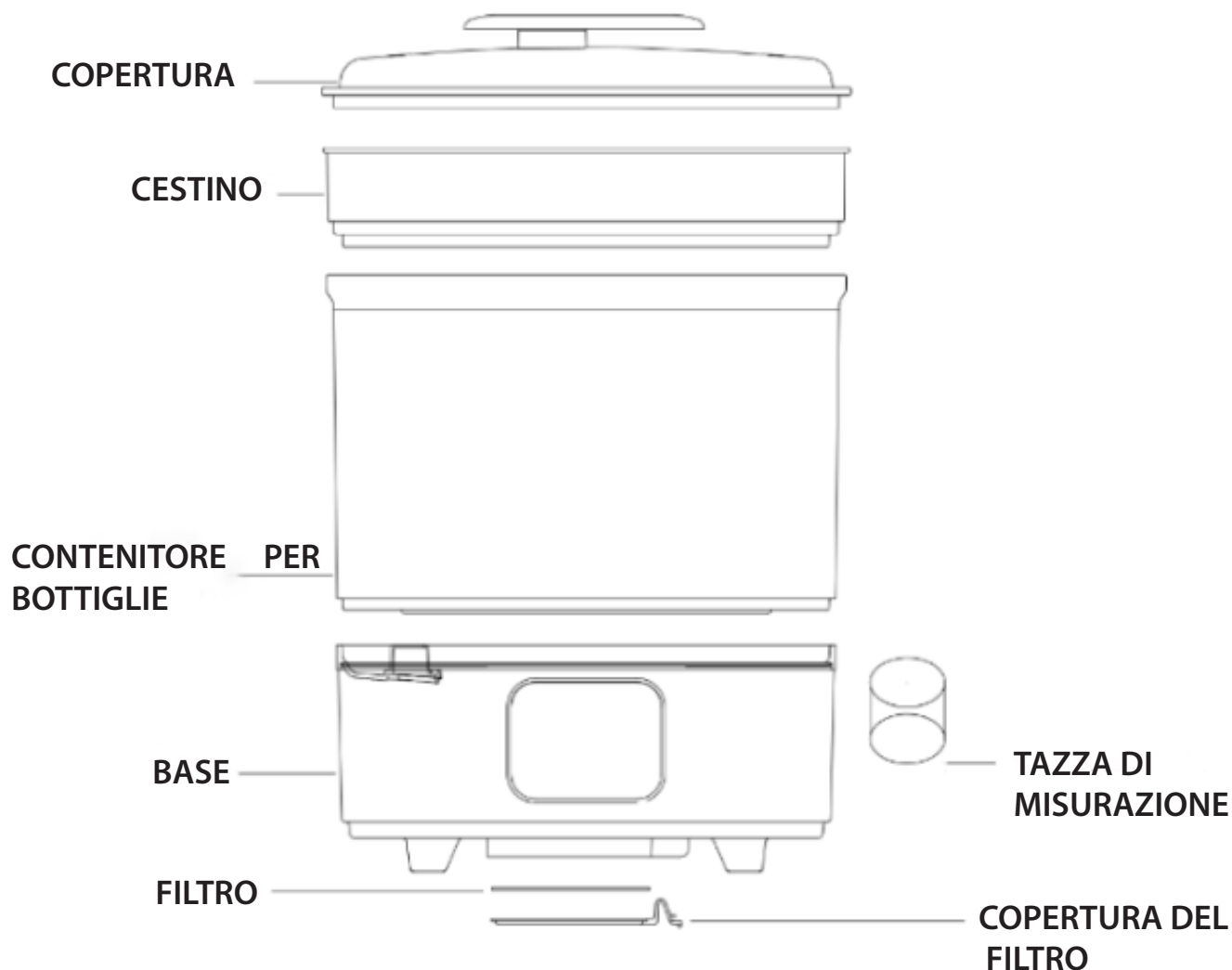

Si consiglia di lavare il filtro con acqua ogni 3-6 mesi (a seconda della frequenza di utilizzo dello sterilizzatore)

PANNELLO DI CONTROLLO

Descrizione dei pulsanti:

Pulsante di accensione (1): collegare l'alimentatore, lo sterilizzatore emette un segnale acustico una volta acceso. Premere nuovamente questo pulsante per spegnere il prodotto.

Pulsante di modalità (2): premere questo pulsante per selezionare il programma desiderato.

+: Premere questo pulsante per aumentare il tempo.

-: Premere questo pulsante per ridurre il tempo.



3. ISTRUZIONI PER L'USO

Fase 1: fissare la base dello sterilizzatore al contenitore del biberon e collegare il prodotto all'alimentazione.

Fase 2: inserire le bottiglie nel contenitore e mettere il coperchio. Il coperchio del prodotto si riscalda durante il funzionamento e il vapore caldo che fuoriesce dallo sfiato del coperchio o quando il coperchio viene aperto può causare ustioni.

Fase 3: versare circa 100 ml di acqua sulla base, in particolare sulla piastra in acciaio inox (non è necessario versare acqua per la funzione di asciugatura)

Fase 4: premere il pulsante di accensione per accendere il prodotto. il prodotto entrerà in stato di standby e sul display apparirà il simbolo 00.

Fase 5: premere il pulsante della modalità per selezionare il programma desiderato. Il programma passerà alla modalità indicata dopo 3 secondi di lampeggiamento.

Fase 6: dopo aver selezionato la modalità, premere il pulsante "+" "-" per regolare l'ora.

- Tabella delle funzioni e degli orari:

MODO	ORA DI DE-FAULT	INTERVALLO DI TEMPO REGOLABILE
Auto	60 min	-
Sterilizzare	18 min	8-25 min
Asciugatura	45 min	10-60 min
Mantenere la temperatura	24 h	-

*La funzione di mantenimento in caldo consente di mantenere il biberon caldo per tutto il tempo desiderato. In questo modo, è possibile riscaldare il biberon e mantenerlo a una temperatura costante fino al momento in cui si desidera allattare il bambino.

NOTA: Questo prodotto è dotato di un termostato di sicurezza. Se la temperatura del prodotto supera i 130 °C, l'alimentazione viene interrotta. Una volta raffreddato, il dispositivo si riavvia automaticamente.

4. MANUTENZIONE E PULIZIA

- Pulire l'esterno del prodotto con un panno asciutto o leggermente umido.
- Per pulire l'interno, separare le parti e pulire il coperchio, il cestello e il contenitore della bottiglia con acqua tiepida. Asciugare accuratamente prima di riutilizzare il prodotto.
- Non utilizzare prodotti corrosivi o che possano emettere gas tossici che potrebbero danneggiare le condizioni dei prodotti.

5. AVVERTENZE E PRECAUZIONI DI SICUREZZA

1. **AVVERTENZA!** Non smontare il prodotto collegato alla rete elettrica per evitare il rischio di scosse elettriche.
2. **AVVERTENZA!** Tenere il dispositivo fuori dalla portata dei bambini.
3. **AVVERTENZA!** Il coperchio del prodotto diventa caldo durante il funzionamento e può causare ustioni se toccato.
4. **AVVERTENZA!** Il vapore caldo che fuoriesce dallo sfianto del coperchio o quando questo viene aperto può causare ustioni.
5. **AVVERTENZA!** Non spostare il prodotto e non aprire il coperchio quando è in uso.
6. **AVVERTENZA!** Questo apparecchio è destinato all'uso domestico; non utilizzarlo all'aperto o in aree in cui potrebbe entrare in contatto con acqua o umidità.
7. **AVVERTENZA!** Assicurarsi che la tensione indicata sul prodotto corrisponda alla tensione di rete locale.
8. **AVVERTENZA!** Non avviare la sterilizzazione se non c'è acqua sulla piastra di base in acciaio inox.
9. **AVVERTENZA!** Non coprire lo sfianto del coperchio quando il prodotto è in uso.
10. **AVVERTENZA!** Questo dispositivo è dotato di un sistema di protezione contro il surriscaldamento.
11. **AVVERTENZA!** Questo dispositivo è dotato di un termostato di sicurezza.
12. **AVVERTENZA!** Questo prodotto ha un isolamento elettrico di Classe I .
13. **AVVERTENZA!** IPX0, non è protetto dall'acqua.

6. RISOLUZIONE DEI PROBLEMI

Problema: lo sterilizzatore non si accende.

- Possibile causa: il dispositivo non è collegato correttamente alla presa di corrente.
- Soluzione: verificare che il cavo sia collegato correttamente e che la presa sia funzionante. Se il problema persiste, consultare un tecnico dell'assistenza.

Problema: il calcare si accumula sul fondo dello sterilizzatore.

- Possibile causa: utilizzo di acqua di rubinetto ad alto contenuto di minerali.
- Soluzione: Pulire il serbatoio e utilizzare acqua distillata o filtrata per i cicli futuri.

Problema: il ciclo di sterilizzazione non è stato completato.

- Possibile causa: non c'è abbastanza acqua nel serbatoio.
- Soluzione: spegnere l'apparecchio, aggiungere la giusta quantità di acqua e riavviare il ciclo.

Problema: gli accessori non si sterilizzano completamente.

- Possibile causa: il dispositivo è sovraccarico o gli articoli sono stati collocati in modo errato nei supporti del contenitore della sterilizzatrice
- Soluzione: rimuovere alcuni oggetti e assicurarsi che gli accessori siano posizionati in modo che il vapore possa circolare liberamente.

Problema: lo sterilizzatore genera troppo vapore o perde acqua.

- Possibile causa: è stata aggiunta più acqua del necessario o non è stato posizionato su una superficie piana.
- Soluzione: scaricare l'acqua in eccesso e assicurarsi di utilizzare solo la quantità raccomandata. Posizionare il dispositivo su una superficie piana e stabile.

7. CONDIZIONI DI GARANZIA

Questo prodotto è coperto da una garanzia di 3 anni contro i difetti di fabbricazione.

Grazie per aver scelto lo sterilizzatore per biberon MOBIBI! Apprezziamo la vostra fiducia nei nostri prodotti. Ci impegniamo a fornirvi la migliore qualità e il miglior servizio.

Sappiamo che il vostro nuovo MOBIBI vi piacerà tanto quanto è piaciuto a noi crearlo per voi. Se avete domande o bisogno di assistenza, non esitate a contattarci all'indirizzo **clientes@mobiclinic.com**.

Grazie per esservi uniti a Mobiclinic! Siamo qui per aiutarvi.



WICHTIG

Conserve las instrucciones para futuras consultas. Lea estas instrucciones antes de utilizar este producto.

Vielen Dank, dass Sie sich für den MOBIBI-Flaschensterilisator entschieden haben! In dieser Anleitung finden Sie alle Informationen, die Sie benötigen, um dieses Produkt korrekt und sicher zusammenzubauen, zu verwenden und zu warten.

Dieses Gerät wurde entwickelt, um eine praktische, sichere und effiziente Lösung für die Reinigung und Sterilisation von Babyflaschen und Schnullern zu bieten. Eine ordnungsgemäße Sterilisation ist unerlässlich, um die Gesundheit Ihres Babys durch die Beseitigung von Bakterien und Keimen zu schützen, die sich möglicherweise auf den Fütterungsutensilien befinden.

Wir empfehlen Ihnen, das gesamte Handbuch sorgfältig zu lesen, bevor Sie mit der Installation beginnen, um eine ordnungsgemäße und sichere Verwendung zu gewährleisten.

ZWECK DES PRODUKTS

- 1. die Gesundheit des Babys zu schützen:** die Beseitigung von Bakterien, Keimen und anderen schädlichen Mikroorganismen aus Flaschen und Zubehör zu gewährleisten und so das Risiko von Krankheiten und Infektionen zu verringern.
- 2. erleichtern den Sterilisationsprozess:** Bieten eine praktische und schnelle Lösung für Eltern, um Babyutensilien zu sterilisieren, ohne komplizierte oder traditionelle Methoden wie das Abkochen von Wasser anwenden zu müssen.
- 3. Verlängern Sie die Lebensdauer von Babyzubehör:** Stellen Sie sicher, dass die Sterilisationsmethode sicher für empfindliche Materialien ist und schützen Sie Flaschen und Zubehör vor Beschädigung oder Verformung.

ANWENDUNGSGEBIETE

- Dieses Produkt ist ein Innenraumgerät.
- Kann zum Sterilisieren und Trocknen von Flaschen und Schnullern verwendet werden.
- Der Sterilisator hat 6 Halterungen (Kapazität für 6 Flaschen oder 6 Schnuller).
- Empfohlene Flaschengrößen sind 150 ml - 330 ml.
- Spülen Sie Flaschen und andere zu sterilisierende Gegenstände mit Wasser aus.
- Vergewissern Sie sich, dass das Gerät richtig installiert ist, und schließen Sie das Netzkabel an die Steckdose an.

VORTEILE UND ÜBERLEGUNGEN

Der MOBIBI Flaschensterilisator eliminiert bis zu 99,9 % der Bakterien und Keime, spart Zeit durch einen schnellen und automatischen Prozess und ist dank seines intuitiven Designs einfach zu bedienen. Darüber hinaus ermöglicht seine Vielseitigkeit die Sterilisation von Flaschen und Schnullern, während seine kompakte Größe und Energieeffizienz ihn praktisch und nachhaltig machen.

Für einen sicheren Gebrauch ist es wichtig, die maximale Kapazität einzuhalten, die empfohlene Wassermenge im Messbecher zu verwenden, die Anweisungen des Herstellers zu befolgen und regelmäßige Wartungsarbeiten durchzuführen. Warten Sie, bis das Gerät abgekühlt ist, bevor Sie es öffnen, um Verbrennungen zu vermeiden, und beaufsichtigen Sie den Gebrauch, insbesondere wenn Kinder in der Nähe sind.

1. PRODUKTMERKMALE

NAME	Flaschensterilisator
MODELL	MOBIBI
REFERENZ	VD-00057/25
FARBEN	Beige
PRODUKTABMESSUNGEN	27,5*18,5*39 cm
PRODUKTGEWICHT	1,7 KG
MATERIALIEN	PP und rostfreier Stahl 304
ANDERE MERKMALE	<ul style="list-style-type: none"> • Spannung: 220 V • Frequenz: 50 Hz • Leistung: 500 W (Sterilisator) / 170 W (Trocknung) • Elektrische Isolierung Klasse I 

2. TEILE UND KOMPONENTEN

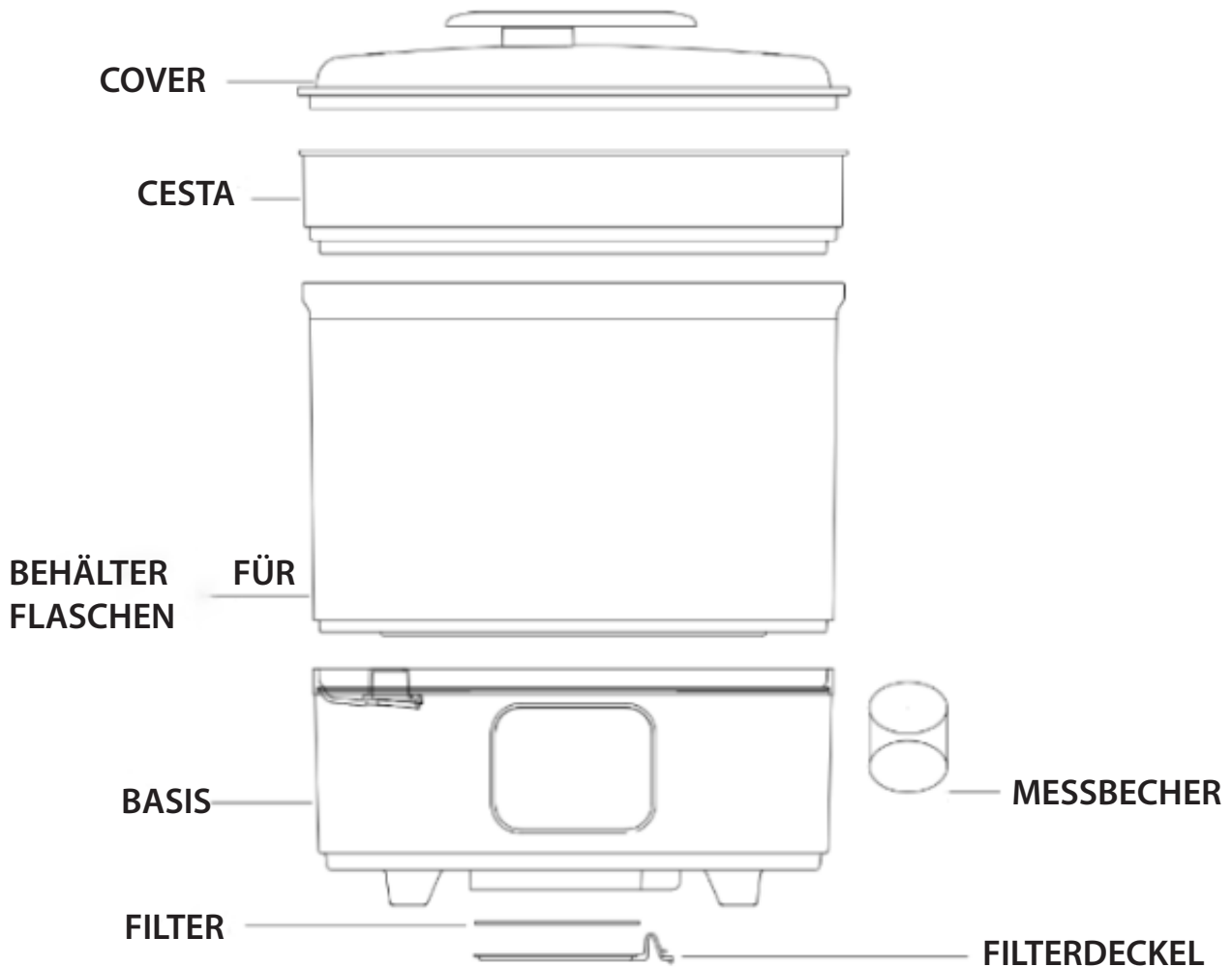

Es wird empfohlen, den Filter alle 3 bis 6 Monate mit Wasser zu waschen (je nachdem, wie oft der Benutzer den Sterilisator benutzt)

BEDIENFELD

Beschreibung der Schaltflächen:

Einschalttaste (1): Schließen Sie das Netzteil an, der Sterilisator piept, sobald er eingeschaltet ist. Drücken Sie diese Taste erneut, um das Gerät auszuschalten.

Botón de modo (2): Pulse este botón para seleccionar el programa deseado.

+: Drücken Sie diese Taste, um die Zeit zu erhöhen.

-: Drücken Sie diese Taste, um die Zeit zu verkürzen.



3. ANWEISUNGEN FÜR DEN GEBRAUCH

Schritt 1: Befestigen Sie den Sockel des Sterilisators am Flaschenbehälter und schließen Sie das Produkt dann an die Stromversorgung an.

Schritt 2: Setzen Sie die Flaschen in den Behälter ein und setzen Sie den Deckel auf. Der Deckel des Produkts erwärmt sich während des Betriebs und der heiße Dampf, der aus der Entlüftungsöffnung des Deckels austritt oder wenn der Deckel geöffnet wird, kann Verbrennungen verursachen.

Schritt 3: Gießen Sie ca. 100 ml Wasser auf die Basis, insbesondere auf die Edelstahlplatte (für die Trocknungsfunktion ist es nicht notwendig, Wasser zu gießen).

Schritt 4: Drücken Sie die Einschalttaste, um das Gerät einzuschalten. Das Gerät wechselt in den Standby-Modus, und auf dem Display wird eine 00 angezeigt.

Schritt 5: Drücken Sie die Modus-Taste, um das gewünschte Programm auszuwählen. Das Gerät wechselt nach 3 Sekunden Blinken in den angegebenen Modus.

Schritt 6: Nachdem Sie den Modus ausgewählt haben, drücken Sie die "+" "-" Taste, um die Zeit einzustellen.

- Tabelle der Funktionen und Zeiten:

METHODE	DEFAULT TIME	EINSTELLBARER ZEITBEREICH
Auto	60 min	-
Sterilisieren	18 min	8-25 min
Trocknen	45 min	10-60 min
Temperatur aufrechterhalten	24 h	-

*Die Warmhaltefunktion ermöglicht es Ihnen, die Flasche so lange warm zu halten, wie Sie möchten. Auf diese Weise können Sie die Flasche erwärmen und auf einer konstanten Temperatur halten, bis Sie Ihr Baby füttern möchten.

HINWEIS: Dieses Produkt verfügt über einen Sicherheitsthermostat. Sollte das Produkt eine Temperatur von über 130 °C erreichen, unterbricht es die Stromversorgung. Nach dem Abkühlen schaltet es sich automatisch wieder ein.

4. WARTUNG UND REINIGUNG

- Wischen Sie die Außenseite des Produkts mit einem trockenen oder leicht feuchten Tuch ab.
- Um das Innere zu reinigen, trennen Sie die Teile und reinigen Sie den Deckel, den Korb und den Flaschenbehälter mit lauwarmem Wasser. Trocknen Sie das Produkt gründlich ab, bevor Sie es wieder verwenden.
- Verwenden Sie keine ätzenden Produkte oder Produkte, die giftige Gase freisetzen, die den Zustand der Produkte beeinträchtigen könnten.

5. SICHERHEITSWARNUNGEN UND VORSICHTSMASSNAHMEN

1. **WARNUNG!** Zerlegen Sie das an das Stromnetz angeschlossene Gerät nicht, um die Gefahr eines Stromschlags zu vermeiden.
2. **WARNUNG!** Bewahren Sie das Gerät außerhalb der Reichweite von Kindern auf.
3. **WARNUNG!** Die Produktabdeckung wird während des Betriebs heiß und kann bei Berührung Verbrennungen verursachen.
4. **WARNUNG!** Heißer Dampf, der aus der Deckelentlüftung oder beim Öffnen des Deckels austritt, kann Verbrennungen verursachen.
5. **WARNUNG!** Bewegen Sie das Gerät nicht und öffnen Sie die Abdeckung nicht, wenn es in Betrieb ist.
6. **WARNUNG!** Dieses Gerät ist für den Hausgebrauch bestimmt. Verwenden Sie es nicht im Freien oder in Bereichen, in denen es mit Wasser oder Feuchtigkeit in Berührung kommen kann.
7. **WARNUNG!** Vergewissern Sie sich, dass die auf dem Produkt angegebene Spannung mit der örtlichen Netzspannung übereinstimmt.
8. **WARNUNG!** Beginnen Sie die Sterilisation nicht, wenn kein Wasser auf der Edelstahlplatte am Boden steht.
9. **WARNUNG!** Decken Sie die Lüftungsöffnung des Deckels nicht ab, während das Gerät in Betrieb ist.
10. **WARNUNG!** Dieses Gerät verfügt über einen Überhitzungsschutz.
11. **WARNUNG!** Dieses Gerät verfügt über einen Sicherheitsthermostat.
12. **WARNUNG!** Dieses Produkt verfügt über eine elektrische Isolierung der Klasse I  .
13. **WARNUNG!** IPX0, nicht wassergeschützt.

6. PROBLEMBEHEBUNG

Problem: Der Sterilisator lässt sich nicht einschalten.

- Mögliche Ursache: Das Gerät ist nicht richtig an die Steckdose angeschlossen.
- Lösung: Prüfen Sie, ob das Kabel richtig eingesteckt ist und ob die Steckdose funktioniert. Wenn das Problem weiterhin besteht, wenden Sie sich an einen Servicetechniker.

Problem: Kalkablagerungen am Boden des Sterilisators.

- Mögliche Ursache: Verwendung von Leitungswasser mit hohem Mineralgehalt.
- Lösung: Reinigen Sie den Tank und verwenden Sie für künftige Zyklen destilliertes oder gefiltertes Wasser.

Problem: Der Sterilisationszyklus ist nicht abgeschlossen.

- Mögliche Ursache: Zu wenig Wasser im Tank.
- Lösung: Schalten Sie das Gerät aus, füllen Sie die richtige Wassermenge ein und starten Sie den Zyklus erneut.

Problem: Das Zubehör lässt sich nicht vollständig sterilisieren.

- Mögliche Ursache: Das Gerät ist überlastet oder das Sterilisiergut ist falsch in die Behälterhalterungen eingelegt
- Lösung: Entfernen Sie einige Gegenstände und stellen Sie sicher, dass das Zubehör so positioniert ist, dass der Dampf frei zirkulieren kann.

Problem: Der Sterilisator erzeugt zu viel Dampf oder lässt Wasser auslaufen.

- Mögliche Ursache: Es wurde mehr Wasser als nötig eingefüllt oder das Gerät steht nicht auf einer ebenen Fläche.
- Lösung: Lassen Sie überschüssiges Wasser ab und verwenden Sie nur die empfohlene Menge. Stellen Sie das Gerät auf eine ebene und stabile Fläche.

7. GARANTIEBEDINGUNGEN

Für dieses Produkt gilt eine 3-jährige Garantie gegen Fabrikationsfehler.

Vielen Dank, dass Sie sich für den MOBIBI Babyflaschen-Sterilisator entschieden haben! Wir wissen Ihr Vertrauen in unsere Produkte zu schätzen. Wir sind bestrebt, Ihnen die beste Qualität und den besten Service zu bieten.

Wir sind sicher, dass Ihnen Ihre neue MOBIBI genauso viel Freude bereiten wird, wie wir sie für Sie erstellt haben. Wenn Sie Fragen haben oder Hilfe benötigen, zögern Sie bitte nicht, uns unter **clientes@mobiclinic.com** zu kontaktieren.

Vielen Dank, dass Sie sich bei Mobiclinic angemeldet haben! Wir sind hier, um Ihnen zu helfen.



IMPORTANTE

Guarde estas instruções para referência futura. Leia estas instruções antes de utilizar este produto.

Obrigado por ter escolhido o esterilizador de biberões MOBIBI! Neste manual, encontrará todas as informações necessárias para montar, utilizar e manter este produto de forma correta e segura.

Este aparelho foi concebido para oferecer uma solução prática, segura e eficaz para limpar e esterilizar biberões e chupetas. Uma esterilização adequada é essencial para proteger a saúde do seu bebé, eliminando as bactérias e os germes que podem estar presentes nos utensílios de alimentação.

Recomendamos que leia atentamente todo o manual antes de iniciar a instalação para garantir uma utilização correta e segura.

OBJECTIVO DO PRODUTO

- 1. Proteger a saúde do bebé:** Assegurar a eliminação de bactérias, germes e outros microrganismos nocivos dos biberões e acessórios, reduzindo o risco de doenças e infecções.
- 2. Facilitar o processo de esterilização:** Oferecer uma solução prática e rápida para os pais esterilizarem os utensílios do bebé sem necessidade de métodos complicados ou tradicionais, como a água a ferver.
- 3. Prolongar a vida útil dos acessórios para bebés:** Assegurar que o método de esterilização é seguro para materiais delicados, protegendo os biberões e os acessórios de danos ou deformações.

INDICAÇÕES DE UTILIZAÇÃO

- Este produto é um aparelho de interior.
- Pode ser utilizado para esterilizar e secar biberões e chupetas.
- O esterilizador tem 6 suportes (capacidade para 6 biberões ou 6 chupetas).
- Os tamanhos de garrafa recomendados são 150 ml - 330 ml.
- Enxaguar os biberões e outros artigos a esterilizar com água.
- Certifique-se de que o aparelho está corretamente instalado e ligue o cabo de alimentação à tomada de corrente.

BENEFÍCIOS E CONSIDERAÇÕES

O esterilizador de biberões MOBIBI elimina até 99,9% das bactérias e germes, poupa tempo com um processo rápido e automático e é fácil de utilizar graças ao seu design intuitivo. Além disso, a sua versatilidade permite-lhe esterilizar biberões e chupetas, enquanto o seu tamanho compacto e a sua eficiência energética o tornam prático e sustentável.

Para uma utilização segura, é importante respeitar a capacidade máxima, utilizar a quantidade de água recomendada no copo de medição, seguir as instruções do fabricante e efetuar uma manutenção regular. Esperar que o aparelho arrefeça antes de o abrir para evitar queimaduras e supervisionar a sua utilização, especialmente se houver crianças por perto.

1. CARACTERÍSTICAS DO PRODUTO

NOME	Esterilizador de garrafas
MODELO	MOBIBI
REFERÊNCIA	VD-00057/25
CORES	Bege
DIMENSÕES DO PRODUTO	27,5*18,5*39 cm
PESO DO PRODUTO	1,7 KG
MATERIAIS	PP e aço inoxidável 304
OUTRAS CARACTERÍSTICAS	<ul style="list-style-type: none"> • Tensão: 220 V • Frequência: 50 Hz • Potência: 500 W (esterilizador) / 170 W (secagem) • Isolamento elétrico Classe I 

2. PEÇAS E COMPONENTES

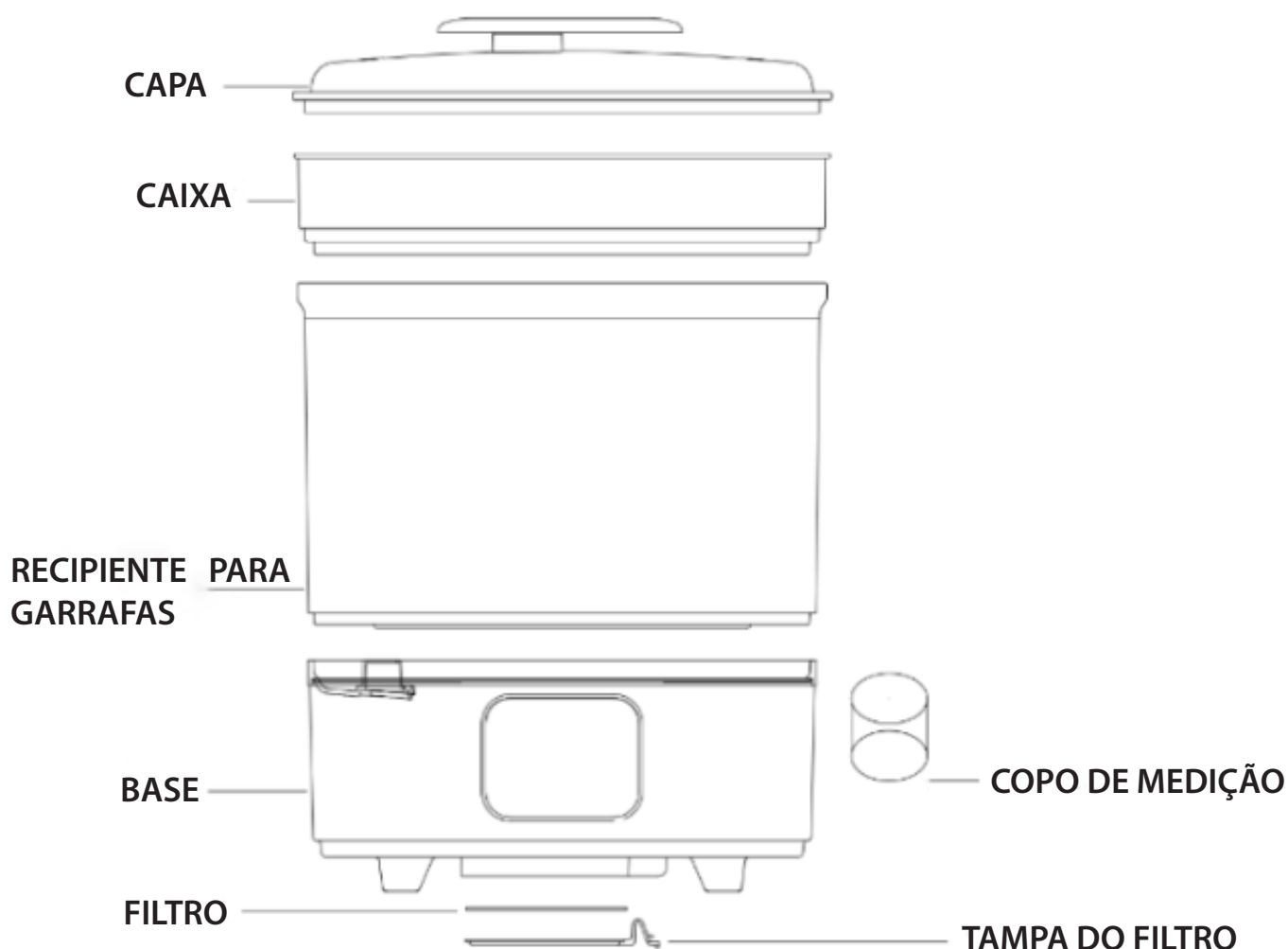

Recomenda-se que o filtro seja lavado com água uma vez a cada 3 a 6 meses (dependendo da frequência com que o utilizador utiliza o esterilizador)

PAINEL DE CONTROLO

Descrição dos botões:

Botão de alimentação (1): Ligue a fonte de alimentação, o esterilizador emite um sinal sonoro quando é ligado. Prima novamente este botão para desligar o produto.

Botão de modo (2): Prima este botão para seleccionar o programa pretendido.

+ : Prima este botão para aumentar o tempo.

- : Prima este botão para reduzir o tempo.



3. INSTRUÇÕES DE UTILIZAÇÃO

Passo 1: Fixe a base do esterilizador ao recipiente do biberão e, em seguida, ligue o produto à fonte de alimentação.

Passo 2: Introduzir as garrafas no recipiente e colocar a tampa. A tampa do produto aquece durante o funcionamento e o vapor quente que sai da abertura da tampa ou quando esta é aberta pode provocar queimaduras.

Etapa 3: Verter cerca de 100 ml de água na base, especificamente na placa de aço inoxidável (não é necessário verter qualquer água para a função de secagem)

Passo 4: Prima o botão de alimentação para ligar o produto. o produto entrará no estado de espera e o ecrã apresentará um 00.

Passo 5: Prima o botão de modo para selecionar o programa pretendido. O programa muda para o modo indicado após 3 segundos de intermitência.

Passo 6: Depois de selecionar o modo, prima o botão "+" "-" para ajustar a hora.

- Tabela de funções e horários:

MODO	HORA PREDE-FINIDA	INTERVALO DE TEMPO AJUSTÁVEL
Automóvel	60 min	-
Esterilizar	18 min	8-25 min
Secagem	45 min	10-60 min
Manter a temperatura	24 h	-

*A função "manter quente" permite-lhe manter o biberão quente durante o tempo que desejar. Desta forma, pode aquecer o biberão e mantê-lo a uma temperatura constante até ao momento em que pretende alimentar o seu bebé.

A TER EM CONTA: Este produto está equipado com um termóstato de segurança. Se o produto atingir uma temperatura superior a 130 °C, o produto interrompe o fornecimento de energia. Após arrefecer, reinicia automaticamente.

4. MANUTENÇÃO E LIMPEZA

- Limpar o exterior do produto com um pano seco ou ligeiramente húmido.
- Para limpar o interior, separar as peças e limpar a tampa, o cesto e o recipiente do biberão com água morna. Secar bem antes de voltar a utilizar o produto.
- Não utilizar produtos corrosivos ou produtos que possam emitir gases tóxicos susceptíveis de danificar o estado dos produtos.

5. AVISOS DE SEGURANÇA E PRECAUÇÕES

1. **ATENÇÃO!** Não desmontar o produto ligado à rede eléctrica para evitar o risco de choque eléctrico.
2. **ATENÇÃO!** Manter o aparelho fora do alcance das crianças.
3. **ATENÇÃO!** A tampa do produto aquece durante o funcionamento e pode provocar queimaduras se for tocada.
4. **ATENÇÃO!** O vapor quente que sai do orifício de ventilação da tampa ou quando a tampa é aberta pode provocar queimaduras.
5. **ATENÇÃO!** Não deslocar o produto nem abrir a tampa quando estiver a ser utilizado.
6. **ATENÇÃO!** Este aparelho destina-se a uso doméstico, não o utilize no exterior ou em áreas onde possa entrar em contacto com água ou humidade.
7. **ATENÇÃO!** Certifique-se de que a tensão indicada no produto corresponde à tensão da rede eléctrica local.
8. **ATENÇÃO!** Não iniciar a esterilização se não houver água na placa de base de aço inoxidável.
9. **ATENÇÃO!** Não tapar a abertura da tampa enquanto o produto estiver a ser utilizado.
10. **ATENÇÃO!** Este dispositivo possui um sistema de protecção contra sobreaquecimento.
11. **ATENÇÃO!** Este dispositivo possui um termóstato de segurança.
12. **ATENÇÃO!** Este produto possui isolamento eléctrico de Classe I  .
13. **ATENÇÃO!** IPX0, não está protegido contra a água.

6. RESOLUÇÃO DE PROBLEMAS

Problema: O esterilizador não liga.

- Causa possível: O aparelho não está corretamente ligado à tomada de corrente.
- Solução: Verificar se o cabo está corretamente ligado e se a tomada está a funcionar. Se o problema persistir, consultar um técnico de assistência.

Problema: O calcário acumula-se no fundo do esterilizador.

- Causa possível: Utilização de água da torneira com elevado teor de minerais.
- Solução: Limpar o depósito e utilizar água destilada ou filtrada para os próximos ciclos.

Problema: O ciclo de esterilização não está concluído.

- Causa possível: Não há água suficiente no depósito.
- Solução: Desligue o aparelho, adicione a quantidade correta de água e reinicie o ciclo.

Problema: Os acessórios não são completamente esterilizados.

- Causa possível: O aparelho está sobrecarregado ou os artigos estão incorretamente colocados nos suportes do recipiente do esterilizador
- Solução: Retire alguns objectos e certifique-se de que os acessórios estão posicionados de forma a que o vapor possa circular livremente.

Problema: O esterilizador gera demasiado vapor ou tem fugas de água.

- Causa possível: Foi adicionada mais água do que a necessária ou o aparelho não está colocado numa superfície plana.
- Solução: escoe a água em excesso e certifique-se de que utiliza apenas a quantidade recomendada. Colocar o aparelho numa superfície plana e estável.

7. CONDIÇÕES DE GARANTIA

Este produto está coberto por uma garantia de 3 anos contra defeitos de fabrico.

Obrigado por escolher o esterilizador de biberões MOBIBI! Agradecemos a sua confiança nos nossos produtos. Estamos empenhados em fornecer-lhe a melhor qualidade e serviço.

Sabemos que vai gostar do seu novo MOBIBI tanto quanto nós gostámos de o criar para si. Se tiver alguma dúvida ou precisar de ajuda, não hesite em contactar-nos através do endereço **clientes@mobiclinic.com**.

Obrigado por se ter juntado à Mobiclinic! Estamos aqui para o ajudar.



BELANGRIJK

Bewaar deze instructies voor toekomstig gebruik. Lees deze instructies voordat u dit product gebruikt.

Bedankt voor het kiezen van de MOBIBI flessensterilisator! In deze handleiding vind je alle informatie die je nodig hebt om dit product correct en veilig te monteren, gebruiken en onderhouden.

Dit apparaat is ontworpen om een praktische, veilige en efficiënte oplossing te bieden voor het reinigen en steriliseren van zuigflessen en fopspenen. Een goede sterilisatie is essentieel om de gezondheid van je baby te beschermen door bacteriën en ziektekiemen te verwijderen die aanwezig kunnen zijn op het voedingsgerei.

We raden u aan de volledige handleiding aandachtig door te lezen voordat u met de installatie begint om een correct en veilig gebruik te garanderen.

DOEL VAN HET PRODUCT

- 1. Bescherm de gezondheid van je baby:** Zorg ervoor dat bacteriën, ziektekiemen en andere schadelijke micro-organismen uit flessen en accessoires worden verwijderd, zodat het risico op ziekten en infecties afneemt.
- 2. Vergemakkelijken van het sterilisatieproces:** Een praktische en snelle oplossing voor ouders om het babygerei te steriliseren zonder ingewikkelde of traditionele methoden zoals kokend water.
- 3. Verleng de levensduur van babyaccessoires:** Zorg ervoor dat de sterilisatiemethode veilig is voor kwetsbare materialen, zodat flessen en accessoires worden beschermd tegen beschadiging of vervorming.

INDICATIES VOOR GEBRUIK

- Dit product is een apparaat voor gebruik binnenshuis.
- Kan gebruikt worden om flessen en fopspenen te steriliseren en te drogen.
- De sterilisator heeft 6 houders (capaciteit voor 6 flessen of 6 fopspenen).
- Aanbevolen flesmaten zijn 150 ml - 330 ml.
- Spoel flessen en andere voorwerpen die gesteriliseerd moeten worden om met water.
- Controleer of het apparaat correct is geïnstalleerd en sluit het netsnoer aan op het stopcontact.

VOORDELEN EN OVERWEGINGEN

De MOBIBI flessensterilisator verwijdert tot 99,9% van alle bacteriën en ziektekiemen, bespaart tijd met een snel en automatisch proces en is eenvoudig te gebruiken dankzij het intuïtieve ontwerp. Bovendien kan hij dankzij zijn veelzijdigheid flessen en fopspenen steriliseren, terwijl het compacte formaat en de energiezuinigheid hem praktisch en duurzaam maken.

Voor veilig gebruik is het belangrijk om de maximale capaciteit te respecteren, de aanbevolen hoeveelheid water in de maatbeker te gebruiken, de instructies van de fabrikant op te volgen en regelmatig onderhoud uit te voeren. Wacht tot het apparaat is afgekoeld voordat je het opent om brandwonden te voorkomen en houd toezicht op het gebruik, vooral als er kinderen in de buurt zijn.

1. PRODUCTKENMERKEN

NAAM	Flessensterilisator
MODEL	MOBIBI
REFERENTIE	VD-00057/25
KLEUREN	Beige
PRODUCTAFMETINGEN	27,5*18,5*39 cm
PRODUCT GEWICHT	1,7 KG
MATERIALEN	PP en 304 roestvrij staal
ANDERE KENMERKEN	<ul style="list-style-type: none"> • Spanning: 220 V • Frequentie: 50 Hz • Vermogen: 500 W (sterilisator) / 170 W (drogen) • Elektrische isolatie Klasse I 

2. ONDERDELEN EN COMPONENTEN

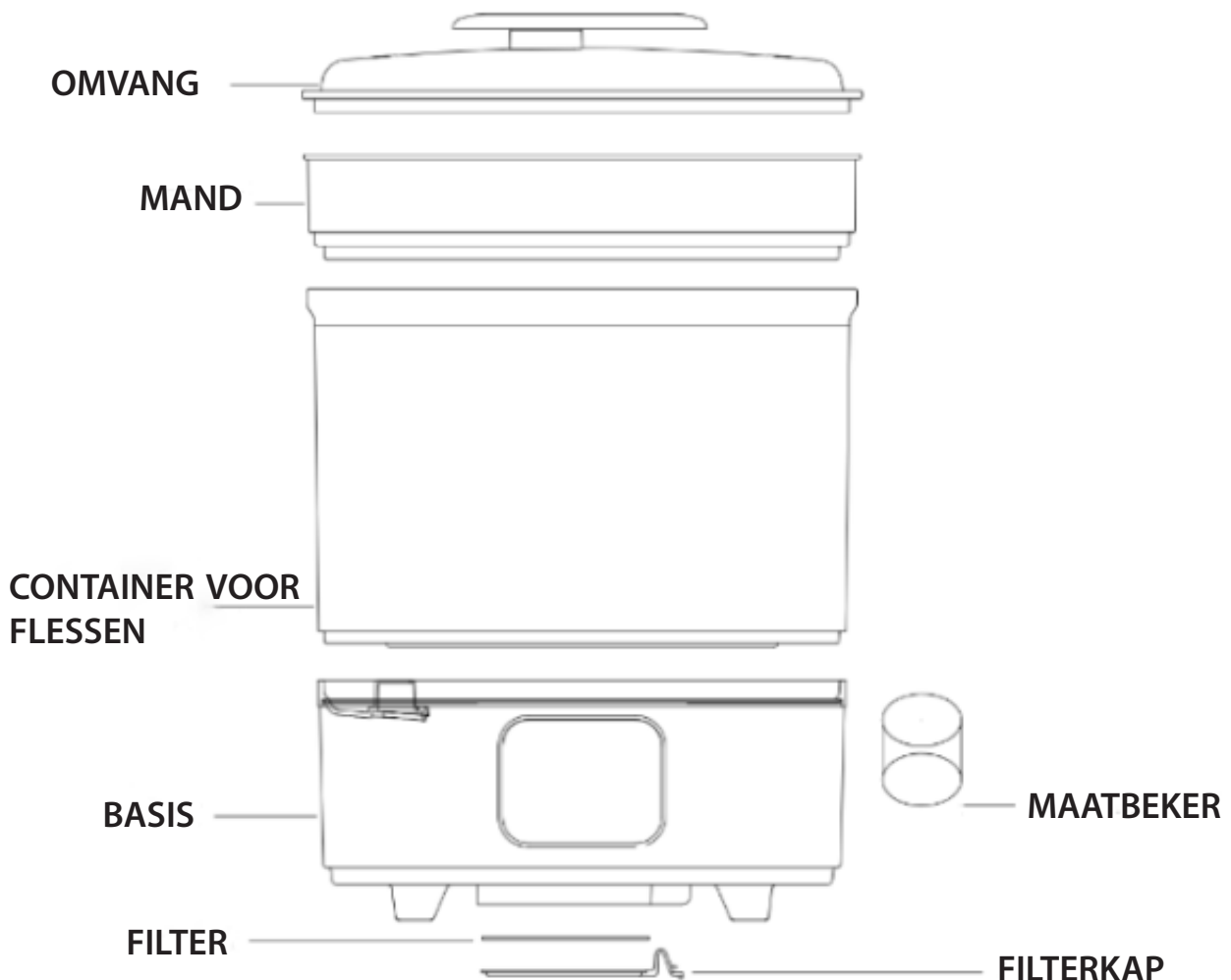

Het wordt aanbevolen om het filter elke 3 tot 6 maanden met water te wassen (afhankelijk van hoe vaak de gebruiker de sterilisator gebruikt)

BEDIENINGSPANEEL

Beschrijving van de knoppen:

Aan/uit-knop (1): Steek de stekker in het stopcontact, de sterilisator geeft een pieptoon zodra deze is ingeschakeld. Druk nogmaals op deze knop om het product uit te schakelen.

Modusknop (2): Druk op deze knop om het gewenste programma te selecteren.

+: Druk op deze knop om de tijd te verlengen.

-: Druk op deze knop om de tijd te verkorten.



3. INSTRUCTIES VOOR GEBRUIK

Stap 1: Bevestig de basis van de sterilisator aan de fleshouder en sluit het product vervolgens aan op de voeding.

Stap 2: Plaats de flessen in de container en doe het deksel erop. Het deksel van het product warmt op tijdens het gebruik en hete stoom die ontsnapt uit de ventilatieopening van het deksel of wanneer het deksel wordt geopend, kan brandwonden veroorzaken.

Stap 3: Giet ongeveer 100 ml water op de basis, specifiek op de roestvrijstalen plaat (je hoeft geen water te gieten voor de droogfunctie)

Stap 4: Druk op de aan/uit-knop om het product in te schakelen. het product gaat in stand-by en op het scherm verschijnt een 00.

Stap 5: Druk op de modusknop om het gewenste programma te selecteren. Na 3 seconden knipperen wordt overgeschakeld op de aangegeven modus.

Stap 6: Druk na het selecteren van de modus op de knop "+" "-" om de tijd aan te passen.

- Tabel met functies en tijden:

MODE	STANDAARD TIJD	INSTELBAAR TIJDBEREIK
Auto	60 min	-
Steriliseer	18 min	8-25 min
Drogen	45 min	10-60 min
Temperatuur handhaven	24 h	-

*Met de warmhoudfunctie kun je de fles zo lang warm houden als je wilt. Op deze manier kun je de fles opwarmen en op een constante temperatuur houden tot het moment dat je je baby wilt voeden.

LET OP: Dit product is voorzien van een veiligheidsthermostaat. Als het product een temperatuur van meer dan 130 °C bereikt, wordt de stroomtoevoer onderbroken. Na afkoeling wordt het apparaat automatisch opnieuw gestart.

4. ONDERHOUD EN REINIGING

- Veeg de buitenkant van het product af met een droge of licht vochtige doek.
- Om de binnenkant schoon te maken, haal je de onderdelen uit elkaar en maak je het deksel, het mandje en de fleshouder schoon met lauw water. Droog goed af voordat je het product weer gebruikt.
- Gebruik geen bijtende producten of producten die giftige gassen kunnen afgeven die de toestand van de producten kunnen beschadigen.

5. VEILIGHEIDSWAARSCHUWINGEN EN VOORZORGSMATREGELEN

1. **WAARSCHUWING!** Demonteer het product niet om het risico op elektrische schokken te vermijden.
2. **WAARSCHUWING!** Houd het apparaat buiten het bereik van kinderen.
3. **WAARSCHUWING!** De behuizing van het product wordt tijdens gebruik heet en kan bij aanraking brandwonden veroorzaken.
4. **WAARSCHUWING!** Hete stoom die ontsnapt uit de ventilatieopening van het deksel of wanneer het deksel geopend wordt, kan brandwonden veroorzaken.
5. **WAARSCHUWING!** Verplaats het product niet en open het deksel niet wanneer het in gebruik is.
6. **WAARSCHUWING!** Dit apparaat is bedoeld voor huishoudelijk gebruik, gebruik het niet buitenshuis of op plaatsen waar het in contact kan komen met water of vocht.
7. **WAARSCHUWING!** Controleer of de spanning die op het product staat vermeld overeenkomt met de plaatselijke netspanning.
8. **WAARSCHUWING!** Start de sterilisatie niet als er geen water op de roestvrijstalen bodemplaat staat.
9. **WAARSCHUWING!** Dek de ventilatieopening van het deksel niet af terwijl het product in gebruik is.
10. **WAARSCHUWING!** Dit apparaat is voorzien van een beveiliging tegen oververhitting.
11. **WAARSCHUWING!** Dit apparaat is voorzien van een veiligheidsthermostaat.
12. **WAARSCHUWING!** Dit product heeft elektrische isolatie van klasse I  .
13. **WAARSCHUWING!** IPX0, niet beschermd tegen water.

6. PROBLEEMOPLOSSING

Probleem: de sterilisator gaat niet aan.

- Mogelijke oorzaak: Het apparaat is niet goed aangesloten op het stopcontact.
- Oplossing: Controleer of de kabel goed is aangesloten en of het stopcontact werkt. Als het probleem aanhoudt, neem dan contact op met een servicetechnicus.

Probleem: er hoopt zich kalk op de bodem van de sterilisator op.

- Mogelijke oorzaak: Gebruik van leidingwater met een hoog gehalte aan mineralen.
- Oplossing: Reinig de tank en gebruik gedestilleerd of gefilterd water voor toekomstige cycli.

Probleem: de sterilisatiecyclus is niet voltooid.

- Mogelijke oorzaak: Te weinig water in de tank.
- Oplossing: Schakel het apparaat uit, voeg de juiste hoeveelheid water toe en start de cyclus opnieuw.

Probleem: accessoires worden niet volledig gesteriliseerd.

- Mogelijke oorzaak: Apparaat is overbelast of items zijn onjuist in de houders van de sterilisator geplaatst.
- Oplossing: Verwijder enkele voorwerpen en zorg ervoor dat de accessoires zo zijn geplaatst dat de stoom vrij kan circuleren.

Probleem: De sterilisator produceert te veel stoom of lekt water.

- Mogelijke oorzaak: Er is meer water toegevoegd dan nodig of het is niet op een vlakke ondergrond geplaatst.
- Oplossing: Laat overtollig water weggelopen en gebruik alleen de aanbevolen hoeveelheid. Plaats het apparaat op een vlakke en stabiele ondergrond.

7. GARANTIEVOORWAARDEN

Voor dit product geldt een garantie van 3 jaar op fabricagefouten.

Bedankt dat je voor MOBIBI Babyfles Sterilisator hebt gekozen! We waarderen je vertrouwen in onze producten. We doen er alles aan om je de beste kwaliteit en service te bieden.

We weten dat je net zoveel plezier zult beleven aan je nieuwe MOBIBI als wij aan het maken ervan voor jou. Als je vragen hebt of hulp nodig hebt, aarzel dan niet om contact met ons op te nemen via clientes@mobiclinic.com.

Bedankt dat je bij Mobiclinic hebt aangesloten! We zijn er om je te helpen.

**VIKTIGT**

Förvara dessa anvisningar för framtida bruk. Läs dessa anvisningar innan du använder produkten.

Tack för att du har valt MOBIBI flasksterilisator! I den här bruksanvisningen hittar du all information som du behöver för att montera, använda och underhålla produkten på ett korrekt och säkert sätt.

Denna enhet har utformats för att erbjuda en praktisk, säker och effektiv lösning för rengöring och sterilisering av nappflaskor och nappar. Korrekt sterilisering är avgörande för att skydda ditt barns hälsa genom att eliminera bakterier och baciller som kan finnas på matningsredskap.

Vi rekommenderar att du läser hela bruksanvisningen noggrant innan du påbörjar installationen för att säkerställa korrekt och säker användning.

PRODUKTENS SYFTE

- 1. Skydda barnets hälsa:** Säkerställ eliminering av bakterier, bakterier och andra skadliga mikroorganismer från flaskor och tillbehör, vilket minskar risken för sjukdom och infektion.
- 2. Underlättar steriliseringsprocessen:** Erbjuder en praktisk och snabb lösning för föräldrar som vill sterilisera barnets redskap utan att behöva använda komplicerade eller traditionella metoder som kokande vatten.
- 3. Förläng livslängden på babytillbehör:** Se till att steriliseringsmetoden är säker för ömtåliga material och skydda flaskor och tillbehör från skador eller deformation.

INDIKATIONER FÖR ANVÄNDNING

- Denna produkt är en inomhusapparat.
- Kan användas för att sterilisera och torka flaskor och nappar.
- Sterilisatorn har 6 hållare (kapacitet för 6 flaskor eller 6 nappar).
- Rekommenderade flaskstorlekar är 150 ml - 330 ml.
- Skölj flaskor och andra föremål som ska steriliseras med vatten.
- Se till att apparaten är korrekt installerad och anslut nätsladden till eluttaget.

FÖRDELAR OCH ÖVERVÄGANDEN

MOBIBI flasksterilisator eliminerar upp till 99,9% av alla bakterier, sparar tid med en snabb och automatisk process och är enkel att använda tack vare sin intuitiva design. Dessutom gör dess mångsidighet att den kan sterilisera flaskor och nappar, medan dess kompakta storlek och energieffektivitet gör den praktisk och hållbar.

För säker användning är det viktigt att respektera den maximala kapaciteten, använda den rekommenderade mängden vatten i mätkoppen, följa tillverkarens anvisningar och utföra regelbundet underhåll. Vänta tills enheten har svalnat innan du öppnar den för att undvika brännskador och övervaka dess användning, särskilt om barn finns i närheten.

1. PRODUKTEGENSKAPER

NAMN	Flasksterilisator
MODELL	MOBIBI
REFERENS	VD-00057/25
KOLOR	Beige
PRODUKTENS MÅTT	27,5*18,5*39 cm
PRODUKTENS VIKT	1,7 KG
MATERIAL	PP och 304 rostfritt stål
ANDRA EGENSKAPER	<ul style="list-style-type: none"> • Spänning: 220 V • Frekvens: 50 Hz • Effekt: 500 W (sterilisator) / 170 W (torkning) • Elektrisk isolering klass I 

2. DELAR OCH KOMPONENTER

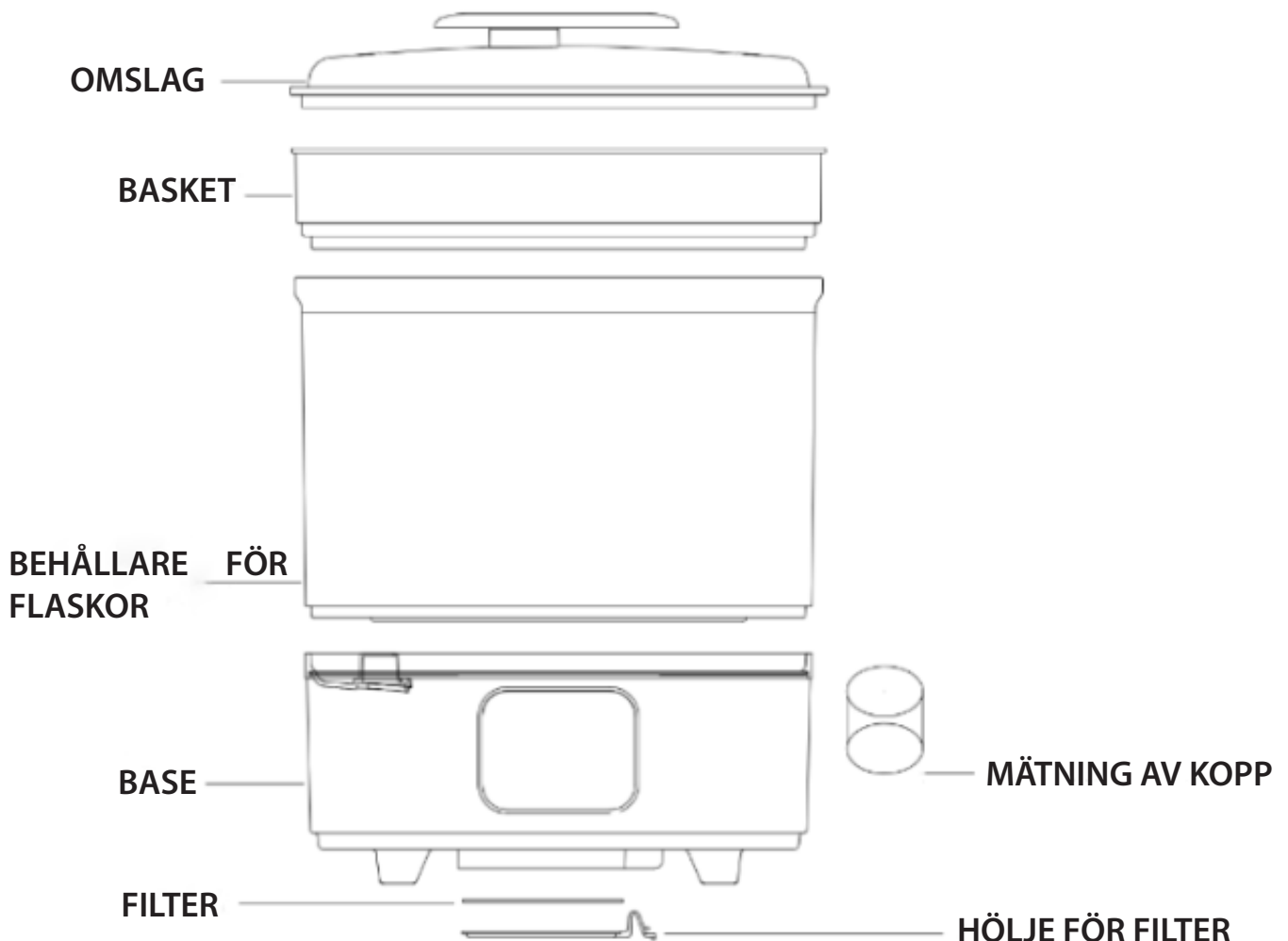

Vi rekommenderar att du tvättar filtret med vatten var 3:e till 6:e månad (beroende på hur ofta användaren använder sterilisatorn)

KONTROLLPANEL

Beskrivning av knapparna:

Strömknapp (1): Anslut strömförsörjningen, sterilisatorn piper när den är påslagen. Tryck på denna knapp igen för att stänga av produkten.

Mode-knapp (2): Tryck på denna knapp för att välja önskat program.

+: Tryck på denna knapp för att öka tiden.

-: Tryck på denna knapp för att förkorta tiden.



3. ANVISNINGAR FÖR ANVÄNDNING

Steg 1: Fäst sterilisatorns bas på flaskbehållaren och anslut sedan produkten till strömförsörjningen.

Steg 2: Sätt in flaskorna i behållaren och sätt på locket. Produktens lock värms upp under drift och het ånga som kommer ut ur lockets ventilationsöppning eller när locket öppnas kan orsaka brännskador.

Steg 3: Häll ca 100 ml vatten på basen, särskilt på den rostfria stålplattan (du behöver inte hälla något vatten för torkfunktionen)

Steg 4: Tryck på strömbrytaren för att slå på produkten. produkten går in i standby-läge och på displayen visas 00.

Steg 5: Tryck på lägesknappen för att välja önskat program. Efter 3 sekunders blinkning växlar den till det angivna läget.

Steg 6: När du har valt läge trycker du på knappen "+" "-" för att justera tiden.

- Tabell över funktioner och tider:

LÄGE	FÖRVALD TID	JUSTERBART TIDSINTERVALL
Auto	60 minuter	-
Sterilisera	18 minuter	8-25 min
Torkning	45 minuter	10-60 minuter
Bibehålla temperaturen	24 h	-

*Varmhållningsfunktionen gör att du kan hålla flaskan varm så länge du vill. På så sätt kan du värma flaskan och hålla den vid en konstant temperatur tills du vill mata ditt barn.

VIKTIGT: Denna produkt är utrustad med en säkerhetstermostat. Om produkten skulle nå en temperatur över 130 °C stängs strömförsörjningen av. Efter att produkten har svalnat startar den om automatiskt.

4. UNDERHÅLL OCH RENGÖRING

- Torka av produktens utsida med en torr eller lätt fuktad trasa.
- För att rengöra insidan, ta isär delarna och rengör locket, korgen och flaskbehållaren med ljummet vatten. Torka noggrant innan du använder produkten igen.
- Använd inte frätande produkter eller produkter som kan avge giftiga gaser som kan skada produktens skick.

5. SÄKERHETSVARNINGAR OCH FÖRSIKTIGHETSÅTGÄRDER

1. **VARNING!** Demontera inte den nätanslutna produkten för att undvika risk för elektriska stötar.
2. **VARNING!** Förvara enheten utom räckhåll för barn.
3. **VARNING!** Produktens kåpa blir varm under drift och kan orsaka brännskador om den vidrörs.
4. **VARNING!** Het ånga som kommer ut ur locket ventilationsöppning eller när locket öppnas kan orsaka brännskador.
5. **VARNING!** Flytta inte produkten och öppna inte locket när den används.
6. **VARNING!** Denna apparat är avsedd för hushållsbruk, använd den inte utomhus eller i områden där den kan komma i kontakt med vatten eller fukt.
7. **VARNING!** Kontrollera att den spänning som anges på produkten överensstämmer med den lokala nätspänningen.
8. **VARNING!** Starta inte steriliseringen om det inte finns något vatten på den rostfria bottenplattan.
9. **VARNING!** Täck inte över locket ventilationsöppning när produkten används.
10. **VARNING!** Denna enhet har ett överhettningsskydd.
11. **VARNING!** Denna enhet har en säkerhetstermostat.
12. **VARNING!!** Denna produkt har elektrisk isolering av klass I  .
13. **VARNING!** IPX0, skyddas inte mot vatten.

6. PROBLEMLÖSNING

Problem: Sterilisatorn slås inte på.

- Möjlig orsak: Enheten är inte korrekt ansluten till eluttaget.
- Lösning: Kontrollera att kabeln är korrekt inkopplad och att uttaget fungerar. Om problemet kvarstår bör du kontakta en servicetekniker.

Problem: Kalkavlagringar bildas på botten av sterilisatorn.

- Möjlig orsak: Användning av kranvatten med hög mineralhalt.
- Lösning: Rengör tanken och använd destillerat eller filtrerat vatten för framtida cykler.

Problem: Steriliseringscykeln är inte slutförd.

- Möjlig orsak: Det finns inte tillräckligt med vatten i tanken.
- Lösning: Stäng av enheten, fyll på rätt mängd vatten och starta om cykeln.

Problem: Tillbehören steriliseras inte helt och hållet.

- Möjlig orsak: Enheten är överbelastad eller föremålen är felaktigt placerade i steriliseringsenhetens behållare
- Lösning: Ta bort några föremål och se till att tillbehören är placerade så att ångan kan cirkulera fritt.

Problem: Sterilisatorn genererar för mycket ånga eller läcker vatten.

- Möjlig orsak: Mer vatten än nödvändigt har hällts i eller så är den inte placerad på en plan yta.
- Lösning: Töm ut överflödigt vatten och se till att endast använda den rekommenderade mängden. Placera enheten på en plan och stabil yta.

7. GARANTIVILLKOR

Denna produkt omfattas av en 3-års garanti mot tillverkningsfel.

Tack för att du valde MOBIBI sterilisator för nappflaskor! Vi uppskattar ditt förtroende för våra produkter. Vi är fast beslutna att förse dig med bästa kvalitet och service.

Vi vet att du kommer att njuta av din nya MOBIBI lika mycket som vi njöt av att skapa den åt dig. Om du har några frågor eller behöver hjälp, tveka inte att kontakta oss på **clientes@mobiclinic.com**.

Tack för att du går med i Mobiclinic! Vi är här för att hjälpa dig.

**WAŻNE**

Zachowaj niniejszą instrukcję do wykorzystania w przyszłości. Przed użyciem produktu należy przeczytać niniejszą instrukcję.

Dziękujemy za wybór sterylizatora do butelek MOBIBI! W niniejszej instrukcji znajdują się wszystkie informacje potrzebne do prawidłowego i bezpiecznego montażu, użytkowania i konserwacji tego produktu.

To urządzenie zostało zaprojektowane w celu zapewnienia praktycznego, bezpiecznego i skutecznego rozwiązania do czyszczenia i sterylizacji butelek i smoczków dla niemowląt. Prawidłowa sterylizacja jest niezbędna do ochrony zdrowia dziecka poprzez wyeliminowanie bakterii i zarazków, które mogą znajdować się na przyborach do karmienia.

Zalecamy uważne przeczytanie całej instrukcji przed rozpoczęciem instalacji, aby zapewnić prawidłowe i bezpieczne użytkowanie.

PRZEZNACZENIE PRODUKTU

- 1. Ochrona zdrowia dziecka:** Zapewnia eliminację bakterii, zarazków i innych szkodliwych mikroorganizmów z butelek i akcesoriów, zmniejszając ryzyko chorób i infekcji.
- 2. Ułatwienie procesu sterylizacji:** praktyczne i szybkie rozwiązanie dla rodziców do sterylizacji przyborów dziecięcych bez konieczności stosowania skomplikowanych lub tradycyjnych metod, takich jak gotowanie wody.
- 3. Wydłużenie żywotności akcesoriów dla niemowląt:** Upewnij się, że metoda sterylizacji jest bezpieczna dla delikatnych materiałów, chroniąc butelki i akcesoria przed uszkodzeniem lub deformacją.

WSKAZANIA DO STOSOWANIA

- Ten produkt jest urządzeniem wewnętrznym.
- Może być używany do sterylizacji i suszenia butelek i smoczków.
- Sterylizator posiada 6 uchwytów (pojemność na 6 butelek lub 6 smoczków).
- Zalecane rozmiary butelek to 150 ml - 330 ml.
- Przepłukać wodą butelki i inne przedmioty przeznaczone do sterylizacji.
- Upewnij się, że urządzenie jest prawidłowo zainstalowane i podłącz przewód zasilający do gniazdka elektrycznego.

KORZYŚCI I ROZWAŻANIA

Sterylicator do butelek MOBIBI eliminuje do 99,9% bakterii i zarazków, oszczędza czas dzięki szybkiemu i automatycznemu procesowi oraz jest łatwy w użyciu dzięki intuicyjnej konstrukcji. Ponadto jego wszechstronność pozwala na sterylizację butelek i smoczków, a jego kompaktowy rozmiar i energooszczędność sprawiają, że jest praktyczny i trwały.

Aby zapewnić bezpieczne użytkowanie, należy przestrzegać maksymalnej pojemności, używać zalecanej ilości wody w miarce, postępować zgodnie z instrukcjami producenta i przeprowadzać regularną konserwację. Przed otwarciem urządzenia należy poczekać, aż ostygnie, aby uniknąć oparzeń i nadzorować jego użytkowanie, zwłaszcza jeśli w pobliżu znajdują się dzieci.

1. CHARAKTERYSTYKA PRODUKTU

NAZWA	Sterylicator do butelek
MODEL	MOBIBI
ODNIESIENIE	VD-00057/25
KOLORY	Beżowy
WYMIARY PRODUKTU	27,5*18,5*39 cm
WAGA PRODUKTU	1,7 KG
MATERIAŁY	PP i stal nierdzewna 304
INNE WŁAŚCIWOŚCI	<ul style="list-style-type: none"> • Napięcie: 220 V • Częstotliwość: 50 Hz • Moc: 500 W (sterylicator) / 170 W (suszenie) • Izolacja elektryczna klasy I 

2. CZĘŚCI I KOMPONENTY

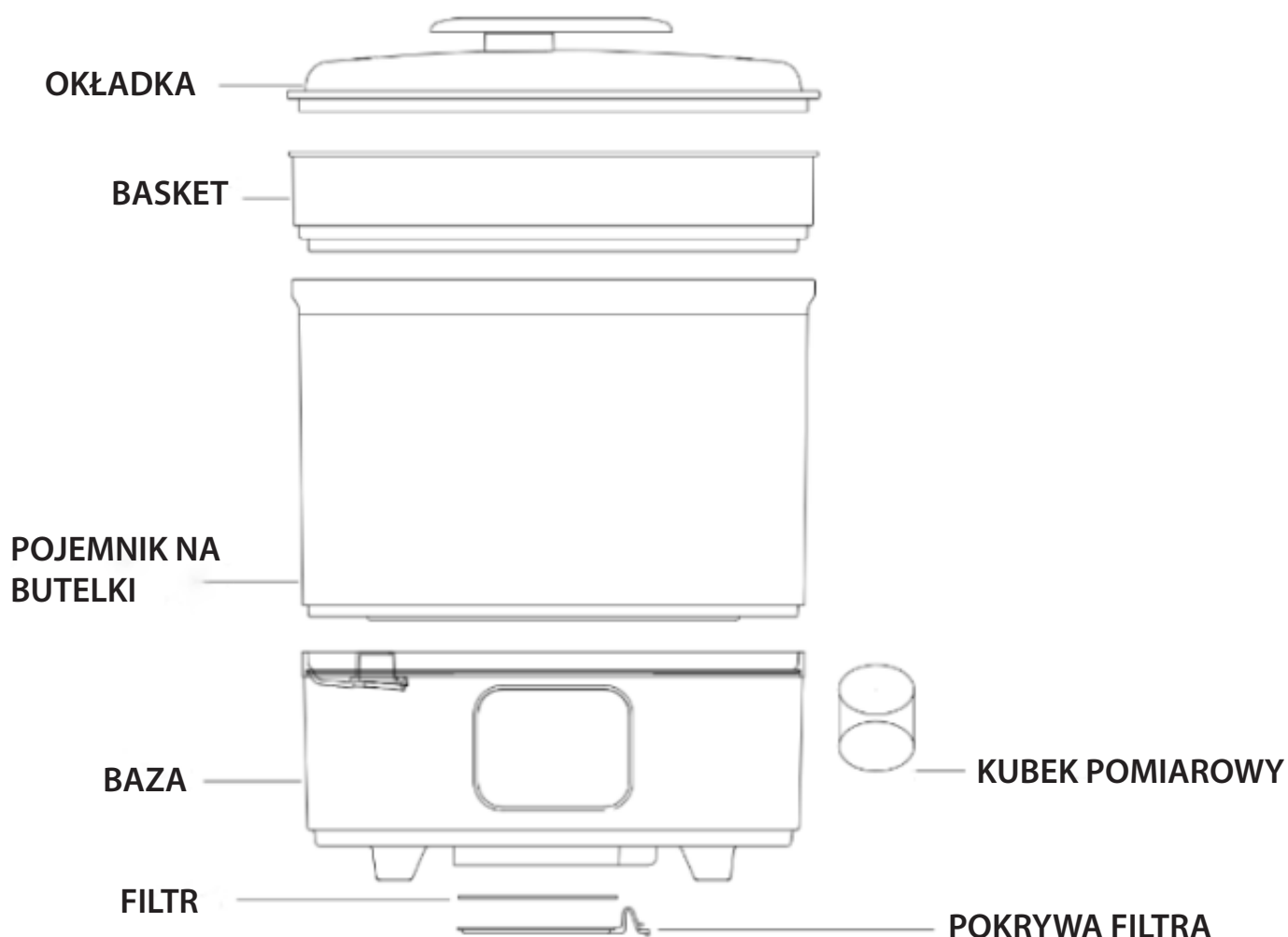

Zaleca się mycie filtra wodą raz na 3 do 6 miesięcy (w zależności od tego, jak często użytkownik korzysta ze sterylizatora)

PANEL STEROWANIA

Opis przycisków:

Przycisk zasilania (1): Podłącz zasilanie, sterylizator wyemituje sygnał dźwiękowy po włączeniu. Naciśnij ten przycisk ponownie, aby wyłączyć produkt.

Przycisk trybu (2): Naciśnij ten przycisk, aby wybrać żądany program.

+ : Naciśnij ten przycisk, aby wydłużyć czas.

- : Naciśnij ten przycisk, aby skrócić czas.



3. INSTRUKCJE UŻYTKOWANIA

Krok 1: Przymocuj podstawę sterylizatora do pojemnika na butelki, a następnie podłącz produkt do źródła zasilania.

Krok 2: Włóż butelki do pojemnika i załóż pokrywę. Pokrywa produktu nagrzewa się podczas pracy, a gorąca para wydostająca się z otworu wentylacyjnego pokrywy lub po jej otwarciu może spowodować oparzenia.

Krok 3: Wlej około 100 ml wody na podstawę, w szczególności na płytkę ze stali nierdzewnej (nie ma potrzeby wlewania wody do funkcji suszenia)

Krok 4: Naciśnij przycisk zasilania, aby włączyć urządzenie. produkt przejdzie w stan czuwania, a na wyświetlaczu pojawi się 00.

Krok 5: Naciśnij przycisk trybu, aby wybrać żądany program. Po 3 sekundach migania nastąpi zmiana na wskazany tryb.

Krok 6: Po wybraniu trybu naciśnij przycisk "+" "-", aby dostosować czas.

- Tabela funkcji i godzin:

TRYB	DOMYŚLNY CZAS	REGULOWANY ZAKRES CZASU
Auto	60 min	-
Sterylizacja	18 min	8-25 min
Suszenie	45 min	10-60 min
Utrzymywanie temperatury	24 h	-

*Funkcja utrzymywania ciepła umożliwia utrzymywanie butelki w ciepłe tak długo, jak chcesz. W ten sposób można podgrzać butelkę i utrzymywać ją w stałej temperaturze do czasu, gdy dziecko ma zostać nakarmione.

UWAGA: Urządzenie jest wyposażone w termostat bezpieczeństwa. Jeśli temperatura urządzenia przekroczy 130°C, urządzenie odłącza zasilanie. Po ostygnięciu urządzenie uruchamia się ponownie automatycznie.

4. KONSERWACJA I CZYSZCZENIE

- Wytrzyj zewnętrzną część produktu suchą lub lekko wilgotną szmatką.
- Aby wyczyścić wnętrze, należy rozdzielić części i wyczyścić pokrywę, koszyk i pojemnik na butelkę letnią wodą. Dokładnie wysusz przed ponownym użyciem produktu.
- Nie używaj produktów żrących lub produktów, które mogą emitować toksyczne gazy, które mogą uszkodzić stan produktów.

5. OSTRZEŻENIA I ŚRODKI OSTROŻNOŚCI

1. **OSTRZEŻENIE!** Nie należy demontować produktu podłączonego do sieci elektrycznej, aby uniknąć ryzyka porażenia prądem.
2. **OSTRZEŻENIE!** Urządzenie należy przechowywać w miejscu niedostępnym dla dzieci.
3. **OSTRZEŻENIE!** Pokrywa produktu nagrzewa się podczas pracy i może spowodować oparzenia w przypadku jej dotknięcia.
4. **OSTRZEŻENIE!** Gorąca para wydostająca się z otworu wentylacyjnego pokrywy lub po jej otwarciu może spowodować oparzenia.
5. **OSTRZEŻENIE!** Nie wolno przenosić produktu ani otwierać jego pokrywy podczas użytkowania.
6. **OSTRZEŻENIE!** To urządzenie jest przeznaczone do użytku domowego, nie należy go używać na zewnątrz ani w miejscach, w których może mieć kontakt z wodą lub wilgocią.
7. **OSTRZEŻENIE!** Należy upewnić się, że napięcie wskazane na produkcie jest zgodne z lokalnym napięciem sieciowym.
8. **OSTRZEŻENIE!** Nie należy rozpoczynać sterylizacji, jeśli na płycie podstawy ze stali nierdzewnej nie ma wody.
9. **OSTRZEŻENIE!** Nie zakrywać otworu wentylacyjnego pokrywy, gdy produkt jest używany.
10. **OSTRZEŻENIE!** Urządzenie jest wyposażone w system zabezpieczający przed przegrzaniem.
11. **OSTRZEŻENIE!** Urządzenie jest wyposażone w termostat bezpieczeństwa.
12. **OSTRZEŻENIE!** Produkt posiada izolację elektryczną klasy I  .
13. **OSTRZEŻENIE!** IPX0, nie jest zabezpieczony przed wodą.

6. ROZWIĄZYWANIE PROBLEMÓW

Problem: Sterylizator nie włącza się.

- Możliwa przyczyna: Urządzenie nie jest prawidłowo podłączone do gniazda zasilania.
- Rozwiązanie: Sprawdź, czy kabel jest prawidłowo podłączony i czy gniazdo działa. Jeśli problem nie ustąpi, skonsultuj się z technikiem serwisu.

Problem: Na dnie sterylizatora gromadzi się kamień.

- Możliwa przyczyna: Używanie wody z kranu o wysokiej zawartości minerałów.
- Rozwiązanie: Wyczyść zbiornik i używaj destylowanej lub filtrowanej wody do przyszłych cykli.

Problem: Cykl sterylizacji nie został zakończony.

- Możliwa przyczyna: Za mało wody w zbiorniku.
- Rozwiązanie: Wyłącz urządzenie, dodaj odpowiednią ilość wody i ponownie uruchom cykl.

Problem: Akcesoria nie sterylizują się całkowicie.

- Możliwa przyczyna: Urządzenie jest przeciążone lub przedmioty są nieprawidłowo umieszczone w uchwytych kontenera sterylizatora
- Rozwiązanie: Usuń niektóre przedmioty i upewnij się, że akcesoria są ustawione tak, aby para mogła swobodnie krążyć.

Problem: Sterylizator wytwarza zbyt dużo pary lub wycieka z niego woda.

- Możliwa przyczyna: Dodano więcej wody niż to konieczne lub urządzenie nie zostało umieszczone na płaskiej powierzchni.
- Rozwiązanie: Spuść nadmiar wody i upewnij się, że używasz tylko zalecanej ilości. Umieść urządzenie na płaskiej i stabilnej powierzchni.

7. WARUNKI GWARANCJI

Ten produkt jest objęty 3 letnią gwarancją na wady produkcyjne.

Dziękujemy za wybranie sterylizatora do butelek dla niemowląt MOBIBI! Doceniamy Twoje zaufanie do naszych produktów. Dokładamy wszelkich starań, aby zapewnić najlepszą jakość i obsługę.

Wiemy, że będziesz cieszyć się swoim nowym MOBIBI tak samo, jak my cieszyliśmy się tworząc go dla Ciebie. Jeśli masz jakieś pytania lub potrzebujesz pomocy, skontaktuj się z nami pod adresem **clientes@mobiclinic.com**.

Dziękujemy za dołączenie do Mobiclinic! Jesteśmy tutaj, aby Ci pomóc.

**VIGTIGT**

Opbevar denne vejledning til senere brug. Læs disse instruktioner, før du bruger dette produkt.

Tak, fordi du har valgt MOBIBI Flaskesterilisator! I denne vejledning finder du alle de oplysninger, du har brug for til at samle, bruge og vedligeholde dette produkt korrekt og sikkert.

Denne enhed er designet til at tilbyde en praktisk, sikker og effektiv løsning til rengøring og sterilisering af sutteflasker og sutter. Korrekt sterilisering er afgørende for at beskytte dit barns helbred ved at fjerne bakterier og kim, der kan være til stede på spiseredskaber.

Vi anbefaler, at du læser hele manualen grundigt igennem, før du begynder at installere den, for at sikre korrekt og sikker brug.

FORMÅLET MED PRODUKTET

- 1. Beskyt barnets sundhed:** Sørg for at fjerne bakterier, kim og andre skadelige mikroorganismer fra flasker og tilbehør, hvilket reducerer risikoen for sygdom og infektion.
- 2. Gør steriliseringsprocessen lettere:** Tilbyder en praktisk og hurtig løsning, så forældre kan sterilisere barnets redskaber uden at skulle bruge komplicerede eller traditionelle metoder som kogende vand.
- 3. Forlæng levetiden for babytilbehør:** Sørg for, at steriliseringsmetoden er sikker for sarte materialer, og beskyt flasker og tilbehør mod skader eller deformation.

INDIKATIONER FOR BRUG

- Dette produkt er et indendørs apparat.
- Kan bruges til at sterilisere og tørre flasker og sutter.
- Sterilisatoren har 6 holdere (kapacitet til 6 flasker eller 6 sutter).
- Anbefalede flaskestørrelser er 150 ml - 330 ml.
- Skyl flasker og andre ting, der skal steriliseres, med vand.
- Sørg for, at apparatet er installeret korrekt, og sæt netledningen i stikkontakten.

FORDELE OG OVERVEJELSER

MOBIBI-flaskesterilisatoren eliminerer op til 99,9 % af bakterier og kim, sparer tid med en hurtig og automatisk proces og er nem at bruge takket være sit intuitive design. Derudover gør dens alsidighed det muligt at sterilisere flasker og sutter, mens dens kompakte størrelse og energieffektivitet gør den praktisk og bæredygtig.

For sikker brug er det vigtigt at respektere den maksimale kapacitet, bruge den anbefalede mængde vand i målebægeret, følge producentens anvisninger og udføre regelmæssig vedligeholdelse. Vent til apparatet er kølet af, før du åbner det for at undgå forbrændinger, og hold opsyn med brugen, især hvis der er børn i nærheden.

1. PRODUKTETS EGENSKABER

NAVN	Flaskesterilisator
MODEL	MOBIBI
REFERENCE	VD-00057/25
FARVER	Beige
PRODUKTETS DIMENSIONER	27,5*18,5*39 cm
PRODUKTVÆGT	1,7 KG
MATERIALER	PP og 304 rustfrit stål
ANDRE EGENSKABER	<ul style="list-style-type: none"> • Spænding: 220 V • Frekvens: 50 Hz • Effekt: 500 W (sterilisator) / 170 W (tørring) • Elektrisk isolering klasse I 

2. DELE OG KOMPONENTER

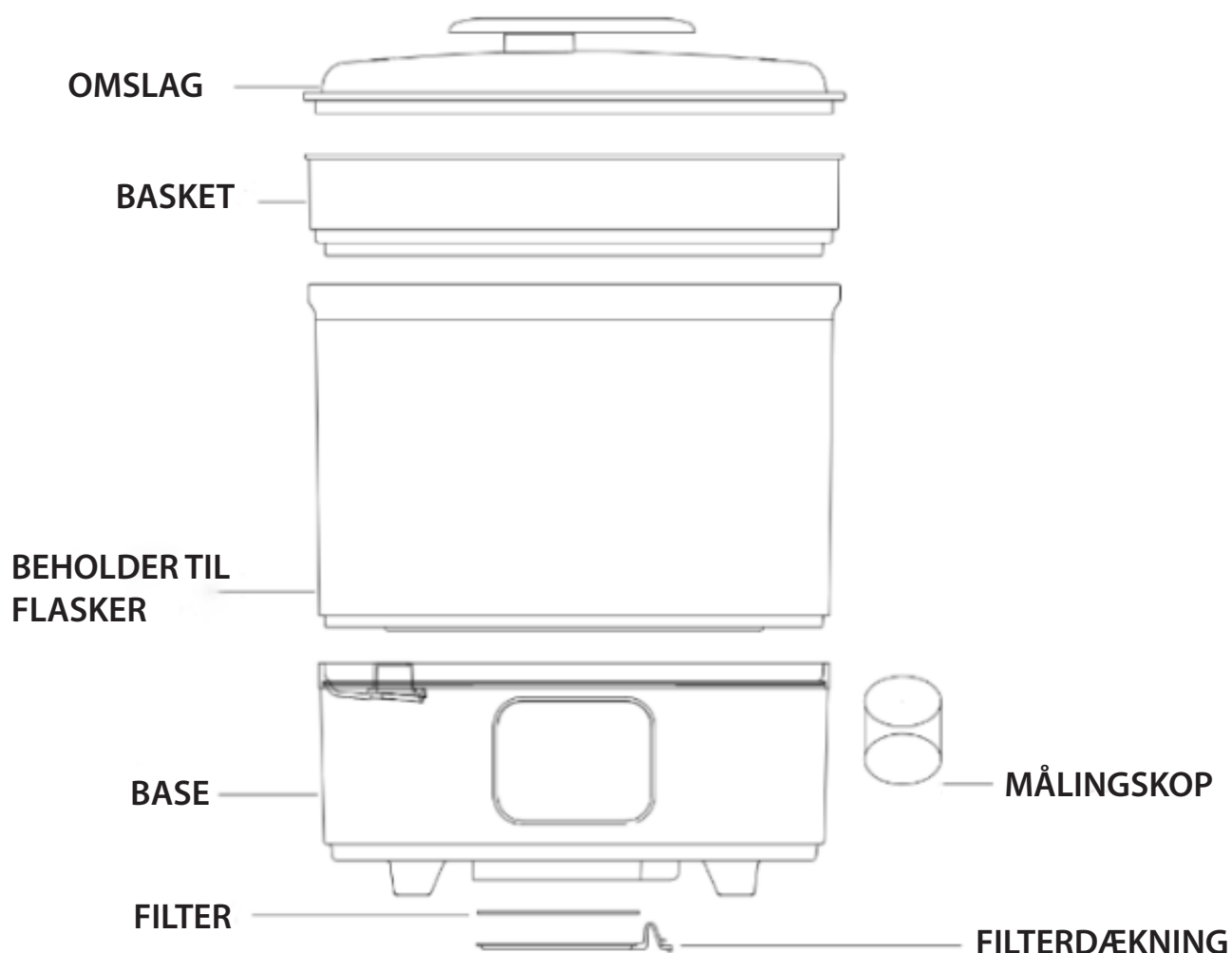

Det anbefales at vaske filteret med vand hver 3. til 6. måned (afhængigt af, hvor ofte brugeren anvender sterilisatoren)

KONTROLPANEL

Beskrivelse af knapperne:

Tænd/sluk-knap (1): Sæt strømforsyningen i, og sterilisatoren bipper, når den er tændt. Tryk på denne knap igen for at slukke for produktet.

Mode-knap (2): Tryk på denne knap for at vælge det ønskede program.

+: Tryk på denne knap for at øge tiden.

-: Tryk på denne knap for at reducere tiden.



3. INSTRUKTIONER TIL BRUG

Trin 1: Sæt sterilisatorens bund fast på flaskebeholderen, og slut derefter produktet til strømforsyningen.

Trin 2: Sæt flaskerne i beholderen, og sæt låget på. Produktets låg opvarmes under drift, og varm damp, der slipper ud af lågets udluftning, eller når låget åbnes, kan forårsage forbrændinger.

Trin 3: Hæld ca. 100 ml vand på basen, specifikt på den rustfrie stålplade (det er ikke nødvendigt at hælde vand på til tørrefunktionen)

Trin 4: Tryk på tænd/sluk-knappen for at tænde for produktet. produktet går i standby, og displayet viser 00.

Trin 5: Tryk på tilstandsknappen for at vælge det ønskede program. Den skifter til den angivne tilstand efter 3 sekunders blinken.

Trin 6: Når du har valgt tilstand, skal du trykke på knappen "+" "-" for at justere tiden.

- Tabel over funktioner og tider:

TILSTAND	DEFAULT TIME	JUSTERBART TIDSINTERVAL
Auto	60 minutter	-
Steriliser	18 minutter	8-25 minutter
Tørring	45 minutter	10-60 minutter
Oprethold temperatu- ren	24 h	-

*Hold varm-funktionen giver dig mulighed for at holde flasken varm, så længe du vil. På den måde kan du opvarme flasken og holde den ved en konstant temperatur, indtil du vil give dit barn mad.

VIGTIGT: Dette produkt er udstyret med en sikkerhedstermostat. Hvis produktet når en temperatur på over 130 °C, afbrydes strømforsyningen. Når produktet er kølet af, genstarter det automatisk.

4. VEDLIGEHOLDELSE OG RENGØRING

- Tør produktets yderside af med en tør eller let fugtig klud.
- For at rengøre indersiden skal du skille delene ad og rengøre låg, kurv og flaskebeholder med lunkent vand. Tør grundigt, før du bruger produktet igen.
- Brug ikke ætsende produkter eller produkter, der kan afgive giftige gasser, som kan skade produkternes tilstand.

5. SIKKERHEDSADVARSLER OG FORHOLDSREGLER

1. **ADVARSEL!** Skil ikke det netdrevne produkt ad for at undgå risiko for elektrisk stød.
2. **ADVARSEL!** Opbevar enheden utilgængeligt for børn.
3. **ADVARSEL!** Produktets dæksel bliver varmt under drift og kan forårsage forbrændinger ved berøring.
4. **ADVARSEL!** Varm damp, der slipper ud af lågets udluftning, eller når låget åbnes, kan forårsage forbrændinger.
5. **ADVARSEL!** Flyt ikke produktet, og åbn ikke dækslet, når det er i brug.
6. **ADVARSEL!** Dette apparat er beregnet til husholdningsbrug, brug det ikke udendørs eller i områder, hvor det kan komme i kontakt med vand eller fugt.
7. **ADVARSEL!** Sørg for, at den spænding, der er angivet på produktet, svarer til den lokale netspænding.
8. **ADVARSEL!** Start ikke steriliseringen, hvis der ikke er vand på bundpladen af rustfrit stål.
9. **ADVARSEL!** Dæk ikke lågets ventilationsåbning til, mens produktet er i brug.
10. **ADVARSEL!** Denne enhed er udstyret med et overophedningsbeskyttelsessystem.
11. **ADVARSEL!** Denne enhed er udstyret med en sikkerhedstermostat.
12. **ADVARSEL!** Dette produkt har elektrisk isolering klasse I  .
13. **ADVARSEL!** IPX0, er ikke beskyttet mod vand.

6. PROBLEMLØSNING

Problem: Sterilisatoren tænder ikke.

- Mulig årsag: Apparatet er ikke tilsluttet korrekt til stikkontakten.
- Løsning: Kontrollér, at kablet er sat korrekt i, og at stikkontakten fungerer. Hvis problemet fortsætter, skal du kontakte en servicetekniker.

Problem: Der opbygges kalk i bunden af sterilisatoren.

- Mulig årsag: Brug af postevand med højt mineralindhold.
- Løsning: Rengør tanken, og brug destilleret eller filtreret vand til fremtidige cyklusser.

Problem: Steriliseringscyklussen er ikke afsluttet.

- Mulig årsag: Ikke nok vand i tanken.
- Løsning: Sluk for enheden, tilsæt den korrekte mængde vand, og genstart cyklussen.

Problem: Tilbehør steriliseres ikke helt.

- Mulig årsag: Apparatet er overbelastet, eller emnerne er placeret forkert i sterilisatorens containerholdere
- Løsning: Fjern nogle ting, og sørg for, at tilbehøret er placeret, så dampen kan cirkulere frit.

Problem: Sterilisatoren genererer for meget damp eller lækker vand.

- Mulig årsag: Der er tilsat mere vand end nødvendigt, eller den er ikke placeret på en plan overflade.
- Løsning: Tøm overskydende vand ud, og sørg for kun at bruge den anbefalede mængde. Placer enheden på en flad og stabil overflade.

7. GARANTIBETINGELSER

Dette produkt er dækket af 3 års garanti mod fabrikationsfejl.

Tak, fordi du har valgt MOBIBI Baby Bottle Steriliser! Vi sætter pris på din tillid til vores produkter. Vi er forpligtet til at give dig den bedste kvalitet og service.

Vi ved, at du vil nyde din nye MOBIBI lige så meget, som vi nød at skabe den til dig. Hvis du har spørgsmål eller brug for hjælp, er du velkommen til at kontakte os på **clientes@mobiclinic.com**.

Tak, fordi du er blevet medlem af Mobiclinic! Vi er her for at hjælpe dig.



Made in P.R.C.
Fabricado en China



HANGZHOU V-CAN TRADE CO.,LTD

6F, Building A, Powerlong City Plaza , No.3867
Binsheng Road, Binjiang District, Hangzhou, Zhejiang
sales12@vcantiger.com



VERMILION BIRD OÜ

Tartu mnt 67/1-13b,Kesklinna linnaosa
Tallinn, Harju maakond, 10115, Estonia
vermilionbird.eu@outlook.com



GRUPO R. QUERALTÓ S.A.

Polígono Industrial El Pino, Calle Pino Albar, 24, 41016,
Sevilla (Spain)
prcc@queralto.com