



**Campana de integración
extraíble. Gris**
Ref. CME

↔
Anchura
60/90 cm

↓
GAS
65 cm

↓
IND
55-65cm

D
Clasificación
energética

Modelo CME-60

P.V.R. 299 €

IVA incluido

Modelo CME-90

P.V.R. 329 €

IVA incluido

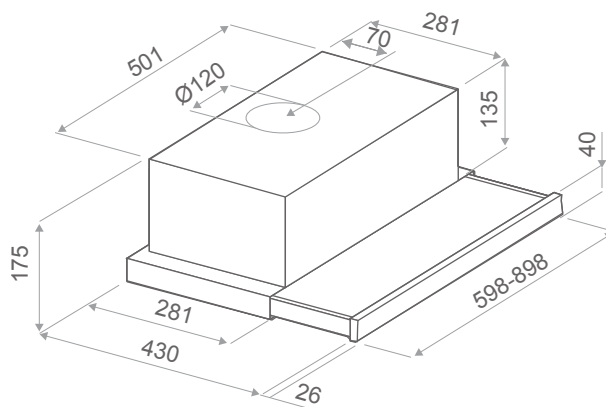

Medidas en mm

Características

- Motor interior V.700
- Extracción: 273 m³/h
- Botonera: mecánica
- Filtros: aluminio
- Iluminación: LED - 3000 K
- Salida tubo: Ø 120 mm

Kit de recirculación con Filtro de Carbón Activado

Tipo	Ref	P.V.R.
FCA	1202782	115,00 €
IVA INCLUIDO		