

[IT]

Grazie per aver scelto Nala.

Si prega di leggere attentamente il manuale dell'utente prima di usare.

Assicurati di conservare questo manuale in un luogo sicuro. Se cedete o trasferite questo apparecchio a qualcun altro, assicuratevi di includere anche questo manuale.

Specifiche

Alimentazione elettrica input: 220-240V ~ 50/60Hz

Potenza: 1400W

Motore: 110.000 RPM

Consumo in modalità OFF 0,47W. Il tempo necessario per raggiungere questo stato è di 0 minuti.

Lista d'imballaggio

Disimballa la scatola con attenzione e rimuovi tutti i materiali di imballaggio. Assicurati che non ci sia materiale di imballaggio sulle piastre riscaldanti.

Nala Shape	1
Teste intercambiabili	6
Borsa	1

Overview del prodotto

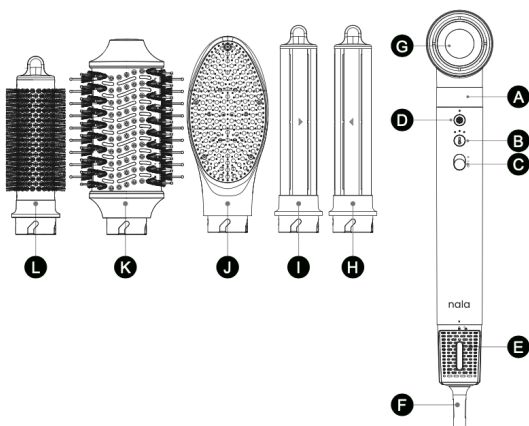

- A: chiusura
- B: selezione 3 livelli di temperatura
- C: on/off e selezione velocità
- D: bottone Cool Shot
- E: cover del filtro
- F: cavo con rotazione 360°
- G: asciugacapelli
- H: barrel sinistro (32mm)
- I: barrel destro (32mm)
- J: spazzola lisciante
- K: spazzola ovale (60mm)
- L: spazzola rotonda (32mm)

Cura generale e guida alla sicurezza

Non utilizzare se è danneggiato. Se il prodotto è danneggiato a causa di un uso improprio o di maltrattamento non sarà coperto da garanzia.

Per ridurre il rischio di ustioni, elettrocuzioni, incendio o danni a persone, leggere e attenersi alle presenti istruzioni di sicurezza prima dell'utilizzo.

- (1) Assicurati di scollegare la spina di alimentazione quando non è in uso.
- (2) Utilizza solo la tensione specificata sulla targhetta dell'apparecchio.
- (3) L'apparecchio è adatto solo all'uso domestico e non all'uso commerciale o industriale.
- (4) Utilizza l'apparecchio solo in conformità con la descrizione in questo manuale. Il produttore non consiglia di qualsiasi altro uso, altrimenti potrebbe causare incendi, scosse elettriche o lesioni.
- (5) Dopo aver disimballato l'apparecchio, controlla se l'apparecchio è stato danneggiato durante il trasporto e assicurati che tutte le parti siano state consegnate. Se l'apparecchio è danneggiato, inviare un'e-mail al servizio clienti NALA.
- (6) Se l'apparecchio non funziona o non funziona bene inviare un'e-mail al servizio clienti NALA. NON provare a riparare l'apparecchio. Le riparazioni eseguite da parte di persone non qualificate possono causare seri rischi agli utenti e invaliderà la garanzia.
- (7) L'uso di accessori di terze parti non è consigliato dal produttore a causa del potenziale rischio di lesioni.
- (8) Prima di maneggiare la spina o l'unità principale, assicurati che le mani siano asciutte.
- (9) Controlla regolarmente il cavo di alimentazione per assicurarti che non siano presenti danni evidenti.
- (10) I bambini devono essere supervisionati per assicurarsi che non giochino con l'apparecchio.
- (11) Assicurati che il cavo sia completamente esteso (non arrotolato) durante l'uso.
- (12) L'apparecchio può essere utilizzato da bambini di età superiore a 8 anni e da persone con ridotte capacità fisiche, sen-

soriali o mentale o mancanza di esperienza e conoscenza, se sorvegliate o istruite sull'uso dell'apparecchio dalle persone responsabili della loro sicurezza e se comprendono i pericoli associati.

- (13) Non lasciare che il cavo di alimentazione sporga dal bordo del tavolo o del banco da lavoro e non tocchi superfici calde.
- (14) Posiziona sempre l'apparecchio o le sue parti su una superficie resistente al calore.
- (15) Lascia raffreddare l'apparecchio o le sue parti prima di pulirlo e riporlo.
- (16) Non utilizzare prodotti per la pulizia abrasivi sull'apparecchio. Utilizza solo un panno umido (non bagnato) risciacquato con acqua calda e sapone per la pulizia. Prima di pulire, assicurati di scollegare la spina dalla presa di corrente.
- (17) Non utilizzare spugnette metalliche per pulire. Ciò potrebbe staccare i piccoli pezzi di metallo e causare cortocircuiti nei componenti elettrici, che potrebbero causare scosse elettriche o danneggiare l'apparecchio.
- (18) Le operazioni di pulizia e manutenzione non devono essere eseguite da bambini senza supervisione.
- (19) Non lasciare mai l'apparecchio incustodito durante l'utilizzo.
- (20) Non immergere l'alloggiamento di alimentazione o il cavo o la spina dell'apparecchio in acqua o altri liquidi per evitare i rischi di scosse elettriche.
- (21) Non rimuovere la spina dalla presa di corrente prima di aver spento l'apparecchio.
- (22) Non tirare la spina dalla presa afferrando il cavo, ma sempre dalla spina stessa.
- (23) Non torcere, piegare o avvolgere il cavo attorno all'apparecchio, perché potrebbe causare l'indebolimento e la rottura dell'isolamento. Prima dell'uso assicurati che tutto il cavo sia stato rimosso da qualsiasi area di stoccaggio del cavo e che sia srotolato.
- (24) Non utilizzare l'apparecchio vicino a vasca da bagno, doccia, piscina o altri liquidi. È vietato immergere l'apparecchio in qualsiasi liquido.
- (25) A causa del rischio di lesioni, non utilizzare l'apparecchio per scopi diversi da quello previsto. L'apparecchio è in grado di essere usato in ambienti domestici e di altro tipo residenziale.
- (26) Non riporre e non conservare lo strumento dove può cadere o essere trascinato in una vasca, un lavabo o un lavello.
- (27) Non tentare di raggiungere l'apparecchio se è caduto in acqua.
- (28) Non vaporizzare né applicare prodotti di styling sull'apparecchio.
- (29) Non utilizzare mai l'apparecchio all'aperto.
- (30) Dopo guasti o danni in qualsiasi modo, non utilizzare l'apparecchio con il cavo di alimentazione o la spina danneggiati. Fai controllare e riparare l'apparecchio da un elettricista qualificato se è necessario. Se il cavo di alimentazione è danneggiato, deve essere sostituito dal produttore, dal suo agente di servizio o da una persona qualificata per evitare rischi.
- (31) Non utilizzare nessun tipo di prolunga.

- (32) Non utilizzare nessun tipo di invertitore di voltaggio o generatore di corrente con questo apparecchio.
- (33) L'apparecchio non può essere azionato da un timer esterno o da un sistema di comando a distanza separato, l'uso di una prolunga non è consigliato.

Per ridurre il rischio di bruciature:

1. Non toccare MAI le parti riscaldanti.
2. Quando non in uso, tenere sempre il dispositivo su una superficie resistente al calore.
3. Al termine dell'acconciatura, spegnere sempre il dispositivo e scollegarlo dalla presa.
4. Attendere che il dispositivo si sia raffreddato prima di rimetterlo a posto.
5. Quando il dispositivo si è raffreddato, non avvolgere il cavo attorno alla mano o al corpo della spazzola poiché ciò potrebbe danneggiarlo.

AVVERTIMENTO

- TENERE LONTANO DALL'ACQUA. NON UTILIZZARE QUESTO APPARECCHIO VICINO A VASCHE DA BAGNO, DOCCE, BACINI O ALTRI RECIPIENTI CONTENENTI ACQUA O ALTRI LIQUIDI. 
- L'APPARECCHIO SARÀ CALDO DOPO L'USO. LASCIARE RAFFREDDARE PRIMA DI CONSERVARE. LASCIARE RAFFREDDARE PRIMA DI TOCCARE LE PARTI RISCALDATE.
- È vietato alle persone che non sono sensibili al calore utilizzare l'apparecchio, altrimenti potrebbe causare ustioni o scottature.
- Se senti dolore o anomalie nella pelle o nel corpo, smetti immediatamente di utilizzare l'apparecchio.
- I bambini devono essere supervisionati per assicurarsi che non giochino con l'apparecchio. I materiali di imballaggio come i sacchetti di plastica per l'apparecchio devono essere collocati fuori dalla portata dei bambini.
- L'apparecchio non è adatto per i peli di animali domestici.
- Non toccare il metallo sulla spina durante l'inserimento.
- Tieni l'apparecchio lontano da acqua, liquidi o umidità per evitare scosse elettriche.
- Se l'apparecchio è utilizzato in un luogo umido come un bagno, scollegalo dopo l'uso perché la vicinanza dell'acqua rappresenta un pericolo anche quando l'apparecchio è spento.
- PER UNA PROTEZIONE AGGIUNTIVA si consiglia di installare un dispositivo di corrente residua (RCD) con una residua corrente di funzionamento nominale non superiore a 30mA per il circuito elettrico per il bagno. Chiedi consiglio ad elettricisti qualificati.

PERICOLO

Come la maggior parte degli apparecchi elettrici, anche se l'apparecchio è spento, le parti elettriche sono ancora sotto tensione. Per ridurre il rischio di lesioni o morte causate da

scosse elettriche:

- Assicurati di scollegare l'apparecchio dopo l'uso.
- Non posizionare o riporre l'apparecchio dove potrebbe cadere o essere trascinato nella vasca da bagno o nel lavandino.
- Non utilizzare l'apparecchio durante il bagno.
- Non mettere o far cadere l'apparecchio in acqua o altri liquidi.
- Se l'apparecchio cade in acqua, NON tentare di raggiungere l'apparecchio.
- NON utilizzare l'apparecchio su parrucche artificiali o extension di capelli.
- Non vaporizzare né applicare prodotti di styling sull'apparecchio.
- Il simbolo "~" indica la tensione AC.

Come usare

- (1) Lava i capelli. Non utilizzare spray, agenti per styling o altri prodotti chimici infiammabili per la cura dei capelli.
- (2) L'uso di un termoprotettore è sempre consigliato.
- (3) Svolgi completamente il cavo di alimentazione e quindi inserisci la spina nella presa di corrente.
- (4) Inserisci la testa intercambiabile nella posizione indicata dalla freccia.
- (5) Sposta il "Pulsante Accensione" sul livello di velocità per accendere l'apparecchio.
- (6) Non lasciare mai l'apparecchio acceso incustodito.
- (7) Premi il regolatore di temperatura per regolare la temperatura del flusso d'aria.
- (8) Ogni testa intercambiabile prevede una modalità di utilizzo differente.
- (9) Sposta il "Pulsante Accensione" per spegnere l'apparecchio.

Utilizzo dell'asciugacapelli

- Rimuovi l'eccesso di umidità dai capelli con un asciugamano.
- Usa l'asciugacapelli partendo dalle radici verso le punte, mantenendo una distanza di almeno 15 cm dai capelli.
- Regola la temperatura e il flusso d'aria a seconda del tipo di capelli e della piega desiderata.
- Al termine dell'asciugatura, utilizza l'aria fredda per fissare la piega e proteggere i capelli dal calore, assicurandovi di asciugarli accuratamente. Rimuovi l'eccesso di umidità dai capelli con un asciugamano.

Utilizzo delle spazzole rotonda e ovale

- Inizia lo styling con le spazzole una volta che i capelli sono asciutti per circa il 70%.
- Usa lo strumento una sezione di capelli alla volta.
- Lavora i capelli dalla radice alla punta finché la sezione non è asciutta (assicurati di mantenere la tua spazzola sempre in movimento).

- Ripeti fino a raggiungere lo stile desiderato.

Utilizzo della spazzola lisciante

- Inizia lo styling con la tua spazzola una volta che i capelli sono asciutti per circa il 70%.
- Usa lo strumento orizzontalmente sotto ogni sezione di capelli.
- Lavora i capelli dalla radice alla punta finché la sezione non è asciutta (assicurati di mantenere la tua spazzola sempre in movimento)
- Ripeti fino a raggiungere lo stile desiderato.

Utilizzo dei barrel

- Inizia con i capelli asciutti all'80%.
- Dividete i capelli in sezioni e prelevate ogni volta una quantità adeguata, assicurandovi di asciugarli accuratamente.
- Per capelli spessi o crespi, assicuratevi di effettuare almeno due cicli di aria calda e fredda per risultati ottimali.
- Lasciare che i capelli si fissino dopo lo styling, non aprire i boccoli immediatamente, aiuterà a mantenere il look.
- Rinforzate e fissate l'acconciatura con la lacca per migliorare la durata.
- L'umidità può influire sulla durata dell'acconciatura.
- Ogni barrel ha la sua direzione. Se decidi di cambiare barrel fai attenzione alla parte riscaldata.

Barrel di sinistra

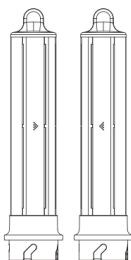

Barrel di destra

Come inserire e rimuovere le teste

- Per inserire una testa nel corpo dell'apparecchio, la freccia raffigurata sulla testa deve essere posizionata in corrispondenza della freccia raffigurata sul corpo dell'apparecchio.
- Primi di iniziare ad utilizzare l'apparecchio assicurarsi che sia ben posizionata.
- Prima di rimuovere la testa assicurarsi che non sia surriscaldata.

- Per rimuoverla abbassare il pulsante posto sul retro dell'apparecchio e rimuovere delicatamente la testa.

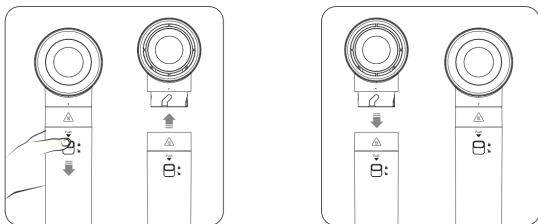

Come pulire l'apparecchio

- Nella parte finale del corpo è presente il filtro, dal quale passa l'aria durante l'utilizzo. È frequente l'accumulo di polvere.
- Un filtro sporco rende difficoltoso il passaggio dell'aria e può provare surriscaldamento del motore, usura anticipata e danni irreparabili.
- Consigliamo di pulire il filtro dopo ogni utilizzo per prolungare la vita dello strumento.
- Spostare la cover del filtro dalla posizione di chiusura a quello di apertura. Far scivolare la cover verso il basso.
- Procedere alla rimozione della polvere.
- Quando l'apparecchio è spento, tenendo premuto il pulsante di selezione della temperature, si attiva la funzione di auto-pulizia del filtro. Si avvierà un flusso di aria inverso per la rimozione della polvere. Attenzione a non inalare la polvere

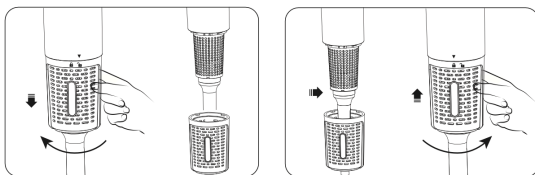

NOTA

- Al termine dell'utilizzo il prodotto deve essere spento prima di rimuoverlo dalla presa di corrente.
- Quando si utilizza il dispositivo, i capelli devono essere bagnati, altrimenti l'effetto di styling o il risultato desiderato potrebbe non essere raggiunto.

Suggerimenti generali

- (1) Prima di utilizzare qualsiasi testa, prova una piccola porzione di capelli nascosti.
- (2) NON lasciare l'apparecchio fermo nella stessa posizione per più del tempo suggerito per prevenire danni ai capelli.
- (3) Si consiglia di utilizzare un termoprotettore per prevenire danni ai capelli, applica il termoprotettore sui capelli.
- (4) NON utilizzare prodotti per styling come la lacca per capelli prima di aver finito. Alcuni prodotti per lo styling non sono progettati per il riscaldamento. L'utilizzo dell'apparecchio sui capelli dopo aver applicato i prodotti può causare attaccamenti o ustioni.



RECYCLING

Il tuo prodotto Nala appartiene alla classe “apparecchiature elettriche o elettroniche” e non deve essere smaltito con altri rifiuti domestici o commerciali. Quando il prodotto non potrà più essere utilizzato procedere allo smaltimento secondo la procedura di riciclaggio delle autorità locali. Per maggiori informazioni contattare le autorità locali.

L'utente può consegnare il prodotto a un'organizzazione di riciclaggio competente o al rivenditore quando acquista un nuovo apparecchio elettrico od elettronico.

Il vostro prodotto deve essere riciclato secondo la direttiva sui rifiuti di apparecchiature elettriche 2012/19/EU (RAEE), nonché dalle eventuali relative norme che hanno implementato la direttiva citata.

Uno smaltimento non adeguato è causa di effetti negativi sulla salute e sull'ambiente oltre ad essere causa di sanzioni. È possibile restituire gratuitamente il prodotto ad un rivenditore se è di piccole dimensioni, ovvero inferiore a 25 cm.

Pulizia e manutenzione

- Per evitare il rischio di scosse elettriche è necessario spegnere e scollegare sempre il cavo di alimentazione dalla presa di corrente prima della pulizia.
- Prima di pulire l'apparecchio, assicurati che si sia raffreddato.
- Pulisci il corpo dell'apparecchio con un panno umido (non bagnato).
- NON immergere il corpo dell'apparecchio in acqua o altri liquidi.
- NON utilizzare detergenti e solventi aggressivi o abrasivi sull'apparecchio.
- Rimuovere tutti i capelli intrappolati dopo ogni utilizzo. Rimuovere qualsiasi accumulo di prodotto di styling con un panno umido o una spazzola morbida (non strofinare).
- Asciuga completamente l'apparecchio prima dell'uso.

GARANZIA DEL PRODOTTO

Tutti i prodotti elettrici Nala sono controllati singolarmente negli stabilimenti di produzione prima di essere venduti. Tuttavia se l'apparecchio dovesse presentare qualche difetto di funzionamento o nei materiali entro 2 (due) anni dalla data di acquisto Nala procederà alla riparazione o sostituirà il prodotto senza alcun costo, con lo stesso prodotto o con uno equivalente, salvo che il rimedio richiesto sia impossibile o eccessivamente oneroso rispetto all'altro. Il prodotto con il quale viene sostituito l'apparecchio danneggiato acquisisce la rimanente garanzia del prodotto originario. Il prodotto dato in sostituzione diventa di Vostra proprietà e il prodotto sostituito diventa di proprietà Nala.

La garanzia non include:

1. Danneggiamento causato dalla mancata osservanza delle istruzioni per l'uso.
2. Danneggiamenti dovuti a fenomeni atmosferici, sovratensione o sovracorrenti, irregolare alimentazione elettrica, sbalzi di tensione elettrica, uso scorretto o in contraddizione alle misure tecniche e/ o di sicurezza richieste nel Paese in cui viene utilizzato l'apparecchio.
3. Tutte le parti soggette alla normale usura.
4. Danni e/o difetti minori che non pregiudicano il funzionamento e non intaccano il valore dell'apparecchio.
5. Danneggiamento dovuto ad urti, cadute, incuria.
6. Danneggiamento causato dal collegamento ad un voltaggio non appropriato, uso errato e non conforme alle avvertenze ed indicazioni riportate sul manuale d'uso.



Nala Shape
Modello: SN-0825
Made in China

DVL s.r.l.
Via Urbania 11/13 Montelupo Fiorentino (FI) 50056, Italia
Email: support@nalagirl.com
Nala è un marchio registrato di DVL s.r.l

[EN]

Thank you for choosing Nala.
Please read the user manual carefully before using.

Be sure to keep this manual in a safe place. If you give or transfer this appliance to someone else, be sure to include this manual.

Specifications:

Power input: 220-240V ~ 50/60Hz
Power: 1400W
Motor: 110,000 RPM
Power consumption in OFF mode 0.47W. The time required to reach this state is 0 minutes.

Packaging:

Carefully unpack the box and remove all packaging materials.
Ensure no packaging materials are left on heating parts.

Nala Shape	1
Interchangeable heads	6
Bag	1

Product Overview

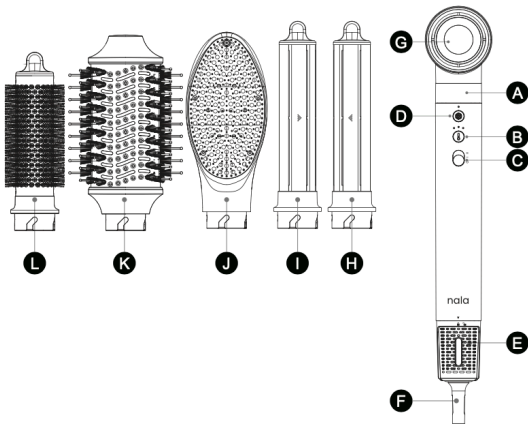

- A: lock
- B: 3-level temperature selection
- C: on/off and speed selection
- D: Cool Shot button
- E: filter cover
- F: 360° rotation cable
- G: hair dryer
- H: left barrel (32mm)
- I: right barrel (32mm)
- J: straightening brush
- K: oval brush (60mm)
- L: round brush (32mm)

General Care and Safety Guide

Do not use your Nala if it has been damaged. If your products is damaged through misuse or abuse, this will not be covered under your guarantee.

To reduce the risk of burns, electrocution, fire, or injury to persons, read and follow these safety instructions before using your Nala.

- (1) Always unplug appliance when not in use.
- (2) Use only the voltage specified on the rating plate of the appliance.
- (3) This appliance is intended for household use only and not for commercial or industrial use.
- (4) Use this appliance only as described in this manual. Any other use is not recommended by the manufacturer and may cause fire, electric shock or injury.
- (5) When the appliance has been unpacked, check it if it has transport damage and ensure that all parts have been delivered. If parts are missing or the appliance has been damaged, please email the Nala Customer Service Team.
- (6) If the appliance does not work, or is not working properly, please email the Nala Customer Service Team. DO NOT attempt to repair the appliance. Repair work by the unqualified persons can cause serious risk to the user and will avoid the warranty.
- (7) Due to the potential risk of injury, the use of third-party accessories is not recommended by the manufacturer.
- (8) Ensure that your hands are dry before handling the plug or the main unit.
- (9) Carry out regular checks of the supply cord to ensure that no damage is evident.
- (10) Children should be supervised to ensure that they do not play with the appliance.
- (11) Ensure that the cord is fully extended (not coiled) while in use.
- (12) The appliance can be used by children aged from 8 years and above and by persons with reduced physical, sensory or mental capabilities or lack of experience and knowledge if they are supervised or instructed on how to use the ap-

- pliance by persons responsible for their safety and if they understand the associated dangers.
- (13) Never allow the power cord to overhang the edge of a table or bench top or to touch any hot surface.
 - (14) Always place this appliance on a heat resistant surface.
 - (15) Allow the appliance to cool before cleaning and storing.
 - (16) Never use abrasive cleaning products on this appliance. Clean with a damp cloth (not wet) rinsed in hot soapy water only. Always remove plug from the mains supply before cleaning.
 - (17) Never use metal scouring pads for cleaning. Small metal pieces can come loose and cause short-circuiting of electrical components, which can cause electric shock or damage the appliance.
 - (18) Cleaning and user maintenance shall not be made by children without supervision.
 - (19) Never leave the appliance unattended when in use.
 - (20) Never immerse the appliance's power housing, the cord set or plug in water or any other liquid to protect against electrical hazards.
 - (21) Never remove plug from power socket until the appliance has been switched off.
 - (22) Never remove plug from power socket by pulling cord-always grip Plug.
 - (23) Never twist, kink or wrap the cord around the appliance. as this may cause the insulation to weaken and split. Always ensure that all cord has been removed from any cord storage area and is unrolled before use.
 - (24) Never use this appliance in the immediate surrounds of a bath, a shower, or a swimming pool or other liquids. The appliance must not be immersed in any liquids.
 - (25) Due to the risk of injury, never use this appliance for any purpose other than its intended use. This appliance is intended for use in household and other residential type environments.
 - (26) Do not place or store the appliance where it can fall or be pulled into a bath, basin or sink.
 - (27) Do not reach for the appliance if it has fallen into water.
 - (28) Do not spray or apply wet styling aids directly onto the brush.
 - (29) Never use this appliance outdoors.
 - (30) Never operate the appliance with a damaged cord or plug, after it malfunctions, or if it has been damaged in any manner. Have the appliance checked and repaired by a qualified electrician if repair is necessary. If the supply cord is damaged, it must be replaced by the manufacturer, its service agent or similarly qualified persons in order to avoid a hazard.
 - (31) Do not use an extension power cord with this appliance.
 - (32) Do not use a voltage inverter or generator with this appliance.
 - (33) The appliance is not intended to be operated by means of an external timer or separate remote-control system. The use of an extension cord is not recommended.

To reduce the risk of burns:

1. NEVER touch the heated parts.
2. When not styling always lay the appliance on a flat heat-resistant surface.
3. When styling is complete, always switch off the appliance and unplug it from the power supply.
4. Wait for the appliance to cool before storing.
5. When the appliance has cooled, do not wind the power cord around your hand or the body of the appliance as this can lead to early failure of the power cord.

WARNING

- KEEP AWAY FROM WATER. DO NOT USE THIS APPLIANCE NEAR BATHTUBS, SHOWERS, BASINS OR OTHER VESSELS CONTAINING WATER OR OTHER LIQUIDS. 
- THE APPLIANCE WILL BE HOT AFTER USE. ALLOW TO COOL BEFORE STORING. ALLOW TO COOL BEFORE TOUCHING THE ATTACHMENT.
- The appliance should not be used by persons who is insensitive to heat, otherwise, it may result in burns or scalding. Immediately stop using it if you experience any pain or abnormalities on your skin or inside your body.
- The children shall be supervised not to play with the appliance. The packing material such as plastic bag for the appliance shall be put in places beyond the reach of children.
- This appliance does not apply to style the hair of pets.
- Don't touch the metal on the plug when plugging.
- Keep the appliance away from water and liquid or humidity to avoid electric shock.
- If the appliance is used in a humid place such as bathroom, unplug it after use since the proximity of water presents a hazard even when the appliance is switched off.
- FOR ADDITIONAL PROTECTION the installation of a residual current device (RCD) having a rated residual operating current not exceeding 30mA is recommended for the electrical circuit supplying the bathroom. Ask a qualified electrical contractor for advice.

DANGER

As with most electrical appliances, electrical parts are live even when the appliance is switched off. To reduce risk of injury or death by electric shock:

- Always unplug the appliance after use.
- Do not place or store the appliance where it can fall into or be pulled into a bath or sink.
- Do not use while bathing.
- Do not place or drop into water or other liquid.
- If the appliance should fall into water, DO NOT reach for the appliance.

- DO NOT use this appliance on synthetic wigs or hair extensions.
- Do not spray or apply wet string aids directly onto the brush.
- ~ The symbol indicates AC voltage.

How to use

Wash your hair. Do not use sprays, styling agents or other flammable chemicals for hair care.

The use of a heat protector is always recommended.

Unwind the power cord completely and then insert the plug into the power outlet.

Insert the interchangeable head in the position indicated by the arrow.

Move the "Power Button" to the speed level to turn on the appliance.

Never leave the appliance unattended when switched on.

Press the temperature regulator to adjust the temperature of the air flow.

Each interchangeable head has a different mode of use.

Move the "Power Button" to turn off the appliance.

Using the hair dryer

Remove excess moisture from your hair with a towel.

Use the hair dryer from the roots to the ends, keeping a distance of at least 15 cm from the hair.

Adjust the temperature and air flow according to the type of hair and the desired style.

Once you've finished drying, use cold air to set your style and protect your hair from the heat, making sure to dry it thoroughly.

Remove excess moisture from your hair with a towel.

Using the Round and Oval Brushes

Start styling with your brushes once your hair is about 70% dry.

Use the tool one section of hair at a time.

Work your hair from root to tip until the section is dry (be sure to keep your brush moving at all times).

Repeat until you achieve your desired style.

Using the Smoothing Brush

Start styling with your brush once your hair is about 70% dry.

Use the tool horizontally under each section of hair.

Work your hair from root to tip until the section is dry (be sure to keep your brush moving at all times).

Repeat until you achieve your desired style.

Using the Barrels

Start with your hair about 80% dry. Divide your hair into sections and scoop out an appropriate amount each time, making sure to

dry thoroughly. For thick or frizzy hair, be sure to run at least two cycles of hot and cold air for best results. Allowing the hair to set after styling, do not open the curls immediately, will help maintain the look. Strengthen and fix the hairstyle with hairspray to improve the durability. Humidity can affect the duration of the hairstyle. Each barrel has its own direction. If you decide to change barrels, be careful of the heated part.

Left Barrel

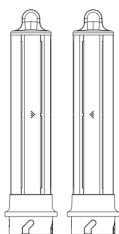

Right Barrel

How to insert and remove heads

To insert a head into the body of the appliance, the arrow on the head must be positioned in line with the arrow on the body of the appliance. Before starting to use the appliance, make sure it is well positioned. Before removing the head, make sure it is not overheated. To remove it, press the button on the back of the appliance and gently remove the head.

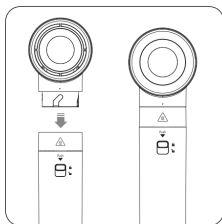
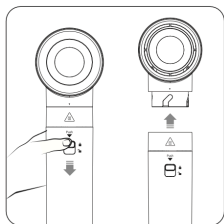

How to clean the appliance

The filter is located at the end of the body, through which air passes during use. Dust accumulation is common. A dirty filter makes it difficult for air to pass through and can cause overheating of the motor, premature wear and irreparable damage. We recommend cleaning the filter after each use to prolong the life of

the instrument. Move the filter cover from the closed to the open position. Slide the cover downwards. Proceed to remove the dust. When the appliance is turned off, holding down the temperature selection button activates the filter self-cleaning function. A reverse air flow will start to remove the dust. Be careful not to inhale the dust.

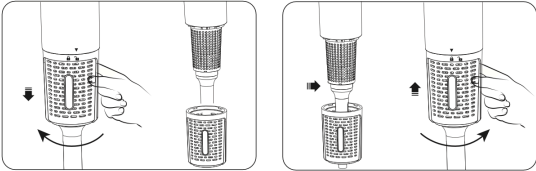

NOTE

- Once switched on, the appliance will take a few seconds to warm up.
- The appliance has intelligent features of high efficiency and energy saving. After 30 minutes working, it will be switched off automatically. If it is put into use again, you can press the “Power Button” key for restarting the appliance.
- While using the appliance, the hair shall be under dry state, otherwise, it may fail to reach the styling effect or desired result.
- There is a slight noise when the ion function starts working.

General tips

- (1) Dry your hair fully before using the appliance, as styling damp hair may cause damages e.g. steam burns. If you see steam or hear sizzling, stop immediately as your hair is too damp to be styled.
- (2) Test a small, hidden section of hair before you use higher temperatures.
- (3) To prevent hair damage, DO NOT keep the appliance remain in a single spot for more than the recommended time.
- (4) We strongly recommend using a heat protectant to prevent hair damage. Apply the heat protectant to hair.
- (5) DO NOT apply styling products like hairspray before you have finished styling. Some styling products are not designed to be used with heat. Using the appliance after such products have been applied to the hair may cause sticking or burn.



RECYCLING

Your Nala electrical product is classified as “electrical or electronic equipment” and must not be disposed of with other household or commercial waste at the end of its working life. When you have no further use for your Nala product, please dispose of it according to your local authority’s recycling procedure. For more information contact your local authority.

UK/EU ONLY

Your Nala electrical product should be disposed of in accordance with the Waste Electrical and Electronic Equipment (2012/19/EU) directive, as well as any regulations that have implemented the aforementioned directive.

Improper disposal causes negative effects on health and the environment as well as being a cause of sanctions. You can return the product to a retailer free of charge if it is small in size, i.e. less than 25 cm.

Cleaning and maintenance

- To avoid risk of electric shock, before cleaning, you **MUST ALWAYS** switch off and unplug the cord from the electrical outlet.
- Ensure the appliance has cooled down before you clean it.
- Wipe the appliance body with a damp (not wet) cloth.
- **DO NOT** immerse the appliance body in water or any other liquid.
- **DO NOT** use any harsh or abrasive cleaners, solvents, detergents or cleaner on the appliance.
- Remove all hair from the appliance after every usage. Wipe clean any build-up of styling products with a damp cloth or soft brush (do not scrub) from both bristles and heater plate.
- Dry thoroughly before use.

WARRANTY

All Nala electrical products are individually tested before leaving the factory. However, in the unlikely event of the product proving defective due to faulty workmanship or materials, then, at its sole discretion, Nala will replace the product at no charge with an identical or equivalent product within 2 (two) years from the original date of purchase. A replacement product assumes the remaining guarantee of the original product. When a product is exchanged, any replacement item becomes your property and the replaced item becomes property of Nala.

This guarantee only applies to authentic Nala products and does not cover products repaired or serviced by anyone other than Nala personnel or Nala representatives.



Nala Shape
Modello: SN-0825
Made in China

DVL s.r.l.
Address: Via Urbania 11/13 Montelupo Fiorentino (FI) 50056, Italy
Email: support@nalagirl.com
Nala is a registered trademark of DVL s.r.l.

[ES]

Gracias por elegir Nala.

Antes de utilizar el aparato lea atentamente este manual de instrucciones.

Asegúrese de guardar este manual en un lugar seguro. Si transfiere este equipo a otra persona, asegúrese de incluir también este manual.

Especificaciones

Tensión: 220-240V ~ 50/60Hz

Potencia: 1400W

Motor: 110.000 RPM

Consumo de energía en modo apagado: 0,47 W. El tiempo necesario para alcanzar este estado es de 0 minutos.

Lista de empaque

Desembale con cuidado la caja y retire todos los materiales de embalaje. Asegúrese de que no queden materiales de embalaje en las piezas de calefacción.

Nala Shape	1
Cabezas intercambiables	6
Bolsita	1

Descripción del aparato

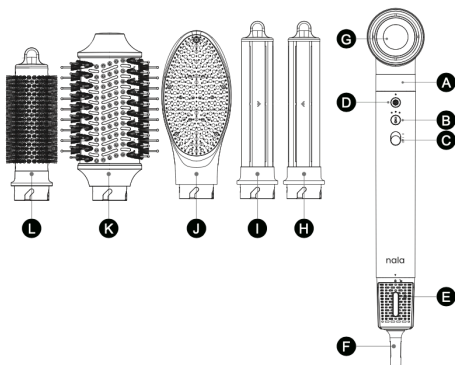

- A: Bloqueo
- B: Selección de temperatura de 3 niveles
- C: Encendido/apagado y selección de velocidad
- D: Botón de aire frío
- E: Tapa del filtro
- F: Cable con rotación de 360°
- G: Secador de pelo
- H: Tubo izquierdo (32 mm)
- I: Tubo derecho (32 mm)
- J: Cepillo alisador
- K: Cepillo ovalado (60 mm)
- L: Cepillo redondo (32 mm)

Instrucciones de mantenimiento

No utilice su Nala si se ha dañado. Si sus productos se dañan por mal uso o abuso, esto no estará cubierto por su garantía.

Para reducir el riesgo de quemaduras, electrocución, incendio o lesiones personales, siga estas instrucciones de seguridad antes de usar su Nala.

- (1) Desenchufe el aparato cuando no esté en uso.
- (2) Sólo use el voltaje especificado correspondiente con la indicada en la placa del aparato.
- (3) Este aparato está diseñado para uso doméstico únicamente y no para uso comercial o industrial.
- (4) Utilice este aparato solo como se describe en este manual de instrucciones. El fabricante no recomienda ningún otro uso que podrá provocar incendios, descargas eléctricas o lesiones.
- (5) Una vez desembalado el aparato, compruebe si presenta daños durante el transporte y asegúrese de que se hayan entregado todas las piezas. Si faltan piezas o el aparato se ha dañado, envíe un correo electrónico al equipo de atención al cliente de Nala.
- (6) Si el aparato no funciona o no funciona correctamente, envíe un correo electrónico al equipo de atención al cliente de Nala. NO intente reparar el aparato usted mismo. Los trabajos de reparación realizados por personas no calificadas pueden causar un riesgo grave para el usuario y anularán la garantía.
- (7) Debido al riesgo potencial de lesiones, el fabricante no recomienda el uso de accesorios de terceros.
- (8) Asegúrese de que sus manos estén secas antes de manipular el enchufe o la unidad principal del aparato.
- (9) Realice controles regulares del cable de alimentación a fin de asegurarse de que no haya daños evidentes.
- (10) Los niños deben ser supervisados para asegurarse de que no jueguen con el aparato.
- (11) Asegúrese de que el cable esté completamente extendido (no enrollado) mientras está en uso.
- (12) El aparato puede ser utilizado por niños a partir de 8 años y por personas con capacidades físicas, sensoriales o mentales reducidas o con falta de experiencia y conocimientos si

- son supervisadas o instruidas sobre cómo utilizar el aparato por personas responsables de su seguridad y si comprenden los peligros asociados.
- (13) Nunca permita que el cable de alimentación sobresalga del borde de una mesa o banco ni toque ninguna superficie caliente.
 - (14) Coloque siempre este aparato sobre una superficie resistente al calor.
 - (15) Deje enfriarse el aparato antes de limpiarlo y guardarlo.
 - (16) Nunca use limpiadores abrasivos en este aparato. Limpiar con un paño húmedo (no mojado) enjuagado únicamente con agua caliente jabonosa. Siempre retire el enchufe de la red eléctrica antes de limpiar.
 - (17) Nunca limpie con esponjas de fibra metálica para fregar. Las pequeñas piezas de metal pueden aflojarse y provocar un cortocircuito en los componentes eléctricos, lo que puede provocar una descarga eléctrica o dañar el aparato.
 - (18) La limpieza y el mantenimiento por parte del usuario no deberán ser realizados por niños sin supervisión.
 - (19) Nunca deje el aparato sin atención mientras esté en uso.
 - (20) Nunca sumerja el cargador del aparato, el cable o el enchufe en agua o cualquier otro líquido para protegerse contra peligros eléctricos.
 - (21) Nunca retire el enchufe de la toma de corriente hasta que el aparato se haya apagado.
 - (22) Nunca quite el enchufe de la toma de corriente tirando del cable; siempre agarre el enchufe.
 - (23) Nunca enrolle el cable en el aparato, ya que esto puede causar daño a la insolación del cable. Asegúrese siempre de que se haya quitado todo el cable de la área para guardar cables y de que esté desenrollado antes de usarlo.
 - (24) Nunca use este aparato en la proximidad de baño, ducha o piscina u otros líquidos. El aparato no debe sumergirse en ningún líquido.
 - (25) Para evitar el riesgo de lesiones, nunca use este aparato para ningún otro propósito que no sea el uso previsto. Este aparato está diseñado para su uso en el hogar y otros entornos residenciales.
 - (26) No coloque ni almacene el electrodoméstico donde pueda caerse o ser jalado hacia una bañera, palangana o fregadero.
 - (27) No trate de alcanzar el aparato si se ha caído al agua.
 - (28) No rocíe ni aplique productos para peinar húmedos directamente sobre el aparato.
 - (29) Nunca use este aparato al aire libre.
 - (30) Nunca utilice el aparato con un cable o enchufe dañado, después de que haya fallado o si ha sido dañado de alguna manera. Haga que un electricista calificado revise y repare el aparato si es necesario repararlo. Si el cable de alimentación está dañado, debe ser reemplazado por el fabricante, al servicio de atención al cliente o a una persona que posea una cualificación similar para evitar peligros.
 - (31) No utilice un cable de alimentación de extensión con este aparato.

- (32) No utilice un inversor o generador de voltaje con este aparato.
- (33) El aparato no está diseñado para funcionar mediante un controlador externo o un sistema de control remoto independiente. No se recomienda el uso de un cable de extensión.

Para reducir el riesgo de quemaduras:

1. NUNCA toque la placa caliente.
2. Cuando no esté peinando, coloque siempre el aparato sobre una superficie plana resistente al calor.
3. Cuando haya terminado de peinar, apague siempre el aparato y desenchúfelo de la fuente de alimentación.
4. Espere a que el aparato se enfríe antes de guardarlo.
5. Cuando el aparato se haya enfriado, no enrolle el cable de alimentación alrededor de su mano o del cuerpo del aparato, ya que esto puede provocar una falla prematura del cable de alimentación.

ADVERTENCIA

- MANTENER ALEJADO DEL AGUA. NO UTILICE ESTE APARATO CERCA DE BANERAS, DUCHAS, LAVABOS U OTROS RECIPIENTES QUE CONTENGAN AGUA U OTROS LÍQUIDOS. 
- EL APARATO ESTARÁ CALIENTE DESPUÉS DE SU USO. DEJE ENFRIARSE ANTES DE ALMACENAR. DEJE 30 MINUTOS PARA QUE LA PLACA SE ENFRÍE ANTES DE TOCAR.
- El aparato no debe ser utilizado por personas insensibles al calor, de lo contrario, puede provocar quemaduras o escaldaduras.
- Deje de usarlo inmediatamente si experimenta algún dolor o anomalías en la piel o dentro de su cuerpo.
- Se debe vigilar a los niños para que no jueguen con el aparato. El material de embalaje, como la bolsa de plástico para el aparato, debe colocarse en lugares fuera del alcance de los niños.
- Este aparato no se aplica para el cabello de mascotas.
- No toque el metal del enchufe al enchufarlo.
- Mantenga el aparato alejado del agua, los líquidos o la humedad para evitar descargas eléctricas.
- Si el aparato se utiliza en un lugar húmedo, como un baño, desenchúfelo después de su uso, ya que la proximidad del agua representa un peligro incluso cuando el aparato está apagado.
- Como protección adicional, se recomienda la instalación en el cuarto de baño de un interruptor diferencial para corrientes de fuga con una corriente de desconexión asignada de un máximo de 30 mA. Consulte a un electricista al respecto.

PELIGRO DE LESIONES

Como ocurre con la mayoría de los aparatos eléctricos, las partes eléctricas están activas incluso cuando el aparato está apagado. Para reducir el riesgo de lesiones o muerte por descarga eléctrica:

- Desconecte el aparato de la red eléctrica inmediatamente después de su uso.
- No coloque ni guarde el aparato donde pueda caerse o ser arrastrado hacia una bañera o lavabo.
- No lo use mientras se baña.
- No lo coloque ni lo deje caer en agua u otro líquido.
- Si el aparato se cae al agua, NO alcance el aparato.
- NO use este aparato en pelucas sintéticas o extensiones de pelo.
- No rocíe ni aplique productos auxiliares húmedos directamente sobre el aparato.
- Seque bien antes de usar.
- El símbolo "~" indica voltaje AC.

INSTRUCCIONES DE USO

Lávese el cabello. No utilice aerosoles, productos para peinar ni otros productos químicos inflamables para el cuidado capilar. Se recomienda siempre usar un protector térmico. Desenrolle completamente el cable de alimentación e inserte el enchufe en la toma de corriente. Inserte el cabezal intercambiable en la posición indicada por la flecha. Mueva el botón de encendido a la velocidad deseada para encender el aparato. Nunca deje el aparato desatendido cuando esté encendido. Presione el regulador de temperatura para ajustar la temperatura del flujo de aire. Cada cabezal intercambiable tiene un modo de uso diferente. Mueva el botón de encendido para apagar el aparato.

Uso del secador de pelo

Elimine el exceso de humedad del cabello con una toalla. Use el secador de pelo desde la raíz hasta las puntas, manteniendo una distancia de al menos 15 cm del cabello. Ajuste la temperatura y el flujo de aire según el tipo de cabello y el peinado deseado. Una vez que hayas terminado de secar, usa aire frío para fijar el peinado y proteger tu cabello del calor, asegurándote de secarlo bien. Retira el exceso de humedad del cabello con una toalla.

Uso de los cepillos redondos y ovalados

Empieza a peinar con los cepillos una vez que tu cabello esté aproximadamente un 70 % seco. Usa la herramienta en una sección de cabello a la vez. Trabaja el cabello desde la raíz hasta las puntas hasta que la sección esté seca (asegúrate de mantener el cepillo en movimiento constante). Repite hasta lograr el peinado deseado.

Uso del cepillo alisador

Empieza a peinar con el cepillo una vez que tu cabello esté aproximadamente un 70 % seco. Usa la herramienta horizontalmente debajo de cada sección de cabello. Trabaja el cabello desde la raíz hasta las puntas hasta que la sección esté seca (asegúrate de mantener el cepillo en movimiento constante). Repite hasta lograr el peinado deseado.

Uso de los barrel

Empieza con el cabello aproximadamente un 80% seco. Divide el cabello en secciones y retira una cantidad adecuada cada vez, asegurándote de secarlo completamente. Para cabello grueso o con frizz, asegúrate de usar al menos dos ciclos de aire caliente y frío para obtener mejores resultados. Deja que el cabello se fije después de peinarlo. No abras los rizos inmediatamente para ayudar a mantener el look. Refuerza y fija el peinado con laca para mejorar su durabilidad. La humedad puede afectar la duración del peinado. Cada barrel tiene su propia dirección. Si decides cambiar de barrel, ten cuidado con la parte caliente.

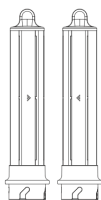

Cómo insertar y extraer los cabezales

Para insertar un cabezal en el cuerpo del aparato, la flecha del cabezal debe estar alineada con la flecha del cuerpo del aparato. Antes de usar el aparato, asegúrese de que esté bien colocado. Antes de extraer el cabezal, asegúrese de que no esté sobrecalentado. Para extraerlo, presione el botón en la parte posterior del aparato y extraiga el cabezal con cuidado.

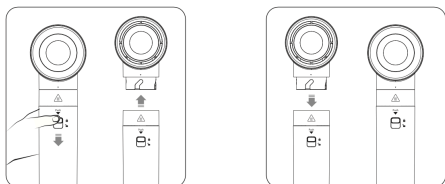

Cómo limpiar el aparato

El filtro se encuentra en el extremo del cuerpo, a través del cual pasa el aire durante el uso. La acumulación de polvo es frecuente. Un filtro sucio dificulta el paso del aire y puede causar sobrecalentamiento del motor, desgaste prematuro y daños irreparables. Recomendamos limpiar el filtro después de cada uso para prolongar la vida útil del aparato. Mueva la tapa del filtro de la posición cerrada a la posición abierta. Deslice la tapa hacia abajo. Proceda a eliminar el polvo. Con el aparato apagado, al mantener pulsado el botón de selección de temperatura se activa la función de autolimpieza del filtro. Un flujo de aire inverso comenzará a eliminar el polvo. Tenga cuidado de no inhalar el polvo.

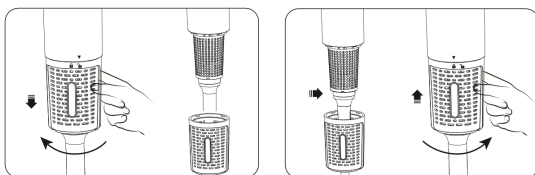

NOTA

- Una vez encendido, el aparato tardará unos segundos en calentarse.
- El aparato tiene características inteligentes de alta eficiencia y ahorro de energía. Después de 30 minutos de funcionamiento, se apagará automáticamente. Si se vuelve a utilizar, puede pulsar el botón de encendido/apagado para reiniciar el aparato.
- Si bien usa el aparato, el cabello debe estar seco; de lo contrario, es posible que no alcance el efecto de styling o el resultado deseado.
- Hay un ligero ruido cuando la función de iones comienza a funcionar.

Consejos generales

- (1) Seque el cabello completamente antes de usar el aparato, como el cabello húmedo puede causar daños, por ejemplo quemaduras por vapor. Si ve vapor o escucha un chisporroteo, deténgase inmediatamente ya que su cabello está demasiado húmedo.
- (2) Pruebe una sección oculta y pequeña de cabello antes de usar temperaturas más altas.
- (3) Para evitar daños en el cabello, NO deje el aparato en un solo lugar durante más del tiempo recomendado.

- (4) Recomendamos encarecidamente utilizar un tratamiento protector de calor para evitar daños en el cabello. Aplicar el tratamiento protector de calor al cabello.
- (5) NO aplique styling productos como spray fijador antes de terminar. Algunos styling productos no están diseñados para usarse con calor. El uso del aparato después de que dichos productos se hayan aplicado al cabello puede provocar que se pegue o se queme.



■ RECICLAJE

Este producto lleva el símbolo de clasificación selectiva para Reciclaje de Aparatos Eléctricos y Electrónicos (RAEE- en inglés WEEE). Esto significa que este producto debe manipularse de acuerdo con la directiva europea 2012/19/EU para ser reciclado o desmantelado para minimizar su impacto en el medio ambiente. El usuario tiene la opción de entregarlo a un organización competente de reciclaje o al distribuidores cuando compra un nuevo aparato eléctrico o electrónico.

La eliminación incorrecta tiene efectos negativos sobre la salud y el medio ambiente, además de ser motivo de sanciones. Puedes devolver el producto al distribuidor de forma gratuita si es de tamaño pequeño, es decir, de menos de 25 cm.

Limpeza y mantenimiento

- Para evitar el riesgo de descarga eléctrica, antes de limpiar, SIEMPRE DEBE apagar y desenchufar el cable del tomacorriente.
- Asegúrese de que el aparato se haya enfriado antes de limpiarlo.
- Limpie el cuerpo del aparato con un paño húmedo (no mojado).
- NO sumerja el cuerpo del aparato en agua ni en ningún otro líquido.
- NO utilice limpiadores fuertes o abrasivos, solventes, detergentes o limpiadores en el aparato.
- Retire todo el cabello de entre el aparato después de cada uso. Limpie cualquier acumulación de productos para peinar con un paño húmedo o un cepillo suave (no frote).
- Seque bien antes de usar.

Garantía del fabricante

Todos los productos eléctricos han sido comprobados individualmente antes de salir de fábrica. Sin embargo, en el improbable caso de que el producto resultase defectuoso por mano de obra o materiales, Nala sustituirá el producto, a su entera discreción y sin coste alguno, por un producto idéntico o equivalente durante un periodo de dos años a partir de la fecha original de compra. El producto de sustitución asume la restante garantía del producto original. Al cambiar un producto, el artículo de sustitución

ción pasa a ser de tu propiedad y el artículo sustituido pasa a ser propiedad de Nala.

Esta garantía sólo es válida para los productos originales Nala y no cubre productos que hayan sido reparados ó revisados por cualquiera que no sea el Servicio Técnico Oficial de Nala.



Nala Shape
Modelo: SN-0825
Made in China

DVL s.r.l.
Via Urbania 11/13 Montelupo Fiorentino (FI) 50056, Italia
Email: support@nalagirl.com
Nala es una marca registrada de DVL s.r.l.

[FR]

Merci de sélectionner NALA.

Avant de l'utiliser, lisez minutieusement le manuel de l'utilisateur.

Assurez-vous de conserver ce manuel dans un endroit sûr. Si vous transférez cet équipement à quelqu'un d'autre, assurez-vous d'inclure également ce manuel.

Spécification

Source de courant: 220-240V ~ 50/60Hz

Courant: 1400W

Moteur : 110 000 tr/min

Consommation électrique en mode OFF : 0,47 W. Le temps nécessaire pour atteindre cet état est de 0 minute.

Liste d'emballage

Ouvrez minutieusement la boîte et retirez tous les matériaux d'emballage. Assurez-vous qu'aucun matériau d'emballage n'est laissé sur pièces chauffantes.

Nala Shape	1
Tests interchangeable	6
Sac	1

Présentation du produit

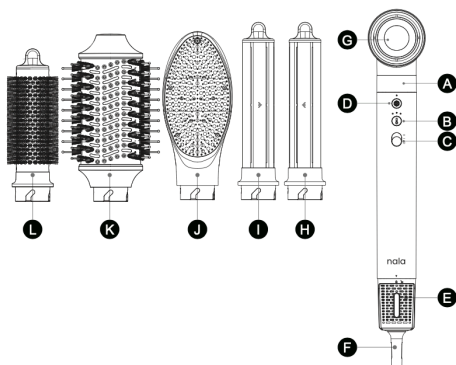

- A : Verrouillage
- B : Sélection de température à 3 niveaux
- C : Marche/Arrêt et sélection de vitesse
- D : Bouton Cool Shot
- E : Cache-filtre
- F : Câble rotatif à 360°
- G : Sèche-cheveux
- H : Corps gauche (32 mm)
- I : Corps droit (32 mm)
- J : Brosse lissante
- K : Brosse ovale (60 mm)
- L : Brosse ronde (32 mm)

Guide général d'entretien et de sécurité

N'utilisez pas votre Nala s'il a été endommagé. Si vos produits sont endommagés par une mauvaise utilisation ou un abus, cela ne sera pas couvert par votre garantie.

Pour réduire le risque de brûlures, d'électrocution, d'incendie ou de blessures, lisez et suivez ces consignes de sécurité avant d'utiliser votre Nala.

- (1) Débranchez l'appareil sans utiliser.
- (2) N'utilisez que la tension fixée sur sa plaque signalétique
- (3) Ce produit est dédié à un usage domestique uniquement au lieu d'un usage commercial ou industriel.
- (4) Utilisez-le uniquement comme indiqué dans ce manuel. Le fabricant ne recommande pas de l'utiliser à d'autres fins, sinon, il peut causer un incendie, un choc électrique ou des blessures.
- (5) Une fois l'appareil déballé, vérifiez-le s'il existe des dommages à cause de transport et assurez-vous que toutes les pièces ont été envoyées. S'il manque quelques pièces ou si ce produit a été détérioré, veuillez envoyer un e-mail à l'équipe du service client de Nala.
- (6) Si ce produit ne fonctionne pas correctement, veuillez envoyer un e-mail à l'équipe du service client de Nala. Neessayez PAS de le réparer. Avec les réparations par des personnes non qualifiées, ils peuvent provoquer de graves dangers pour l'utilisateur et rendre la garantie invalide.
- (7) En raison du risque potentiel de blessure, l'utilisation d'accessoires tiers n'est pas recommandée par le fabricant.
- (8) Rendez vos mains sèches avant de manier la fiche ou l'appareil.
- (9) Entamez des contrôles régulièrement sur le câble pour assurer qu'il n'y a pas de dommage évident.
- (10) Surveillez les enfants pour ne pas faire jouer avec l'appareil.
- (11) Assurez-vous que le câble est complètement déployé (non enroulé) au cours de l'utilisation.
- (12) L'appareil peut être utilisé par des enfants âgés de 8 ans et plus et par des personnes ayant des capacités physiques, sensorielles ou mentales réduites ou manquant d'expérience et de connaissances s'ils sont surveillés ou instruits sur

- la façon d'utiliser l'appareil par des personnes responsables de leur sécurité et s'ils comprennent les dangers associés.
- (13) Ne laissez jamais le câble surplomber le bord d'une table ou d'une marge de bureau ou toucher une surface chaude.
 - (14) Placez-le toujours sur une surface qui peut résister à la chaleur.
 - (15) Faites-le refroidir avant de le nettoyer et de le conserver.
 - (16) N'utilisez jamais de produits de nettoyage abrasifs sur ce produit. Nettoyez-le avec un chiffon humide (non mouillé) mouillé uniquement dans l'eau chaude savonneuse. Retirez toujours la fiche avant de le laver.
 - (17) Ne jamais manipuler de tampons à récurer métalliques pour le nettoyer. De petites pièces métalliques peuvent se détacher, ce qui cause un court-circuit des composants électriques, par conséquent, suscite un choc électrique ou un endommagement.
 - (18) Le nettoyage et l'entretien ne doivent pas être effectués par des enfants sans surveillance.
 - (19) Au cours de l'utilisation, ne le laissez jamais sans surveillance.
 - (20) Ne plongez jamais son boîtier, le câble ou la fiche dans l'eau ou toute autre substance liquide afin d'éviter les risques électriques.
 - (21) Ne retirez jamais la fiche de la prise de courant avant que l'appareil ne ferme pas.
 - (22) Ne retirez jamais la fiche de la prise de courant en tirant sur le cordon, soit tenez toujours la fiche.
 - (23) Ne tordez, pliez ou enrroulez jamais le cordon autour de ce produit, car cela pourrait affaiblir et fendre l'isolant. Il faut vérifier que tout le cordon a été retiré de toute zone de stockage du cordon et qu'il est étendu avant de l'utiliser.
 - (24) N'utilisez-le jamais près d'une baignoire, d'une douche, d'une piscine ou d'autres liquides. Il est interdit de l'y immerger.
 - (25) Étant donné le risque de blessure, n'utilisez-le jamais à d'autres fonctions que celles pour lesquelles il a été désignées. Vous pouvez l'utiliser chez vous et d'autres environnements résidentiels.
 - (26) Ne placez pas ou ne stockez pas l'appareil à un endroit où il pourrait tomber ou être entraîné dans une baignoire, un bassin ou un évier.
 - (27) Ne touchez pas l'appareil s'il est tombé dans l'eau.
 - (28) Ne vaporisez pas ou n'appliquez pas de produits coiffants humides directement sur la brosse.
 - (29) Il est interdit de l'utiliser à l'extérieur.
 - (30) Ne jamais le manipuler avec un cordon ou une fiche abimés, après une panne ou s'il a été ravagé de quelque manière que ce soit. Vous devez faire vérifier et réparer l'appareil par un électricien qualifié si vous avez besoin d'une réparation. Si le cordon ne fonctionne pas, il doit être remplacé par le fabricant, son agent de service ou des personnes qualifiées en vue de vous protéger.
 - (31) N'utilisez pas de rallonge électrique avec cet appareil.

- (32) N'utilisez pas d'onduleur ou de générateur de tension avec cet appareil.
- (33) Il ne faut pas l'utiliser à travers d'une minuterie externe ou d'un système de télécommande séparé. Ne pas utiliser une rallonge.

Pour réduire le risque de brûlures :

1. Ne touchez JAMAIS la plaque chauffante de l'appareil.
2. Lorsque vous ne coiffez pas, posez toujours l'appareil sur une surface plane résistante à la chaleur.
3. Lorsque le coiffage est terminé, éteignez toujours l'appareil et débranchez-la de l'alimentation électrique.
4. Attendez que l'appareil refroidisse avant de la ranger.
5. Lorsque l'appareil a refroidi, n'enroulez pas le cordon d'alimentation autour de votre main ou du corps de l'appareil car cela peut entraîner une défaillance prématurée du cordon d'alimentation.

AVERTISSEMENTS

- S'ÉLOIGNER DE L'EAU. IL EST INTERDIT DE LE MANIER PRÈS DE BAIGNOIRES, DE DOUCHES, DE BASSINS OU D'AUTRES BATEAUX CONTENANT DE L'EAU OU D'AUTRES LIQUIDES. 
- CE PRODUIT SERA CHAUD APRÈS L'UTILISATION. LAISSEZ REFROIDIR AVANT DE LE POSER. ATTENDEZ 30 MINUTES
- Pour des personnes insensibles à la chaleur, il est interdit de l'utiliser, sinon des brûlures.
- Si vous sentez des douleurs ou des anomalies externes ou internes, arrêtez immédiatement de l'utiliser.
- Surveillez les enfants pour ne pas faire jouer avec l'appareil. Le matériel d'emballage comme son sac plastique doit être déposé dans des endroits hors de la portée des enfants.
- Ce produit ne destine pas aux poils d'animaux domestiques.
- Ne touchez pas le métal de la fiche lors du branchement.
- S'éloigner de l'eau et des liquides ou de l'humidité pour éviter les chocs électriques.
- Si vous l'utilisez dans un endroit humide tel qu'une salle de bain, débranchez-le après l'utilisation, puisque il y a un danger à proximité de l'eau même lorsqu'il est éteint.
- POUR UNE PROTECTION approfondie, l'installation d'un dispositif à courant résiduel (RCD) ayant un courant de fonctionnement résiduel nominal ne dépasse pas 30 mA pour le circuit électrique de la salle de bain. Si possible, consultez à un électricien qualifié.

DANGERS

Comme la plupart des appareils électriques, les pièces sont électroniques même quand elles sont éteintes. Pour diminuer le risque de blessure ou de mort par électrocution:

- Débranchez toujours la prise après l'utilisation.

- Ne déposez pas et ne rangez pas ce produit à un endroit où il pourrait tomber ou être tiré dans une baignoire ou un évier.
- Ne pas le manier pendant le bain.
- Ne pas le placer dans l'eau ou tout autre liquide.
- S'il tombe dans l'eau, N'ATTENDEZ PAS l'appareil.
- Il est interdit de l'utiliser sur des perruques synthétiques ou des extensions de cheveux.
- Ne vaporisez pas ou n'appliquez pas d'aides à cordes humides directement sur la brosse.
- ~ Le symbole indique la tension AC

Mode d'emploi

Lavez vos cheveux. N'utilisez pas de sprays, de produits coiffants ni d'autres produits chimiques inflammables pour vos soins capillaires. L'utilisation d'un protecteur thermique est toujours recommandée. Déroulez complètement le cordon d'alimentation, puis branchez la fiche dans la prise secteur. Insérez la tête interchangeable dans la position indiquée par la flèche. Appuyez sur le bouton Marche/Arrêt pour allumer l'appareil. Ne laissez jamais l'appareil sans surveillance lorsqu'il est allumé. Appuyez sur le bouton Marche/Arrêt pour régler la température du flux d'air. Chaque tête interchangeable possède un mode d'utilisation différent. Appuyez sur le bouton Marche/Arrêt pour éteindre l'appareil.

Utilisation du sèche-cheveux

Éliminez l'excès d'humidité de vos cheveux avec une serviette. Utilisez le sèche-cheveux des racines jusqu'aux pointes, en maintenant une distance d'au moins 15 cm des cheveux. Ajustez la température et le flux d'air en fonction de votre type de cheveux et de la coiffure souhaitée. Une fois le séchage terminé, utilisez de l'air froid pour fixer votre coiffure et protégez vos cheveux de la chaleur en veillant à bien les sécher. Éliminez l'excès d'humidité de vos cheveux avec une serviette.

Utilisation des brosses rondes et ovales

Commencez à coiffer vos cheveux avec vos brosses lorsque ceux-ci sont secs à environ 70%. Utilisez l'outil mèche par mèche. Procédez de la racine aux pointes jusqu'à ce que la mèche soit sèche (veillez à maintenir la brosse en mouvement constant). Répétez l'opération jusqu'à obtenir la coiffure souhaitée.

Utilisation de la brosse lissante

Commencez à coiffer vos cheveux avec votre brosse lorsque ceux-ci sont secs à environ 70%. Utilisez l'outil horizontalement sous chaque mèche. Procédez de la racine aux pointes jusqu'à ce que la mèche soit sèche (veillez à maintenir la brosse en mouvement constant). Répétez l'opération jusqu'à obtenir la coiffure souhaitée.

Utilisation des cylindres

Commencez à coiffer vos cheveux lorsque ceux-ci sont secs à environ 80%. Divisez vos cheveux en mèches et prélevez une quantité appropriée de produit à chaque fois, en veillant à bien les sécher. Pour les cheveux épais ou frisés, assurez-vous de faire fonctionner au moins deux cycles d'air chaud et froid pour un résultat optimal. Laissez les cheveux se fixer après le coiffage. N'ouvrez pas les boucles immédiatement pour préserver le résultat. Renforcez et fixez la coiffure avec de la laque pour une meilleure tenue. L'humidité peut affecter la tenue de la coiffure. Chaque barillet a sa propre direction. Si vous décidez de changer de barillet, faites attention à la partie chauffante.

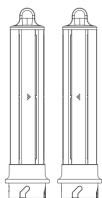

Comment insérer

et retirer les têtes

Pour insérer une tête dans le corps de l'appareil, la flèche sur la tête doit être alignée avec celle sur le corps de l'appareil. Avant de commencer à utiliser l'appareil, assurez-vous qu'il est bien positionné. Avant de retirer la tête, assurez-vous qu'elle n'est pas surchauffée. Pour la retirer, appuyez sur le bouton situé à l'arrière de l'appareil et retirez délicatement la tête.

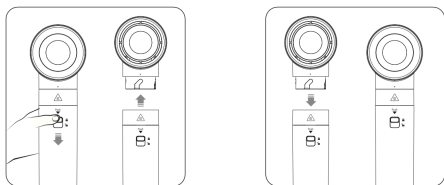

Comment nettoyer l'appareil

Le filtre est situé à l'extrémité du corps, à travers lequel l'air passe pendant l'utilisation. L'accumulation de poussière est fréquente. Un filtre sale entrave le passage de l'air et peut provoquer une surchauffe du moteur, une usure prématurée et des dommages irréparables. Nous recommandons de nettoyer le filtre après chaque utilisation pour prolonger la durée de vie de l'appareil. Déplacez le couvercle du filtre de la position fermée à la position

ouverte. Faites glisser le couvercle vers le bas. Procédez au dé-poussiérage. Lorsque l'appareil est éteint, maintenez le bouton de sélection de température enfoncé pour activer la fonction d'auto-nettoyage du filtre. Un flux d'air inversé commencera à éliminer la poussière. Veillez à ne pas inhaler la poussière.

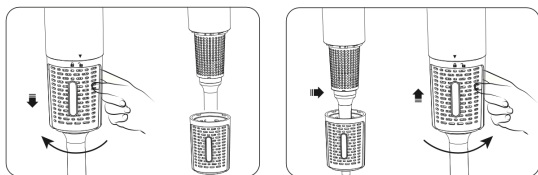

NOTES:

- Une fois allumé, l'appareil mettra quelques secondes à se réchauffer.
- Ce produit possède des fonctions intelligentes efficaces et d'économie d'énergie. Après travaillé depuis 30 minutes, il s'éteindra automatiquement. Si vous voulez l'utiliser de nouveau, appuyez sur la bouton de marche pour le rouvrir.
- Au cours de l'utilisation, les cheveux doivent être secs, sinon, il est difficile d'atteindre l'effet souhaité.
- Il y a un léger bruit lorsque la fonction ion commence à fonctionner.

Conseils

- (1) Séchez absolument vos cheveux avant d'utiliser ce produit, car le coiffant des cheveux humides peut provoquer des dommages, comme la vapeur brûle. Si vous voyez de la vapeur ou entendez des grésillements, arrêtez tout de suite car vos cheveux sont trop humides.
- (2) Testez une petite partie de cheveux cachée avant d'augmenter des températures.
- (3) Pour éviter d'abîmer les cheveux, ne pas poser ce produit au même endroit pendant plus que le temps recommandé. Gardez-le en mouvement pour obtenir des effets nets avec moins de dommages.
- (4) Nous vous recommandons fortement d'utiliser un protecteur thermique pour ne pas abîmer les cheveux. Appliquez le protecteur thermique sur les cheveux.
- (5) Ne pas utiliser de produits coiffants tels que la laque pour cheveux avant d'avoir parachevé le coiffage. Certains produits coiffants ne peuvent pas être utilisés avec de la chaleur. Après que ce style de produits ont été appliqués sur les cheveux, il peut susciter une adhérence ou une brûlure.



RECYCLAGE

Ce produit porte le symbole du tri sélectif des déchets d'équipements électriques et électroniques (DEEE). Cela signifie que ce produit doit être traité conformément à la directive européenne 2012/19/EU afin d'être recyclé ou démantelé pour minimiser son impact sur l'environnement. L'utilisateur a le choix de confier son produit à une organisation de recyclage compétente ou au détaillant lorsqu'il achète un nouvel équipement électrique ou électronique.

Une élimination incorrecte peut avoir des effets négatifs sur la santé et l'environnement et peut également être source de sanctions. Vous pouvez rapporter gratuitement le produit à un détaillant s'il est de petite taille, c'est-à-dire inférieur à 25 cm.

Nettoyage et entretien

- Pour éviter le choc électronique, avant de le nettoyer, assurez-vous fermer et débrancher le cordon de la prise électrique.
- Avant le nettoyage, assurez-vous que ce produit a refroidi.
- Essuyez le corps de ce produit avec un chiffon humide (non mouillé).
- Il est interdit d'immerger le corps de ce produit dans l'eau ou tout autre liquide.
- Il est interdit d'utiliser des nettoyants, solvants ou détergents agressifs ou abrasifs sur l'appareil.
- Retirez tous les poils entre les poils après chaque utilisation. Essuyez toute accumulation de produits coiffants avec un chiffon humide ou une brosse douce (ne frottez pas) des poils et de la plaque chauffante.
- Sécher complètement avant de le manier.

Garantie du produit

Tous les produits électriques Nala sont testés individuellement avant de quitter l'usine. Néanmoins, dans le cas exceptionnel où votre produit Nala présenterait un défaut de fabrication ou de main-d'œuvre, à sa seule initiative et en fonction des termes de cette garantie, Nala s'engage à remplacer votre produit gracieusement par un produit identique ou équivalent, dans les 2 ans à compter de la date d'achat. Un produit de remplacement suppose que la garantie résiduelle est égale à celle du produit original. Quand un produit est échangé, le produit de remplacement devient votre propriété et le produit remplacé devient propriété de Nala.

La garantie concerne uniquement les produits Nala authentiques. Elle ne couvre pas les produits réparés ou entretenus par des personnes autres que le personnel ou les représentants de Nala.



Nala Shape
Modèle: SN-0825
Made in China

DVL s.r.l.
Via Urbana 11/13 Montelupo Fiorentino (FI) 50056, Italia
Email: support@nalagirl.com
Nala est une marque déposée de DVL s.r.l.

[DE]

Vielen Dank, dass Sie sich für Nala entschieden haben.
Lesen Sie die Bedienungsanleitung vor Gebrauch sorgfältig durch.

Bewahren Sie dieses Handbuch an einem sicheren Ort auf. Wenn Sie dieses Gerät an jemand anderen weitergeben oder weitergeben, stellen Sie sicher, dass Sie auch dieses Handbuch beifügen.

Spezifikationen:

Stromversorgung: 220-240V ~ 50/60 Hz

Leistung: 45W

Heiztemperatur: 170°C-190°C-210°C

Zylinderdurchmesser: 32 mm

Verpackung:

Packen Sie den Karton vorsichtig aus und entfernen Sie alle Verpackungsmaterialien. Stellen Sie sicher, dass keine Verpackungsmaterialien auf Heizteilen zurückbleiben.

Nala Shape	1
Têtes interchangeables	6
Tasche	1

Produktübersicht:

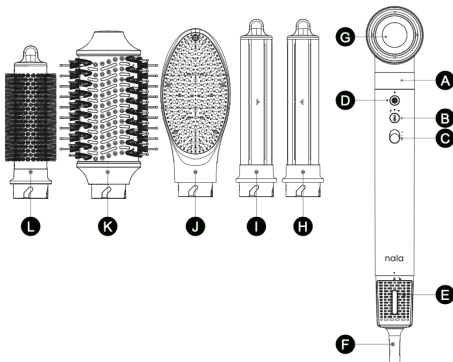

- A: Schloss
- B: 3-stufige Temperatureinstellung
- C: Ein-/Aus- und Geschwindigkeitseinstellung
- D: Kaltlufttaste
- E: Filterabdeckung
- F: 360° drehbares Kabel
- G: Haartrockner
- H: Linker Zylinder (32 mm)
- I: Rechter Zylinder (32 mm)
- J: Glättungsbürste
- K: Ovalbürste (60 mm)
- L: Rundbürste (32 mm)

Allgemeine Pflege- und Sicherheitshinweise

Verwenden Sie Ihr Nala nicht, wenn es beschädigt ist. Wenn Ihre Produkte durch Missbrauch oder Missbrauch beschädigt werden, fällt dies nicht unter Ihre Garantie.

Um das Risiko von Verbrennungen, Stromschlägen, Feuer oder Personenschäden zu verringern, lesen und befolgen Sie diese Sicherheitshinweise, bevor Sie Ihr Nala verwenden.

- (1) Trennen Sie das Gerät immer vom Stromnetz, wenn es nicht verwendet wird.
- (2) Verwenden Sie nur die Spannung, die auf dem Typenschild des Geräts angegeben ist.
- (3) Dieses Gerät ist nur für den Hausgebrauch bestimmt und nicht für den gewerblichen oder industriellen Gebrauch.
- (4) Verwenden Sie dieses Gerät nur wie in diesem Handbuch beschrieben. Jede andere Verwendung wird vom Hersteller nicht empfohlen und kann zu Bränden, Stromschlägen oder Verletzungen führen.
- (5) Überprüfen Sie das ausgepackte Gerät auf Transportschäden und stellen Sie sicher, dass alle Teile geliefert wurden. Wenn Teile fehlen oder das Gerät beschädigt wurde, senden Sie bitte eine E-Mail an das Nala-Kundendienstteam.
- (6) Wenn das Gerät nicht funktioniert oder nicht richtig funktioniert, senden Sie bitte eine E-Mail an das Nala-Kundendienstteam. Versuchen Sie NICHT, das Gerät zu reparieren. Reparaturarbeiten durch unqualifizierte Personen können ernsthafte Risiken für den Benutzer darstellen und führen zum Erlöschen der Garantie.
- (7) Aufgrund der möglichen Verletzungsgefahr wird die Verwendung von Fremdzubehör vom Hersteller nicht empfohlen.
- (8) Achten Sie darauf, dass Ihre Hände trocken sind, bevor Sie den Stecker oder das Hauptgerät anfassen.
- (9) Führen Sie regelmäßige Kontrollen des Netzkabels durch, um sicherzustellen, dass keine Schäden erkennbar sind.
- (10) Kinder sollten beaufsichtigt werden, um sicherzustellen, dass sie nicht mit dem Gerät spielen.
- (11) Stellen Sie sicher, dass das Kabel während des Gebrauchs vollständig ausgezogen ist (nicht aufgerufen).

- (12) Das Gerät kann von Kindern ab 8 Jahren und darüber und von Personen mit verringerten physischen, sensorischen oder geistigen Fähigkeiten oder Mangel an Erfahrung und Wissen benutzt werden, wenn sie von einer für ihre Sicherheit verantwortlichen Person beaufsichtigt oder in die Benutzung des Gerätes eingewiesen werden und sie die damit verbundenen Gefahren verstehen.
- (13) Lassen Sie das Netzkabel niemals über die Kante eines Tisches oder einer Bank hinausragen oder eine heiße Oberfläche berühren.
- (14) Stellen Sie dieses Gerät immer auf eine hitzebeständige Oberfläche.
- (15) Lassen Sie das Gerät abkühlen, bevor Sie es reinigen und aufbewahren.
- (16) Verwenden Sie niemals Scheuermittel für dieses Gerät. Nur mit einem feuchten (nicht nassen) Tuch reinigen, das nur in heißem Seifenwasser abgespült wird. Ziehen Sie vor der Reinigung immer den Stecker aus der Steckdose.
- (17) Verwenden Sie zum Reinigen niemals Scheuerschwämme aus Metall. Kleine Metallteile können sich lösen und Kurzschlüsse an elektrischen Komponenten verursachen, die einen Stromschlag verursachen oder das Gerät beschädigen können.
- (18) Reinigung und Benutzerwartung dürfen nicht durch Kinder ohne Aufsicht durchgeführt werden.
- (19) Lassen Sie das Gerät niemals unbeaufsichtigt, wenn es in Betrieb ist.
- (20) Tauchen Sie niemals das Stromversorgungsgehäuse, das Kabel oder den Stecker des Geräts in Wasser oder andere Flüssigkeiten, um sich vor elektrischen Gefahren zu schützen.
- (21) Nehmen Sie niemals den Stecker aus der Steckdose, bevor das Gerät ausgeschaltet ist.
- (22) Ziehen Sie niemals den Stecker aus der Steckdose, indem Sie am Kabel ziehen - fassen Sie immer den Stecker.
- (23) Verdrehen, knicken oder wickeln Sie das Kabel niemals um das Gerät, da die Isolierung dadurch geschwächt und gespalten werden kann. Stellen Sie immer sicher, dass alle Kabel aus allen Kabelaufbewahrungsbereichen entfernt und vor der Verwendung abgerollt wurden.
- (24) Verwenden Sie dieses Gerät niemals in unmittelbarer Nähe eines Bades, einer Dusche oder eines Schwimmbeckens oder anderer Flüssigkeiten. Das Gerät darf nicht in Flüssigkeiten getaucht werden.
- (25) Verwenden Sie dieses Gerät aufgrund der Verletzungsgefahr niemals für einen anderen als den vorgesehenen Zweck. Dieses Gerät ist für den Gebrauch in Haushalten und anderen Wohnumgebungen vorgesehen.
- (26) Stellen oder lagern Sie das Gerät nicht an einem Ort, an dem es in eine Badewanne, ein Waschbecken oder ein Waschbecken fallen oder hineingezogen werden kann.
- (27) Greifen Sie nicht nach dem Gerät, wenn es ins Wasser gefallen ist.

- (28) Sprühen oder tragen Sie keine nassen Stylinghilfen direkt auf die Bürste auf.
- (29) Verwenden Sie dieses Gerät niemals im Freien.
- (30) Betreiben Sie das Gerät niemals mit einem beschädigten Kabel oder Stecker, nach einer Fehlfunktion oder wenn es in irgendeiner Weise beschädigt wurde. Lassen Sie das Gerät im Reparaturfall von einer Elektrofachkraft prüfen und reparieren. Wenn das Netzkabel beschädigt ist, muss es vom Hersteller, seinem Kundendienst oder einer ähnlich qualifizierten Person ersetzt werden, um Gefahren zu vermeiden.
- (31) Verwenden Sie kein Verlängerungskabel mit diesem Gerät.
- (32) Verwenden Sie mit diesem Gerät keinen Spannungswandler oder Generator.
- (33) Das Gerät ist nicht dazu bestimmt, mit einer externen Zeitschaltuhr oder einem separaten Fernbedienungssystem betrieben zu werden. Die Verwendung eines Verlängerungskabels wird nicht empfohlen.

So reduzieren Sie das Verbrennungsrisiko:

1. NIEMALS die erhitzte Platte berühren.
2. Wenn Sie nicht frisieren, legen Sie das Gerät immer auf eine ebene, hitzebeständige Oberfläche.
3. Schalten Sie das Gerät nach dem Frisieren immer aus und trennen Sie es vom Stromnetz.
4. Warten Sie, bis das Gerät abgekühlt ist, bevor Sie es verstauen.
5. Wickeln Sie das Netzkabel nicht um Ihre Hand oder das Gehäuse des Geräts, wenn das Gerät abgekühlt ist, da dies zu einem vorzeitigen Ausfall des Netzkabels führen kann.

WARNUNG

- VON WASSER FERNHALTEN. VERWENDEN SIE DIESES GERÄT NICHT IN DER NÄHE VON BADEWANNEN, DUSCHEN, BECKEN ODER ANDEREN BEHÄLTERN, DIE WASSER ODER ANDERE FLÜSSIGKEITEN ENTHALTEN.
- DAS GERÄT IST NACH GEBRAUCH HEISS. VOR DER LAGERUNG ABKÜHLEN LASSEN. LASSEN SIE DIE PLATTE 30 MINUTEN ABKÜHLEN, BEVOR SIE SIE BERÜHREN.
- Das Gerät sollte nicht von hitzeunempfindlichen Personen benutzt werden, da es sonst zu Verbrennungen oder Verbrühungen kommen kann. Hören Sie sofort auf, es zu verwenden, wenn Sie Schmerzen oder Anomalien auf Ihrer Haut oder in Ihrem Körper feststellen.
- Die Kinder müssen beaufsichtigt werden, damit sie nicht mit dem Gerät spielen. Das Verpackungsmaterial wie Plastiktüten für das Gerät müssen außerhalb der Reichweite von Kindern aufbewahrt werden.
- Dieses Gerät eignet sich nicht zum Glätten der Haare von Haustieren.
- Berühren Sie beim Einstecken nicht das Metall am Stecker.



- Halten Sie das Gerät von Wasser und Flüssigkeiten oder Feuchtigkeit fern, um Stromschläge zu vermeiden.
- Wenn das Gerät an einem feuchten Ort wie einem Badezimmer verwendet wird, trennen Sie es nach Gebrauch vom Stromnetz, da die Nähe von Wasser eine Gefahr darstellt, selbst wenn das Gerät ausgeschaltet ist.
- ZUM ZUSÄTZLICHEN SCHUTZ wird die Installation eines Fehlerstromschutzschalters (RCD) mit einem Nennfehlerstrom von nicht mehr als 30 mA für den Stromkreis, der das Badezimmer versorgt, empfohlen. Lassen Sie sich von einem qualifizierten Elektroinstallateur beraten.

ACHTUNG

Wie bei den meisten Elektrogeräten stehen elektrische Teile auch bei ausgeschaltetem Gerät unter Spannung. Um das Verletzungs- oder Todesrisiko durch Stromschlag zu verringern:

- Trennen Sie das Gerät nach Gebrauch immer vom Stromnetz.
- Stellen oder lagern Sie das Gerät nicht an einem Ort, an dem es in eine Badewanne oder ein Waschbecken fallen oder hineingezogen werden kann.
- Nicht beim Baden verwenden.
- Nicht in Wasser oder andere Flüssigkeiten legen oder fallen lassen.
- Sollte das Gerät ins Wasser fallen, NICHT nach dem Gerät greifen.
- Verwenden Sie dieses Gerät NICHT auf synthetischen Perücken oder Haarverlängerungen.
- Nasse Streichhilfen nicht direkt auf die Bürste sprühen oder auftragen.
- ~ Das Symbol zeigt Wechselspannung an.

Anwendung

Waschen Sie Ihre Haare. Verwenden Sie keine Sprays, Stylingprodukte oder andere brennbare Chemikalien zur Haarpflege. Die Verwendung eines Hitzeschutzes wird immer empfohlen. Wickeln Sie das Netzkabel vollständig ab und stecken Sie den Stecker in die Steckdose. Setzen Sie den Wechselkopf in der durch den Pfeil angezeigten Position ein. Schalten Sie das Gerät mit dem Ein-/Ausschalter auf die gewünschte Geschwindigkeitsstufe ein. Lassen Sie das eingeschaltete Gerät niemals unbeaufsichtigt. Drücken Sie den Temperaturregler, um die Temperatur des Luftstroms einzustellen. Jeder Wechselkopf hat eine andere Anwendungsart. Schalten Sie das Gerät mit dem Ein-/Ausschalter aus.

Anwendung des Haartrockners

Entfernen Sie überschüssige Feuchtigkeit mit einem Handtuch aus Ihrem Haar. Föhnen Sie vom Ansatz bis in die Spitzen und halten Sie dabei mindestens 15 cm Abstand zum Haar. Passen Sie Temperatur und Luftstrom je nach Haartyp und gewünschtem

Styling an. Fixieren Sie Ihre Frisur nach dem Trocknen mit kalter Luft und schützen Sie Ihr Haar vor Hitze. Trocknen Sie es gründlich.

Anwendung der Rund- und Ovalbürsten

Beginnen Sie mit dem Styling, sobald Ihr Haar zu etwa 70% trocken ist. Benutzen Sie das Gerät Strähne für Strähne. Bearbeiten Sie Ihr Haar vom Ansatz bis in die Spitzen, bis die Strähne trocken ist (halten Sie die Bürste dabei ständig in Bewegung). Wiederholen Sie den Vorgang, bis Sie den gewünschten Style erreicht haben.

Anwendung der Glättungsbürste

Beginnen Sie mit dem Styling, sobald Ihr Haar zu etwa 70% trocken ist. Benutzen Sie das Gerät horizontal unter jeder Strähne. Bearbeiten Sie Ihr Haar vom Ansatz bis in die Spitzen, bis die Strähne trocken ist (halten Sie die Bürste dabei ständig in Bewegung). Wiederholen Sie den Vorgang, bis Sie den gewünschten Style erreicht haben.

Anwendung der Lockenstäbe

Beginnen Sie mit etwa 80% trockenem Haar. Teilen Sie Ihr Haar in Strähnen auf und entnehmen Sie jeweils eine angemessene Menge. Trocknen Sie es gründlich. Bei dickem oder krausem Haar mindestens zwei Warm- und Kaltluftzyklen für optimale Ergebnisse verwenden. Lassen Sie das Haar nach dem Stylen trocknen und öffnen Sie die Locken nicht sofort, um den Look zu erhalten. Stärken und fixieren Sie die Frisur mit Haarspray, um die Haltbarkeit zu verbessern. Feuchtigkeit kann die Haltbarkeit der Frisur beeinträchtigen. Jeder Lockenstab hat seine eigene Richtung. Wenn Sie den Lockenstab wechseln, seien Sie vorsichtig mit dem erhitzten Teil.

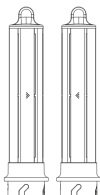

Einsetzen und Entfernen der Aufsätze

Um einen Aufsatz in das Gerätegehäuse einzusetzen, muss der Pfeil auf dem Aufsatz mit dem Pfeil auf dem Gerätegehäuse übereinstimmen.

Stellen Sie vor der Inbetriebnahme sicher, dass das Gerät gut positioniert ist.

Stellen Sie vor dem Entfernen sicher, dass der Aufsatz nicht überhitzt ist.

Zum Entfernen drücken Sie die Taste auf der Rückseite des Geräts und ziehen Sie den Aufsatz vorsichtig heraus.

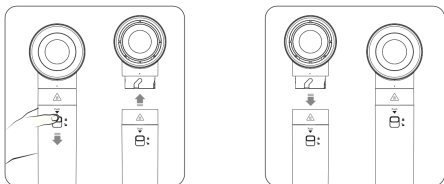

So reinigen Sie das Gerät

Der Filter befindet sich am Ende des Gehäuses und wird während des Betriebs von der Luft durchströmt. Staubablagerungen sind häufig. Ein verschmutzter Filter erschwert die Luftzirkulation und kann zu einer Überhitzung des Motors, vorzeitigem Verschleiß und irreparablen Schäden führen. Wir empfehlen, den Filter nach jedem Gebrauch zu reinigen, um die Lebensdauer des Geräts zu verlängern. Schieben Sie die Filterabdeckung von der geschlossenen in die geöffnete Position. Schieben Sie die Abdeckung nach unten. Entfernen Sie den Staub. Wenn das Gerät ausgeschaltet ist, wird durch Gedrückthalten der Temperaturwahltaaste die Selbstreinigungsfunktion des Filters aktiviert. Ein umgekehrter Luftstrom entfernt den Staub. Achten Sie darauf, den Staub nicht einzuzatmen.

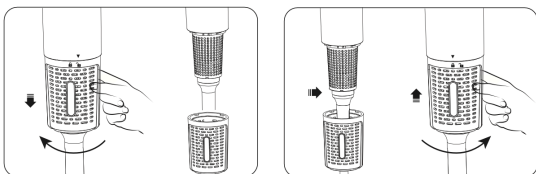

NOTIZ

- Nach dem Einschalten benötigt das Gerät einige Sekunden zum Aufwärmen.
- Das Gerät verfügt über intelligente Funktionen für hohe Effizienz und Energieeinsparung. Nach 30 Minuten Betrieb wird es automatisch abgeschaltet. Wenn es wieder verwendet wird, können

Sie die Taste „Power Button“ drücken, um das Gerät neu zu starten.

- Während der Verwendung des Geräts muss das Haar trocken sein, da es sonst möglicherweise nicht den Stylingeffekt oder das gewünschte Ergebnis erzielt.
- Es gibt ein leichtes Geräusch, wenn die Ionenfunktion zu arbeiten beginnt.

Allgemeine Hinweise

- (1) Trocknen Sie Ihr Haar vollständig, bevor Sie das Gerät verwenden, da das Styling von feuchtem Haar Schäden verursachen kann, z. Dampf brennt. Wenn Sie Dampf sehen oder ein Zischen hören, hören Sie sofort auf, da Ihr Haar zu feucht ist, um gestylt zu werden.
- (2) Testen Sie eine kleine, versteckte Haarpartie, bevor Sie höhere Temperaturen verwenden.
- (3) Um Haarschäden zu vermeiden, lassen Sie das Gerät NICHT länger als die empfohlene Zeit an einer einzigen Stelle.
- (4) Wir empfehlen dringend, einen Hitzeschutz zu verwenden, um Haarschäden zu vermeiden. Tragen Sie den Hitzeschutz auf das Haar auf.
- (5) Tragen Sie KEINE Stylingprodukte wie Haarspray auf, bevor Sie mit dem Styling fertig sind. Einige Stylingprodukte sind nicht für die Verwendung mit Hitze ausgelegt. Die Verwendung des Geräts nach dem Auftragen solcher Produkte auf das Haar kann zu Verklebungen oder Verbrennungen führen



RECYCLING

Ihr elektrisches Produkt von Nala wird als „Elektro- oder Elektronikgerät“ eingestuft und darf am Ende seiner Lebensdauer nicht mit anderem Haushalts- oder Gewerbeabfall entsorgt werden. Wenn Sie Ihr Nala-Produkt nicht mehr verwenden, entsorgen Sie es bitte gemäß dem Recyclingverfahren Ihrer örtlichen Behörde. Weitere Informationen erhalten Sie bei Ihrer örtlichen Behörde.

NUR UK/EU

Ihr elektrisches Produkt von Nala sollte gemäß der Richtlinie über Elektro- und Elektronik-Altgeräte (2012/19/EU) sowie allen Vorschriften, die die oben genannte Richtlinie umgesetzt haben, entsorgt werden.

Eine unsachgemäße Entsorgung hat negative Auswirkungen auf die Gesundheit und die Umwelt und kann zu Sanktionen führen. Bei Kleinteilen, also unter 25 cm, können Sie das Produkt kostenfrei im Handel zurückgeben.

Reinigung und Instandhaltung

- Um das Risiko eines Stromschlags zu vermeiden, MÜSSEN Sie das Gerät vor der Reinigung IMMER ausschalten und das Netzkabel aus der Steckdose ziehen.
- Stellen Sie sicher, dass das Gerät abgekühlt ist, bevor Sie es reinigen.
- Wischen Sie das Gerätegehäuse mit einem feuchten (nicht nassen) Tuch ab.
- Tauchen Sie das Gerätegehäuse NICHT in Wasser oder andere Flüssigkeiten.
- Verwenden Sie KEINE scharfen oder scheuernden Reinigungsmittel, Lösungsmittel, Reinigungsmittel oder Reinigungsmittel für das Gerät.
- Entfernen Sie nach jedem Gebrauch alle Haare aus dem Gerät. Wischen Sie angesammelte Stylingprodukte mit einem feuchten Tuch oder einer weichen Bürste (nicht schrubben) sowohl von den Borsten als auch von der Heizplatte ab.
- Vor Gebrauch gründlich trocknen.

GARANTIE

Alle Elektroprodukte von Nala werden einzeln getestet, bevor sie das Werk verlassen. In dem unwahrscheinlichen Fall, dass sich das Produkt aufgrund von Verarbeitungs- oder Materialfehlern als defekt erweist, wird Nala das Produkt nach eigenem Ermessen innerhalb von 2 (zwei) Jahren ab dem ursprünglichen Datum kostenlos durch ein identisches oder gleichwertiges Produkt ersetzen kaufen. Ein Ersatzprodukt übernimmt die Restgarantie des Originalprodukts. Wenn ein Produkt umgetauscht wird, wird jeder Ersatzartikel Ihr Eigentum und der ersetzte Artikel wird Eigentum von Nala.

Diese Garantie gilt nur für authentische Nala-Produkte und deckt keine Produkte ab, die von anderen Personen als Nala-Mitarbeitern oder Nala-Vertretern repariert oder gewartet wurden.



Nala Shape
 Modell: SN-0825
 Made in China

DVL s.r.l.
 Via Urbania 11/13 Montelupo Fiorentino (FI) 50056, Italia
 Email: support@nalagirl.com
 Nala ist eine eingetragene Marke von DVL s.r.l.