

Instrukcja obsługi  
Instruction manual

**HEVN**®

**WENTYLATOR STOJĄCY PODŁOGOWY  
STANDING FAN FLOOR**

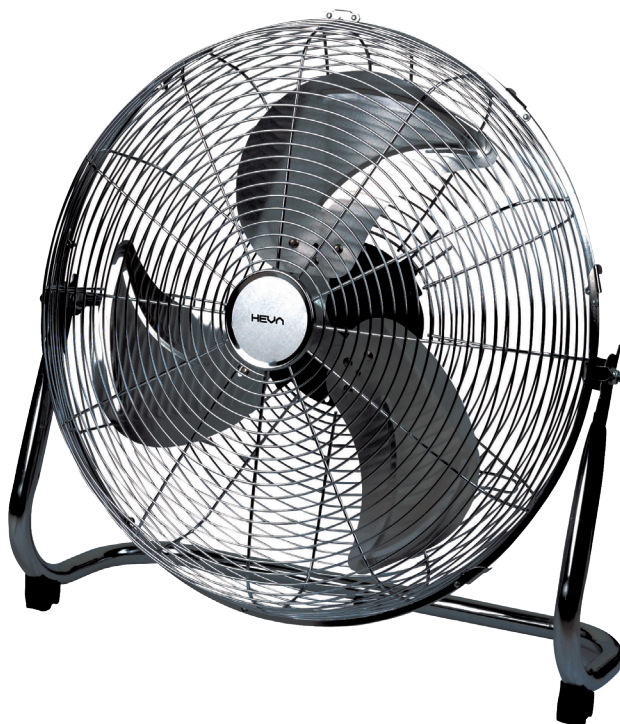

**HRX 45**

## PROSZĘ UWAŻNIE PRZECZYTAĆ INSTRUKCJĘ OBSŁUGI PRZED URUCHOMIENIEM URZĄDZENIA.

Wentylator podłogowy o dużej prędkości zapewnia mocniejszy przepływ powietrza niż zwykle wentylatory z tworzywa sztucznego. Wentylator zasysa powietrze z poziomu podłogi i powoduje, że powietrze krąży po całym pomieszczeniu utrzymując w nim chłodną i świeżą atmosferę. Umieszczony w pobliżu okna pomaga pozbywać się gorącego, dusznego powietrza z wnętrza pomieszczenia jednocześnie dostarczając świeże powietrze z zewnątrz.

- Energooszczędny silnik o dużej prędkości zapewnia maksymalną cyrkulację powietrza.
- Regulacja kąta nachylenia umożliwia odpowiednie ustawienie wentylatora.
- Trzy prędkości pracy do wyboru.
- Precyzyjnie wykonane łopatki wentylatora zapewniają silny nawiew, a jednocześnie cichą pracę.
- Chromowana podstawa, solidna konstrukcja oraz zabezpieczenie termiczne silnika.
- Wszechstronne zastosowanie: wentylator można postawić na podłodze lub zamontować na ścianie.

### OGÓLNE WSKAZÓWKI DOTYCZĄCE BEZPIECZEŃSTWA

Z urządzenia mogą korzystać dzieci w wieku od 8 lat i starsze oraz osoby ze zmniejszonymi zdolnościami fizycznymi, sensorycznymi lub umysłowymi lub z brakiem doświadczenia i wiedzy, jeśli pozostają pod nadzorem lub otrzymali instrukcje dotyczące obsługi urządzenia w bezpieczny sposób oraz zrozumieli związane z tym zagrożenia. Dzieci nie powinny bawić się urządzeniem. Czyszczenie i konserwacja nie mogą być wykonywane przez dzieci bez nadzoru. Dzieci nie zdają sobie sprawy z niebezpieczeństw, które mogą powstać podczas używania urządzeń elektrycznych.

1. Trzymaj urządzenie i jego przewód zasilający poza zasięgiem dzieci.
2. Nie używaj urządzenia, jeżeli przewód zasilający jest uszkodzony.
3. Nigdy nie ciągnij za przewód podczas wyciągania wtyczki z gniazda zasilającego.
4. Uważaj, żeby przewód zasilający nie stykał się z ostrymi krawędziami ani nie przebiegał w pobliżu gorących powierzchni. Uszkodzenie przewodu może być przyczyną porażenia prądem elektrycznym.
5. Nigdy nie stawiaj urządzenia na gorących powierzchniach.
6. Nigdy nie używaj urządzenia na zewnątrz. Nie wystawiaj urządzenia na deszcz. Chroń przed wilgocią. Nie obsługuj urządzenia mokrymi rękoma.
7. Wtyczka urządzenia musi pasować do gniazdka.
8. Nie wolno usuwać żadnych części obudowy.
9. Nie należy w żaden sposób przerabiać wtyczki.
10. Należy zwracać uwagę na wystające części garderoby, długie włosy, które mogą zostać wplątane w ruchome części urządzenia.
11. Przed włączeniem urządzenia do sieci, upewnij się, że napięcie podane na tabliczce znamionowej odpowiada napięciu w sieci.
13. Nigdy nie włączać do sieci urządzenia, które nie jest kompletnie zmontowane. Nigdy nie używać urządzenia z pękniętą lub uszkodzoną łopatką wirnika.
14. Nie używać urządzenia w bezpośrednim sąsiedztwie wanny, prysznica albo basenu pływackiego.
15. Pilnować, żeby przewód i wtyczka nie miały kontaktu z wodą lub wilgocią. Nie rozpylać żadnych cieczy na urządzenie.
16. Wylączyć urządzenie z sieci, trzymając za wtyczkę, nie ciągnąc za przewód.
17. Odłączyć urządzenie od sieci, jeśli ma być przeniesione albo nie będzie używane przez dłuższy czas.
18. Nie używać urządzenia bez obudowy wentylatora.
19. Urządzenie jest przeznaczone wyłącznie do domowego użytku i nie powinno być stosowane przemysłowo.
20. W celu obsługi, napraw elektrycznych i mechanicznych zawsze zgłaszać się do autoryzowanych serwisów.
21. Jeżeli przewód zasilający ulegnie uszkodzeniu, to powinien być on wymieniony u wytwórcy lub w specjalistycznym zakładzie naprawczym albo przez wykwalifikowaną osobę, w celu uniknięcia zagrożenia.
22. Pomimo stosowania urządzenia zgodnie z przeznaczeniem i przestrzegania wszystkich wskazań bezpieczeństwa nie można całkowicie wyeliminować określonych czynników ryzyka.

## BUDOWA WENTYLATORA

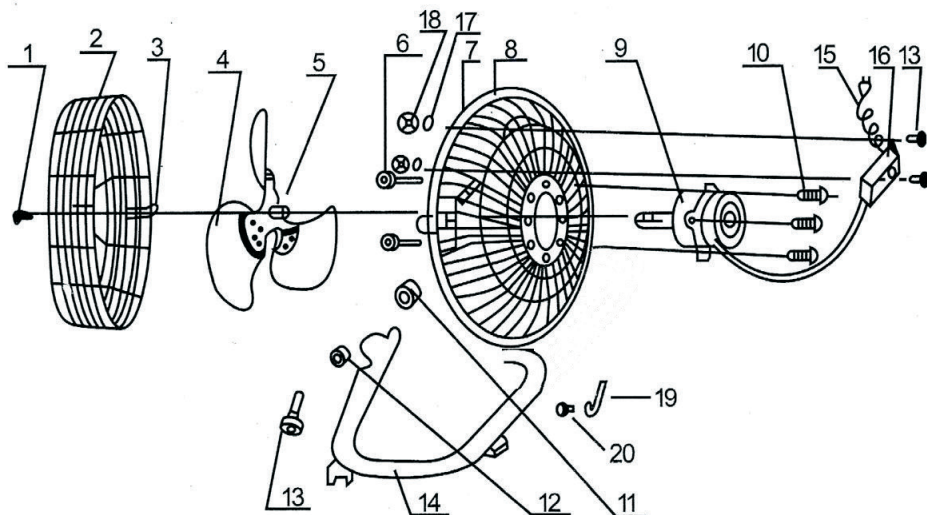

- |                                       |  |
|---------------------------------------|--|
| 1. ŚRUBA MOCOWANIA WIRNIKA            | 13. ŚRUBA MOCOWANIA SKRZYNKI KONTROLNEJ / ŚRUBA MOCOWANIA PODSTAWY WENTYLATORA |
| 2. OSŁONA PRZEDNIA WENTYLATORA        | 14. CHROMOWANA PODSTAWA WENTYLATORA  |
| 3. KLAMRA OSŁONY WENTYLATORA          | 15. PRZEWÓD ZASILAJĄCY   |
| 4. WIRNIK (ŁOPATKI WIRNIKA)           | 16. SKRZYNKA KONTROLNA   |
| 5. PROWADNICA OSI WIRNIKA             | 17. PODKŁADKA NAKRĘTKI MOCOWANIA SKRZYNKI KONTROLNEJ                           |
| 6. NAKRĘTKI MOCOWANIA SILNIKA         | 18. NAKRĘTKA ŚRUBY MOCOWANIA SKRZYNKI KONTROLNEJ                               |
| 7. ZACISKI OBRĘCZY OSŁONY WENTYLATORA | 19. HAK  |
| 8. OBRĘCZ OSŁONY WENTYLATORA          | 20. ŚRUBA MOCOWANIA HAKA   |
| 9. SILNIK WENTYLATORA                 |  |
| 10. ŚRUBY MOCOWANIA SILNIKA           |  |
| 11. PLASTIKOWY WSPORNIK (ODBOJNIK)    |  |
| 12. NAKRĘTKA BLOKUJĄCA                |  |

## Obsługa WENTYLATORA

### a) Wybór prędkości pracy wentylatora

Aby wybrać prędkość pracy wentylatora użyj pokrętki.

Pokrętło w pozycji:

- 0 - wentylator wyłączony,
- 1 - najniższa prędkość pracy wentylatora,
- 2 - średnia prędkość pracy wentylatora,
- 3 - najwyższa prędkość pracy wentylatora.

### b) Regulacja kąta nachylenia

Aby wyregulować kąt nachylenia wentylatora, pchnij lub pociągnij wentylator w górnej części obudowy. Możliwe, że dla lepszej dokładności i wygody regulacji, konieczne będzie poluzowanie nakrętek mocujących obudowę do podstawy.

## c) Montaż na ścianie.

Do zamontowania wentylatora na ścianie użyj mocnego i solidnego haka oraz profesjonalnych narzędzi. Upewnij się, że hak jest przymocowany do ściany mocno, pewnie i na stałe (nie rusza się). Dobierz hak odpowiedni do wagi wentylatora.

## d) Czyszczenie i konserwacja.

- Przed przystąpieniem do czyszczenia odłącz wentylator od źródła zasilania.
- Ostrożnie zdemontuj obudowę i łopatkę wirnika. Dopilnuj aby nie upuścić łopatek wirnika.
- Najpierw użyj miękkiej ściereki z dodatkiem neutralnego detergentu aby oczyścić plamy z oleju. Nigdy nie używaj benzyny lub innych rozpuszczalników.
- Następnie wytrzyj i wypoleruj suchą ścierką. Nigdy nie używaj pasty do polerowania ani żadnego żrącego płynu, który mógłby uszkodzić lakier, metal lub plastik.
- Zamontuj z powrotem łopatkę wirnika i ostrożnie zamontuj obudowę wentylatora.

## e) Transport i przechowywanie

Przechowuj urządzenie w miejscu niedostępnym dla dzieci. Przechowuj i transportuj urządzenie w opakowaniu chroniącym przed wilgocią, kurzem i uszkodzeniem mechanicznym.

## g) Usterki

Jeżeli wentylator nie działa, sprawdź czy występuje napięcie w gnieździe zasilającym. W przypadku konieczności dokonania naprawy urządzenia, może jej dokonać tylko uprawniona, wykwalifikowana osoba.

## h) Parametry

Napięcie znamionowe:	220-240V
Częstotliwość:	50Hz
Moc:	130W

Jeśli instrukcje zawarte w tej instrukcji nie będą przestrzegane, w przypadku uszkodzenia wentylatora, reklamacja nie będzie możliwa.

## UTYLIZACJA



Takie oznakowanie informuje, że to urządzenie, po okresie jego użytkowania nie może być utylizowane wraz z innymi odpadami pochodzącymi z gospodarstwa domowego. Użytkownik jest zobowiązany do oddania urządzenia organizacjom prowadzącym zbiórkę zużytego sprzętu elektrycznego i elektronicznego. Organizacje te, w tym lokalne punkty zbiórki, sklepy oraz gminne jednostki tworzą odpowiedni system umożliwiający zwrot zużytego sprzętu.

Właściwe postępowanie ze zużytym sprzętem elektrycznym przyczynia się do uniknięcia szkodliwych dla zdrowia ludzi i środowiska naturalnego konsekwencji, wynikających z obecności składników niebezpiecznych oraz niewłaściwego składowania i przetwarzania takiego sprzętu.

## PLEASE READ THE INSTRUCTIONS CAREFULLY BEFORE FIRST USE OF THE APPLIANCE.

The high-speed floor fan provides a stronger airflow than ordinary plastic fans. Draws air off the floor and circulate through the entire room keeping room cool and breezy. Placed near the window helps to get rid of the hot, sultry air from the inside of the room while providing fresh air from the outside.

- The energy-saving high-speed motor ensures maximum air circulation.
- Adjusting the angle of inclination allows for proper setting of the fan.
- Three working speeds to choose from.
- Precisely made fan blades ensure strong ventilation and, at the same time, quiet operation.
- Chrome-plated base, solid construction and thermal protection of the engine.
- Versatile use: the fan can be placed on the floor or mounted on the wall.

### GENERAL SAFETY INSTRUCTIONS

The device may be used by children aged 8 and over and persons with reduced physical, sensory or mental abilities or lack of experience and knowledge if they remain under supervision or have received instructions for operating the device in a safe manner and understand the associated risks. Children should not play with the device. Cleaning and maintenance can not be carried out by children without supervision. Children do not realize the dangers that can arise when using electrical appliances.

1. Keep the device and its cord out of the reach of children.
2. Do not use the device if the power cord is damaged.
3. Never pull the cord when removing the plug from the socket.
4. Make sure that the power cord does not touch sharp edges or run near hot surfaces. Damage to the cord can cause electric shock.
5. Never place the device on hot surfaces.
6. Never use the device outdoors. Do not expose the device to rain. Protect against moisture. Do not operate the device with wet hands.
7. The device plug must match the outlet.
8. Do not remove any part of the housing.
9. Do not modify the plug in any way.
10. Pay attention to protruding garments, long hair that can become entangled in the moving parts of the device.
11. Before switching on the device to the mains, make sure that the voltage stated on the nameplate corresponds to the mains voltage.
12. Never connect a device that is not completely assembled to the network.
13. Never use the device with a broken or damaged rotor blade.
14. Do not use the device in the immediate vicinity of a bathtub, shower or swimming pool.
15. Make sure that the cord and plug do not come in contact with water or moisture. Do not spray any liquid on the device.
16. Switch off the device from the mains by holding the plug; not pulling the cord.
17. Disconnect the device from the mains if it is to be moved or it will not be used for a long time.
18. Do not use the device without a fan housing.
19. The device is intended for domestic use only and should not be used industrially.
20. For servicing, electrical and mechanical repairs, always report to authorized service centers.
21. If the power cord is damaged, it should be replaced by the manufacturer or a specialized repair facility or a qualified person in order to avoid a hazard.
22. Despite using the device as intended and following all of the safety instructions, certain risk factors can not be completely eliminated.

## COMPONENTS

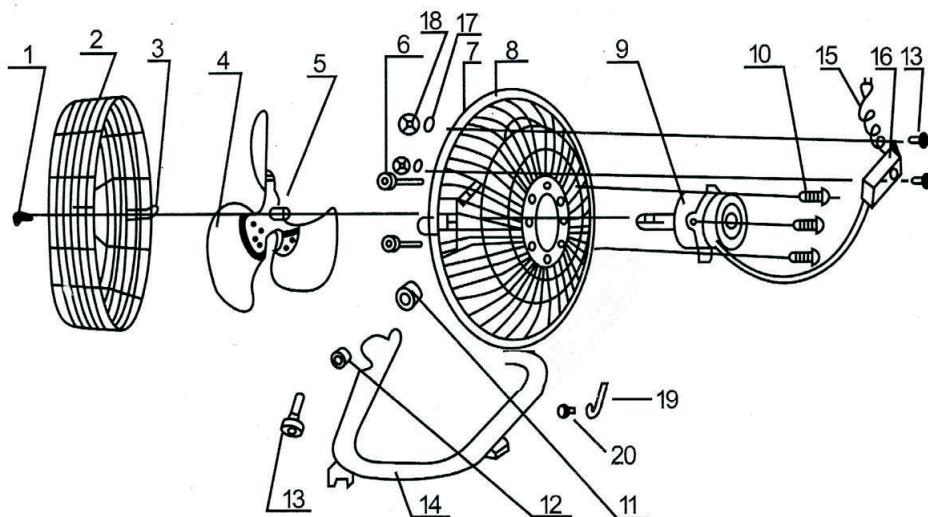

- 1. SCREW
- 2. FRONT GUARD
- 3. GUARD CLIPS
- 4. BLADE
- 5. SET SCREW
- 6. NUT
- 7. SQUARE BOLT
- 8. REARGUARD
- 9. MOTOR
- 10. SCREW
- 11. PLASTIC BEARER
- 12. LOCKNUT

- 13. SCREW
- 14. TUBE BASE
- 15. POWER CORD
- 16. CONTROL BOX
- 17. WASHER
- 18. NUTS
- 19. HANGING HOOK
- 20. SCREW

## DEVICE OPERATION

### a) Selection of fan speed

To select the fan speed, use the knob.

Knob in position:

- 0 – the fan is turned off,
- 1 – the lowest fan speed,
- 2 – the medium fan speed,
- 3 – the highest fan speed.

### b) Adjusting the tilt

To adjust the fan's inclination angle, push or pull the fan at the top of the casing. It is possible that for better accuracy and convenience of adjustment, it will be necessary to loosen the nuts securing the housing to the base.

## c) Wall mounting

To mount the fan on the wall use a strong and solid hook and professional tools. Make sure that the hook is attached to the wall firmly and permanently (does not move). Choose a hook suitable for the weight of the fan.

## d) Cleaning and maintenance

- Before cleaning, disconnect the fan from the power source.
- Carefully remove the housing and rotor blades. Make sure that you do not drop the impeller blades.
- First, use a soft cloth with the addition of a neutral detergent to clean the oil stains. Never use gasoline or other solvents.
- Then wipe and polish with a dry cloth. Never use a polishing paste or any caustic liquid that could damage paint, metal or plastic.
- Refit the impeller blades and rotor install the fan casing.

## e) Transport and storage

Keep the device out of the reach of children. Store and transport the device in a packaging that protects against moisture, dust and mechanical damage.

## g) Defects

If the fan does not work, check if there is voltage in the power socket. If it is necessary to repair the device, it may only be performed by an authorized and qualified person.

## h) Parameters

Rated voltage:	220-240V
Frequency:	50Hz
Power:	130W

If the instructions in this manual are not followed, in the event of a fan damage, the complaint will not be possible.

## UTILIZATION



Such marking informs that this device, after its period of use, can not be disposed of with other household waste. The user is obliged to hand over the device to organizations that collect used electrical and electronic equipment. These organizations, including local collection points, stores and municipal units, create an appropriate system to return used equipment.

Proper management of waste electrical equipment contributes to the avoidance of harmful consequences for human health and the environment, resulting from the presence of hazardous components and improper storage and processing of such equipment.

## WARUNKI GWARANCJI

1. Produkty objęte są gwarancją producenta w okresie 24-miesięcy licząc od dnia sprzedaży
2. W przypadku naprawy gwarancyjnej urządzenia objętego gwarancją, okres gwarancji ulega wydłużeniu o okres naprawy urządzenia liczony w pełnych dniach.
3. Gwarancją objęte są wyłącznie urządzenia Heva wprowadzone do obrotu na rynek Polski przez Climateo.eu Sp. z o.o.
4. Gwarancja obejmuje na terytorium Rzeczypospolitej Polskiej.
5. Gwarancją objęte są ukryte wady produkcyjne wyrobów.
6. Gwarancja nie obejmuje uszkodzeń spowodowanych:
  1. Nieprawidłowym montażem, rozruchem lub/i obsługą wykonywaną niezgodnie z dokumentacją techniczną urządzenia.
  2. Nieprawidłowym podłączeniem lub zasilaniem urządzenia napięciem innym niż podane na tabliczce znamionowej i/lub dokumentacji techniczno ruchowej urządzenia.
  3. Naprawami lub modyfikacjami konstrukcyjnymi urządzenia we własnym zakresie.
  4. Eksploatacją urządzeń w warunkach niezgodnych z przeznaczeniem i cechami konstrukcyjnymi wyrobu (tłuszcze, pyły, zbyt wysokie lub/i niskie temperatury...)
  5. Spaleniem silników elektrycznych uruchamianych lub/i eksploatowanych bez zabezpieczeń termicznych określonych w dokumentacji techniczno ruchowej.
  6. Niewłaściwą konserwacją urządzeń (lub zaniechaniem konserwacji) przewidzianą w dokumentacji Technicznej.
7. Stwierdzone uszkodzenia urządzenia objętego Gwarancją należy zgłosić Climateo.eu Sp. z o.o. | 32-002 Kokotów | Kokotów 703 | tel +48 12 352 34 25
8. Zgłoszenie reklamacyjne powinno zawierać
  1. Model urządzenia
  2. Numer seryjny
  3. Datę zgłoszenia reklamacji
  4. Opis uszkodzenia
  5. Datę zakupu
  6. Kopię dowodu zakupu
9. Zgłoszenia reklamacyjne będą rozpatrzone w terminie nie dłuższym niż 14 dni, licząc od dnia dostarczenia towaru do Gwaranta przez konsumenta.
10. Urządzenia należy zdemontować, zapakować i wysłać do Climateo.eu Sp. z o.o. | 32-002 Kokotów | Kokotów 703 | tel +48 12 352 34 25
11. W przypadku zasadności reklamacji urządzenie zostanie naprawione (lub wymienione na nowe) i odesłane do Nabywcy. Koszt przesyłki pokrywa Gwarant.
12. Gwarant zastrzega sobie prawo do decyzji o sposobie realizacji gwarancji, tj. o naprawie bądź wymianie urządzenia na nowe.
13. W przypadku stwierdzenia bezzasadnego roszczenia gwarancyjnego urządzenie zostanie naprawione i/lub odesłane na koszt Nabywcy, po wcześniejszym potwierdzeniu przez Nabywcę kosztów naprawy oraz wysyłki reklamowanego towaru.
14. Zmiany konstrukcyjne urządzeń i/lub samowolne naprawy skutkują utratą gwarancji.
15. Gwarancja nie wyłącza, nie ogranicza ani nie zawiesza uprawnień Kupującego wynikających z przepisów o rękojmi za wady rzeczy sprzedanej.

## KARTA GWARANCYJNA

Nazwa urządzenia:	Pieczęć punktu sprzedaży i podpis sprzedawcy:
Model:	
Nr rachunku / faktury:	
Data sprzedaży:	

### Dane zgłaszającego reklamację:

Nazwa i adres firmy:
Telefon kontaktowy:
Osoba do kontaktu:

### Adnotacje o przebiegu napraw

Data zgłoszenia	Data naprawy	Uszkodzenie	Rodzaj naprawy	Wykonał serwis (podpis i pieczęć)

**HEVN<sup>®</sup>**

Climateo.eu Sp. z o.o.  
Kokotów 703, 32-002 Kokotów  
+48 12 352 34 25