

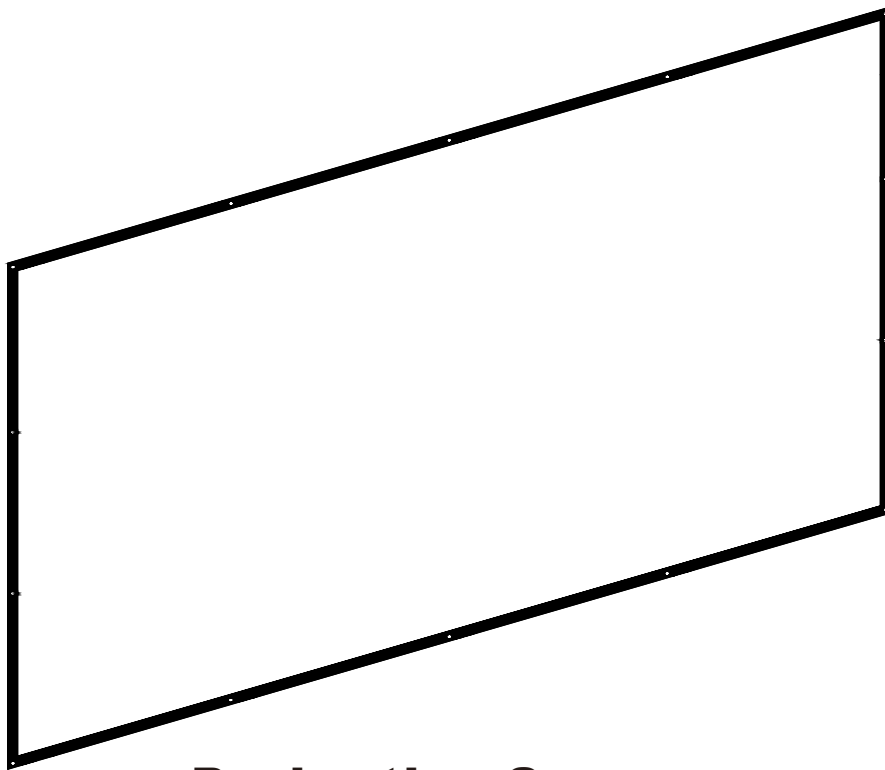

IN250800039V01_GL

001-025V00_001-025V01



Projection Screen
Écran de projection
Projektionsleinwand
Pantalla de proyección
Tela de projeção
Schermo di proiezione

EN_IMPORTANT, RETAIN FOR FUTURE REFERENCE: READ CAREFULLY.

**FR_IMPORTANT : A LIRE ATTENTIVEMEN ET A CONSERVER POUR VOUS Y REFERER
ULTERIEUREMENT**

ES_IMPORTANTE, LEA Y GUARDE PARA FUTURAS REFERENCIAS.

PT_IMPORTANTE, RETAR PARA REFERÉNCIA FUTURA: LEIA ATENTAMENTE.

DE_WICHTIG! SORGFÄLTIG LESEN UND FÜR SPÄTER NACHSCHLAGEN AUFBEWAHREN.

**IT_IMPORTANTE! CONSERVARE IL PRESENTE MANUALE PER FUTURO RIFERIMENTO E
LEggerlo ATTENTAMENTE.**

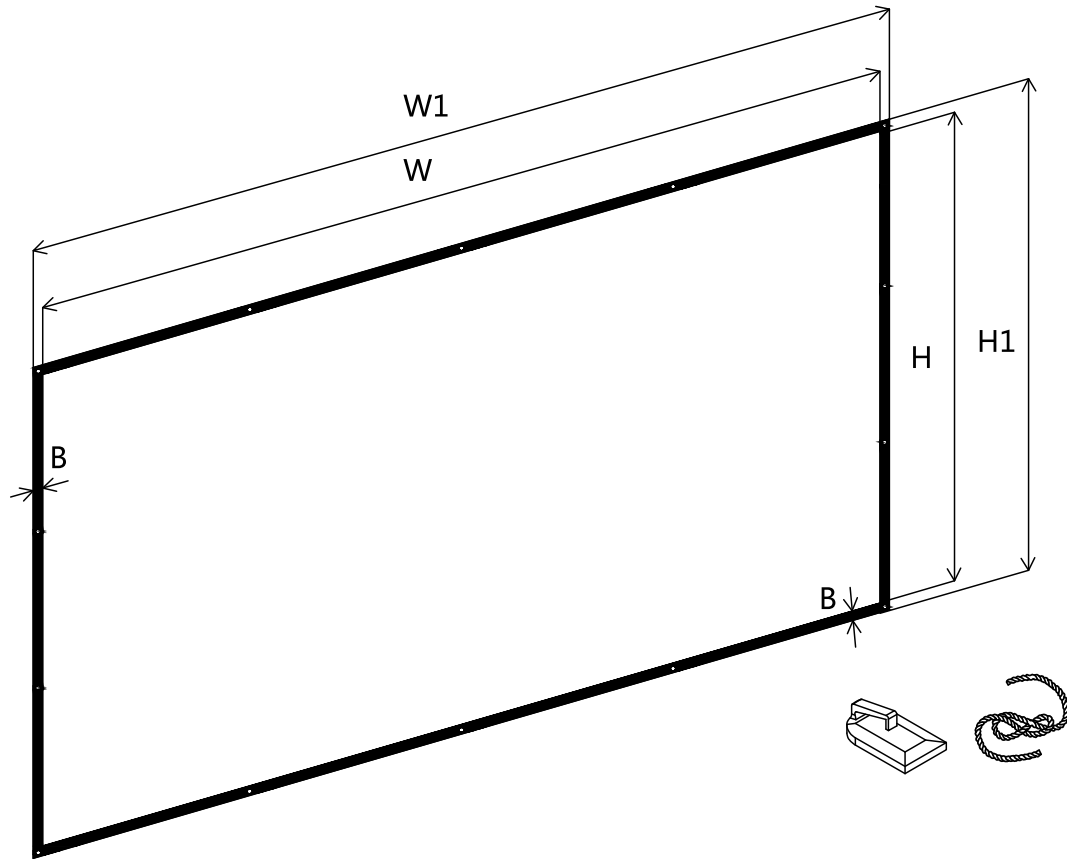

Model	Specification	W	H	W1	H1	B	Adhesive hook	Rope
001-025V00	100 inches 16:9	2270	1250	2330	1310	30	6+2spare	2
001-025V01	120 inches 16:9	2650	1490	2710	1550	30	8+2spare	2

INSTALLATION:

Fix the screen on the wall using adhesive hooks and rope.

IMPORTANT INSTRUCTIONS:

- **WARNING:** Important safety instructions. It is important for the safety of persons to follow these instructions. Save these instructions.
- This appliance can be used by children aged from 8 years and above and persons with reduced physical, sensory or mental capabilities or lack of experience and knowledge if they have been given supervision or instruction concerning use of the appliance in a safe way and understand the hazards involved.
- Children shall not play with the appliance.
- Cleaning and user maintenance shall not be made by children without supervision.
- Do not allow children to play with fixed controls.
- It is to be installed at a minimum height of 1,5 m.
- Children shall not be near the appliance during the installation phase.

MAINTENANCE AND CLEANING:

Polyester fabric can be washed and steam ironed to remove wrinkles.

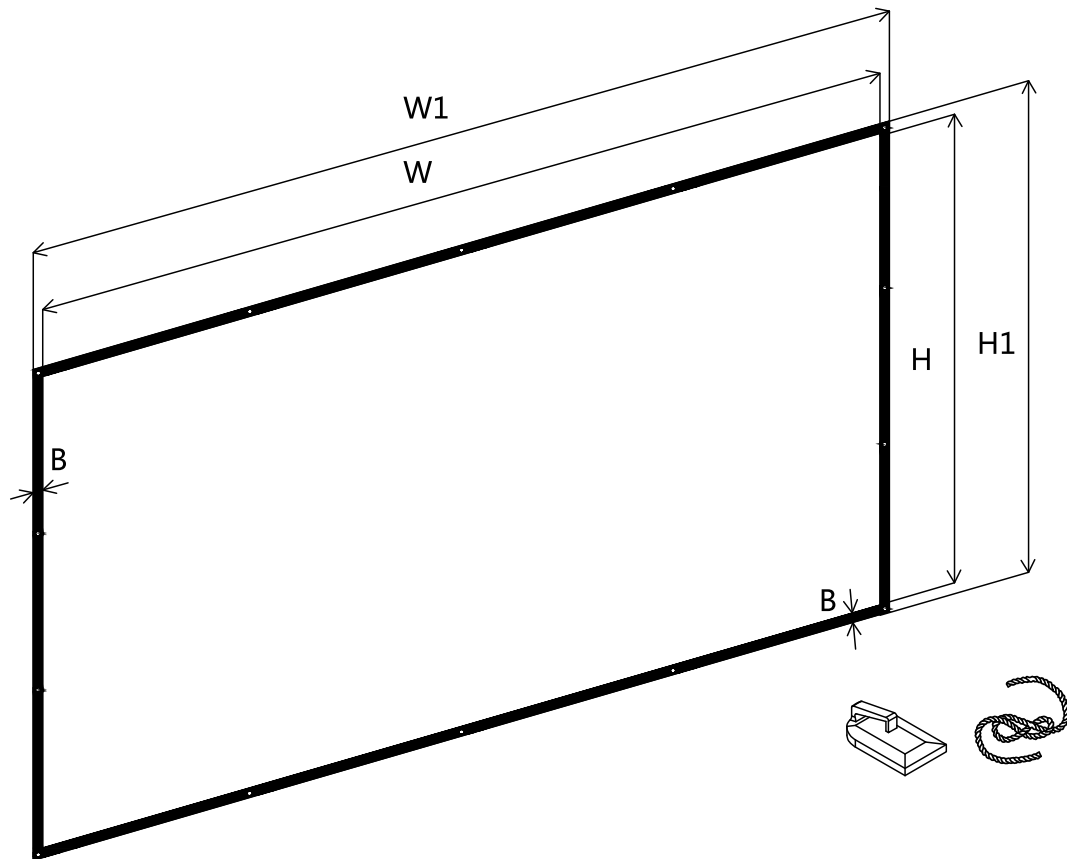

Modèle	Spécifications	W	H	W1	H1	B	Crochet adhésif	Corde
001-025V00	100 pouces 16:9	2270	1250	2330	1310	30	6+2 de rechange	2
001-025V01	120 pouces 16:9	2650	1490	2710	1550	30	8+2 de rechange	2

INSTALLATION:

Fixez l'écran au mur à l'aide de crochets adhésifs et de corde.

INSTRUCTIONS IMPORTANTES :

- **MISE EN GARDE:** Instructions importantes de sécurité. Il est important pour la sécurité des personnes de suivre ces instructions. Conserver ces instructions.
- Cet appareil peut être utilisé par des enfants à partir de 8 ans et plus et par des personnes ayant des capacités physiques, sensorielles ou mentales réduites ou un manque d'expérience et de connaissances à condition qu'elles aient reçu une supervision ou des instructions concernant l'utilisation de l'appareil en toute sécurité et qu'elles comprennent les dangers encourus.
- Les enfants ne doivent pas jouer avec l'appareil.
- Le nettoyage et l'entretien par l'utilisateur ne doivent pas être effectués par des enfants sans surveillance.
- Ne pas laisser les enfants jouer avec les dispositifs de commande fixes.
- Il doit être installé à une hauteur minimale de 1,5 m.
- Les enfants ne doivent pas s'approcher de l'appareil pendant la phase d'installation.

ENTRETIEN ET NETTOYAGE:

Le tissu en polyester peut être lavé et repassé à la vapeur pour enlever les plis

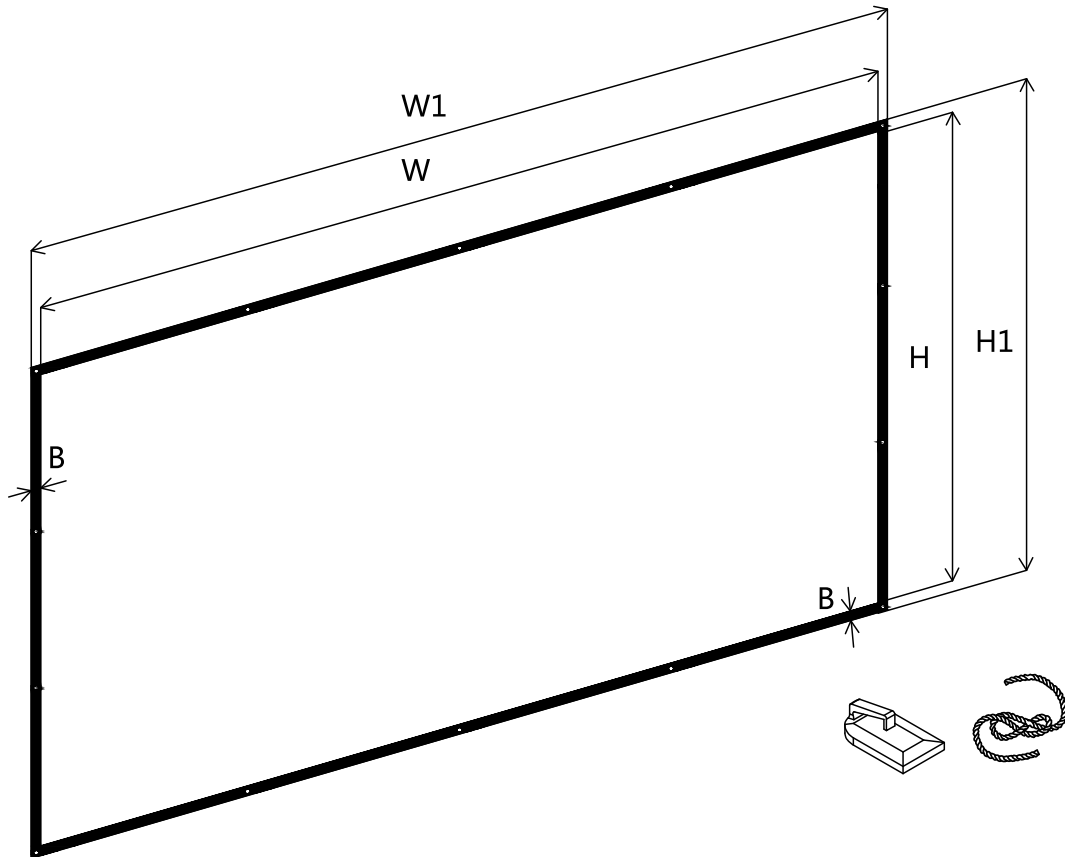

Modell	Spezifikation	W	H	W1	H1	B	Klebehaken	Seil
001-025V00	100 Zoll 16:9	2270	1250	2330	1310	30	6+2 Ersatz	2
001-025V01	120 Zoll 16:9	2650	1490	2710	1550	30	8+2 Ersatz	2

INSTALLATION:

Befestigen Sie die Leinwand mit Klebehaken und Seil an der Wand.

WICHTIGE HINWEISE:

- **WARNUNG:** Wichtige Sicherheitsanweisungen. Für die Sicherheit von Personen ist es wichtig, diese Anweisungen zu befolgen. Die Anweisungen sind aufzubewahren.
- Dieses Gerät kann von Kindern ab 8 Jahren und darüber sowie von Personen mit verringerten physischen, sensorischen oder mentalen Fähigkeiten oder Mangel an Erfahrung und Wissen benutzt werden, wenn sie beaufsichtigt oder bezüglich des sicheren Gebrauchs des Gerätes unterwiesen wurden und die daraus resultierenden Gefahren verstehen.
- Kinder dürfen nicht mit dem Gerät spielen.
- Reinigung und Benutzer-Wartung dürfen nicht von Kindern ohne Beaufsichtigung durchgeführt werden.
- Kindern nicht erlauben, mit ortsfesten Steuerungen zu spielen.
- Er muss in einer Höhe von über 1,5 m installiert werden.
- Kinder dürfen sich während der Installation nicht in der Nähe des Geräts aufhalten.

WARTUNG UND REINIGUNG:

Polyestergewebe kann gewaschen und dampfgebügelt werden, um Falten zu entfernen.

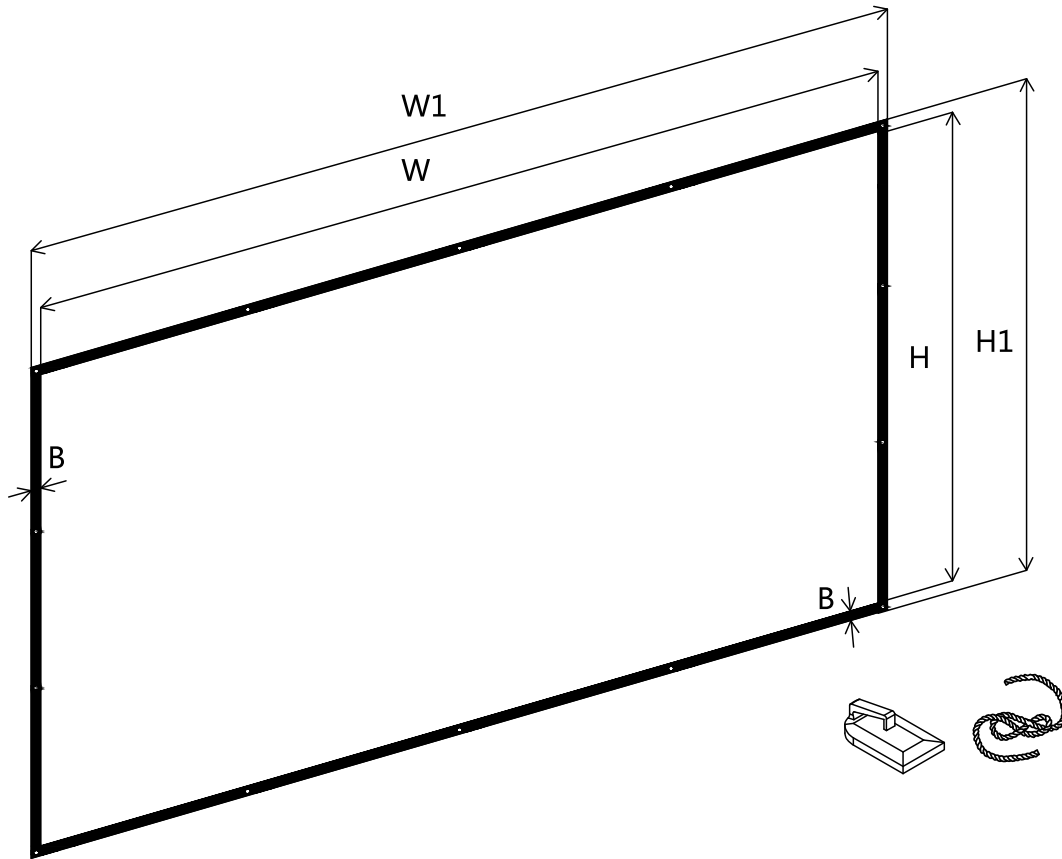

Modelo	Especificaciones	W	H	W1	H1	B	Gancho adhesivo	Cuerda
001-025V00	100 pulgadas 16:9	2270	1250	2330	1310	30	6+2 de repuesto	2
001-025V01	120 pulgadas 16:9	2650	1490	2710	1550	30	8+2 de repuesto	2

INSTALACIÓN:

Fija la pantalla a la pared utilizando ganchos adhesivos y cuerda.

INSTRUCCIONES IMPORTANTES:

- **ADVERTENCIA:** Instrucciones importantes de seguridad. Es importante para la seguridad de las personas seguir estas instrucciones. Guarde estas instrucciones.
- Este aparato puede ser utilizado por niños a partir de 8 años y personas con capacidades físicas, sensoriales o mentales reducidas o falta de experiencia y conocimiento si han recibido supervisión o instrucciones sobre el uso seguro del aparato y comprenden los riesgos involucrados.
- Los niños no deben jugar con el aparato.
- La limpieza y el mantenimiento por parte del usuario no deben ser realizados por niños sin supervisión.
- No permita que los niños jueguen con los controles fijos.
- Debe instalarse a una altura mínima de 1,5 m.
- Los niños no deben estar cerca del aparato durante la fase de instalación.

MANTENIMIENTO Y LIMPIEZA:

La tela de poliéster se puede lavar y planchar con vapor para eliminar arrugas.

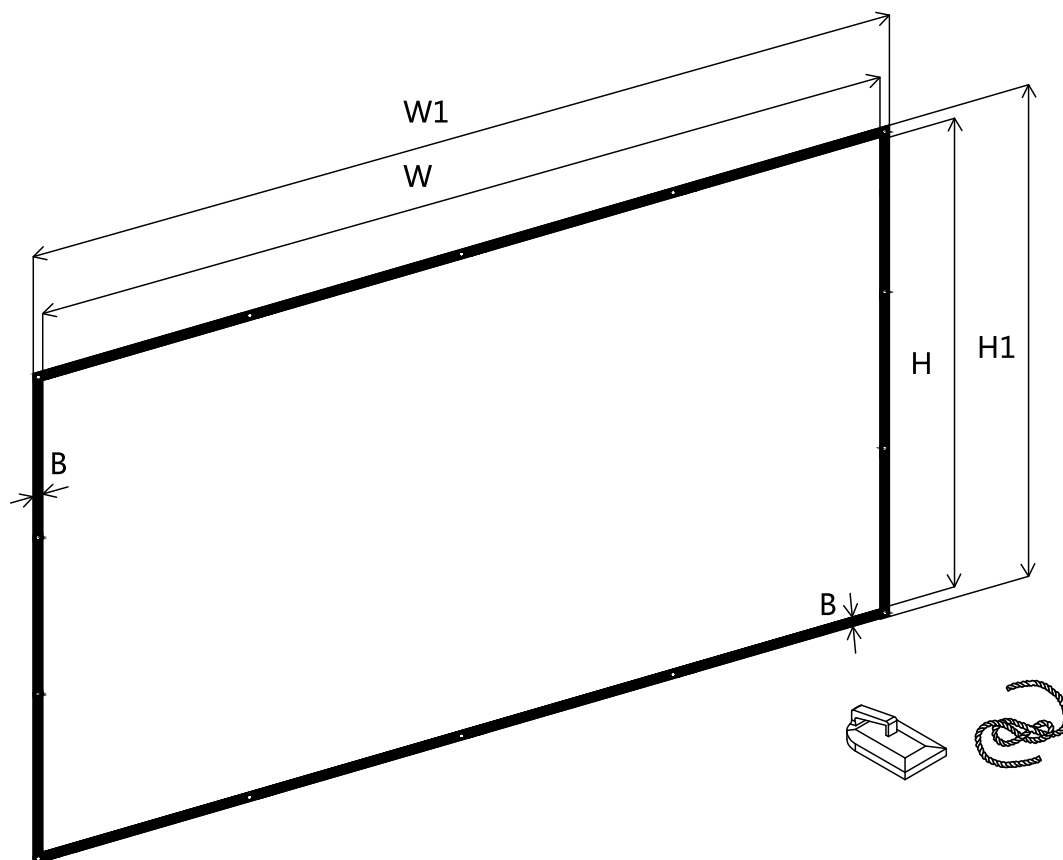

Modelo	Especificação	W	H	W1	H1	B	Gancho adesivo	Corda
001-025V00	100 polegadas 16:9	2270	1250	2330	1310	30	6+2 sobressalente	2
001-025V01	120 polegadas 16:9	2650	1490	2710	1550	30	8+2 sobressalente	2

INSTALAÇÃO:

Fixe a tela na parede com ganchos adesivos e corda.

INSTRUÇÕES IMPORTANTES:

- **ADVERTÊNCIA:** Instruções importantes de segurança. É importante para a segurança das pessoas seguir estas instruções. Guarde estas instruções.
- Este aparelho pode ser usado por crianças a partir de 8 anos de idade e por pessoas com capacidades físicas, sensoriais ou mentais reduzidas ou falta de experiência e conhecimento, desde que tenham recebido supervisão ou instruções sobre o uso seguro do aparelho e compreendam os riscos envolvidos.
- Crianças não devem brincar com o aparelho.
- A limpeza e a manutenção pelo usuário não devem ser realizadas por crianças sem supervisão.
- Não permita que crianças brinquem com os controles fixos.
- Deve ser instalado a uma altura mínima de 1,5 m.
- Crianças não devem estar próximas ao aparelho durante a fase de instalação.

MANUTENÇÃO E LIMPEZA:

Tecido de poliéster pode ser lavado e passado a vapor para remover rugas.

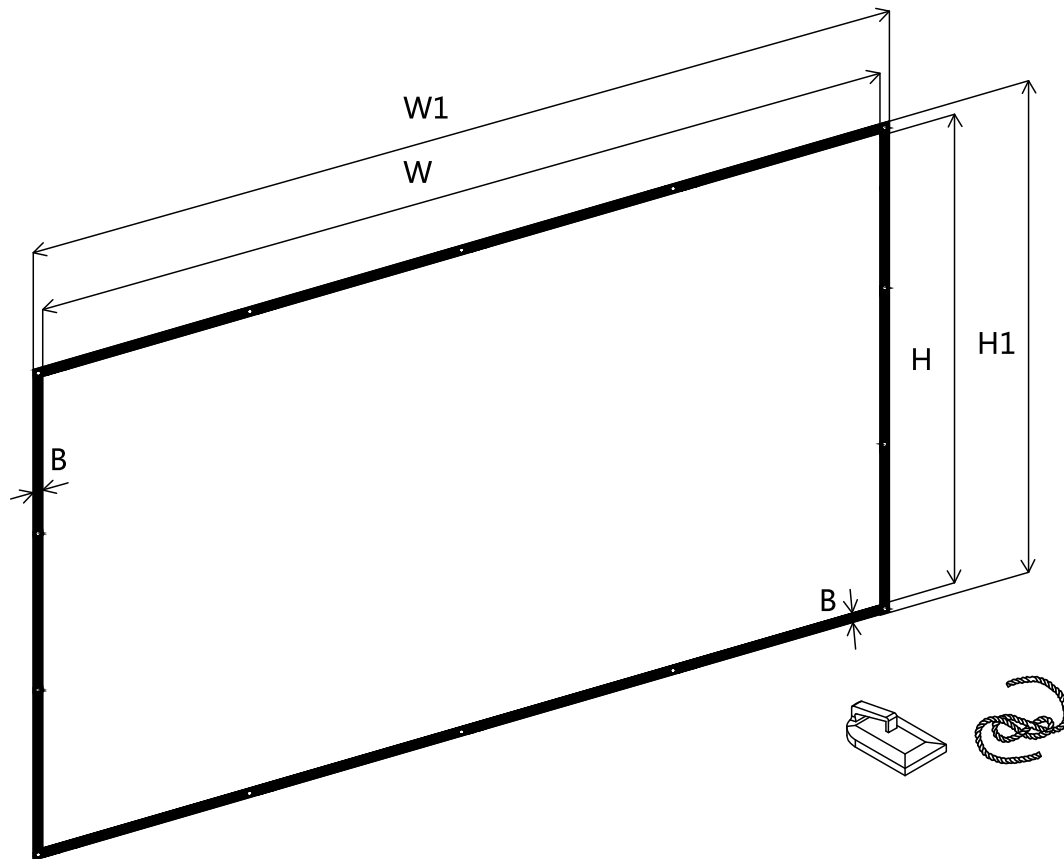

Modello	Specifiche	W	H	W1	H1	B	Gancio adesivo	Corda
001-025V00	100 pollici 16:9	2270	1250	2330	1310	30	6+2 di ricambio	2
001-025V01	120 pollici 16:9	2650	1490	2710	1550	30	8+2 di ricambio	2

INSTALLAZIONE:

Fissa lo schermo alla parete utilizzando ganci adesivi e corda.

ISTRUZIONI IMPORTANTI:

- **AVVERTENZA:** Importanti istruzioni di sicurezza. Per la sicurezza delle persone è importante seguire queste istruzioni. Conservare queste istruzioni.
- Questo apparecchio può essere utilizzato da bambini di età pari o superiore a 8 anni e da persone con capacità fisiche, sensoriali o mentali ridotte o mancanza di esperienza e conoscenza, se sono state supervisionate o istruite sull'uso sicuro dell'apparecchio e comprendono i rischi coinvolti.
- I bambini non devono giocare con l'apparecchio.
- La pulizia e la manutenzione da parte dell'utente non devono essere effettuate da bambini senza supervisione.
- Non permettere ai bambini di giocare con i comandi fissi.
- Deve essere installato ad un'altezza minima di 1,5 m.
- I bambini non devono trovarsi vicino all'apparecchio durante la fase di installazione.

MANUTENZIONE E PULIZIA:

Il tessuto in poliestere può essere lavato e stirato a vapore per eliminare le pieghe.

If you have any questions, please contact our customer care center, Our contact details are below:

US

 001-877-644-9366

 customerservice@aosom.com

Imported by Aosom LLC
27150 SW Kinsman Rd Wilsonville, OR 97070 USA
MADE IN CHINA

If you have any questions, please contact our customer care center, Our contact details are below:

CA

 416-792-6088

 customerservice@aosom.ca

Imported by Aosom Canada Inc.
7270 Woodbine Avenue, Unit 307, Markham,
Ontario Canada L3R 4B9
MADE IN CHINA

Si vous avez la moindre question, veuillez contacter notre centre d'assistance à la clientèle, Nos coordonnées sont les suivantes:

 416-792-6088

 customerservice@aosom.ca

Importé par Aosom Canada Inc.
7270 Woodbine Avenue, unité 307,
Markham, Ontario Canada L3R 4B9
FABRIQUÉ EN CHINE

If you have any questions, please contact our customer care center, Our contact details are below:

UK

 0044-800-240-4004

 enquiries@mhstar.co.uk

IMPORTER ADDRESS:
MH STAR UK LTD
Unit 27, Perivale Park,
Horsenden lane South
Perivale, UB6 7RH
MADE IN CHINA

Si vous avez la moindre question, veuillez contacter notre centre d'assistance à la clientèle, Nos coordonnées sont les suivantes:

FR

 0033-1-84166106

 aosom@mhfrance.fr

Importé par/Fabricant/REP:
MH FRANCE
2 Rue Maurice Hartmann
92130 Issy Les Moulineaux
France
FABRIQUÉ EN CHINE

Wenn Sie Fragen haben, wenden Sie sich bitte an unser Kundendienstzentrum, Unsere Kontaktdaten stehen unten:

DE

 0049-0(40)-87408465

 service@aosom.de

ADRESSE DES IMPORTEURE/Hersteller/REP:
MH Handel GmbH
Wendenstraße 309
D-20537 Hamburg
Germany
IN CHINA HERGESTELLT

In caso di dubbio, si prega di contattare il nostro centro assistenza clienti, I nostri dettagli di contatto sono di seguito:

IT

 0039-0249471447

 clienti@aosom.it

IMPORTATO DA/Produttore/REP:
AOSOM Italy srl
Centro Direzionale Milanofiori
Strada 1 Palazzo F1
20057 Assago (MI)
P.I.: 08567220960
FATTO IN CINA

Si tiene alguna pregunta, comuníquese con nuestro Centro de Atención al Cliente, Nuestros datos de contacto son los siguientes:

ES

 0034-931294512

 atencioncliente@aosom.es

IMPORTADOR/Fabricante/REP:
SPANISH AOSOM, S.L.
C/ROC GROS, N°15.08550, ELS HOSTALETES DE
BALENYÀ, SPAIN.
B66295775
HECHO EN CHINA

Se tiver alguma dúvida, por favor contacte o nosso Centro de Atendimento ao Cliente, Os nossos dados de contacto são os seguintes:

 0034-931294512

 info@aosom.pt.

IMPORTADOR/Fabricante/REP:
SPANISH AOSOM, S.L.
C.ROC GROS N.15, 08550. ELS HOSTALETES DE
BALENYÀ
FEITO NA CHINA



FR

**DONNEZ
OU
RECYCLEZ**



ASSOCIATION

OU



LIVRAISON

OU



DÉCHÈTERIE

Adresses sur quefairedemesdechets.fr