

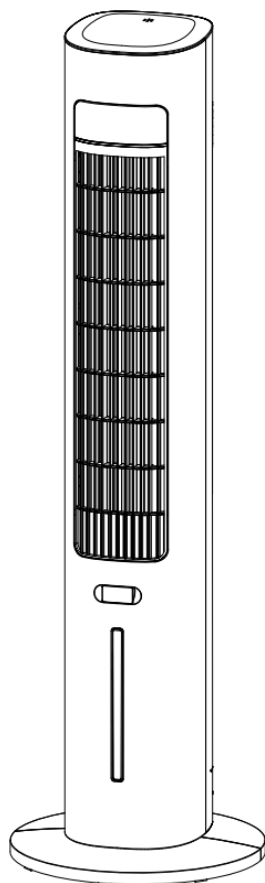

IN251000240V01\_FR\_ES\_DE\_IT

**824-152V90**



**Tower Fan**  
**Ventilateur colonne**  
**Ventilador de torre**  
**Ventilador de torre**  
**Turmventilator**  
**Ventilatore a torre**

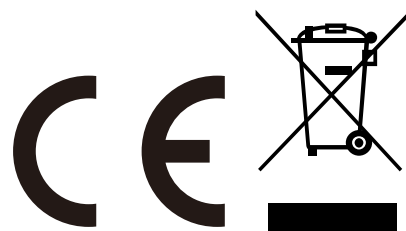

**EN\_IMPORTANT, RETAIN FOR FUTURE REFERENCE: READ CAREFULLY.**

**FR\_IMPORTANT : A LIRE ATTENTIVEMEN ET A CONSERVER POUR VOUS Y REFERER ULTERIEUREMENT**

**ES\_IMPORTANTE, LEA Y GUARDE PARA FUTURAS REFERENCIAS.**

**PT\_IMPORTANTE, RETAR PARA REFERÉNCIA FUTURA: LEIA ATENTAMENTE.**

**DE\_WICHTIG! SORGFÄLTIG LESEN UND FÜR SPÄTER NACHSCHLAGEN AUFBEWAHREN.**

**IT\_IMPORTANTE! CONSERVARE IL PRESENTE MANUALE PER FUTURO RIFERIMENTO E LEGGERLO ATTENTAMENTE.**

## IMPORTANT SAFETY INSTRUCTIONS

- This appliance can be used by children aged from 8 years and above and persons with reduced physical, sensory or mental capabilities or lack of experience and knowledge if they have been given supervision or instruction concerning use of the appliance in a safe way and understand the hazards involved.
- Children shall not play with the appliance.
- Cleaning and user maintenance shall not be made by children without supervision.
- If the supply cord is damaged, it must be replaced by the manufacturer, its service agent or similarly qualified persons in order to avoid a hazard.



- **Clean the water tank every three days.**
- Be aware that high humidity levels may encourage the growth of biological organisms in the environment.
- Do not permit the area around the humidifier to become damp or wet. If dampness occurs, turn the output of the humidifier down. If the humidifier output volume cannot be turned down, use the humidifier intermittently. Do not allow absorbent materials, such as carpeting, curtains, drapes, or tablecloths, to become damp.
- Unplug the appliance during filling and cleaning.
- Never leave water in the reservoir when the appliance is not in use.
- Empty and clean the humidifier before storage. Clean the humidifier before next use.
- **WARNING:** Micro-organisms that may be present in the water or in the environment where the appliance is used or stored, can grow in the water reservoir and be blown in the air causing very serious health risks when the water is not renewed and the tank is not cleaned properly every 3 days.
- Empty the tank and refill every third day. Before refilling, clean it with fresh tap water or cleaning agents if required by the manufacturer. Remove any scale, deposits, or film that has formed on the sides of the tank or on interior surfaces, and wipe all surfaces dry.
- Use as per the rating voltage.
- Do not repair or remake the appliance by yourself, it should be repaired by the repairmen.
- Do not operate the appliance with wet hands, in order to avoid damage.
- When the appliance is not in use, switch it off and unplug it.
- Do not insert things to air outlets and inlets, in order to avoid damage.
- Do not use the appliance near explosive and combustible gas.
- Use the appliance only on a flat surface.
- Do not use outdoors.
- Do not turnover the appliance. Unplug the power supply if it is toppled over and there have some water in the body. Dry the body before use.

- Clean the appearance with a lightly damp cloth. It can clean with neutral detergents. Do not rinse with water.
- Do not make air outlets and inlets near the wall or curtain.
- Do not knock or shake the body when use, otherwise it may cause stop.
- The appliance must not located immediately below a socket outlet.
- Do not use the appliance in the immediate surrounding of a bath, a show or a swimming pool.



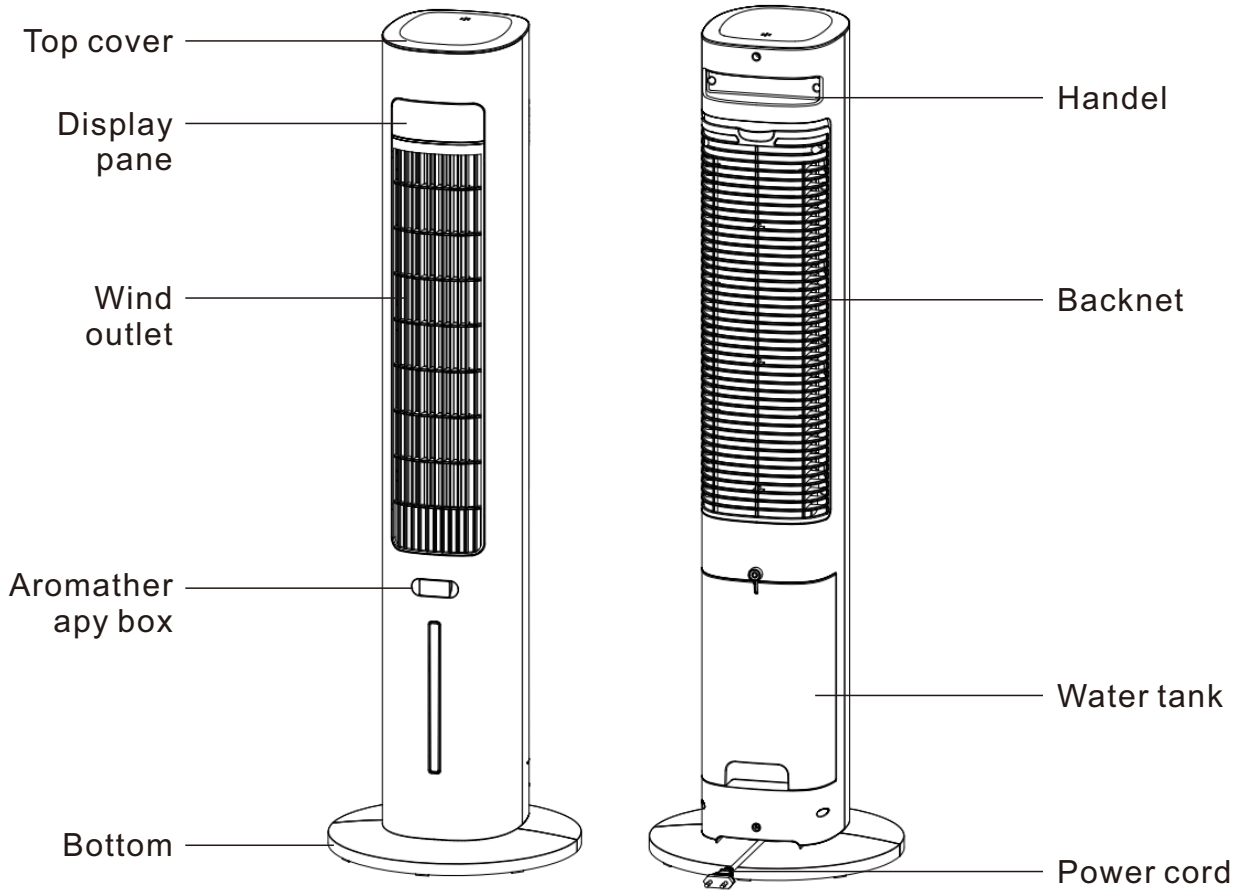









## PRODUCT STRUCTURE



## CONTROL PANEL



## FUNCTIONS & OPERATION

1. Standby: insert the plug of the power cord into socket, products have a "di", the product enters the standby state.
2. Turn on : Touch "  ", the default wind speed is in middle speed and light up "  ", digital tube display "2".
3. Wind speed: Touch speed key "  ", products into wind speed regulating mode, the digital tube to "2-3-1-2....." order to switch, corresponding indicator light.
4. Mode : Touch mode key "  " enter into nature wind "  ", touch second, enter into sleep wind "  ", touch again, enter into normal wind "  ", then circulate in order.
5. Timer: Touch timer key "  ", products into regular shutdown mode, the timing indicator light on "  ", the highest is 12h, each operation 1h/ time adjustment.
6. Swing: Touch swing key "  ",products into automatic swing function. At the same time, the swing indicator light on "  ". Touch this key again, the swing function off.
7. Turn off screen: After working for 10 minutes, the product will automatically enter the screen mode, press any key to light up the screen.
8. Cooling: Touch mode key "  ", the water pump working, enter into cooling function. If you want cancel ,touch it again.

## REMOTE CONTROL



1. Before using the remote control: first unplug the plastic sheet at the lower end of the remote control, and the transmitter at the front of the remote control must be aligned with the receiving window on the product (i.e. the position of the display panel).
2. Avoid direct sunlight exposure to the receiving window, so as not to affect the effect of the receiver.
3. If the remote control is not used for a long time, please take out the battery and dispose of it properly.
4. All operation in Remote control same as product's control panel.

## BATTERY

The remote control use one button cells, model No. CR2025 (3V). We recommend the use of Lithium type battery for longer use.

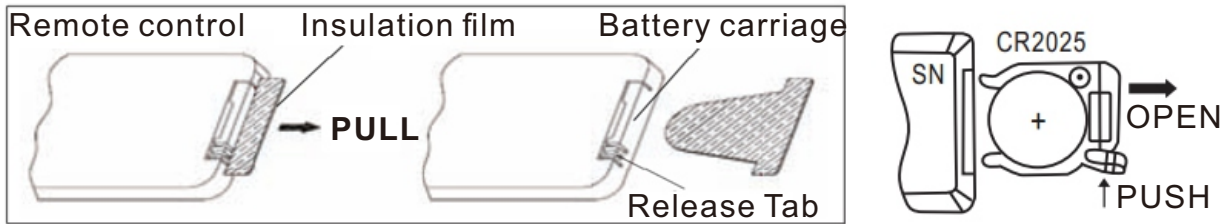

Note: Please follow battery disposal instruction on battery packaging, or contact your local councils for safely disposal of batteries.

## ⚠ WARNING

- **INGESTION HAZARD:** This product contains a button cell or coin battery.
- **DEATH** or serious injury can occur if ingested.
- A swallowed button cell or coin battery can cause **Internal Chemical Burns** in as little as **2 hours**.
- **KEEP** new and used batteries **OUT OF REACH OF CHILDREN**
- **Seek immediate medical attention** if a battery is suspected to be swallowed or inserted inside any part of the body.



### Battery

- 1) Battery type: CR2025
- 2) Nominal Voltage: 3V

### Instructions and manuals

- a) Remove and immediately recycle or dispose of used batteries according to local regulations and keep away from children. Do NOT dispose of batteries in household trash or incinerate.
- b) Even used batteries may cause severe injury or death.
- c) Call a local poison control center for treatment information.
- d) Non-rechargeable batteries are not to be recharged.
- e) Do not force discharge, recharge, disassemble, heat above (manufacturer's specified temperature rating) or incinerate. Doing so may result in injury due to venting, leakage or explosion resulting in chemical burns.
- f) Ensure the batteries are installed correctly according to polarity (+ and -).
- g) Do not mix old and new batteries, different brands or types of batteries, such as alkaline, carbon-zinc, or rechargeable batteries.
- h) Remove and immediately recycle or dispose of batteries from equipment not used for an extended period of time according to local regulations.

l) Always completely secure the battery compartment. If the battery compartment does not close securely, stop using the product, remove the batteries, and keep them away from children.

## ASSEMBLY

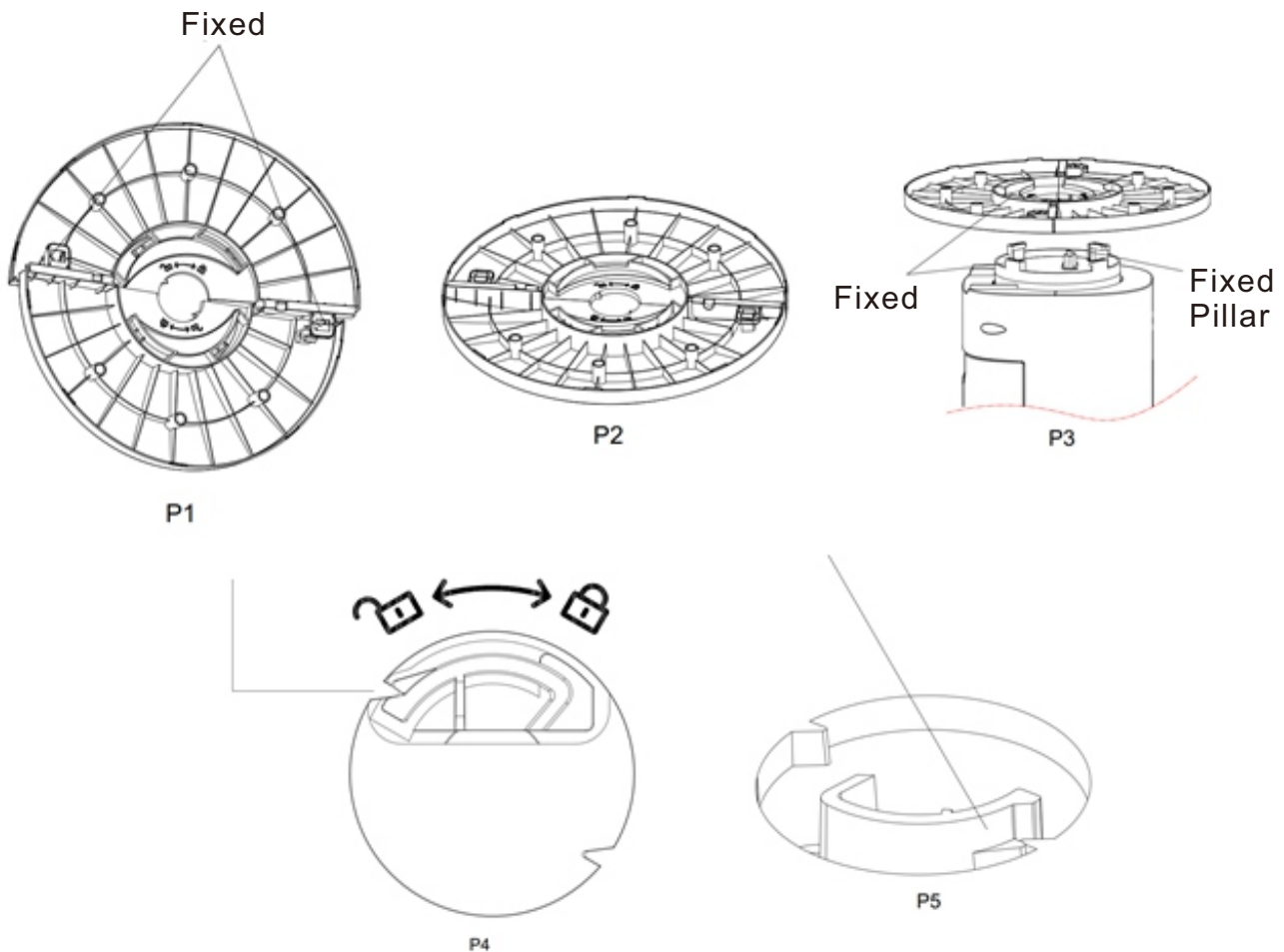

Turn the product upside down, take out the base, Angle the chassis to the buckle and fasten it (see P1&P2), align the fuselage with the buckle, rotate the fuselage and the base in the direction shown in the base installation diagram (see P3), and lock the product until you hear the buckle sound (see P4). To disassemble the base, please press (P5)

## CLEANING AND MAINTENANCE

Clean with neutral detergent and soft cloth.

**ATTENTION:** unplug the power plug when clean the appliance ,since there have high pressure in the body. Do not leave any water on the control panel.

## ICE BOX USED

The ice crystal box has a unique cold storage and insulation characteristics, which can slowly absorb the heat in the water, so that the water temperature in the tank is lower than the ambient temperature, and the wind blown by the cold fan is cooler.

**How to use:**

1) Unscrew the bottle cap and add water to near the highest water level (note that the water should not exceed the highest water level).

Note: The ice crystal raw materials in the ice crystal box are forbidden to eat.

2) Add water to the removed ice crystal box, tighten the cap, and refrigerate until the ice crystal box is completely frozen.

3) Put the frozen ice crystal box into the upper tank or the bottom tank.

4) The product is equipped with multiple ice crystal boxes, which can ensure continuous use.

**TECHNICAL DATA**

Operating voltage: 220-240V ~ 50-60Hz

Power consumption: 60W

Off mode power	$P_o$	[N/A]	W
Standby mode power	$P_{SB}$	0.33	W
Power management function	[N/A]		
Time to enter automatically off mode	$T_o$	[N/A]	Min
Time to enter automatically standby mode	$T_{SB}$	[N/A]	Min

## INSTRUCTIONS DE SÉCURITÉ IMPORTANTES

- Cet appareil peut être utilisé par des enfants à partir de 8 ans et plus et par des personnes ayant des capacités physiques, sensorielles ou mentales réduites ou un manque d'expérience et de connaissances à condition qu'elles aient reçu une supervision ou des instructions concernant l'utilisation de l'appareil en toute sécurité et qu'elles comprennent les dangers encourus.
- Les enfants ne doivent pas jouer avec l'appareil.
- Le nettoyage et l'entretien par l'utilisateur ne doivent pas être effectués par des enfants sans surveillance.
- Si le câble d'alimentation est endommagé, il doit être remplacé par le fabricant, son service après-vente ou des personnes de qualification similaire afin d'éviter un danger.



### Nettoyer le réservoir d'eau tous les trois jours

- Des taux d'humidité élevés peuvent contribuer au développement d'organisme biologique dans l'environnement.
- La zone autour de l'humidificateur ne doit pas être mouillée, ni humide. En cas d'humidité, baisser le débit de l'humidificateur. En cas d'impossibilité de réglage du débit de l'humidificateur, utiliser l'humidificateur par intermittence. Ne pas laisser de matières absorbantes, telles que tapis, rideaux, tentures ou nappes, s'humidifier.
- Débrancher l'appareil lors du remplissage et du nettoyage du réservoir.
- Ne jamais laisser d'eau dans le réservoir lorsque l'appareil n'est pas utilisé.
- Vider et nettoyer l'humidificateur avant son stockage prolongé. Nettoyer l'humidificateur avant sa prochaine utilisation.
- **AVERTISSEMENT:** Des micro-organismes pouvant être présents dans l'eau ou dans l'environnement dans lequel l'appareil est utilisé ou stocké peuvent se développer dans le réservoir d'eau et être projetés dans l'air, entraînant des risques très graves pour la santé si l'eau n'est pas renouvelée et que le réservoir n'est pas nettoyé correctement tous les 3 jours.
- Vider le réservoir et le remplir à nouveau tous les trois jours. Avant le remplissage, rincer le réservoir à l'eau du robinet ou le nettoyer à l'aide de produits de nettoyage, si cela constitue une exigence du fabricant. Éliminer tout tartre, dépôt ou film qui se serait formé sur les parois du réservoir ou sur ses surfaces internes, et essuyer toutes ces surfaces.
- Utilisez l'appareil conformément à la tension nominale.
- Ne réparez pas et ne modifiez pas l'appareil vous-même, il doit être réparé par des techniciens qualifiés.
- N'utilisez pas l'appareil avec les mains mouillées afin d'éviter tout dommage.
- Lorsque l'appareil n'est pas utilisé, éteignez-le et débranchez-le.
- N'insérez pas d'objets dans les sorties et entrées d'air afin d'éviter tout dommage.
- N'utilisez pas l'appareil à proximité de gaz explosifs et inflammables.

- Utilisez l'appareil uniquement sur une surface plane.
- Ne l'utilisez pas à l'extérieur.
- Ne retournez pas l'appareil. Débranchez l'alimentation électrique s'il est renversé et qu'il y a de l'eau à l'intérieur. Séchez l'appareil avant de l'utiliser.
- Nettoyez l'extérieur à l'aide d'un chiffon légèrement humide. Vous pouvez le nettoyer avec des détergents neutres. Ne rincez pas à l'eau.
- Ne placez pas les sorties et entrées d'air près d'un mur ou d'un rideau.
- Ne cognez pas et ne secouez pas le boîtier pendant l'utilisation, car cela pourrait provoquer son arrêt.
- L'appareil ne doit pas être placé directement sous une prise de courant.
- N'utilisez pas l'appareil à proximité immédiate d'une baignoire, d'une douche ou d'une piscine.



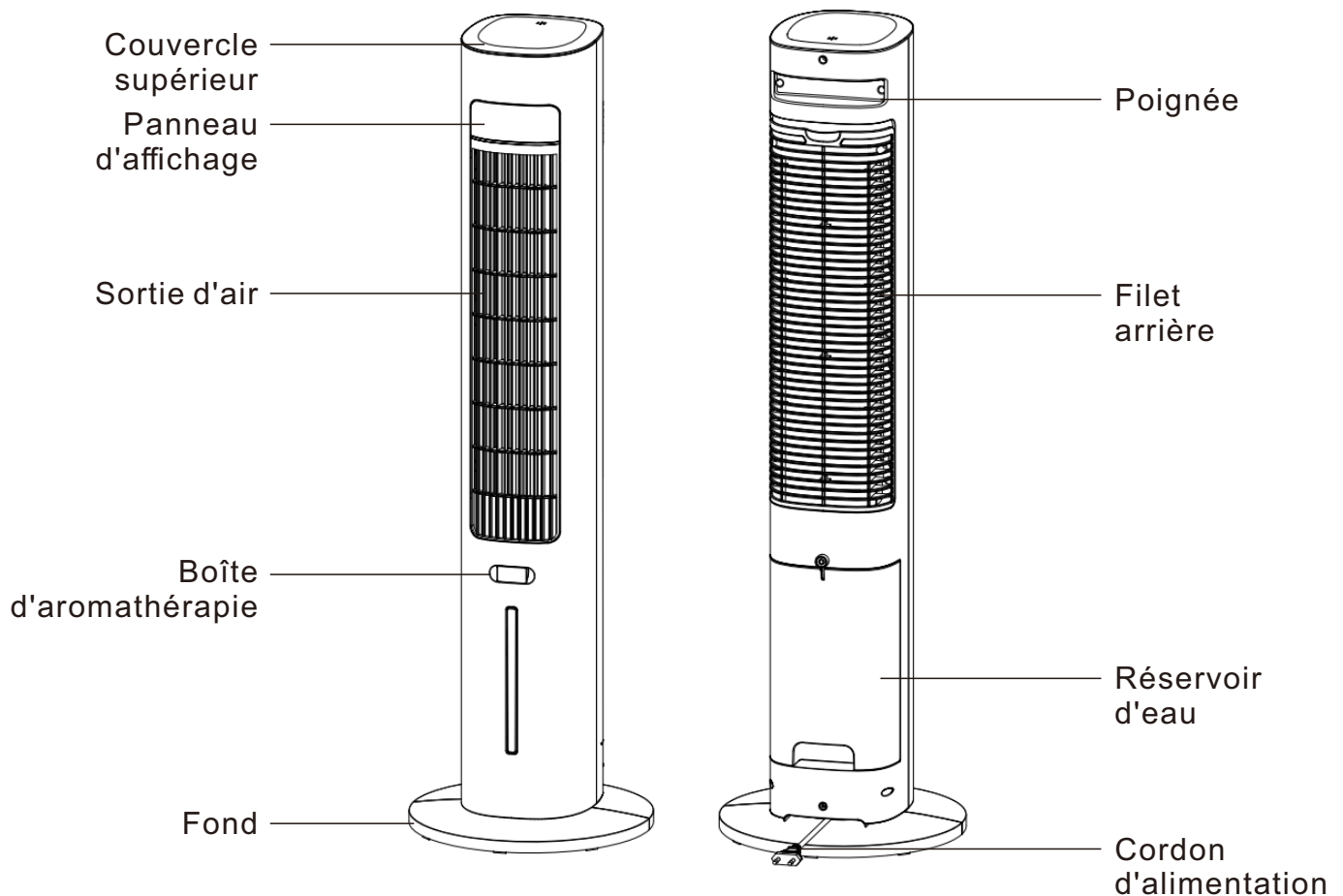







## STRUCTURE DU PRODUIT



## PANNEAU DE COMMANDE



## FONCTIONS ET UTILISATION

1. Veille : branchez le cordon d'alimentation dans la prise, les produits ont un « di », le produit passe en mode veille.
2. Mise en marche : appuyez sur «  », la vitesse du vent par défaut est réglée sur moyenne et « BB » s'allume, l'affichage numérique indique « 2 ».
3. Vitesse du vent : appuyez sur la touche de vitesse «  », le produit passe en mode de régulation de la vitesse du vent, l'affichage numérique passe de « 2-3-1-2... » dans l'ordre, le voyant correspondant s'allume.
4. Mode : appuyez sur la touche de mode «  » pour passer en mode vent naturel «  », appuyez une seconde fois pour passer en mode vent sommeil «  », appuyez à nouveau pour passer en mode vent normal «  », puis recommencez dans l'ordre.
5. Minuterie : appuyez sur la touche de minuterie «  » pour que le produit passe en mode d'arrêt régulier, le voyant de minuterie s'allume sur «  », le maximum est de 12 h, chaque opération correspond à un réglage de 1 h.
6. Oscillation : Appuyez sur la touche d'oscillation «  » pour activer la fonction d'oscillation automatique. Le voyant d'oscillation «  » s'allume. Appuyez à nouveau sur cette touche pour désactiver la fonction d'oscillation.
7. Éteindre l'écran : Après 10 minutes de fonctionnement, le produit passe automatiquement en mode écran. Appuyez sur n'importe quelle touche pour allumer l'écran.
8. Refroidissement : Appuyez sur la touche «  » pour activer la pompe à eau et passer en mode refroidissement. Si vous souhaitez annuler, appuyez à nouveau dessus.

## TÉLÉCOMMANDE



1. Avant d'utiliser la télécommande : retirez d'abord la feuille en plastique située à l'extrémité inférieure de la télécommande, et l'émetteur à l'avant de la télécommande doit être aligné avec la fenêtre de réception du produit (c'est-à-dire la position du panneau d'affichage).
2. Évitez d'exposer la fenêtre de réception à la lumière directe du soleil, afin de ne pas affecter l'efficacité du récepteur.
3. Si la télécommande n'est pas utilisée pendant une longue période, veuillez retirer la pile et la jeter de manière appropriée.
4. Toutes les opérations de la télécommande sont identiques à celles du panneau de commande du produit.

## PILE

La télécommande utilise une pile bouton, modèle n° CR2025 (3 V). Nous recommandons l'utilisation d'une pile au lithium pour une utilisation plus longue.

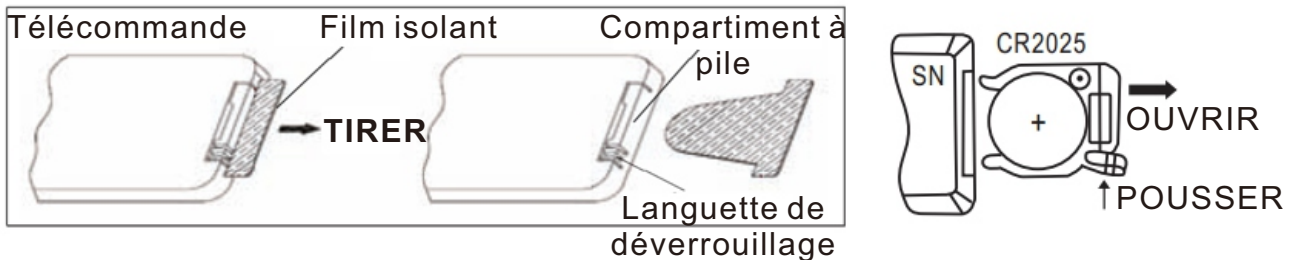

Remarque : veuillez suivre les instructions de mise au rebut figurant sur l'emballage des piles ou contacter votre municipalité pour savoir comment vous débarrasser des piles en toute sécurité.

## ⚠️ AVERTISSEMENT

- **RISQUE D'INGESTION** : Ce produit contient une pile bouton ou une pile de type pièce de monnaie.
- **LA MORT** ou des blessures graves peuvent survenir en cas d'ingestion.
- Une pile bouton ou une pile de type pièce de monnaie avalée peut provoquer des **Brûlures Chimiques Internes** en aussi peu que **2 heures**.
- **GARDEZ** les piles neuves et usagées **HORS DE PORTÉE DES ENFANTS**.
- **Consultez immédiatement un médecin** si une pile est suspectée d'avoir été avalée ou insérée dans une partie quelconque du corps.



## Batterie

- 1) Type de batterie : CR2025\*1
- 2) Tension nominale: 3V

## Instructions et manuels

- a) Retirez et recyclez immédiatement ou jetez les piles usagées conformément aux réglementations locales et gardez-les hors de portée des enfants. NE jetez pas les piles dans les ordures ménagères et ne les incinerez pas.
- b) Même usagées, les piles peuvent causer des blessures graves ou la mort.
- c) Appelez un centre antipoison local pour obtenir des informations sur le traitement.
- d) Les piles non rechargeables ne doivent pas être rechargées.
- e) Ne forcez pas la décharge, ne rechargez pas, ne démontez pas, ne chauffez pas au-dessus de la température spécifiée par le fabricant et ne les incinerez pas. Cela peut entraîner des blessures en raison de l'évent, des fuites ou de l'explosion et provoquera des brûlures chimiques.
- f) Assurez-vous que les piles sont installées correctement selon la polarité (+ et -).
- g) Ne mélangez pas les vieilles et les nouvelles piles, les marques différentes ou les types de piles, telles que les piles alcalines, carbone-zinc ou rechargeable.
- h) Retirez et recyclez immédiatement ou jetez les piles des équipements non utilisés pendant une période prolongée conformément aux réglementations locales.
- i) Assurez-vous toujours que le compartiment des piles est complètement sécurisé. Si le compartiment des piles ne ferme pas correctement, cessez d'utiliser le produit, retirez les piles et gardez-les hors de portée des enfants.

## ASSEMBLAGE

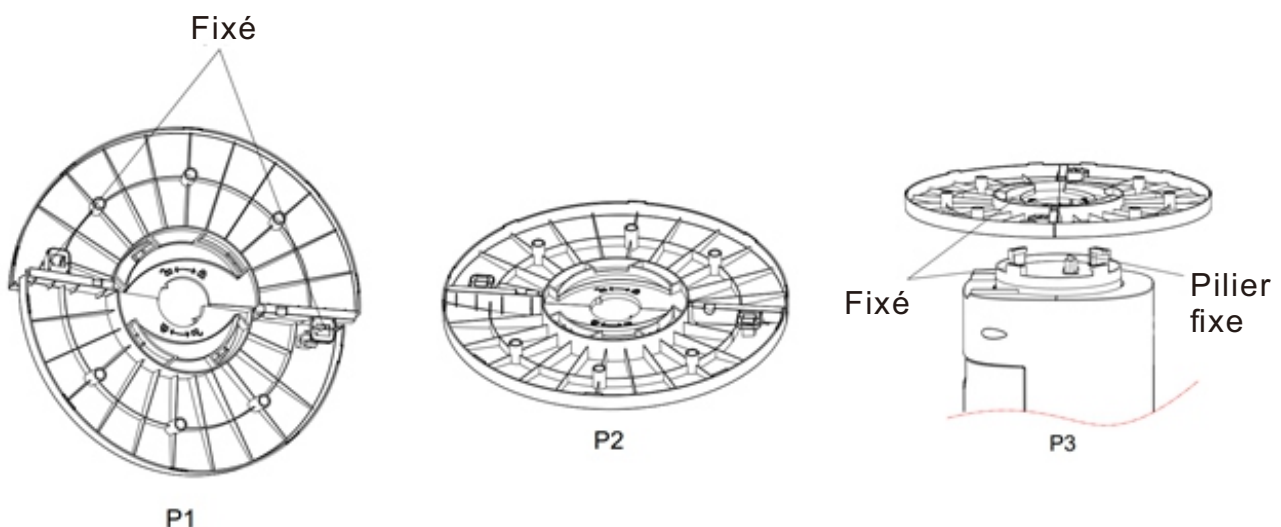

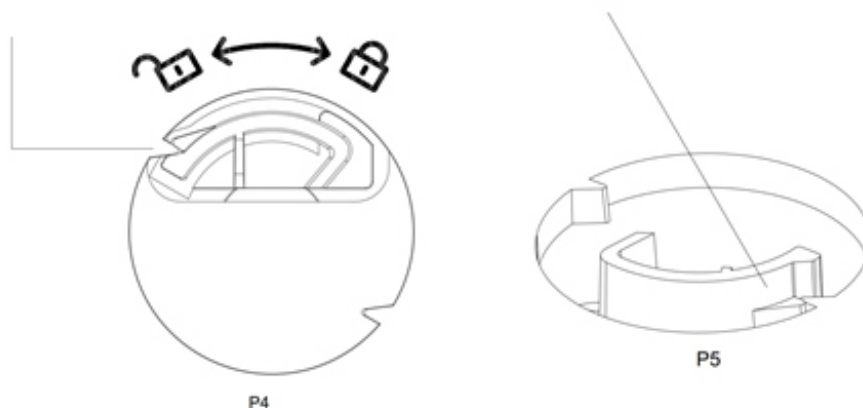

Retournez le produit, retirez la base, inclinez le châssis vers la boucle et fixez-le (voir P1 et P2), alignez le fuselage avec la boucle, faites pivoter le fuselage et la base dans le sens indiqué sur le schéma d'installation de la base (voir P3), puis verrouillez le produit jusqu'à ce que vous entendiez le clic de la boucle (voir P4). Pour démonter la base, appuyez sur (P5)

## NETTOYAGE ET ENTRETIEN

Nettoyez avec un détergent neutre et un chiffon doux.

**ATTENTION** : débranchez la fiche d'alimentation lorsque vous nettoyez l'appareil, car il y a une pression élevée dans le corps. Ne laissez pas d'eau sur le panneau de commande.

## BOÎTE À GLACE UTILISÉE

La boîte à glace possède des caractéristiques uniques de stockage et d'isolation du froid, qui lui permettent d'absorber lentement la chaleur de l'eau, de sorte que la température de l'eau dans le réservoir est inférieure à la température ambiante et que le vent soufflé par le ventilateur froid est plus frais.

### Mode d'emploi :

- 1) Dévissez le bouchon de la bouteille et ajoutez de l'eau jusqu'à atteindre presque le niveau maximal (notez que le niveau d'eau ne doit pas dépasser le niveau maximal). Remarque : il est interdit de consommer les matières premières contenues dans la boîte à cristaux de glace.
- 2) Ajoutez de l'eau dans la boîte à cristaux de glace retirée, serrez le bouchon et placez-la au réfrigérateur jusqu'à ce qu'elle soit complètement congelée.
- 3) Placez la boîte à cristaux de glace congelée dans le réservoir supérieur ou inférieur.
- 4) Le produit est équipé de plusieurs boîtes à cristaux de glace, ce qui permet une utilisation continue.

## DONNÉES TECHNIQUES

Tension de fonctionnement : 220-240 V ~ 50-60 Hz

Consommation électrique : 60 W

Puissance en mode arrêt	$P_o$	[N/A]	W
Puissance en mode veille	$P_{SB}$	0.33	W
Gestion de consommation énergétique	[N/A]		
Temps pour entrer automatiquement en mode arrêt	$T_o$	[N/A]	Min
Temps pour entrer automatiquement en mode veille	$T_{SB}$	[N/A]	Min

## INSTRUCCIONES DE SEGURIDAD IMPORTANTES

- Este aparato puede ser utilizado por niños mayores de 8 años y personas con capacidades físicas, sensoriales o mentales reducidas o con falta de experiencia y conocimientos, siempre que hayan recibido supervisión o instrucciones sobre el uso seguro del aparato y comprendan los riesgos que conlleva.
- Los niños no deben jugar con el aparato.
- La limpieza y el mantenimiento por parte del usuario no deben ser realizados por niños sin supervisión.
- Si el cable de alimentación está dañado, debe ser sustituido por el fabricante, su agente de servicio o personas igualmente cualificadas para evitar cualquier peligro.



### Limpie el depósito de agua cada tres días.

- Tenga en cuenta que los niveles elevados de humedad pueden favorecer el crecimiento de organismos biológicos en el entorno.
- No permita que la zona alrededor del humidificador se humedezca o se moje. Si se produce humedad, reduzca la potencia del humidificador. Si no es posible reducir la potencia del humidificador, utilícelo de forma intermitente. No permita que los materiales absorbentes, como alfombras, cortinas, visillos o manteles, se humedezcan.
- Desenchufe el aparato durante el llenado y la limpieza.
- Nunca deje agua en el depósito cuando el aparato no esté en uso.
- Vacíe y limpie el humidificador antes de guardarlo. Limpie el humidificador antes de volver a utilizarlo.
- **ADVERTENCIA:** Los microorganismos que pueden estar presentes en el agua o en el entorno donde se utiliza o almacena el aparato pueden crecer en el depósito de agua y ser expulsados al aire, lo que supone un riesgo muy grave para la salud si no se renueva el agua y no se limpia adecuadamente el depósito cada 3 días.
- Vacíe el depósito y rellénelo cada tres días. Antes de rellenarlo, límpielo con agua fresca del grifo o con productos de limpieza si así lo requiere el fabricante. Elimine cualquier resto de cal, depósitos o película que se haya formado en los laterales del depósito o en las superficies interiores, y seque todas las superficies.
- Utilícelo según la tensión nominal.
- No repare ni modifique el aparato por su cuenta, debe ser reparado por personal cualificado.
- No utilice el aparato con las manos mojadas, para evitar daños.
- Cuando no utilice el aparato, apáguelo y desenchúfelo.
- No introduzca objetos en las salidas y entradas de aire para evitar daños.
- No utilice el aparato cerca de gases explosivos y combustibles.
- Utilice el aparato únicamente sobre una superficie plana.
- No lo utilice en exteriores.

- No vuelque el aparato. Desenchufe la fuente de alimentación si se ha volcado y hay agua en el cuerpo. Seque el cuerpo antes de utilizarlo.
- Limpie el exterior con un paño ligeramente humedecido. Se puede limpiar con detergentes neutros. No lo enjuague con agua.
- No coloque las salidas y entradas de aire cerca de la pared o de una cortina.
- No golpee ni sacuda el cuerpo durante el uso, ya que podría provocar que se detuviera.
- El aparato no debe colocarse inmediatamente debajo de una toma de corriente.
- No utilice el aparato en las inmediaciones de una bañera, una ducha o una piscina.



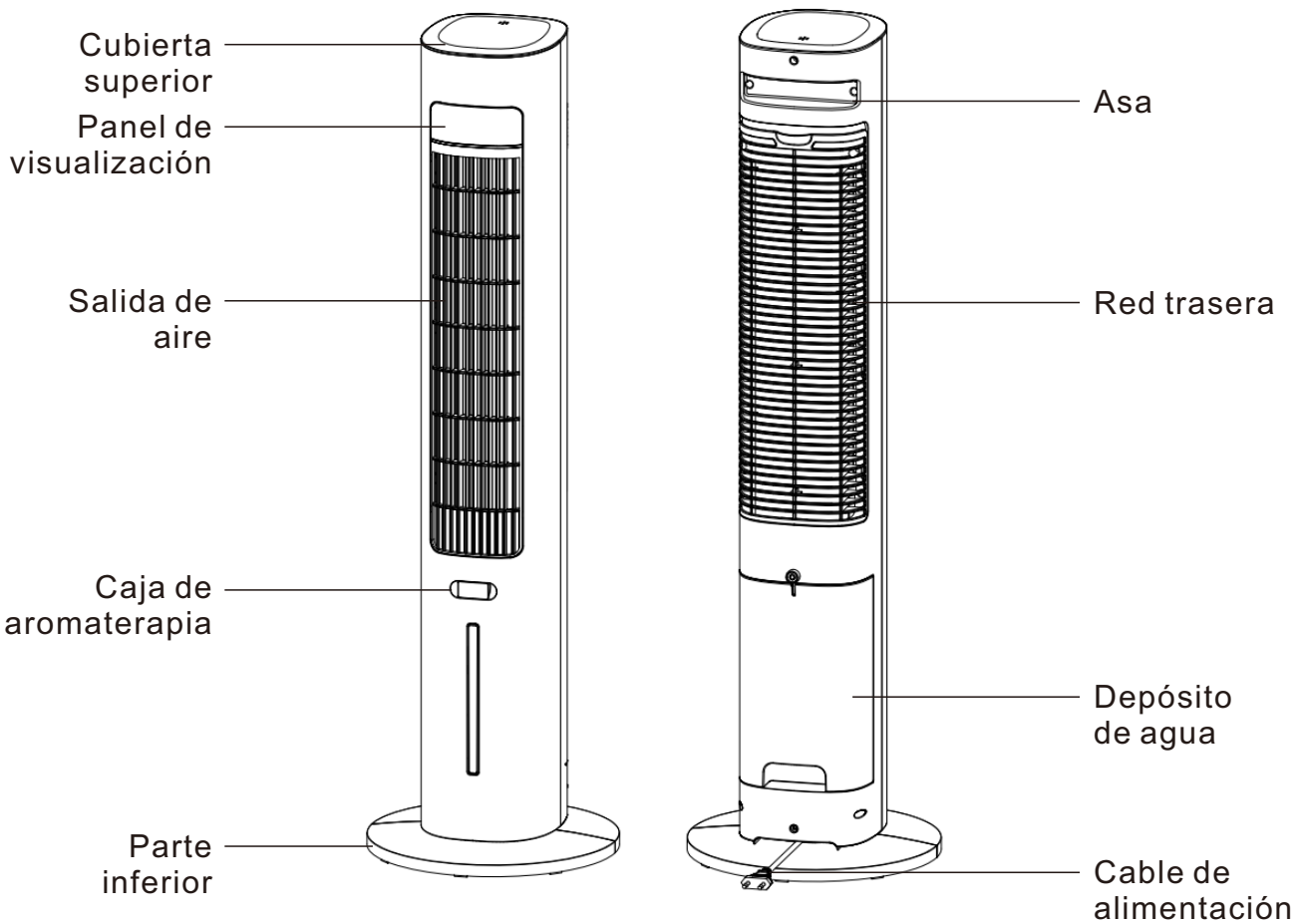









**ESTRUCTURA DEL PRODUCTO**



## PANEL DE CONTROL



## FUNCIONES Y FUNCIONAMIENTO

1. En espera: enchufe el cable de alimentación a la toma de corriente, los productos tienen un «di», el producto entra en estado de espera.
2. Encendido: toque «», la velocidad del viento determinada es la velocidad  media y se ilumina «BB», la pantalla digital muestra «2».
3. Velocidad del viento: toque la tecla de velocidad «», los productos entran en el modo de regulación de la velocidad del viento, la pantalla digital cambia en el orden «2-3-1-2...» y se ilumina el indicador correspondiente.
4. Modo: Toque la tecla de modo «» para entrar en el modo de viento natural «», toque por segunda vez para entrar en el modo de viento suave «», toque de nuevo para entrar en el modo de viento normal «» y, a continuación, vuelva a empezar el ciclo.
5. Temporizador: Toque la tecla del temporizador «» y los productos entrarán en modo de apagado regular, la luz indicadora del temporizador se encenderá en «» , el máximo es 12 h, cada operación es de 1 h/ajuste de tiempo.
6. Oscilación: Toque la tecla de oscilación «» y el producto entrará en la función de oscilación automática. Al mismo tiempo, se encenderá la luz indicadora de oscilación «». Toque esta tecla de nuevo para desactivar la función de oscilación.
7. Apagar la pantalla: Después de funcionar durante 10 minutos, el producto entrará automáticamente en el modo de pantalla. Pulse cualquier tecla para encender la pantalla.
8. Refrigeración: Toque la tecla de modo «» y la bomba de agua comenzará a funcionar, entrando en la función de refrigeración. Si desea cancelarla, vuelva a pulsarla.

**MANDO A DISTANCIA**



1. Antes de utilizar el mando a distancia: primero desconecte la lámina de plástico de la parte inferior del mando a distancia y el transmisor de la parte delantera del mando a distancia debe estar alineado con la ventana receptora del producto (es decir, la posición del panel de visualización).
2. Evite la exposición directa de la ventana receptora a la luz solar, para no afectar al funcionamiento del receptor.
3. Si no va a utilizar el mando a distancia durante un periodo prolongado, retire la pila y deséchela de forma adecuada.
4. Todas las funciones del mando a distancia son iguales a las del panel de control del producto.

**PILA**

El mando a distancia utiliza una pila de botón, modelo n.º CR2025 (3 V). Recomendamos utilizar pilas de litio para un uso más prolongado.

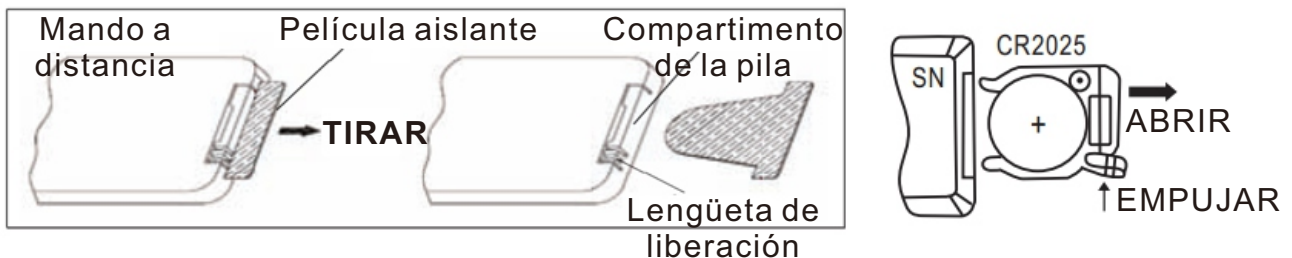

Nota: Siga las instrucciones de eliminación de pilas que figuran en el embalaje de las mismas o póngase en contacto con su ayuntamiento para desecharlas de forma segura.

**⚠️ ADVERTENCIAS**

- **PELIGRO DE INGESTIÓN:** Este producto contiene una pila de botón o una batería de moneda.
- La **MUERTE** o lesiones graves pueden ocurrir si se ingiere.
- Una pila de botón o batería de moneda ingerida puede causar **quemaduras químicas internas** en tan solo **2 horas**.
- **MANTENGA** las baterías nuevas y usadas **FUERA DEL ALCANCE DE LOS NIÑOS**.
- **Busque atención médica inmediata** si se sospecha que una batería ha sido ingerida o insertada en alguna parte del cuerpo.



## Batería

- 1) Tipo de batería: CR2025\*1
- 2) Voltaje nominal: 3V

## Instrucciones y manuales

- a) Retire y recicle inmediatamente o deseche las baterías usadas de acuerdo con las regulaciones locales y manténgalas fuera del alcance de los niños. NO deseche las baterías en la basura doméstica ni las incinere.
- b) Incluso las baterías usadas pueden causar lesiones graves o la muerte.
- c) Llame a un centro local de control de envenenamientos para obtener información sobre el tratamiento.
- d) Las baterías no recargables no deben recargarse.
- e) No fuerce la descarga, recargue, desmonte, caliente por encima (de la temperatura especificada por el fabricante) ni incinere. Hacerlo puede provocar lesiones debido a la ventilación, fugas o explosión, lo que resulta en quemaduras químicas.
- f) Asegúrese de que las baterías estén instaladas correctamente según la polaridad (+ y -).
- g) No mezcle baterías viejas y nuevas, diferentes marcas o tipos de baterías, como alcalinas, carbono-cinc o recargables.
- h) Retire y recicle inmediatamente o deseche las baterías de los equipos que no se utilicen durante un período prolongado de acuerdo con las regulaciones locales.
- i) Asegúrese siempre de que el compartimento de las baterías esté completamente asegurado. Si el compartimento de las baterías no cierra de forma segura, deje de usar el producto, retire las baterías y manténgalas fuera del alcance de los niños.

## MONTAJE

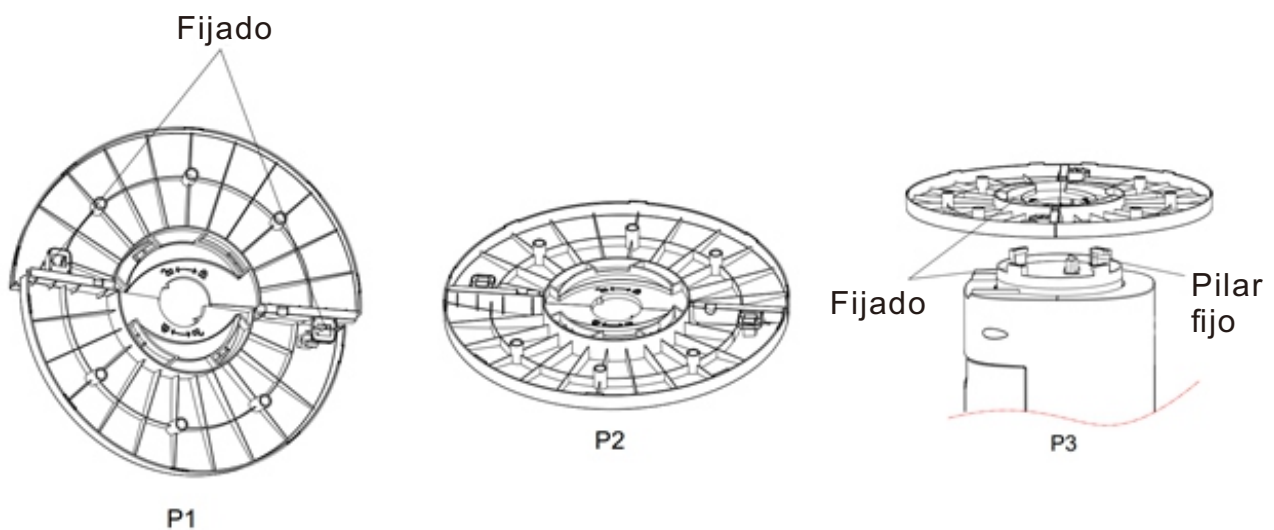

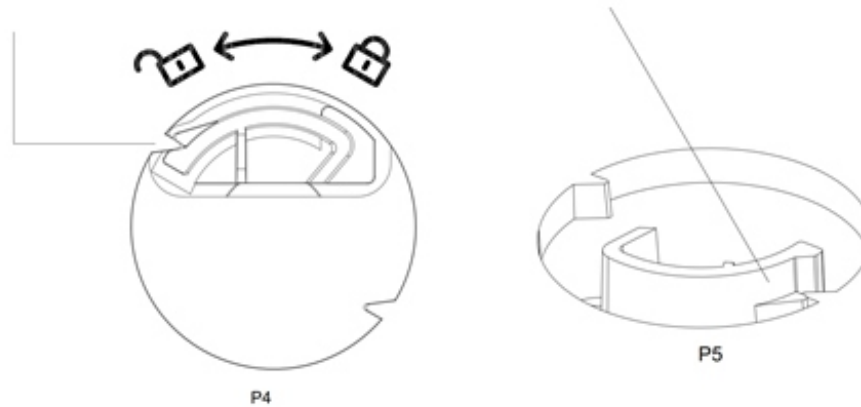

Dé la vuelta al producto, saque la base, incline el chasis hacia la hebilla y fíjelo (véase P1 y P2), alinee el fuselaje con la hebilla, gire el fuselaje y la base en la dirección que se muestra en el diagrama de instalación de la base (véase P3) y bloquee el producto hasta que oiga el sonido de la hebilla (véase P4). Para desmontar la base, pulse (P5)

## LIMPIEZA Y MANTENIMIENTO

Limpié con un detergente neutro y un paño suave.

**ATENCIÓN:** desenchufe el aparato cuando lo limpie, ya que hay alta presión en el interior. No deje agua en el panel de control.

## CAJA DE HIELO UTILIZADA

La caja de cristales de hielo tiene unas características únicas de almacenamiento en frío y aislamiento, que pueden absorber lentamente el calor del agua, de modo que la temperatura del agua en el depósito es inferior a la temperatura ambiente y el aire que sopla el ventilador frío es más fresco.

### Modo de empleo:

- 1) Desenrosque el tapón de la botella y añada agua hasta casi el nivel máximo (tenga en cuenta que el agua no debe superar el nivel máximo). Nota: Está prohibido comer las materias primas de los cristales de hielo de la caja de cristales de hielo.
- 2) Añada agua a la caja de cristales de hielo retirada, apriete la tapa y refrigere hasta que la caja de cristales de hielo esté completamente congelada.
- 3) Coloque la caja de cristales de hielo congelada en el depósito superior o en el depósito inferior.
- 4) El producto está equipado con varias cajas de cristales de hielo, lo que garantiza un uso continuo.

## DATOS TÉCNICOS

Voltaje de funcionamiento: 220-240 V ~ 50-60 Hz.

Consumo de energía: 60 W.

Consumo en modo apagado	$P_o$	[N/A]	W
Consumo en modo de espera	$P_{SB}$	0.33	W
Función de gestión de energía	[N/A]		
Tiempo para entrar automáticamente en modo apagado	$T_o$	[N/A]	Min
Tiempo para entrar automáticamente en modo de espera	$T_{SB}$	[N/A]	Min

## INSTRUÇÕES DE SEGURANÇA IMPORTANTES

- Este aparelho pode ser utilizado por crianças com idade igual ou superior a 8 anos e por pessoas com capacidades físicas, sensoriais ou mentais reduzidas ou com falta de experiência e conhecimento, desde que tenham recebido supervisão ou instruções relativas à utilização do aparelho de forma segura e compreendam os riscos envolvidos.
- As crianças não devem brincar com o aparelho.
- A limpeza e a manutenção pelo utilizador não devem ser realizadas por crianças sem supervisão.
- Se o cabo de alimentação estiver danificado, deve ser substituído pelo fabricante, pelo seu agente de assistência ou por pessoas com qualificações semelhantes, a fim de evitar riscos.



### Limpe o reservatório de água a cada três dias.

- Esteja ciente de que níveis elevados de humidade podem incentivar o crescimento de organismos biológicos no ambiente.
- Não permita que a área ao redor do humidificador fique húmida ou molhada. Se ocorrer humidade, diminua a saída do humidificador. Se o volume de saída do humidificador não puder ser diminuído, use o humidificador intermitentemente. Não permita que materiais absorventes, como carpetes, cortinas, cortinados ou toalhas de mesa, fiquem húmidos.
- Desligue o aparelho da tomada durante o enchimento e a limpeza.
- Nunca deixe água no reservatório quando o aparelho não estiver a ser utilizado.
- Esvazie e limpe o humidificador antes de o guardar. Limpe o humidificador antes da próxima utilização.
- **ADVERTÊNCIA:** Os microrganismos que podem estar presentes na água ou no ambiente onde o aparelho é utilizado ou armazenado podem crescer no reservatório de água e ser soprados para o ar, causando riscos muito graves para a saúde quando a água não é renovada e o depósito não é limpo adequadamente a cada 3 dias.
- Esvazie o depósito e encha-o novamente a cada três dias. Antes de encher novamente, limpe-o com água da torneira ou com produtos de limpeza, se exigido pelo fabricante. Remova qualquer calcário, depósitos ou película que se tenha formado nas laterais do depósito ou nas superfícies interiores e seque todas as superfícies.
- Utilize de acordo com a tensão nominal.
- Não repare nem modifique o aparelho por conta própria, ele deve ser reparado por técnicos especializados.
- Não utilize o aparelho com as mãos molhadas, para evitar danos.
- Quando o aparelho não estiver em uso, desligue-o e desconecte-o da tomada.
- Não insira objetos nas saídas e entradas de ar, para evitar danos.
- Não utilize o aparelho perto de gases explosivos e combustíveis.

- Utilize o aparelho apenas em superfícies planas.
- Não utilize ao ar livre.
- Não vire o aparelho. Desligue a fonte de alimentação se ele cair e houver água no corpo. Seque o corpo antes de usar.
- Limpe a parte exterior com um pano ligeiramente húmido. Pode limpar com detergentes neutros. Não enxague com água.
- Não coloque saídas e entradas de ar perto da parede ou cortina.
- Não bata nem agite o corpo durante a utilização, caso contrário, poderá causar a paragem do aparelho.
- O aparelho não deve ser colocado imediatamente abaixo de uma tomada.
- Não utilize o aparelho nas imediações de uma banheira, chuveiro ou piscina.



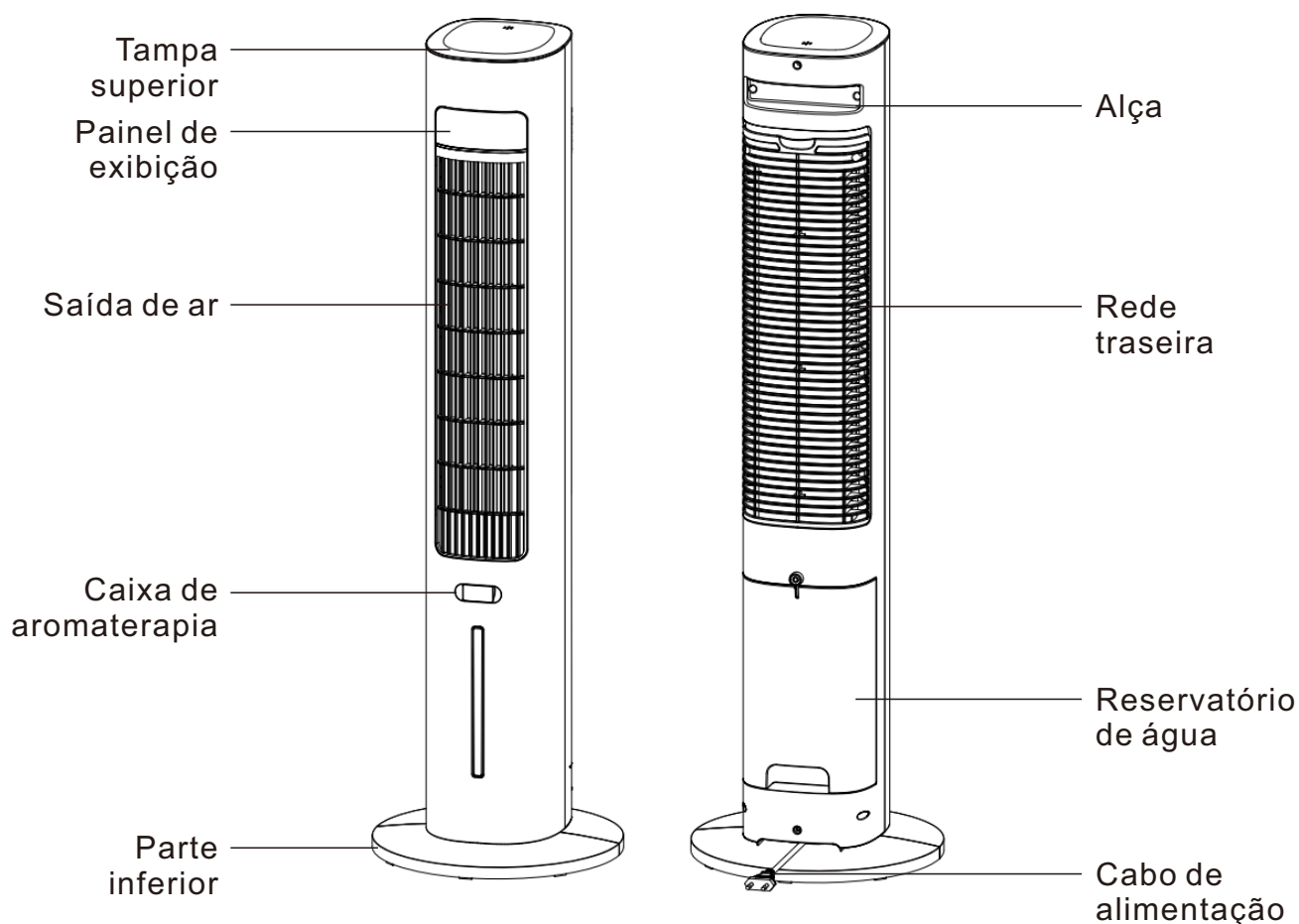









## ESTRUTURA DO PRODUTO



## PAINEL DE CONTROLO



## FUNÇÕES E OPERAÇÃO

1. Standby: insira a ficha do cabo de alimentação na tomada, os produtos têm um “di”, o produto entra no estado de standby.
2. Ligar: toque em “  ”, a velocidade do vento padrão é média e acende “  ”, o visor digital «2».
3. Velocidade do vento: toque na tecla de velocidade “  ”, os produtos entram no modo de regulação da velocidade do vento, o visor digital muda para «2-3-1-2...» e a luz indicadora correspondente acende.
4. Modo: Toque na tecla de modo “  ” para entrar no modo de vento natural “  ”, toque uma segunda vez para entrar no modo de vento suave “  ”, toque novamente para entrar no modo de vento normal “  ” e, em seguida, circule na ordem.
5. Temporizador: Toque na tecla do temporizador “  ” e os produtos entram no modo de desligamento regular, a luz indicadora do temporizador acende “  ”, o máximo é 12h, cada operação 1h/ajuste de tempo.
6. Oscilação: Toque na tecla de oscilação “  ” para ativar a função de oscilação automática. Ao mesmo tempo, a luz indicadora de oscilação acende em “  ”. Toque novamente nesta tecla para desativar a função de oscilação.
7. Desligar o ecrã: Após 10 minutos de funcionamento, o produto entrará automaticamente no modo de ecrã. Pressione qualquer tecla para acender o ecrã.
8. Refrigeração: Toque na tecla de modo “  ” para ativar a bomba de água e entrar na função de refrigeração. Se desejar cancelar, toque novamente.

## CONTROLO REMOTO



1. Antes de usar o controlo remoto: primeiro, desconecte a folha de plástico na extremidade inferior do controlo remoto e o transmissor na parte frontal do controlo remoto deve estar alinhado com a janela de recepção no produto (ou seja, a posição do painel de exibição).
2. Evite a exposição direta da janela de recepção à luz solar, para não afetar o efeito do receptor.
3. Se o controlo remoto não for utilizado durante um longo período de tempo, retire a pilha e elimine-a de forma adequada.
4. Todas as operações no controlo remoto são idênticas às do painel de controlo do produto.

## PILHA

O controlo remoto utiliza uma pilha de botão, modelo n.º CR2025 (3 V). Recomendamos a utilização de pilhas de lítio para uma utilização mais prolongada.

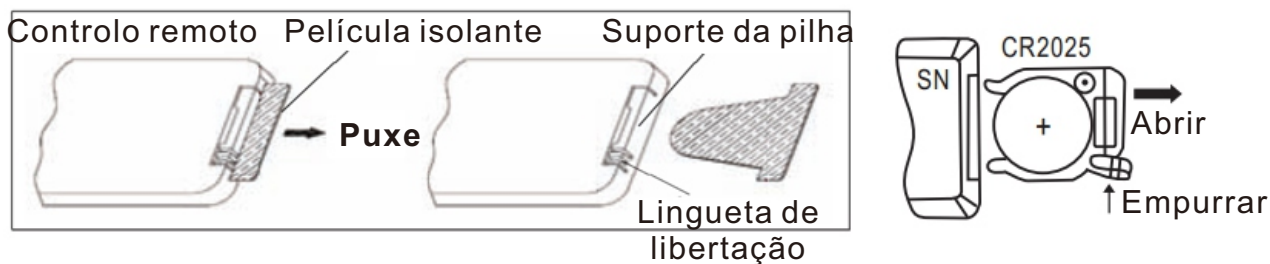

Nota: Siga as instruções de eliminação da embalagem da bateria ou contacte as autoridades locais para a eliminação segura das baterias.

## ⚠️ ADVERTÊNCIA

- **PERIGO DE INGESTÃO:** Este produto contém uma pilha de botão ou uma bateria de moeda.
- A **MORTE** ou lesões graves podem ocorrer se ingeridas.
- Uma pilha de botão ou bateria de moeda ingerida pode causar **queimaduras químicas internas** em apenas **2 horas**.
- **MANTENHA** as baterias novas e usadas **FORA DO ALCANCE DE CRIANÇAS**.
- **Procure imediatamente atenção médica** se uma bateria for suspeita de ter sido engolida ou inserida em qualquer parte do corpo.



## Bateria

- 1) Tipo de Bateria: CR2025
- 2) Voltagem Nominal: 3V

## Instruções e manuais

- a) Remova e recicle imediatamente ou descarte as baterias usadas de acordo com as regulamentações locais e mantenha-as fora do alcance das crianças. NÃO descarte as baterias no lixo doméstico ou as incinere.
- b) Mesmo baterias usadas podem causar lesões graves ou morte.
- c) Ligue para um centro de controle de intoxicações local para obter informações sobre o tratamento.
- d) Baterias não recarregáveis não devem ser recarregadas.
- e) Não force a descarga, recarregue, desmonte, aqueça acima (da temperatura especificada pelo fabricante) ou incinere. Fazer isso pode resultar em lesões devido a ventilação, vazamento ou explosão, resultando em queimaduras químicas.
- f) Assegure-se de que as baterias estão instaladas corretamente de acordo com a polaridade (+ e -).
- g) Não misture baterias velhas e novas, marcas diferentes ou tipos de baterias, como alcalinas, carbono-zinco ou recarregáveis.
- h) Remova e recicle imediatamente ou descarte as baterias de equipamentos que não sejam usados por um período prolongado de acordo com as regulamentações locais.
- i) Sempre assegure completamente o compartimento das baterias. Se o compartimento das baterias não fechar de maneira segura, pare de usar o produto, remova as baterias e mantenha-as fora do alcance das crianças.

## MONTAGEM

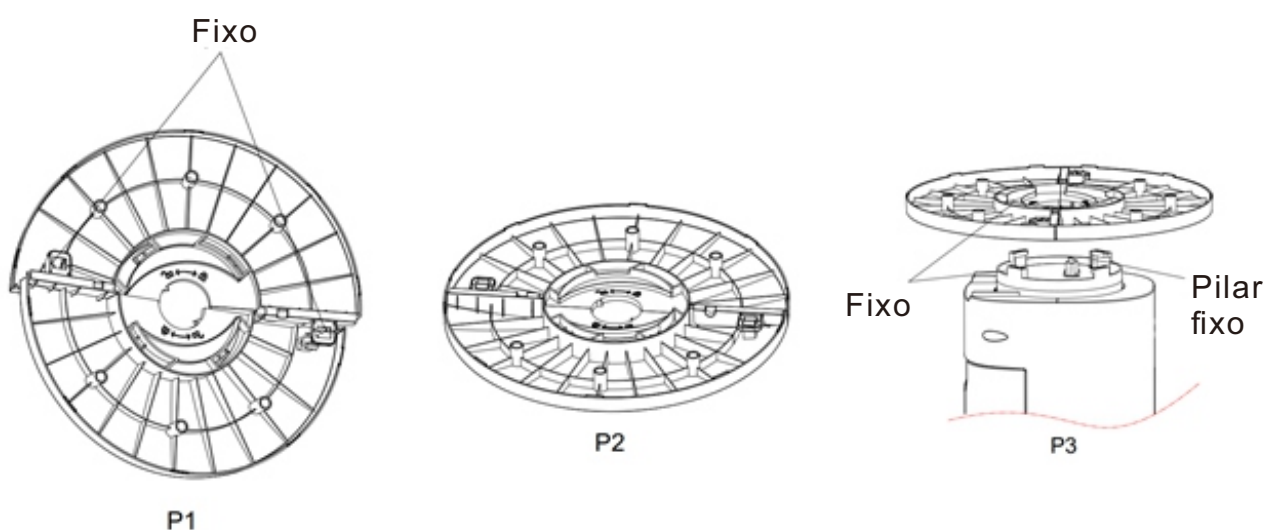

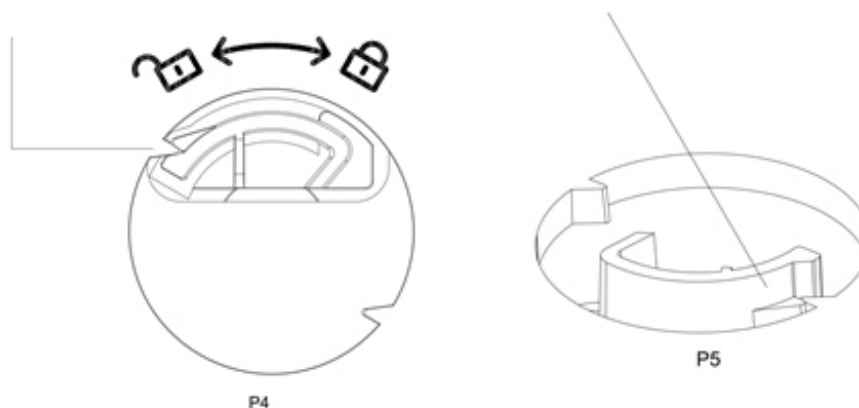

Vire o produto de cabeça para baixo, retire a base, incline o chassis para a fivela e aperte-o (ver P1 e P2), alinhe a fuselagem com a fivela, rode a fuselagem e a base na direção indicada no diagrama de instalação da base (ver P3) e bloqueie o produto até ouvir o som da fivela (ver P4). Para desmontar a base, pressione (P5)

## LIMPEZA E MANUTENÇÃO

Limpe com detergente neutro e um pano macio.

**ATENÇÃO:** desligue a ficha da tomada quando limpar o aparelho, uma vez que existe alta pressão no corpo. Não deixe água no painel de controlo.

## CAIXA DE GELO UTILIZADA

A caixa de cristais de gelo tem características únicas de armazenamento a frio e isolamento, que podem absorver lentamente o calor da água, de modo que a temperatura da água no tanque é inferior à temperatura ambiente e o vento soprado pelo ventilador frio é mais fresco.

### Como utilizar:

- 1) Desaparafuse a tampa da garrafa e adicione água até perto do nível máximo (note que a água não deve exceder o nível máximo). Nota: É proibido comer as matérias-primas dos cristais de gelo na caixa de cristais de gelo.
- 2) Adicione água à caixa de cristais de gelo removida, aperte a tampa e leve ao frigorífico até que a caixa de cristais de gelo esteja completamente congelada.
- 3) Coloque a caixa de cristais de gelo congelada no tanque superior ou no tanque inferior.
- 4) O produto está equipado com várias caixas de cristais de gelo, o que pode garantir o uso contínuo.

## DADOS TÉCNICOS

Tensão de funcionamento: 220-240 V ~ 50-60 Hz

Consumo de energia: 60 W

Consumo em modo desligado	$P_o$	[N/A]	W
Consumo em modo de espera	$P_{SB}$	0.33	W
Função de gestão de energia	[N/A]		
Tempo para entrar automaticamente no modo desligado	$T_o$	[N/A]	Min
Tempo para entrar automaticamente no modo de espera	$T_{SB}$	[N/A]	Min

## WICHTIGE SICHERHEITSHINWEISE

- Dieses Gerät kann von Kindern ab 8 Jahren und darüber sowie von Personen mit verringerten physischen, sensorischen oder mentalen Fähigkeiten oder Mangel an Erfahrung und Wissen benutzt werden, wenn sie beaufsichtigt oder bezüglich des sicheren Gebrauchs des Gerätes unterwiesen wurden und die daraus resultierenden Gefahren verstehen.
- Kinder dürfen nicht mit dem Gerät spielen.
- Reinigung und Benutzer Wartung dürfen nicht von Kindern ohne Beaufsichtigung durchgeführt werden.
- Wenn das Netzkabel beschädigt ist, muss es vom Hersteller, seinem Kundendienst oder einer ähnlich qualifizierten Person ausgetauscht werden, um Gefahren zu vermeiden.



### Reinigen Sie den Wassertank alle drei Tage

- Beachten Sie, dass eine hohe Luftfeuchtigkeit das Wachstum von biologischen Organismen in der Umgebung fördern kann.
- Achten Sie darauf, dass der Bereich um den Luftbefeuchter nicht feucht oder nass wird. Wenn Feuchtigkeit auftritt, reduzieren Sie die Leistung des Luftbefeuchters. Wenn die Luftbefeuchterleistung nicht reduziert werden kann, verwenden Sie den Luftbefeuchter nur zeitweise. Achten Sie darauf, dass saugfähige Materialien wie Teppiche, Vorhänge, Gardinen oder Tischdecken nicht feucht werden.
- Ziehen Sie während des Befüllens und Reinigens den Netzstecker.
- Lassen Sie niemals Wasser im Behälter, wenn das Gerät nicht verwendet wird.
- Leeren und reinigen Sie den Luftbefeuchter vor der Lagerung. Reinigen Sie den Luftbefeuchter vor dem nächsten Gebrauch.
- **WARNUNG:** Mikroorganismen, die im Wasser oder in der Umgebung, in der das Gerät verwendet oder gelagert wird, vorhanden sein können, können im Wasserbehälter wachsen und in die Luft geblasen werden, was zu sehr ernststen Gesundheitsrisiken führt, wenn das Wasser nicht alle 3 Tage erneuert und der Tank nicht ordnungsgemäß gereinigt wird.
- Leeren Sie den Tank und füllen Sie ihn jeden dritten Tag neu. Reinigen Sie ihn vor dem Auffüllen mit frischem Leitungswasser oder Reinigungsmitteln, falls dies vom Hersteller vorgeschrieben ist. Entfernen Sie Kalkablagerungen, Ablagerungen oder Beläge, die sich an den Seiten des Tanks oder an den Innenflächen gebildet haben, und wischen Sie alle Oberflächen trocken.
- Verwenden Sie das Gerät gemäß der Nennspannung.
- Reparieren oder bauen Sie das Gerät nicht selbst um, es sollte von einem Fachmann repariert werden.
- Bedienen Sie das Gerät nicht mit nassen Händen, um Schäden zu vermeiden.
- Wenn das Gerät nicht in Gebrauch ist, schalten Sie es aus und ziehen Sie den Stecker.

- Stecken Sie keine Gegenstände in die Luftauslässe und -einlässe, um Schäden zu vermeiden.
- Verwenden Sie das Gerät nicht in der Nähe von explosiven und brennbaren Gasen.
- Verwenden Sie das Gerät nur auf einer ebenen Fläche.
- Verwenden Sie es nicht im Freien.
- Kippen Sie das Gerät nicht um. Ziehen Sie den Netzstecker, wenn es umgekippt ist und sich Wasser im Gehäuse befindet. Trocknen Sie das Gehäuse vor der Verwendung.
- Reinigen Sie das Gehäuse mit einem leicht feuchten Tuch. Es kann mit neutralen Reinigungsmitteln gereinigt werden. Nicht mit Wasser abspülen.
- Bringen Sie keine Luftauslässe und -einlässe in der Nähe von Wänden oder Vorhängen an.
- Stoßen oder schütteln Sie das Gehäuse während des Gebrauchs nicht, da dies zu einem Ausfall führen kann.
- Das Gerät darf nicht unmittelbar unter einer Steckdose aufgestellt werden.
- Verwenden Sie das Gerät nicht in unmittelbarer Nähe einer Badewanne, einer Dusche oder eines Schwimmbeckens.



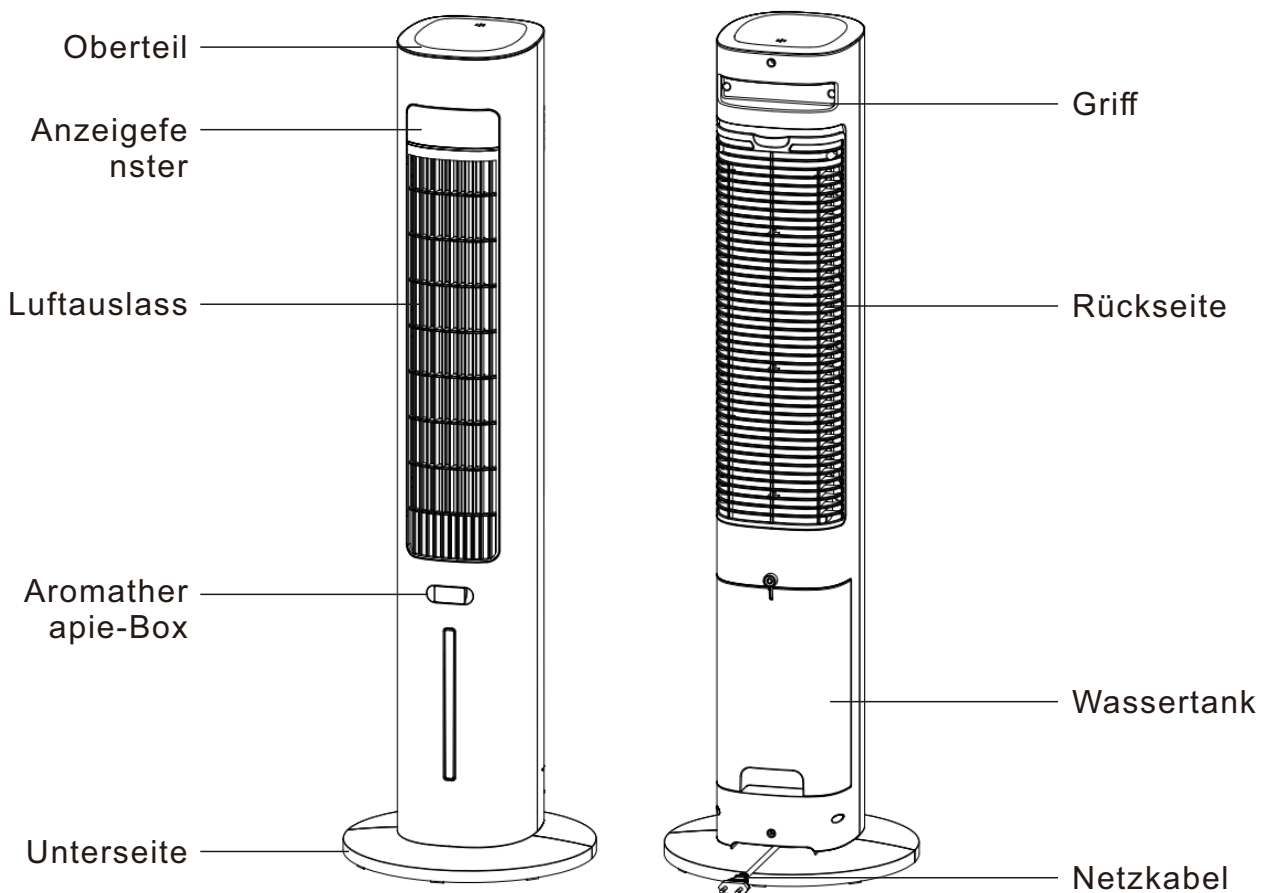









## PRODUKTSTRUKTUR



## BEDIENFELD



## FUNKTIONEN & BEDIENUNG

1. Standby: Stecken Sie den Stecker des Netzkabels in die Steckdose, das Produkt verfügt über eine „di“-Funktion, das Produkt wechselt in den Standby-Modus.
2. Einschalten: Berühren Sie „“, die Standardwindgeschwindigkeit ist auf mittlere Geschwindigkeit eingestellt und „“ leuchtet auf, die digitale Röhrenanzeige zeigt „2“ an.
3. Windgeschwindigkeit: Berühren Sie die Geschwindigkeitstaste „“, das Produkt wechselt in den Windgeschwindigkeitsregelungsmodus, die digitale Röhre wechselt in der Reihenfolge „2-3-1-2...“ und die entsprechende Kontrollleuchte leuchtet auf.
4. Modus: Berühren Sie die Modustaste „“, um den Naturwindmodus „“ aufzurufen. Berühren Sie die Taste ein zweites Mal, um den Schlafwindmodus „“ aufzurufen. Berühren Sie die Taste erneut, um den Normalwindmodus „“ aufzurufen. Anschließend durchlaufen die Modi in dieser Reihenfolge.
5. Timer: Berühren Sie die Timertaste „“, um den regulären Abschaltmodus aufzurufen. Die Timer-Anzeige leuchtet auf „“ auf. Die maximale Einstellung beträgt 12 Stunden, die Zeit kann in Schritten von 1 Stunde eingestellt werden.
6. Schwenkfunktion: Durch Berühren der Schwenktaste „“ wird die automatische Schwenkfunktion aktiviert. Gleichzeitig leuchtet die Schwenkfunktionsanzeige „“ auf. Durch erneutes Berühren dieser Taste wird die Schwenkfunktion deaktiviert.
7. Bildschirm ausschalten: Nach 10 Minuten Betrieb wechselt das Produkt automatisch in den Bildschirmmodus. Durch Drücken einer beliebigen Taste wird der Bildschirm wieder eingeschaltet.
8. Kühlung: Durch Berühren der Modustaste „“ wird die Wasserpumpe aktiviert und die Kühlfunktion gestartet. Wenn Sie die Funktion abbrechen möchten, drücken Sie die Taste erneut.

## FERNBEDIENUNG



1. Vor der Verwendung der Fernbedienung: Entfernen Sie zunächst die Kunststoffabdeckung am unteren Ende der Fernbedienung. Der Sender an der Vorderseite der Fernbedienung muss auf das Empfangsfenster des Produkts ausgerichtet sein (d. h. auf die Position des Displayfelds).
2. Setzen Sie das Empfangsfenster keiner direkten Sonneneinstrahlung aus, um die Funktion des Empfängers nicht zu beeinträchtigen.
3. Wenn die Fernbedienung längere Zeit nicht benutzt wird, nehmen Sie bitte die Batterie heraus und entsorgen Sie sie ordnungsgemäß.
4. Alle Funktionen der Fernbedienung entsprechen denen des Bedienfelds des Produkts.

## BATTERIE

Die Fernbedienung verwendet eine Knopfzelle, Modell Nr. CR2025 (3 V). Wir empfehlen die Verwendung einer Lithium-Batterie für eine längere Nutzungsdauer.

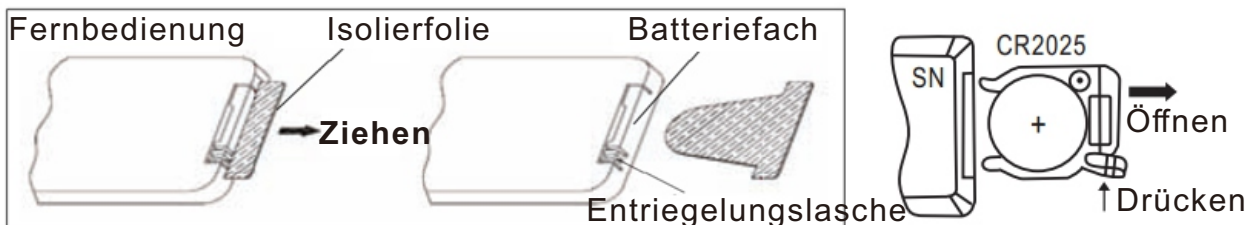

Hinweis: Befolgen Sie die Anweisungen zur Batterieentsorgung auf der Batteriepackung oder wenden Sie sich an Ihre örtlichen Behörden, um Batterien sicher zu entsorgen.

## ⚠️ WARNUNG

- **GEFAHR BEI VERSCHLUCKEN:** Dieses Produkt enthält eine Knopfzell- oder Münzbatterie.
- **Tod** oder schwere Verletzungen können bei Verschlucken auftreten.
- Eine verschluckte Knopfzell- oder Münzbatterie kann in weniger als **2 Stunden interne chemische Verbrennungen** verursachen.
- **Halten Sie neue und gebrauchte Batterien außerhalb der Reichweite von Kindern.**
- **Suchen Sie sofort medizinische Hilfe auf**, wenn eine Batterie verschluckt oder in einen Körperteil eingeführt wird.



## Batterie

- 1) Batterietyp: CR2025\*1
- 2) Nennspannung: 3V

## Anleitungen und Handbücher

- a) Entfernen Sie die verwendeten Batterien und recyceln oder entsorgen Sie sie sofort gemäß den örtlichen Vorschriften und halten Sie sie von Kindern fern. Werfen Sie Batterien NICHT in den Hausmüll und verbrennen Sie sie nicht.
- b) Selbst gebrauchte Batterien können schwere Verletzungen oder den Tod verursachen.
- c) Rufen Sie ein örtliches Giftinformationszentrum an, um Behandlungstipps zu erhalten.
- d) Nicht wiederaufladbare Batterien dürfen nicht aufgeladen werden.
- e) Erzwingen Sie keine Entladung, Wiederaufladung, Demontage, Erhitzung über (vom Hersteller angegebene Temperaturgrenze) oder Verbrennung. Dies kann zu Verletzungen durch Ausgasung, Auslaufen oder Explosion führen und chemische Verbrennungen verursachen.
- f) Stellen Sie sicher, dass die Batterien korrekt gemäß der Polarität (+ und -) installiert sind.
- g) Mischen Sie keine alten und neuen Batterien, verschiedene Marken oder Batterietypen wie Alkali-, Kohle-Zink- oder wiederaufladbare Batterien.
- h) Entfernen und recyceln oder entsorgen Sie Batterien von Geräten, die über einen längeren Zeitraum nicht benutzt werden, sofort gemäß den örtlichen Vorschriften.
- I) Stellen Sie immer sicher, dass das Batteriefach vollständig gesichert ist. Wenn das Batteriefach nicht richtig schließt, hören Sie auf, das Produkt zu verwenden, entfernen Sie die Batterien und halten Sie sie von Kindern fern.

## MONTAGE

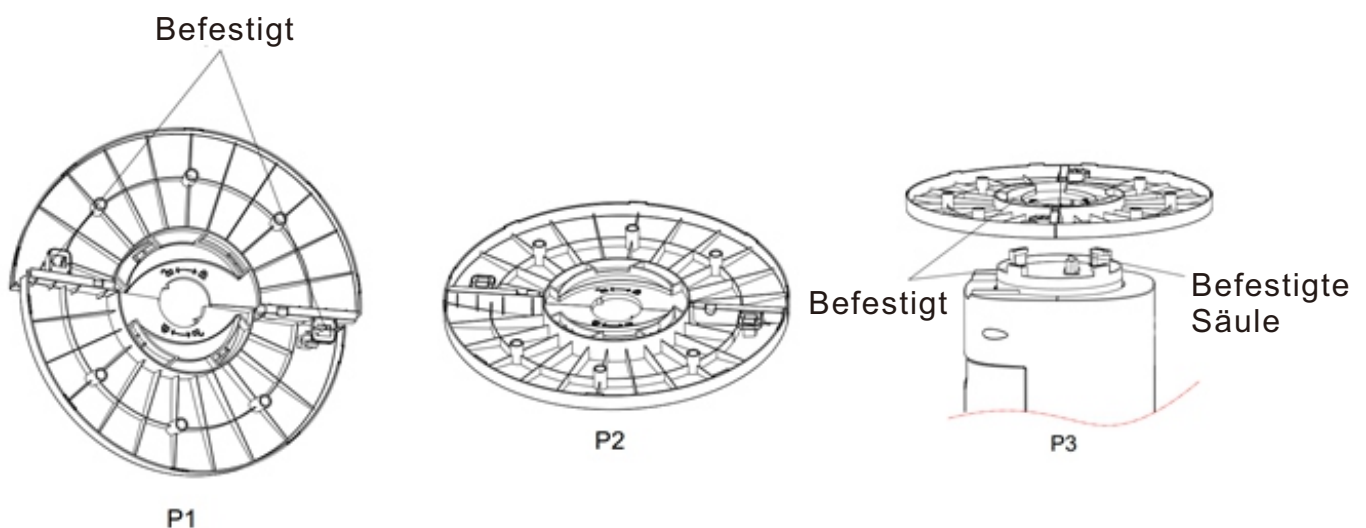

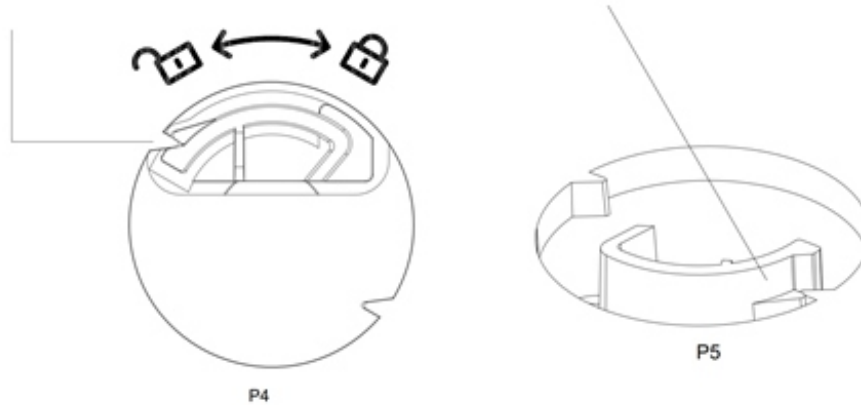

Drehen Sie das Produkt auf den Kopf, nehmen Sie die Basis heraus, richten Sie das Chassis auf die Schnalle aus und befestigen Sie es (siehe P1&P2), richten Sie den Rumpf auf die Schnalle aus, drehen Sie den Rumpf und die Basis in die in der Montageanleitung für die Basis angegebene Richtung (siehe P3) und verriegeln Sie das Produkt, bis Sie das Einrasten der Schnalle hören (siehe P4). Um die Basis zu demontieren, drücken Sie bitte (P5)

## REINIGUNG UND WARTUNG

Mit einem neutralen Reinigungsmittel und einem weichen Tuch reinigen.

**ACHTUNG:** Ziehen Sie den Netzstecker, wenn Sie das Gerät reinigen, da im Gehäuse hoher Druck herrscht. Lassen Sie kein Wasser auf dem Bedienfeld zurück.

## VERWENDUNG DER EISBOX

Die Eiskristallbox verfügt über einzigartige Kühl- und Isolierungseigenschaften, die die Wärme im Wasser langsam absorbieren können, sodass die Wassertemperatur im Tank niedriger als die Umgebungstemperatur ist und der vom Kühlventilator geblasene Wind kühler ist.

### Verwendung:

- 1) Schrauben Sie den Flaschenverschluss ab und füllen Sie Wasser bis fast zum höchsten Wasserstand ein (beachten Sie, dass das Wasser den höchsten Wasserstand nicht überschreiten darf). Hinweis: Die Eiskristall-Rohstoffe in der Eiskristallbox dürfen nicht gegessen werden.
- 2) Füllen Sie Wasser in die entfernte Eiskristallbox, schrauben Sie den Deckel fest und kühlen Sie die Eiskristallbox, bis sie vollständig gefroren ist.
- 3) Legen Sie die gefrorene Eiskristallbox in den oberen oder unteren Tank.
- 4) Das Produkt ist mit mehreren Eiskristallboxen ausgestattet, die einen kontinuierlichen Gebrauch gewährleisten.

## TECHNISCHE DATEN

Betriebsspannung: 220-240 V ~ 50-60 Hz

Leistungsaufnahme: 60 W

Leistung im Aus-Zustand	$P_o$	[N/A]	W
Leistung im Bereitschaftszustand	$P_{SB}$	0.33	W
Stromsparfunktion	[N/A]		
Die Zeit, nach der das Gerät automatisch in den Aus-Zustand umschaltet	$T_o$	[N/A]	Min
Die Zeit, nach der das Gerät automatisch in den Bereitschaftszustand umschaltet	$T_{SB}$	[N/A]	Min

## ISTRUZIONI DI SICUREZZA IMPORTANTI

- Questo apparecchio può essere utilizzato da bambini di età superiore agli 8 anni e da persone con ridotte capacità fisiche, sensoriali o mentali o con mancanza di esperienza e conoscenza, purché siano state fornite loro istruzioni o supervisione relative all'uso sicuro dell'apparecchio e comprendano i pericoli connessi.
- I bambini non devono giocare con l'apparecchio.
- La pulizia e la manutenzione da parte dell'utente non devono essere effettuate da bambini senza supervisione.
- Se il cavo di alimentazione è danneggiato, deve essere sostituito dal produttore, dal suo agente di assistenza o da persone qualificate in modo simile, al fine di evitare pericoli.



### **Pulire il serbatoio dell'acqua ogni tre giorni.**

- Tenere presente che livelli elevati di umidità possono favorire la proliferazione di organismi biologici nell'ambiente.
- Non lasciare che l'area intorno all'umidificatore diventi umida o bagnata. In caso di umidità, ridurre la potenza dell'umidificatore. Se non è possibile ridurre la potenza dell'umidificatore, utilizzarlo in modo intermittente. Non lasciare che materiali assorbenti, come moquette, tende, tendaggi o tovaglie, si inumidiscano.
- Scollegare l'apparecchio durante il riempimento e la pulizia.
- Non lasciare mai acqua nel serbatoio quando l'apparecchio non è in uso.
- Svuotare e pulire l'umidificatore prima di riporlo. Pulire l'umidificatore prima del prossimo utilizzo.
- **AVVERTENZA:** i microrganismi presenti nell'acqua o nell'ambiente in cui l'apparecchio viene utilizzato o conservato possono proliferare nel serbatoio dell'acqua ed essere dispersi nell'aria, causando gravi rischi per la salute se l'acqua non viene rinnovata e il serbatoio non viene pulito adeguatamente ogni 3 giorni.
- Svuotare il serbatoio e riempirlo ogni tre giorni. Prima di riempirlo, pulirlo con acqua fresca del rubinetto o con detersivi, se richiesto dal produttore. Rimuovere eventuali incrostazioni, depositi o pellicole che si sono formati sui lati del serbatoio o sulle superfici interne e asciugare tutte le superfici.
- Utilizzare secondo la tensione nominale.
- Non riparare o modificare l'apparecchio da soli, ma rivolgersi a un tecnico specializzato.
- Non utilizzare l'apparecchio con le mani bagnate, per evitare danni.
- Quando l'apparecchio non è in uso, spegnerlo e scollegarlo dalla presa di corrente.
- Non inserire oggetti nelle prese d'aria e nelle bocchette di aspirazione, per evitare danni.
- Non utilizzare l'apparecchio in prossimità di gas esplosivi e combustibili.
- Utilizzare l'apparecchio solo su una superficie piana.

- Non utilizzare all'aperto.
- Non capovolgere l'apparecchio. Scollegare l'alimentazione elettrica se l'apparecchio è rovesciato e vi è acqua all'interno del corpo. Asciugare il corpo prima dell'uso.
- Pulire l'esterno con un panno leggermente umido. È possibile pulirlo con detergenti neutri. Non risciacquare con acqua.
- Non posizionare le prese d'aria e le bocchette vicino a pareti o tende.
- Non urtare o scuotere il corpo durante l'uso, altrimenti potrebbe causarne l'arresto.
- L'apparecchio non deve essere posizionato immediatamente sotto una presa di corrente.
- Non utilizzare l'apparecchio nelle immediate vicinanze di una vasca da bagno, una doccia o una piscina.



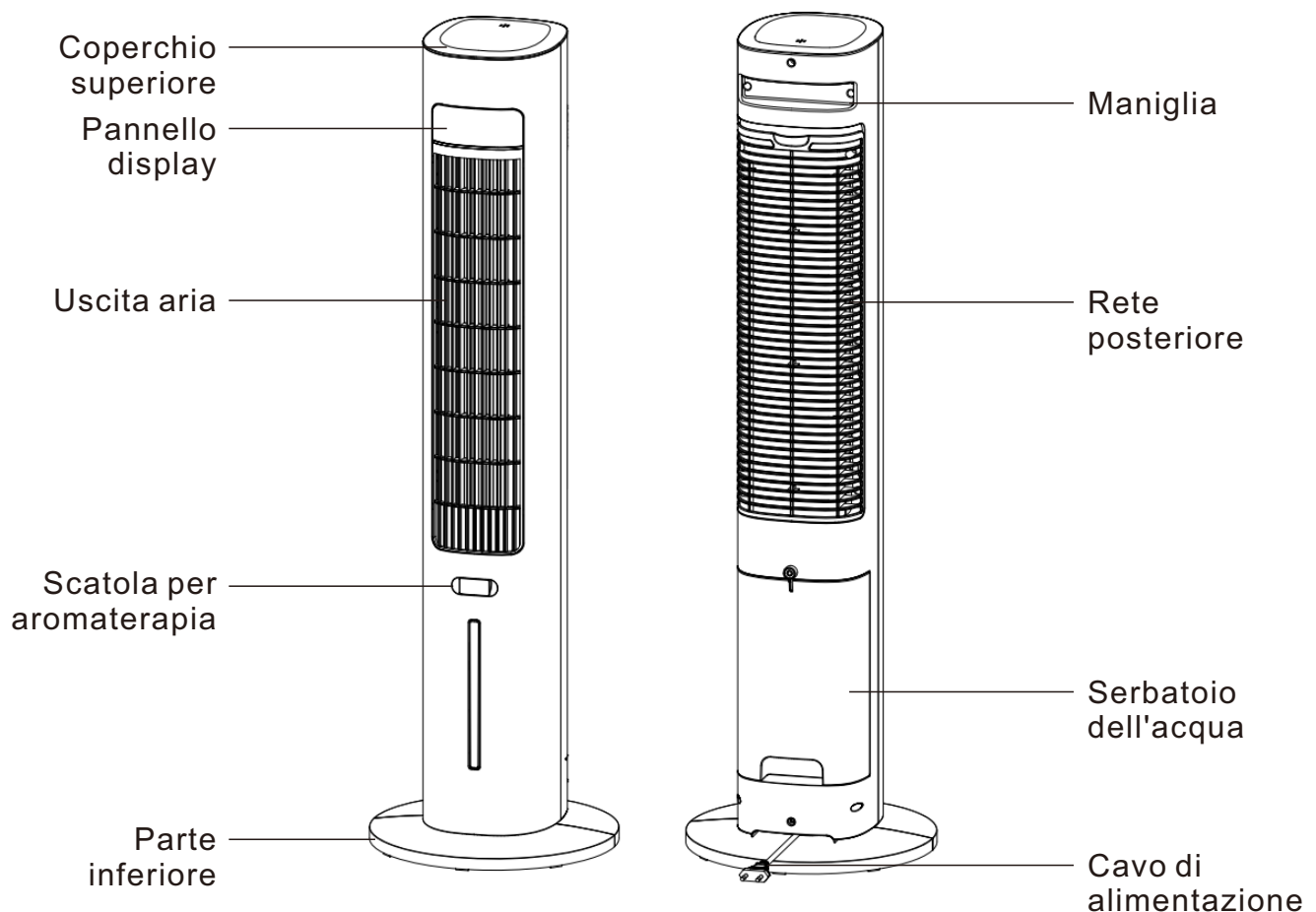









## STRUTTURA DEL PRODOTTO



## PANNELLO DI CONTROLLO



## FUNZIONI E FUNZIONAMENTO

1. Standby: inserire la spina del cavo di alimentazione nella presa, i prodotti hanno un "di", il prodotto entra in stato di standby.
2. Accensione: toccare "  ", la velocità del vento predefinita è quella media e si illumina "  ", display digitale "2".
3. Velocità del vento: toccare il tasto di velocità "  ", i prodotti entrano in modalità di regolazione della velocità del vento, il display digitale passa in ordine da "2-3-1-2...." e si accende la spia corrispondente.
4. Modalità: toccare il tasto modalità "  " per entrare nella modalità vento naturale "  ", toccare una seconda volta per entrare nella modalità vento notturno "  ", toccare nuovamente per entrare nella modalità vento normale "  ", quindi ricominciare da capo.
5. Timer: toccare il tasto timer "  ", il prodotto entra in modalità spegnimento regolare, la spia del timer si accende su "  ", il massimo è 12 ore, ogni operazione 1 ora/regolazione del tempo.
6. Oscillazione: toccare il tasto di oscillazione "  ", il prodotto entra nella funzione di oscillazione automatica. Allo stesso tempo, la spia di oscillazione si accende su "  ". Toccare nuovamente questo tasto per disattivare la funzione di oscillazione.
7. Spegnimento dello schermo: dopo 10 minuti di funzionamento, il prodotto entra automaticamente in modalità schermo, premere un tasto qualsiasi per illuminare lo schermo.
8. Raffreddamento: toccare il tasto di modalità "  ", la pompa dell'acqua si avvia, si entra nella funzione di raffreddamento. Se si desidera annullarla, toccarla nuovamente.

## TELECOMANDO



1. Prima di utilizzare il telecomando: staccare innanzitutto il foglio di plastica all'estremità inferiore del telecomando e allineare il trasmettitore sulla parte anteriore del telecomando con la finestra di ricezione sul prodotto (ovvero la posizione del pannello di visualizzazione).
2. Evitare l'esposizione diretta alla luce solare della finestra di ricezione, in modo da non compromettere l'efficacia del ricevitore.
3. Se il telecomando non viene utilizzato per un lungo periodo, rimuovere la batteria e smaltirla in modo appropriato.
4. Tutte le operazioni del telecomando sono identiche a quelle del pannello di controllo del prodotto.

## BATTERIA

Il telecomando utilizza una batteria a bottone, modello n. CR2025 (3 V). Si consiglia l'uso di batterie al litio per un utilizzo più duraturo.

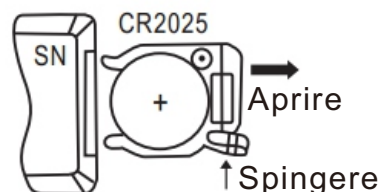
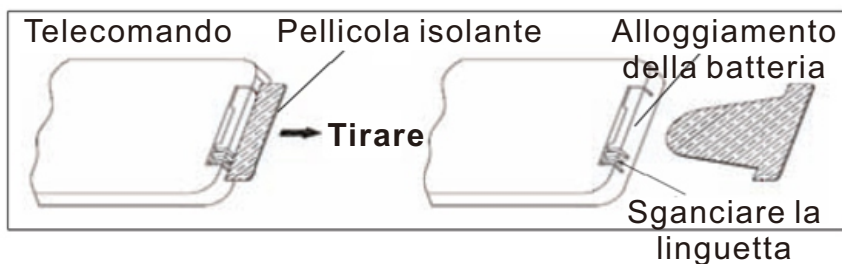

Nota: seguire le istruzioni per lo smaltimento delle batterie riportate sulla confezione delle batterie o contattare le autorità locali per lo smaltimento sicuro delle batterie.

## ⚠ AVVERTENZE

- **PERICOLO DI INGESTIONE:** Questo prodotto contiene una pila a bottone o una batteria a moneta.
- La **MORTE** o gravi lesioni possono verificarsi se ingerite.
- Una pila a bottone o una batteria a moneta inghiottita può causare **ustioni chimiche interne** in soli **2** ore.
- **TENERE** le batterie nuove e usate **FUORI DALLA PORTATA DEI BAMBINI.**
- **Cercare immediatamente assistenza medica** se si sospetta che una batteria sia stata ingerita o inserita in qualsiasi parte del corpo.



## Batteria

- 1) Tipo di batteria: CR2025
- 2) Voltaggio nominale: 3V

## Istruzioni e manuali

- a) Rimuovere e riciclare immediatamente o smaltire le batterie usate secondo le normative locali e tenerle lontane dai bambini. **NON** gettare le batterie nei rifiuti domestici né incenerirle.
- b) Anche le batterie usate possono causare gravi lesioni o la morte.
- c) Chiamare un centro antiveleni locale per informazioni sul trattamento.
- d) Le batterie non ricaricabili non devono essere ricaricate.
- e) Non forzare lo scaricamento, la ricarica, lo smontaggio, il riscaldamento oltre (la temperatura specificata dal produttore) o l'incenerimento. Farlo potrebbe causare lesioni dovute a sfoghi, perdite o esplosioni, risultando in ustioni chimiche.
- f) Assicurarsi che le batterie siano installate correttamente secondo la polarità (+ e -).
- g) Non mescolare batterie vecchie e nuove, marche diverse o tipi di batterie, come alcaline, zinco-carbone o ricaricabili.
- h) Rimuovere e riciclare immediatamente o smaltire le batterie da apparecchiature non utilizzate per un periodo di tempo prolungato secondo le normative locali.
- i) Assicurarsi sempre che il compartimento delle batterie sia completamente chiuso. Se il compartimento delle batterie non si chiude in modo sicuro, smettere di usare il prodotto, rimuovere le batterie e tenerle lontane dai bambini.

## MONTAGGIO

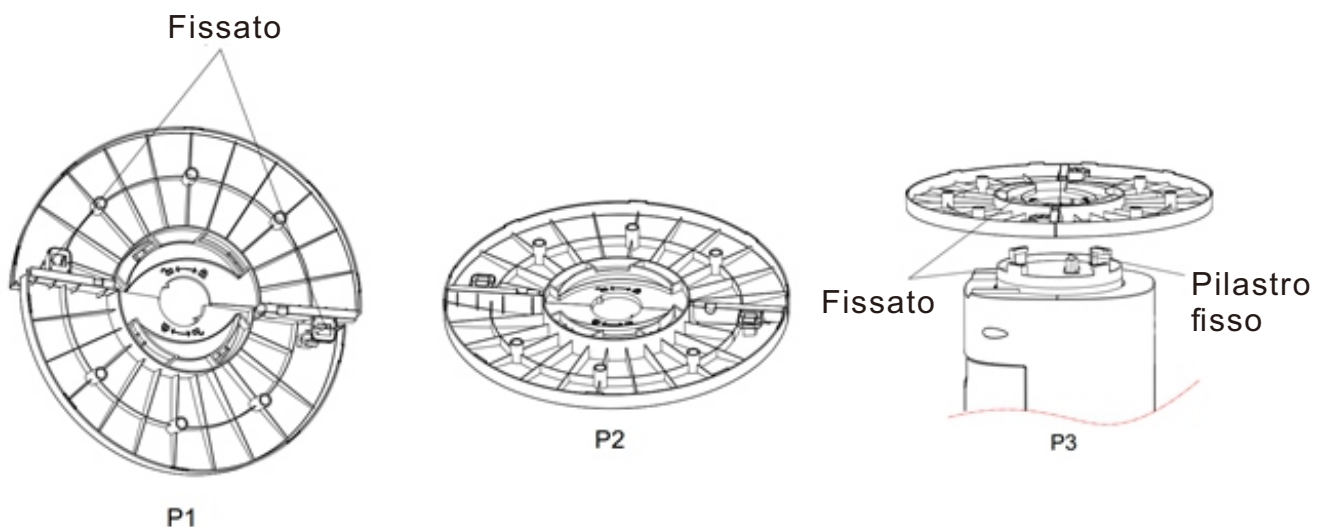

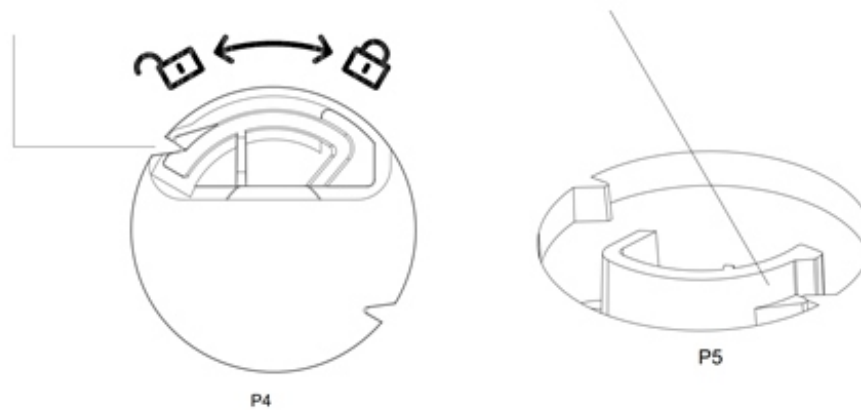

Capovolgere il prodotto, estrarre la base, inclinare il telaio verso la fibbia e fissarlo (vedere P1 e P2), allineare la fusoliera con la fibbia, ruotare la fusoliera e la base nella direzione indicata nello schema di installazione della base (vedere P3) e bloccare il prodotto fino a sentire il rumore della fibbia (vedere P4). Per smontare la base, premere (P5)

## PULIZIA E MANUTENZIONE

Pulire con detergente neutro e un panno morbido.

**ATTENZIONE:** scollegare la spina di alimentazione quando si pulisce l'apparecchio, poiché all'interno è presente alta pressione. Non lasciare acqua sul pannello di controllo.

## CONSERVAZIONE DEL GHIACCIO

Il contenitore per cristalli di ghiaccio ha caratteristiche uniche di conservazione a freddo e isolamento, che consentono di assorbire lentamente il calore dell'acqua, in modo che la temperatura dell'acqua nel serbatoio sia inferiore alla temperatura ambiente e l'aria soffiata dalla ventola fredda sia più fresca.

### Modalità d'uso:

- 1) Svitare il tappo della bottiglia e aggiungere acqua fino a raggiungere quasi il livello massimo (fare attenzione a non superare il livello massimo). Nota: è vietato mangiare le materie prime contenute nella scatola dei cristalli di ghiaccio.
- 2) Aggiungere acqua alla scatola dei cristalli di ghiaccio rimossa, serrare il tappo e conservare in frigorifero fino a quando la scatola dei cristalli di ghiaccio non è completamente congelata.
- 3) Mettere la scatola dei cristalli di ghiaccio congelata nel serbatoio superiore o in quello inferiore.
- 4) Il prodotto è dotato di più scatole di cristalli di ghiaccio, che possono garantire un uso continuo.

## DATI TECNICI

Tensione di esercizio: 220-240 V ~ 50-60 Hz

Consumo energetico: 60 W

Potenza in modalità spenta	$P_o$	[N/A]	W
Potenza in modalità standby	$P_{SB}$	0.33	W
Funzione di gestione dell'alimentazione	[N/A]		
Tempo di attivazione automatica della modalità spenta	$T_o$	[N/A]	Min
Tempo di attivazione automatica della modalità standby	$T_{SB}$	[N/A]	Min

**UK**

If you have any questions, please contact our customer care center.

Our contact details are below:



0044-800-240-4004



enquiries@mhstar.co.uk

IMPORTER ADDRESS:

MH STAR UK LTD

Unit 27, Perivale Park,

Horsenden lane South

Perivale, UB6 7RH

MADE IN CHINA

**ES**

Si tiene alguna pregunta, comuníquese con nuestro Centro de Atención al Cliente. Nuestros datos de contacto son los siguientes:



0034-931294512



atencioncliente@aosom.es

Importador/Fabricante/REP:

Spanish Aosom, S.L.

C/ Roc Gros, N° 15. 08550, Els Hostalets de Balenyà, Spain.

B66295775

atencioncliente@aosom.es

TEL: 931294512

HECHO EN CHINA

**FR**

Si vous avez la moindre question, veuillez contacter notre centre d'assistance à la clientèle.

Nos coordonnées sont les suivantes:



0033-1-84166106



aosom@mhfrance.fr

Importé par/Fabricant/REP:

MH France

2,rue Maurice Hartmann

92130Issy-les-Moulineaux

France

Fabriqué en Chine

**PT**

Se tiver alguma dúvida, por favor contacte o nosso Centro de Atendimento ao Cliente. Os nossos dados de contacto são os seguintes:



0034-931294512



info@aosom.pt.

IMPORTADOR:

SPANISH AOSOM, S.L

C.ROC GROS N.15, 08550. ELS HOSTALETES DE BALENYÀ

TEL: 931294512 (SEG-SEX DAS 7:30H ÀS 16:30H)

INFO@AOSOM.PT

WWW.AOSOM.PT

**DE**

Wenn Sie Fragen haben, wenden Sie sich bitte an unser Kundendienstzentrum.

Unsere Kontaktdaten stehen unten:



0049-0(40)-87408465



service@aosom.de

Importeur/Hersteller/REP:

MH Handel GmbH

Wendenstraße 309

D-20537 Hamburg

Germany

IN CHINA HERGESTELLT

**IT**

In caso di dubbio, si prega di contattare il nostro centro assistenza clienti. I nostri dettagli di contatto sono di seguito:



0039-0249471447



clienti@aosom.it

IMPORTATO DA/Produttore/REP:

AOSOM Italy srl

Centro Direzionale Milanofiori

Strada 1 Palazzo F1

20057 Assago (MI)

P.1.: 08567220960

FATTO IN CINA



FR

Cet appareil,  
ses accessoires,  
cordons et batteries  
se recyclent

REPRISE  
À LA LIVRAISON



OU

À DÉPOSER  
EN MAGASIN



OU

À DÉPOSER  
EN DÉCHÈTERIE



Points de collecte sur [www.quefairedemesdechets.fr](http://www.quefairedemesdechets.fr)  
Privilégiez la réparation ou le don de votre appareil !

Aosom