

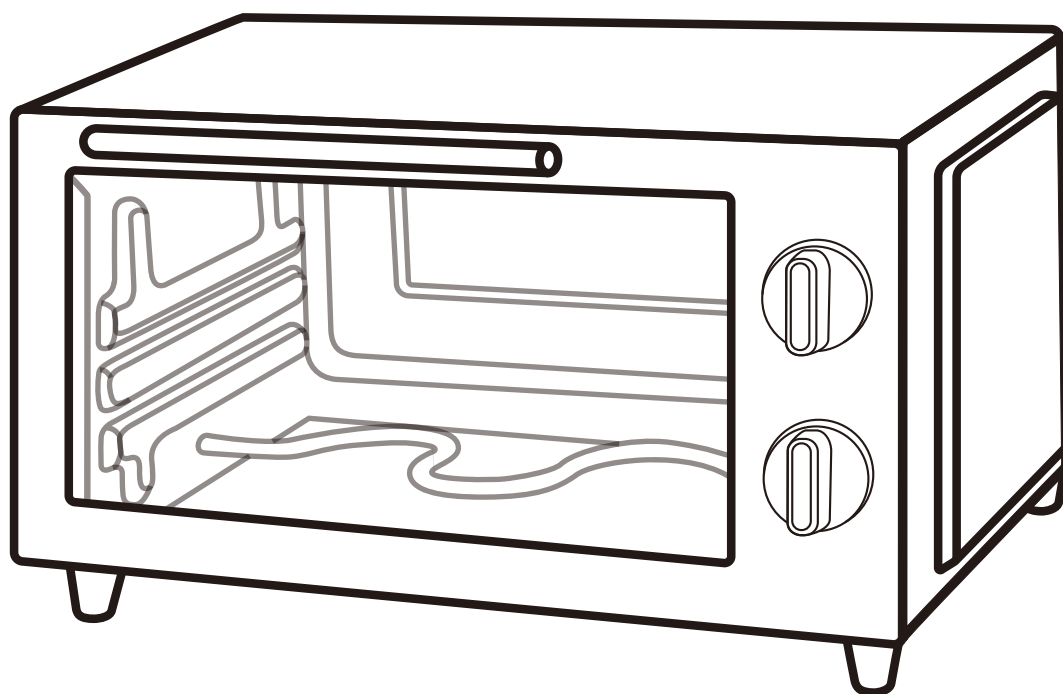

IN231100582V02_UK_FR_ES_DE_IT

800-088_800-088V70_800-088V90



220-240V~, 50/60Hz 1400W

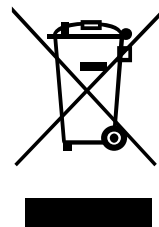

EN_IMPORTANT, RETAIN FOR FUTURE REFERENCE: READ CAREFULLY.

FR_IMPORTANT : A LIRE ATTENTIVEMEN ET A CONSERVER POUR VOUS Y REFERER ULTERIEUREMENT

ES_IMPORTANTE, LEA Y GUARDE PARA FUTURAS REFERENCIAS.

PT_IMPORTANTE, RETAR PARA REFERÉNCIA FUTURA: LEIA ATENTAMENTE.

DE_WICHTIG! SORGFÄLTIG LESEN UND FÜR SPÄTER NACHSCHLAGEN AUFBEWAHREN.

IT_IMPORTANTE! CONSERVARE IL PRESENTE MANUALE PER FUTURO RIFERIMENTO E LEGGERLO ATTENTAMENTE.

IMPORTANT SAFEGUARDS

1. Read all instructions.
2. When not in use and before cleaning, unplug the appliance and wait for it to cool down.
3. Do not touch hot surfaces - use handles or knobs.
4. To prevent electric shock, do not submerge the appliance, its cord or plug into water or other liquid.
5. Children should be supervised to ensure that they do not play with the appliance.
6. If the supply cord is damaged, it must be replaced by the manufacturer, its service agent or a similarly qualified persons in order to avoid a hazard.
7. Accessories, which are not manufacturer-recommended, can cause damage or injury.
8. This appliance is for household use only, do not use outdoors.
9. Do not allow the cord to hang over the edges of tables or countertop, where it could be tripped on. Keep the cord away from hot surfaces to avoid damage.
10. Keep this appliance away from hot gas, electric burners, heated ovens and other heated sources.
11. Do not use the appliance for anything other than its intended purpose.
12. If using containers that are NOT made from metal or glass, extreme caution must be taken.
13. The door or the outer surface may get hot when the appliance is operating. Always wear the protective, insulated oven gloves when removing items from the appliance and disposing of hot grease.
14. When not in use, always unplug the appliance. Materials, which are not manufacturer-recommended accessories, must not be stored in the appliance.
15. Do not place any of the following materials in the appliance: paper, cardboard, plastic or anything similar.
16. Do not cover the appliance, crumb tray or any other part with metal foil. This will cause the oven to overheat.
17. To prevent the risk of fire or electric shock, do not place oversized food, metal foil packages and utensils inside this appliance.
18. The bread may burn, therefore do not use the toaster near or below combustible material, such as curtains. Do not store any items on top of the appliance.
19. Do not clean this appliance with metal scouring pads. Pieces can break off and touch electrical parts, increasing the risk of an electrical shock.
20. Whilst plugged in, do not attempt to remove food from the appliance.
21. Whilst in use, never leave the appliance unattended.
22. Keep the appliance away from walls and other appliances. Ensure there are at least four inches of space on the back, sides and above the appliance, allowing air to circulate properly.
23. Never place utensils, baking trays or any other items on the glass door.

24. To disconnect, turn all controls to the 'OFF' position, then remove the plug from the wall outlet.
25. Keep the appliance and its cord out of reach of children less than 8 years.



26. **THIS SYMBOL MEANS: CAUTION, HOT SURFACE!**
27. This appliance is not intended to be operated by means of an external timer or separate remote-control system.
28. The baking tray and grill rack should be washed with detergent and a sponge. You can also put them in the dishwasher for cleaning. The breadcrumbs can be removed from the bottom crumb tray.
29. Cleaning and user maintenance shall not be made by children unless they are older than 8 and supervised.
30. This appliance is not intended for use by persons (including children) with reduced physical, sensory or mental capabilities, or lack of experience and knowledge, unless they have been given supervision or instruction concerning use of the appliance by a person responsible for their safety.

PARTS OF APPLIANCE

- A. Housing
- B. Upper door clip
- C. Handle of door
- D. Door glass
- E. Back board
- F. Heating element
- G. Lower door clip
- H. Temperature knob
- I. Timer knob
- J. Indicator light
- K. Oven foot
- L. Wire Rack
- M. Baking tray

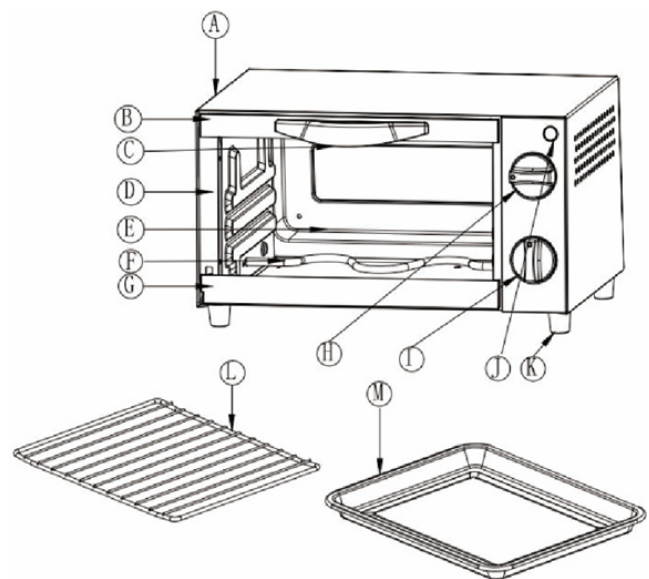

How to open the bottom board for cleaning:

Grip the handle and push it back.

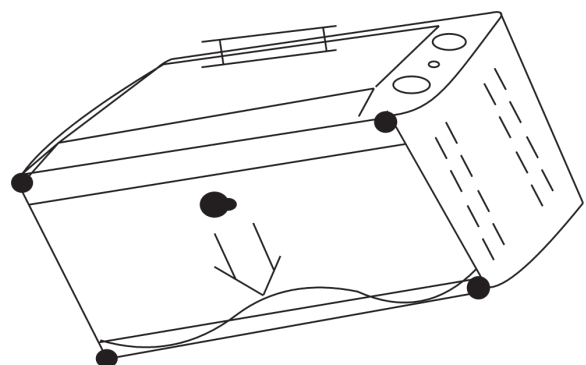

OPERATING INSTRUCTIONS

TEMPERATURE SETTING

Turn the Temperature knob clockwise to the desired temperature setting. The Temperature can be set from 100°C to 230°C.

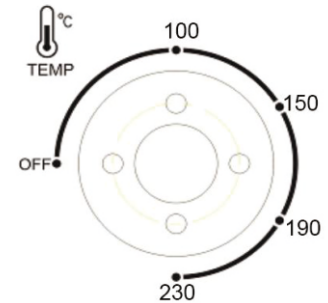

TIME SETTING

0-60 MINUTES: The Timer can be set up to 60 minutes. The oven will not turn on without the timer being set. When the Time knob is in the "off" position, the oven will not operate. To set the time, turn the Knob clockwise to the desired time. Indicator Light is lit only when Time has been set. When the Timer has reached the OFF position, a bell sound will be heard.

Power supply will be cut off automatically.

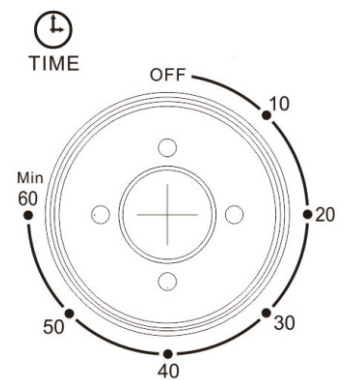

ADJUSTING TIME

Timer can be change during cooking cycle. Just turn the timer knob to the desired time and continue cooking.

NOTE: To select the cooking time, when you want to set the time less than 10 minutes, first rotate the timer knob more than 10 minutes, and then turn the switch back to the time you require.

HOW TO USE YOUR OVEN FOR BAKING AND GRILLING

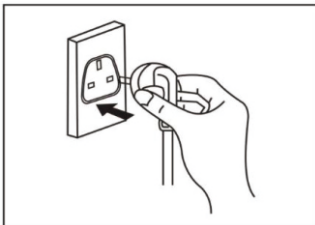

1. Power cord plug in the socket.

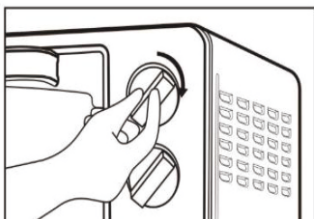

2. Pre-heat the oven 15 minutes.

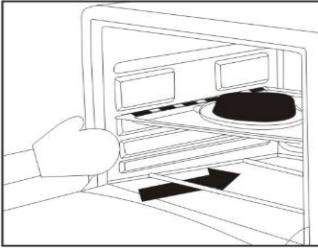

3. Put the food into the oven.

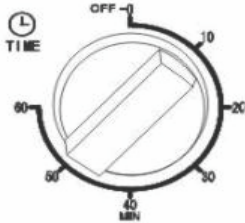

4. Set the time and temperature

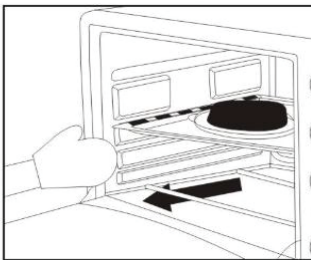

5. Take out the food when the process finished.

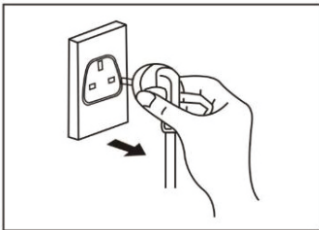

6. Unplug the power cord.

Before using your oven for the first time

Be sure to

1. Make sure that the oven is unplugged and the timer knob is on the OFF position.
2. Remove all the accessories and wash them in hot soak water or in the dishwasher.
3. Thoroughly dry all the accessories and re-assemble in oven. Plug the power cord into the wall socket and you are ready to use your oven.
4. After re-assembling your oven, we recommend that you preheat the oven at the max temperature for approximately 15 minutes to eliminate any dirty oil on its surface.
5. There may be excess water on the countertop, as water will release from food during cooking.
6. During first-time use, the oven may emit smoke. This is normal and will disappear after five minutes. When cooking watery food, there will be water vapor coming from the door, which is normal.
7. When cooking meat or oily food on the bake rack or frying basket, we recommend that you insert the bake tray under the frying basket or bake rack to prevent the oil from dripping onto the heating tube below and causing smoke or sparks.

CLEANING

1. It is important that you clean the appliance after each use to prevent an accumulation of grease and avoid unpleasant odors.
2. The appliance must be cool down and unplug from outlet before cleaning.
3. Do not immerse appliance in water or wash it under waterspout.
4. Removable grill rack and bake tray can be washed, as normal kitchen ware.
5. Clean outer surface of appliance with damp cloth.
6. Do not use abrasive cleaner or sharp utensils to clean the oven, as scratching may weaker it and cause shattering,
7. Let all removable accessories and surfaces dry thoroughly prior to plugging oven in the wall socket.

Tips:

1. For the first time use, open the door of the item, preheating for 15 minutes in maximum temperature. It is normal for the emitted smoke during preheating. Please do not touch the item during the preheating process to avoid burns!
2. There will emit the smoke when you first time use it, or when you cooking some oily food, or when you overcooked the food, that is normal, please keep an eye when you cooking. When you cooking some foods, there may be water vapor coming out, it is normal, do not worry.
3. When the timer and thermostat working, it is normal for a very faint ticking sound to be emitted, it is their working feature, do not worry.
4. The item with $\pm 20^{\circ}\text{C}$ temperature difference, it is normal.

Disposal



This marking indicates that this product should not be disposed with other household wastes throughout the EU. To prevent possible harm to the environment or human health from uncontrolled waste disposal, recycle it responsibly to promote the sustainable reuse of material resources. To return your used device, please use the return and collection systems or contact the retailer where the product was purchased . They can take this product for environmental safe recycling.

Electrical parameter

- Power supply: AC220-240V
- Frequency: 50-60Hz
- Power: 1400W

Mesures de sécurité importantes

1. Lire toutes les instructions.
2. Lorsque vous n'utilisez pas l'appareil et avant de le nettoyer, débranchez-le et attendez qu'il refroidisse.
3. Ne touchez pas les surfaces chaudes - utilisez les poignées ou les boutons.
4. Pour éviter les chocs électriques, ne pas immerger l'appareil, son cordon ou sa fiche dans l'eau ou dans un autre liquide.
5. Les enfants doivent être surveillés pour s'assurer qu'ils ne jouent pas avec l'appareil.
6. Si le cordon d'alimentation est endommagé, il doit être remplacé par le fabricant, son agent de service ou une personne de qualification similaire afin d'éviter tout danger.
7. Les accessoires qui ne sont pas recommandés par le fabricant peuvent causer des dommages ou des blessures.
8. Cet appareil est destiné à un usage domestique uniquement, ne pas l'utiliser à l'extérieur.
9. Ne laissez pas le cordon pendre sur les bords d'une table ou d'un comptoir, où il pourrait faire trébucher. Tenir le cordon à l'écart des surfaces chaudes pour éviter de l'endommager.
10. Tenir cet appareil à l'écart des brûleurs électriques ou à gaz chauds, des fours chauffés et autres sources de chaleur.
11. N'utilisez pas l'appareil à d'autres fins que celles pour lesquelles il a été conçu.
12. Si vous utilisez des récipients qui ne sont PAS en métal ou en verre, vous devez faire preuve d'une extrême prudence.
13. La porte ou la surface extérieure peut devenir chaude lorsque l'appareil fonctionne. Portez toujours les gants de protection isolés pour le four lorsque vous retirez des objets de l'appareil et que vous vous débarrassez de la graisse chaude.
14. Débranchez toujours l'appareil lorsqu'il n'est pas utilisé. Les matériaux qui ne sont pas des accessoires recommandés par le fabricant ne doivent pas être stockés dans l'appareil.
15. Ne placez pas les matériaux suivants dans l'appareil : papier, carton, plastique ou tout autre matériau similaire.
16. Ne recouvrez pas l'appareil, le tiroir à miettes ou toute autre partie d'une feuille métallique. Cela entraînerait une surchauffe du four.
17. Pour éviter tout risque d'incendie ou d'électrocution, ne placez pas d'aliments trop volumineux, d'emballages métalliques ou d'ustensiles à l'intérieur de l'appareil.
18. Le pain peut brûler. N'utilisez donc pas le grille-pain à proximité ou au-dessous de matériaux combustibles, tels que des rideaux. Ne rangez pas d'objets sur le dessus de l'appareil.
19. Ne nettoyez pas l'appareil avec des tampons à récurer métalliques. Des morceaux peuvent se détacher et toucher des pièces électriques, augmentant ainsi le risque de choc électrique.
20. Lorsque l'appareil est branché, n'essayez pas de retirer des aliments de l'appareil.

21. Ne laissez jamais l'appareil sans surveillance lorsqu'il est en cours d'utilisation.
22. Éloignez l'appareil des murs et des autres appareils. Veillez à laisser un espace d'au moins 15 cm à l'arrière, sur les côtés et au-dessus de l'appareil, pour permettre à l'air de circuler correctement.
23. Ne placez jamais d'ustensiles, de plaques de cuisson ou d'autres objets sur la porte en verre.
24. Pour débrancher l'appareil, mettez toutes les commandes en position « OFF », puis retirez la fiche de la prise murale.
25. Gardez l'appareil et son cordon hors de portée des enfants de moins de 8 ans.



26. **CE SYMBOLE SIGNIFIE : ATTENTION, SURFACE CHAUDE !**
27. Cet appareil n'est pas destiné à être utilisé au moyen d'une minuterie externe ou d'un système de commande à distance séparé.
28. La plaque de cuisson et la grille doivent être lavées avec un détergent et une éponge. Vous pouvez également les mettre au lave-vaisselle pour les nettoyer. La chapelure peut être retirée du bac à miettes inférieur.
29. Le nettoyage et l'entretien ne doivent pas être effectués par des enfants, sauf s'ils ont plus de 8 ans et qu'ils sont surveillés.
30. Cet appareil n'est pas destiné à être utilisé par des personnes (y compris des enfants) dont les capacités physiques, sensorielles ou mentales sont réduites, ou qui manquent d'expérience et de connaissances, à moins qu'elles n'aient reçu une surveillance ou des instructions concernant l'utilisation de l'appareil de la part d'une personne responsable de leur sécurité.

Parties de l'appareil

- A. Boîtier
- B. Clip supérieur de la porte
- C. Poignée de la porte
- D. Vitre de la porte
- E. Planche arrière
- F. Élément chauffant
- G. Clip inférieur de la porte
- H. Bouton de température
- I. Bouton de minuterie
- J. Voyant lumineux
- K. Pied du four
- L. Grille en fil métallique
- M. Plaque de cuisson

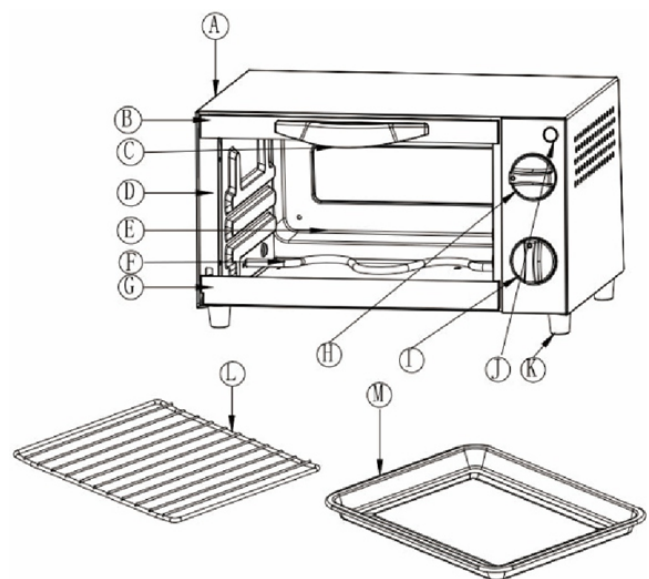

Comment ouvrir le plateau inférieur pour le nettoyer :

Saisissez la poignée et poussez-la vers l'arrière.

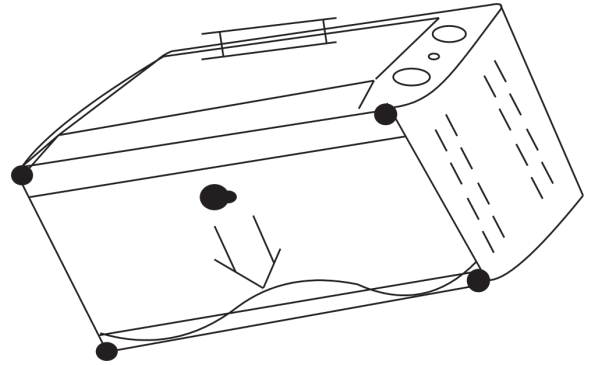

Instructions d'utilisation

RÉGLAGE DE LA TEMPÉRATURE

Tournez le bouton de température dans le sens horaire jusqu'à la température désirée. La température peut être réglée de 100°C à 230°C.

RÉGLAGE DU TEMPS

0-60 MINUTES : Le minuteur peut être réglé jusqu'à 60 minutes. Le four ne s'allume pas sans que le minuteur soit réglé. Lorsque le bouton de temps est en position "off", le four ne fonctionne pas. Pour régler le temps, tournez le bouton dans le sens horaire jusqu'au temps souhaité. Le voyant s'allume seulement lorsque le temps est réglé. Lorsque le minuteur atteint la position OFF, un son de cloche se fait entendre. L'alimentation électrique sera coupée automatiquement.

AJUSTEMENT DU TEMPS

Le minuteur peut être modifié pendant le cycle de cuisson. Il suffit de tourner le bouton du minuteur jusqu'au temps désiré et de continuer à cuisiner.

REMARQUE : Pour sélectionner le temps de cuisson, lorsque vous souhaitez régler le temps à moins de 10 minutes, tournez d'abord le bouton du minuteur à plus de 10 minutes, puis revenez au temps souhaité.

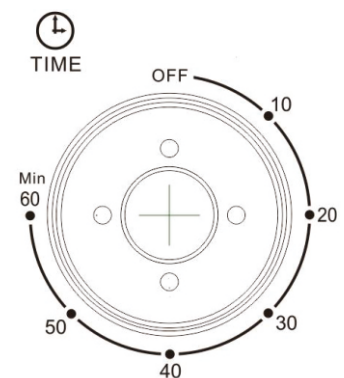
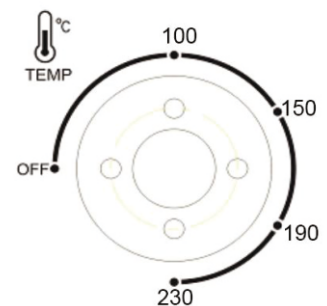

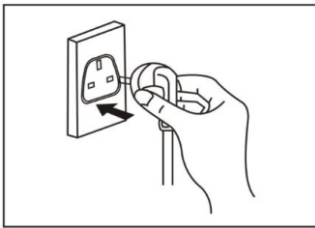
COMMENT UTILISER VOTRE FOUR POUR LA CUISSON ET LE GRIL

1. Branchez le cordon d'alimentation dans la prise.

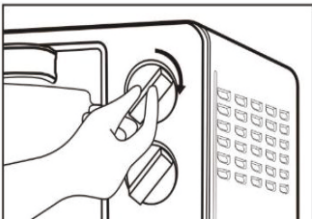

2. Préchauffez le four pendant 15 minutes.

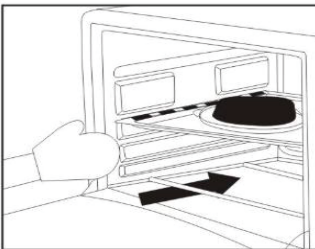

3. Mettez la nourriture dans le four.

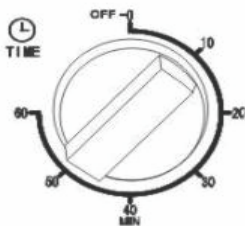

4. Réglez le temps et la température.

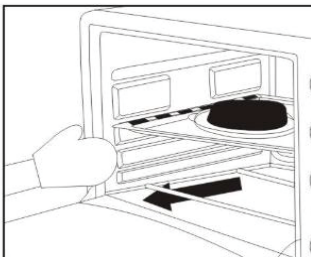

5. Sortez la nourriture lorsque le processus est terminé.

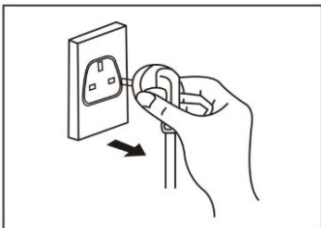

6. Débranchez le cordon d'alimentation.

Avant d'utiliser votre four pour la première fois

Assurez-vous de

1. Vérifier que le four est débranché et que la manette du minuteur est sur la position OFF.
2. Retirer tous les accessoires et les laver à l'eau chaude savonneuse ou au lave-vaisselle.
3. Bien sécher tous les accessoires et les réassembler dans le four. Branchez le cordon d'alimentation dans la prise murale et vous êtes prêt à utiliser votre four.
4. Après avoir réassemblé votre four, nous vous recommandons de le préchauffer à la température maximale pendant environ 15 minutes pour éliminer toute huile sale sur sa surface.
5. Il peut y avoir un excès d'eau sur le plan de travail, car l'eau se libère des aliments pendant la cuisson.
6. Lors de la première utilisation, le four peut émettre de la fumée. Ceci est normal et disparaîtra après cinq minutes. Lors de la cuisson d'aliments aqueux, de la vapeur d'eau sortira de la porte, ce qui est normal.
7. Lors de la cuisson de viande ou d'aliments gras sur la grille ou le panier de friture, nous vous recommandons d'insérer le plateau de cuisson sous le panier de friture ou la grille pour éviter que l'huile ne goutte sur le tube chauffant en dessous et provoque de la fumée ou des étincelles.

Nettoyage

1. Il est important de nettoyer l'appareil après chaque utilisation pour éviter une accumulation de graisse et prévenir les odeurs désagréables.
2. L'appareil doit refroidir et être débranché de la prise avant le nettoyage.
3. Ne pas immerger l'appareil dans l'eau ni le laver sous le robinet.
4. La grille amovible et le plateau de cuisson peuvent être lavés comme de la vaisselle normale.
5. Nettoyez la surface extérieure de l'appareil avec un chiffon humide.
6. Ne pas utiliser de nettoyant abrasif ou d'ustensiles tranchants pour nettoyer le four, car les rayures peuvent l'affaiblir et provoquer des éclats.
7. Laissez tous les accessoires amovibles et les surfaces sécher complètement avant de brancher le four dans la prise murale.

Conseils :

1. Pour la première utilisation, ouvrez la porte de l'appareil, préchauffez pendant 15 minutes à température maximale. Il est normal que de la fumée soit émise pendant le préchauffage. Veuillez ne pas toucher l'appareil pendant le processus de préchauffage pour éviter les brûlures !
2. De la fumée peut être émise lors de la première utilisation, ou lors de la cuisson d'aliments gras, ou en cas de surcuisson, c'est normal, veuillez rester vigilant pendant la cuisson. Lors de la cuisson de certains aliments, il peut y avoir de la vapeur d'eau qui sort, c'est normal, ne vous inquiétez pas.

3. Lorsque le minuteur et le thermostat fonctionnent, il est normal d'entendre un très léger tic-tac, c'est leur caractéristique de fonctionnement, ne vous inquiétez pas.
4. Un écart de température de $\pm 20^{\circ}\text{C}$ de l'appareil est normal.

Élimination



Ce marquage indique que ce produit ne doit pas être éliminé avec les autres déchets ménagers dans l'UE. Pour prévenir tout dommage possible à l'environnement ou à la santé humaine dû à l'élimination incontrôlée des déchets, recyclez-le de manière responsable pour promouvoir la réutilisation durable des ressources matérielles. Pour retourner votre appareil usagé, veuillez utiliser les systèmes de retour et de collecte ou contacter le revendeur où le produit a été acheté. Ils peuvent prendre ce produit pour un recyclage respectueux de l'environnement.

Paramètre électrique

- Alimentation : CA 220-240V
- Fréquence : 50-60Hz
- Puissance : 1400W

SALVAGUARDAS IMPORTANTES

1. Lea todas las instrucciones.
2. Cuando no esté en uso y antes de limpiarlo, desenchufe el aparato y espere a que se enfríe.
3. No toque superficies calientes: use manijas o perillas.
4. Para evitar descargas eléctricas, no sumerja el aparato, su cable o enchufe en agua u otro líquido.
5. Los niños deben ser supervisados para asegurarse de que no jueguen con el aparato.
6. Si el cable de alimentación está dañado, debe ser reemplazado por el fabricante, su agente de servicio o una persona calificada de manera similar para evitar un peligro.
7. Los accesorios, que no son recomendados por el fabricante, pueden causar daños o lesiones.
8. Este aparato es solo para uso doméstico, no lo use al aire libre.
9. No permita que el cable cuelgue de los bordes de las mesas o la encimera, donde podría tropezarse. Mantenga el cable alejado de superficies calientes para evitar daños.
10. Mantenga este aparato alejado de gas caliente, quemadores eléctricos, hornos calientes y otras fuentes calientes.
11. No utilice el aparato para nada que no sea el propósito para el que fue diseñado.
12. Si se utilizan recipientes que NO están hechos de metal o vidrio, se debe tener mucho cuidado.
13. La puerta o la superficie exterior pueden calentarse cuando el aparato está en funcionamiento. Use siempre los guantes protectores y aislados para horno cuando retire artículos del aparato y deseche la grasa caliente.
14. Cuando no esté en uso, desenchufe siempre el aparato. Los materiales, que no son accesorios recomendados por el fabricante, no deben almacenarse en el aparato.
15. No coloque en el aparato ninguno de los siguientes materiales: papel, cartón, plástico o cualquier cosa similar.
16. No cubra el aparato, la bandeja para migas ni ninguna otra pieza con papel de aluminio. Esto hará que el horno se sobrecaliente.
17. Para evitar el riesgo de incendio o descarga eléctrica, no coloque alimentos de gran tamaño, paquetes de papel de aluminio metálico y utensilios dentro de este electrodoméstico.
18. El pan puede quemarse, por lo tanto, no use la tostadora cerca o debajo de material combustible, como cortinas. No guarde ningún artículo encima del aparato.
19. No limpie este aparato con estropajos metálicos. Las piezas pueden romperse o tocar partes eléctricas, lo que aumenta el riesgo de una descarga eléctrica.

- 20. Mientras esté enchufado, no intente sacar alimentos del aparato.
- 21. Mientras esté en uso, nunca deje el aparato desatendido.
- 22. Mantenga el aparato alejado de paredes y otros electrodomésticos. Asegúrese de que haya al menos cuatro pulgadas de espacio en la parte posterior, los lados y encima del aparato, permitiendo que el aire circule correctamente.
- 23. Nunca coloque utensilios, bandejas para hornear o cualquier otro artículo sobre la puerta de vidrio.
- 24. Para desconectar, gire todos los controles a la posición 'OFF' y luego retire el enchufe del tomacorriente de pared.
- 25. Mantenga el aparato y su cable fuera del alcance de los niños menores de 8 años.



26. **ESTE SÍMBOLO SIGNIFICA: ¡CUIDADO, SUPERFICIE CALIENTE!**

- 27. Este aparato no está diseñado para ser operado por medio de un temporizador externo o un sistema de control remoto separado.
- 28. La bandeja para hornear y la rejilla de la parrilla deben lavarse con detergente y una esponja. También puedes meterlos en el lavavajillas para limpiarlos. El pan rallado se puede quitar de la bandeja de migas inferior.
- 29. La limpieza y el mantenimiento del usuario no deben ser realizados por niños a menos que sean mayores de 8 años y estén supervisados.
- 30. Este aparato no está diseñado para ser utilizado por personas (incluidos niños) con capacidades físicas, sensoriales o mentales reducidas, o con falta de experiencia y conocimiento, a menos que hayan recibido supervisión o instrucciones sobre el uso del electrodoméstico por parte de una persona responsable de su seguridad.

PIEZAS DEL APARATO

- A. Carcasa
- B. Clip superior de la puerta
- C. Manilla de la puerta
- D. Placa frontal
- E. Puerta de cristal
- F. Elemento calefactor en forma de's
- G. Clip de la puerta inferior
- H. Perilla de control de temperatura.
- I. Mando del temporizador
- J. Indicador luminoso
- K. Pie del horno
- L. Rejilla
- M. Bandeja de horno

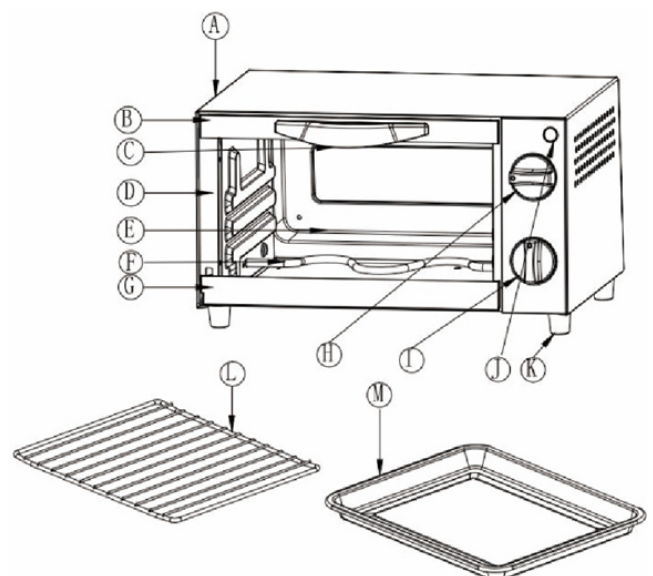

Cómo abrir la placa inferior para limpiar:
Sujete el mango y empujelo hacia atrás.

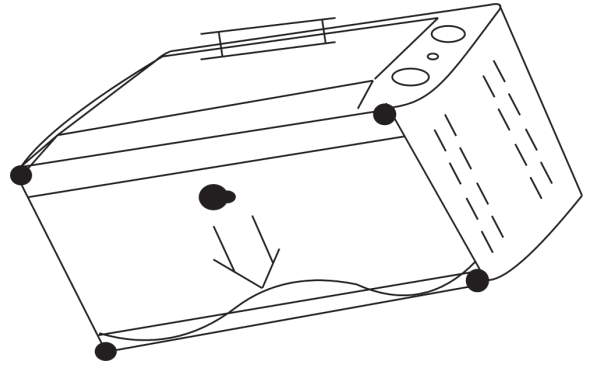

INSTRUCCIONES DE USO

AJUSTE DE LA TEMPERATURA

Gire el botón de temperatura en el sentido de las agujas del reloj hasta alcanzar la temperatura deseada, que puede ajustarse entre 100°C y 230°C.

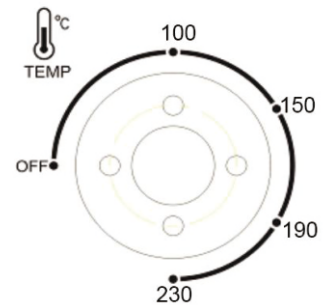

AJUSTE DEL TIEMPO

0-60 MINUTOS: El Temporizador puede ajustarse hasta 60 minutos. El horno no se encenderá sin que el temporizador esté ajustado.

Cuando la perilla de Tiempo esté en la posición "off", el horno no funcionará. Para ajustar el tiempo, gire la Perilla en el sentido de las agujas del reloj hasta el tiempo deseado. La Luz Indicadora se enciende sólo cuando el Tiempo ha sido ajustado. Cuando el Temporizador haya alcanzado la posición OFF, se oír un sonido de campana. El suministro de energía se cortará automáticamente.

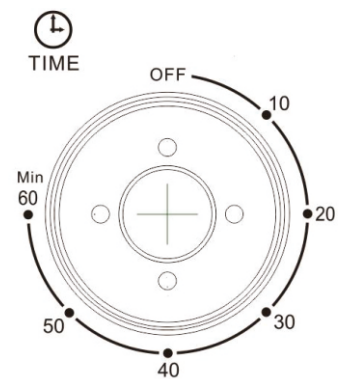

AJUSTE DEL TIEMPO

El temporizador puede cambiarse durante el ciclo de cocción. Simplemente gire la perilla del temporizador al tiempo deseado y continúe cocinando.

NOTA: Para seleccionar el tiempo de cocción, cuando desee configurar el tiempo menos de 10 minutos, primero gire la perilla del temporizador más de 10 minutos y luego vuelva a girar el interruptor al tiempo que necesite.

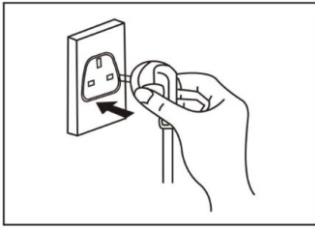
CÓMO USAR SU HORNO PARA HORNEAR Y ASAR A LA PARRILLA

1. Enchufe el cable de alimentación

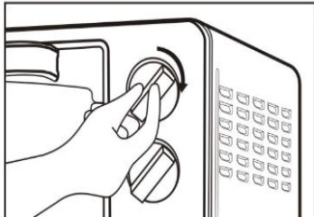

2. Precalentar el horno con aproximadamente 15 minutos.

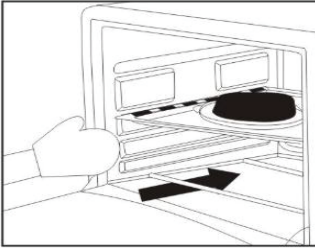

3. Introducir los alimentos en el horno.

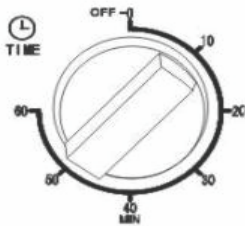

4. Ajuste el temporizador y la temperatura.

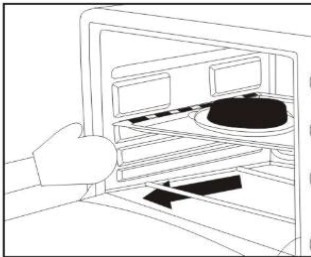

5. Sacar la comida cuando termine el proceso.

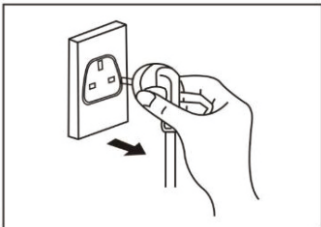

6. Desenchufe la alimentación.

Antes de usar su horno por primera vez, asegúrese de

1. Asegúrese de que el horno esté desenchufado y que la perilla del temporizador esté en la posición OFF.
2. Retire todos los accesorios y lávelos con agua caliente o en el lavavajillas.
3. Seque bien todos los accesorios y vuelva a montarlos en el horno. Conecte el cable de alimentación a la toma de corriente y estará listo para usar su horno.
4. Después de volver a montar su horno, le recomendamos que precaliente el horno a la temperatura máxima durante aproximadamente 15 minutos para eliminar el aceite sucio en su superficie.
5. Puede haber exceso de agua en la encimera, ya que el agua se liberará de los alimentos durante la cocción.
6. Durante el primer uso, el horno puede emitir humo. Esto es normal y desaparecerá después de cinco minutos. Al cocinar alimentos aguados, saldrá vapor de agua de la puerta, lo cual es normal.
7. Cuando cocine carne o alimentos aceitosos en la rejilla para hornear o en la cesta para freír, le recomendamos que inserte la bandeja para hornear debajo de la cesta para freír o la rejilla para hornear para evitar que el aceite gotee sobre el tubo de calentamiento que se encuentra debajo y provoque humo o chispas.

LIMPIEZA

1. Es importante limpiar el aparato después de cada uso para evitar la acumulación de grasa y evitar olores desagradables.
2. Dejar que el aparato se enfríe y desconectarlo de la toma de corriente antes de limpiarlo.
3. No sumergir el aparato en agua ni lavarlo bajo chorro de agua.
4. La rejilla de barbacoa y la bandeja para hornear son lavables, al igual que los utensilios de cocina normales.
5. Limpie la superficie externa del aparato con un paño húmedo.
6. No utilice limpiadores abrasivos o utensilios afilados para limpiar el horno, ya que pueden rayarlo y causar que se rompa.
7. Deje que todos los accesorios y superficies removibles se sequen completamente antes de conectar el horno a la toma de corriente de la pared.

Consejos:

1. Para el primer uso, abra la puerta del artículo, precalentando durante 15 minutos a temperatura máxima. Es normal que el humo emitido durante el precalentamiento. ¡No toque el artículo durante el proceso de precalentamiento para evitar quemaduras!
2. Emitirá el humo cuando lo use por primera vez, o cuando cocine algún alimento aceitoso, o cuando cocinó demasiado la comida, eso es normal, esté atento cuando cocine. Cuando cocinas algunos alimentos, puede que salga vapor de agua, es normal, no te preocupes.

3. Cuando el temporizador y el termostato funcionan, es normal que se emita un sonido de tictac muy leve, es su característica de funcionamiento, no se preocupe.
4. El artículo con una diferencia de temperatura de ± 20 °C, es normal.

Eliminación

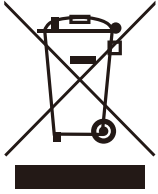

Esta marca indica que este producto no debe eliminarse con otros residuos domésticos en toda la UE. Para evitar posibles daños al medio ambiente o a la salud humana derivados de la eliminación incontrolada de residuos, recíclelo de forma responsable para promover la reutilización sostenible de los recursos materiales. Para devolver su dispositivo usado, utilice los sistemas de devolución y recogida o póngase en contacto con el establecimiento donde adquirió el producto. Ellos pueden hacerse cargo de este producto para reciclarlo de forma segura para el medio ambiente.

Parámetro eléctrico

- Suministro de energía: CA 220-240V
- Frecuencia: 50-60Hz
- Potencia: 1400W

Importantes medidas de segurança

1. Ler todas as instruções.
2. Quando não estiver a ser utilizado e antes de o limpar, desligue o aparelho da tomada e espere que arrefeça.
3. Não toque nas superfícies quentes - utilize as pegas ou os manípulos.
4. Para evitar choques eléctricos, não mergulhe o aparelho, o cabo ou a ficha na água ou noutra líquido.
5. As crianças devem ser vigiadas para garantir que não brincam com o aparelho.
6. Se o cabo de alimentação estiver danificado, deve ser substituído pelo fabricante, pelo seu agente de assistência técnica ou por uma pessoa com qualificações semelhantes, de modo a evitar qualquer perigo.
7. Os acessórios que não são recomendados pelo fabricante podem causar danos ou ferimentos.
8. Este aparelho destina-se apenas a uso doméstico, não deve ser utilizado no exterior.
9. Não permita que o cabo fique pendurado nas extremidades das mesas ou bancadas, onde possa tropeçar. Mantenha o cabo afastado de superfícies quentes para evitar danos.
10. Mantenha este aparelho afastado de gás quente, queimadores eléctricos, fornos aquecidos e outras fontes de calor.
11. Não utilize o aparelho para outros fins que não os previstos.
12. Se utilizar recipientes que NÃO sejam feitos de metal ou vidro, deve ter muito cuidado.
13. A porta ou a superfície exterior podem ficar quentes quando o aparelho está a funcionar. Utilize sempre as luvas de forno isoladas e protectoras quando retirar artigos do aparelho e eliminar a gordura quente.
14. Quando não estiver a ser utilizado, desligue sempre o aparelho da tomada. Os materiais que não sejam acessórios recomendados pelo fabricante não devem ser guardados no aparelho.
15. Não coloque no aparelho nenhum dos seguintes materiais: papel, cartão, plástico ou qualquer outro material semelhante.
16. Não cubra o aparelho, o tabuleiro de recolha de migalhas ou qualquer outra parte com folha metálica. Isto provoca o sobreaquecimento do forno.
17. Para evitar o risco de incêndio ou choque eléctrico, não coloque alimentos de grandes dimensões, embalagens de folha metálica e utensílios no interior do aparelho.
18. O pão pode queimar, por isso não utilize a torradeira perto ou por baixo de material combustível, como cortinas. Não guarde quaisquer objectos em cima do aparelho.
19. Não limpe este aparelho com esfregões de metal. As peças podem partir-se e tocar nos componentes eléctricos, aumentando o risco de choque eléctrico.
20. Enquanto estiver ligado à corrente eléctrica, não tente retirar alimentos do aparelho.
21. Durante a utilização, nunca deixe o aparelho sem vigilância.

22. Mantenha o aparelho afastado das paredes e de outros aparelhos. Certifique-se de que existe um espaço de pelo menos 10 cm na parte de trás, nos lados e por cima do aparelho, para que o ar possa circular corretamente.
23. Nunca coloque utensílios, tabuleiros de cozedura ou outros objectos sobre a porta de vidro.
24. Para desligar, coloque todos os controlos na posição "OFF" e, em seguida, retire a ficha da tomada de parede.
25. Mantenha o aparelho e o seu cabo fora do alcance de crianças com menos de 8 anos.



26. **ESTE SÍMBOLO SIGNIFICA: CUIDADO, SUPERFÍCIE QUENTE!**

27. Este aparelho não se destina a ser operado por meio de um temporizador externo ou de um sistema de controlo remoto separado.
28. O tabuleiro de cozedura e a grelha devem ser lavados com detergente e uma esponja. Também podem ser colocados na máquina de lavar loiça para limpeza. O pão ralado pode ser retirado do tabuleiro de migalhas inferior.
29. A limpeza e a manutenção pelo utilizador não devem ser feitas por crianças, exceto se tiverem mais de 8 anos e forem supervisionadas.
30. Este aparelho não se destina a ser utilizado por pessoas (incluindo crianças) com capacidades físicas, sensoriais ou mentais reduzidas, ou com falta de experiência e conhecimentos, exceto se tiverem recebido supervisão ou instruções relativas à utilização do aparelho por uma pessoa responsável pela sua segurança.

PARTES DO APARELHO

- A. Caixa
 B. Grampo superior da porta
 C. Manípulo da porta
 D. Vidro da porta
 E. Placa traseira
 F. Elemento de aquecimento
 G. Grampo inferior da porta
 H. Botão de temperatura
 I. Botão do temporizador
 J. Luz indicadora
 K. Pé do forno
 L. Grelha de arame
 M. Tabuleiro de cozedura

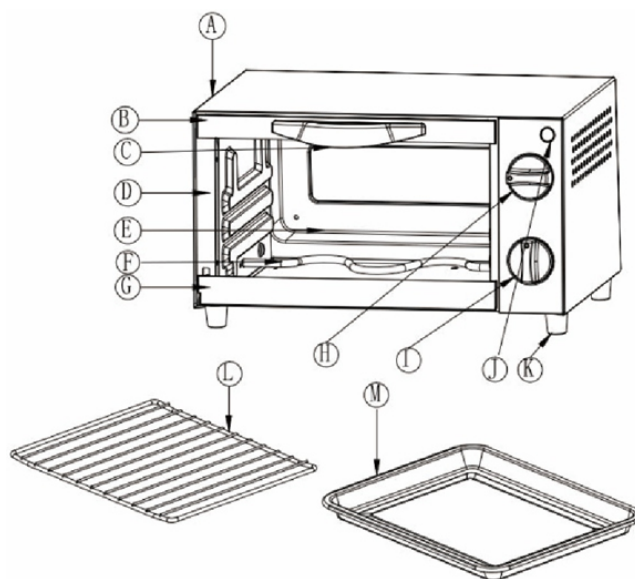

Como abrir a placa inferior para limpeza:
Agarrar na pega e empurrá-la para trás.

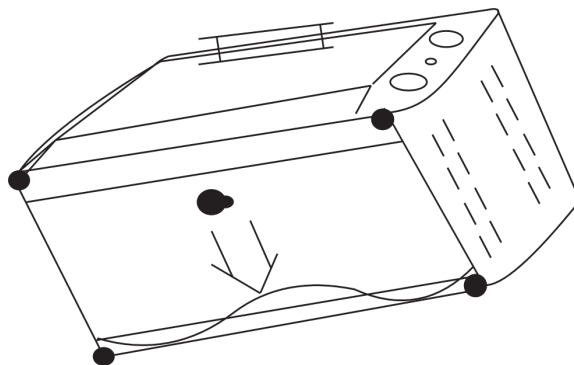

Instruções de operação

CONFIGURAÇÃO DE TEMPERATURA

Gire o botão de temperatura no sentido horário para a configuração desejada. A temperatura pode ser ajustada de 100°C a 230°C.

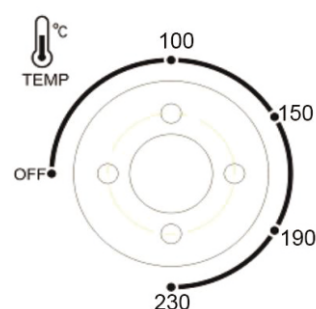

CONFIGURAÇÃO DE TEMPO

0-60 MINUTOS: O temporizador pode ser ajustado até 60 minutos. O forno não ligará sem que o temporizador esteja ajustado. Quando o botão de tempo estiver na posição "desligado", o forno não funcionará. Para ajustar o tempo, gire o botão no sentido horário até o tempo desejado. A luz indicadora acende apenas quando o tempo foi definido. Quando o temporizador atingir a posição OFF, um som de campainha será ouvido. O fornecimento de energia será desligado automaticamente.

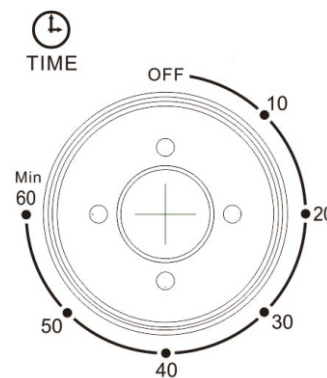

AJUSTE DO TEMPO

O temporizador pode ser alterado durante o ciclo de cozimento. Basta girar o botão para o tempo desejado e continuar cozinhando. **NOTA:** Para selecionar o tempo de cozimento, quando você quiser ajustar o tempo para menos de 10 minutos, primeiro gire o botão do temporizador para mais de 10 minutos e depois volte para o tempo que você deseja.

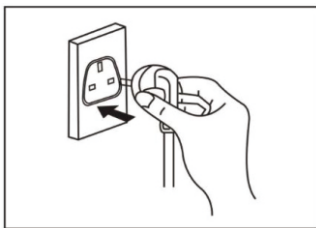
COMO UTILIZAR O SEU FORNO PARA COZER E GRELHAR

1. Conecte o cabo de alimentação na tomada.

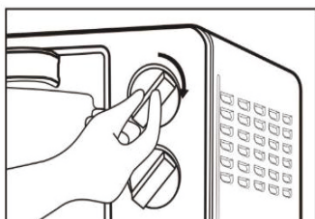

2. Pré-aqueça o forno por 15 minutos.

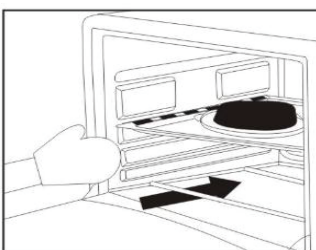

3. Coloque a comida no forno.

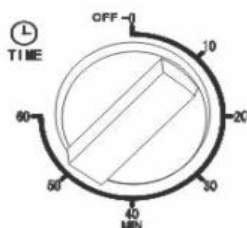

4. Ajuste o tempo e a temperatura.

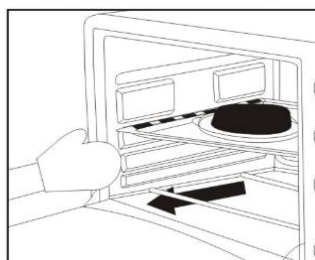

5. Retire a comida quando o processo terminar.

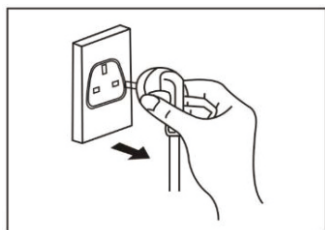

6. Desconecte o cabo de alimentação.

Antes de utilizar o forno pela primeira vez

Certifique-se de que

1. Certifique-se de que a câmara de cozimento está desligada da tomada e que o botão do temporizador está na posição OFF.
2. Retirar todos os acessórios e lavá-los em água quente de molho ou na máquina de lavar louça.
3. Secar bem todos os acessórios e voltar a montá-los no forno. Ligue o cabo de alimentação à tomada de parede e está pronto a utilizar o seu forno.
4. Depois de voltar a montar o seu forno, recomendamos que pré-aqueça o forno à temperatura máxima durante cerca de 15 minutos para eliminar qualquer óleo sujo na sua superfície.
5. Pode haver excesso de água na bancada, uma vez que a água se solta dos alimentos durante a cozedura.
6. Durante a primeira utilização, o forno pode emitir fumo. Este facto é normal e desaparece ao fim de cinco minutos. Durante a cozedura de alimentos aquosos, a porta emite vapor de água, o que é normal.
7. Quando cozinhar carne ou alimentos oleosos na grelha de cozedura ou no cesto de fritar, recomendamos que insira o tabuleiro de cozedura por baixo do cesto de fritar ou da grelha de cozedura para evitar que o óleo pingue para o tubo de aquecimento por baixo e provoque fumo ou faíscas.

LIMPEZA

1. É importante limpar o aparelho após cada utilização para evitar a acumulação de gorduras e evitar odores desagradáveis.
2. O aparelho deve ser arrefecido e desligado da tomada antes de ser limpo.
3. Não mergulhe o aparelho em água nem o lave debaixo de uma bica de água.
4. A grelha amovível e o tabuleiro de cozedura podem ser lavados, tal como os utensílios de cozinha normais.
5. Limpe a superfície exterior do aparelho com um pano húmido.
6. Não utilize produtos de limpeza abrasivos ou utensílios afiados para limpar o forno, pois os riscos podem enfraquecê-lo e provocar a sua quebra,
7. Deixar secar bem todos os acessórios e superfícies amovíveis antes de ligar o forno à tomada de parede.

Conselhos:

1. Na primeira utilização, abrir a porta do aparelho, pré-aquecer durante 15 minutos à temperatura máxima. É normal a emissão de fumo durante o pré-aquecimento. Não tocar no aparelho durante o processo de pré-aquecimento para evitar queimaduras!
2. É normal a emissão de fumo durante o pré-aquecimento, não tocar no artigo durante o processo de pré-aquecimento para evitar queimaduras! Quando se cozinham alguns alimentos, pode sair vapor de água, o que é normal, não se preocupe.

3. Quando o temporizador e o termostato estão a funcionar, é normal que seja emitido um som de tique-taque muito fraco, é a sua característica de funcionamento, não se preocupe.
4. O item com $\pm 20^{\circ}\text{C}$ de diferença de temperatura, é normal.

Eliminação

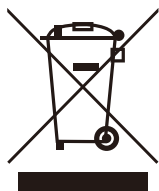

Esta marcação indica que este produto não deve ser eliminado juntamente com outros resíduos domésticos em toda a UE. Para evitar possíveis danos para o ambiente ou para a saúde humana decorrentes da eliminação descontrolada de resíduos, recicle-o de forma responsável para promover a reutilização sustentável dos recursos materiais. Para devolver o seu aparelho usado, utilize os sistemas de devolução e recolha ou contacte o retalhista onde o produto foi comprado. Este pode levar o produto para uma reciclagem ambientalmente segura.

Parâmetro elétrico

- Fonte de alimentação: CA 220-240V
- Frequência: 50-60Hz
- Potência: 1400W

WICHTIGE SCHUTZMASSNAHMEN

1. Lesen Sie alle Anweisungen durch.
2. Ziehen Sie den Stecker aus der Steckdose, wenn Sie das Gerät nicht benutzen und bevor Sie es reinigen. Vor der Reinigung, Handhabung oder Wartung abkühlen lassen.
3. Berühren Sie keine heißen Oberflächen. Verwenden Sie Griffe oder Knöpfe.
4. Um einen Stromschlag zu vermeiden, darf kein Teil dieses Geräts in Wasser oder andere Flüssigkeiten getaucht werden. Sehen Sie dazu die Anweisungen für die Reinigung.
5. Kinder sollten in der Nähe des Geräts beaufsichtigt werden.
6. Wenn das Netzkabel beschädigt ist, muss es durch den Hersteller, seinen Serviceagenten oder entsprechend qualifizierte Personen ersetzt werden, um eine Gefahr zu vermeiden.
7. Es wird nicht empfohlen, Zubehörteile zu verwenden – dies kann zu Verletzungen führen.
8. Dieses Gerät ist nur für den Hausgebrauch bestimmt. Nicht im Freien verwenden.
9. Lassen Sie das Kabel nicht über den Rand des Tisches oder der Arbeitsplatte hängen, wo es versehentlich gezogen werden oder heiße Oberflächen berühren könnte.
10. Halten Sie dieses Gerät von heißen Gasen und Elektrobrennern fern. Stellen Sie dieses Gerät niemals in einen heißen Ofen.
11. Verwenden Sie dieses Gerät nur wie in diesem Handbuch beschrieben.
12. Seien Sie besonders vorsichtig, wenn Sie Behälter verwenden, die nicht aus Metall oder Glas sind.
13. Die Tür oder die Außenfläche kann während des Betriebs des Gerätes heiß werden. Tragen Sie immer die schützenden, isolierten Ofenhandschuhe, wenn Sie Gegenstände aus dem Gerät nehmen und heiße Fette entsorgen.
14. Wenn Sie das Gerät nicht verwenden, ziehen Sie immer den Netzstecker. Bewahren Sie keine anderen Materialien als das empfohlene Zubehör in diesem Gerät auf.
15. Legen Sie keine der folgenden Materialien in dieses Gerät: Papier, Pappe, Kunststoff und Ähnliches.
16. Decken Sie die Krümelablage oder andere Teile des Ofens nicht mit Metallfolie ab. Dies führt zu einer Überhitzung des Gerätes.
17. Legen Sie keine übergroßen Lebensmittel, Metallfolienverpackungen oder Utensilien in dieses Gerät – dies stellt eine Brandgefahr dar und kann zu einem Stromschlag führen.
18. Das Brot kann anbrennen. Verwenden Sie den Toaster daher nicht in der Nähe von oder unter brennbarem Material, wie z. B. Vorhängen. Lagern Sie keine Gegenstände auf dem Gerät.
19. Reinigen Sie das Gerät nicht mit Scheuerschwämmen aus Metall, da Stücke abbrechen und elektrische Teile berühren könnten, was das Risiko eines Stromschlags erhöht.

20. Versuchen Sie nicht, Lebensmittel zu entfernen, wenn das Gerät an den Strom angeschlossen ist.
21. Warnung: Lassen Sie das Gerät niemals unbeaufsichtigt, um die Gefahr eines Brandes zu verringern.
22. Achten Sie darauf, dass an der Rückseite, den Seiten und der Oberseite des Geräts ein Freiraum von mindestens fünf Zentimetern vorhanden ist, damit die Luft gut zirkulieren kann.
23. Stellen Sie keine Kochutensilien, Backformen oder andere Gegenstände auf die Glastür.
24. Um das Gerät auszuschalten, drehen Sie ein beliebiges Bedienelement in die Position „Aus“ und ziehen Sie dann den Stecker aus der Steckdose.
25. Bewahren Sie das Gerät und das Kabel außerhalb der Reichweite von Kindern unter 8 Jahren auf.



26. **DAS SYMBOL BEDEUTET: VORSICHT, HEIßE OBERFLÄCHE!**

27. Dieses Gerät ist nicht für die Bedienung über eine externe Zeitschaltuhr oder ein separates Fernbedienungssystem vorgesehen.
28. Das Backblech und der Grillrost sollten mit Spülmittel und einem Schwamm gewaschen werden. Sie können sie auch zur Reinigung in die Spülmaschine geben. Paniermehl kann aus der unteren Krümelschublade entnommen werden.
29. Reinigung und Wartung dürfen nicht von Kindern durchgeführt werden.
30. Dieses Gerät ist nicht für den Gebrauch durch Personen mit verminderten körperlichen, sensorischen oder geistigen Fähigkeiten oder Mangel an Erfahrung und Wissen bestimmt. Das schließt Kinder mit ein.

GERÄTETEILE

- A. Gehäuse
- B. Obere Türklammer
- C. Türgriff
- D. Frontplatte
- E. Glastür
- F. S-förmiges Heizelement
- G. Türklammer unten
- H. Temperaturregler Timer-Knopf
- I. Zeitgeber
- J. Anzeigelampe
- K. Fuß des Backofens
- L. Gitterrost
- M. Backblech

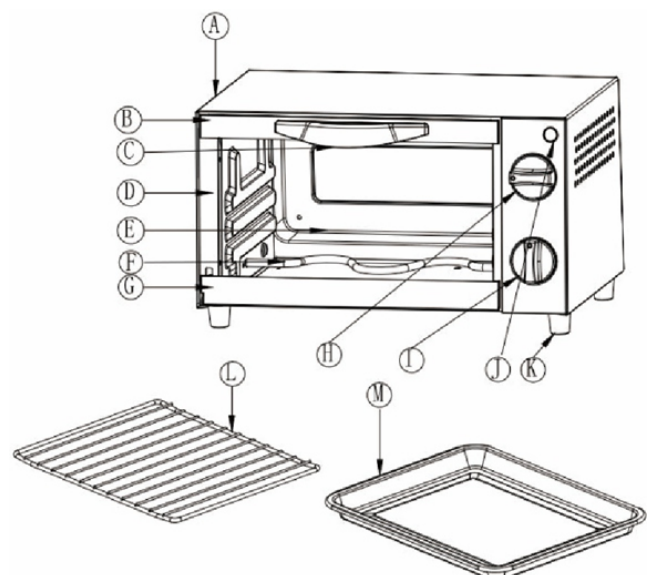

Wie man die Unterseite für die Reinigung öffnet:

Greifen Sie den Griff und drücken Sie ihn zurück.

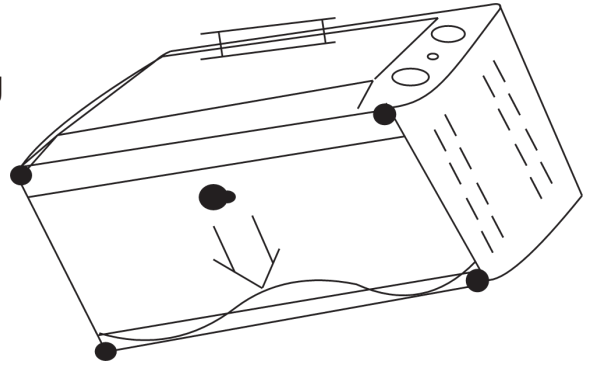

BETRIEBSANLEITUNG

TEMPERATUREINSTELLUNG

Drehen Sie den Temperatordrehknopf im Uhrzeigersinn auf die gewünschte Temperatureinstellung. Die Temperatur kann von 100°C bis 230°C eingestellt werden.

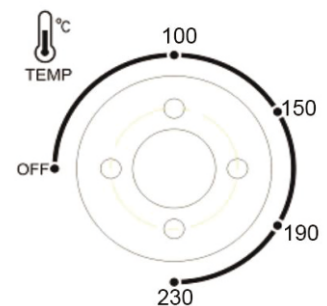

ZEIT EINSTELLUNG

0-60 MINUTEN: Der Timer kann auf bis zu 60 Minuten eingestellt werden. Der Backofen schaltet sich nicht ein, wenn der Timer nicht eingestellt ist. Wenn der Knopf Time auf "off" steht, ist der Ofen nicht in Betrieb. Um die Zeit einzustellen, drehen Sie den Knopf im Uhrzeigersinn auf die gewünschte Zeit. Die Kontrollleuchte leuchtet nur, wenn die Zeit eingestellt wurde. Wenn der Timer die Position OFF erreicht hat, ertönt ein Glockenton. Die Stromzufuhr wird automatisch unterbrochen.

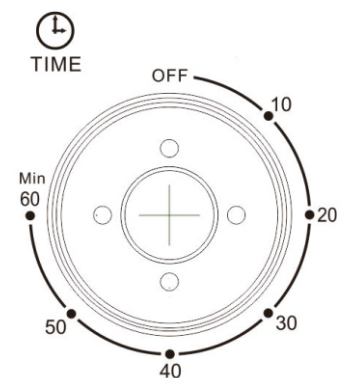

EINSTELLUNG DER ZEIT

Der Timer kann während des Garvorgangs geändert werden. Drehen Sie einfach den Timer-Knopf auf die gewünschte Zeit und fahren Sie mit dem Kochen fort. HINWEIS: Um die Kochzeit zu wählen, wenn Sie die Zeit weniger als 10 Minuten, drehen Sie den Timerhebel zunächst mehr als 10 Minuten, und dann den Schalter zurück auf die Zeit drehen einstellen, die Sie benötigen.

WIE SIE IHREN OFEN ZUM BACKEN UND GRILLEN VERWENDEN

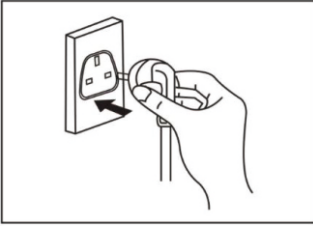

1. Stecken Sie das Netzkabel in die Steckdos.

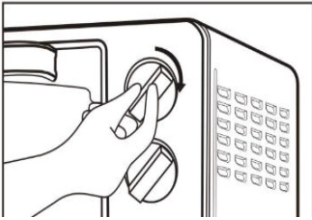

2. 15 Minuten den Ofen vorheizen.

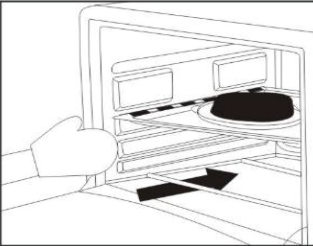

3. Die Lebensmittel in den Ofen schieben.

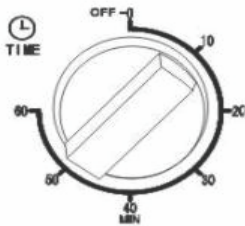

4. Den Timer und die Temperatur einstellen

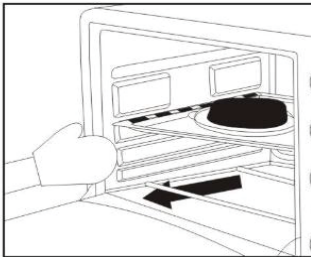

5. Nehmen Sie die Lebensmittel heraus, wenn der Vorgang abgeschlossen ist.

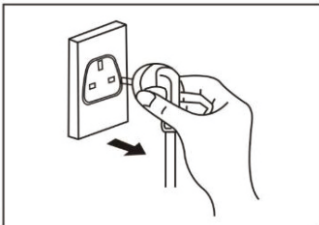

6. Ziehen Sie den Netzstecker.

VOR DER ERSTEN VERWENDUNG

1. Entfernen Sie alle Verpackungs-Etiketten und Aufkleber vom Ofen.
2. Waschen Sie alle Zubehöreile in Wasser mit Spülmittel und einem nicht scheuernden Schwamm. Vor der Verwendung vollständig trocknen lassen.
3. Legen Sie die Krümelablage auf den Boden der Heißluftfritteuse. Legen oder stellen Sie keine Gegenstände auf das Gerät.
4. Stellen Sie das Gerät auf eine ebene Fläche. Bewegen Sie den Ofen vor der Verwendung mindestens fünf Zentimeter von der Wand und anderen Gegenständen weg. Verwenden Sie das Gerät nicht auf hitzeempfindlichen Oberflächen.
5. Beim Garen wird Wasser aus den Lebensmitteln freigesetzt, das sich auf der Arbeitsplatte absetzen kann.
6. Bei der ersten Verwendung kann der Ofen Rauch abgeben - dies ist normal und hört nach etwa fünf Minuten auf. Während der Verwendung ist die Bildung von Wasserdampf normal. Wenn Sie wässrige Speisen kochen, kommt der Wasserdampf aus der Tür, was ebenfalls normal ist.
7. Wenn Sie Fleisch oder ölige Speisen auf dem Backgitter oder Frittierkorb garen, empfehlen wir Ihnen, das Backblech unter den Frittierkorb oder den Backrost zu legen, um zu verhindern, dass das Öl auf das darunter liegende Heizrohr tropft und Rauch oder Funken verursacht.

REINIGUNG

1. Es ist wichtig, dass Sie das Gerät nach jeder Benutzung reinigen, um eine Ansammlung von Fett zu verhindern und unangenehme Gerüche zu vermeiden.
2. Das Gerät muss abgekühlt und vom Stecker abgezogen werden, bevor Reinigung.
3. Das Gerät darf nicht in Wasser getaucht oder unter einem Wasserstrahl gereinigt werden.
4. Der herausnehmbare Grillrost und der Backblech können wie gewohnt gereinigt werden.
5. Reinigen Sie die äußere Oberfläche des Geräts mit einem feuchten Tuch.
6. Verwenden Sie keinen abrasiven Reiniger oder scharfe Werkzeuge zum Reinigen des Ofens, da Kratzer das Gerät schwächen und zum Zerschlagen führen können.
7. Lassen Sie alle abnehmbaren Zubehöreile und Oberflächen vollständig trocknen, bevor Sie den Ofen in die Steckdose stecken.

Tipps:

1. Zum ersten Mal verwenden, das Tor des Artikels öffnen und bei maximaler Temperatur 15 Minuten vorheizen. Rauch während des Vorheizens ist normal. Bitte berühren Sie das Gerät während des Vorheizens nicht, um Verbrennungen zu vermeiden!
2. Es ist normal, dass Rauch aus dem Gerät austritt, wenn es zum ersten Mal verwendet wird, wenn ein Lebensmittel mit viel Fett gebacken wird oder wenn

Paste gebacken wird. Beim Backen von Lebensmitteln mit viel Feuchtigkeit tritt Wasserdampf aus dem Gerät aus, was ebenfalls ein normales Phänomen ist.

3. Wenn der Timer und der Thermostat arbeiten, gibt das Gerät ein leises Ticken von sich, das ihre Arbeitseigenschaften ist, also machen Sie sich keine Sorgen.
- (4) Dieser Gerät weist eine Temperaturdifferenz von $\pm 20^{\circ}\text{C}$, was ein normales Phänomen ist.

Entsorgung



Diese Kennzeichnung weist darauf hin, dass dieses Produkt in der gesamten EU nicht mit anderen Haushaltsabfällen entsorgt werden darf. Um mögliche Schäden für die Umwelt oder die menschliche Gesundheit durch unkontrollierte Abfallentsorgung zu vermeiden, recyceln Sie es verantwortungsvoll, um die nachhaltige Wiederverwendung von Materialressourcen zu fördern. Um Ihr Altgerät zurückzugeben, nutzen Sie bitte die Rückgabe- und Sammelsysteme oder wenden Sie sich an den Händler, bei dem Sie das Produkt gekauft haben. Diese können das Produkt einem umweltgerechten Recycling zuführen.

Elektrische Parameter

- Stromversorgung: AC 220-240V
- Frequenz: 50-60Hz
- Leistung: 1400W

Importanti misure di sicurezza

1. Leggere tutte le istruzioni.
2. Quando non si utilizza l'apparecchio e prima di pulirlo, scollegarlo e attendere che si raffreddi.
3. Non toccare le superfici calde - utilizzare maniglie o manopole.
4. Per evitare scosse elettriche, non immergere l'apparecchio, il cavo o la spina in acqua o altri liquidi.
5. I bambini devono essere sorvegliati per evitare che giochino con l'apparecchio.
6. Se il cavo di alimentazione è danneggiato, deve essere sostituito dal produttore, dal suo agente di assistenza o da una persona altrettanto qualificata per evitare un pericolo.
7. Gli accessori non raccomandati dal produttore possono causare danni o lesioni.
8. Questo apparecchio è destinato esclusivamente all'uso domestico, non utilizzarlo all'aperto.
9. Non lasciare che il cavo penda sui bordi di tavoli o piani di lavoro, dove potrebbe inciampare. Tenere il cavo lontano da superfici calde per evitare danni.
10. Tenere questo apparecchio lontano da gas caldo, bruciatori elettrici, forni riscaldati e altre fonti di calore.
11. Non utilizzare l'apparecchio per scopi diversi da quelli previsti.
12. Se si utilizzano contenitori che NON sono di metallo o di vetro, occorre prestare la massima attenzione.
13. Lo sportello o la superficie esterna possono surriscaldarsi durante il funzionamento dell'apparecchio. Indossare sempre i guanti protettivi da forno isolati quando si rimuovono gli oggetti dall'apparecchio e si smaltisce il grasso caldo.
14. Quando non si utilizza l'apparecchio, staccare sempre la spina. I materiali che non sono accessori raccomandati dal produttore non devono essere conservati nell'apparecchio.
15. Non inserire nell'apparecchio i seguenti materiali: carta, cartone, plastica o simili.
16. Non coprire l'apparecchio, il vassoio raccoglibriciole o qualsiasi altra parte con fogli di metallo. Ciò provocherebbe il surriscaldamento del forno.
17. Per evitare il rischio di incendi o scosse elettriche, non collocare all'interno dell'apparecchio alimenti di dimensioni eccessive, confezioni di pellicola metallica e utensili.
18. Il pane può bruciare, pertanto non utilizzare il tostapane vicino o sotto materiali combustibili, come ad esempio tende. Non riporre oggetti sopra l'apparecchio.
19. Non pulire l'apparecchio con pagliette metalliche. I pezzi possono staccarsi e toccare le parti elettriche, aumentando il rischio di scosse elettriche.
20. Quando è collegato alla rete elettrica, non tentare di rimuovere gli alimenti dall'apparecchio.
21. Durante l'uso, non lasciare mai l'apparecchio incustodito.

22. Tenere l'apparecchio lontano da pareti e altri apparecchi. Assicurarsi che sul retro, sui lati e sopra l'apparecchio vi siano almeno cinque centimetri di spazio per consentire all'aria di circolare correttamente.
23. Non collocare mai utensili, teglie o altri oggetti sulla porta di vetro.
24. Per scollegare l'apparecchio, portare tutti i comandi in posizione "OFF", quindi rimuovere la spina dalla presa di corrente.
25. Tenere l'apparecchio e il suo cavo fuori dalla portata dei bambini di età inferiore a 8 anni.



26. **QUESTO SIMBOLO SIGNIFICA: ATTENZIONE, SUPERFICIE CALDA!**

27. Questo apparecchio non è destinato a essere azionato tramite un timer esterno o un sistema di controllo a distanza separato.
28. La teglia e la griglia devono essere lavate con un detergente e una spugna. Per la pulizia si possono anche mettere in lavastoviglie. Il pangrattato può essere rimosso dal vassoio inferiore.
29. La pulizia e la manutenzione da parte dell'utente non devono essere effettuate da bambini, a meno che non abbiano più di 8 anni e non siano sorvegliati.
30. Questo apparecchio non è destinato all'uso da parte di persone (compresi i bambini) con ridotte capacità fisiche, sensoriali o mentali, o con mancanza di esperienza e conoscenza, a meno che non abbiano ricevuto supervisione o istruzioni sull'uso dell'apparecchio da parte di una persona responsabile della loro sicurezza.

Parti dell'apparecchio

- A. Alloggiamento
 B. Clip superiore della porta
 C. Maniglia della porta
 D. Vetro della porta
 E. Pannello posteriore
 F. Elemento riscaldante
 G. Clip inferiore della porta
 H. Manopola della temperatura
 I. Manopola del timer
 J. Spia luminosa
 K. Piedino del forno
 L. Cestello a filo
 M. Vassoio di cottura

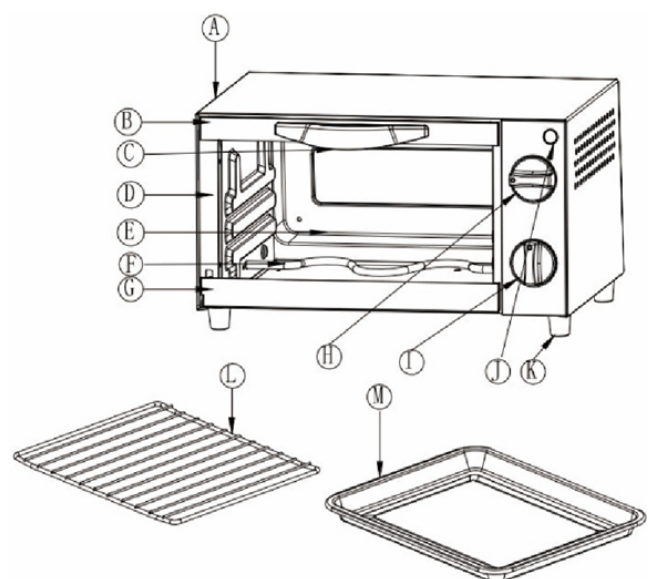

Come aprire il pannello inferiore per la pulizia:

Afferrare la maniglia e spingerla indietro.

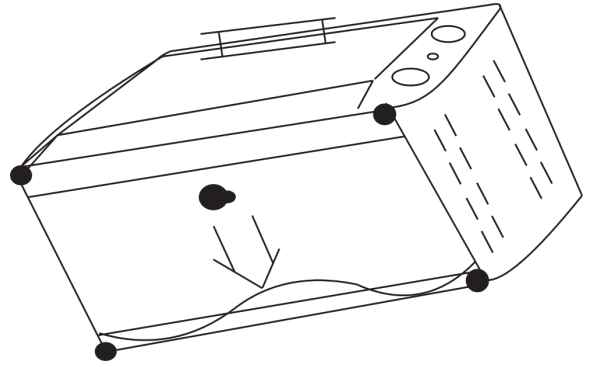

Istruzioni operative

IMPOSTAZIONE DELLA TEMPERATURA

Ruota la manopola della temperatura in senso orario fino alla temperatura desiderata. La temperatura può essere impostata da 100°C a 230°C.

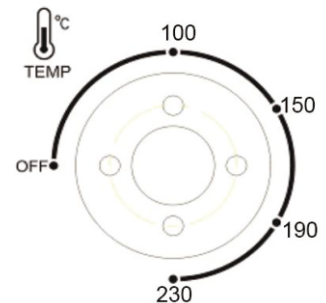

IMPOSTAZIONE DEL TEMPO

0-60 MINUTI: Il timer può essere impostato fino a 60 minuti. Il forno non si accende senza che il timer sia impostato. Quando la manopola del tempo è in posizione "spento", il forno non funziona. Per impostare il tempo, ruota la manopola in senso orario fino al tempo desiderato. La luce indicatrice si accende solo quando il tempo è stato impostato. Quando il timer raggiunge la posizione OFF, si sente un suono di campanello. L'alimentazione verrà automaticamente interrotta.

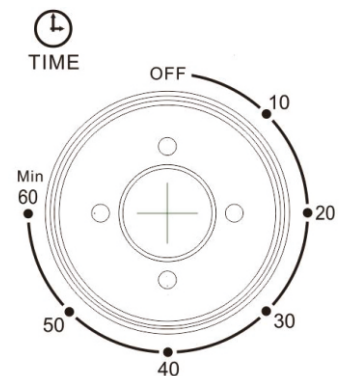

REGOLAZIONE DEL TEMPO

Il timer può essere modificato durante il ciclo di cottura. Basta ruotare la manopola del timer al tempo desiderato e continuare a cucinare.

NOTA: Per selezionare il tempo di cottura, quando si desidera impostare un tempo inferiore a 10 minuti, ruota prima la manopola del timer oltre 10 minuti, quindi riportala al tempo desiderato.

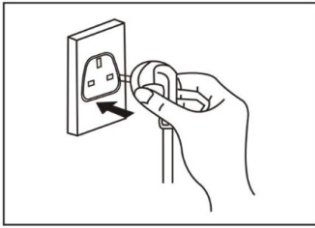
COME UTILIZZARE IL FORNO PER CUOCERE E GRIGLIARE

1. Inserisci la presa del cavo di alimentazione nella presa.

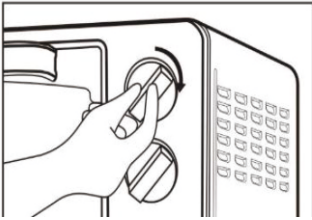

2. Preriscalda il forno per 15 minuti.

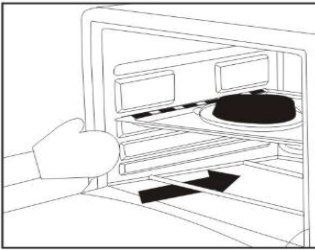

3. Metti il cibo nel forno.

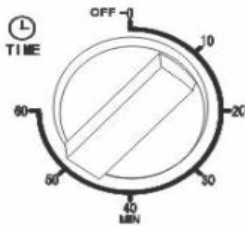

4. Imposta il tempo e la temperatura.

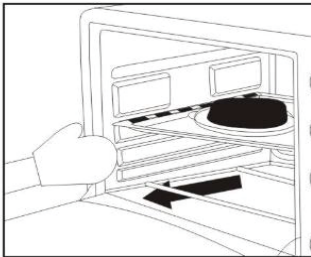

5. Togli il cibo quando il processo è terminato.

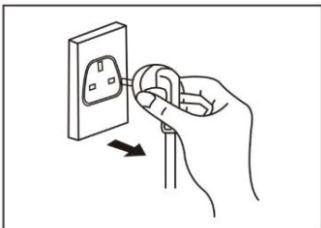

6. Scollega il cavo di alimentazione.

Prima di utilizzare il tuo forno per la prima volta

Assicurati di

1. Verificare che il forno sia scollegato e che la manopola del timer sia in posizione OFF.
2. Rimuovere tutti gli accessori e lavarli in acqua calda saponata o in lavastoviglie.
3. Asciugare accuratamente tutti gli accessori e rimontarli nel forno. Collegare il cavo di alimentazione alla presa a muro e il forno è pronto per l'uso.
4. Dopo aver rimontato il forno, si consiglia di preriscaldarlo alla temperatura massima per circa 15 minuti per eliminare eventuali oli sporchi sulla sua superficie.
5. Potrebbe esserci acqua in eccesso sul piano di lavoro, poiché l'acqua viene rilasciata dagli alimenti durante la cottura.
6. Al primo utilizzo, il forno può emettere fumo. Questo è normale e scomparirà dopo cinque minuti. Quando si cucinano alimenti acquosi, ci sarà vapore d'acqua che esce dalla porta, il che è normale.
7. Quando si cuociono carne o cibi oleosi sulla griglia o nel cestello per friggere, si consiglia di inserire il vassoio di cottura sotto il cestello per friggere o la griglia per evitare che l'olio goccioli sul tubo riscaldante sottostante e causi fumo o scintille.

Pulizia

1. È importante pulire l'apparecchio dopo ogni utilizzo per prevenire un accumulo di grasso ed evitare odori sgradevoli.
2. L'apparecchio deve essere raffreddato e scollegato dalla presa prima della pulizia.
3. Non immergere l'apparecchio nell'acqua né lavarlo sotto il rubinetto.
4. La griglia amovibile e il vassoio di cottura possono essere lavati come normali utensili da cucina.
5. Pulire la superficie esterna dell'apparecchio con un panno umido.
6. Non utilizzare detergenti abrasivi o utensili affilati per pulire il forno, poiché i graffi possono indebolirlo e provocare spaccature.
7. Lasciare che tutti gli accessori amovibili e le superfici asciughino completamente prima di collegare il forno alla presa a muro.

Consigli:

1. Per la prima volta, aprire la porta dell'oggetto, preriscaldare per 15 minuti alla temperatura massima. È normale che venga emesso del fumo durante il preriscaldamento. Si prega di non toccare l'oggetto durante il processo di preriscaldamento per evitare ustioni!
2. Ci sarà fumo quando lo utilizzi per la prima volta, o quando cucini qualche cibo oleoso, o quando il cibo è troppo cotto, è normale, presta attenzione durante la cottura. Quando cucini alcuni alimenti, potrebbe uscire vapore acqueo, è normale, non preoccuparti.
3. Quando il timer e il termostato funzionano, è normale percepire un leggerissimo ticchettio, è una loro caratteristica di funzionamento, non preoccuparti.
4. L'oggetto con una differenza di temperatura di $\pm 20^{\circ}\text{C}$ è normale.

Smaltimento



Questo simbolo indica che questo prodotto non deve essere smaltito con altri rifiuti domestici nell'UE. Per prevenire possibili danni all'ambiente o alla salute umana derivanti dallo smaltimento incontrollato dei rifiuti, riciclatelo responsabilmente per promuovere il riutilizzo sostenibile delle risorse materiali. Per restituire il dispositivo usato, utilizzare i sistemi di restituzione e raccolta o contattare il rivenditore presso cui è stato acquistato il prodotto. Possono prendere questo prodotto per il riciclaggio sicuro per l'ambiente.

Parametro elettrico

- Alimentazione: AC 220-240V
- Frequenza: 50-60Hz
- Potenza: 1400W

UK

If you have any questions, please contact our customer care center.

Our contact details are below:



0044-800-240-4004



enquiries@mhstar.co.uk

IMPORTER ADDRESS:

MH STAR UK LTD

Unit 27, Perivale Park,

Horsenden lane South

Perivale, UB6 7RH

MADE IN CHINA

ES

Si tiene alguna pregunta, comuníquese con nuestro Centro de Atención al Cliente. Nuestros datos de contacto son los siguientes:



0034-931294512



atencioncliente@aosom.es

Importador/Fabricante/REP:

Spanish Aosom, S.L.

C/ Roc Gros, N° 15. 08550, Els Hostalets de Balenyà, Spain.

B66295775

atencioncliente@aosom.es

TEL: 931294512

HECHO EN CHINA

FR

Si vous avez la moindre question, veuillez contacter notre centre d'assistance à la clientèle.

Nos coordonnées sont les suivantes:



0033-1-84166106



aosom@mhfrance.fr

Importé par/Fabricant/REP:

MH France

2,rue Maurice Hartmann

92130Issy-les-Moulineaux

France

Fabriqué en Chine

PT

Se tiver alguma dúvida, por favor contacte o nosso Centro de Atendimento ao Cliente. Os nossos dados de contacto são os seguintes:



0034-931294512



info@aosom.pt.

IMPORTADOR:

SPANISH AOSOM, S.L

C.ROC GROS N.15, 08550. ELS HOSTALETES DE BALENYÀ

TEL: 931294512 (SEG-SEX DAS 7:30H ÀS 16:30H)

INFO@AOSOM.PT

WWW.AOSOM.PT

DE

Wenn Sie Fragen haben, wenden Sie sich bitte an unser Kundendienstzentrum.

Unsere Kontaktdaten stehen unten:



0049-0(40)-87408465



service@aosom.de

Importeur/Hersteller/REP:

MH Handel GmbH

Wendenstraße 309

D-20537 Hamburg

Germany

IN CHINA HERGESTELLT

IT

In caso di dubbio, si prega di contattare il nostro centro assistenza clienti. I nostri dettagli di contatto sono di seguito:



0039-0249471447



clienti@aosom.it

IMPORTATO DA/Produttore/REP:

AOSOM Italy srl

Centro Direzionale Milanofiori

Strada 1 Palazzo F1

20057 Assago (MI)

P.1.: 08567220960

FATTO IN CINA



FR

Cet appareil,
ses accessoires,
cordons et batteries
se recyclent

REPRISE
À LA LIVRAISON



OU

À DÉPOSER
EN MAGASIN



OU

À DÉPOSER
EN DÉCHÈTERIE



Points de collecte sur www.quefairedemesdechets.fr
Privilégiez la réparation ou le don de votre appareil !

Aosom