

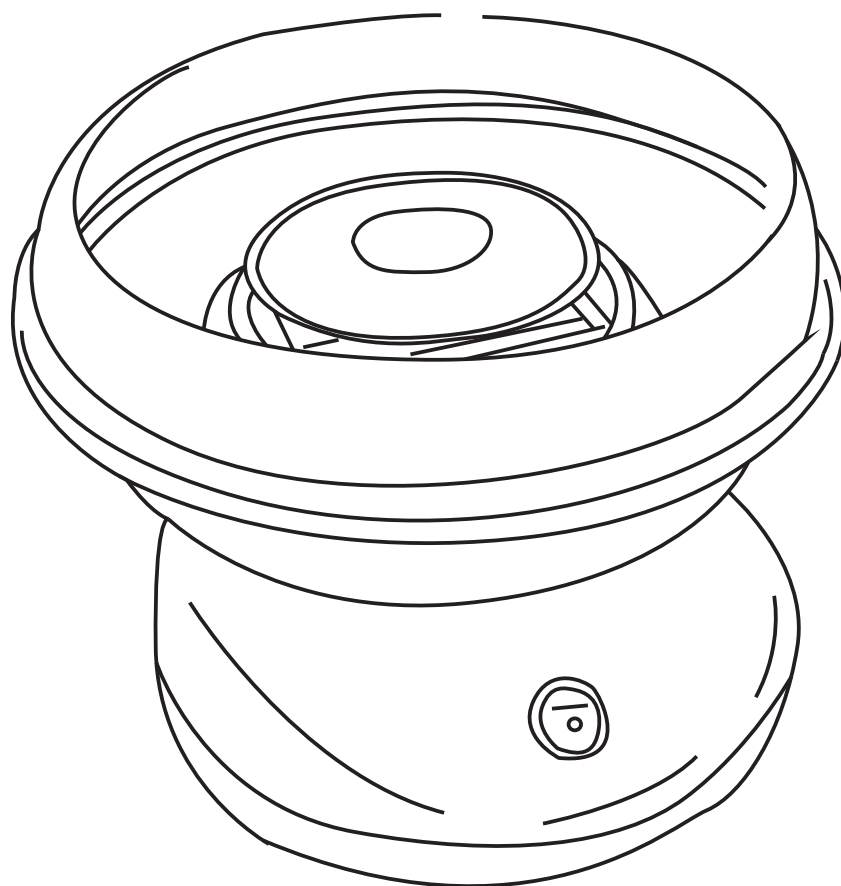

IN230800102V02\_UK\_FR\_ES\_PT\_DE\_IT

800-016\_800-017\_800-060



AC220-240V~50/60Hz 450-550W



**EN\_IMPORTANT, RETAIN FOR FUTURE REFERENCE: READ CAREFULLY.**

**FR\_IMPORTANT: A LIRE ATTENTIVEMENT ET À CONSERVER POUR CONSULTATION  
ULTÉRIEURE.**

**ES\_IMPORTANTE, LEA Y GUARDE PARA FUTURAS REFERENCIAS.**

**DE\_WICHTIG! SORGFÄLTIG LESEN UND FÜR SPÄTER NACHSCHLAGEN AUFBEWAHREN.**

**IT\_IMPORTANTE! CONSERVARE IL PRESENTE MANUALE PER FUTURO RIFERIMENTO E  
LEggerlo ATTENTAMENTE.**

Thank you for purchasing a Homcom Candy floss maker.  
Please read this instruction manual before use and store in a safe place for future reference.

## SAFETY PRECAUTIONS

- Do not touch the hot surfaces. Use the handle's or knob's.
- To protect against electrical shock, do not immerse plug or any part of the unit in liquids.
- Close supervision is necessary when any appliance is used by or near children.
- Do NOT leave unit unattended while in use or when plugged in to a power socket.
- Always disconnect the appliance from the supply if it is left unattended and before assembling, disassembling or cleaning.
- Switch off the appliance and disconnect from supply before changing accessories or approaching parts that move in use.
- Care shall be taken when handling the sharp cutting blades, emptying the bowl and during cleaning.
- Do NOT operate the appliance with a damaged cord, plug or if the item is damaged in any way.
- Do NOT use outdoors.
- Do NOT let the cord hang over the edge of countertops or any hot surfaces.
- Do NOT place on or near any hot gases or electric burners.
- Caution should be used when moving this appliance and re-locating.
- Check in side heating element compartment for any foreign objects before switching ON the appliance.
- Avoid contact until the item has cooled down after use.
- Keep hands away from the machine when it is in the ON position and is spinning.
- This appliance can be used by children aged from 8 years and above and persons with reduced physical, sensory or mental capabilities or lack of experience and knowledge if they have been given supervision or instruction concerning use of the appliance in a safe way and understand the hazards involved.
- Children shall not play with the appliance.
- Cleaning and user maintenance shall not be made by children unless they are older than 8 and supervised.
- Keep the appliance and its cord out of reach of children less than 8 years.
- If the supply cord is damaged, it must be replaced by the manufacturer, its service agent or similarly qualified persons in order to avoid a hazard.
- This appliance is intended to be used in household and similar applications such as:
  - staff kitchen areas in shops, offices and other working environments;
  - farm houses;
  - by clients in hotels, motels and other residential type environments;
  - bed and breakfast type environments.
- CAUTION: Potential injury may be caused from misuse.
- Regarding the instructions for details on how to clean the surfaces in contact with food, thanks to refer to the section "Cleaning".

**OPERATION**

**FIGURE A:** Wash in warm water, then rinse and dry thoroughly

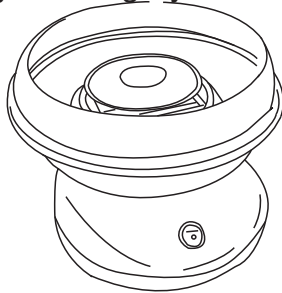

**FIGURE B :** Removing the extractor assembly head.

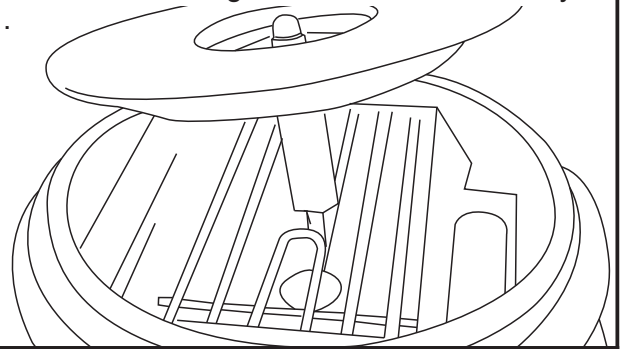

**FIGURE C**

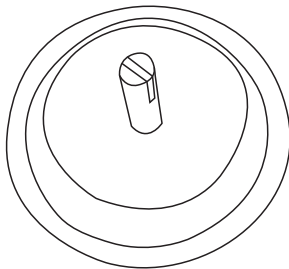

**FIGURE D**

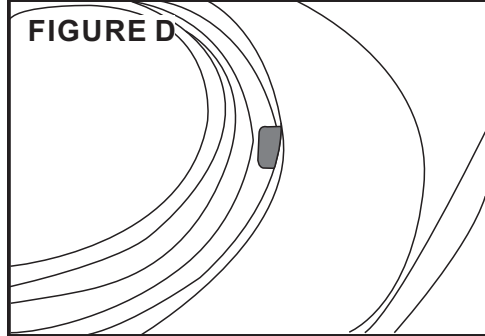

**FIGURE E**

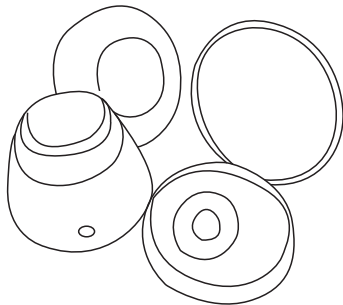

**FIGURE F**

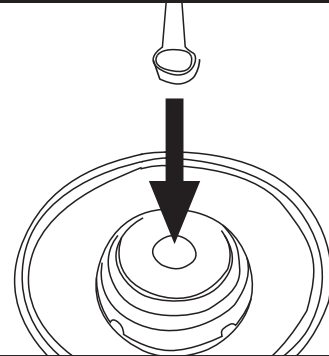

**FIGURE G**

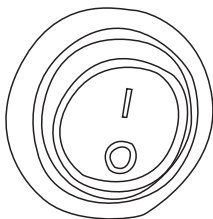

**FIGURE H:**

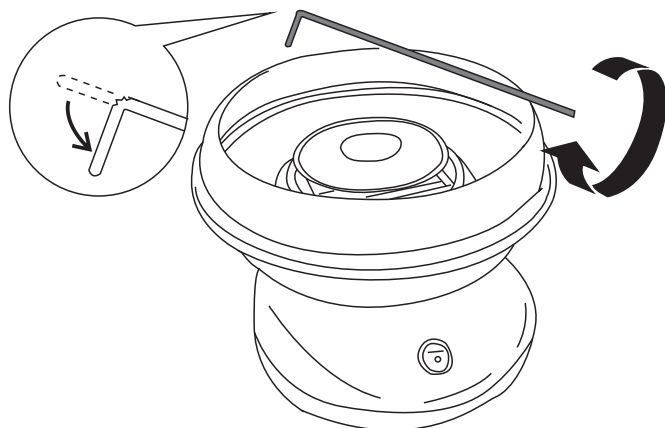

**FIGURE H:** ① Don't drop the sugar near the heating tube ② when rolling cotton candy in the operation diagram, put the bamboo stick horizontally and rotate it. Don't stretch the bamboo stick into the product and circle, there will be a risk that the sugar will fall into the heating tube

- a. Before use please ensure the bowl is cleaned and dried thoroughly. Return the bowl to the base and locked in place. This can be done by aligning the metal tabs with the plastic tabs on the bowl. Turn the bowl clockwise to lock in position. To unlock turn anticlockwise as shown (Figure D).
  - b. Return the extractor assembly head making sure the grooves aligned to fit over the pegs on the stem. (Figure B&C)
  - c. Find a stable surface with an electrical outlet before starting making sure the cord does not cause an obstruction.  
Plug the cord into the wall socket ensuring the unit is in the off position.
  - d. Turn the main plug point ON, you are now ready to turn on the unit. When you turn the unit on (Figure G) please allow to run for 5 minutes for the element to heat up. Please do not let it run for any longer as the item will overheat.
- You can turn the unit off if you are not ready.
- e. Measure a table spoon of sugar using the spoon supplied and pour into the centre of the receptacle (Figure F) ensuring you have turned the unit on again. (Figure G)
  - f. Your cotton candy maker will spin the sugar to create candy floss. The candy floss can be collected using a paper cone or stick while circulating it around the inner of the bowl.
  - g. Once your candy floss is being wrapped around the cone or stick you change the position to horizontal over the dispenser and with a side to side motion collect the rest of the candy floss. (Figure H)
  - h. You can now turn the unit off, and measure another portion if you require and follow the steps from stage e.
  - i. You can now continue the process and make more candy floss as the unit should be sufficiently be warm enough to continue.
  - j. If you have decided you have made enough please turn off the unit and unplug the unit from the power socket and follow cleaning process as stated in Figure A and the care and cleaning process.

### ADDITIONAL WARNINGS

1. NEVER immerse in water.
2. NEVER use near water.
3. NEVER use an abrasive sponge or cloth when cleaning.
4. NEVER leave unit unattended while in use.
5. NEVER place anything other than the intended sugar in the extractor assembly head.
6. Unplug unit from power socket when not in use and when cleaning,
7. DO NOT operate this appliance with a damaged cord or plug.
8. DO NOT put in dishwasher.

### Take Note

For optimum results be sure to turn unit ON and allow it to run for at least 5 minutes before starting.

This allows the unit to properly warm up before beginning to actually spin the cotton candy. Only add sugar to the extractor head when it has come to a complete stop.

To avoid clogging the unit never use ingredients other than pure granulated sugar. Do NOT overfill the sugar receptacle.

Cotton candy is made by heating sugar which liquidises the sugar.

### CARE AND CLEANING

1. Make sure unit is unplugged and has had time to cool down before cleaning.
2. After cooling remove the extractor head assembly by lifting upwards. UNLOCK bowl by turning clockwise and remove (figure B, C & D). Wash both in warm water then rinse and dry
3. Use a slightly damp non-abrasive sponge or non-abrasive towel to clean the outside of the unit and Wipe with a non-abrasive towel to dry.

### Take Note

Next the sugary liquid is forced out of tiny holes in the extractor head by centrifugal force as the extractor head spins. As the liquefied sugar hits the air it turns fluffy and fits a paper cone. It is very important that the unit is cleaned properly after every use. If it is not the holes will get clogged and sugar will be unable to pass through the tiny holes efficiently.

### ENVIRONMENTALLY-FRIENDLY DISPOSAL



Contact your local Environmental waste agency for information regarding the safe disposal of this item.

If electrical appliances are disposed of in landfills or dumps hazardous substances can leak into the groundwater and get into the food chain damaging your health and wellbeing.

### SPECIFICATIONS

Voltage: 220-240V~50/60Hz

Wattage: 450 - 550W

Caution, hot surface



This appliance is not intended to be operated by means of an external timer or separate remote-control system.

**MESURES DE SÉCURITÉ**

- NE PASTOUCHER les surfaces chaudes. Utiliser les poignées ou boutons.
- Afin de vous protéger contre tout choc électrique, ne pas immerger le cordon d'alimentation, la prise, ou tout autre élément de l'appareil dans l'eau ou tout type de liquide.
- Une surveillance rapprochée est nécessaire quand tout appareil électrique est utilisé par ou à proximité d'un enfant.
- NE PAS LAISSER votre appareil sans surveillance lorsque vous l'utilisez et qu'il est branché à votre prise secteur.
- Toujours déconnecter l'appareil de l'alimentation si on le laisse sans surveillance et avant montage, démontage ou nettoyage.
- Mettre l'appareil à l'arrêt et le déconnecter de l'alimentation avant de changer les accessoires ou d'approcher les parties qui sont mobiles lors du fonctionnement.
- Des précautions doivent être prises lors de la manipulation des couteaux affûtés, lorsqu'on vide le bol et lors du nettoyage.
- NE PAS utiliser tout appareil électrique avec une défectuosité au niveau du cordon d'alimentation, de sa prise ou en cas de dysfonctionnement.
- NE PAS UTILISER cet appareil en extérieur.
- NE PAS LAISSER le cordon d'alimentation pendre sur le coin de votre table ou plan de travail.
- NE PAS METTRE l'appareil sur ou à proximité d'une source de chaleur tel les plaques de cuisson, gaz, fours, etc...
- Vérifier l'intérieur du compartiment de chauffe (voir s'il n'y'a pas d'éléments étrangers) avant d'allumer votre appareil en position ON.
- L'élément chauffant au centre peut rester chaud un certain temps. Eviter de le toucher jusqu'à ce qu'il soit froid.
- Un cordon d'alimentation court est fourni pour vous éviter de vous emmêler et de trébucher à cause d'un fil trop long.
- Un cordon d'alimentation avec rallonge peut être utilisé si vous accordez un maximum de précaution lors de l'utilisation de votre machine.
- Le dispositif électrique et ses caractéristiques (pour installation d'une rallonge par exemple) doit être au moins aussi puissant que celui existant de base sur la machine.
- Cet appareil a une fiche polarisée (une broche est plus grande que l'autre). Afin de réduire le risque de chocs électriques, cette prise est destinée à être branchée à une prise polarisée et d'une seule façon.
- Tenez vos mains à l'écart de la machine quand elle est en marche (position ON) et qu'elle tourne.
- Cet appareil peut être utilisé par des enfants âgés de 8 ans et plus et par des personnes dont les capacités physiques, sensorielles ou mentales sont réduites ou qui manquent d'expérience et de connaissances, à condition qu'ils aient reçu une surveillance ou des instructions concernant l'utilisation de l'appareil en toute sécurité et qu'ils comprennent les risques encourus.
- Les enfants ne doivent pas jouer avec l'appareil.
- Le nettoyage et l'entretien par l'utilisateur ne doivent pas être effectués par des enfants, sauf s'ils sont âgés de plus de 8 ans et qu'ils sont supervisés.
- Gardez l'appareil et son cordon hors de portée des enfants de moins de 8 ans.
- Si le cordon d'alimentation est endommagé, il doit être remplacé par le fabricant, son agent de service ou des personnes de qualification similaire afin d'éviter tout danger.
- L'appareil est destiné à être utilisé pour des applications domestiques et analogues telles que:
  - cuisine des employés dans les magasins, bureaux et autres environnements de travail;
  - fermes;
  - par des clients d'hôtels, motels et autres environnements de type résidentiel;
  - environnements de type chambres d'hôtes.
- MISE EN GARDE : Une mauvaise utilisation peut entraîner des risques de blessures.
- En ce qui concerne les informations détaillées sur la manière de nettoyer les surfaces en contact avec les aliments, référez-vous à la section "Nettoyage".

## FONCTIONNEMENT

## ÉTAPE 1:

Lavez avec de l'eau chaude, puis rincez et séchez minutieusement

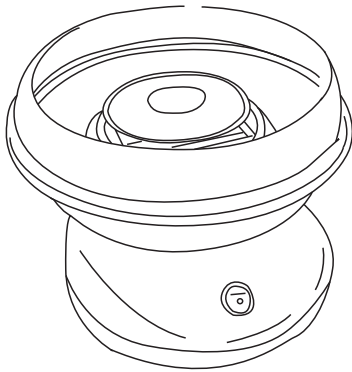

## ÉTAPE 2: Retirez la tête de l'extracteur

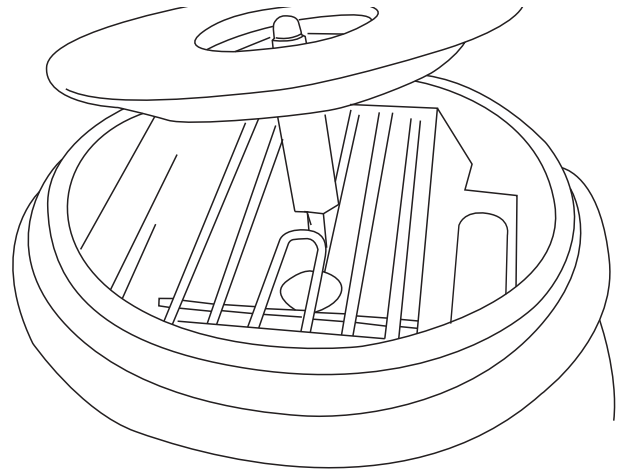

## ÉTAPE 3

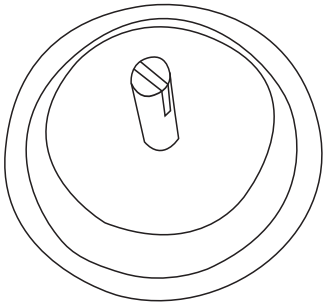

## ÉTAPE 4

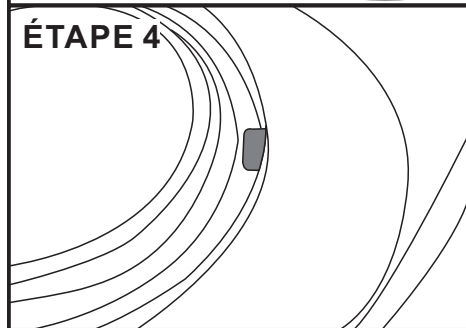

## ÉTAPE 5

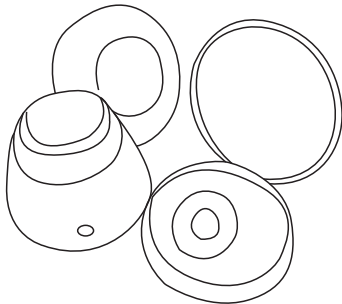

## ÉTAPE 6

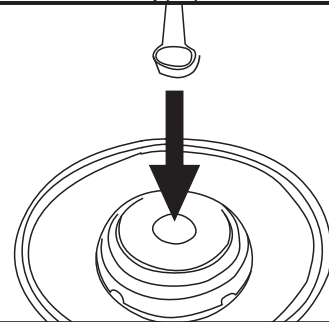

## ÉTAPE 7

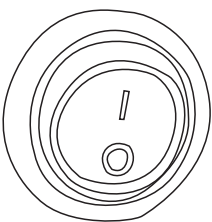

## ÉTAPE 8

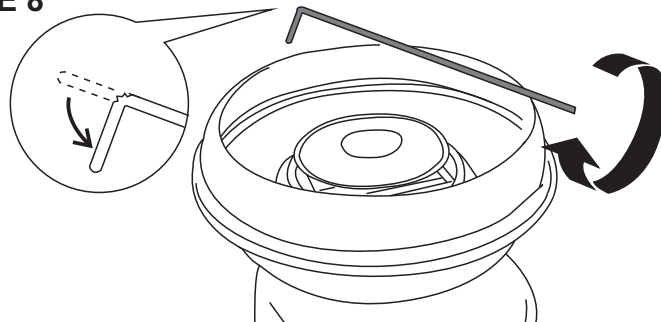

**ÉTAPE 8:** ① Ne laissez pas tomber le sucre près du tube chauffant ② Lorsque vous roulez la barbe à papa dans le diagramme de fonctionnement, placez le bâton de bambou horizontalement et faites-le tourner. N'étirez pas la tige de bambou dans le produit et le cercle, le sucre risquerait de tomber dans le tube chauffant.

Après avoir nettoyé et séchez scrupuleusement le bol, retournez le à sa base en vous assurant qu'il est bloqué/verrouillé en bonne position. Alignez les languettes en métal de la base de l'appareil avec les languettes plastiques du bol. Les languettes sur le bol doivent être ajustées sous les languettes en métal dès que vous tournez le bol dans le sens contraire des aiguilles d'une montre pour verrouillage. Assurez-vous qu'il est bien sécurisé et verrouillé en bonne position. Pour le retirer, tournez-le dans le sens des aiguilles d'une montre afin de le déverrouiller (**Étape 4**).

Retournez la tête de l'extracteur en vous assurant que les rainures soient dûment alignées pour s'adapter dessus les chevilles de la tige. (**Étapes 2 et 3**).

En premier, trouver une surface plane et stable à proximité d'une prise électrique. Branchez votre appareil en vous assurant qu'il est suffisamment éloigné de tout point d'eau. Si besoin, vous pouvez utiliser une rallonge.

Branchez l'appareil en position OFF (à l'arrêt).

Allumez votre appareil (bouton ON) et laissez le tourner pendant 5 minutes au moins. Cela permettra de préchauffer la machine. Ensuite, éteignez votre appareil (bouton OFF).

Le niveau de quantité de sucre à mettre est à déterminer en fonction de vos goûts et à préparer à l'aide de la cuillère-mesure qui vous est fournie. Mettre du sucre dans le récipient central (**Étape 6**).

Puis allumez votre appareil (bouton ON) (**Étape 7**).

Votre Machine Barbe à Papa va tourner et transformer le sucre en une friandise sucrée que vous pouvez servir dans un cornet papier en la filant via un mouvement circulaire le long de votre bol. Quand vous pouvez voir se former le fil de la barbe à papa, collecter la barbe à papa autour d'un bâtonnet tenu à la verticale. Tournez le bâtonnet avec vos doigts autour du bol. Une fois la barbe avancée, tenir votre barbe à papa à l'horizontale au –dessus de la tête de l'extracteur en effectuant toujours un mouvement de rotation avec vos doigts. Assurez –vous de collecter un maximum de barbe à papa afin d'en obtenir une la plus régulière et généreuse possible ! (**Étape 8**).

Arrêtez votre machine (position OFF) quand tout le sucre a été dispersé. Une fois que la tête de l'extracteur est complètement arrêtée, vous pouvez verser une nouvelle dose de sucre et recommencer l'opération. La barbe à papa devrait se faire plus rapidement étant donné que la machine est déjà suffisamment chaude.

## AVERTISSEMENTS COMPLÉMENTAIRES

1. NE JAMAIS immerger l'appareil dans de l'eau ou tout autre liquide.
2. NE JAMAIS l'utiliser près d'un point d'eau (évier, baignoire, bassine, etc...)
3. NE JAMAIS utiliser une éponge ou chiffon abrasif pour le nettoyage.
4. NE JAMAIS utiliser un grattoir pour le nettoyage.
5. NE JAMAIS laissé fonctionner l'appareil sans surveillance.
6. NE JAMAIS mettre quelque chose d'autre que le sucre dans la tête de l'extracteur.
7. Débrancher l'appareil de la prise quand il n'est pas utilisé et lorsque vous le nettoyez.
8. NE PAS utiliser cet appareil avec un cordon d'alimentation ou prise endommagés.

### ANOTER :

Pour un résultat optimal : Assurez-vous d'avoir bien activé le fonctionnement de votre machine et de bien l'avoir mis à préchauffer pendant au moins 5 minutes. Seulement ajouter le sucre dans la tête de l'extracteur quand elle est totalement arrêtée. Ne jamais utiliser d'autres ingrédients que du pur sucre en poudre. Sinon, d'autres substances pourraient encrasser votre machine. Ne pas trop surcharger le récipient de sucre.

En suivant ces quelques recommandations, petits et grands pourront profiter de cette machine et s'amuser en faisant des barbes à papa.

### ENTRETIEN ET NETTOYAGE

1. Assurez-vous que l'appareil est débranché et a eu suffisamment de temps hors utilisation pour refroidir avant nettoyage.
2. Après refroidissement, retirez la tête de l'extracteur en la tirant vers le haut. Déverrouillez le bol en le tournant dans le sens des aiguilles d'une montre et en le retirant. (Photos 1, 2 et 3)
- 3) Lavez ces 2 éléments dans de l'eau chaude, bien rincer et sécher.
3. Utiliser un torchon légèrement humide, non abrasif, pour nettoyer l'extérieur.

### ANOTER :

Le liquide sucré est ensuite expulsé des minuscules trous de l'extracteur ou de la tête par la force centrifuge lorsque la tête de l'extracteur tourne. Lorsque le sucre liquéfié entre en contact avec l'air, il se transforme en un cône de papier. Il est très important de nettoyer correctement l'appareil après chaque utilisation. Sinon, les trous se boucheront et le sucre ne pourra pas passer efficacement à travers les minuscules trous.

### Conditions requises pour détruire ce produit :



Ce marquage ci-dessous indique que ce produit ne doit pas être jeté avec les autres déchets ménagers dans toute l'UE. Pour éviter toute atteinte à l'environnement ou la santé humaine qui peut être causé par l'élimination incontrôlée des déchets, il est important de recycler, et de promouvoir la réutilisation durable des ressources matérielles.

Pour retourner votre appareil utilisé, il faut avoir recours aux systèmes de reprise et de collecte ou contacter le détaillant où le produit a été acheté. Ceux-ci pourront mieux vous aider pour le recyclage du produit.

## SPECIFICATIONS

Tension : 220-240V ~ 50/60Hz

Puissance : 450-550W



**Attention, surface chaude**

**Les appareils ne sont pas conçus pour être utilisés au moyen d'une minuterie externe ou d'un système de commande à distance séparé.**

## PRECAUCIONES DE SEGURIDAD

- No toque las superficies calientes. Utilice las del asa o el pomo.
- Para protegerse contra descargas eléctricas, no sumerja el enchufe ni ninguna parte del aparato en líquidos.
- Es necesaria una estrecha supervisión cuando cualquier aparato sea utilizado por niños o cerca de ellos.
- No deje el aparato desatendido mientras esté en uso o cuando esté enchufado a una toma de corriente.
- Desconecte siempre el aparato de la red eléctrica si se deja sin vigilancia y antes de montarlo, desmontarlo o limpiarlo.
- Apague el aparato y desconéctelo de la red antes de cambiar accesorios o acercarse a piezas que se mueven durante el uso.
- Tenga cuidado al manipular las cuchillas afiladas, al vaciar el recipiente y durante la limpieza.
- NO utilice el aparato con un cable o enchufe dañado o si el artículo está dañado de alguna manera.
- NO lo utilice al aire libre.
- NO deje que el cable cuelgue del borde de la encimera o de cualquier superficie caliente.
- NO lo coloque sobre o cerca de gases calientes o quemadores eléctricos.
- Se debe tener precaución al mover este aparato y volver a colocarlo.
- Compruebe que no haya objetos extraños en el compartimento lateral de la resistencia antes de encender el aparato.
- Evite el contacto hasta que el aparato se haya enfriado después de su uso.
- Mantenga las manos alejadas del aparato cuando esté en posición ON y esté girando.
- Este aparato puede ser utilizado por niños a partir de 8 años y personas con capacidades físicas, sensoriales o mentales reducidas o con falta de experiencia y conocimientos si han recibido supervisión o instrucciones sobre el uso del aparato de forma segura y comprenden los peligros que conlleva.
- Los niños no deben jugar con el aparato.
- Los niños no deben realizar tareas de limpieza ni de mantenimiento, a menos que sean mayores de 8 años y estén supervisados.
- Mantenga el aparato y su cable fuera del alcance de los niños menores de 8 años.
- Si el cable de alimentación está dañado, debe ser sustituido por el fabricante, su agente de servicio o personas con cualificación similar para evitar riesgos.
- Este aparato está destinado a ser utilizado en aplicaciones domésticas y similares tales como:
  - zonas de cocina de personal en tiendas, oficinas y otros entornos de trabajo
  - cocinas de granjas;
  - por clientes en hoteles, moteles y otros entornos de tipo residencial;
  - entornos de tipo alojamiento y desayuno.
- Precaución: El uso incorrecto puede causar lesiones potenciales.
- Respecto a las instrucciones para detalles sobre cómo limpiar las superficies en contacto con los alimentos, gracias a referirse a la sección „LIMPIEZA“.

**OPERACIÓN**

**FIGURA A:** Lave en agua caliente, después enjuague y seque cuidadosamente.

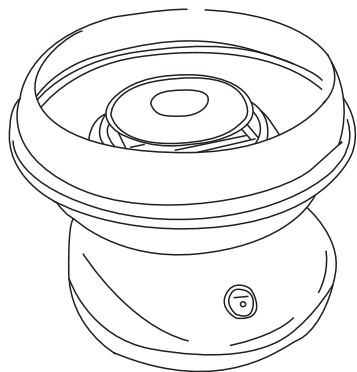

**FIGURA B:** Remueva la cabeza de ensamblaje del extractor.

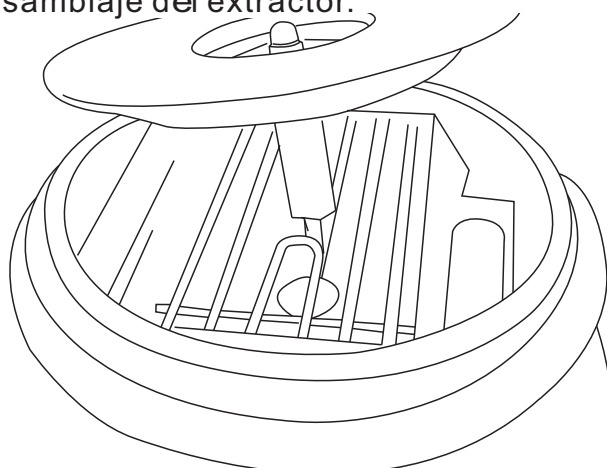

**FIGURA C**

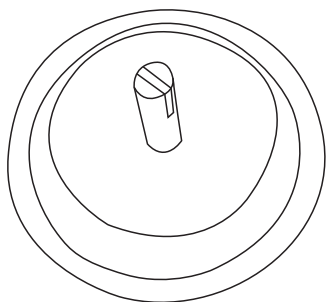

**FIGURE D**

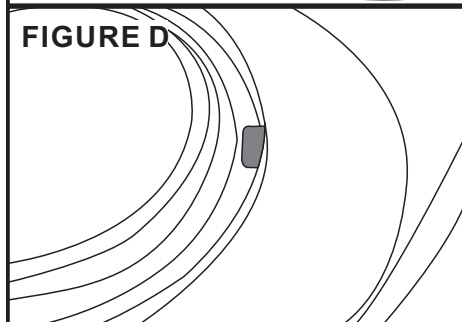

**FIGURA E**

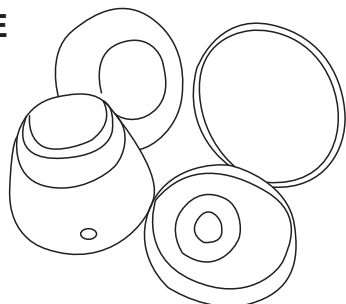

**FIGURA F**

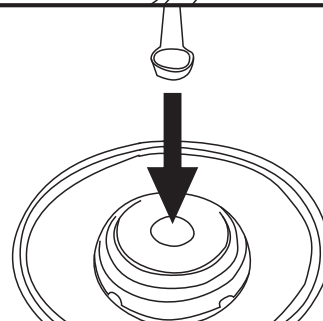

**FIGURA G**

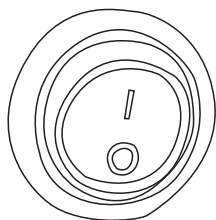

**FIGURA H**

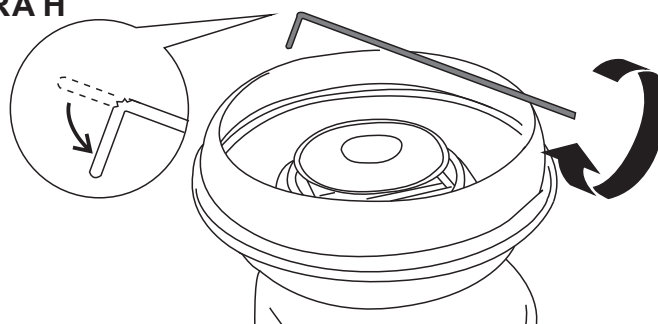

**FIGURA H:** ① No deje caer el azúcar cerca del tubo de calentamiento ② cuando enrolle el algodón de azúcar en el diagrama de funcionamiento, ponga la vara de bambú en posición horizontal y gírela. No estire la vara de bambú en el producto y el círculo, habrá riesgo de que el azúcar caiga en el tubo de calentamiento

Después de la limpieza y secar completamente el tazón, regréselo a la base y asegúrese de que esté bloqueados en la posición. Alinee las pestañas de metal en la base con las pestañas de plástico en el tazón, las pestañas del tazón encajaran debajo de las pestañas de metal cuando gire el tazón en sentido de la agujas del reloj para bloquearlo. Para quitar gire nuevamente el tazón en modo de desbloqueo (Figura D)

Regrese la cabeza extraíble de ensamblaje asegurándose que la posición está completamente alineada para encajar sobre las clavijas de la base (Figuras B y C)

Primero antes de iniciar revise una conexión de toma de corriente estable. (Asegúrese que el cable de enchufe este alejado de agua. Si se necesita es aceptable usar una extensión de corriente)

Conecte la unidad, asegúrese de que este apagada.

Encienda la unidad y permite que funcione durante al menos 5 minutos. Esto permitirá que se caliente. Luego presione el interruptor a Apagado.

Mida una cucharada de azúcar con la cuchara dosificadora suministrada por el fabricante de LA MAQUINA DE ALGODÓN DE AZUCAR Vierte el azúcar en el recipiente central (Figura F). Cambie a la posición de encendido (Figura G)

Su máquina de algodón de azúcar hará girar el azúcar en un chupete que recolecta en el cono de papel haciendo girar el cono a medida que gira alrededor del tazón. Cuando mire que comience la telaraña de algodón de azúcar, recoge el algodón de azúcar en el cono sosteniendo el cono verticalmente. Gire el cono con los dedos mientras gira el tazón.

Una vez que el algodón de azúcar se haya acumulado en el cono, sostén el cono en posición horizontal sobre la cabeza del extractor y sigue girando el cono con los dedos. Continúe girando el cono con los dedos mientras el cono este en posición horizontal y mueve de un lado a otro asegurándose de que está recogiendo todo el algodón de azúcar (Figura H)

Apague la unidad cuando se haya dispensado todo el azúcar Una vez que la cabeza del extractor se haya detenido por completo.

Puede cargar otra medida de azúcar en la cabeza del extractor y volver a empezar. El algodón debe fluir más rápido ya que la unidad está más caliente.

## PRECAUCIONES ADICIONALES

1. NUNCA sumerja en agua
2. NUNCA use cerca de agua
3. NUNCA use una esponja abrasiva cuando lo limpie
4. NUNCA lo deje desatendido mientras se usa.
5. NUNCA coloque nada extra que no sea azúcar en la cabeza del extractor
6. Desconecte esta unidad del toma corriente cuando no esté en uso o cuando lo limpie.
7. NO opere este aparato con el cable o enchufe dañado.
8. NO coloque en la lavavajillas

## TOME NOTA

- Para obtener resultados óptimos, asegúrese de la unidad este encendida y permite que corra por lo menos durante 5 minutos antes de comenzar.
- Esto permite que la unidad este correctamente caliente antes de empezar realmente a girar el algodón de azúcar.
- Sólo agregue azúcar al extractor cuando se ha llegado a completar la parada no utilice nunca ingredientes que no sean azúcar granulada, otros causaran obstrucción no llene demasiado el recipiente para azúcar.

## CUIDADO Y LIMPIEZA

1. Asegúrese de que la unidad esté desenchufada y se haya enfriado antes de limpiarla.
  2. Después de enfriar, quite el conjunto de la cabeza del extractor jalando de él antes de limpiarlo.
- DESBLOQUEE el tazón girando a la izquierda y retírelo. (Figuras B y C y D) Lave ambos en agua tibia, enjuáguelos y séquelos.
3. Utilice una esponja no abrasiva, ligeramente húmeda o una toalla no abrasiva para limpiar la parte exterior de la unidad, limpie con una toalla no abrasiva para secarlo.

## TOME NOTA

- El algodón de azúcar se produce calentando el azúcar. Esto convierte el azúcar en una formaldehído.
- A continuación, el líquido azucarero es expulsado por los orificios pequeños en la cabeza del extractor por la fuerza centrífuga a medida que gira la cabeza del extractor.
- A medida que el azúcar líquido golpea el aire, vuelve a formar un material sólido esponjoso que se adhiere al cono de papel. Es muy importante que la unidad se limpie después de cada uso.
- De lo contrario, los agujeros se obstruirán y el azúcar no podrá salir a través de los orificios pequeños de manera correcta.

## ELIMINACION ECOLOGICA



No deseche aparatos eléctricos como basura municipal sin clasificar. Use una forma diferente para desechar. Comuníquese con el gobierno de su localidad para obtener información sobre el sistema de recolección disponible. Si los electrodomésticos se eliminan en vertederos de basura normal, las sustancias peligrosas pueden filtrarse hacia las aguas subterráneas y entrar en la cadena de alimentos dañando su salud y su bienestar.

## ESPECIFICACIONES

Voltaje: 220 - 240V ~ 50 / 60 HZ

Vatios: 450 – 550 W



Precaución, superficie caliente

Estos dispositivos no están diseñados para ser operados por medio de un temporizador externo o un sistema de control remoto por separado.

## PRECAUÇÕES DE SEGURANÇA

- Não toque nas superfícies quentes. Utilize a pega ou o botão.
- Para proteger contra choques eléctricos, não mergulhe a ficha ou qualquer parte da unidade em líquidos.
- É necessária uma supervisão apertada quando qualquer aparelho for utilizado por crianças ou perto delas.
- NÃO deixe a unidade sem vigilância enquanto estiver a ser utilizada ou quando estiver ligada a uma tomada eléctrica.
- Desligue sempre o aparelho da alimentação se for deixado sem vigilância e antes de o montar, desmontar ou limpar.
- Desligue o aparelho e desconecte-o da alimentação antes de trocar acessórios ou aproximar-se de peças que se movem durante o uso.
- Deve ter-se cuidado ao manusear as lâminas de corte afiadas, ao esvaziar a taça e durante a limpeza.
- NÃO opere o aparelho com um cabo ou ficha danificados ou se o item estiver danificado de alguma forma.
- Não utilize o aparelho no exterior.
- NÃO deixe o cabo pendurado na borda da bancada ou em qualquer superfície quente.
- NÃO coloque sobre ou perto de quaisquer gases quentes ou queimadores eléctricos.
- Deve-se ter cuidado ao mover este aparelho e ao recolocá-lo.
- Verificar se existem objectos estranhos no compartimento do elemento de aquecimento lateral antes de ligar o aparelho.
- Evite o contacto até que o item tenha arrefecido após o uso.
- Mantenha as mãos afastadas da máquina quando esta estiver na posição ON e a girar.
- Este aparelho pode ser utilizado por crianças a partir dos 8 anos de idade e por pessoas com capacidades físicas, sensoriais ou mentais reduzidas ou com falta de experiência e conhecimentos, desde que tenham recebido supervisão ou instruções sobre a utilização do aparelho de forma segura e compreendam os perigos envolvidos.
- As crianças não devem brincar com o aparelho.
- A limpeza e a manutenção pelo utilizador não devem ser feitas por crianças, a menos que tenham mais de 8 anos e sejam supervisionadas.
- Mantenha o aparelho e o seu cabo fora do alcance de crianças com menos de 8 anos.
- Se o cabo de alimentação estiver danificado, deve ser substituído pelo fabricante, pelo seu agente de assistência ou por pessoas com qualificações semelhantes, de modo a evitar riscos.
- Este aparelho destina-se a ser utilizado em aplicações domésticas e semelhantes, tais como:
  - áreas de cozinha de pessoal em lojas, escritórios e outros ambientes de trabalho;
  - casas de lavoura;
  - por clientes em hotéis, motéis e outros ambientes de tipo residencial;
  - ambientes do tipo cama e pequeno-almoço.
- CUIDADO: A utilização incorrecta pode provocar ferimentos.
- Relativamente às instruções para obter detalhes sobre como limpar as superfícies em contacto com os alimentos, consulte a secção “Limpeza”.

**FUNCIONAMENTO**

**FIGURA A:** Leve em água quente, depois enxague e seque cuidadosamente.

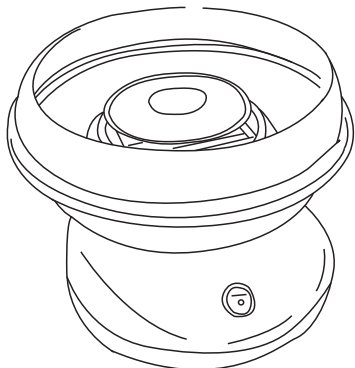

**FIGURA B:** Retirar a cabeça do extractor.

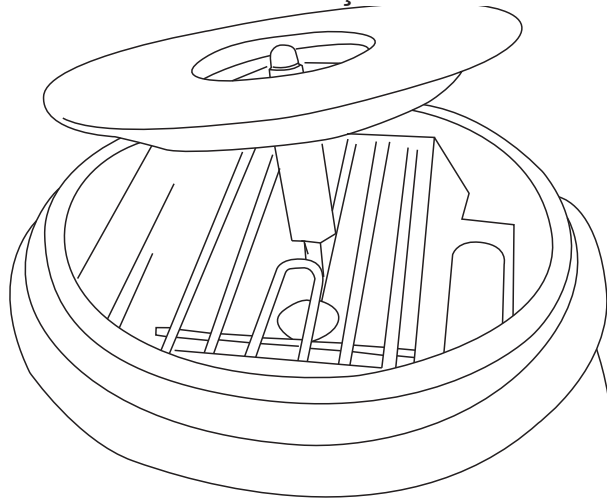

**FIGURA C**

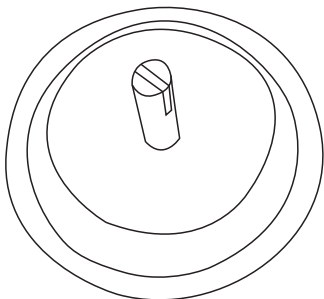

**FIGURE D**

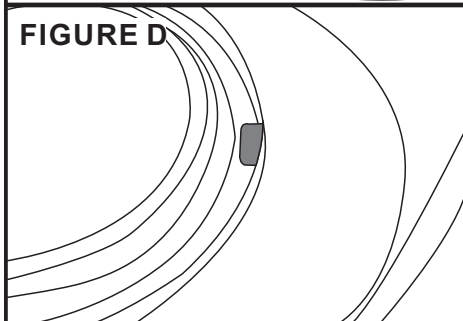

**FIGURA E**

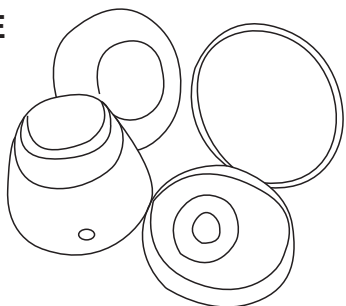

**FIGURA F**

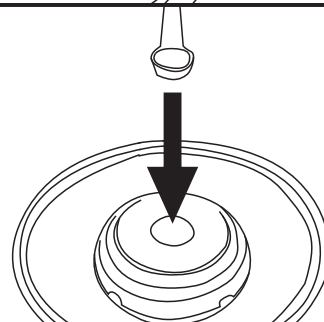

**FIGURA G**

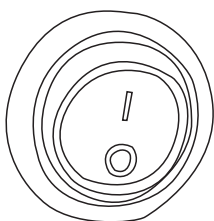

**FIGURA H**

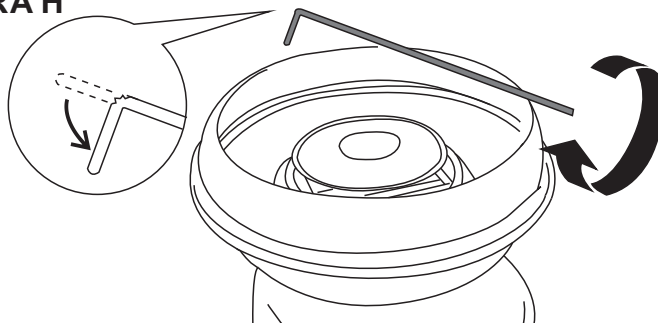

**FIGURA H:** Não deixar cair o açúcar perto do tubo de aquecimento ao enrolar o algodão doce no diagrama de funcionamento, colocar o pau de bambu na horizontal e rode-lo. Não esticar o pau de bambu sobre o produto e fazer um círculo, haverá o risco de o açúcar cair no tubo de aquecimento.

1. Antes de usar, certifique-se de que a tigela está limpa e seca completamente. Devolver a tigela à base e trancá-la no seu lugar. Isto pode ser feito alinhando as abas de metal com as abas de plástico na tigela. Rodar a tigela no sentido dos ponteiros do relógio para travar na posição correcta. Para desbloquear, rodar no sentido contrário ao dos ponteiros do relógio, como mostrado (Figura D).
2. Coloque a cabeça de montagem do extractor, certificando-se de que as ranhuras estão alinhadas para caberem sobre as cavilhas da base. (Figura B e C)
3. Encontrar uma superfície estável com uma tomada eléctrica antes de começar a certificar-se de que o cordão não causa obstrução.
4. Ligar o cordão à tomada de parede, assegurando que a unidade está na posição de desligado.
5. Ligar o ponto principal da tomada, está agora pronto para ligar a unidade. Quando ligar a unidade (Figura G), deixar funcionar durante 5 minutos para que o elemento aqueça. Por favor, não deixe que eu gire por mais tempo, pois o elemento irá sobreaquecer.
6. Pode desligar a unidade se não estiver pronta.
7. Meça uma colher de sopa de açúcar utilizando a colher fornecida e deite-a no centro do recipiente (Figura F), assegurando que ligou a unidade novamente. (Figura G).
8. Sua máquina de algodão doce irá girar o açúcar para criar o fio fino. O fio pode ser recolhido usando um cone ou bastão de papel enquanto o faz circular pelo interior da tigela.
9. Assim que o seu fio estiver a ser enrolado à volta do cone, mude a posição para horizontal sobre o doseador e com um movimento de um lado para o outro recolhe o resto do fio. (Figura H)
10. Pode agora desligar a unidade, e medir outra porção se necessitar e seguir os passos da fase e.
11. Ligue a máquina e continue o processo, não é necessário esperar a máquina aquecer, pois a unidade deve estar suficientemente quente.
12. Quando tiver acabado, desligue a unidade e desconecte o cabo de alimentação da tomada e siga o processo de limpeza como indicado na Figura A e o cuidado e processo de limpeza.

## **PRECAUÇÕES DE SEGURANÇA IMPORTANTES**

1. Nunca imergir a máquina em água.
2. Nunca utilizar a máquina perto de água.
3. Nunca utilizar uma esponja ou um pano abrasivo para limpar a máquina.
4. Nunca limpar a máquina com um esfregão.
5. Não deixar a máquina desacompanhada quando em funcionamento.
6. Nunca colocar nada que não seja o açúcar pretendido na cabeça do extractor.
7. Desligar quando a máquina não estiver a ser utilizada e ao limpar a máquina.
8. Não utilizar a máquina se o cabo ou ficha estiver danificado de alguma forma. Não a utilize se não estiver a funcionar correctamente.
9. Não colocar a máquina na máquina de lavar louça.

### Nota

- Para melhores resultados, certifique-se de ligar a unidade e deixá-la a funcionar durante pelo menos 5 minutos antes de utilizar.
- Só adicionar açúcar à cabeça do extractor quando esta estiver completamente parada.
- Para evitar o entupimento da unidade nunca utilize outros ingredientes que não seja açúcar puro granulado. NÃO encher demasiado o recipiente de açúcar.

### CUIDADO E LIMPEZA

1. Desligue a máquina da tomada, certificando-se de que a mesma arrefeceu completamente antes de limpar a máquina.
2. Uma vez a máquina arrefecida, retirar a cabeça extractor puxando para cima. Rodar a taça no sentido dos ponteiros do relógio e retirá-la (Figura B, C e D). Limpar tanto em água morna, enxaguar como secar.
3. Limpar o exterior da máquina com uma esponja não abrasiva ligeiramente humedecida. Secar com uma toalha não abrasiva.
4. A estrutura da máquina, a tigela e a cabeça do extractor podem ser desmontados para facilitar a limpeza.

### Nota

- O algodão doce é produzido por aquecimento de açúcar que dissolve o açúcar.
- Em seguida, o líquido açucarado é forçado a sair de pequenos orifícios no extracto ou na cabeça por força centrífuga, à medida que a cabeça do extractor gira.
- À medida que o açúcar liquefeito atinge o ar, torna-se fofo e encaixa num cone de papel. É muito importante que a unidade seja devidamente limpa após cada utilização.
- Se não forem os orifícios ficarão obstruídos e o açúcar será incapaz de passar eficientemente através dos pequenos orifícios.

### Eliminação do produto

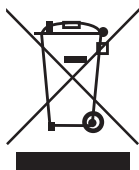

Este aparelho está em conformidade com a Diretiva Europeia 2012/19/UE relativa aos resíduos de equipamentos eléctricos e electrónicos (REEE). Esta directiva fornece o quadro jurídico a nível da UE para a retirada e reutilização de resíduos desta tipologia. Este símbolo indica que este produto não deve ser eliminado com outros resíduos domésticos em toda a UE. Para evitar possíveis danos ao ambiente ou à saúde humana devido à eliminação descontrolada de resíduos, recicle-os de forma responsável para promover a reutilização sustentável dos recursos materiais. Pode levá-lo para um ponto de reciclagem seguro e assim proteger o meio ambiente.

### Especificações técnicas

Voltagem: 220V-240V

Frequência: 50/60Hz

Potência: 450-550W

### **Atenção, superfície quente**



Este dispositivo não está desenhado para ser operado por meio de um temporizador externo ou por um sistema de controlo remoto separado.

## Sicherheitshinweise

- Berühren Sie nicht die heißen Oberflächen. Verwenden Sie Handgriff oder Knöpfe.
- Vor einem elektrischen Schlag zu schützen, sollten das Kabel, Stecker oder anderes Teildieses Gerätes nicht in flüssigem eintauchen.
- Sorgfältige Aufsicht ist notwendig, wenn ein Gerät von oder in der Nähe von Kindern benutzt wird.
- Bitte lassen Sie das Gerät nicht unbeaufsichtigt wenn es an eine Steckdose angeschlossen ist oder Lassen Sie Gerät nicht oder während des Einsatzes.
- Schalten Sie das Gerät aus und trennen Sie es von der Stromversorgung, bevor Sie Zubehörteile auswechseln oder sich Teilen nähern, die sich während des Gebrauchs bewegen.
- Beim Umgang mit den scharfen Schneidmessern, beim Entleeren der Schüssel und bei der Reinigung ist Vorsicht geboten.
- Verwenden Sie das Gerät nicht mit einem beschädigten Kabel oder Stecker, oder wenn das Gerät er in irgendeiner Art und Weise beschädigt ist.
- Verwenden Sie das Gerät nicht im Freien.
- Lassen Sie das Kabel nicht über den Rand der Arbeitsplatten oder heiße Oberflächen hängen.
- Legen Sie das Gerät nicht auf oder neben einem heißen Gas- oder Elektrobrenner oder in einem beheizten Ofen.
- Extreme Vorsicht muss beim Bewegen Sie dieses Gerät verwendet werden.
- Überprüfen Sie den Seitenheizelement Fach für fremde Objekte vor dem Einschalten.
- Heizelement in der Mitte kann heiß werden. Kontakt bis kühl zu vermeiden.
- Das Netzkabel vorgesehen ist kurz in der Länge, um das Risiko des Verhebens der Schnur zu reduzieren.
- Darüber hinaus reduziert es die Wahrscheinlichkeit von über das Kabel zu stolpern.
- Zusätzlich können die abnehmbaren Netzkabel verwendet werden mit notwendigen Sorgfalt. Die markierte elektrische Leistung eines Verlängerungskabels sollte mindestens so hoch wie die elektrische Leistung des Gerätes sein.
- Dieses Gerät verfügt über einen polarisierten Stecker (ein Blatt ist breiter als der andere). Um die Gefahr eines elektrischen Schlags zu verringern, soll dieser Stecker in eine gepolte Steckdose nur einen Weg passen.
- Halten Sie Ihre Hände weg von der Maschine, wenn es sich in der Position ON und dreht.
- Dieses Gerät kann von Kindern ab 8 Jahren und darüber sowie von Personen mit verringerten physischen, sensorischen oder mentalen Fähigkeiten oder Mangel an Erfahrung und Wissen benutzt werden, wenn sie beaufsichtigt oder bezüglich des sicheren Gebrauchs des Gerätes unterwiesen wurden und die daraus resultierenden Gefahren verstehen. Kinder dürfen nicht mit dem Gerät spielen. Reinigung und Benutzer Wartung dürfen nicht von Kindern ohne Beaufsichtigung durchgeführt werden.
- Kinder dürfen nicht mit dem Gerät spielen.
- Reinigung und Benutzerpflege dürfen nur von Kindern über 8 Jahren unter Aufsicht durchgeführt werden.
- Kinder jünger als 8 Jahre sind vom Gerät und der Anschlussleitung fernzuhalten.
- Wenn das Netzkabel beschädigt ist, muss es vom Hersteller, seinem Kundendienst oder einer ähnlich qualifizierten Person ausgetauscht werden, um Gefahren zu vermeiden.
- Dieses Gerät ist für den Gebrauch im Haushalt und in ähnlichen Anwendungsbereichen vorgesehen wie z.B:
  - Personalküchenbereichen in Läden, Büros und anderen Arbeitsbereichen;
  - in der Landwirtschaft und von Gästen in Hotels, Motels und anderen Unterkünften;
  - Frühstückspensionen;
  - im Catering und ähnlichem Großhandelseinsatz.
- **VORSICHT:** Die Anweisungen für Kompakt-Küchenmaschinen und Mixer müssen vor möglichen Verletzungen aufgrund eines Missbrauchs warnen.
- Bezüglich der Anweisungen zur Reinigung der Oberflächen, die mit Lebensmitteln in Berührung kommen, verweisen wir auf den Abschnitt „REINIGUNG“.

**Abbildung A:** Waschen im warmen Wasser, dann spülen und gründlich trocknen.

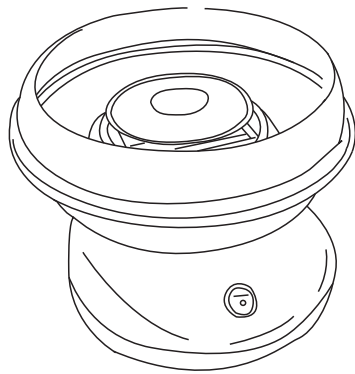

**FIGURA B:** Remueva la cabeza de ensamblaje del extractor.

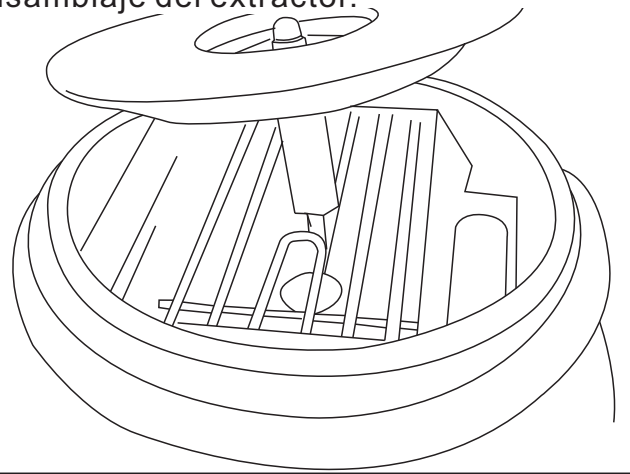

**Abbildung C**

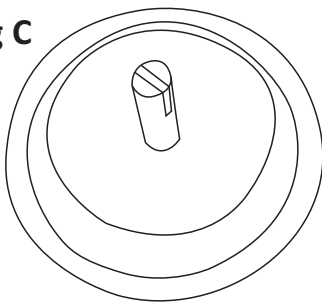

**Abbildung D**

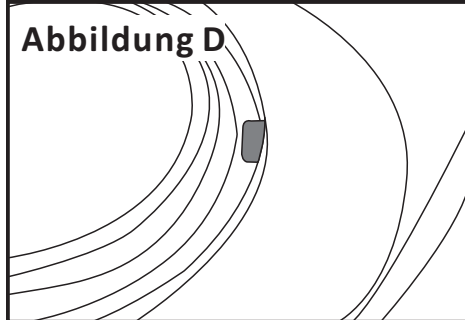

**Abbildung E**

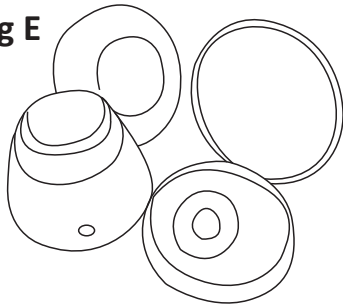

**FIGURA F**

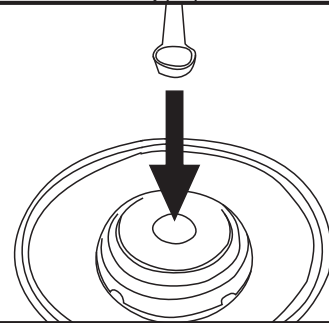

**Abbildung G**

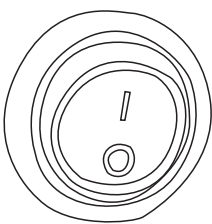

**Abbildung H**

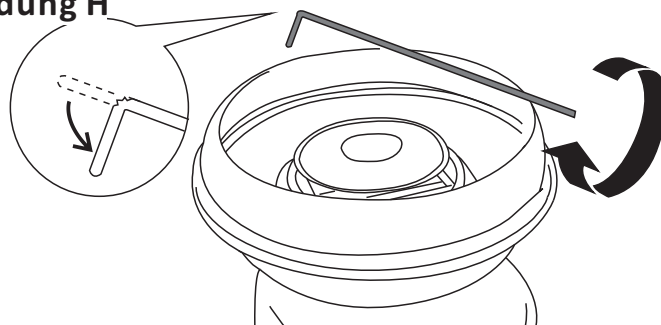

**ABBILDUNG H:** ① Lassen Sie den Zucker nicht in die Nähe des Heizrohrs fallen. ② Wenn Sie Zuckerwatte rollen, legen Sie den Bambusstab waagrecht und drehen Sie ihn. Ziehen Sie den Bambusstab nicht in das Produkt und in den Kreis, sonst besteht die Gefahr, dass der Zucker in das Heizrohr fällt.

a. Nach der Reinigung und dem gründlichen Trocknen der Schüssel, legen Sie es auf seine Basis, dass sie sich in der Position verriegelt. Richten Sie die Metall-Laschen an der Basiseinheit mit den Kunststoffflaschen auf der Schüssel. Richten Sie den Tab auf der Schüssel unter den Metallecken in die Basisstation mit den Kunststoffflaschen auf der Schüssel Tanne ein.

Der Tab auf der Schüssel passt unter den Metallecken, wie Sie die Schüssel gegen den Uhrzeigersinn drehen bis sie einrastet ist. Stellen Sie sicher, es gesichert und eingerastet ist. Zu entfernen, drehen Sie im Uhrzeigersinn zu entriegeln (Abbildung D).

b. Bringen Sie den Dunstmontagekopf, um sicherzustellen, dass das Nuten richtig ausgerichtet ist, um die Stifte auf dem Stamm zu passen (Abbildung B & C).

c. Suchen eine stabile Fläche in der Nähe einer Steckdose, bevor Sie. (Stellen Sie sicher, Ihre Schnur weg von jeder Wasserquelle. Wenn nötig, wäre es akzeptabel, ein Verlängerungskabel zu verwenden.)

Stecken Sie das Gerät ein, um sicherzustellen, es ist auf OFF eingestellt.

d. Schalten Sie das Gerät an und lassen Sie es für mindestens 5 Minuten laufen. Dies wird es ermöglichen, das Gerät aufzuwärmen. Dann schalten Sie es aus.

e. Messen Sie einen Esslöffel Zucker mit dem Messlöffel, welcher mit Zuckerwattemaschine geliefert wurde. Gießen Sie Zucker in Zentrum Aufnahme (Abbildung F). Schalten Sie auf ON Position an (Abbildung G).

f. Ihre Zuckerwattemaschine wird den Zucker in ein seidiger süßer Leckereien umwandeln, die Sie auf der Papiermembran sammeln, durch Drehen des Kegels, wie der Papierneren rund die Schüssel spinn.

g. Wenn Sie sehen, das Zuckerwatte Netz beginnt, zur Erhebung der Zuckerwatte auf dem Kegel, indem die Kegel vertikal gehalten wird. Drehen Sie den Konus mit den Fingern, wenn die Schüssel kreisen. Sobald Zuckerwatte auf dem Kegel gesammelt wird, halten Sie die Kegel in einer horizontalen Bewegung von einer Seite zur anderen und sorgen Sie dafür, dass Sie alle Zuckerwatte sammeln. (Abbildung H).

h. Schalten Sie das Gerät AUS, wenn der gesamte Zucker abgegeben wurde. Sobald der Dunstkopf zum Stillstand gekommen ist, können Sie ein anderes Maß von Zucker in den Dunstkopf gießen und erneut beginnen. Die Zuckerwatte sollte schnell fließen, wie das Gerät ausreichend aufgewärmt werden sollte.

### Zusätzliche Warnhinweise

1. Nie tauchen Sie das Gerät in Wasser.
2. Nie benutzen Sie das Gerät in der Nähe von Wasser.
3. Niemals verwenden Sie einen Scheuerschwamm oder Tuch zum Reinigen.
4. Niemals stellen Sie es während des Einsatzes unbeaufsichtigt.
5. Niemals stellen Sie was anderes als den vorgesehenen Zucker im Dunstmontagekopf.
6. Trennen Sie das Gerät aus der Steckdose wenn nicht in Gebrauch ist und bei der Reinigung.
7. Verwenden Sie dieses Gerät nicht mit einem beschädigten Kabel oder Stecker.
8. Stellen Sie das Gerät nicht in der Spülmaschine.

### Achtung

Für das optimale Ergebnis sollten Sie das Gerät einschalten und lassen Sie es für mindestens 5 Minuten vor dem Start laufen. Gießen Sie Zucker nur in den Schleuderkopf, wenn es zum Stillstand zu kommen. Um ein Verstopfen des Geräts zu vermeiden, verwenden Sie niemals anderes Material als rein Kristall Zucker Zutaten. Überfüllen Sie die Zuckeraufnahme nicht.

### Pflege und Reinigung

Stellen Sie sicher, das Gerät aus der Steckdose gezogen ist und hat Zeit, vor dem Reinigen abkühlen zu lassen.

Nach dem Abkühlen, entfernen Sie die Dunstkopfanzordnung durch Anheben nach oben. Entsperren Schale durch Drehen im Uhrzeigersinn und entfernen (Abbildung B, C & D). Waschen Sie die beiden in warmem Wasser, dann sie spülen und trocknen lassen.

Reinigen die Außenseite des Geräts mit einem leicht feuchten, nicht scheuernden Schwamm oder einem nicht scheuernden. Wischen Sie mit einem nicht scheuernden Tuch zum Trocknen

### Achtung

Zuckerwatte wird durch Erhitzen von Zucker, welches den Zucker Schmelze macht. Als nächstes wird die zuckerhaltige Flüssigkeit aus winzigen Löcher in der Dunstabzugskopf durch Zentrifugalkraft gezwungen ist als der Dunstabzugskopf dreht.

### umweltfreundliche Entsorgung



Elektrogeräte gehören nicht zum Hausmüll, nutzen Sie die Sammelstellen. Kontaktieren Sie Ihre lokale Regierung, um Informationen über die Sammelsysteme zu erhalten.

Wenn elektrische Geräte in Deponien entsorgt werden, können gefährliche Stoffe ins Grundwasser austreten und sich in der Nahrungskette geraten, und Ihre Gesundheit und Wohlbefinden beschädigen.

### Spezifikationen

Spannung: 220-240v-50/60Hz

Leistung in Watt: 450-550W



**Vorsicht, heiße Oberfläche!**

Dieses Gerät ist nicht dazu bestimmt, mittels einer externen Zeitschaltuhr oder einer separaten Fernbedienung betrieben zu werden.

## MISURE DI SICUREZZA.

- Non toccare le superfici calde, ma utilizzare la maniglia o la manopola.
- Per evitare scosse elettriche, non immergere la spina o qualsiasi parte dell'apparecchio in liquidi.
- È necessaria una stretta sorveglianza quando l'apparecchio viene utilizzato da bambini o in loro prossimità.
- NON lasciare l'apparecchio incustodito durante l'uso o quando è collegato a una presa di corrente.
- Scollegare sempre l'apparecchio dalla rete di alimentazione se viene lasciato incustodito e prima di montarlo, smontarlo o pulirlo.
- Spegnerlo l'apparecchio e scollegarlo dall'alimentazione prima di cambiare gli accessori o di avvicinarsi a parti che si muovono durante l'uso.
- Fare attenzione quando si maneggiano le lame affilate, quando si svuota la vasca e durante la pulizia.
- NON mettere in funzione l'apparecchio con un cavo o una spina danneggiati o se l'articolo è danneggiato in qualsiasi modo.
- NON utilizzare all'aperto.
- NON lasciare che il cavo penda sul bordo dei piani di lavoro o su superfici calde.
- NON posizionare l'apparecchio sopra o vicino a bruciatori elettrici o a gas caldi.
- Fare attenzione durante lo spostamento e la ricollocazione dell'apparecchio.
- Prima di accendere l'apparecchio, verificare la presenza di eventuali corpi estranei nel vano laterale dell'elemento riscaldante.
- Evitare il contatto fino a quando l'apparecchio non si è raffreddato dopo l'uso.
- Tenere le mani lontane dalla macchina quando è in posizione ON e sta girando.
- Questo apparecchio può essere utilizzato da bambini a partire dagli 8 anni e da persone con ridotte capacità fisiche, sensoriali o mentali o con mancanza di esperienza e conoscenza, a condizione che abbiano ricevuto supervisione o istruzioni sull'uso dell'apparecchio in modo sicuro e che comprendano i rischi connessi.
- I bambini non devono giocare con l'apparecchio.
- La pulizia e la manutenzione da parte dell'utente non devono essere eseguite da bambini, a meno che non abbiano più di 8 anni e non siano sorvegliati.
- Tenere l'apparecchio e il suo cavo fuori dalla portata dei bambini di età inferiore a 8 anni.  
Se il cavo di alimentazione è danneggiato, deve essere sostituito dal produttore, dal suo agente di assistenza o da persone altrettanto qualificate per evitare un pericolo.
- Questo apparecchio è destinato a essere utilizzato in applicazioni domestiche e simili, quali:
  - aree cucina per il personale di negozi, uffici e altri ambienti di lavoro;
  - case coloniche;
  - dai clienti di alberghi, motel e altri ambienti di tipo residenziale;
  - ambienti di tipo bed and breakfast.
- Attenzione: l'uso improprio può provocare potenziali lesioni.
- Per quanto riguarda le istruzioni per la pulizia delle superfici a contatto con gli alimenti, consultare la sezione "Pulizia".

## FUNZIONAMENTO.

**FIGURA A** :Lavare con acqua tiepida, quindi sciacquare E asciugare accuratamente

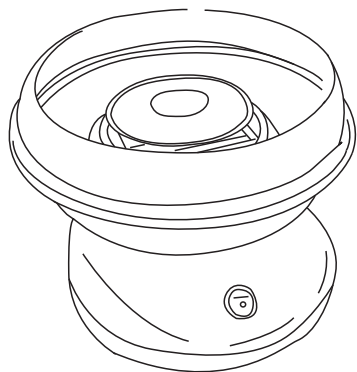

**FIGURA B**:Rimuovere la testa del gruppo estrattore

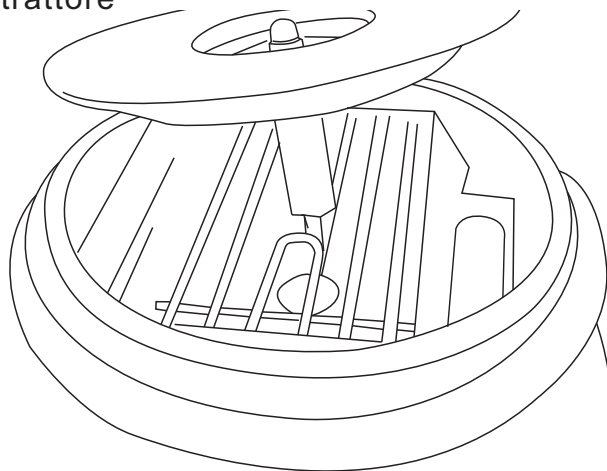

**FIGURA C**



Abbildung D



**FIGURA E**

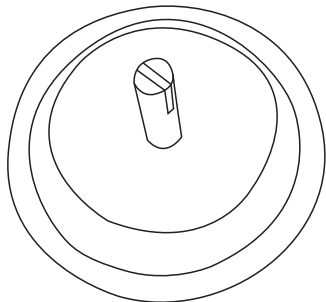
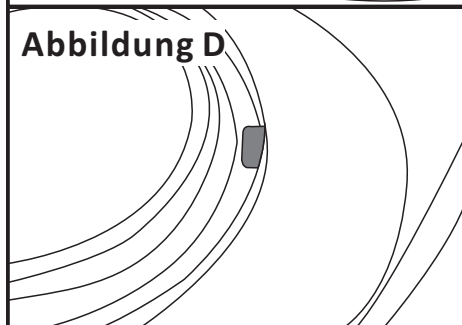
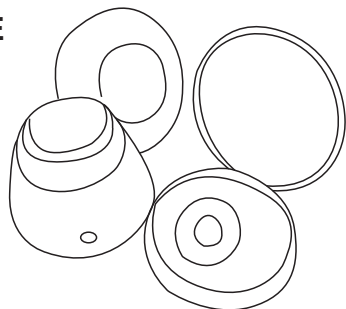

**FIGURA F**

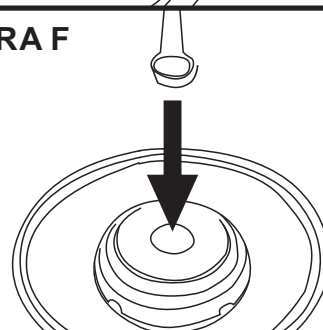

**FIGURA G**

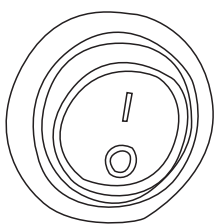

**FIGURA H**

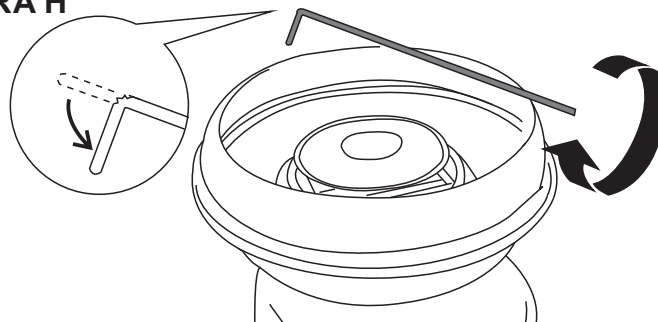

**FIGURA H**:① Non far cadere lo zucchero vicino al tubo di riscaldamento ② quando si arrotola lo zucchero filato nello schema di funzionamento, mettere il bastone di bambù orizzontalmente e ruotarlo. Non allungare il bastoncino di bambù nel prodotto e nel cerchio, ci sarà il rischio che lo zucchero cada nel tubo di riscaldamento

Dopo aver attentamente pulito e asciugato la ciotola, riattaccarla alla base assicurandosi che sia **PERFETTAMENTE** in posizione. Allineare le linguette di metallo sull'unità di base con le linguette di plastica sulla ciotola. Le linguette sulla ciotola entreranno sotto le linguette di metallo facendo girare la ciotola in senso antiorario a **BLOCCARE**. Assicurarsi che sia in posizione e ben sicuro. Per rimuovere, girare in senso orario a **SBLOCCARE** (Figura D).

Rimettere la testa di montaggio dell'estrattore, assicurandosi che le scanalature siano allineate correttamente per adattarsi ai pioli sul fusto. (Figura B e C).

Individuare una superficie stabile vicina ad una presa elettrica prima di iniziare (assicurarsi che il cavo sia lontano da qualsiasi fonte d'acqua. Se necessario, è possibile utilizzare una prolunga).

Collegare l'unità assicurandosi che sia impostata su **OFF**.

Accendere l'unità e lasciarla andare per almeno 5 minuti. Questo gli permetterà di riscaldarsi.

Quindi spegnere. Misurare un cucchiaino di zucchero con il misurino fornito con la macchina di zucchero filato. Versare lo zucchero nel recipiente centrale (Figura F). Passare alla posizione **ON** (Figura G).

La macchina di zucchero filato farà girare lo zucchero che andrà raccolto sul cono di carta facendo ruotare il cono mentre fa il giro della ciotola.

Quando riesci a vedere l'inizio del nastro di zucchero filato, raccogliere lo zucchero filato sul cono tenendolo in verticale. Ruota il cono le dita mentre cerchi la ciotola. Una volta che lo zucchero filato si è raccolto sul cono, tenere il cono orizzontalmente sopra la testa dell'estrattore. Continua a ruotare il cono con le dita mentre il cono è in posizione orizzontale e spostati da un lato all'altro assicurandoti di raccogliere tutti i batuffoli di cotone (Figura H).

Spegnere l'unità quando tutto lo zucchero è stato usato. Una volta che la testa dell'estrattore si è fermata completamente, puoi versare un'altra misura di zucchero nella testa dell'estrattore e ricominciare. Lo zucchero filato dovrebbe scorrere più velocemente poiché l'unità dovrebbe essere sufficientemente riscaldata.

**ULTERIORI AVVERTENZE.**

1. NON immergere in acqua.
2. NON usare MAI vicino all'acqua.
3. NON utilizzare MAI una spugna abrasiva o un panno durante la pulizia.
4. NON lasciare MAI l'unità incustodita mentre è in uso.
5. NON inserire MAI zucchero diverso da quello previsto nella testa del gruppo estrattore.
6. Scollegare l'unità dalla presa di corrente quando non è in uso e durante la pulizia.
7. NON utilizzare questo apparecchio con un cavo o una spina danneggiati.
8. NON mettere in lavastoviglie.

**PRENDI NOTA.**

Per risultati ottimali, assicurarsi di accendere l'unità e lasciarla funzionare per almeno 5 minuti prima dell'avvio. Ciò consentirà all'unità di riscaldarsi adeguatamente prima della procedura di rotazione. Aggiungere lo zucchero alla testa dell'estrattore solo quando si è fermata completamente. Per evitare di ostruire l'unità, non utilizzare mai ingredienti diversi dallo zucchero puro granulato. NON riempire eccessivamente il recipiente per lo zucchero.

**CURA E PULIZIA.**

1. Assicurarsi che l'unità sia scollegata e che abbia avuto il tempo di raffreddarsi prima di pulirla.
2. Dopo il raffreddamento, rimuovere la testa dell'estrattore sollevandola verso l'alto. SBLOCCA la ciotola girando in senso orario e rimuovi (Figura B, C e D). Lavare entrambi in acqua tiepida, quindi risciacquare e asciugare.
3. Utilizzare una spugna non abrasiva leggermente umida o un panno non abrasivo per pulire l'esterno dell'unità. Pulire con un asciugamano non abrasivo per asciugare.

**PRENDI NOTA.**

Lo zucchero filato viene prodotto riscaldando lo zucchero che si liquefa. Successivamente, il liquido zuccheroso viene espulso da piccoli fori nella testa dell'estrattore mediante la forza centrifuga mentre la testa dell'estrattore gira. Come lo zucchero liquefatto colpisce l'aria, diventa soffice e si adatta a un cono di carta. È molto importante che l'unità venga pulita correttamente dopo ogni utilizzo. In caso contrario, i buchi si ostruiranno e lo zucchero non sarà in grado di passare attraverso i piccoli fori in modo efficiente.

**SMALTIMENTO AMBIENTALE**

Non smaltire gli apparecchi elettrici come rifiuti urbani non differenziati. Utilizzare strutture di raccolta separate. Contattare il proprio comune per informazioni sul sistema di raccolta disponibile. Se le apparecchiature elettriche vengono smaltite in campi o discariche, le sostanze pericolose possono penetrare nell'acqua sotterranea ed entrare nella catena alimentare, danneggiando la tua salute e benessere.

**SPECIFICHE.**

Tensione: 220-250V-50 / 60Hz.  
Potenza: 450-550W.



Attenzione superficie calda.

Questo apparecchio non è destinato ad essere utilizzato mediante un contaminuti esterno o un sistema di controllo remoto separato.

**UK**

If you have any questions, please contact our customer care center.

Our contact details are below:



0044-800-240-4004



enquiries@mhstar.co.uk

IMPORTER ADDRESS:

MH STAR UK LTD

Unit 27, Perivale Park,

Horsenden lane South

Perivale, UB6 7RH

MADE IN CHINA

**ES**

Si tiene alguna pregunta, comuníquese con nuestro Centro de Atención al Cliente. Nuestros datos de contacto son los siguientes:



0034-931294512



atencioncliente@aosom.es

Importador/Fabricante/REP:

Spanish Aosom, S.L.

C/ Roc Gros, N° 15. 08550, Els Hostalets de Balenyà, Spain.

B66295775

atencioncliente@aosom.es

TEL: 931294512

HECHO EN CHINA

**FR**

Si vous avez la moindre question, veuillez contacter notre centre d'assistance à la clientèle.

Nos coordonnées sont les suivantes:



0033-1-84166106



aosom@mhfrance.fr

Importé par/Fabricant/REP:

MH France

2,rue Maurice Hartmann

92130Issy-les-Moulineaux

France

Fabriqué en Chine

**PT**

Se tiver alguma dúvida, por favor contacte o nosso Centro de Atendimento ao Cliente. Os nossos dados de contacto são os seguintes:



0034-931294512



info@aosom.pt.

IMPORTADOR:

SPANISH AOSOM, S.L

C.ROC GROS N.15, 08550. ELS HOSTALETES DE BALENYÀ

TEL: 931294512 (SEG-SEX DAS 7:30H ÀS 16:30H)

INFO@AOSOM.PT

WWW.AOSOM.PT

**DE**

Wenn Sie Fragen haben, wenden Sie sich bitte an unser Kundendienstzentrum.

Unsere Kontaktdaten stehen unten:



0049-0(40)-87408465



service@aosom.de

Importeur/Hersteller/REP:

MH Handel GmbH

Wendenstraße 309

D-20537 Hamburg

Germany

IN CHINA HERGESTELLT

**IT**

In caso di dubbio, si prega di contattare il nostro centro assistenza clienti.

I nostri dettagli di contatto sono di seguito:



0039-0249471447



clienti@aosom.it

IMPORTATO DA/Produttore/REP:

AOSOM Italy srl

Centro Direzionale Milanofiori

Strada 1 Palazzo F1

20057 Assago (MI)

P.1.: 08567220960

FATTO IN CINA



FR

Cet appareil,  
ses accessoires,  
cordons et batteries  
se recyclent

REPRISE  
À LA LIVRAISON



OU

À DÉPOSER  
EN MAGASIN



OU

À DÉPOSER  
EN DÉCHÈTERIE



Points de collecte sur [www.quefairedemesdechets.fr](http://www.quefairedemesdechets.fr)  
Privilégiez la réparation ou le don de votre appareil !

**Aosom**