

# AIYAPLAY

IN240701347V01\_DE\_ES\_FR

**370-378V91**

EN

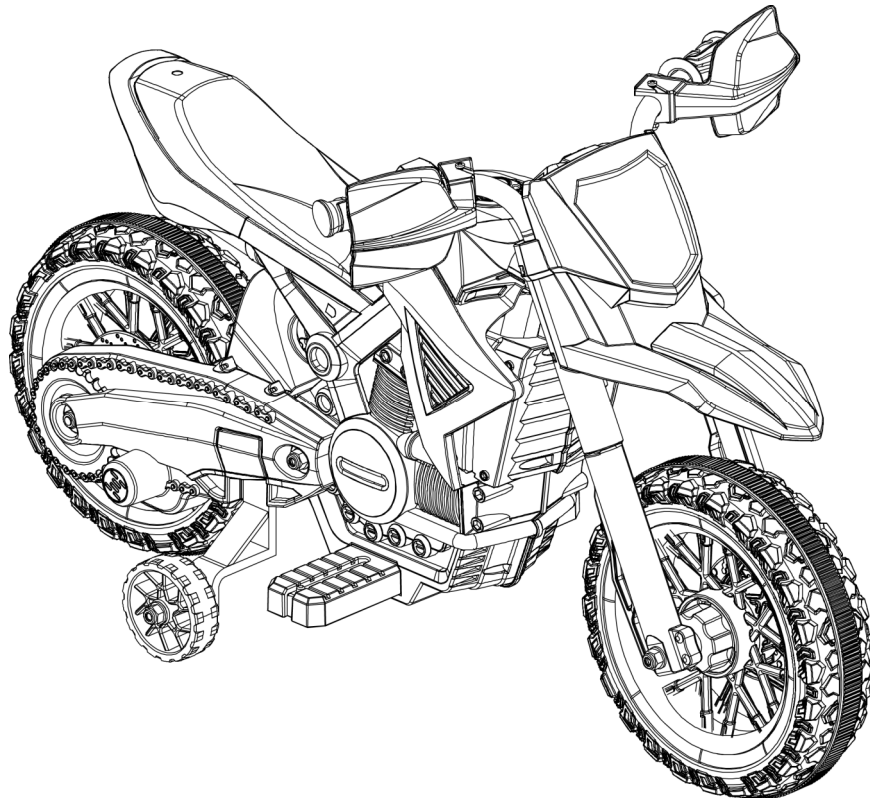

## CHILDREN'S ELECTRONIC TOY CAR

### WARNING

- Suitable for 3+ years
- Maximum user weight: 30kg
- Adult assembly required



0-3



Read and understand this entire manual before using!

Please keep this manual for future reference as it contains important information.

Before first time use, charge the battery for at least 8-12 hours, no more than 20 hours.

## OWNER'S MANUAL

# Table of Contents

---

1. *About Your New Vehicle*
2. *Parts List*
3. *Parts Diagram*
4. *Assembly Steps*
5. *How To Operation Your Vehicle*
6. *Charging The Vehicle*
7. *Troubleshooting Guide*
8. *Maintaining Your Vehicle*
9. *Disposal Of Battery*

## About Your New Vehicle

---

Thank you for purchasing our products, we want your child to enjoy this product for years to come. Keep these points in mind as you read this guide:





<b>Suitable age:</b>	3 <sup>+</sup> years	<b>Battery:</b>	DC 6V 4.5 AH *2
<b>Load Capacity:</b>	Under 30Kg	<b>Size of car:</b>	1030*430*610mm
<b>Speed:</b>	3 Km/h	<b>Carton size:</b>	810*325*480mm
<b>Material:</b>	PP	<b>Optimum Temperature:</b>	Below 40°C Avoid to use under burning sun
<b>Charger:</b>	Input: Shown on the charger	<b>Charging time:</b>	8-12 hours, at most 20 hours
	Output: DC 12V	<b>Fuse:</b>	F10A, Self-resetting
	Current: DC 0.5A		

### **WARNING!**



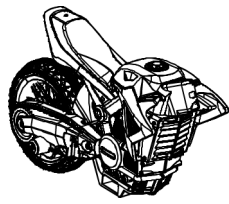
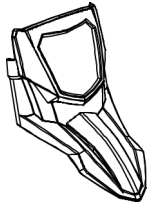
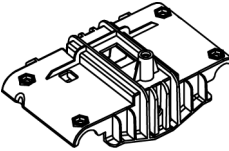

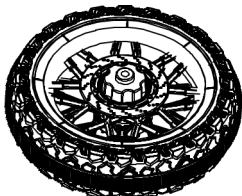
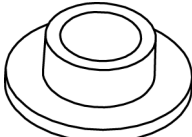
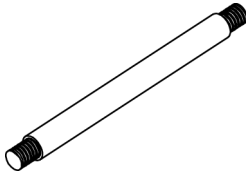
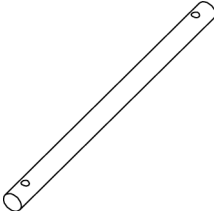
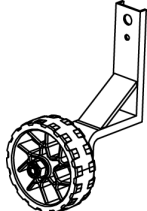
**FOR THE SAFETY OF YOUR CHILD, PLEASE READ ALL WARNINGS AND ASSEMBLY/USE INSTRUCTIONS. KEEP THIS GUIDE FOR FUTURE REFERENCE.**

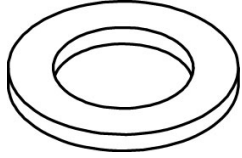
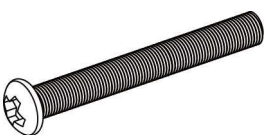
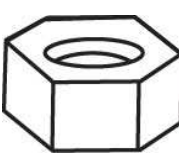
- **ADULT ASSEMBLY REQUIRED.** The product contains small parts, which are for adult assembly only. Keep small children away when assembling.
- Always remove protective material and poly bags and dispose before assembly.

# Parts List

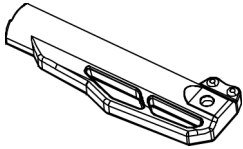
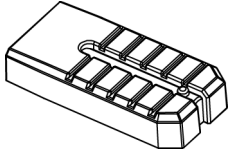
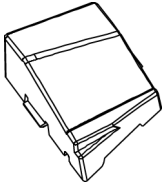
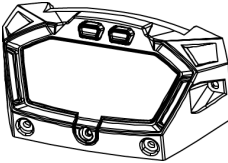
PART NO	PART NAME	PICTURE	Qty (pcs)	REMARKS	PART NO	PART NAME	PICTURE	Qty (pcs)	REMARKS
1	Vehicle body		1		2	Head cover		1	
3	Head cover B		1		4	Right handle		1	
5	Left handle		1		6	Wheel		1	
7	Axle sleeve		2	Placed in the front axle	8	Front axle		1	
9	Central axis		1		10	Training wheel		2	
11	M8 Nut		4	Placed in the axle	12	M10 Washer		6	Placed in the axle
13	M5X30 Bolt		4		14	M5 Nut		4	

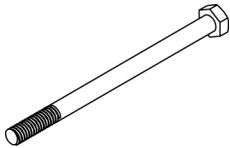
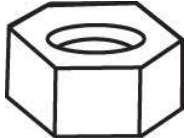
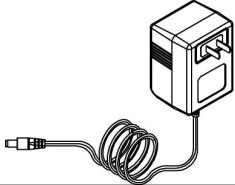
# Parts List

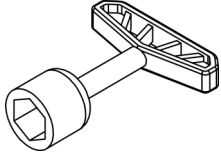
Assembly package									
PART NO	PART NAME	PICTURE	Qty (pcs)	REMARKS	PART NO	PART NAME	PICTURE	Qty (pcs)	REMARKS
15	Decorative cover		1 pair	Left & right	16	Pedal		2	
17	Cover		1 pair	Left & right	18	Music box		1	
19	M4X10 screw		13		20	M4X16 screw		2	
21	M8X110 Bolt		1		22	M8 Nut		1	
23	Charger		1		24	Instruction manual		1	
25	Spanner		2						

# Parts Diagram

**NOTE:** Some Parts Shown are assembled on both sides of vehicle

1	Vehicle body *1	2	Head cover*1	3	Head cover B*1
4	Right handle*1	5	Left handle*1	6	Wheel*1
7	Axle sleeve*2	8	Front axle*1	9	Central axis*1
10	Training wheel *2	11	M8 Nut*4	12	M10 Washer*6
13	M5X30 bolt*4	14	M5 Nut *4	15	Decorative cover*2
16	Pedal*2	17	Cover*2	18	Music box*1
19	M4X10 screw*13	20	M4X16 screw*2		
21	M8X110 Bolt*1				
22	M8 Nut*1				

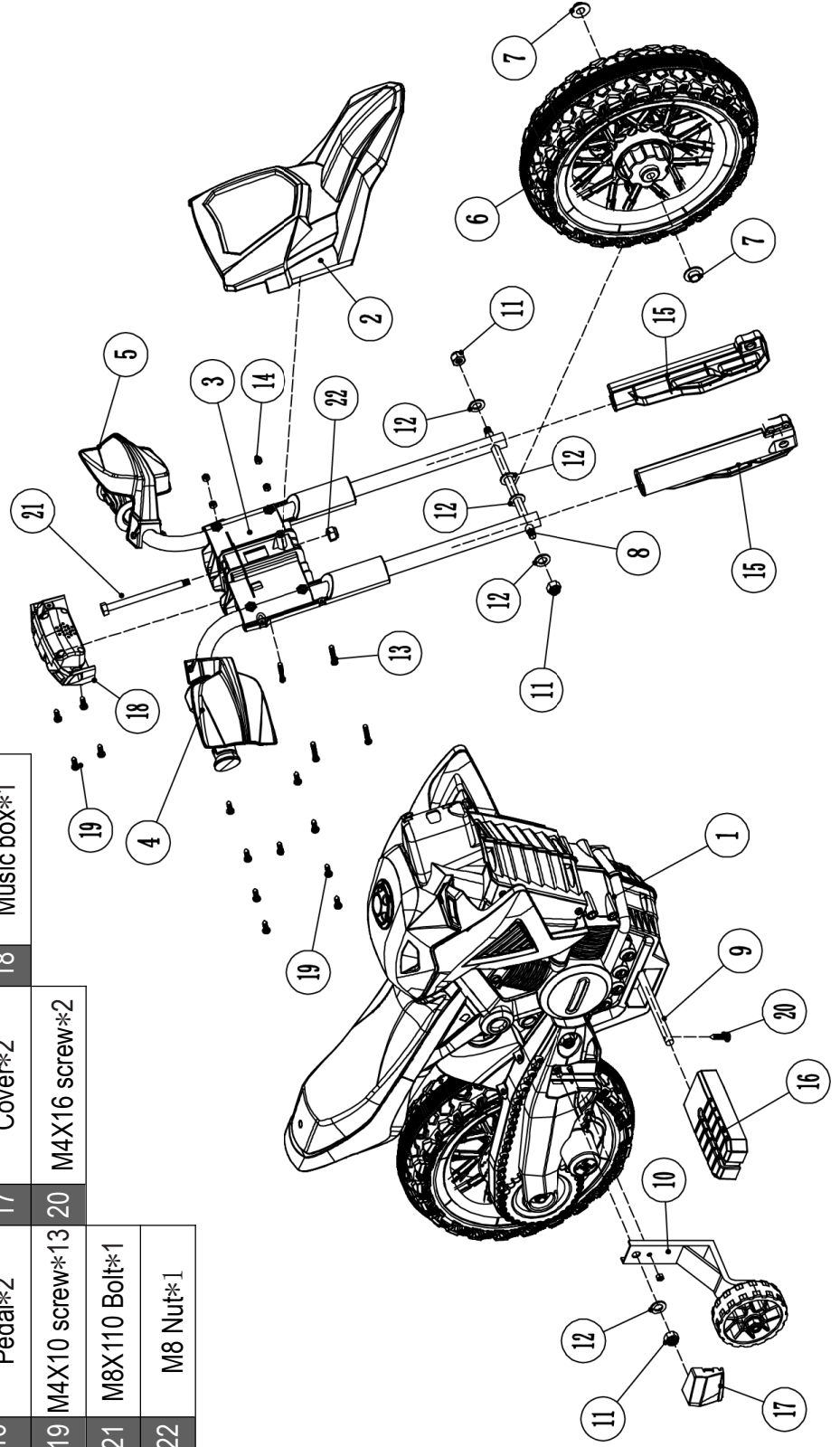
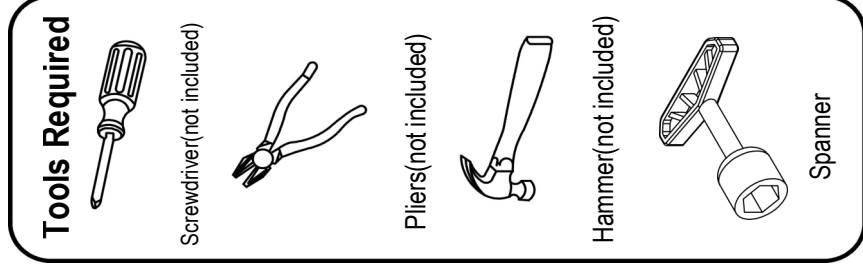

# Assembly Steps

---

- Your new motorcycle requires adult assembly. Please set aside at least 40 minutes for assembly. Children can be harmed by small parts, sharp edges and sharp points in the vehicle's unassembled state. Care should be taken in unpacking and assembly of the vehicle. Children should not handle parts, or help in assembly of the vehicle.
- Please identify all parts before assembly and save all packaging material until assembly is complete to ensure that no parts are discarded.
- Assembly tool for need: screwdriver(not included), pliers(not included), hammer(not included), spanner.

## 1. Install the training wheel

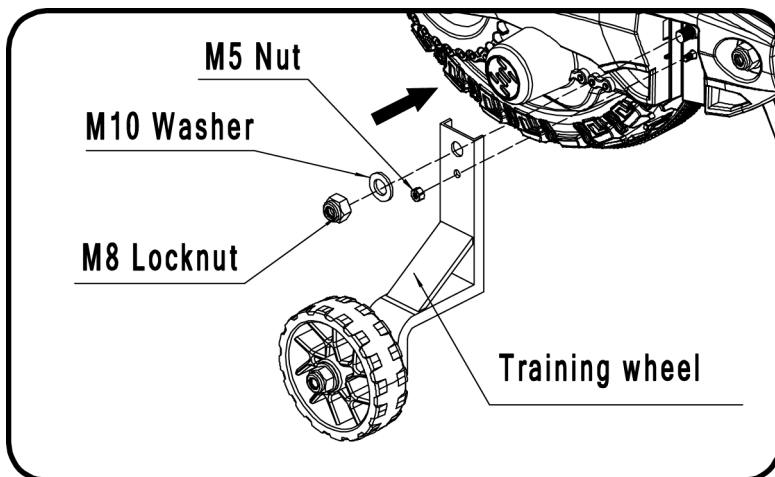

- Remove two nuts and one washer from the side of the rear axle.
- Install the training wheel, and then loaded on the washer, tighten the nut.
- Fix another wheel on the other side.

## 2. Install the pedal.

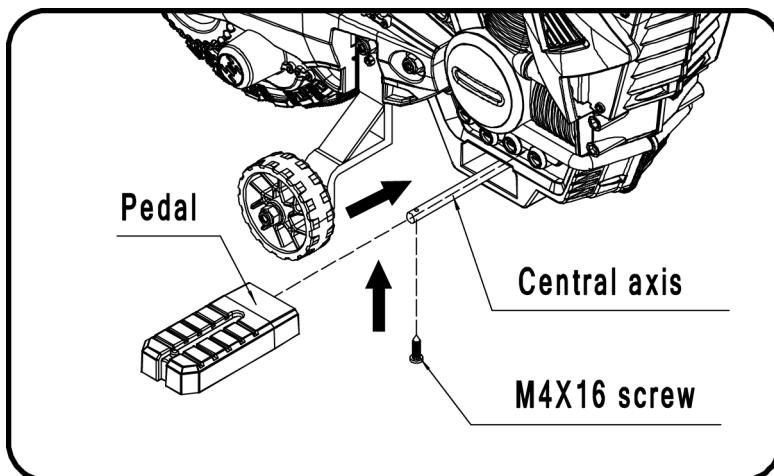

- As shown in the picture, the axle passes through the body.
- Install the pedal, and fasten with the screws.
- The other side is same as above .

# Assembly Steps

## 3. Install the head cover B

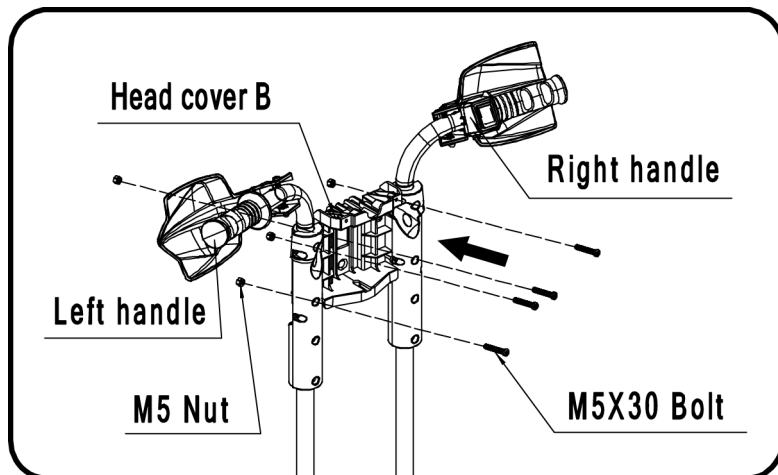

- Put the left handle and the right handle inserted to the head cover B, and fasten with the bolts and nuts.

## 4. Install the head cover

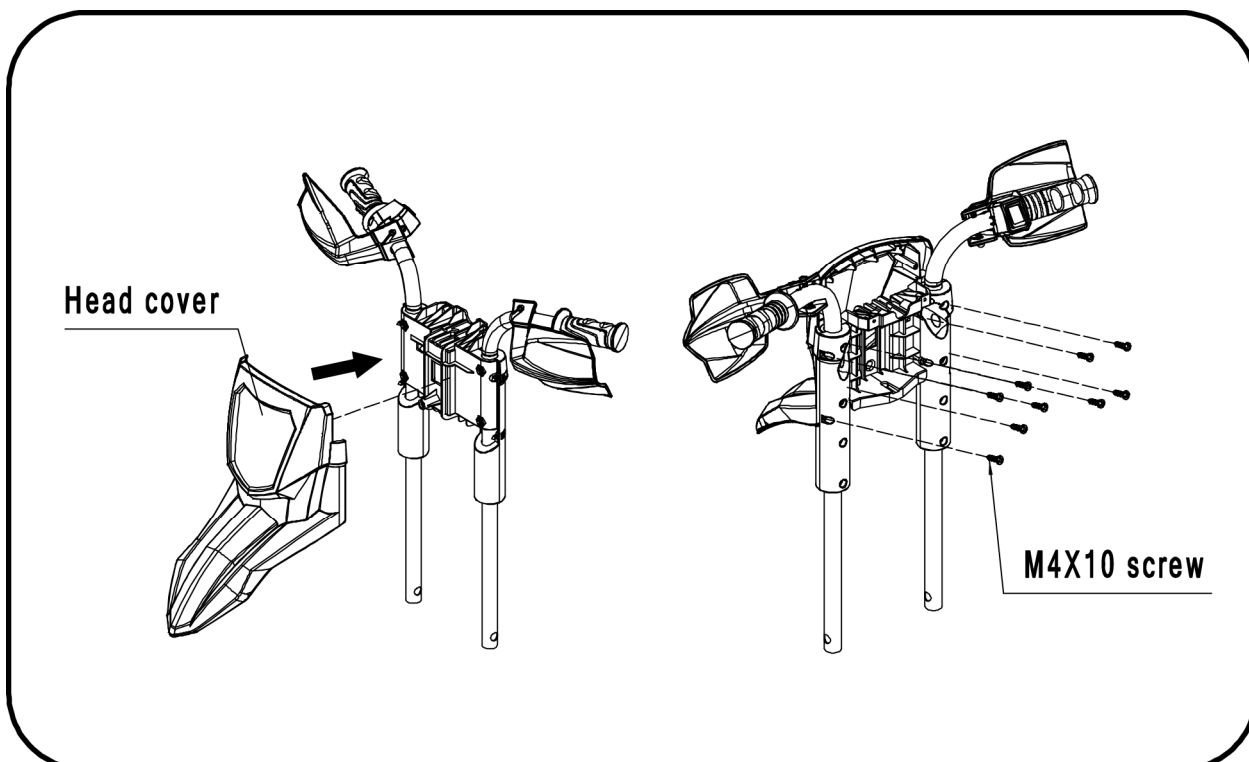

- Install the head cover to the corresponding place, and fasten with the screws.
- Put the wire plug through the threading holes.

# Assembly Steps

## 5. Install the decorative cover.

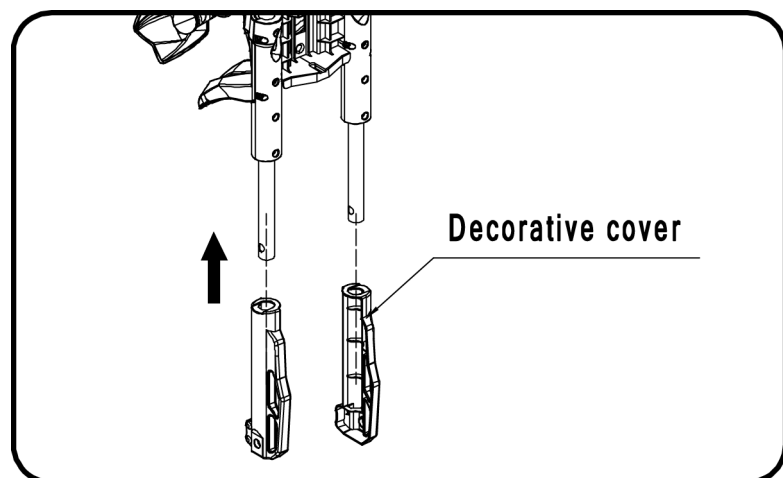

- As shown in the picture, Install the decorative cover.

## 6. Install the front wheel .

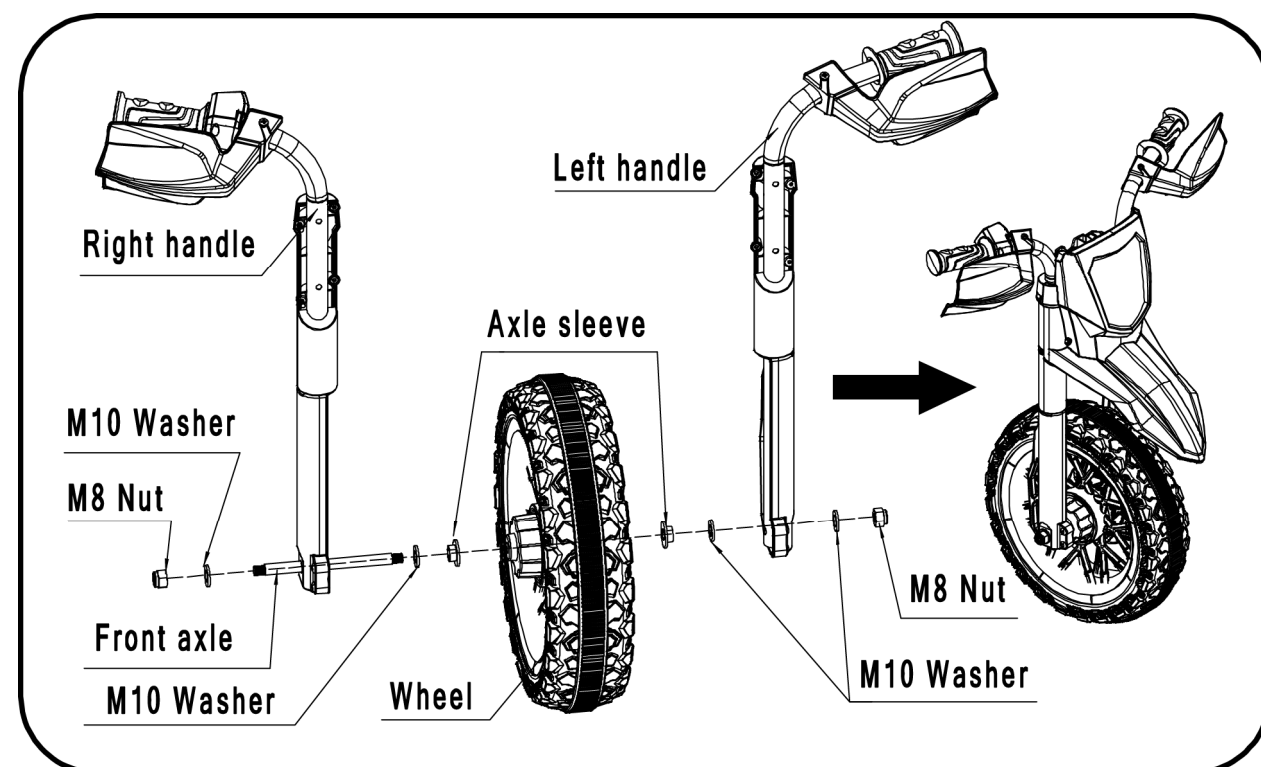

- Disconnect the front axle parts.
- Put the front axle through the right handle, sequentially installed washer, axle sleeve, wheel, axle sleeve, washer.
- Then through the left handle, installed the washer, and tighten the nut.

# Assembly Steps

---

## 7. Install the headstock.

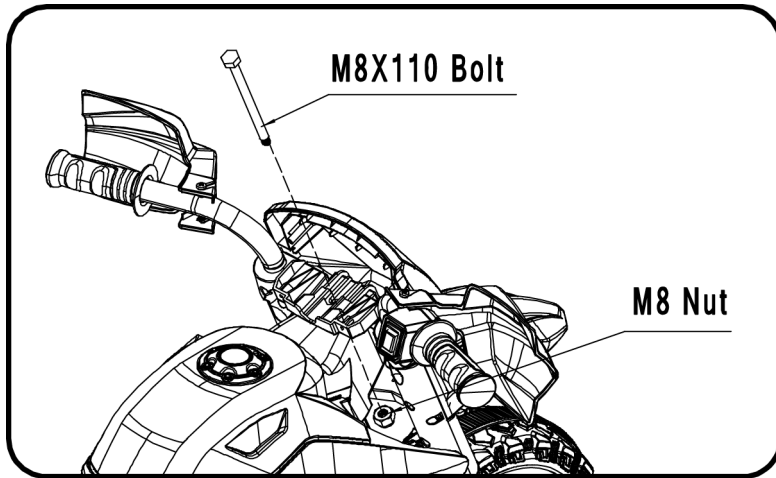

- Put the bolt through the headstock, and tighten the nut.

## 8. Connect the power supply.

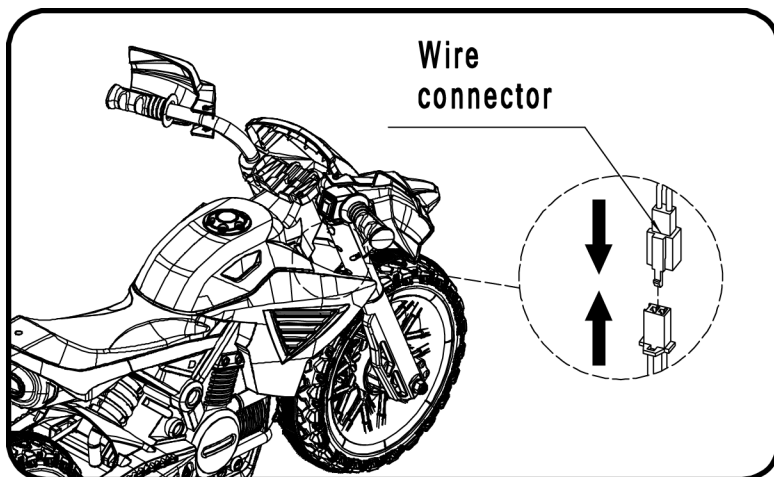

- The wire connector plug butt.

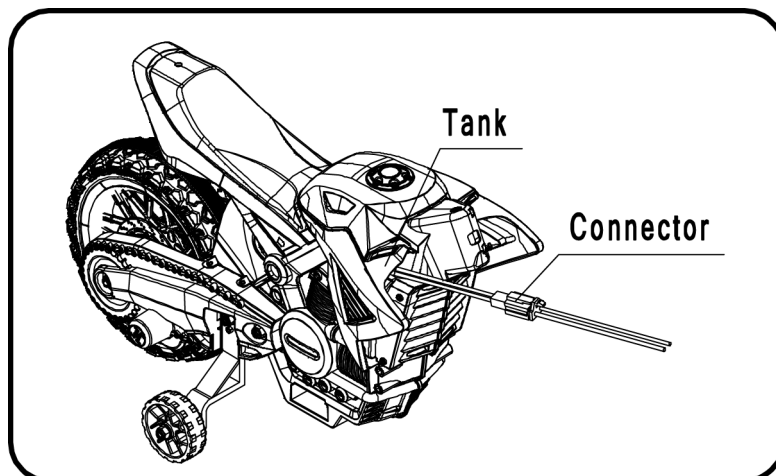

- Put the connector into tank.

# Assembly Steps

---

## 9. Install the music box.

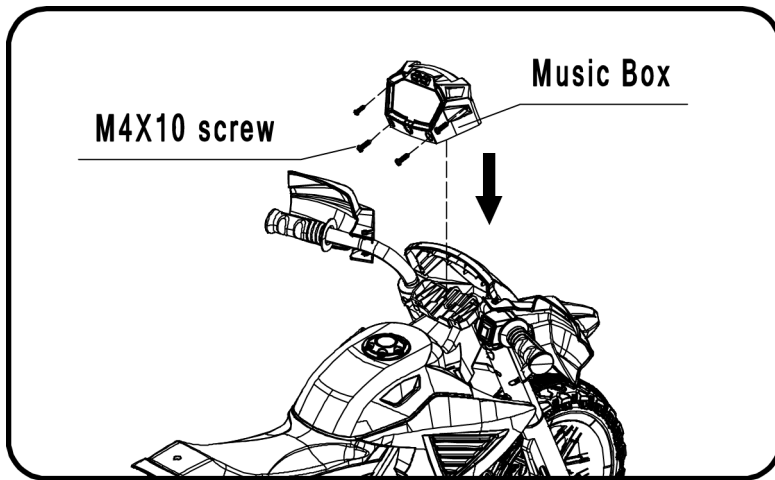

- Install the music box to the corresponding place, and fasten with the screws.

## 10. Install the cover.

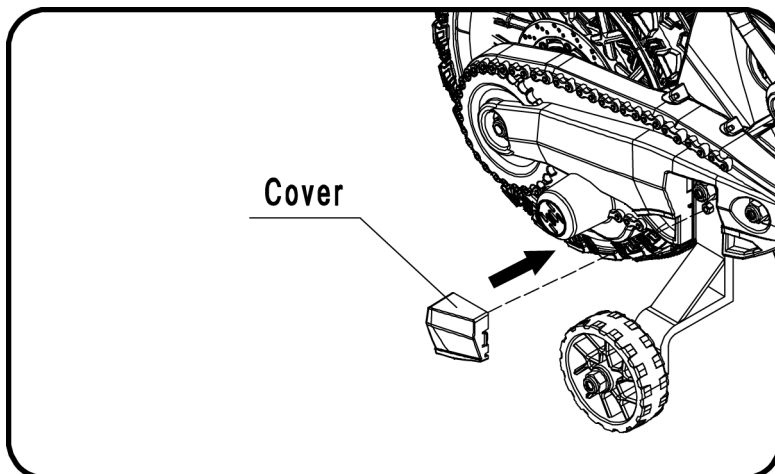

- As shown in the picture, install the cover to the corresponding place.

# Assembly Steps

## 11. Install the Battery.

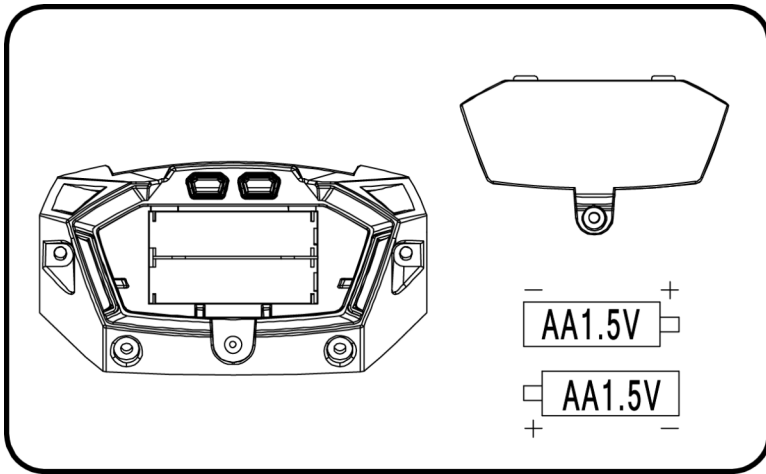

Loosen battery cover of music box control and remove the cover. Insert two AA1.5V batteries(See above photo). Replace battery cover .

- non-rechargeable batteries are not to be recharged;
- different type of batteries or new and used batteries are not to be mixed;
- batteries are to be inserted with the correct polarity;
- exhausted batteries are to be removed from the toy;
- the supply terminals are not to be short-circuited.
- rechargeable batteries are only to be charged under adult supervision;
- rechargeable batteries are to be removed from the toy before being charged;
- The transformers or battery charger used with the toy are to be regularly examined for damage to the cord, plug, enclosure and other parts, and in the event of such damage, they must not be used until that damage had been repaired.

## IMPORTANT SUPPLEMENT TO INSTRUCTION MANUAL

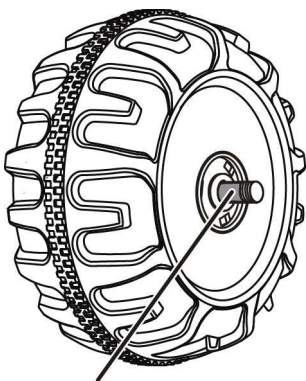

**GAP**

After assembling any wheel to the axles, please check the gap between the screw thread and the collapsible (refer to below picture), if the gap is too big, please add two or three washers inside the wheel, But after tightening the nut outside the wheel, please turn the wheel by your finger to check if the wheel can run smoothly, this is very important, because if the wheel can run smoothly, it is ok, but if the nut press the wheel and the wheel can't run smoothly, the motor will be broken easily! Then you need to decrease one or two washers to make sure the wheel can run smoothly!

# How To Operate Your Vehicle

---

## **WARNING!**

### **PREVENT INJURIES AND DEATHS:**

- **NEVER LEAVE CHILD UNATTENDED. DIRECT ADULT SUPERVISION IS REQUIRED.** Always keep child in view when child is in vehicle.
- Never use in roadways, near cars, on or near steep inclines or steps, swimming pools or other bodies of water.
- Always wear shoes.
- Always sit on the seat.
- Suitable for age 3<sup>+</sup> years; Maximum user weight is 30kgs.
- Not to be used in traffic.
- The battery on the vehicle is not replaceable.

### **Must confirm before using that following work which is already finished:**

- **Important!** Before using the vehicle for first time, the battery needs to be charged for 8 to 12 hours, no more than 20 hours. Only an adult can charge or recharge the battery.
- Finishing the complete car to assemble according to the steps that the manual described. The plug-in package of storage battery has already been inserted well, the power has already been put through.
- All places to need the screw guarantee the screw has already been locked.

### **Rules for Safe Riding**

#### **READ THESE RULES ALOUD TO YOUR CHILD AND THEIR PLAYMATES AND MAKE SURE THEY UNDERSTAND THEM!**

- This toy is no break. Always wear a helmet and protective clothing when riding.
- Direct Adult Supervision Required.
- Keep Children within Safe Riding Areas.
- Never driving in roadway, near motor vehicles, on lawn space, on near steep inclines or steps, swimming pools or other bodies of water.
- Use the toy only on flat surfaces. such as inside your house, garden or playground.
- Never use in the dark. A child could encounter unexpected obstacles and have an accident. Operate the vehicle only in the daytime or a well-lit area.
- It is not recommended to drive the vehicle on wet surfaces or on lopes of greater than 15 degrees.
- Do not use this vehicle outdoors when it is raining or snowing.
- Make sure you come to a complete stop before changing directions from forward to back.
- Please follow the correct weight and age limits allowed to drive this vehicle.
- It is prohibited to change the circuit or add other electric parts
- Inspect wires and connections of the vehicle periodically.
- In order to avoid accidents, please ensure the vehicle is safe before riding.
- Do not let any child touch the wheels or be near them when the car is moving .
- This vehicle has adjustable play seat belts. please instruct children how to tie the safety belt before using, guarantee the security.

# How To Operate Your Vehicle

---

Use Operation(Ensure the power switch has been turned on)

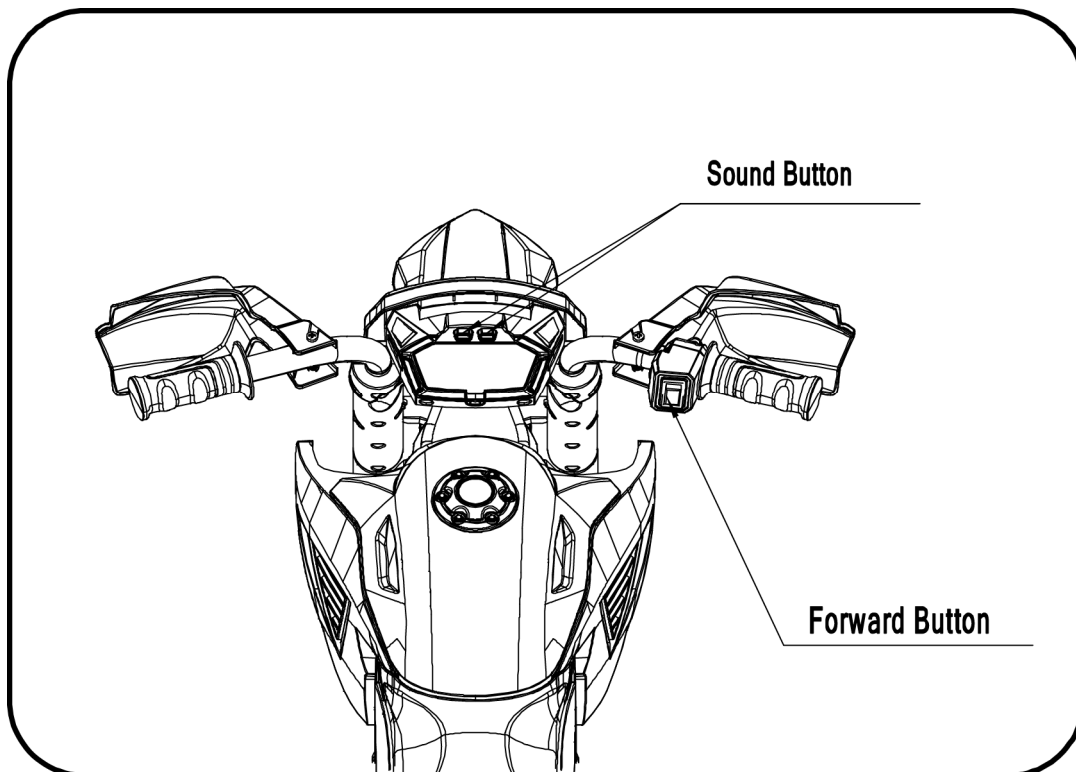

## IMPORTANT!

Always stop vehicle when changing the speed or direction to avoid damage the gear box and motor.

- (1) Press the Forward button to go forward.
- (2) To stop, release the button.
- (3) You can enjoy sound by sound button.

# How To Operate Your Vehicle

## Circuit diagram

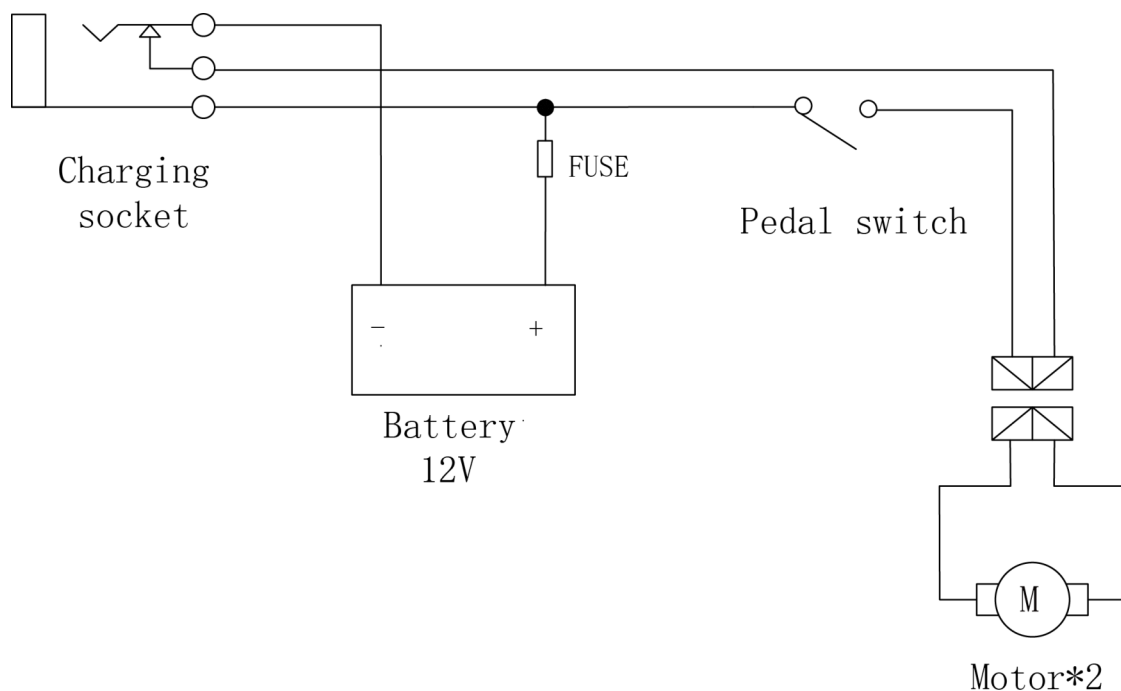

## Charging Your Vehicle

### ONLY AN ADULT CAN CHARGE AND RECHARGE THE BATTERY!

- Non-rechargeable batteries are not to be recharged.
- Do not mix old and new batteries.
- Do not mix alkaline standard (carbon-zinc), or rechargeable (nickel-cadmium) batteries.
- Batteries are to be inserted with the correct polarity.
- Exhausted batteries are to be removed from the toy.
- The supply terminals are not to be short-circuited.
- Rechargeable batteries are only to be charged under adult supervision.
- Rechargeable batteries are to be removed from the toy before being charged.
- The transformers or battery charger used with the toy are to be regularly examined for damage to the cord, plug, enclosure and other parts, and in the event of such damage, they must not be used until that damage had been repaired.

## **WARNING!**

### • **PREVENT FIRE AND ELECTRIC SHOCK:**

- Use the only rechargeable battery and charger supplied with your vehicle. NEVER substitute the battery or the charger with another brand. Using another battery or charger may cause a fire or explosion.
- Do not use the battery or charger for any other product. Overheating, fire or explosion could occur.
- NEVER modify the electric circuit system. Tampering with the electric system may cause a shock, fire or explosion or may permanently damage the system.
- Do not allow direct contact between battery terminals. Fire or explosion can occur.
- Do not allow any type of liquid on the battery or its components.

# Charging Your Vehicle

## **WARNING!**

### • **PREVENT FIRE AND ELECTRIC SHOCK:**

- Explosive gasses are created during charging. Do not charge near heat or flammable materials. Charge the battery in a well-ventilated area **ONLY**.
- **NEVER** pick up the battery by the wires or charger. Damage can occur to the battery and may cause a fire. Pick up the battery by the case **ONLY**.
- Charge the battery in a dry area **ONLY**.
- Battery posts, terminals and related accessories contain lead and lead compounds, chemicals known to the State of California to cause cancer and reproductive harm. **Wash hands after handling.**
- Do not open the battery. Battery contains lead acid and other materials that are toxic and corrosive.
- Do not open the charger. Exposed wiring and circuitry inside case may cause electric shock. Only adults may handle or charge the battery. **NEVER** allow child to handle or charge the battery. Battery is heavy and contains lead acid (electrolyte).
- Do not drop the battery. Permanent damage to the battery could occur or cause serious injury.
- Before charging the battery, check for wear or damage to the battery, charger, its supply cord and the connectors. **DO NOT** charge the battery if any damage to parts has occurred.
- Do not allow the battery to drain completely. Recharge the battery after each use or once a month if not used regularly.
- Do not charge battery upside down.
- Always secure the battery with the bracket. Battery can fall out and injure a child if vehicle tips over.
- A recommendation for adult supervision of young children.
- The toy should be used with caution since skill is required to avoid falls or collisions causing injury to the user or third parties.

- The charging input socket is **LOCATED IN THE ENGINE HOOD** .
- The **POWER SWITCH** must be turned in **OFF** position when charging.
- Before the first use, you should charge the battery for 8-12 hours. Do not recharge the battery for more than 20 hours to avoid overheating the charger.
- When the vehicle begins to run slowly, recharge the battery.
- After each use or once a month minimum recharge time as 8 to 12 hours, no more than 20 hours.

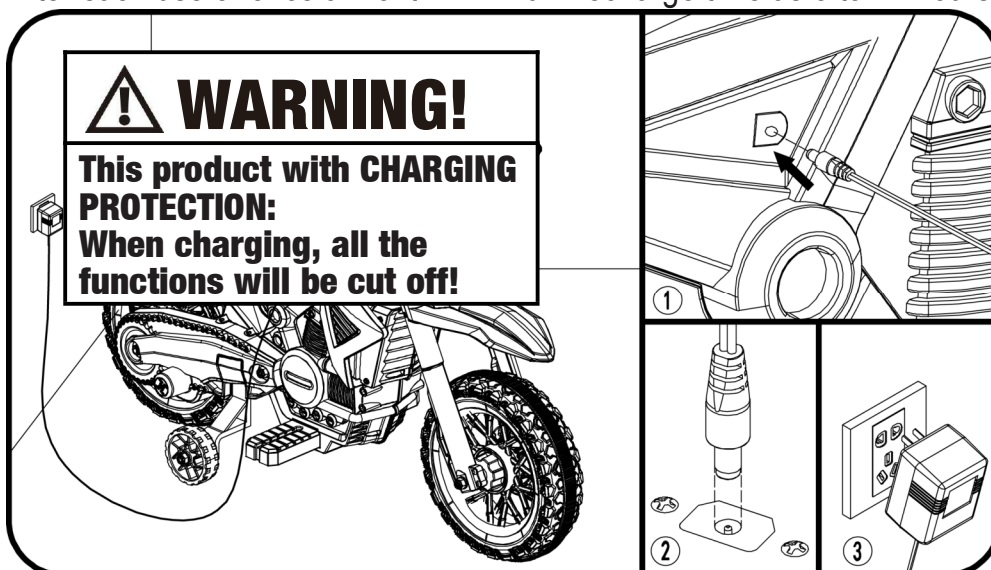

1. Find The charging input socket locaten located in the engine hood
2. Plug the charger port into the input socket;
3. Plug the charger plug into a wall outlet. The battery will begin charging.

# Troubleshooting Guide

---

## ■ PROBLEM: The vehicle does not run

**PROBLEM CAUSE: The battery may low on power.**

After each use, or once a month minimum, charge the battery for 8-12 hours. Do not leave the battery on the charger for more than 20 hours.

**POSSIBLE CAUSE: Thermal fuse has tripped.**

The vehicle is equipped with a self-resetting fuse. When the vehicle is overloaded or operated incorrectly; the self-resetting fuse will be cut off for 5-20seconds before becoming operational again. The self-resetting fuse is under the seat (Refer to the picture.)

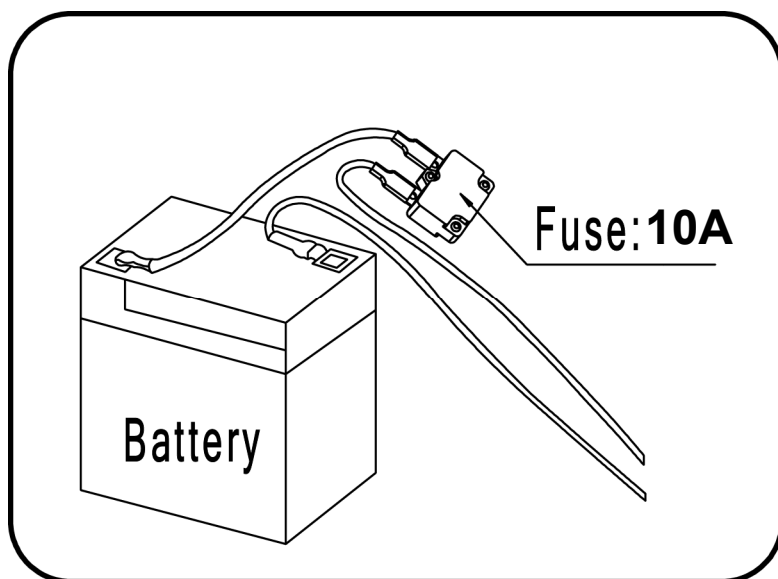

**To avoid the fuse cut off the power, follow these guidelines:**

DO NOT overload the vehicle, Maximum weight allowed :30kg

DO NOT tow anything behind the vehicle.

DO NOT drive up steep slopes.

DO NOT drive into fixed objects, which may cause the wheels to spin, causing the motor to overheat.

DO NOT drive in very hot weather, components may overheat.

DO NOT tamper with the electric system, Doing so may create a short circuit, causing the fuse to trip.

**POSSIBLE CAUSE: Wheel nuts are loose.**

If the nuts are not tight, the wheels will not engage the forward gears. Tighten the nut with the nut wrench.

**POSSIBLE CAUSE: Battery connector or wires are loose.**

Make Sure the battery connectors are firmly plugged in to each other.

**POSSIBLE CAUSE: Battery is dead.**

Have you properly maintained the battery according to the directions? Is the battery old? Your battery may need to be replaced.

**POSSIBLE CAUSE: Electric system is damaged.**

Water may have corroded the system, or loose dirt, gravel or sand might have jammed the switch.

**POSSIBLE CAUSE: Motor is damaged.**

The motor needs professional repair.

## ■ PROBLEM: The battery will not recharge.

**POSSIBLE CAUSE: Battery connector or adapter connector is loose.**

Make sure the battery connector and adapter connector are firmly plugged together.

**POSSIBLE CAUSE: Charger is not plugged in.**

Make sure the charger is plugged into the wall outlet and the power flow to the outlet is on.

**POSSIBLE CAUSE: Charger is not working.**

Is the charger warm while charging? If not, the charger may be broken and may need to be replaced.

# Troubleshooting Guide

---

## ■ **PROBLEM: The vehicle does not run very long.**

### **POSSIBLE CAUSE: Battery may be undercharged.**

You may not be charging the battery long enough. After each use, or once a month minimum, charge the battery for 8 to 12 hours. Do not leave the battery on the charger for more than 20 hours.

### **POSSIBLE CAUSE: Battery is old.**

The battery will eventually lose the ability to hold a charge. Depending on the amount of use, and varying conditions, the battery should operate for one to three years. Replace the battery with a new One.

## ■ **PROBLEM: Battery buzzes or gurgles when charging.**

This is normal and not a cause for concern. It may also be silent when charging, which is also normal.

## ■ **PROBLEM: Charger feels warm when recharging battery.**

This is normal and not a cause for concern.

# Maintaining Your Vehicle

---

- It is parents' responsibility to check main parts of the toy before using, Must regularly examine for potential hazard, such as the battery, charge, cable or cord, plug, screws are fastening enclosure of other parts and that in the event of such damage, the toy must not be until that damage had been properly removed.
- Make sure the plastic parts of the vehicle are not cracked or broken.
- Occasionally use a lightweight oil to lubricate moving parts such as wheels.
- Park the vehicle indoors or cover it with a tarp to protect it from wet weather.
- Keep the vehicle away from sources of heat, such as stoves and heaters. Plastic parts may melt.
- Recharge the battery after each use. Only an adult can handle the battery. Recharge the battery at least once a month when the vehicle Raider is not being used.
- Do not wash the vehicle with a hose. Do not wash the vehicle with soap and water. Do not drive the vehicle in rainy or snowy weather. Water will damage the motor, electric system and battery.
- Clean the vehicle with a soft, dry cloth. To restore shine to plastic parts, use a non-wax furniture polish. Do not use car wax. Do not use abrasive cleaners.
- Do not drive the vehicle in loose dirt, sand or fine gravel which could damage moving parts, motors or the electric system.
- When not using, all the electrical source should be turn off. Turn off the power switch and disconnect the battery connection.

# Disposal Of Battery

---

## Disposal Of Battery

- Your sealed lead-acid battery must be recycled or disposed of in an environmentally sound manner.
- Do not dispose of your lead-acid battery in a fire. The battery may explode or leak.
- Do not dispose of a lead-acid battery in your regular, household trash. The incineration, land filling or mixing of sealed lead-acid batteries with household trash is prohibited by law.
- Return an exhausted battery to your local approved lead-acid battery recycle, such as a local seller of automotive batteries.
- Contact your local waste management officials for other information regarding the environmentally sound recycling and disposal of lead-acid batteries.
- The battery must be charged only by adult .Please charge the product before using!
- The toy should not be connected to excessive powers (more than the quantity specified herein), and it should not be operated during charging process.
- Any rechargeable battery must only be charged under adult's supervision.
- Battery charger shall regularly check the wires, plugs. casing and other parts for damage and found damage should stop using and restored.
- Open the battery cover on the remote control, and put two pieces of batteries,paying attention to batteries polarity. Replace the battery cover and lock with screws (please replace the battery according to the above steps and should be done by adult) .
- All batteries should be inserted with the correct polarity.
- Non-rechargeable battery should not be charged, please remove any running-off battery from the toy.
- Do not use old and new batteries together, or mix different types of batteries.
- The battery charger used with the toy are to be regularly examined for damage to the cord, plug, enclosure and other parts, and in the event of such damage, they must not be used until that damage had been repaired.

Our products are suitable for

ASTM F963; GB6675,GB19865; EN71 and EN62115 standard.

# AIYAPLAY

IN240701347V01\_DE\_ES\_FR

**370-378V91**

DE

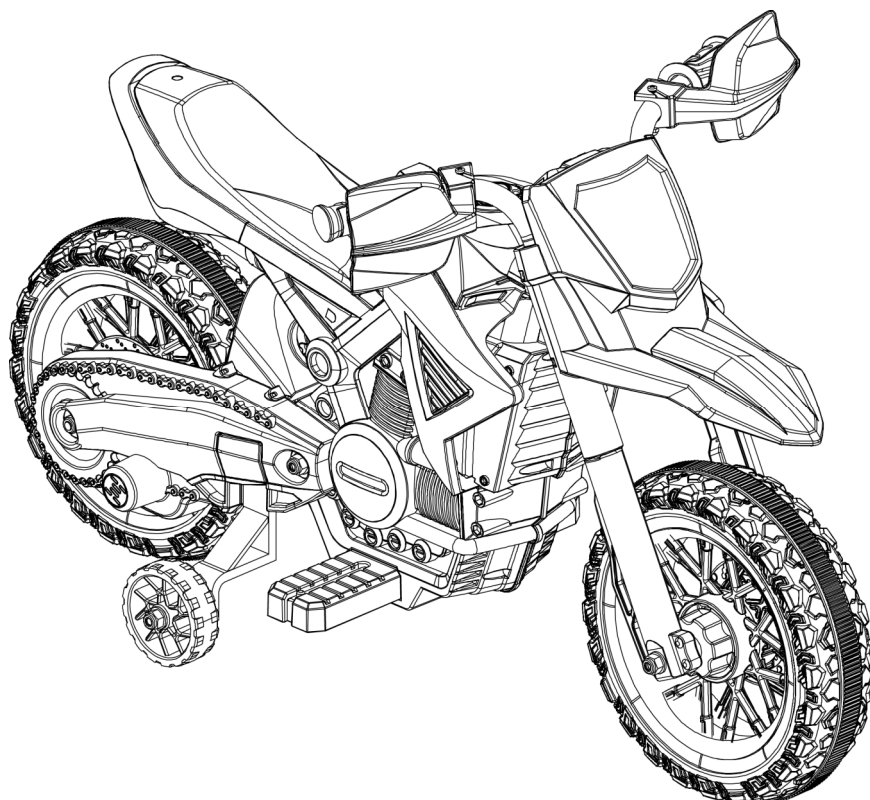

## KINDER ELEKTRONISCHES SPIELZEUGAUTO

### ACHTUNG!

- Geeignet ab 3+ Jahren
- Maximales Gewicht des Benutzers: 30 kg
- Montage durch einen Erwachsenen erforderlich



Lesen und verstehen Sie dieses Handbuch vor der Verwendung vollständig!  
Bitte bewahren Sie dieses Handbuch zum späteren Nachschlagen auf, da es wichtige Informationen enthält.

Vor der ersten Verwendung sollte der Akku mindestens 8-12 Stunden geladen werden, nicht länger als 20 Stunden.

## BEDIENUNGSANLEITUNG

# Inhaltsverzeichnis

---

1. Über Ihr Neues Fahrzeug
2. Teileliste
3. Teile-Diagramm
4. Montageschritte
5. Wie Sie Ihr Fahrzeug betreiben
6. Aufladen des Fahrzeugs
7. Anleitung zur Fehlersuche
8. Wartung Ihres Fahrzeugs
9. Entsorgen der Batterie

## Über Ihr Neues Fahrzeug

---

Vielen Dank für den Kauf unserer Produkte. Wir möchten, dass Ihr Kind jahrelang Freude an diesem Produkt hat. Beachten Sie diese Punkte, wenn Sie diese Anleitung lesen:



<b>Geeignetes Alter:</b>	3+ Jahre	<b>Akku:</b>	DC 6 V 4,5 AH x 2
<b>Belastbarkeit:</b>	Unter 30 kg	<b>Größe des Wagens:</b>	1030 x 430 x 610 mm
<b>Geschwindigkeit:</b>	3 km/h	<b>Abmessung des Kartons:</b>	810*325*480mm
<b>Material:</b>	PP	<b>Optimale Temperatur:</b>	Unter 40 °C Vermeiden Sie die Verwendung unter stechender Sonne
<b>Ladegerät:</b>	Eingang: Auf dem Ladegerät angegeben	<b>Aufladezeit:</b>	8 bis 12 Stunden, höchstens 20 Stunden
	Ausgang: DC 12 V	<b>Sicherung:</b>	F 10A, selbst zurücksetzend
	Stromstärke: DC 0,5 A		

## **ACHTUNG!**

**ZUR SICHERHEIT IHRES KINDES LESEN SIE BITTE ALLE WARNHINWEISE UND MONTAGE-/VERWENDUNGSANWEISUNGEN. BEWAHREN SIE DIESE ANLEITUNG ZUM SPÄTEREN NACHSCHLAGEN AUF.**

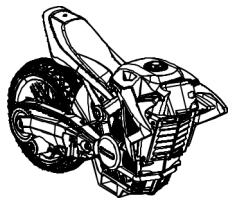
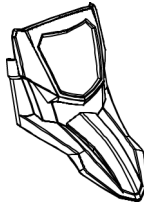
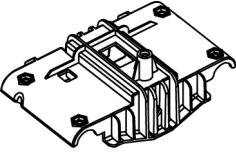
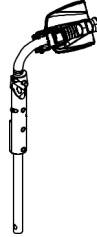
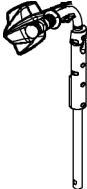
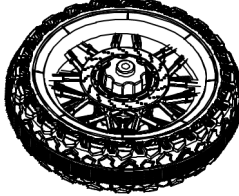
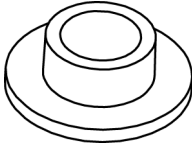
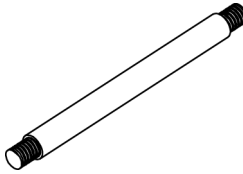
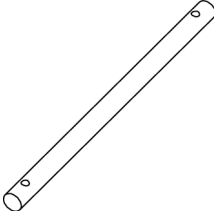
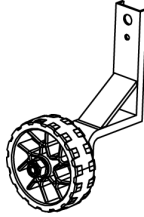

- Erwachsenenmontage erforderlich. Das Produkt enthält Kleinteile, die nur von Erwachsenen zusammengebaut werden dürfen. Halten Sie kleine Kinder bei der Montage fern.
- Entfernen Sie immer das Schutzmaterial und die Polybeutel und entsorgen Sie diese vor dem Zusammenbau.

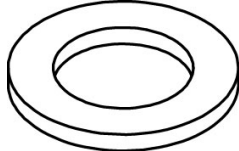
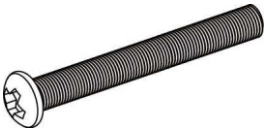
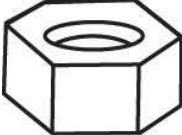
# Teileliste

TEILNUMMER	TEILBEZEICHNUNG	BILD	Anzahl (Stück)	ANMERKUNGEN	TEILNUMMER	TEILBEZEICHNUNG	BILD	Anzahl (Stück)	ANMERKUNGEN
1	Karosserie		1		2	Kopfabdeckung		1	
3	Lenkervorbau		1		4	Rechter Griff		1	
5	Linker Griff		1		6	Rad		1	
7	Achsmanschette		2	Wird in die Vorderachse gesetzt	8	Vorderachse		1	
9	Mittelachse		1		10	Stützrad		2	
11	M8-Mutter		4	In die Achse gesetzt	12	M10-Unterlegscheibe		6	In die Achse gesetzt
13	M5 x 30 Schraube		4		14	M5 Mutter		4	

# Teileliste

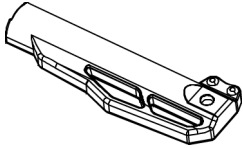
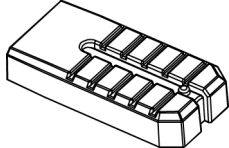
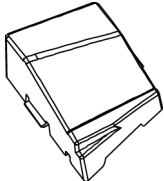
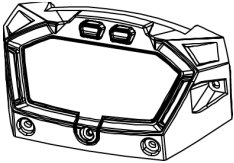
## Montagepaket

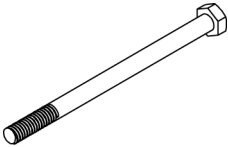
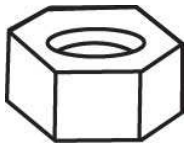
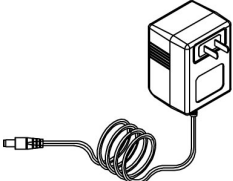
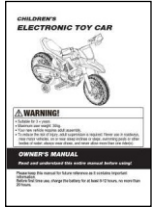
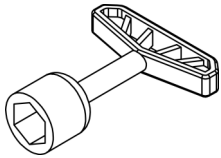
TEILNUMMER	TEILBEZEICHNUNG	BILD	Anzahl (Stück)	ANMERKUNGEN	TEILNUMMER	TEILBEZEICHNUNG	BILD	Anzahl (Stück)	ANMERKUNGEN
15	Dekorative Abdeckung		1 Paar	Links und rechts	16	Pedal		2	
17	Abdeckung		1 Paar	Links und rechts	18	Spieldose		1	
19	M4 x 10 Schraube		13		20	M4 x 16 Schraube		2	
21	M8 x 110 Bolzen		1		22	M8-Mutter		1	
23	Ladegerät		1		24	GEBRAUCHSANWEISUNG		1	
25	Schlüssel		2						

# Teile-Diagramm

1	Karosserie x 1	2	Kopfabdeckung x 1	3	Lenkervorbau B x 1
4	Rechter Griff x 1	5	Linker Griff x 1	6	Rad x 1
7	Achsmanschette x 2	8	Vorderachse x 1	9	Mittelachse x 1
10	Stützrad x 2	11	M8-Mutter x 4	12	M10-Unterlegscheibe x 6
13	M5 x 30 Bolzen x 4	14	M5-Mutter x 4	15	Zierabdeckung x 2
16	Pedal x 2	17	Abdeckung x 2	18	Spieldose x 1
19	M4 x 10-Schraube x 13	20	M4 x 16-Schraube x 2		
21	M8 x 110 Bolzen x 1				
22	M8 Mutter x 1				

**HINWEIS:** Einige der abgebildeten Teile werden auf beiden Seiten des Fahrzeugs montiert

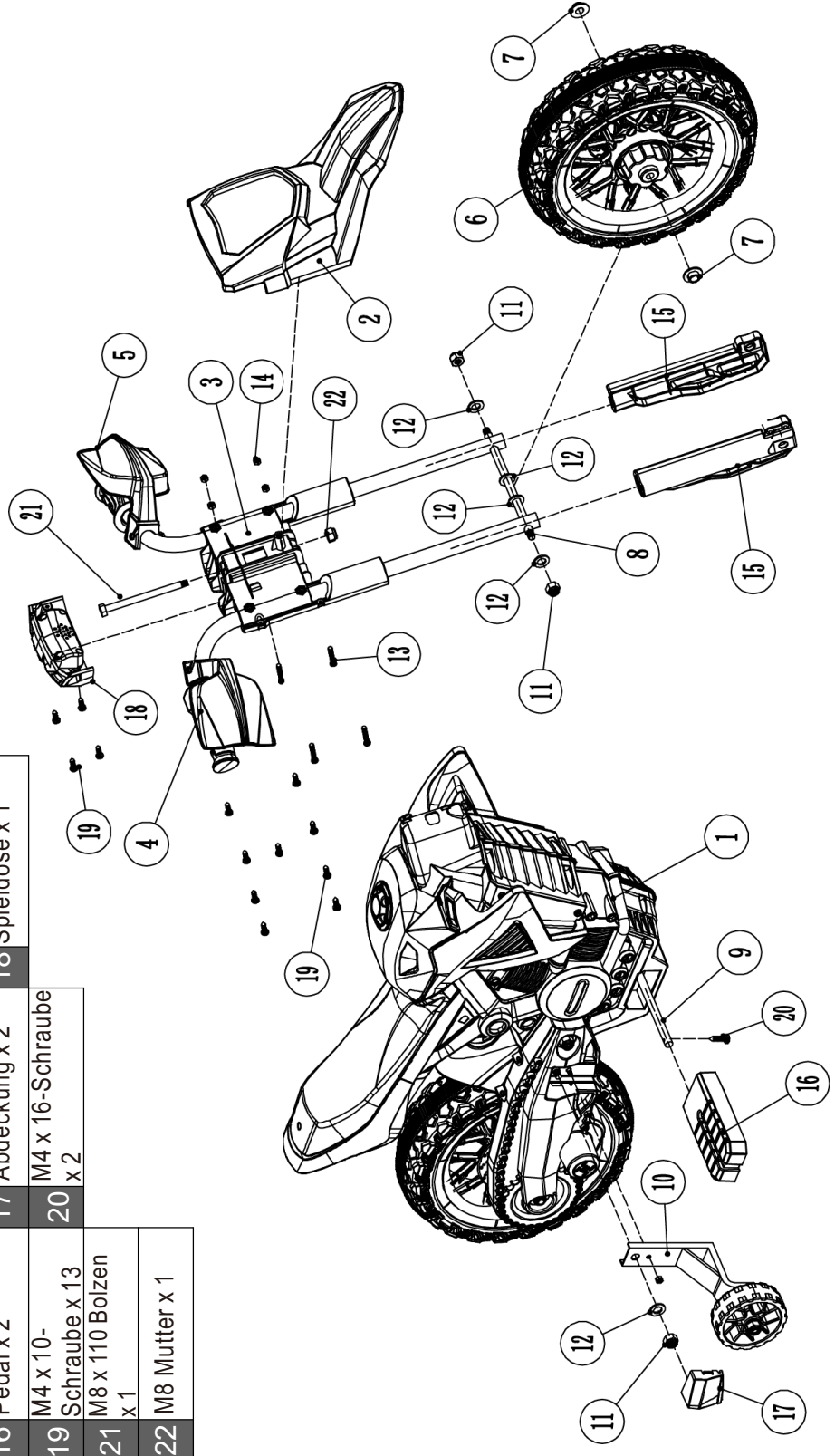
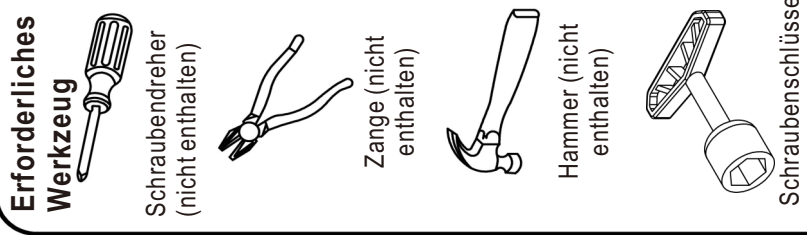

# Montageschritte

- Ihr neues Motorrad muss von Erwachsenen zusammengebaut werden. Bitte nehmen Sie sich für die Montage mindestens 40 Minuten Zeit. Kinder können im unmontierten Zustand des Fahrzeugs durch Kleinteile, scharfe Kanten und spitze Gegenstände verletzt werden. Gehen Sie beim Auspacken und Zusammenbau des Fahrzeugs vorsichtig vor. Kinder sollten keine Teile handhaben oder bei der Montage des Fahrzeugs helfen.
- Bitte kennzeichnen Sie alle Teile vor dem Zusammenbau und heben Sie das gesamte Verpackungsmaterial bis zum Ende des Zusammenbaus auf, um sicherzustellen, dass keine Teile weggeworfen werden.
- Für die Montage benötigen Sie: Schraubendreher (nicht enthalten), Zange (nicht enthalten), Hammer (nicht enthalten), Schraubenschlüssel.

## 1. Installieren Sie das Stützrad

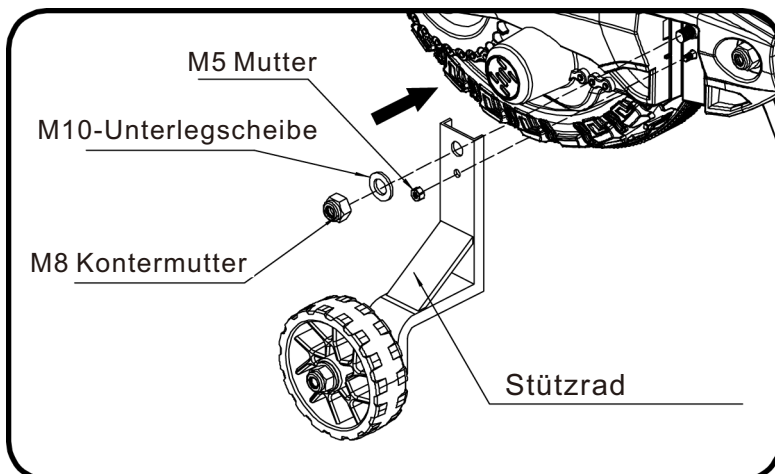

- Entfernen Sie zwei Muttern und eine Unterlegscheibe von der Seite der Hinterachse.
- Installieren Sie das Stützrad, und ziehen Sie die Mutter fest, nachdem Sie die Unterlegscheibe aufgelegt haben.
- Montieren Sie auf der anderen Seite ein weiteres Rad.

## 2. Installieren Sie das Pedal.

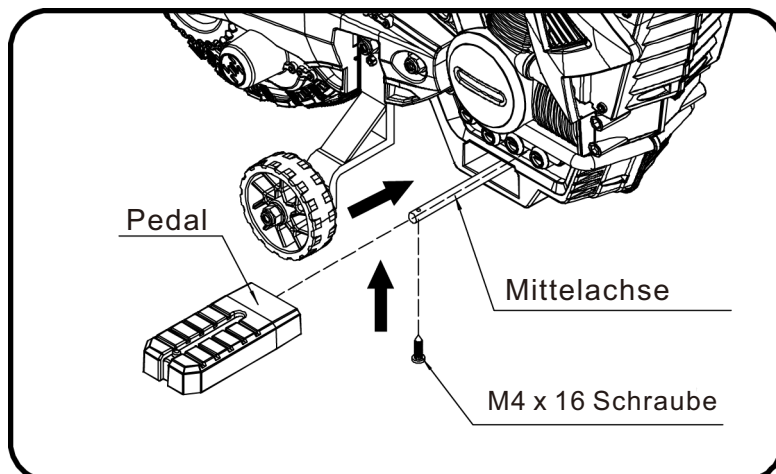

- Wie in der Abbildung dargestellt, verläuft die Achse durch den Körper.
- Installieren Sie das Pedal und befestigen Sie es mit den Schrauben.
- Die andere Seite ist identisch mit der oben beschriebenen.

# Montageschritte

---

## 3. Installieren Sie den Lenkervorbau B

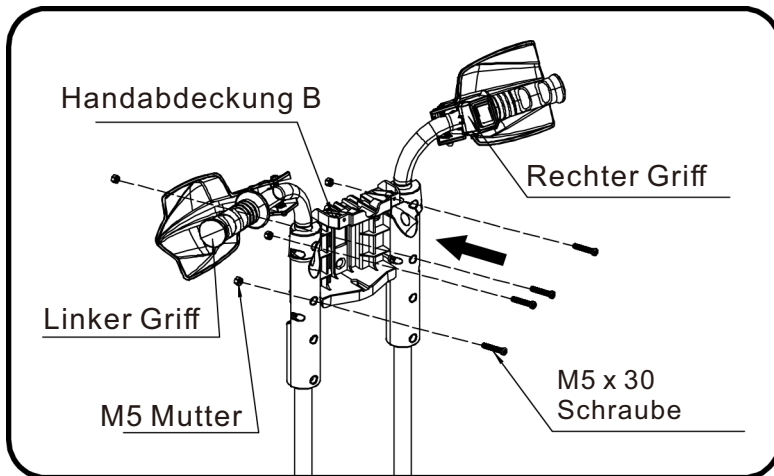

- Stecken Sie den linken und den rechten Griff in den Lenkervorbau B und befestigen Sie sie mit den Bolzen und Muttern.

## 4. Installieren Sie den Lenkervorbau

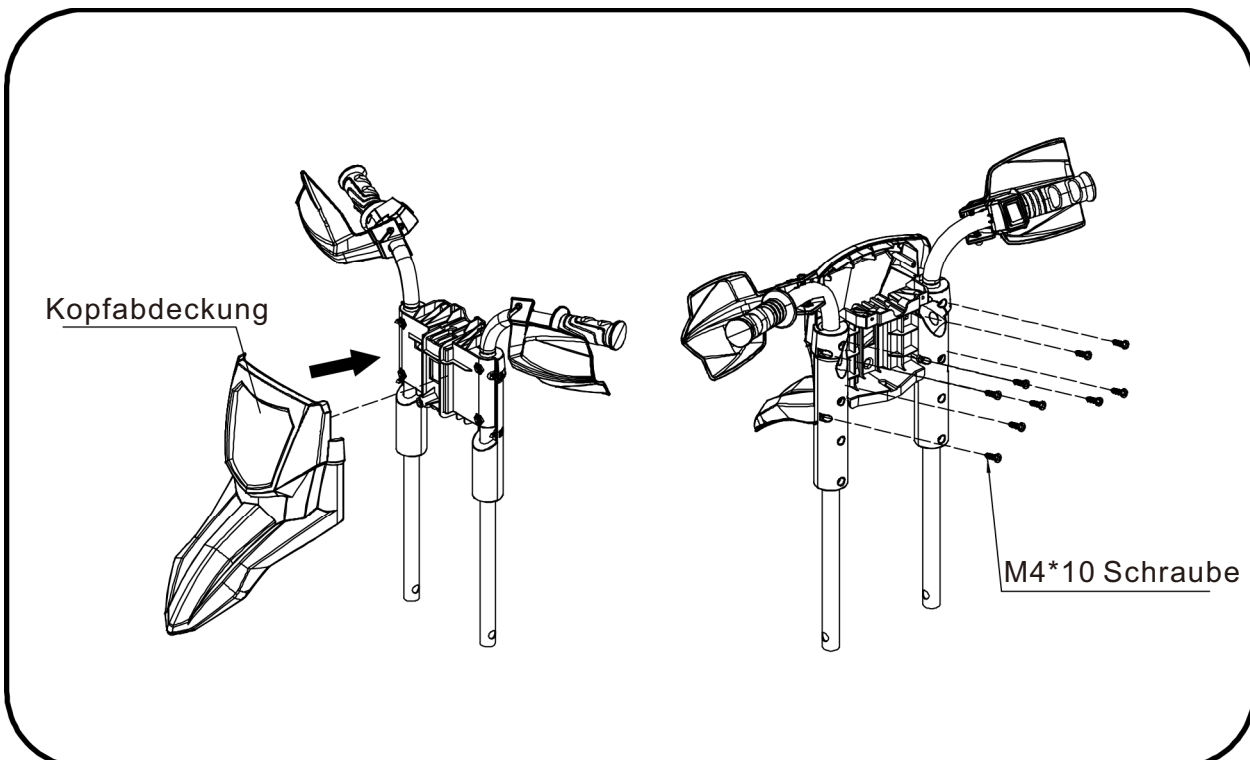

- Setzen Sie den Lenkervorbau an der entsprechenden Stelle ein und befestigen Sie sie mit den Schrauben.
- Führen Sie den Anschlussstecker durch die Gewindebohrungen.

# Montageschritte

## 5. Installieren Sie die Zierabdeckung.

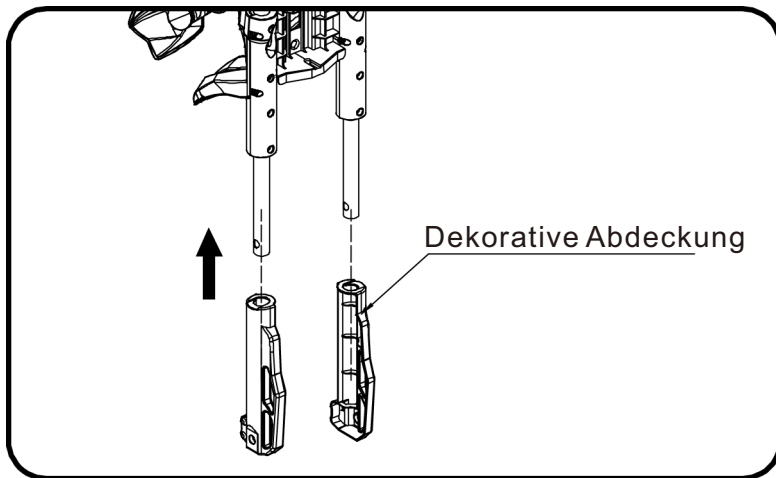

- Installieren Sie die Zierabdeckung wie in der Abbildung gezeigt.

## 6. Installieren Sie das Vorderrad.

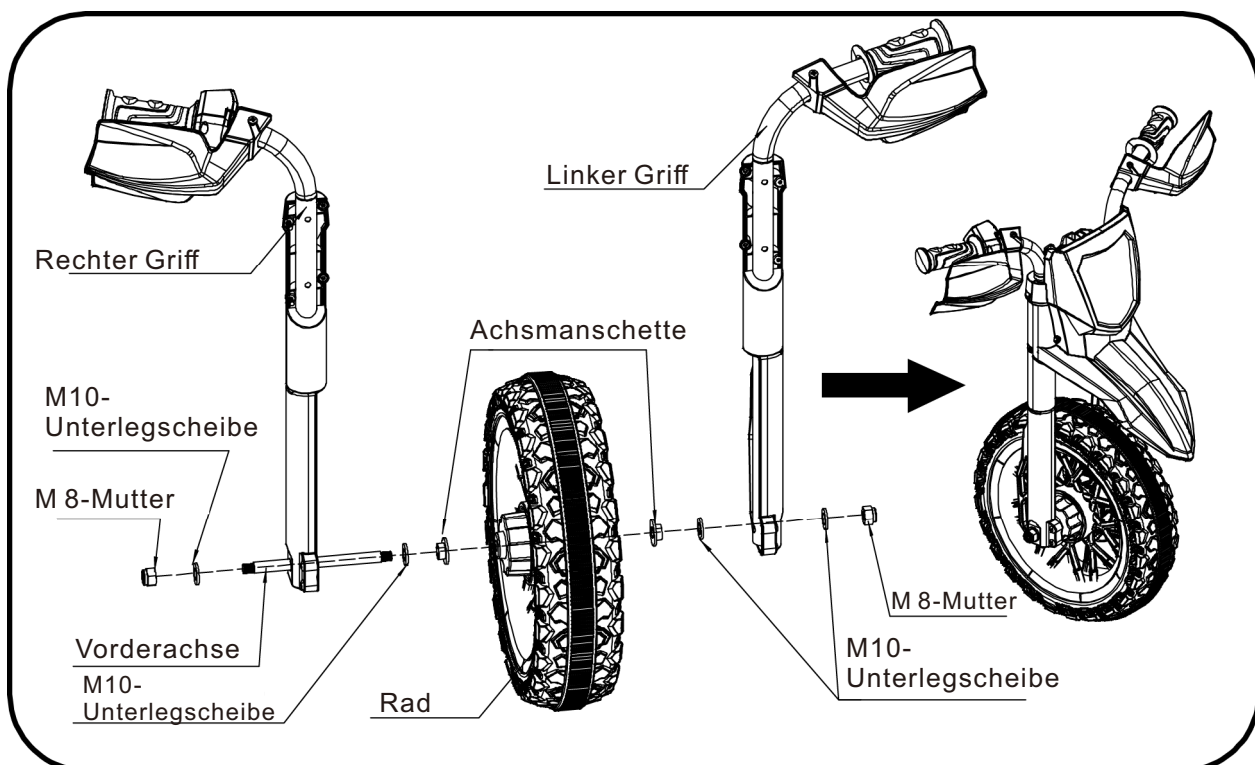

- Trennen Sie die Teile der Vorderachse.
- Führen Sie die Vorderachse durch den rechten Griff, die nacheinander installierte Unterlegscheibe, die Achsmanschette, das Rad, die Achsmanschette und die Unterlegscheibe.
- Dann durch den linken Griff, die installierte Unterlegscheibe und ziehen Sie die Mutter fest.

# Montageschritte

---

## 7. Installieren Sie den Lenker.

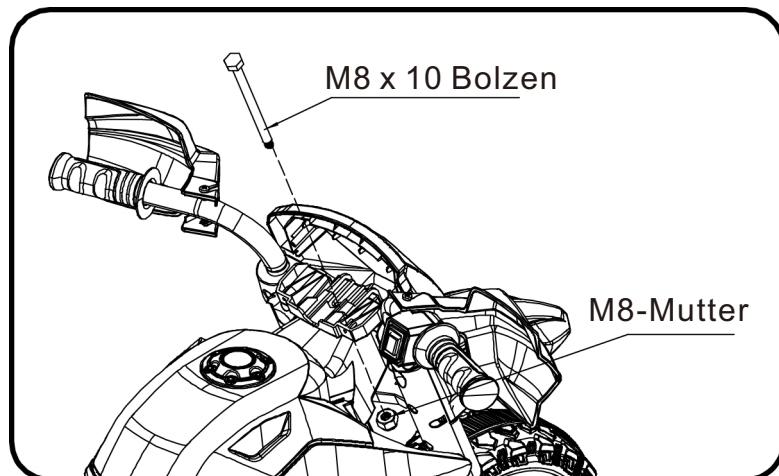

- Führen Sie den Bolzen durch den Lenker und ziehen Sie die Mutter fest.

## 8. Schließen Sie die Stromversorgung an.

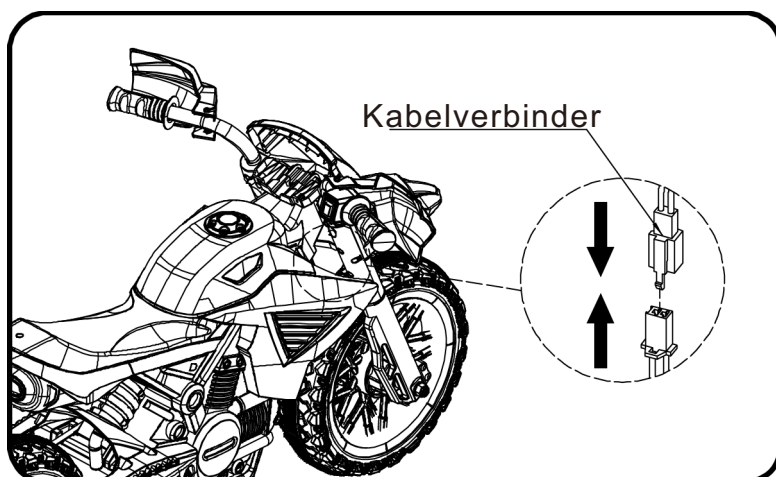

- Stecken Sie den Kabelsteckverbinder ein.

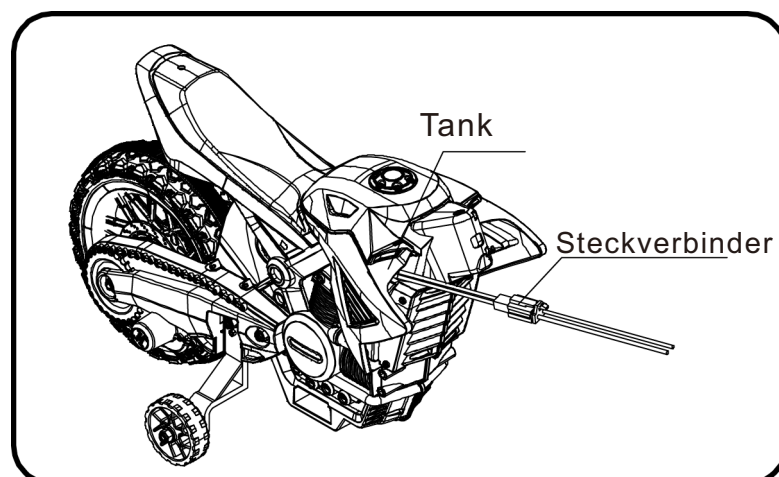

- Stecken Sie den Steckverbinder in den Tank.

# Montageschritte

---

## 9. Installieren Sie die Spieldose.

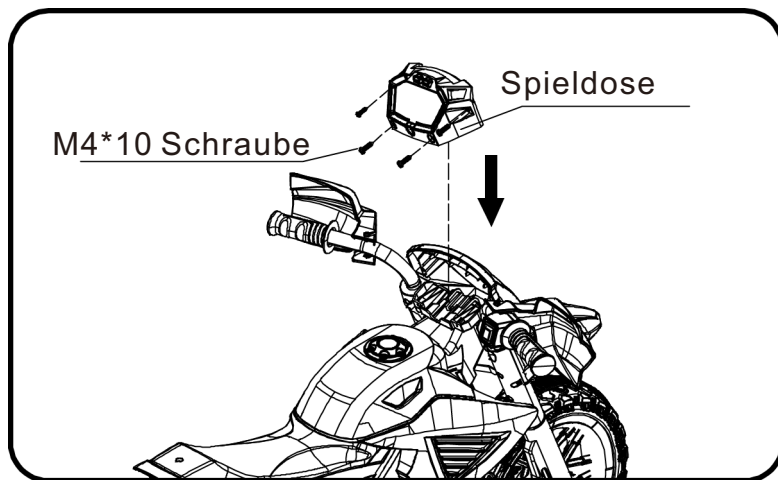

- Installieren Sie die Spieldose an der entsprechenden Stelle und befestigen Sie sie mit den Schrauben.

## 10. Installieren Sie die Abdeckung.

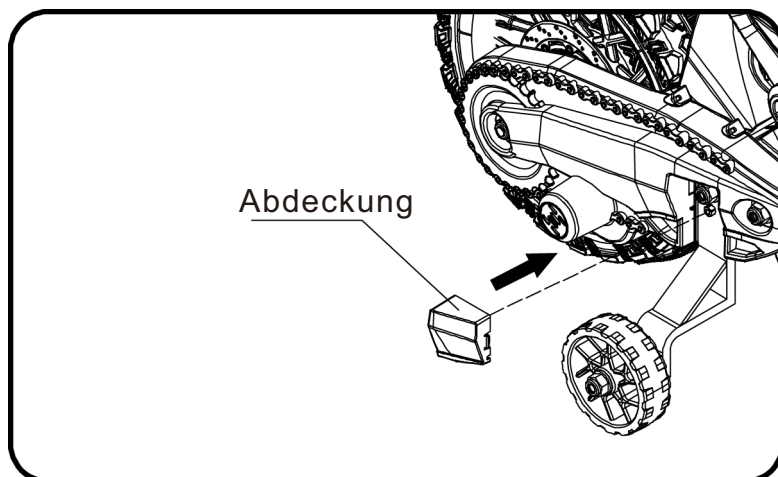

- Setzen Sie die Abdeckung wie in der Abbildung gezeigt an der entsprechenden Stelle ein.

# Montageschritte

---

## 11. Installieren Sie die Batterie.

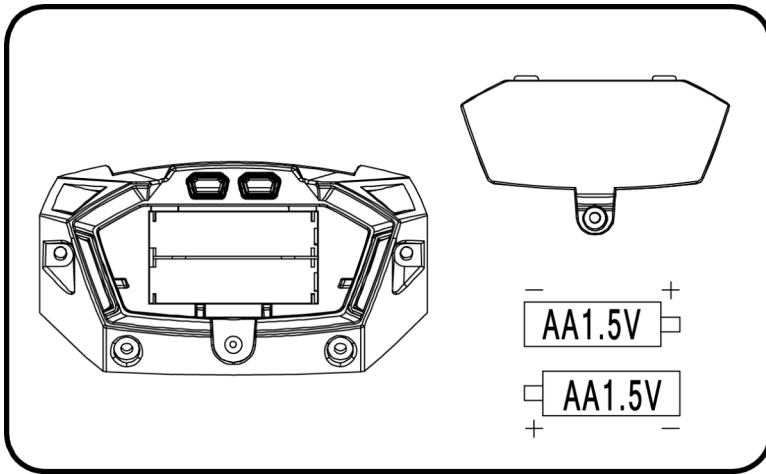

Lösen Sie das Batteriefach der Spieldose-Steuerung und entfernen Sie die Abdeckung. Legen Sie zwei AA1,5V Batterien ein (siehe Foto oben). Befestigen Sie den Batteriefachdeckel wieder

- Nicht wiederaufladbare Akkus dürfen nicht wieder aufgeladen werden;
- verschiedene Arten von Akkus oder neue und gebrauchte Akkus dürfen nicht vermischt werden;
- Akkus müssen mit der richtigen Polarität eingelegt werden;
- Erschöpfte Akkus sind aus dem Spielzeug zu entfernen;
- Die Versorgungsklemmen dürfen nicht kurzgeschlossen werden.
- Wiederaufladbare Akkus dürfen nur unter Aufsicht von Erwachsenen geladen werden;
- Wiederaufladbare Akkus müssen vor dem Laden aus dem Spielzeug entfernt werden;
- Die Stromwandler oder Akkuladegeräte, die mit dem Spielzeug verwendet werden, sind regelmäßig auf Schäden am Kabel, am Stecker, am Gehäuse und an anderen Teilen zu überprüfen; im Falle eines solchen Schadens dürfen sie nicht verwendet werden, bis der Schaden behoben ist.

# Montageschritte

---

## WICHTIGE ERGÄNZUNG ZUR BEDIENUNGSANLEITUNG

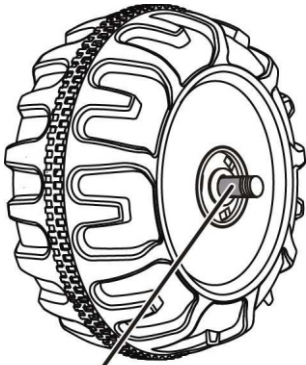

SPALT

Nach der Montage jedes Rades auf die Achsen, prüfen Sie bitte die Lücke zwischen dem Schraubengewinde und dem Federteil (siehe Bild unten), wenn die Lücke zu groß ist, fügen Sie bitte zwei oder drei Unterlegscheiben im Inneren des Rades hinzu, aber nachdem Sie die Mutter außerhalb des Rades festziehen, drehen Sie bitte das Rad mit dem Finger, um zu prüfen, ob das Rad reibungslos laufen kann, dies ist sehr wichtig, denn wenn das Rad reibungslos laufen kann, ist es in Ordnung, aber wenn die Mutter das Rad drückt und das Rad nicht reibungslos laufen kann, wird der Motor leicht brechen! Dann müssen Sie eine oder zwei Unterlegscheiben abnehmen, um sicherzustellen, dass das Rad reibungslos laufen kann!

# So betreiben Sie Ihr Fahrzeug

---

## **ACHTUNG!**

### **VERLETZUNGEN UND TODESFÄLLE VERHINDERN:**

- **LASSEN SIE IHR KIND NIEMALS UNBEAUF SICHTIGT. DIREKTE BEAUF SICHTIGUNG DURCH EINEN ERWACHSENEN IST ERFORDERLICH.** Das Kind immer im Auge behalten, wenn es sich im Fahrzeug befindet.
- Verwenden Sie das Gerät niemals im Straßenverkehr, in der Nähe von Autos, auf oder in der Nähe von steilen Gefällen oder Treppen, Schwimmbädern oder anderen Gewässern.
- Tragen Sie immer Schuhe.
- Immer auf dem Sitz sitzen.
- Geeignet für Kinder ab 3+ Jahren; maximales Benutzergewicht 30 kg.
- Nicht für die Verwendung im Straßenverkehr geeignet.
- Der Akku in dem Fahrzeug ist nicht ersetzbar.

### **Muss vor der Verwendung bestätigt werden, dass die Arbeit bereits beendet ist:**

- **Wichtig!** Der Akku muss vor der ersten Verwendung des Fahrzeugs 8 bis 12 Stunden lang aufgeladen werden, nicht länger als 20 Stunden. Nur ein Erwachsener darf den Akku laden oder aufladen.
- Schließen Sie die Montage des kompletten Fahrzeugs gemäß den in der Bedienungsanleitung beschriebenen Schritten ab. Das Steckpaket des Akkus ist bereits gut eingesteckt, der Strom ist bereits durchgesteckt.
- An allen Stellen, an denen die Schraube benötigt wird, ist die Verschraubung bereits verriegelt.

### **Regeln für sicheres Fahren**

#### **LESEN SIE DIESE REGELN IHREM KIND UND SEINEN SPIELKAMERADEN LAUT VOR UND STELLEN SIE SICHER, DASS SIE SIE VERSTEHEN!**

- Dieses Spielzeug ist keine Spielerei. Tragen Sie beim Fahren immer einen Helm und Schutzkleidung.
- Direkte Beaufsichtigung durch einen Erwachsenen erforderlich.
- Halten Sie Kinder in einem sicheren Bereich zum Fahren.
- Fahren Sie niemals auf der Fahrbahn, in der Nähe von Kraftfahrzeugen, auf Rasenflächen, in der Nähe von steilen Hängen oder Stufen, Schwimmbädern oder anderen Gewässern.
- Verwenden Sie das Spielzeug nur auf ebenen Flächen, z. B. in Ihrem Haus, Garten oder auf einem Spielplatz.
- Niemals im Dunkeln verwenden. Ein Kind könnte auf unerwartete Hindernisse stoßen und einen Unfall erleiden. Betreiben Sie das Fahrzeug nur bei Tageslicht oder in einem gut beleuchteten Bereich.
- Es wird nicht empfohlen, das Fahrzeug auf nassem Untergrund oder auf Steigungen von mehr als 15 Grad zu fahren.

# So betreiben Sie Ihr Fahrzeug

---

- Verwenden Sie dieses Fahrzeug nicht im Außenbereich, wenn es regnet oder schneit.
- Achten Sie darauf, dass Sie das Fahrzeug vollständig zum Stehen bringen, bevor Sie die Fahrtrichtung wechseln.
- Bitte beachten Sie die korrekten Gewichts- und Altersgrenzen, die zum Fahren dieses Fahrzeugs erlaubt sind.
- Es ist verboten, die Schaltung zu verändern oder andere elektrische Teile hinzuzufügen
- Überprüfen Sie die Leitungen und Anschlüsse des Fahrzeugs regelmäßig.
- Um Unfälle zu vermeiden, stellen Sie vor der Fahrt sicher, dass das Fahrzeug sicher ist.
- Lassen Sie kein Kind die Räder berühren oder sich in deren Nähe aufhalten, wenn sich das Fahrzeug in Bewegung befindet.
- Dieses Fahrzeug ist mit verstellbaren Spiel-Sicherheitsgurten ausgestattet. Bitte zeigen Sie den Kindern vor der Benutzung, wie der Sicherheitsgurt angelegt wird, um die Sicherheit zu gewährleisten.

## Verwendung (Stellen Sie sicher, dass der Ein-/Aus-Schalter eingeschaltet ist)

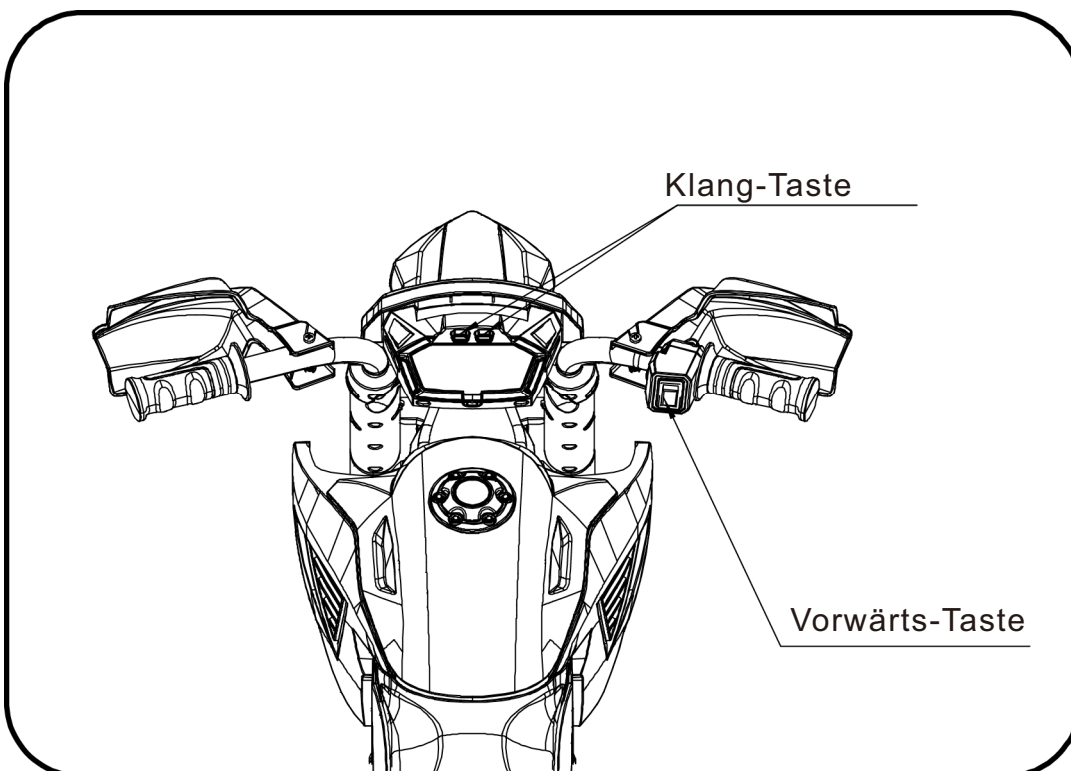

### Wichtig!

Stoppen Sie das Fahrzeug immer, wenn Sie die Geschwindigkeit oder Richtung ändern, um Schäden am Getriebe und Motor zu vermeiden.

- (1) Drücken Sie die Vorwärtstaste, um vorwärtszufahren.
- (2) Zum Stoppen lassen Sie die Taste los.
- (3) Sie können den Klang mit der Klang-Taste genießen.

# So betreiben Sie Ihr Fahrzeug

## Circuit diagram

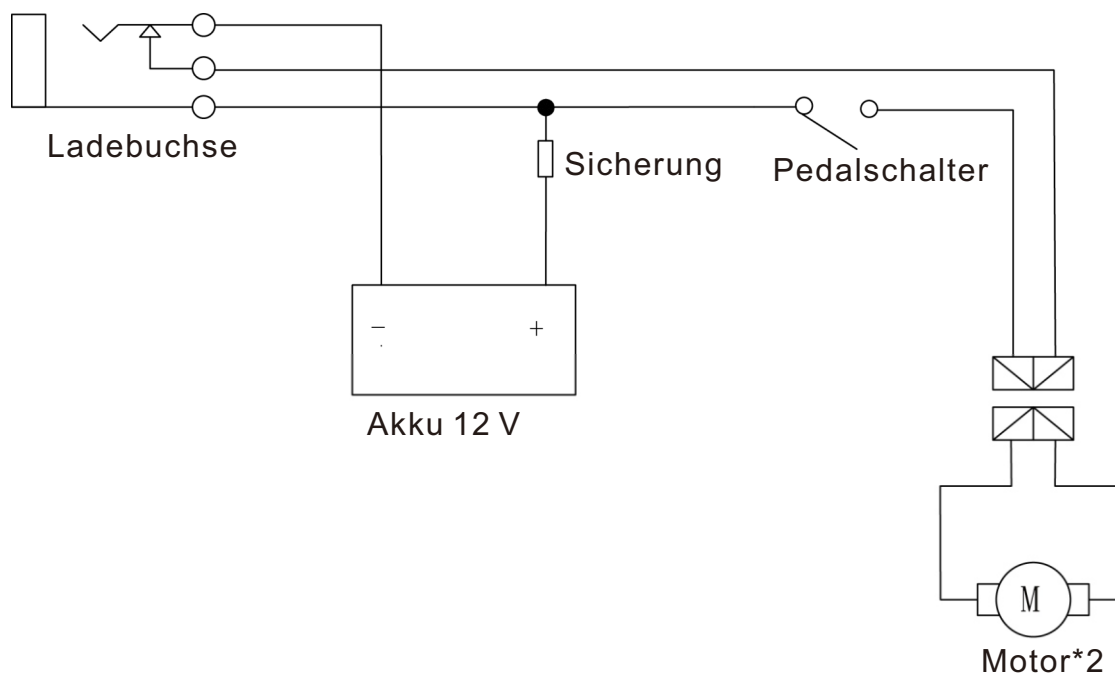

## Aufladen Ihres Fahrzeugs

### Nur ein Erwachsener kann den Akku laden und aufladen!

- Nicht wiederaufladbare Akkus dürfen nicht wieder aufgeladen werden;
- Vermischen Sie alte und neue Batterien nicht.
- Mischen sie keine alkalischen standardbatterien (kohle-zink) oder wiederaufladbare batterien (nickel-cadmium).
- Akkus müssen mit der richtigen Polarität eingelegt werden;
- Erschöpfte Akkus sind aus dem Spielzeug zu entfernen;
- Die Versorgungsklemmen dürfen nicht kurzgeschlossen werden.
- Wiederaufladbare Akkus dürfen nur unter Aufsicht von Erwachsenen geladen werden;
- Wiederaufladbare Akkus müssen vor dem Laden aus dem Spielzeug entfernt werden;
- Die Stromwandler oder Akkuladegeräte, die mit dem Spielzeug verwendet werden, sind regelmäßig auf Schäden am Kabel, am Stecker, am Gehäuse und an anderen Teilen zu überprüfen; im Falle eines solchen Schadens dürfen sie nicht verwendet werden, bis der Schaden behoben ist.

## **⚠️ ACHTUNG!**

### • VERMEIDEN SIE FEUER UND STROMSCHLÄGE:

Verwenden Sie nur den Akku und das Ladegerät, die mit Ihrem Motorrad geliefert wurden. Ersetzen Sie den Akku oder das Ladegerät NIEMALS durch ein anderes Fabrikat. Die Verwendung eines anderen Akkus oder Ladegeräts kann einen Brand oder eine Explosion verursachen.

# Aufladen Ihres Fahrzeugs

## **ACHTUNG!**

Verwenden Sie den Akku oder das Ladegerät nicht für ein anderes Produkt. Es könnte zu Überhitzung, Brand oder Explosion kommen.

Verändern Sie NIEMALS das Stromkreissystem. Eingriffe in das elektrische System können zu einem Stromschlag, Brand oder einer Explosion führen oder das System dauerhaft beschädigen.

Vermeiden Sie den direkten Kontakt zwischen den Polen des Akkus. Es kann zu Bränden oder Explosionen kommen.

Achten Sie darauf, dass keine Flüssigkeit auf den Akku oder seine Komponenten gelangt.

- **VERMEIDEN SIE FEUER UND STROMSCHLÄGE:**

Beim Laden werden explosive Gase erzeugt. Laden Sie nicht in der Nähe von Hitze oder brennbaren Materialien. Laden Sie den Akku NUR in einem gut belüfteten Bereich auf.

Heben Sie den Akku NIEMALS an den Kabeln oder am Ladegerät auf. Der Akku kann beschädigt werden und einen Brand verursachen. Heben Sie den Akku NUR am Gehäuse an.

Laden Sie den Akku NUR in einem trockenen Raum.

- Die Pole des Akkus, die Klemmen und das dazugehörige Zubehör enthalten Blei und Bleiverbindungen, Chemikalien, die dem Staat Kalifornien als krebserregend und fortpflanzungsgefährdend bekannt sind. Waschen Sie sich nach der Handhabung die Hände.
- Öffnen Sie den Akku nicht. Der Akku enthält Bleisäure und andere Materialien, die giftig und ätzend sind.
- Öffnen Sie das Ladegerät nicht. Freiliegende Kabel und Schaltkreise im Inneren des Gehäuses können zu Stromschlägen führen.  
Nur Erwachsene dürfen den Akku handhaben oder laden. Erlauben Sie Kindern NIEMALS, den Akku zu handhaben oder zu laden. Der Akku ist schwer und enthält Bleisäure (Elektrolyt).
- Lassen Sie den Akku nicht fallen. Der Akku könnte dauerhaft beschädigt werden oder schwere Verletzungen verursachen.
- Prüfen Sie vor dem Laden des Akkus, ob der Akku, das Ladegerät, sein Stromkabel und die Steckverbindungen abgenutzt oder beschädigt sind. Laden Sie den Akku NICHT, wenn Teile beschädigt sind.
- Lassen Sie den Akku nicht vollständig entleeren. Laden Sie den Akku nach jeder Verwendung oder einmal im Monat auf, wenn er nicht regelmäßig verwendet wird.
- Laden Sie den Akku nicht verkehrt herum.
- Sichern Sie den Akku immer mit der Halterung. Der Akku kann herausfallen und ein Kind verletzen, wenn das Fahrzeug umkippt.
- Eine Empfehlung für die Beaufsichtigung von Kleinkindern durch Erwachsene.

Das Spielzeug sollte mit Vorsicht verwendet werden, da Fähigkeiten erforderlich sind, um Stürze oder Zusammenstöße zu vermeiden, die zu Verletzungen des Benutzers oder Dritter führen können.

# Aufladen Ihres Fahrzeugs

---

- Die Buchse zum Laden befindet sich UNTER DEM SITZ.
- Der NETZSCHALTER muss während des Ladevorgangs in die Position AUS gedreht werden.
- Vor der ersten Verwendung sollten Sie den Akku 8-12 Stunden lang laden. Laden Sie den Akku nicht länger als 20 Stunden auf, um eine Überhitzung des Ladegeräts zu vermeiden.
- Laden Sie die Batterie auf, wenn das Fahrzeug langsam zu laufen beginnt.
- Nach jeder Verwendung oder einmal im Monat müssen Sie den Akku mindestens 8 bis 12 Stunden aufladen, nicht länger als 20 Stunden.

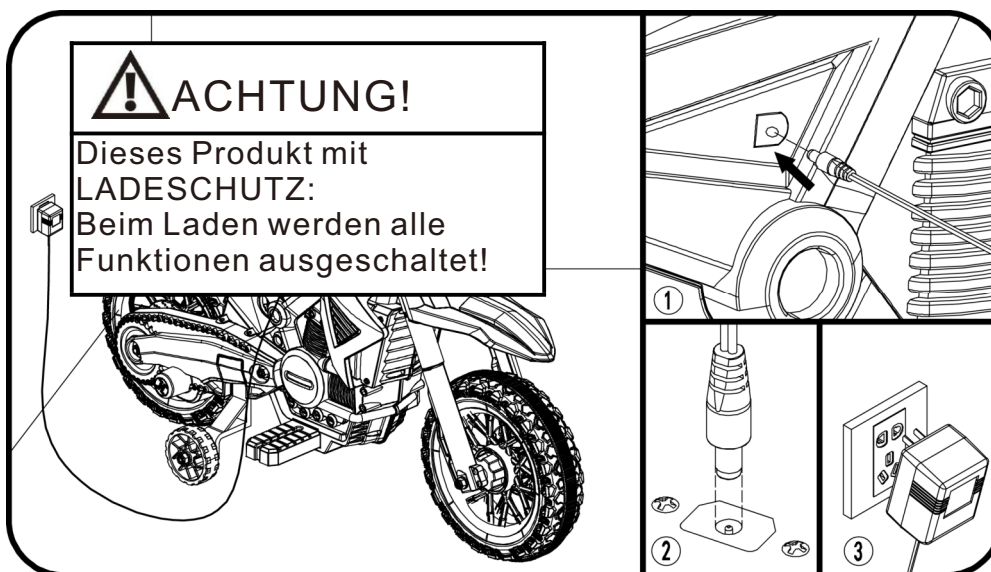

1. Suchen Sie die Ladesteckdose, die sich in der Motorhaube befindet.
2. Stecken Sie den Anschluss des Ladegeräts in die Eingangsbuchse;
3. Stecken Sie den Stecker des Ladegeräts in eine Wandsteckdose. Der Akku beginnt zu laden.

# Anleitung zur Fehlersuche

---

## ■PROBLEM: Das Fahrzeug läuft nicht

**PROBLEM-URSACHE: Der Akku ist möglicherweise zu schwach aufgeladen.**

Laden Sie den Akku nach jeder Verwendung oder mindestens einmal im Monat für 8 bis 12 Stunden. Lassen Sie den Akku nicht länger als 20 Stunden am Ladegerät.

## **MÖGLICHE URSACHE: Die Thermosicherung hat ausgelöst.**

Das Fahrzeug ist mit einer selbstrückstellenden Sicherung ausgestattet. Wenn das Fahrzeug überlastet oder falsch betrieben wird, wird die selbstrückstellende Sicherung für 5-20 Sekunden abgeschaltet, bevor sie wieder betriebsbereit ist. Die selbstrücksetzende Sicherung befindet sich unter dem Sitz (siehe Abbildung).

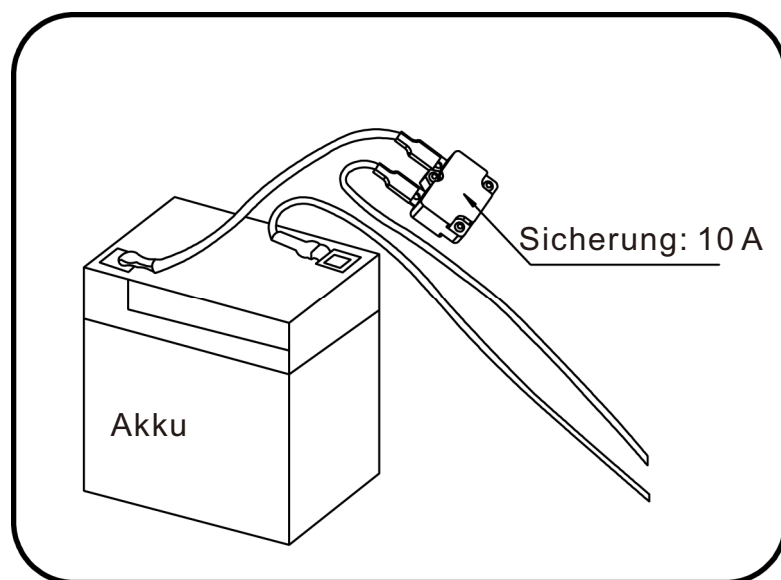

**Um zu vermeiden, dass die Sicherung den Strom ausschaltet, beachten Sie die folgenden Richtlinien:**

**Sicherung:** Überladen Sie das Fahrzeug NICHT, zulässiges Höchstgewicht: 30 kg  
Ziehen Sie KEINE Gegenstände hinter dem Fahrzeug her. Fahren Sie NICHT steile Hänge hinauf.

**Akku:** Fahren Sie NICHT gegen feste Gegenstände, da dies zum Durchdrehen der Räder und damit zur Überhitzung des Motors führen kann.

Fahren Sie NICHT bei sehr heißem Wetter, die Komponenten könnten überhitzen.

Nehmen Sie KEINE Eingriffe in das elektrische System vor, da dies einen Kurzschluss schaffen kann, wodurch die Sicherung ausgelöst wird.

## **MÖGLICHE URSACHE: Die Radmutter sind locker.**

Wenn die Muttern nicht fest angezogen sind, greifen die Räder nicht im Vorwärtsgang. Ziehen Sie die Muttern mit dem Mutternschlüssel fest.

## **MÖGLICHE URSACHE: Akkustecker oder Kabel sind lose.**

Stellen Sie sicher, dass die Akkustecker fest miteinander verbunden sind.

## **MÖGLICHE URSACHE: Der Akku ist leer.**

Haben Sie den Akku ordnungsgemäß und gemäß den Anweisungen gewartet? Ist der Akku alt? Möglicherweise muss der Akku ausgetauscht werden.

## **MÖGLICHE URSACHE: Das elektrische System ist beschädigt.**

Wasser könnte das System korrodiert haben, oder loser Schmutz, Kies oder Sand könnte den Schalter blockiert haben.

# Anleitung zur Fehlersuche

---

## **MÖGLICHE URSACHE: Der Motor ist beschädigt.**

Der Motor muss professionell repariert werden.

## **■PROBLEM: Der Akku lädt nicht auf.**

### **MÖGLICHE URSACHE: Der Akkustecker oder der Netzteilstecker ist locker.**

Stellen Sie sicher, dass der Akku- und der Netzteilstecker fest zusammengesteckt sind.

### **MÖGLICHE URSACHE: Das Ladegerät ist nicht eingesteckt.**

Stellen Sie sicher, dass das Ladegerät in die Steckdose eingesteckt ist und die Stromversorgung zur Steckdose eingeschaltet ist.

### **MÖGLICHE URSACHE: Das Ladegerät funktioniert nicht.**

Ist das Ladegerät beim Aufladen warm? Wenn nicht, ist das Ladegerät möglicherweise defekt und muss ausgetauscht werden.

## **■PROBLEM: Das Fahrzeug läuft nicht sehr lange.**

### **MÖGLICHE URSACHE: Der Akku ist möglicherweise nicht ausreichend aufgeladen.**

Möglicherweise laden Sie den Akku nicht lange genug auf. Laden Sie den Akku nach jeder Verwendung, mindestens jedoch einmal im Monat, für 8 bis 12 Stunden. Lassen Sie den Akku nicht länger als 20 Stunden am Ladegerät.

### **MÖGLICHE URSACHE: Der Akku ist alt.**

Der Akku verliert mit der Zeit die Fähigkeit, eine Ladung zu halten. Je nach Umfang der Verwendung und den unterschiedlichen Bedingungen sollte der Akku ein bis drei Jahre betrieben werden. Ersetzen Sie den Akku durch einen neuen.

## **■PROBLEM: Der Akku brummt oder gluckert beim Laden.**

Dies ist normal und kein Grund zur Besorgnis. Er kann beim Laden auch leise sein, was ebenfalls normal ist.

## **■PROBLEM: Das Ladegerät fühlt sich warm an, wenn der Akku aufgeladen wird.**

Dies ist normal und kein Grund zur Besorgnis.

# Wartung Ihres Fahrzeugs

---

- Es liegt in der Verantwortung der Eltern, die wichtigsten Teile des Spielzeugs vor der Verwendung zu prüfen. Sie müssen das Spielzeug regelmäßig auf mögliche Gefahren untersuchen, wie z. B. den Akku, das Laden, das Kabel oder die Schnur, den Stecker, die Schrauben und das Befestigungsgehäuse anderer Teile, und im Falle einer solchen Beschädigung darf das Spielzeug nicht benutzt werden, bis diese Beschädigung ordnungsgemäß entfernt wurde.
- Stellen Sie sicher, dass die Kunststoffteile des Fahrzeugs nicht gerissen oder gebrochen sind.
- Verwenden Sie gelegentlich ein leichtes Öl, um bewegliche Teile, wie z. B. Räder, zu schmieren.
- Stellen Sie das Fahrzeug in einer Halle ab oder decken Sie es mit einer Plane ab, um es vor nassem Wetter zu schützen.
- Halten Sie das Fahrzeug von Wärmequellen, wie z. B. Öfen und Heizungen, fern. Kunststoffteile können schmelzen.
- Laden Sie den Akku nach jedem Gebrauch wieder auf. Der Akku darf nur von einem Erwachsenen gehandhabt werden. Laden Sie den Akku mindestens einmal im Monat auf, wenn das Fahrzeug Raider nicht verwendet wird.
- Waschen Sie das Fahrzeug nicht mit einem Schlauch. Waschen Sie das Fahrzeug nicht mit Seife und Wasser. Fahren Sie das Fahrzeug nicht bei Regen- oder Schneewetter. Wasser beschädigt den Motor, das elektrische System und den Akku.
- Reinigen Sie das Fahrzeug mit einem weichen, trockenen Tuch. Um den Glanz von Kunststoffteilen wiederherzustellen, verwenden Sie eine wachsfreie Möbelpolitur. Verwenden Sie kein Autowachs. Verwenden Sie keine scheuernden Reinigungsmittel.
- Fahren Sie das Fahrzeug nicht auf losem Schmutz, Sand oder feinem Kies, die bewegliche Teile, Motoren oder das elektrische System beschädigen könnten.
- Wenn das Gerät nicht benutzt wird, sollten alle elektrischen Quellen ausgeschaltet werden. Schalten Sie den Netzschalter aus und trennen Sie den Batterieanschluss.

# Entsorgen der Batterie

---

## Entsorgen der Batterie



- Ihre verschlossene Blei-Säure-Batterie muss recycelt oder umweltgerecht entsorgt werden.
- Entsorgen Sie Ihre Bleibatterie nicht in einem Feuer. Die Batterie kann explodieren oder auslaufen.
- Entsorgen Sie eine Blei-Säure-Batterie nicht im normalen Hausmüll. Das Verbrennen, Deponieren oder Vermischen von verschlossenen Blei-Säure-Batterien mit Hausmüll ist gesetzlich verboten.
- Geben Sie einen erschöpften Akku bei Ihrem örtlichen zugelassenen Blei-Säure-Batterie-Recyclingunternehmen ab, z. B. bei einem örtlichen Verkäufer von Autobatterien.
- Weitere Informationen zum umweltgerechten Recycling und zur Entsorgung von Blei-Säure-Batterien erhalten Sie bei Ihrer örtlichen Abfallbehörde.
- Der Akku darf nur von einem Erwachsenen geladen werden. Bitte laden Sie das Produkt vor der Verwendung auf!
- Das Spielzeug sollte nicht an zu hohe Stromstärken angeschlossen werden (mehr als die hier angegebene Menge), und es sollte nicht während des Ladens betrieben werden.
- Jeder wiederaufladbare Akku darf nur unter Aufsicht eines Erwachsenen geladen werden.
- Das Akkuladegerät muss regelmäßig auf Schäden an Kabeln, Steckern, Gehäuse und anderen Teilen geprüft werden, und bei Feststellung von Schäden muss die Verwendung beendet und das Gerät repariert werden.
- Öffnen Sie die Batterieabdeckung der Fernbedienung und setzen Sie zwei Batterien ein, achten Sie dabei auf die Polarität der Batterien. Ersetzen Sie die Batterieabdeckung und verriegeln Sie sie mit Schrauben (bitte ersetzen Sie die Batterien gemäß den oben genannten Schritten und lassen Sie sie von einem Erwachsenen einbauen).
- Alle Batterien sollten mit der richtigen Polarität eingelegt werden.
- Nicht wiederaufladbare Batterien sollten nicht geladen werden, bitte entfernen Sie alle auslaufenden Batterien aus dem Spielzeug.
- Verwenden Sie keine alten und neuen Batterien zusammen, oder vermischen Sie verschiedene Batteriearten.
- Das Ladegerät, das mit dem Spielzeug verwendet wird, muss regelmäßig auf Beschädigungen des Kabels, des Steckers, des Gehäuses und anderer Teile untersucht werden. Im Falle einer solchen Beschädigung dürfen sie nicht verwendet werden, bis der Schaden behoben ist.

Unsere Produkte sind geeignet für

ASTM F963; GB6675, GB19865; EN71 und EN62115 Standard.

# AIYAPLAY

IN240701347V01\_DE\_ES

**370-378V91**

ES

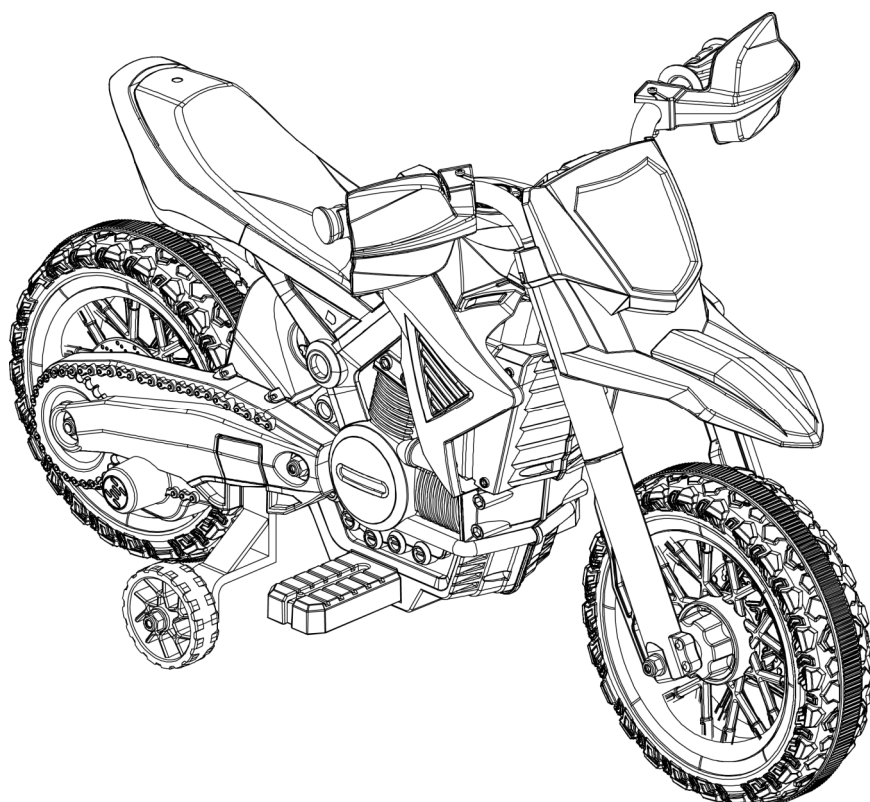

## **COCHE DE JUGUETE ELÉCTRICO PARA NIÑOS**

### **⚠ ¡ADVERTENCIA!**

- Adecuado para +3 años
- Peso máximo del usuario: 30 kg
- Requiere montaje de adultos



¡Lea y comprenda este manual completo antes de usarlo!

Guarde este manual para consultarlo en el futuro, ya que contiene información importante.

Antes del primer uso, cargue la batería durante al menos 8 a 12 horas, y no más de 20 horas.

## **MANUAL DE INSTRUCCIONES**

# Tabla de contenido

---

1. *Sobre su nueva motocicleta*
2. *Lista de piezas*
3. *Diagrama de piezas*
4. *Pasos de montaje*
5. *Cómo operar su coche*
6. *Recargar su coche*
7. *Guía de solución de problemas*
8. *Mantenimiento de su coche*
9. *Eliminación de la batería*

## Sobre su nueva coche

---

Gracias por comprar nuestro producto, queremos que su hijo/a lo disfrute en los años venideros. Tenga en cuenta estos puntos siguientes al leer esta guía:



<b>Edad adecuada:</b>	3+años	<b>Batería:</b>	CC 6V 4,5 AH *2
<b>Capacidad de carga:</b>	Menos de 30 kg	<b>Tamaño de la motocicleta:</b>	1030*430*610mm
<b>Velocidad:</b>	3 Km/h	<b>Tamaño del cartón:</b>	810*325*480mm
<b>Material:</b>	PP	<b>Temperatura óptima:</b>	Por debajo de 40°C Evite utilizar la coche bajo el sol abrasador.
<b>Cargador:</b>	Entrada: Se muestra en el cargador.	<b>Tiempo de carga:</b>	8-12 horas, 20 horas como máximo
	Salida: CC 12 V.	<b>Fusible:</b>	F10A, autoresetable
	Corriente: CC 0,5 A.		

## ¡ADVERTENCIA!

PARA LA SEGURIDAD DE SU HIJO/A, LEA TODAS LAS ADVERTENCIAS E INSTRUCCIONES DE MONTAJE/USO. GUARDE ESTA GUÍA PARA LAS REFERENCIAS FUTURAS.

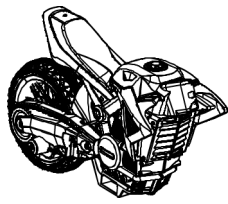
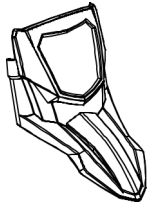
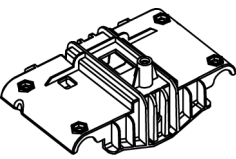
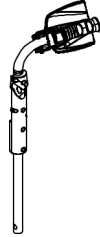
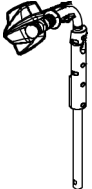
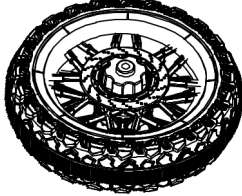
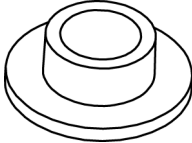
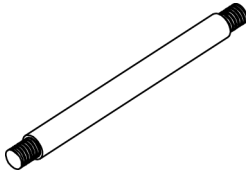
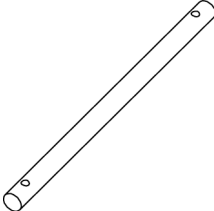
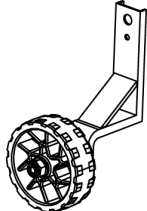

- SE REQUIERE MONTAJE POR ADULTOS. El producto contiene piezas pequeñas que están destinadas a ser ensambladas únicamente por adultos. Mantenga a los niños pequeños alejados durante el montaje.
- Retire siempre los materiales protectores y las bolsas de polietileno y deséchelos adecuadamente antes del montaje.

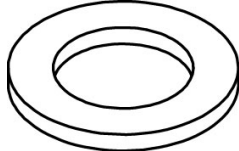
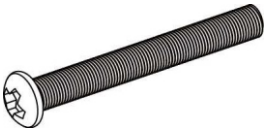
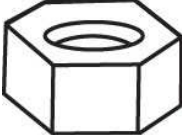
# Lista de piezas

PIEZA NO.	NOMBRE DE LA PIEZA	IMAGEN	Cantidad (piezas)	OBSERVACIONES	PIEZA NO.	NOMBRE DE LA PIEZA	IMAGEN	Cantidad (piezas)	OBSERVACIONES
1	Carrocería		1		2	Cubierta del cabezal		1	
3	Cubierta del cabezal B		1		4	Manillar derecho		1	
5	Manillar izquierdo		1		6	Rueda		1	
7	Manga del eje		2	Colocada en el eje frontal	8	Eje frontal		1	
9	Eje central		1		10	Rueda de entrenamiento		2	
11	Tuerca M8		4	Colocada en el eje	12	Arandela M10		6	Colocada en el eje
13	Perno M5X30		4		14	Tuerca M5		4	

# Lista de piezas

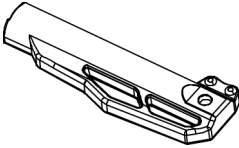
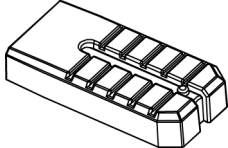
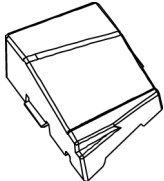
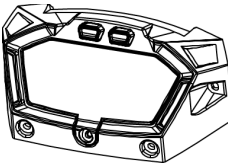
## Assembly package

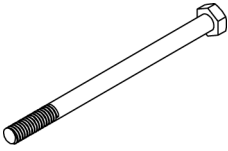
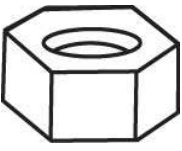
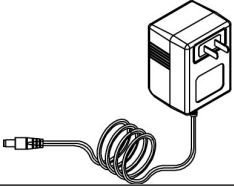
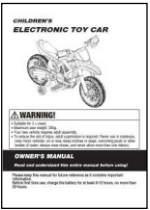
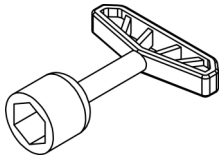
PIEZA NO.	NOMBRE DE LA PIEZA	IMAGEN	Cantidad (piezas)	OBSERVACIONES	PIEZA NO.	NOMBRE DE LA PIEZA	IMAGEN	Cantidad (piezas)	OBSERVACIONES
15	Cubierta decorativa		1 par	Izquierda & derecha	16	Pedal		2	
17	Cubierta		1 par	Izquierda & derecha	18	Caja de música		1	
19	Tornillo M4X10		13		20	Tornillo M4X16		2	
21	Perno M8X110		1		22	Tuerca M8		1	
23	Cargador		1		24	Manual de instrucciones		1	
25	Llave		2						

# Diagrama de piezas

**NOTA:** Algunas piezas mostradas están montadas en ambos lados de la coche.

1	Carrocería *1	2	Cubierta del cabezal*1	3	Cubierta del cabezal B*1
4	Manillar derecho*1	5	Manillar izquierdo*1	6	Rueda*1
7	Manga del eje*2	8	Eje frontal*1	9	Eje central*1
10	Rueda de entrenamiento *2	11	Tuerca M8*4	12	Arandela M10*6
13	Perno M5X30*4	14	Tuerca M5 *4	15	Cubierta decorativa*2
16	Pedal*2	17	Cubierta*2	18	Caja de música*1
19	Tornillo M4X10*13	20	Tornillo M4X16*2		
21	Perno M8X110*1				
22	Tuerca M8*1				

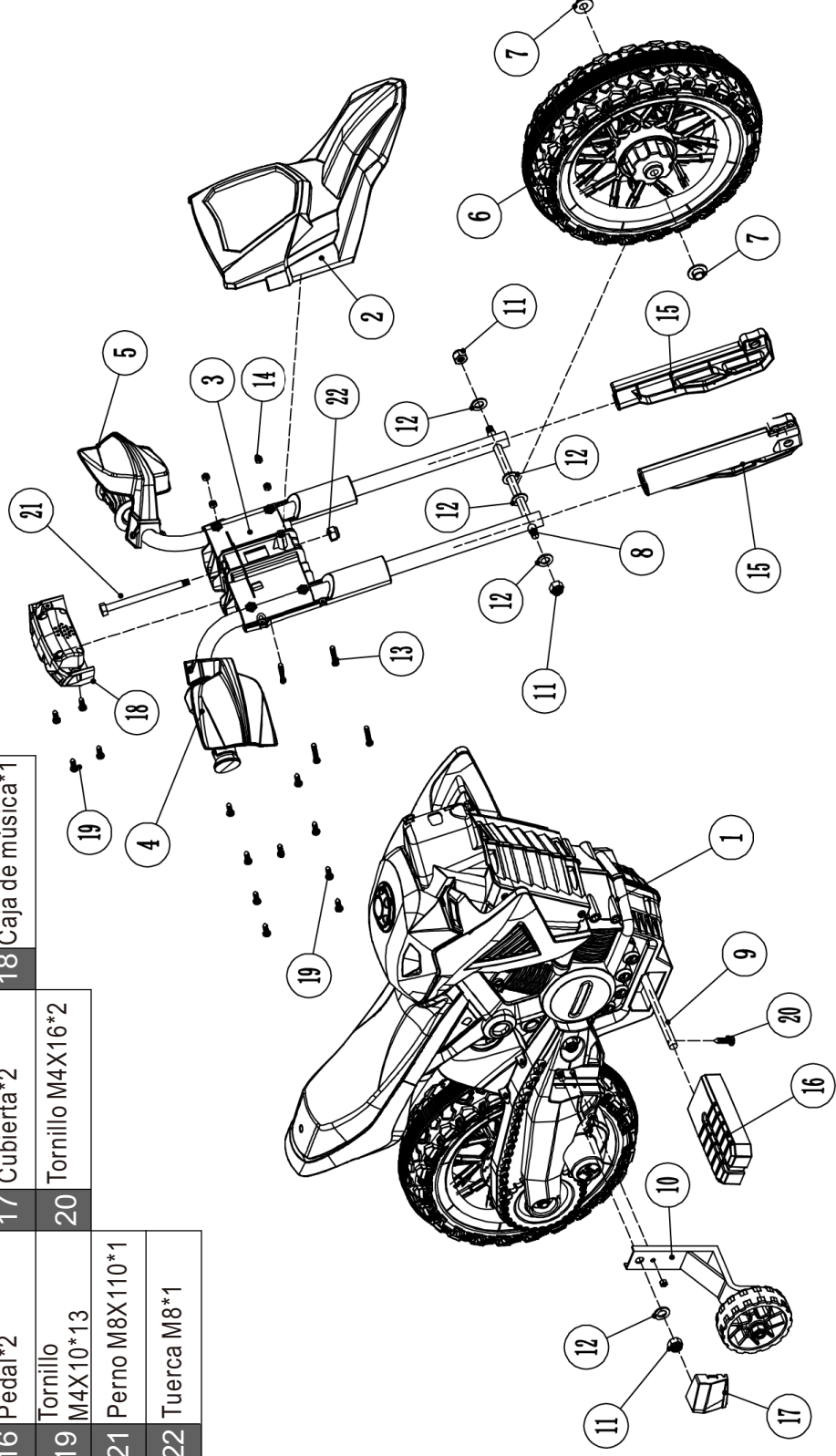
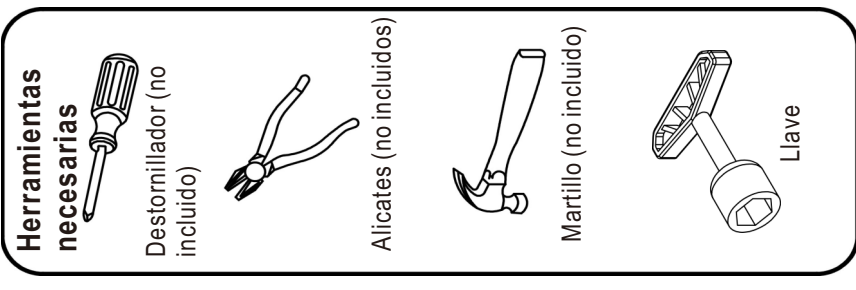

# Pasos de montaje

- Su nueva coche requiere que los adultos la ensamblen. Reserve al menos 40 minutos para realizar el montaje. Cuando la coche está en el estado desmontado, las piezas pequeñas, los bordes y puntas afilados pueden causar lesiones a los niños. Tenga cuidado al desembalar y montar la coche. Los niños no deben manipular las piezas ni ayudar durante el montaje de la coche.
- Identifique todas las piezas antes de realizar el montaje y guarde todos los materiales de embalaje hasta que se complete el montaje con el fin de garantizar que no se deseche ninguna pieza.
- Herramienta de montaje necesaria: Destornillador (no incluido), alicates (no incluidos), martillo (no incluido), llave inglesa.

## 1. Instalar la rueda de entrenamiento

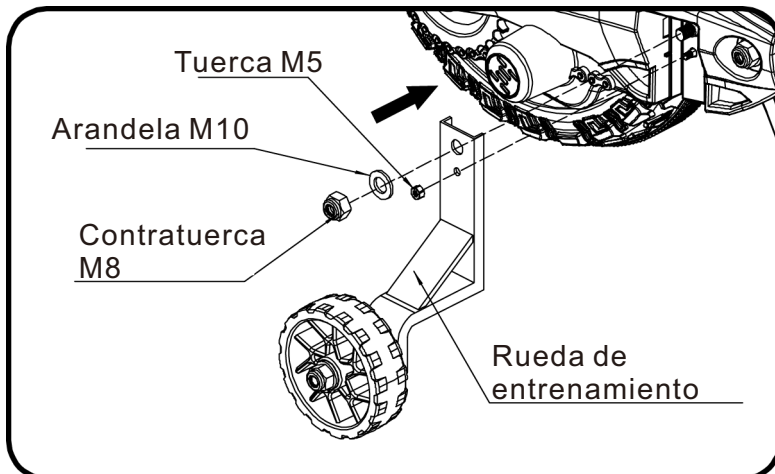

- Retire las dos tuercas y una arandela del costado del eje trasero.
- Instale la rueda de entrenamiento, luego coloque la arandela, apriete la tuerca.
- Instale y fije la otra rueda en el otro lado.

## 2. Instalar el pedal

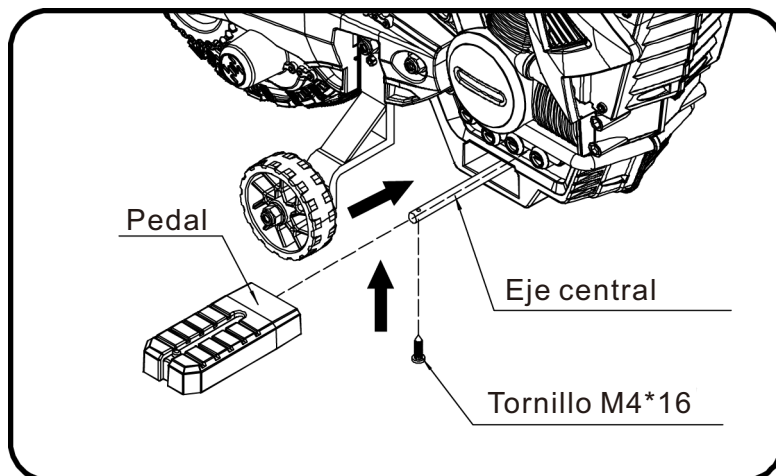

- Como lo que se muestra en la imagen, pase el eje a través de la carrocería.
- Instale el pedal y fijelo con los tornillos.
- Instale el otro pedal en el otro lado de la misma manera.

# Pasos de montaje

---

## 3. Instalar la cubierta del cabezal B

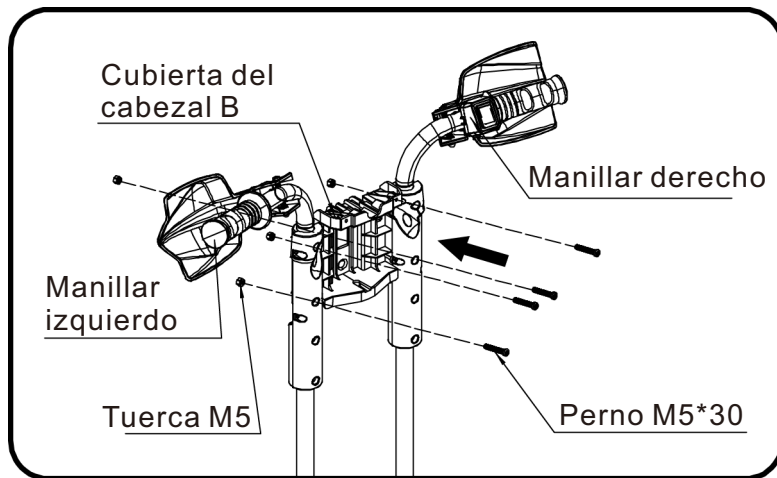

- Inserte el manillar izquierdo y el manillar derecho en la cubierta del cabezal B, y fíjelos con los pernos y tuercas.

## 4. Instalar la cubierta del cabezal

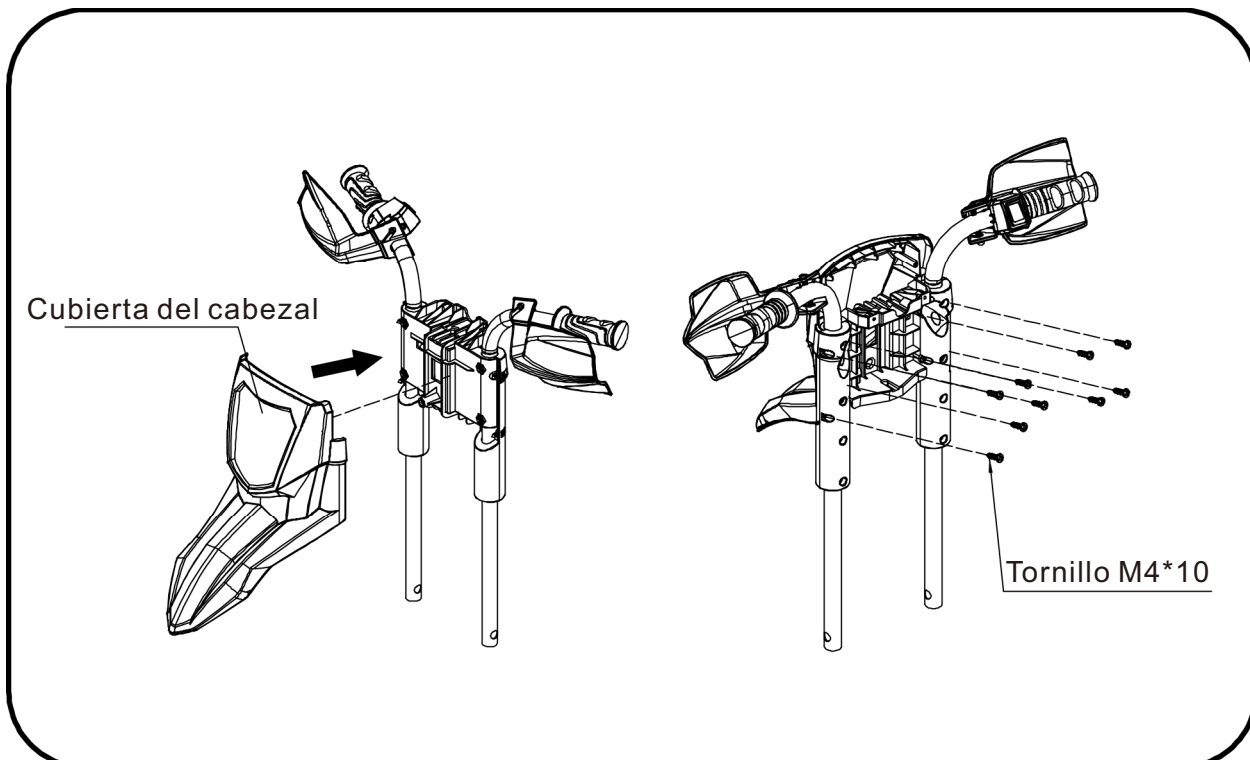

- Instale la cubierta del cabezal en la posición correspondiente, y fíjela con los tornillos.
- Pase el enchufe del cable a través de los orificios de rosca.

# Pasos de montaje

## 5. Instalar la cubierta decorativa

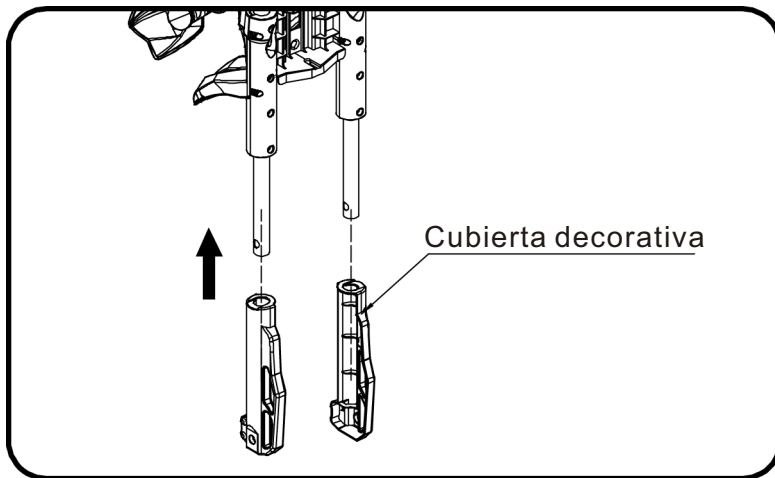

- Como lo que se muestra en la imagen, instale la cubierta decorativa.

## 6. Instalar la rueda frontal

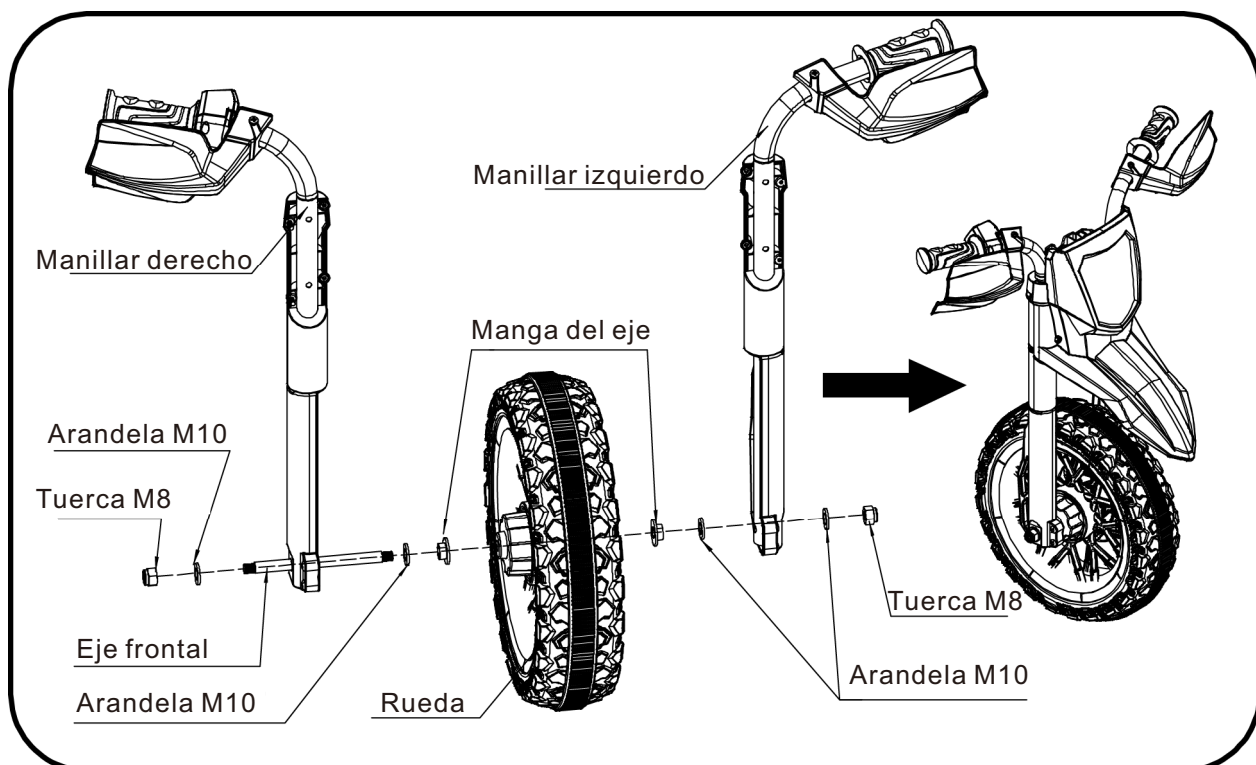

- Retire las piezas del eje frontal.
- Pase el eje frontal a través del manillar derecho, instale la arandela, la manga del eje, la rueda, la manga del eje y la arandela en secuencia.
- Luego, páselo a través del manillar izquierdo, coloque la arandela y apriete la tuerca.

# Pasos de montaje

---

## 7. Instalar el cabezal

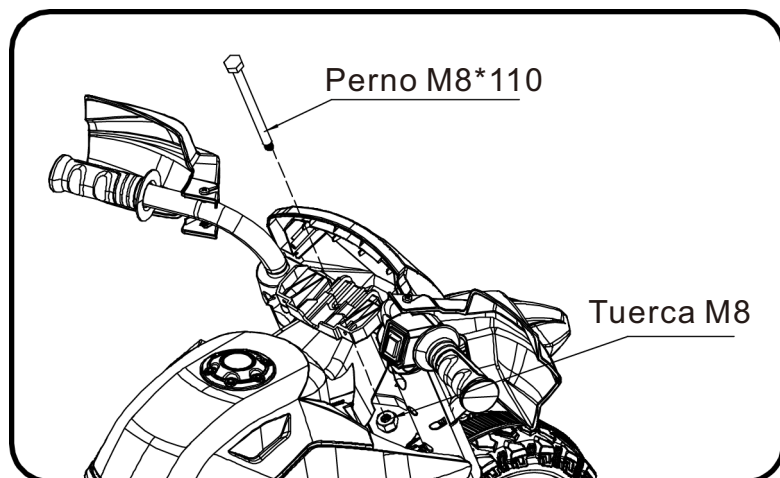

- Pase el perno a través del cabezal y apriete la tuerca.

## 8. Conectar la fuente de alimentación

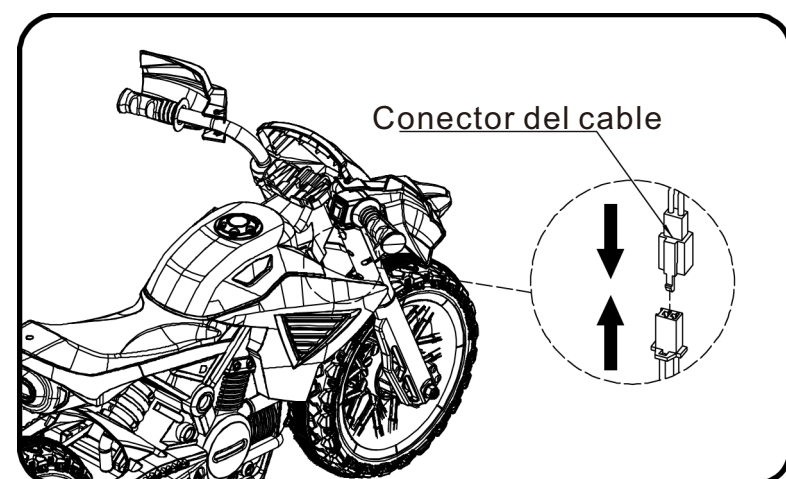

- Acoplamiento de los conectores del cable.

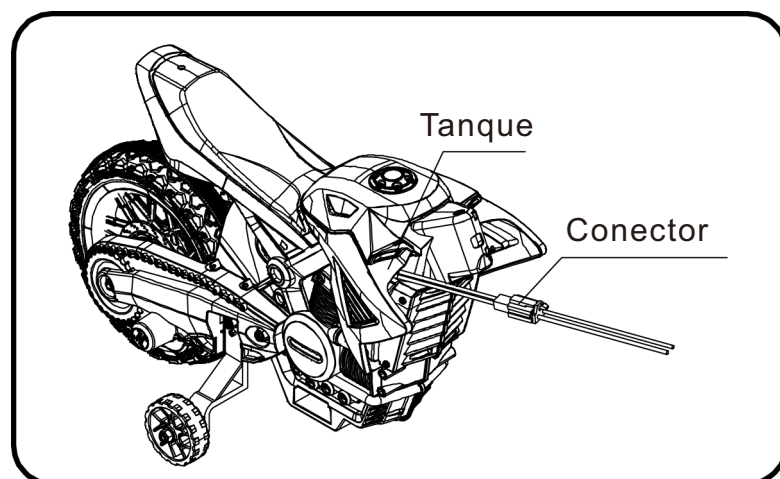

- Coloque el conector en el tanque.

# Pasos de montaje

---

## 9. Instalar la caja de música

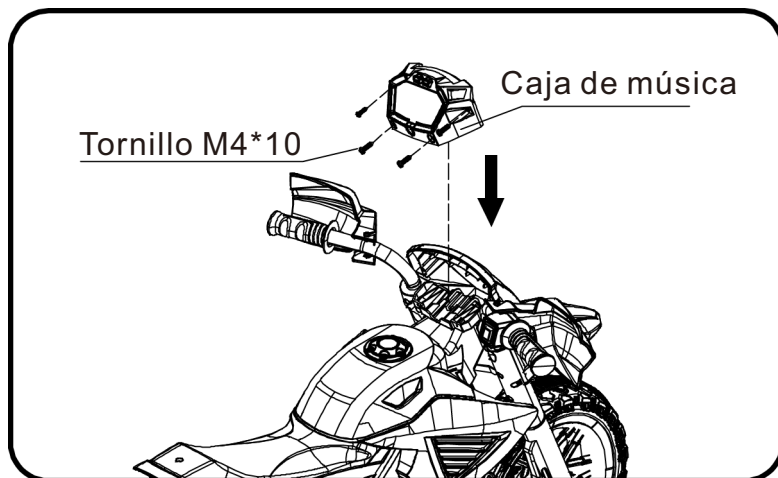

- Instale la caja de música en la posición correspondiente, y fíjela con los tornillos.

## 10. Instalar la cubierta

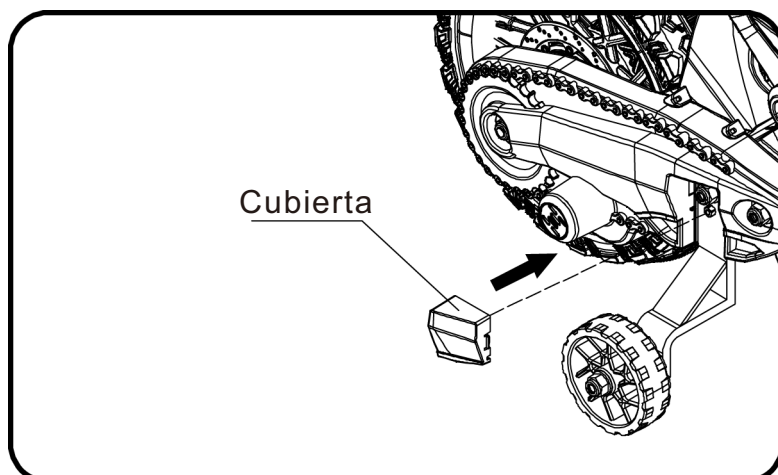

- Como lo que se muestra en la imagen, instale la cubierta en la posición correspondiente.

# Pasos de montaje

---

## 11. Instalar la batería

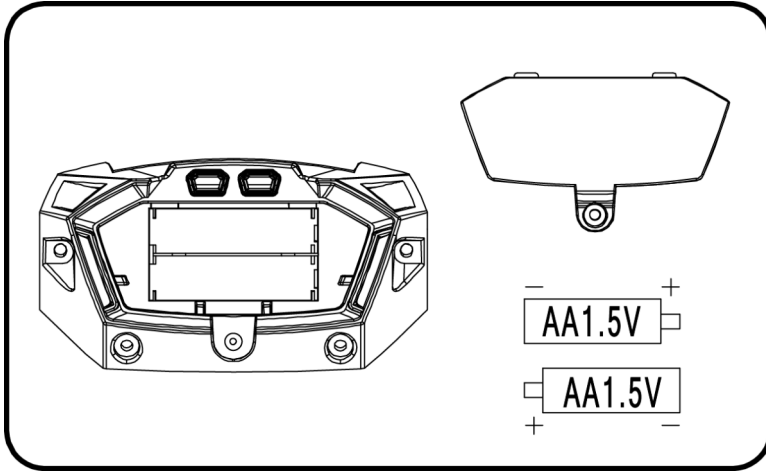

Afloje la cubierta de compartimento de batería del control de la caja de música, y retire la cubierta. Inserte dos baterías AA 1,5V (vea la imagen de arriba). Vuelva a colocar la cubierta de compartimento de batería en su lugar.

- Las baterías no recargables no se deben recargar;
- No se deben mezclar diferentes tipos de baterías o baterías nuevas y usadas;
- Las baterías se deben insertar con la polaridad correcta;
- Las baterías agotadas se deben retirar del juguete;
- No se deben cortocircuitar los terminales de alimentación.
- Las baterías recargables sólo deben cargarse bajo la supervisión de adultos;
- Las baterías recargables se deben retirar del juguete antes de cargarlas;
- Los transformadores o el cargador de batería utilizados con el juguete deben revisarse periódicamente con el fin de detectar daños en el cable, el enchufe, la carcasa y otras piezas, y en caso de tales daños, no deben utilizarse hasta que dichos daños hayan sido reparados.

# Pasos de montaje

---

## SUPLEMENTO IMPORTANTE DEL MANUAL DE INSTRUCCIONES

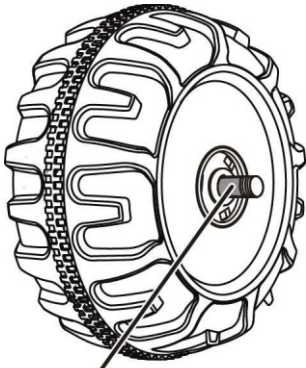

ESPACIO

Después de instalar cualquier rueda en los ejes, verifique el espacio entre la rosca del tornillo y la pieza plegable (consulte la imagen a continuación). Si el espacio es demasiado grande, agregue dos o tres arandelas en el interior de la rueda, pero después de apretar la tuerca en el exterior de la rueda, gire la rueda con los dedos para comprobar si la rueda puede girar suavemente, esto es muy importante, porque si la rueda puede girar suavemente, no hay problema, pero si la tuerca comprime la rueda y la rueda no puede girar suavemente, ¡El motor se dañará fácilmente! Luego, debe quitar una o dos arandelas para asegurarse de que la rueda pueda funcionar sin problemas.

# Cómo operar su coche

---

## ¡ADVERTENCIA!

- PREVENIR LESIONES Y MUERTES:
- NUNCA DEJE AL/A LA NIÑO/A DESATENDIDO/A. SE REQUIERE SUPERVISIÓN DIRECTA DE ADULTOS. Mantenga siempre al/a la niño/a a la vista cuando esté en la coche.
- Nunca la utilice en carreteras, cerca de automóviles, en o cerca de pendientes o escalones pronunciados, en piscinas u otros cuerpos de agua.
- Siempre use zapatos.
- Siéntese siempre en el asiento.
- Apta para niños de 3+ años; El peso máximo del usuario es de 30 kg.
- No se debe utilizar en el tráfico.
- La batería de la coche no es reemplazable.

### **Antes de su uso, debe confirmar que se ha completado el siguiente trabajo:**

- ¡Importante! Antes de utilizar la coche por primera vez, se necesita cargar la batería durante 8 a 12 horas, no más de 20 horas. Sólo los adultos pueden cargar o recargar la batería.
- Siga los pasos descritos en el manual de instrucciones para completar el montaje de la coche. El paquete enchufable de la batería de almacenamiento ya se ha insertado bien, la alimentación ya se ha conectado.
- Asegúrese de que todos los tornillos donde se requieren tornillos estén apretados correctamente.

### **Reglas para una conducción segura**

#### **¡LEA TODAS ESTAS REGLAS EN VOZ ALTA A SU HIJO/A Y A SUS COMPAÑEROS DE JUEGO Y ASEGÚRESE DE QUE LAS COMPENDAN!**

- Este juguete no tiene frenos. Utilice siempre casco y ropa protectora cuando lo utilice.
- Se requiere supervisión directa de adultos.
- Mantenga a los niños dentro de áreas seguras para conducir.
- Nunca conduzca en carreteras, cerca de vehículos motorizados, en céspedes, cerca de pendientes o escalones pronunciados, ni en piscinas u otros cuerpos de agua.
- Utilice el juguete únicamente en superficies planas. Por ejemplo, en su casa, jardín o parque infantil.
- Nunca utilice la coche en la oscuridad. El/la niño/a podría encontrar obstáculos inesperados y sufrir accidentes. Utilice la coche únicamente durante el día o en zonas bien iluminadas.
- No se recomienda conducir la coche en superficies mojadas o en pendientes con una pendiente superior a 15 grados.

# Cómo operar su coche

---

- No utilice esta coche al aire libre cuando esté lloviendo o nevando.
- Asegúrese de que la coche se detenga por completo antes de cambiar de marcha adelante a marcha atrás.
- Siga las restricciones correctas de peso y edad permitidas para conducir esta coche.
- Está prohibido cambiar el circuito o agregar otros componentes eléctricos.
- Inspeccione periódicamente los cables y conexiones de la coche.
- Por motivo de evitar accidentes, asegúrese de que la coche sea segura antes de conducirla.
- No deje que el/la niño/a toque las ruedas ni se acerque a ellas cuando la coche esté en marcha.
- Esta coche está equipada con un cinturón de seguridad ajustable. Instruya a los niños sobre cómo atar el cinturón de seguridad antes de utilizarla para garantizar su seguridad.

## Operación de uso (Asegúrese de que el interruptor de alimentación esté encendido)

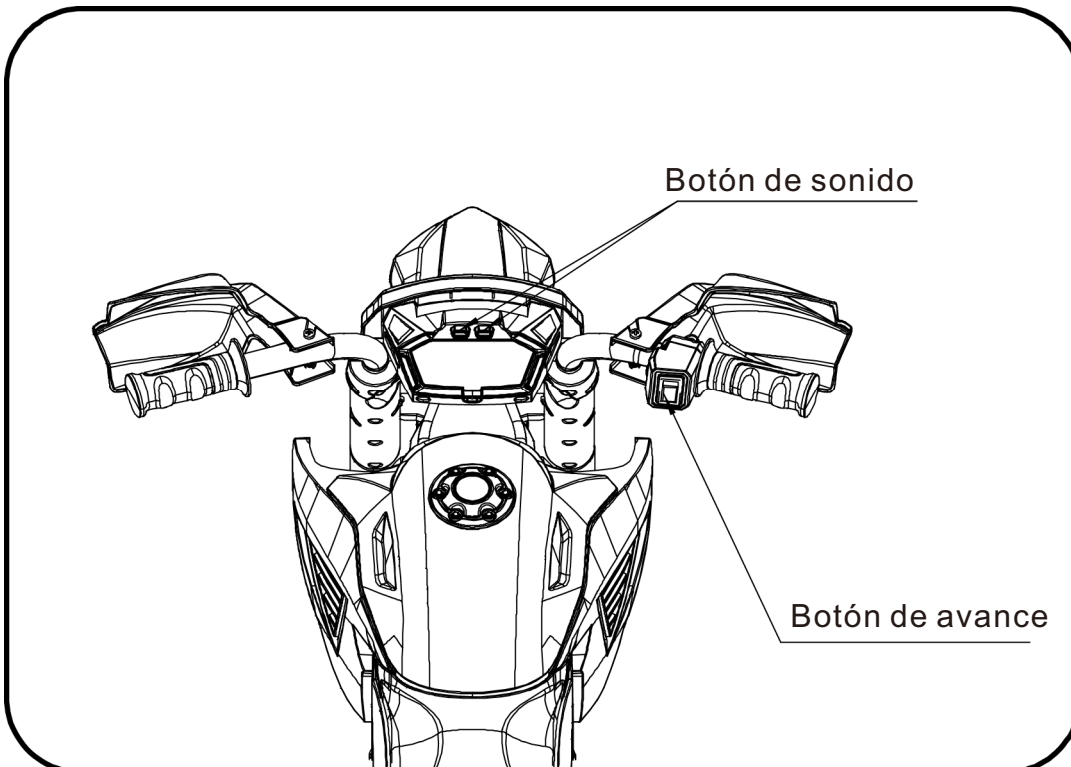

### ¡IMPORTANTE!

Detenga siempre la coche al cambiar de velocidad o dirección con el fin de evitar causar daños a la caja de cambios y el motor.

- (1) Presione el Botón de Avance para avanzar.
- (2) Para detener la coche, suelte el botón.
- (3) Puede disfrutar del sonido a través del botón de sonido.

# Cómo operar su coche

---

## Diagrama de circuito

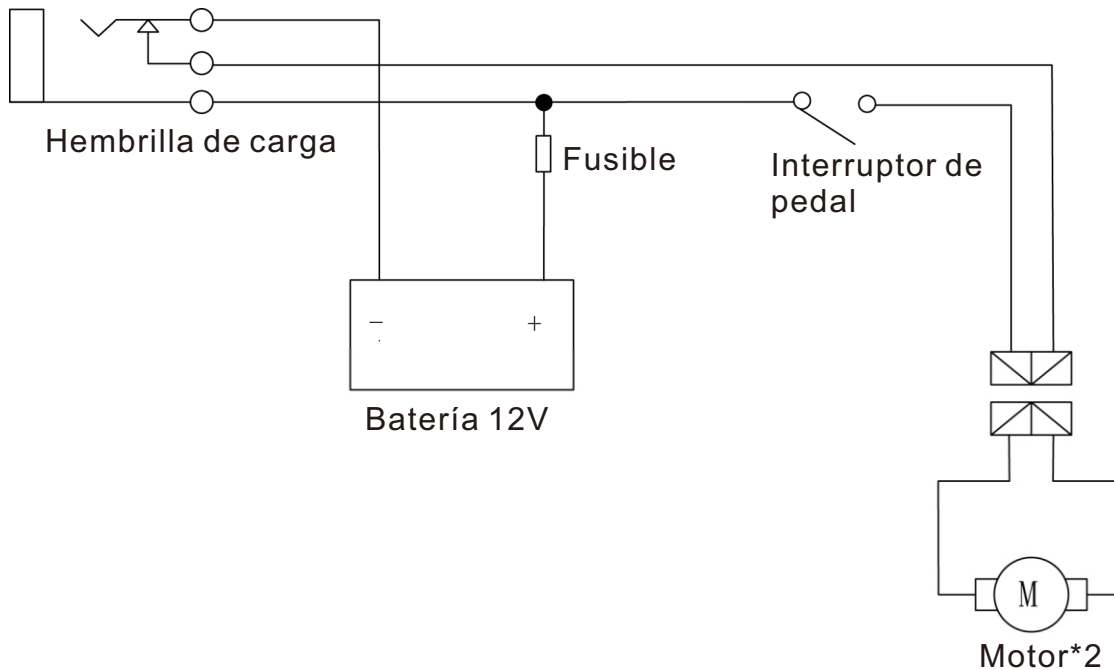

## Recargar su coche

---

### ¡SÓLO LOS ADULTOS DEBEN CARGAR Y RECARGAR LA BATERÍA!

- Las baterías no recargables no se deben recargar.
- No mezcle las baterías usadas y nuevas.
- No mezcle las baterías alcalinas estándar (carbono-zinc) y las baterías recargables (níquel-cadmio).
- Las baterías se deben insertar con la polaridad correcta.
- Las baterías agotadas se deben retirar del juguete.
- No se deben cortocircuitar los terminales de alimentación.
- Las baterías recargables sólo deben cargarse bajo la supervisión de adultos.
- Las baterías recargables se deben retirar del juguete antes de cargarlas.
- Los transformadores o el cargador de batería utilizados con el juguete deben revisarse periódicamente con el fin de detectar daños en el cable, el enchufe, la carcasa y otras piezas, y en caso de tales daños, no deben utilizarse hasta que dichos daños hayan sido reparados.

# Recargar su coche

## ¡ADVERTENCIA

### • PREVENIR INCENDIOS Y DESCARGAS ELÉCTRICAS:

- Utilice la única batería recargable y el cargador proporcionados con su coche. NUNCA reemplace la batería o el cargador con la otra marca. El uso de otra batería o cargador puede resultar en incendios o explosiones.
- No utilice la batería ni el cargador con ningún otro producto. De lo contrario, pueden producirse sobrecalentamiento, incendios o explosiones.
- NUNCA modifique el sistema del circuito eléctrico. La modificación del sistema eléctrico puede resultar en descargas eléctricas, incendios o explosiones, o daños permanentemente al sistema.
- No permita el contacto directo entre los terminales de la batería. De lo contrario, puede provocar incendios o explosiones.
- No permita que ningún tipo de líquido entre en contacto con la batería o sus componentes.
- Durante la carga se generarán gases explosivos. No cargue la batería cerca de fuentes de calor o materiales inflamables. Cargue la batería ÚNICAMENTE en un área bien ventilada.
- NUNCA recoja la batería por su cable o cargador. De lo contrario, puede producir daños a la batería y provocar incendios. Recoja la batería ÚNICAMENTE por su estuche.
- Cargue la batería ÚNICAMENTE en un lugar seco.
- Los postes, terminales y accesorios relacionados de la batería contienen plomo y compuestos de plomo, que son sustancias químicas que el estado de California considera causantes de cáncer y daños reproductivos. Lávese las manos después de manipularla.
- No abra la batería. La batería contiene plomo ácido y otras sustancias tóxicas y corrosivas.
- No abra el cargador. Los cables y circuitos expuestos dentro del estuche pueden resultar en descargas eléctricas.  
Sólo los adultos pueden manipular o cargar la batería. NUNCA permita que los niños manipulen o carguen la batería. La batería es pesada y contiene plomo ácido (electrolito).
- No deje que la batería se caiga. Esto puede causar daños permanentes a la batería o provocar lesiones graves.
- Antes de cargar la batería, inspeccione la batería, el cargador, el cable de alimentación y los conectores en busca de desgaste o daños. NO cargue la batería si alguna pieza está dañada.
- No permita que la batería se agote por completo. Recargue la batería después de cada uso o una vez al mes si no se utiliza regularmente.
- No cargue la batería al revés.
- Fije siempre la batería con un soporte. Si la coche vuelca, la batería podría caerse y herir a los niños.
- Se recomienda la supervisión de adultos para los niños pequeños.
- El juguete debe utilizarse con precaución, ya que se requiere habilidad para evitar caídas o colisiones que provoquen lesiones al usuario o a terceros.

# Recargar su coche

- La toma de entrada de carga está **UBICADA EN EL CAPÓ DEL MOTOR**.
- **EI INTERRUPTOR DE ENCENDIDO** debe estar en la posición de **APAGADO** durante la carga.
- Antes del primer uso, la batería debe cargarse durante 8-12 horas. No recargue la batería durante más de 20 horas con el fin de evitar que el cargador se sobrecaliente.
- Cuando la coche empiece a funcionar lentamente, recargue la batería.
- Después de cada uso o una vez al mes, el tiempo mínimo de carga es de 8 a 12 horas, no más de 20 horas.

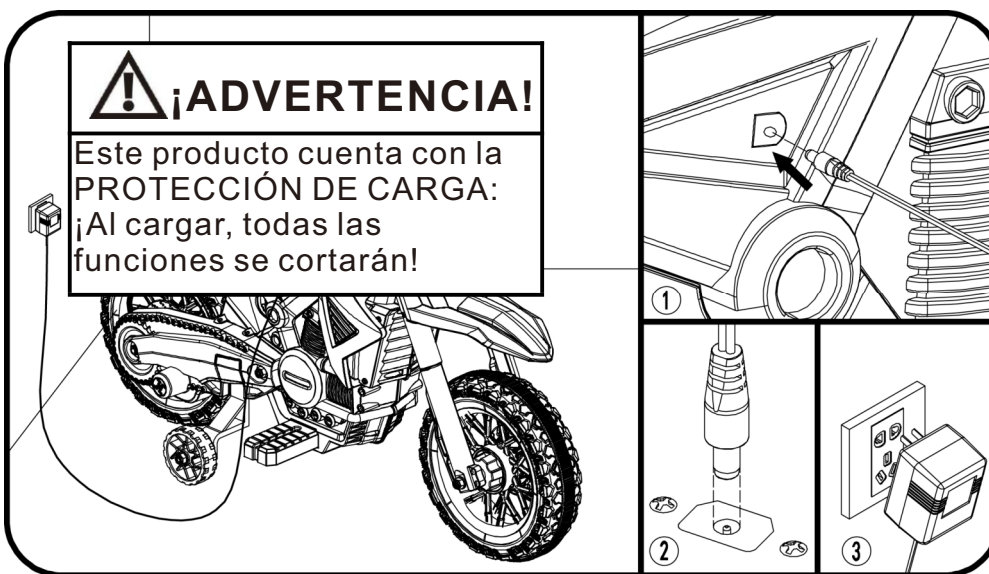

1. Encuentre la toma de entrada de carga ubicada en el capó del motor.
2. Conecte el puerto del cargador a la toma de entrada;
3. Inserte el enchufe del cargador a una toma de corriente de pared. La batería empezará a cargarse.

# Guía de solución de problemas

---

■ **PROBLEMA:** La coche funciona.

**CAUSA DEL PROBLEMA:** Es posible que la batería tenga poca carga.

Cargue la batería durante 8-12 horas después de cada uso, o al menos una vez al mes. No deje la batería en el cargador por más de 20 horas.

**CAUSA POSIBLE:** Se ha disparado el fusible térmico.

La coche está equipada con un fusible autoreseteable. Cuando la coche esté sobrecargada o operada incorrectamente, el fusible autoreseteable se cortará durante 5 a 20 segundos, y luego volverá a funcionar. El fusible autoreseteable se encuentra debajo del asiento (vea la imagen).

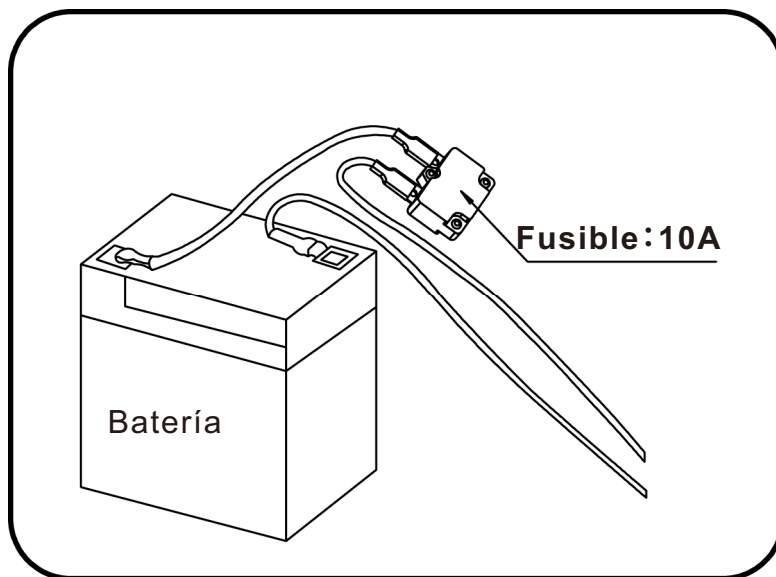

**Por motivo de evitar que el fusible corte la energía, siga estas pautas:**

NO sobrecargue la coche. Peso máximo permitido del usuario: 30kg

NO arrastre nada detrás de la coche. NO conduzca en pendientes pronunciadas.

NO golpee objetos fijos mientras conduce la coche, esto puede hacer que las ruedas patinen y el motor se sobrecaliente. NO conduzca en climas muy calurosos, de lo contrario, los componentes podrían sobrecalentarse.

NO modifique el sistema eléctrico, de lo contrario, puede provocar un cortocircuito y hacer que el fusible se dispare.

**CAUSA POSIBLE:** Las tuercas de las ruedas están sueltas.

Si las tuercas no están apretadas suficientemente, las ruedas no engranarán a la marcha de avance. Apriete las tuercas con una llave para tuercas.

**CAUSA POSIBLE:** Los conectores o los cables de la batería están sueltos.

Asegúrese de que los conectores de la batería estén firmemente conectados entre sí.

**CAUSA POSIBLE:** La batería está agotada.

¿Ha realizado el mantenimiento adecuado de la batería de acuerdo con las instrucciones? ¿La batería está vieja? Es posible que sea necesario reemplazar la batería.

**CAUSA POSIBLE:** El sistema eléctrico está dañado.

Es posible que el agua haya corroído el sistema o que la suciedad, la grava o la arena suelta haya atascado el interruptor.

# Guía de solución de problemas

---

## **CAUSA POSIBLE: El motor está dañado.**

El motor necesita reparación profesional.

## ■ **PROBLEMA: La batería no se recarga.**

### **CAUSA POSIBLE: El conector de la batería o el conector del adaptador está suelto.**

Asegúrese de que el conector de la batería y el conector del adaptador estén firmemente conectados.

### **CAUSA POSIBLE: El cargador no está enchufado.**

Asegúrese de que el cargador esté enchufado a la toma de corriente de pared y que el flujo de potencia hacia la toma de corriente esté encendido.

### **CAUSA POSIBLE : El cargador no funciona.**

¿Se calienta el cargador durante la carga? De lo contrario, es posible que el cargador esté roto y sea necesario reemplazarlo.

## ■ **PROBLEMA: La coche no puede funcionar por mucho tiempo.**

### **CAUSA POSIBLE: La batería no está suficientemente cargada.**

Es posible que no haya cargado la batería el tiempo suficiente. Cargue la batería de 8 a 12 horas después de cada uso, o al menos una vez al mes. No deje la batería en el cargador por más de 20 horas.

### **CAUSA POSIBLE: La batería es demasiado vieja.**

Con el tiempo, la batería perderá su capacidad de mantener la carga. Dependiendo del uso y las diferentes condiciones, la batería debería funcionar durante uno a tres años. Reemplace la batería por una nueva en ese momento.

## ■ **PROBLEMA: La batería emite un zumbido o gorgoteo mientras se carga.**

Esto es normal y no hay nada de qué preocuparse. También es posible que la batería esté silenciosa durante la carga, esto también es normal.

## ■ **PROBLEMA: El cargador se calienta al cargar la batería.**

Esto es normal y no hay nada de qué preocuparse.

# Mantenimiento de su coche

---

- Es responsabilidad de los padres inspeccionar las piezas principales del juguete antes de utilizarlo. Deben verificar periódicamente si hay peligros potenciales, como la batería, la cargador, el cable o el alambre, el enchufe, los tornillos que sujetan la carcasa de otras piezas y, en caso de algún daño, el juguete no debe utilizarse hasta que el daño haya sido reparado adecuadamente.
- Asegúrese de que las piezas de plástico de la coche no estén agrietadas ni rotas.
- De vez en cuando utilice aceite ligero para lubricar las piezas móviles, como ruedas.
- Estacione la coche en el interior o cúbrala con una lona para protegerla de la humedad.
- Mantenga la coche alejada de fuentes de calor, como estufas y calentadores. De lo contrario, las piezas de plástico pueden derretirse.
- Recargue la batería después de cada uso. Sólo los adultos pueden manipular la batería. Recargue la batería al menos una vez al mes cuando la motocicleta Raider no esté en uso.
- No lave la coche con una manguera. No la lave con agua y jabón. No la conduzca bajo la lluvia o la nieve. El agua puede dañar el motor, el sistema eléctrico y la batería.
- Limpie la coche con un paño suave y seco. Por motivo de restaurar el brillo de las piezas de plástico, utilice un abrillantador para muebles sin cera. No utilice cera para automóviles. No utilice limpiadores abrasivos.
- No conduzca la coche sobre tierra suelta, arena o grava fina, ya que esto puede dañar las piezas móviles, el motor o el sistema eléctrico.
- Cuando la coche no esté en uso, se deben apagar todas las fuentes eléctricas. Apague el interruptor de encendido y desconecte la conexión de la batería.

# Eliminación de la batería

---

## Eliminación de la batería

- Su batería de plomo-ácido sellada debe reciclarse o eliminarse de manera respetuosa con el medio ambiente.
- No arroje la batería de plomo-ácido al fuego. La batería puede explotar o tener fugas.
- No deseche la batería de plomo-ácido con la basura doméstica habitual. La ley prohíbe quemarla, depositarla en vertederos o mezclarla con la basura doméstica.
- Entregue la batería agotada a un centro local de reciclaje de baterías de plomo-ácido aprobado, como el vendedor local de baterías para automóviles.
- Póngase en contacto con los funcionarios locales de gestión de residuos para obtener más información sobre el reciclaje y la eliminación respetuosos con el medio ambiente de baterías de plomo-ácido.
- La batería debe ser cargada únicamente por adultos. ¡Cargue el producto antes de utilizarlo!
- El juguete no debe conectarse a una fuente de alimentación excesiva (más de la cantidad especificada en este documento) , ni debe operarse durante el proceso de carga.
- Cualquier batería recargable sólo debe cargarse bajo la supervisión de adultos.
- Los cables, enchufes, carcasa y otras piezas del cargador de la batería deben revisarse periódicamente para detectar daños. Si encuentra algún daño, deje de utilizarlo y repárelo.
- Abra la cubierta de compartimento de batería del control remoto y coloque dos baterías, prestando atención a la polaridad de las baterías. Vuelva a colocar la cubierta de compartimento de batería y fíjela con los tornillos (reemplace las baterías de acuerdo con los pasos anteriores, y se debe hacer que un adulto lo haga).
- Todas las baterías deben insertarse en su lugar con la polaridad correcta.
- La batería no recargable no debe cargarse; retire las baterías agotadas del juguete.
- No mezcle las baterías nuevas y viejas para su uso, ni mezcle los distintos tipos de baterías.
- El cargador de batería utilizado con el juguete debe inspeccionarse periódicamente con el fin de detectar daños en el cable, el enchufe, la carcasa y otras piezas y, en caso de tales daños, no debe utilizarse hasta que los daños hayan sido reparados.

Nuestros productos son aptos para

ASTM F963; GB6675, GB19865; Estándar EN71 y EN62115.

# AIYAPLAY

IN240701347V01\_DE\_ES\_FR

**370-378V91**

FR

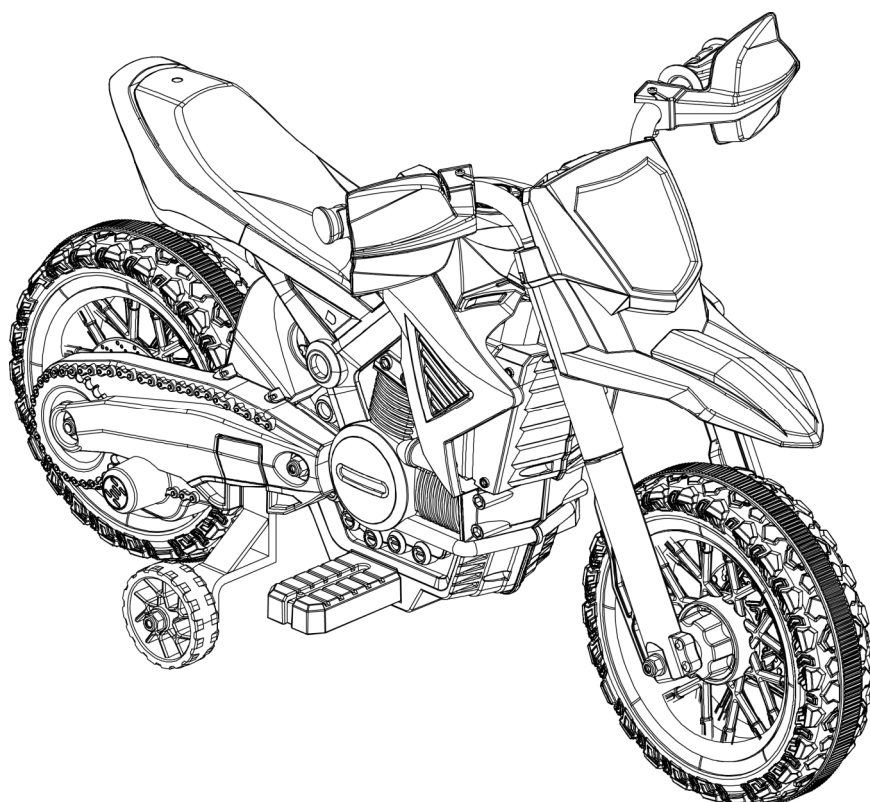

## VOITURE ÉLECTRONIQUE POUR ENFANT

### ATTENTION !

- Convient aux enfants de 3+ ans.
- Poids maximal de l'utilisateur : 30kg
- Assemblage par un adulte requis



Lisez et comprenez l'intégralité de ce manuel avant utilisation !

**Veillez conserver ce manuel pour référence future car il contient des informations importantes.**

**Avant la première utilisation, chargez la batterie pendant au moins 8 à 12 heures, pas plus de 20 heures.**

## MANUEL D'UTILISATEUR

# Table des matières

---

1. À propos de votre nouvelle moto
2. Liste des pièces
3. Schéma des pièces
4. Étapes d'assemblage
5. Comment conduire votre moto
6. Recharge du véhicule
7. Guide de dépannage
8. Entretien de votre véhicule
9. Mise au rebut de la batterie

## À propos de votre nouvelle moto

---

Nous vous remercions d'avoir acheté nos produits. Nous vous souhaitons que votre enfant profite de ce produit pendant de nombreuses années. Gardez ces points à l'esprit lorsque vous lisez ce guide :



<b>Âge recommandé :</b>	3+ ans	<b>Batterie :</b>	DC 6 V 4, 5 AH *2
<b>Capacité de charge :</b>	En dessous de 30 Kg	<b>Taille de la moto :</b>	1030 x 430 x 610 mm
<b>Vitesse :</b>	3,0Km/h	<b>Dimensions du carton :</b>	810*325*480mm
<b>Matériel :</b>	PP	<b>Température optimale :</b>	Unter 40 °C Vermeiden Sie die Verwendung unter stechender Sonne
<b>Chargeur :</b>	Entrée : Indiquée sur le chargeur	<b>Durée de charge :</b>	8 bis 12 Stunden, höchstens 20 Stunden
	Sortie : DC 12V	<b>Fusible :</b>	F 10A, à réarmement automatique
	Courant : DC 0, 5A		

## **ATTENTION !**

**POUR LA SÉCURITÉ DE VOTRE ENFANT, VEUILLEZ LIRE TOUS LES AVERTISSEMENTS ET LES INSTRUCTIONS D'ASSEMBLAGE/D'UTILISATION. CONSERVEZ CE GUIDE POUR RÉFÉRENCE FUTURE.**



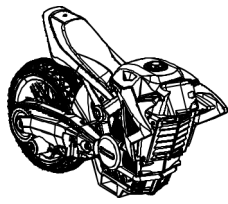
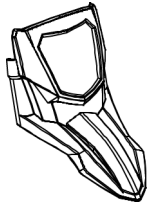
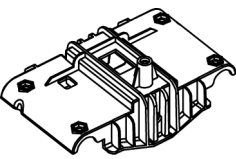
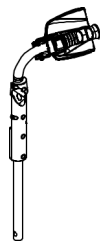
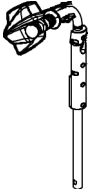
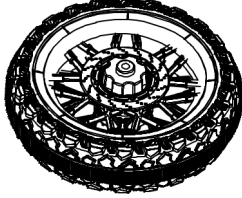
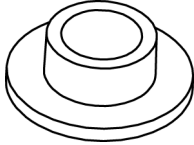
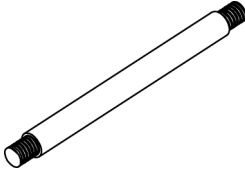
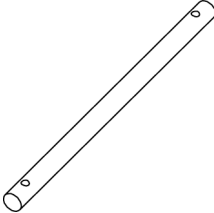
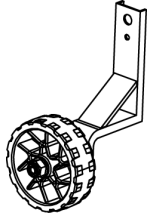

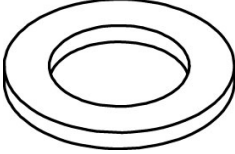
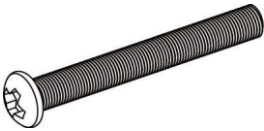
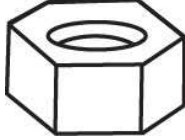
- **ASSEMBLAGE PAR UN ADULTE REQUIS.**
- Retirez toujours les matériaux de protection et les sacs en polyéthylène et éliminez-les avant l'assemblage.

# Liste des pièces

N° de pièce	Nom de la pièce	Image	Quantité (pcs)	Remarques	N° de pièce	Nom de la pièce	Image	Quantité (pcs)	Remarques
1	Corps de véhicule		1		2	Couvercle de tête		1	
3	Couvercle de tête B		1		4	Poignée droite		1	
5	Poignée gauche		1		6	Roue		1	
7	Manchon d'essieu		2	Placée dans l'essieu avant	8	Essieu avant		1	
9	Axe central		1		10	Roue d'entraînement		2	
11	Écrou M8		4	Placée dans l'essieu	12	Rondelle M10		6	Placée dans l'essieu
13	Boulon M5X30		4		14	Écrou M5		4	

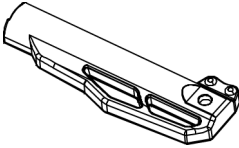
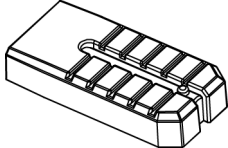
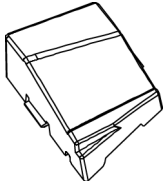
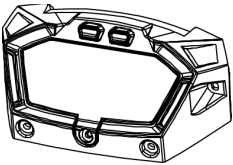
# Liste des pièces

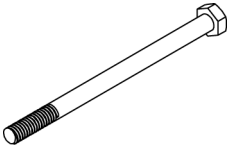
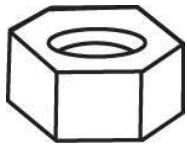
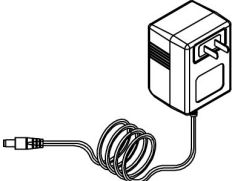
## Paquet d'assemblage

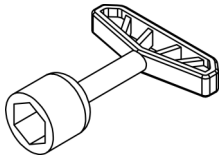
N° de pièce	Nom de la pièce	Image	Quantité (pcs)	Remarques	N° de pièce	Nom de la pièce	Image	Quantité (pcs)	Remarques
15	Couvercle décoratif		1 Paire	Gauche et droite	16	Pédale		2	
17	Couvercle		1 Paire	Gauche et droite	18	Boîte à musique		1	
19	Vis M4X10		13		20	Vis M4X16		2	
21	Boulon M8X110		1		22	Écrou M8		1	
23	Chargeur		1		24	Manuel d'instructions		1	
25	Clé		2						

# Schéma des pièces

1	Corps de véhicule *1	2	Couvercle de tête *1	3	Couvercle de tête B *1
4	Poignée droite *1	5	Poignée gauche *1	6	Roue *1
7	Manchon d'essieu *2	8	Essieu avant *1	9	Axe central *1
10	Roue d'entraînement *2	11	Écrou M8 *4	12	Rondelle M10 *6
13	Boulon M5X30 *4	14	Écrou M5 *4	15	Couvercle décoratif *2
16	Pédale *2	17	Couvercle *2	18	Boîte à musique *1
19	Vis M4X10 *13	20	Vis M4X16 *2		
21	Boulon M8X110 *1				
22	Écrou M8 *1				

**REMARQUE:** Certaines pièces illustrées sont assemblées sur les deux côtés du véhicule

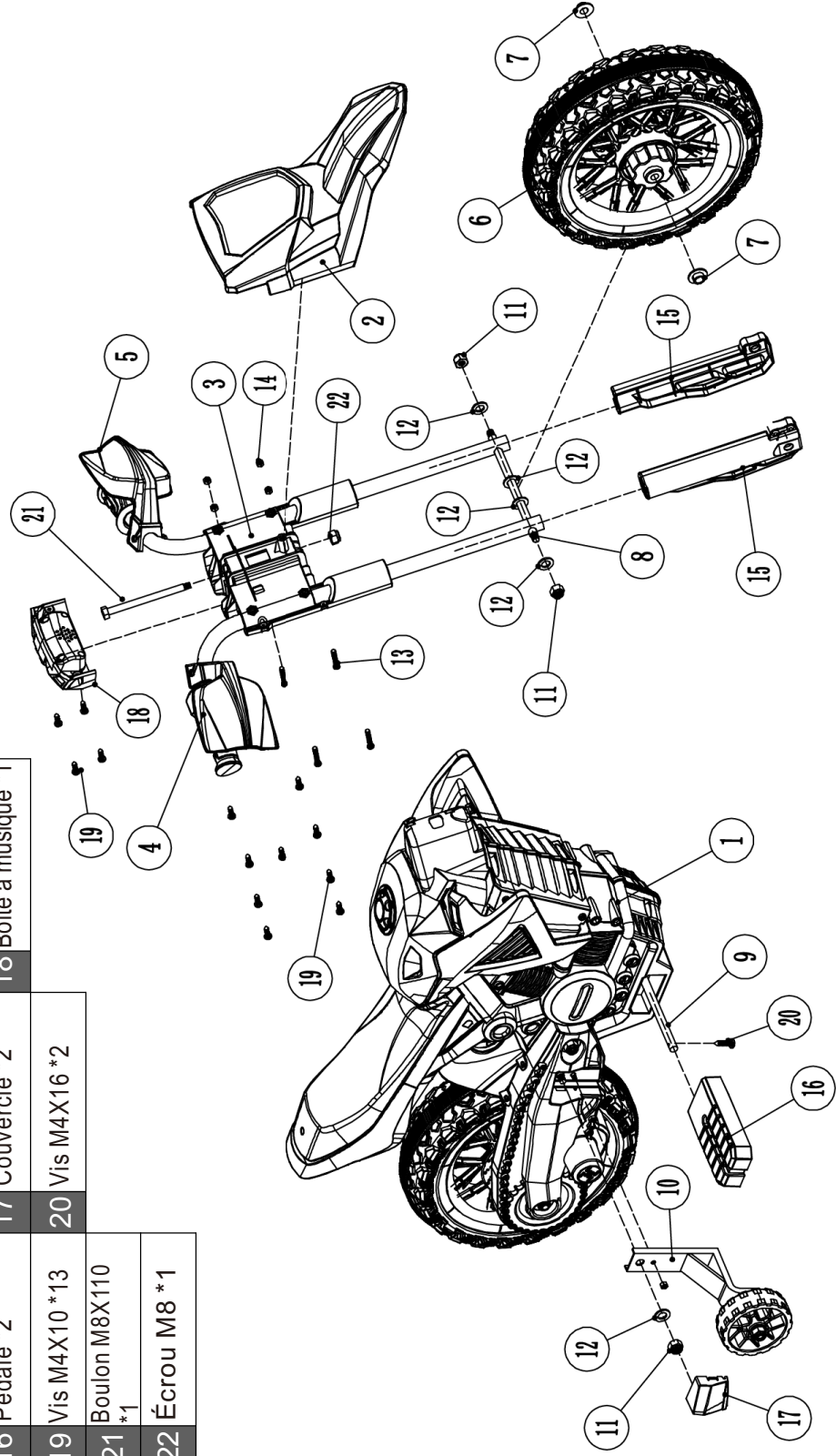
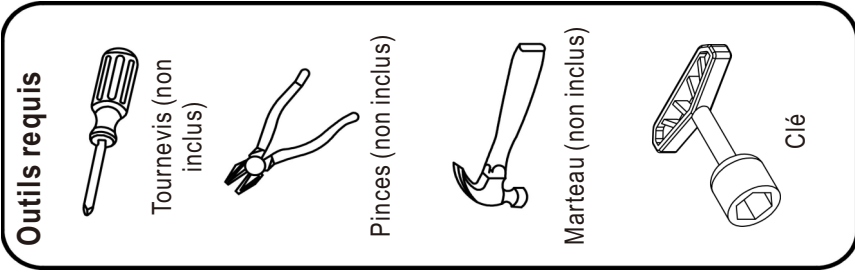

# Schéma des pièces

- Votre nouveau véhicule doit être assemblé par un adulte. Veuillez prévoir au moins 40 minutes pour l'assemblage. Les enfants peuvent être blessés en raison de petites pièces, d'arêtes vives et de pointes acérées sur le véhicule non assemblé. Une attention particulière doit être portée au déballage et à l'assemblage du véhicule. Les enfants ne doivent pas manipuler les pièces ni aider à l'assemblage du véhicule.
- Veuillez identifier toutes les pièces avant l'assemblage et conserver tout le matériel d'emballage jusqu'à ce que l'assemblage soit terminé pour éviter que des pièces ne soient jetées.
- Outil d'assemblage nécessaire : tournevis (non inclus), pinces (non incluses), marteau (non inclus), Clé.

## 1. Installer la roue d'entraînement

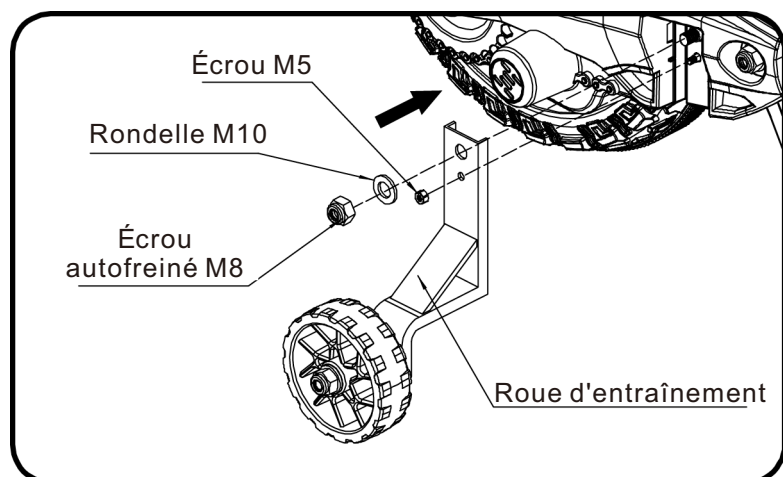

- Retirez deux écrous et une rondelle du côté de l'essieu arrière.
- Installez la roue d'entraînement, puis mettez en place la rondelle et serrez l'écrou.
- Fixez l'autre roue de l'autre côté.

## 2. Installer la pédale

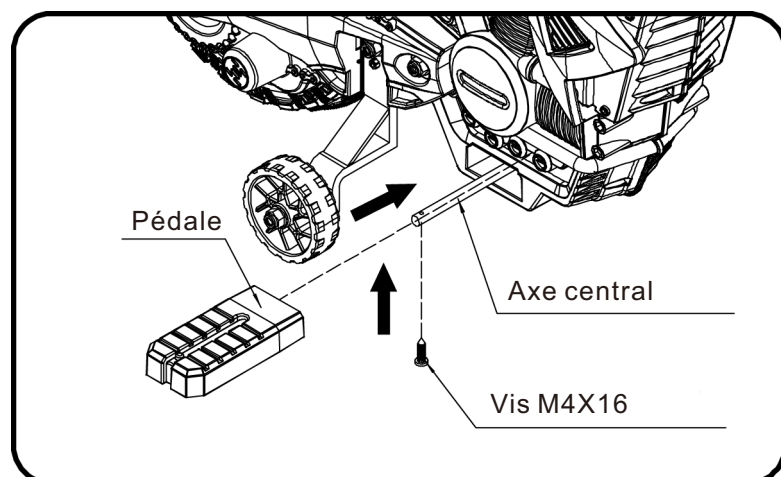

- Comme montré sur l'image, l'essieu traverse le corps.
- Installez la pédale et fixez-la avec les vis.
- L'autre côté est identique.

# Schéma des pièces

## 3. Installer le couvercle de tête B

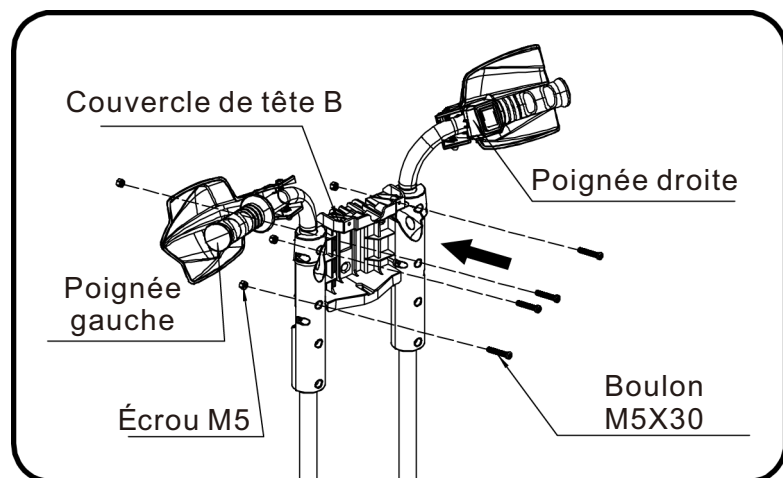

- Insérez la poignée gauche et la poignée droite dans le couvercle de tête B, puis fixez avec les boulons et les écrous.

## 4. Installer le couvercle de tête

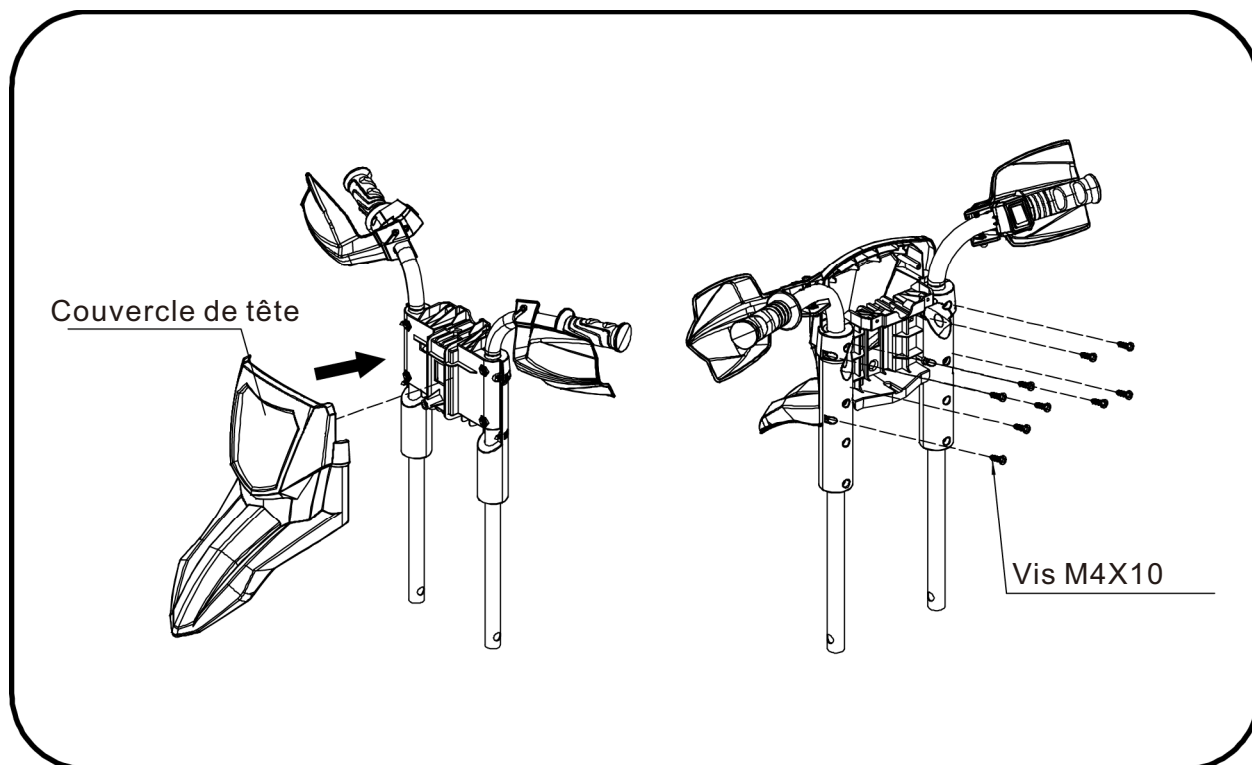

- Installez le couvercle de tête à l'endroit correspondant et fixez-le avec les vis.
- Faites passer la fiche du fil à travers les trous de filetage.

# Schéma des pièces

## 5. Installer le couvercle décoratif

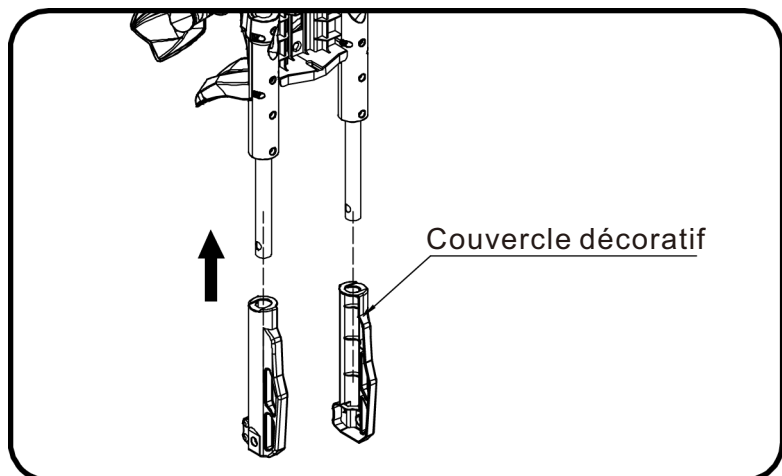

- Comme montré sur l'image, installez le couvercle décoratif.

## 6. Installer la roue avant

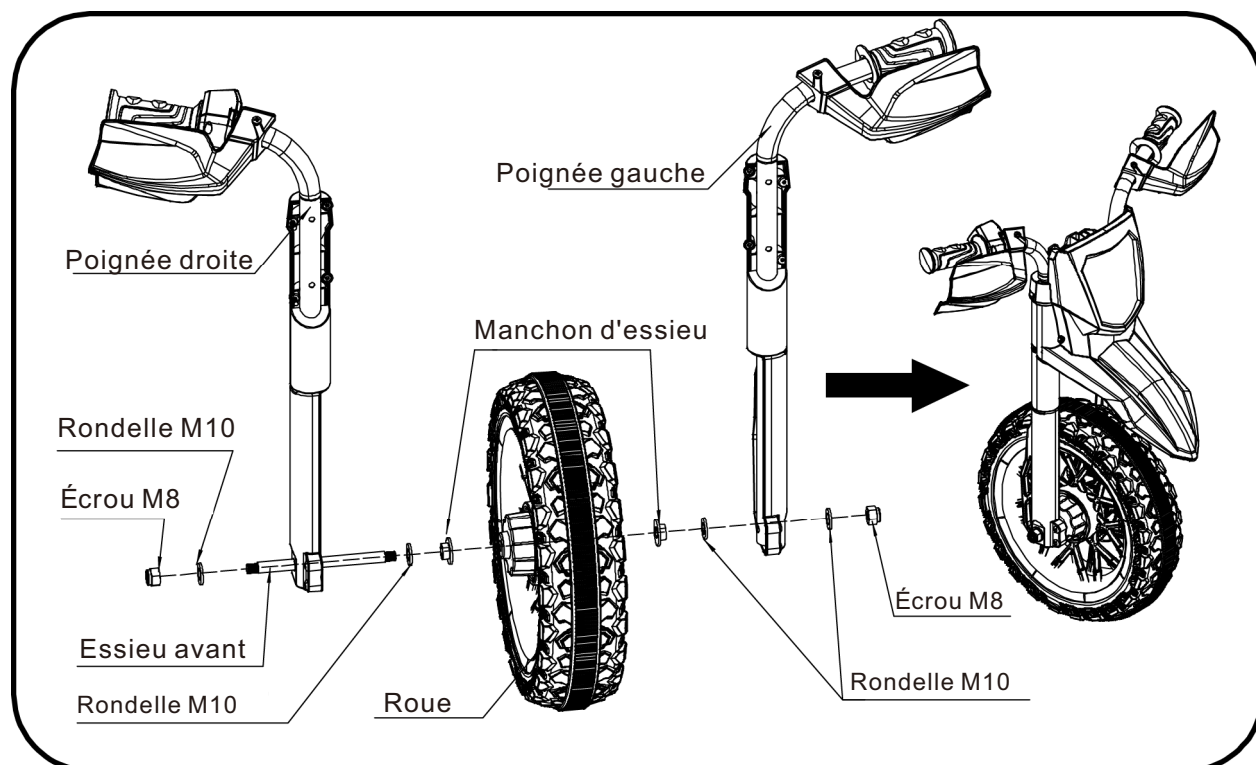

- Déconnectez les pièces de l'essieu avant.
- Passez l'essieu avant à travers la poignée droite, puis installez séquentiellement la rondelle, le manchon d'essieu, la roue, le manchon d'essieu, et la rondelle.
- Ensuite, passez par la poignée gauche, installez la rondelle et serrez l'écrou.

# Schéma des pièces

---

## 7. Installer la tête de direction

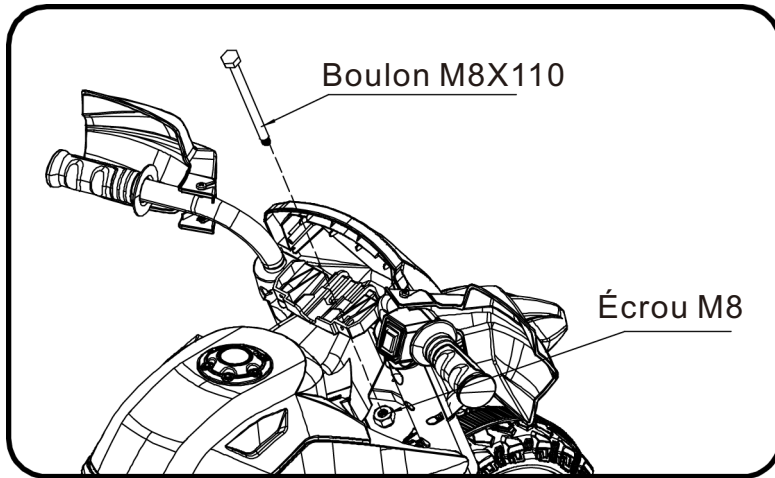

- Passez le boulon à travers la tête de direction et serrez l'écrou.

## 8. Connecter l'alimentation

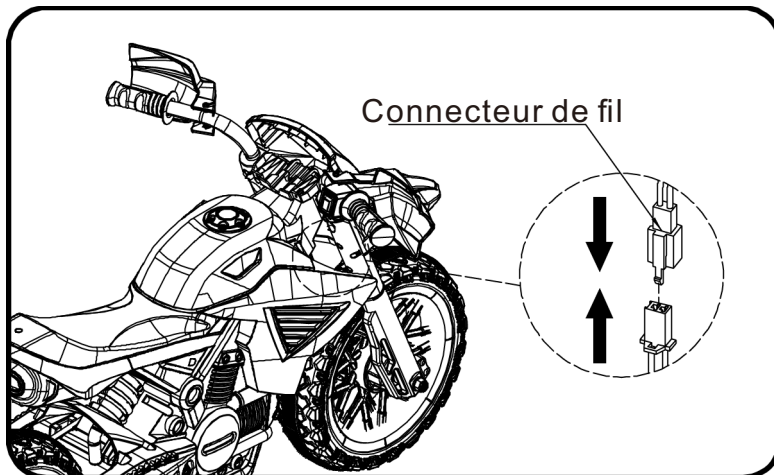

- Emboîtez la fiche du connecteur de fil.

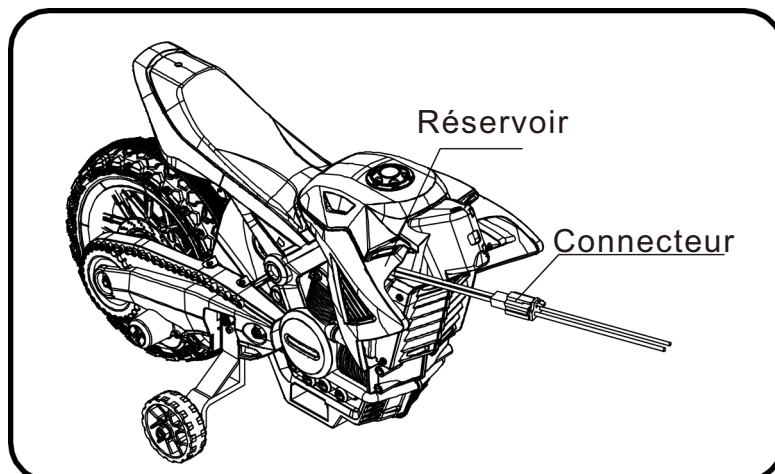

- Mettez le connecteur dans le réservoir.

# Schéma des pièces

---

## 9. Installer la boîte à musique

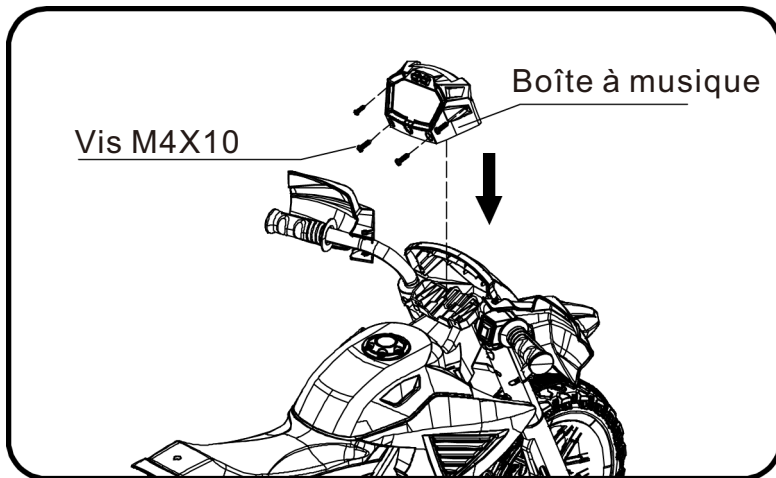

- Installez la boîte à musique à l'endroit correspondant et fixez-la avec les vis.

## 10. Installer le couvercle

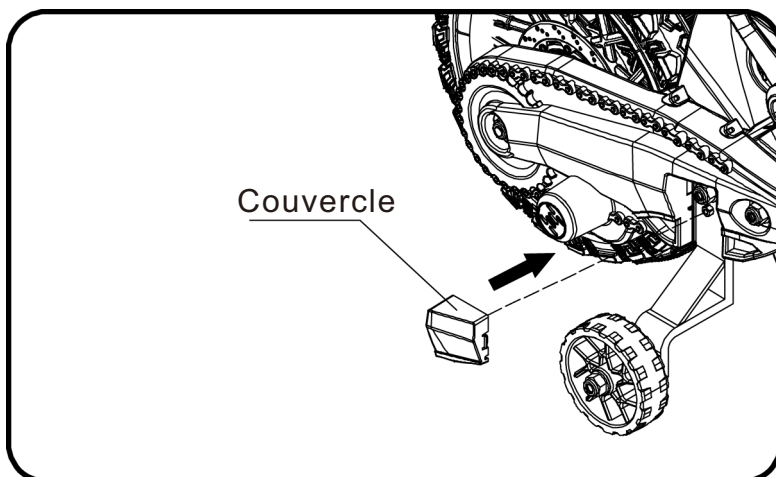

- Comme montré sur l'image, installez le couvercle à l'endroit correspondant.

# Schéma des pièces

---

## 11. Installer la batterie

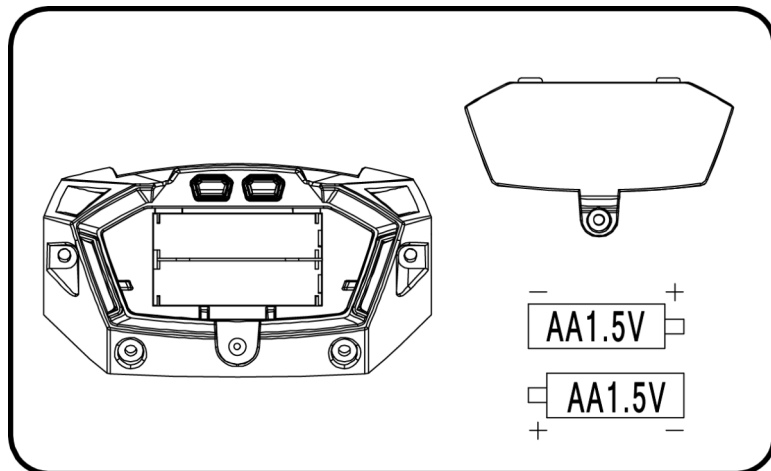

Desserrez le couvercle de la batterie de la commande de la boîte à musique et retirez-le. Insérez deux piles AA 1,5V (voir photo ci-dessus). Remettez le couvercle de la batterie.

- Les piles non rechargeables ne doivent pas être rechargées.
- Ne pas mélanger différents types de piles ou des piles neuves et usagées.
- Les piles doivent être insérées avec la polarité correcte.
- Les piles épuisées doivent être retirées du jouet.
- Les bornes d'alimentation ne doivent pas être court-circuitées.
- Les piles rechargeables doivent uniquement être rechargées sous la surveillance d'un adulte.
- Les piles rechargeables doivent être retirées du jouet avant d'être rechargées.
- Les transformateurs ou chargeurs de batterie utilisés avec le jouet doivent être régulièrement examinés pour vérifier l'absence de dommages au niveau du cordon, de la fiche, de l'enceinte et d'autres pièces. En cas de dommage, ils ne doivent plus être utilisés jusqu'à ce que le dommage soit réparé.

# Schéma des pièces

---

## SUPPLÉMENT IMPORTANT AU MANUEL D'INSTRUCTIONS

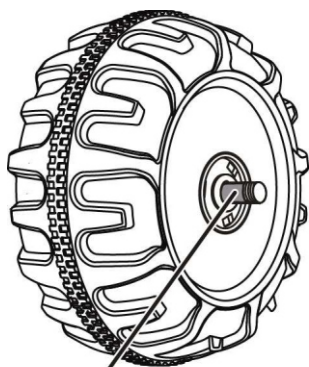

ECART

Après avoir assemblé une roue sur les essieux, maintenez un petit écart entre le filetage de la vis et la roue (voir image).

Si l'écart est trop grand, ajoutez deux ou trois rondelles à l'intérieur de la roue. Après avoir serré l'écrou à l'extérieur de la roue, tournez la roue avec votre doigt pour vérifier si la roue peut tourner librement. C'est très important, car si la roue tourne librement, c'est correct. Si l'écrou est trop serré et empêche la roue de tourner librement, cela peut endommager le moteur. Réduisez le nombre de rondelles jusqu'à ce que la roue tourne librement.

# Comment utiliser votre véhicule

---

## **ATTENTION !**

### PRÉVENIR LES BLESSURES ET LES DÉCÈS :

- NE JAMAIS LAISSER UN ENFANT SANS SURVEILLANCE. Pour réduire le risque de blessure, la surveillance d'un adulte est nécessaire. Garder toujours l'enfant à portée de vue lorsque celui-ci est dans le véhicule.
- Ne jamais conduire sur la chaussée, à proximité d'une voiture, sur ou près d'une pente ou d'une marche raide, d'une piscine ou d'une autre étendue d'eau.
- Toujours porter des chaussures et ne jamais permettre à plus d'un passager.
- Toujours s'asseoir sur le siège.
- Suitable forage 36+ months; Maximum user weight is 30kgs.
- Ne pas utiliser dans la circulation.
- La batterie du véhicule n'est pas remplaçable.

### **Avant de l'utiliser, assurez-vous que les tâches sont déjà accomplies :**

- **Important !** Avant d'utiliser le véhicule pour la première fois, la batterie doit être chargée pendant 8 à 12 heures, mais pas plus de 20 heures. Seul un adulte doit charger ou recharger la batterie.
- Terminer l'assemblage complet de la voiture selon les étapes décrites dans le manuel. Le paquet enfichable de la batterie de stockage a déjà été inséré correctement, l'alimentation a déjà été mise en marche.
- Tous les endroits nécessitant une vis doivent garantir que la vis a déjà été serrée.

### **Règles de conduite en toute sécurité**

#### **LISEZ CES RÈGLES À VOTRE ENFANT ET À SES CAMARADES DE JEU ET ASSUREZ-VOUS QU'ILS LES COMPRENNENT !**

- Ce jouet n'a pas de frein. Toujours porter un casque et des vêtements de protection lors de la conduite.
- Surveillance directe d'un adulte requise.
- Gardez les enfants dans des zones de conduite sûres.
- Ne jamais conduire sur la chaussée, à proximité de véhicules à moteur, sur une pelouse, à proximité d'une pente raide ou d'un escalier, d'une piscine ou d'une autre étendue d'eau.
- Utilisez le jouet uniquement sur des surfaces planes, telles que l'intérieur de votre maison, le jardin ou l'aire de jeux.
- Ne pas utiliser dans l'obscurité. Un enfant pourrait rencontrer des obstacles inattendus et avoir un accident. Faites fonctionner le véhicule uniquement pendant la journée ou dans un endroit bien éclairé.
- Il n'est pas recommandé de conduire le véhicule sur des surfaces mouillées ou sur des pentes de plus de 15 degrés.

# Comment utiliser votre véhicule

---

- Ne pas utiliser ce véhicule à l'extérieur lorsqu'il pleut ou qu'il neige.
- Assurez-vous de vous arrêter complètement avant de changer de direction, de l'avant vers l'arrière.
- Veuillez respecter les limites de poids et d'âge autorisées pour conduire ce véhicule.
- Il est interdit de modifier le circuit ou d'ajouter d'autres pièces électriques.
- Inspectez périodiquement les fils et les connexions du véhicule.
- Pour éviter les accidents, assurez-vous que le véhicule est sécurisé avant de conduire.
- Ne laissez aucun enfant toucher les roues ou s'approcher d'elles lorsque la voiture est en mouvement.
- Ce véhicule est équipé de ceintures de sécurité ajustables. Veuillez instruire les enfants sur la façon de boucler la ceinture de sécurité avant utilisation, afin de garantir leur sécurité.

## Mode d'emploi (s'assurer que l'interrupteur d'alimentation a été mis en marche)

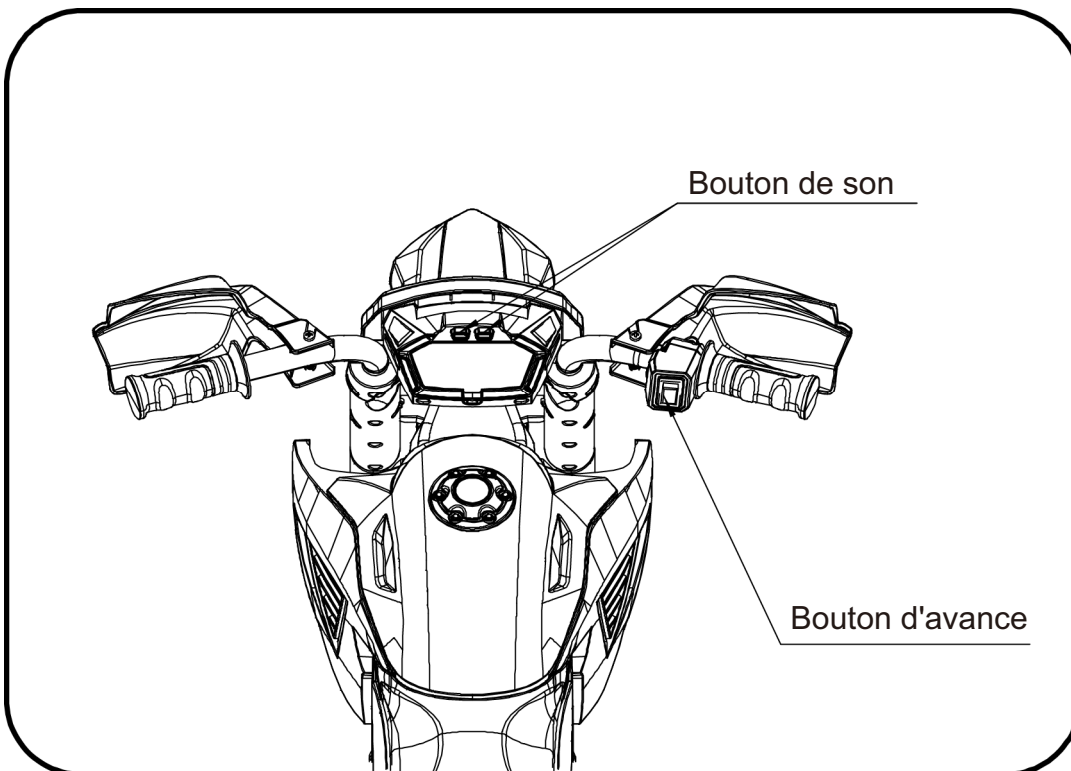

### IMPORTANT !

Arrêtez toujours le véhicule lorsque vous changez de vitesse ou de direction pour éviter d'endommager la boîte de vitesses et le moteur.

- (1) Appuyez sur le bouton d'avance pour avancer.
- (2) Pour arrêter, relâchez le bouton.
- (3) Vous pouvez profiter du son en appuyant sur le bouton de son.

# So betreiben Sie Ihr Fahrzeug

---

## Circuit diagram

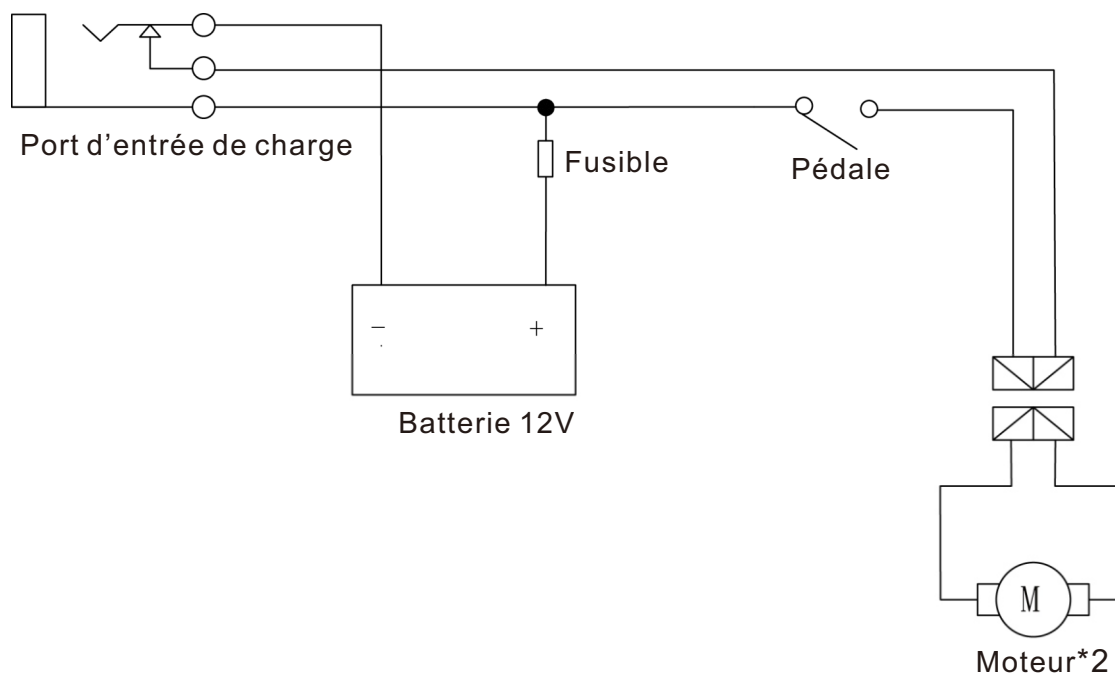

## Recharge du véhicule

---

### SEUL UN ADULTE DOIT CHARGER ET RECHARGER LA BATTERIE !

- Les piles non rechargeables ne doivent pas être rechargées ;
- Ne pas mélanger des piles anciennes et nouvelles.
- Ne pas mélanger des piles alcalines, standard (zinc-carbone) ou rechargeables (nickel-cadmium).
- Les piles doivent être insérées en respectant la polarité ;
- Les piles épuisées doivent être retirées du jouet ;
- Les bornes d'alimentation ne doivent pas être court-circuitées.
- Les piles rechargeables ne doivent être chargées que sous la surveillance d'un adulte ;
- piles épuisées doivent être retirées du jouet avant d' ;
- Les transformateurs ou chargeurs de piles utilisés avec le jouet doivent être régulièrement examinés pour vérifier que le cordon, la fiche, le boîtier et les autres parties ne sont pas endommagés et, si c'est le cas, ils ne doivent pas être utilisés tant que les dommages n'ont pas été réparés

# Recharge du véhicule

## **ATTENTION !**

- ÉVITEZ LES INCENDIES ET LES CHOCS ÉLECTRIQUES :
  - Utilisez uniquement la batterie rechargeable et le chargeur fournis avec votre véhicule. Ne remplacez JAMAIS la batterie ou le chargeur par une batterie ou un chargeur d'une autre marque. L'utilisation d'une autre batterie ou d'un autre chargeur peut provoquer un incendie ou une explosion.
  - N'utilisez pas la batterie ou le chargeur pour un autre produit. Une surchauffe, un incendie ou une explosion pourraient se produire.
  - Ne modifiez JAMAIS le circuit électrique. Toute modification du système électrique peut provoquer un choc, un incendie ou une explosion, ou endommager le système de manière permanente.
  - Ne pas permettre de contact direct entre les bornes de la batterie. Un incendie ou une explosion pourrait se produire.
  - Ne laissez aucun type de liquide entrer en contact avec la batterie ou ses composants.
- ÉVITEZ LES INCENDIES ET LES CHOCS ÉLECTRIQUES :
  - Des gaz explosifs sont créés pendant la charge. Ne chargez pas près de chaleur ou de matériaux inflammables. Chargez la batterie UNIQUEMENT dans un endroit bien ventilé.
  - Ne prenez JAMAIS la batterie par les fils ou le chargeur. La batterie risque d'être endommagée et de provoquer un incendie. Prenez la batterie par le boîtier UNIQUEMENT.
  - Chargez la batterie dans un endroit sec UNIQUEMENT.
- Les bornes de la batterie, les terminaux et les accessoires connexes contiennent du plomb et des composés de plomb, des produits chimiques reconnus par l'État de Californie comme étant cancérigènes et nocifs pour la reproduction. Se laver les mains après manipulation.
- Ne pas ouvrir la batterie. La batterie contient de l'acide de plomb et d'autres matériaux toxiques et corrosifs.
- Ne pas ouvrir le chargeur. Les fils et les circuits exposés à l'intérieur du boîtier peuvent provoquer des chocs électriques.

Seuls les adultes sont autorisés à manipuler ou à charger la batterie. Ne laissez JAMAIS un enfant manipuler ou charger la batterie. La batterie est lourde et contient de l'acide de plomb (électrolyte).
- Ne faites pas tomber la batterie. La batterie pourrait être endommagée de façon permanente ou provoquer des blessures graves.
- Avant de charger la batterie, vérifiez que la batterie, le chargeur, son cordon d'alimentation et les connecteurs ne sont pas usés ou endommagés. NE PAS charger la batterie si des pièces ont été endommagées.
- Ne pas laisser la batterie se vider complètement. Rechargez la batterie après chaque utilisation ou une fois par mois si elle n'est pas utilisée régulièrement.
- Ne pas charger la batterie à l'envers.
- Fixez toujours la batterie à l'aide du support. La batterie peut tomber et blesser un enfant si le véhicule se renverse.
- Il est recommandé que les jeunes enfants soient surveillés par un adulte.
- Le jouet doit être utilisé avec prudence car il faut être habile pour éviter les chutes ou les collisions susceptibles de blesser l'utilisateur ou des tiers.

# Recharge du véhicule

---

- La prise de charge se trouve **SOUS LE SIÈGE**.
- **L'INTERRUPTEUR D'ALIMENTATION** doit être en position d'**ARRÊT** lors de la recharge.
- Avant la première utilisation, vous devez charger la batterie pendant 8 à 12 heures. Ne rechargez pas la batterie pendant plus de 20 heures afin d'éviter une surchauffe du chargeur.
- Lorsque le véhicule commence à fonctionner lentement, rechargez la batterie.
- Après chaque utilisation ou une fois par mois, le temps de recharge minimum est de 8 à 12 heures, pas plus de 20 heures.

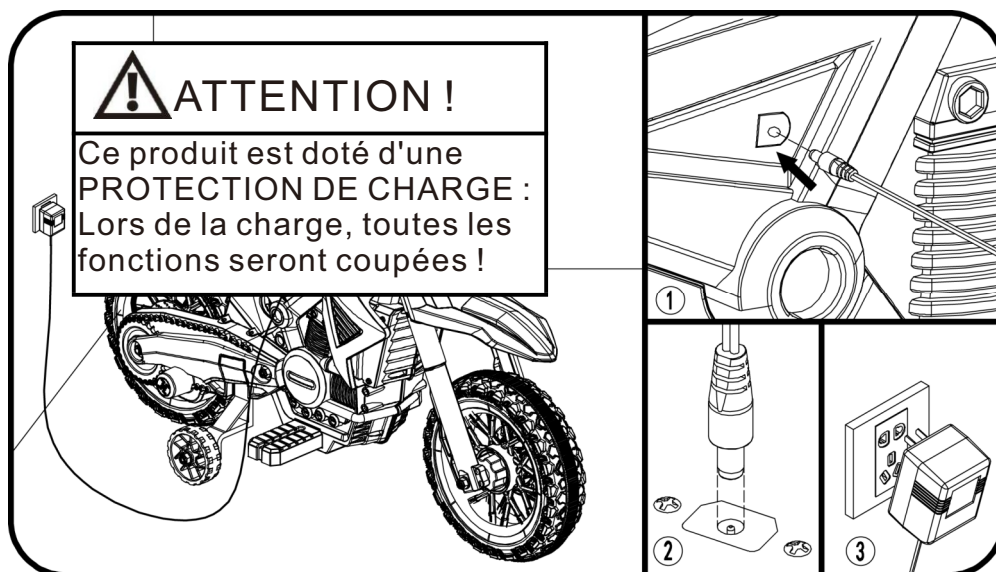

1. Trouvez le port d'entrée de charge sous le siège ;
2. Branchez le port du chargeur dans la prise d'entrée ;
3. Branchez la fiche du chargeur sur une prise murale. La batterie commence à se charger.

# Guide de dépannage

---

## ■ PROBLÈME : Le véhicule ne fonctionne pas.

### CAUSE POSSIBLE : La batterie est peut-être déchargée.

Après chaque utilisation, ou au moins une fois par mois, chargez la batterie pendant 8 à 12 heures. Ne laissez pas la batterie sur le chargeur pendant plus de 20 heures.

### CAUSE POSSIBLE : Le fusible thermique s'est déclenché.

Le véhicule est équipé d'un fusible à réarmement automatique. Lorsque le véhicule est surchargé ou mal utilisé, le fusible à réarmement automatique est coupé pendant 5 à 20 secondes avant de redevenir opérationnel. Le fusible à réarmement automatique se trouve sous le siège (voir l'image).

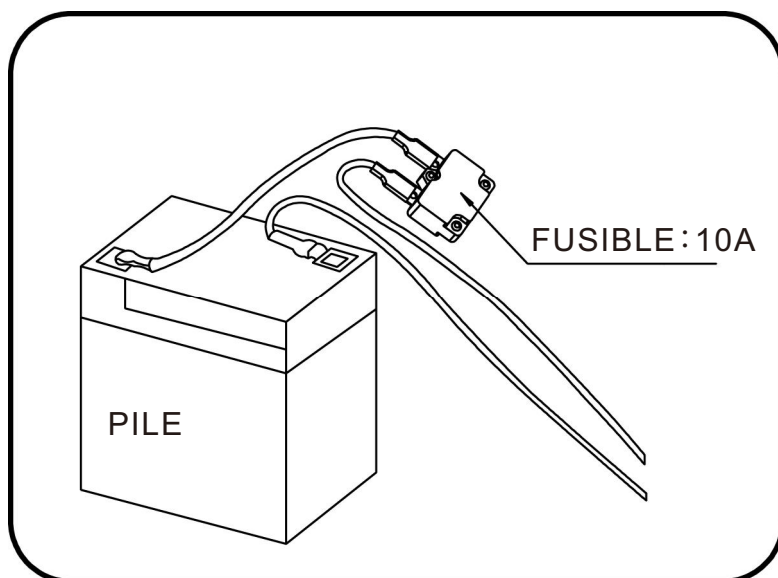

Pour éviter que le fusible ne coupe l'alimentation, suivez ces conseils :

**NE PAS surcharger le véhicule, poids maximum autorisé : 30 kg**

**NE PAS** remorquer d'objet derrière le véhicule.

**NE PAS** conduire sur des pentes raides.

**PILENE PAS** heurter d'objets fixes, ce qui pourrait faire patiner les roues et provoquer une surchauffe du moteur.

**NE PAS** conduire par temps très chaud, les composants risquent de surchauffer.

**NE PAS** manipuler le système électrique, cela pourrait créer un court-circuit et provoquer le déclenchement du fusible.

### CAUSE POSSIBLE : Les écrous de roue sont desserrés.

Si les écrous ne sont pas serrés, les roues ne s'engageront pas dans les engrenages avant. Serrer l'écrou à l'aide de la clé à écrou.

### CAUSE POSSIBLE : Le connecteur ou les fils de la batterie sont desserrés.

Assurez-vous que les connecteurs de la batterie sont bien branchés les uns aux autres.

### CAUSE POSSIBLE : La batterie est déchargée.

Avez-vous correctement entretenu la batterie en suivant les instructions ? La batterie est-elle vieille ? Il se peut que votre batterie doive être remplacée.

### CAUSE POSSIBLE : Le système électrique est endommagé.

De l'eau peut avoir corrodé le système, ou des saletés, du gravier ou du sable peuvent avoir bloqué l'interrupteur.

# Guide de dépannage

---

## **CAUSE POSSIBLE : Le moteur est endommagé.**

Le moteur doit être réparé par un professionnel.

## ■ **PROBLÈME : La batterie ne se recharge pas.**

### **CAUSE POSSIBLE : Le connecteur de la batterie ou le connecteur de l'adaptateur est desserré.**

Assurez-vous que le connecteur de la batterie et le connecteur de l'adaptateur sont fermement branchés l'un à l'autre.

### **CAUSE POSSIBLE : Le chargeur n'est pas branché.**

Assurez-vous que le chargeur est branché sur la prise murale et que la prise est sous tension.

### **CAUSE POSSIBLE : Le chargeur ne fonctionne pas.**

Le chargeur est-il chaud pendant la charge ? Si ce n'est pas le cas, il se peut que le chargeur soit cassé et doive être remplacé.

## ■ **PROBLÈME : Le véhicule ne fonctionne pas très longtemps.**

### **CAUSE POSSIBLE : La batterie est peut-être insuffisamment chargée.**

Il se peut que vous ne chargiez pas la batterie assez longtemps. Après chaque utilisation, ou au moins une fois par mois, chargez la batterie pendant 8 à 12 heures. Ne laissez pas la batterie sur le chargeur pendant plus de 20 heures.

### **CAUSE POSSIBLE : La batterie est vieille.**

La batterie finira par ne plus pouvoir tenir la charge. En fonction de la fréquence d'utilisation et des conditions variables, la batterie devrait fonctionner pendant un à trois ans. Remplacez la batterie par une neuve.

## ■ **PROBLÈME : La batterie émet un bourdonnement ou un gargouillement lors de la charge.**

Ce phénomène est normal et n'est pas inquiétant. Elle peut également être silencieuse pendant la charge, ce qui est également normal.

## ■ **PROBLÈME : Le chargeur est chaud lors de la recharge de la batterie.**

Ce phénomène est normal et n'est pas inquiétant.

# Entretien de votre véhicule

---

- Il incombe aux parents de vérifier les principales parties du jouet avant utilisation. Doit examiner régulièrement les dangers potentiels, tels que la batterie, la charge, le câble ou la corde, la prise, les vis de fixation de l'enceinte ou d'autres pièces et, en cas de tels dommages, le jouet ne doit pas être utilisé tant que ces dommages n'ont pas été correctement éliminés.
- Assurez-vous que les pièces en plastique du véhicule ne sont ni fissurées ni cassées.
- Utilisez occasionnellement une huile légère pour lubrifier les pièces mobiles telles que les roues.
- Garez le véhicule à l'intérieur ou couvrez-le d'une bâche pour le protéger des intempéries.
- Éloignez le véhicule des sources de chaleur, telles que les poêles et les radiateurs. Les pièces en plastique pourraient fondre.
- Rechargez la batterie après chaque utilisation. Seul un adulte doit manipuler la batterie. Rechargez la batterie au moins une fois par mois lorsque le véhicule n'est pas utilisé.
- Ne lavez pas le véhicule avec un tuyau. Ne lavez pas le véhicule avec de l'eau et du savon. Ne conduisez pas le véhicule par temps pluvieux ou neigeux. L'eau endommagera le moteur, le système électrique et la batterie.
- Nettoyez le véhicule avec un chiffon doux et sec. Pour redonner de l'éclat aux pièces en plastique, utilisez un poli pour meubles sans cire. Ne pas utiliser de cire pour voiture. Ne pas utiliser de nettoyeurs abrasifs.
- Ne conduisez pas le véhicule dans de la terre meuble, du sable ou du gravier fin qui pourraient endommager les pièces mobiles, les moteurs ou le système électrique.
- Lorsqu'il n'est pas utilisé, toutes les sources électriques doivent être éteintes. Éteignez l'interrupteur d'alimentation et débranchez la connexion de la batterie.

# Élimination de la batterie

---

## Mise au rebut de la batterie



- Votre batterie au plomb scellée doit être recyclée ou éliminée de manière écologique.
- Ne jetez pas votre batterie au plomb dans un feu. La batterie risque d'exploser ou de fuir.
- Ne vous débarrassez pas d'une batterie plomb-acide avec vos ordures ménagères. L'incinération, l'enfouissement ou le mélange de batteries au plomb scellées avec les déchets ménagers est interdit par la loi.
- Retournez une batterie épuisée à votre centre local de recyclage de batteries au plomb agréé, tel qu'un vendeur local de batteries automobiles.
- Contactez les responsables locaux de la gestion des déchets pour obtenir d'autres informations concernant le recyclage et l'élimination écologique des batteries au plomb.
- La batterie ne doit être chargée que par un adulte. veuillez charger le produit avant de l'utiliser !
- Le jouet ne doit pas être connecté à des puissances excessives (plus que la quantité spécifiée ici), et il ne doit pas être utilisé pendant le processus de charge.
- Toute batterie rechargeable ne doit être chargée que sous la surveillance d'un adulte.
- Le chargeur de batterie doit régulièrement vérifier que les fils, les fiches, le boîtier et les autres pièces ne sont pas endommagés et les dommages constatés doivent cesser d'être utilisés et être restaurés.
- Ouvrez le couvercle du compartiment à piles de la télécommande et placez deux piles, en respectant la polarité des piles. Remplacez le couvercle du compartiment des piles et verrouillez le tout à l'aide de vis (faites remplacer les piles par un adulte et conformément aux étapes ci-dessus).
- Toutes les piles doivent être insérées en respectant la polarité.
- Les piles non rechargeables ne doivent pas être chargées, veuillez retirer toute pile épuisée du jouet.
- Ne mélangez pas de vieilles et de nouvelles piles, ou ne mélangez pas différents types de piles.
- Le chargeur de batterie utilisé avec le jouet doit être régulièrement examiné pour vérifier que le cordon, la fiche, le boîtier et les autres pièces ne sont pas endommagés et, si tel est le cas, il ne doit pas être utilisé tant que ces dommages n'ont pas été réparés.

Nos produits sont conformes aux normes

ASTM F963; GB6675,GB19865; EN71 et EN62115.

**FR**

Si vous avez la moindre question, veuillez contacter notre centre d'assistance à la clientèle.

Nos coordonnées sont les suivantes:



0033-1-84166106



aosom@mhfrance.fr

Importé par/Fabricant/REP:  
MH France  
2, rue Maurice Hartmann  
92130 Issy-les-Moulineaux  
France  
Fabriqué en Chine

**ES**

Si tiene alguna pregunta, comuníquese con nuestro Centro de Atención al Cliente. Nuestros datos de contacto son los siguientes:



0034-931294512



atencioncliente@aosom.es

Importador/Fabricante/REP:  
Spanish Aosom, S.L.  
C/ Roc Gros, nº 15. 08550, Els Hostalets de Balenyà, Spain.  
B66295775  
atencioncliente@aosom.es  
TEL: 931294512  
HECHO EN CHINA

**DE**

Wenn Sie Fragen haben, wenden Sie sich bitte an unser Kundendienstzentrum.

Unsere Kontaktdaten stehen unten:



0049-0(40)-88307530



service@aosom.de

Importeur/Hersteller/REP:  
MH Handel GmbH  
Wendenstraße 309  
D-20537 Hamburg  
Germany  
IN CHINA HERGESTELLT

**Aosom**