

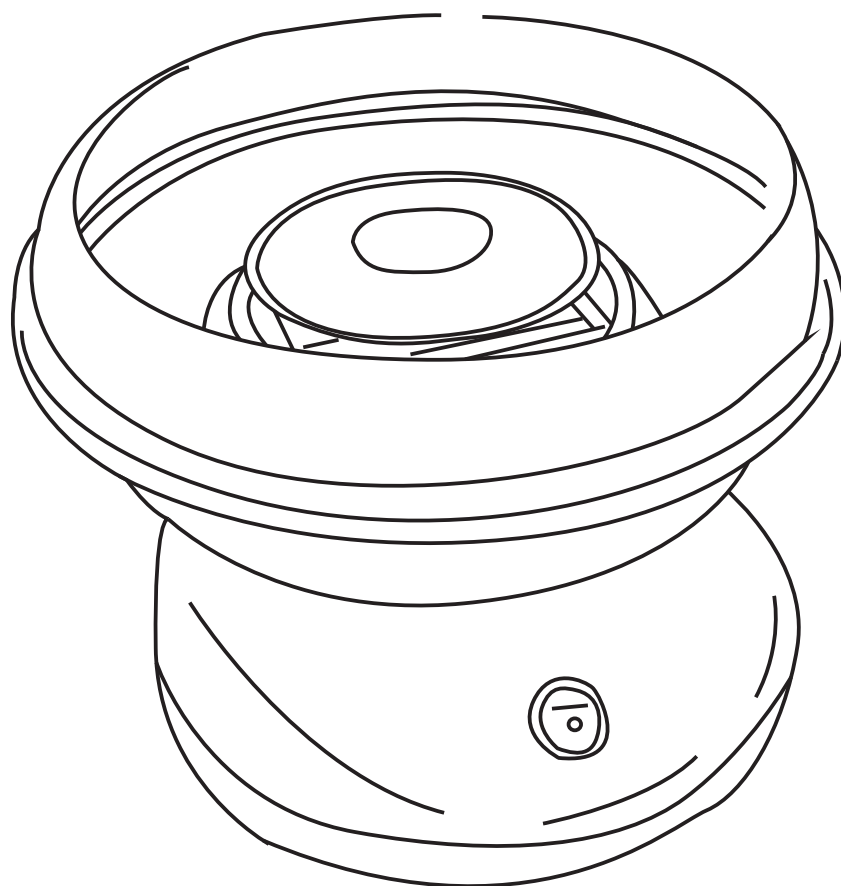

IN230800102V02\_UK\_FR\_ES\_PT\_DE\_IT

**800-060\_800-060V90\_800-017**

**800-060**



AC220-240V~50/60Hz 450-550W



**EN\_IMPORTANT, RETAIN FOR FUTURE REFERENCE: READ CAREFULLY.**

**FR\_IMPORTANT: A LIRE ATTENTIVEMENT ET À CONSERVER POUR CONSULTATION  
ULTÉRIEURE.**

**ES\_IMPORTANTE, LEA Y GUARDE PARA FUTURAS REFERENCIAS.**

**DE\_WICHTIG! SORGFÄLTIG LESEN UND FÜR SPÄTER NACHSCHLAGEN AUFBEWAHREN.**

**IT\_IMPORTANTE! CONSERVARE IL PRESENTE MANUALE PER FUTURO RIFERIMENTO E  
LEggerlo ATTENTAMENTE.**

Thank you for purchasing a Homcom Candy floss maker.  
Please read this instruction manual before use and store in a safe place for future reference.

## SAFETY PRECAUTIONS

- This appliance can be used by children aged from 8 years and above and persons with reduced physical, sensory or mental capabilities or lack of experience and knowledge if they have been given supervision or instruction concerning use of the appliance in a safe way and understand the hazards involved.
- Children shall not play with the appliance.
- Cleaning and user maintenance shall not be made by children unless they are older than 8 and supervised.
- Keep the appliance and its cord out of reach of children less than 8 years.
- Appliances are not intended to be operated by means of an external timer or separate remote-control system.
- If the supply cord is damaged, it must be replaced by the manufacturer, its service agent or similarly qualified persons in order to avoid a hazard.
- **CAUTION** : Potential injury may be caused from misuse.
- Always disconnect the appliance from the supply if it is left unattended and before assembling, disassembling or cleaning.
- Switch off the appliance and disconnect from supply before changing accessories or approaching parts that move in use.
- Care shall be taken when handling the sharp cutting blades, emptying the bowl and during cleaning.
- This appliance is intended to be used in household and similar applications such as:
  - staff kitchen areas in shops, offices and other working environments;
  - farm houses;
  - by clients in hotels, motels and other residential type environments;
  - bed and breakfast type environments.
- Regarding the instructions for details on how to clean the surfaces in contact with food, thanks to refer to the section "Cleaning".



### **CAUTION, hot surface.**

- Do not touch the hot surfaces. Use the handle's or knob's.
- To protect against electrical shock, do not immerse plug or any part of the unit in liquids.
- Close supervision is necessary when any appliance is used by or near children.
- Do NOT leave unit unattended while in use or when plugged in to a power socket.
- Do NOT operate the appliance with a damaged cord, plug or if the item is damaged in any way.
- Do NOT use outdoors.
- Do NOT let the cord hang over the edge of countertops or any hot surfaces.
- Do NOT place on or near any hot gases or electric burners.
- Caution should be used when moving this appliance and re-locating.
- Check in side heating element compartment for any foreign objects before switching ON the appliance.
- Avoid contact until the item has cooled down after use.
- Keep hands away from the machine when it is in the ON position and is spinning.

**OPERATION**

**FIGURE A:** Wash in warm water, then rinse and dry thoroughly

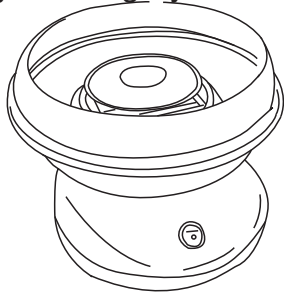

**FIGURE B :** Removing the extractor assembly head.

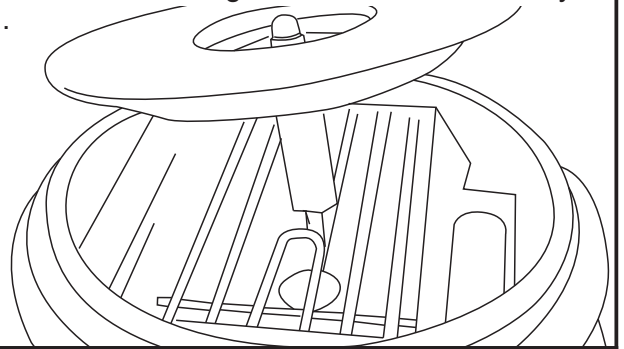

**FIGURE C**

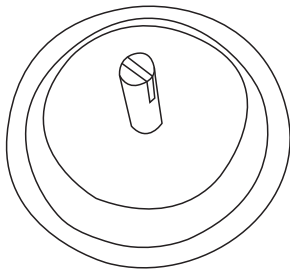

**FIGURE D**

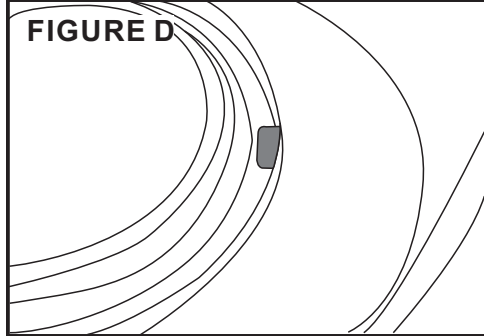

**FIGURE E**

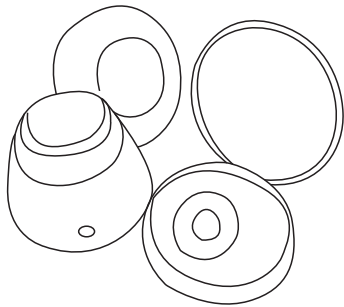

**FIGURE F**

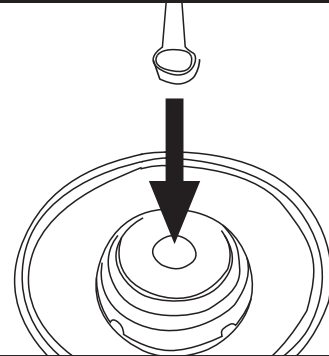

**FIGURE G**

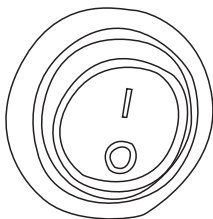

**FIGURE H:**

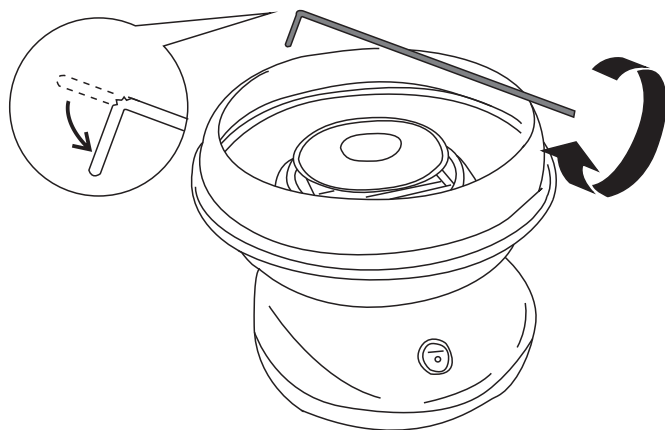

**FIGURE H:** ① Don't drop the sugar near the heating tube ② when rolling cotton candy in the operation diagram, put the bamboo stick horizontally and rotate it. Don't stretch the bamboo stick into the product and circle, there will be a risk that the sugar will fall into the heating tube

- a. Before use please ensure the bowl is cleaned and dried thoroughly. Return the bowl to the base and locked in place. This can be done by aligning the metal tabs with the plastic tabs on the bowl. Turn the bowl clockwise to lock in position. To unlock turn anticlockwise as shown (Figure D).
  - b. Return the extractor assembly head making sure the grooves aligned to fit over the pegs on the stem. (Figure B&C)
  - c. Find a stable surface with an electrical outlet before starting making sure the cord does not cause an obstruction.  
Plug the cord into the wall socket ensuring the unit is in the off position.
  - d. Turn the main plug point ON, you are now ready to turn on the unit. When you turn the unit on (Figure G) please allow to run for 5 minutes for the element to heat up. Please do not let it run for any longer as the item will overheat.
- You can turn the unit off if you are not ready.
- e. Measure a table spoon of sugar using the spoon supplied and pour into the centre of the receptacle (Figure F) ensuring you have turned the unit on again. (Figure G)
  - f. Your cotton candy maker will spin the sugar to create candy floss. The candy floss can be collected using a paper cone or stick while circulating it around the inner of the bowl.
  - g. Once your candy floss is being wrapped around the cone or stick you change the position to horizontal over the dispenser and with a side to side motion collect the rest of the candy floss. (Figure H)
  - h. You can now turn the unit off, and measure another portion if you require and follow the steps from stage e.
  - i. You can now continue the process and make more candy floss as the unit should be sufficiently be warm enough to continue.
  - j. If you have decided you have made enough please turn off the unit and unplug the unit from the power socket and follow cleaning process as stated in Figure A and the care and cleaning process.

#### ADDITIONAL WARNINGS

1. NEVER immerse in water.
2. NEVER use near water.
3. NEVER use an abrasive sponge or cloth when cleaning.
4. NEVER leave unit unattended while in use.
5. NEVER place anything other than the intended sugar in the extractor assembly head.
6. Unplug unit from power socket when not in use and when cleaning,
7. DO NOT operate this appliance with a damaged cord or plug.
8. DO NOT put in dishwasher.

Take Note

For optimum results be sure to turn unit ON and allow it to run for at least 5 minutes before starting.

This allows the unit to properly warm up before beginning to actually spin the cotton candy. Only add sugar to the extractor head when it has come to a complete stop.

To avoid clogging the unit never use ingredients other than pure granulated sugar.

Do NOT overfill the sugar receptacle.

Cotton candy is made by heating sugar which liquidises the sugar.

CARE AND CLEANING

1. Make sure unit is unplugged and has had time to cool down before cleaning.
2. After cooling remove the extractor head assembly by lifting upwards. UNLOCK bowl by turning clockwise and remove (figure B,C & D). Wash both in warm water then rinse and dry
3. Use a slightly damp non-abrasive sponge or non-abrasive towel to clean the outside of the unit and Wipe with a non-abrasive towel to dry.

Take Note

Next the sugary liquid is forced out of tiny holes in the extractor head by centrifugal force as the extractor head spins. As the liquefied sugar hits the air it turns fluffy and fits a paper cone. It is very important that the unit is cleaned properly after every use. If it is not the holes will get clogged and sugar will be unable to pass through the tiny holes efficiently.

ENVIRONMENTALLY-FRIENDLY DISPOSAL

Contact your local Environmental waste agency for information regarding the safe disposal of this item.

If electrical appliances are disposed of in landfills or dumps hazardous substances can leak into the groundwater and get into the food chain damaging your health and wellbeing.

SPECIFICATIONS

Voltage: 220-240V~50/60Hz

Wattage: 450 - 550W

Off mode power	$P_o$	0.00	W
Standby mode power	$P_{SB}$	[N/A]	W
Power management function		[N/A]	
Time to enter automatically off mode	$T_o$	[N/A]	Min
Time to enter automatically standby mode	$T_{SB}$	[N/A]	Min

Merci d'avoir acheté une machine à barbe à papa Homcom.

Veuillez lire ce mode d'emploi avant utilisation et le conserver dans un endroit sûr pour référence ultérieure.

## MESURES DE SÉCURITÉ

- Cet appareil peut être utilisé par des enfants âgés de 8 ans et plus et par des personnes dont les capacités physiques, sensorielles ou mentales sont réduites ou qui manquent d'expérience et de connaissances, à condition qu'ils aient reçu une surveillance ou des instructions concernant l'utilisation de l'appareil en toute sécurité et qu'ils comprennent les risques encourus.
- Les enfants ne doivent pas jouer avec l'appareil.
- Le nettoyage et l'entretien par l'utilisateur ne doivent pas être effectués par des enfants, sauf s'ils sont âgés de plus de 8 ans et qu'ils sont supervisés.
- Gardez l'appareil et son cordon hors de portée des enfants de moins de 8 ans.
- Les appareils ne sont pas conçus pour être utilisés au moyen d'une minuterie externe ou d'un système de commande à distance séparé.
- Si le cordon d'alimentation est endommagé, il doit être remplacé par le fabricant, son agent de service ou des personnes de qualification similaire afin d'éviter tout danger.
- **MISE EN GARDE** : Une mauvaise utilisation peut entraîner des risques de blessures.
- Toujours déconnecter l'appareil de l'alimentation si on le laisse sans surveillance et avant montage, démontage ou nettoyage.
- Mettre l'appareil à l'arrêt et le déconnecter de l'alimentation avant de changer les accessoires ou d'approcher les parties qui sont mobiles lors du fonctionnement.
- Des précautions doivent être prises lors de la manipulation des couteaux affûtés, lorsqu'on vide le bol et lors du nettoyage.
- L'appareil est destiné à être utilisé pour des applications domestiques et analogues telles que:
  - cuisine des employés dans les magasins, bureaux et autres environnements de travail;
  - fermes;
  - par des clients d'hôtels, motels et autres environnements de type résidentiel;
  - environnements de type chambres d'hôtes.
- En ce qui concerne les informations détaillées sur la manière de nettoyer les surfaces en contact avec les aliments, référez-vous à la section "Nettoyage et Entretien".



### **ATTENTION, surface chaude.**

- Ne touchez pas les surfaces chaudes. Utilisez les poignées ou les boutons.
- Pour éviter tout risque d'électrocution, ne plongez pas la fiche ou toute autre partie de l'appareil dans un liquide.
- Une surveillance étroite est nécessaire lorsque l'appareil est utilisé par ou à proximité d'enfants.
- NE laissez PAS l'appareil sans surveillance lorsqu'il est en marche ou branché sur une prise de courant.
- NE faites PAS fonctionner l'appareil si le cordon ou la fiche sont endommagés ou si l'appareil est endommagé de quelque manière que ce soit.
- NE l'utilisez PAS à l'extérieur.
- NE laissez PAS le cordon pendre au bord d'un plan de travail ou de toute autre surface chaude.
- NE le placez PAS sur ou à proximité de gaz chauds ou de brûleurs électriques.
- Soyez prudent lorsque vous déplacez cet appareil.
- Vérifiez qu'il n'y a pas de corps étrangers dans le compartiment de l'élément chauffant avant de mettre l'appareil en marche.
- Évitez tout contact jusqu'à ce que l'appareil ait refroidi après utilisation.
- Gardez les mains éloignées de l'appareil lorsqu'il est en marche et qu'il tourne.

## FONCTIONNEMENT

## ÉTAPE 1:

Lavez avec de l'eau chaude, puis rincez et séchez minutieusement

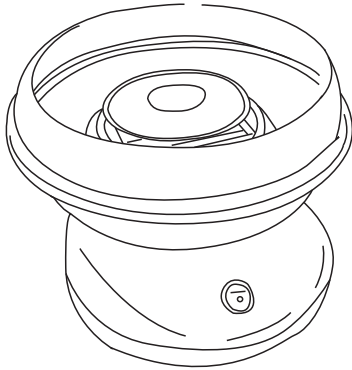

## ÉTAPE 2: Retirez la tête de l'extracteur

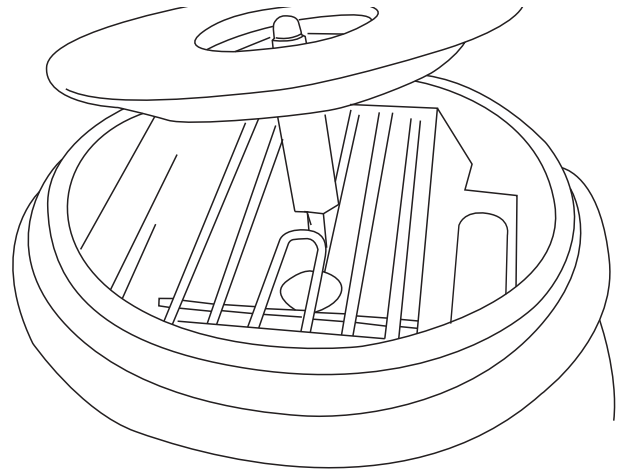

## ÉTAPE 3

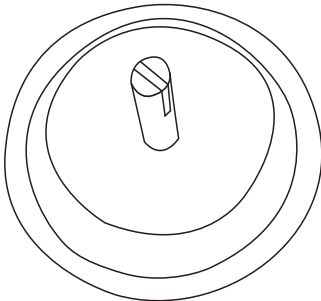

## ÉTAPE 4

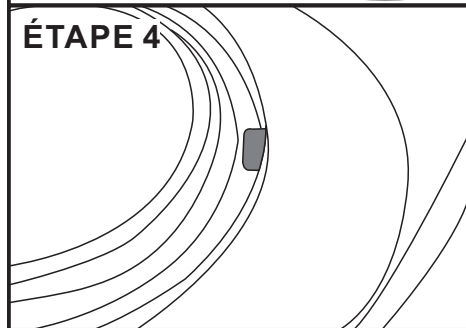

## ÉTAPE 5

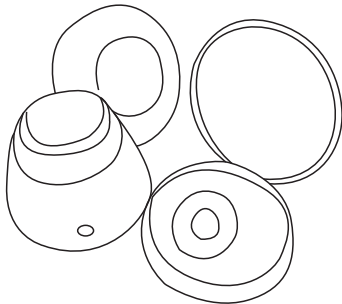

## ÉTAPE 6

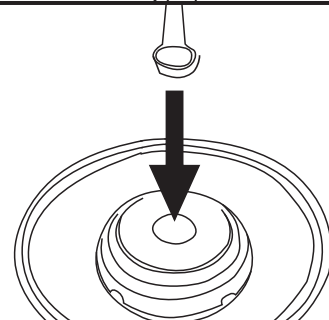

## ÉTAPE 7

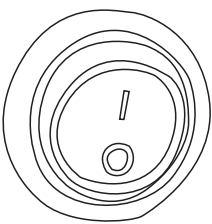

## ÉTAPE 8

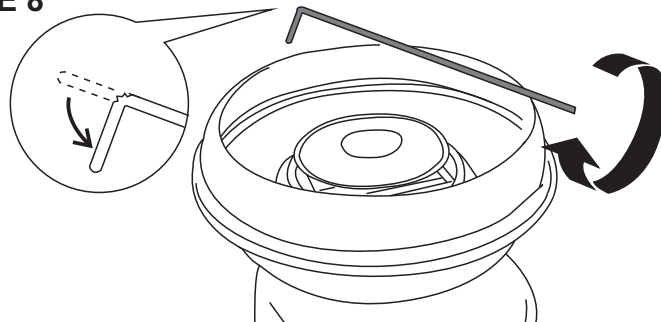

**ÉTAPE 8:** ① Ne laissez pas tomber le sucre près du tube chauffant ② Lorsque vous roulez la barbe à papa dans le diagramme de fonctionnement, placez le bâton de bambou horizontalement et faites-le tourner. N'étirez pas la tige de bambou dans le produit et le cercle, le sucre risquerait de tomber dans le tube chauffant.

Après avoir nettoyé et séchez scrupuleusement le bol, retournez le à sa base en vous assurant qu'il est bloqué/verrouillé en bonne position. Alignez les languettes en métal de la base de l'appareil avec les languettes plastiques du bol. Les languettes sur le bol doivent être ajustées sous les languettes en métal dès que vous tournez le bol dans le sens contraire des aiguilles d'une montre pour verrouillage. Assurez-vous qu'il est bien sécurisé et verrouillé en bonne position. Pour le retirer, tournez-le dans le sens des aiguilles d'une montre afin de le déverrouiller (**Étape 4**).

Retournez la tête de l'extracteur en vous assurant que les rainures soient dûment alignées pour s'adapter dessus les chevilles de la tige. (**Étapes 2 et 3**).

En premier, trouver une surface plane et stable à proximité d'une prise électrique. Branchez votre appareil en vous assurant qu'il est suffisamment éloigné de tout point d'eau. Si besoin, vous pouvez utiliser une rallonge.

Branchez l'appareil en position OFF (à l'arrêt).

Allumez votre appareil (bouton ON) et laissez le tourner pendant 5 minutes au moins. Cela permettra de préchauffer la machine. Ensuite, éteignez votre appareil (bouton OFF).

Le niveau de quantité de sucre à mettre est à déterminer en fonction de vos goûts et à préparer à l'aide de la cuillère-mesure qui vous est fournie. Mettre du sucre dans le récipient central (**Étape 6**).

Puis allumez votre appareil (bouton ON) (**Étape 7**).

Votre Machine Barbe à Papa va tourner et transformer le sucre en une friandise sucrée que vous pouvez servir dans un cornet papier en la filant via un mouvement circulaire le long de votre bol. Quand vous pouvez voir se former le fil de la barbe à papa, collecter la barbe à papa autour d'un bâtonnet tenu à la verticale. Tournez le bâtonnet avec vos doigts autour du bol. Une fois la barbe avancée, tenir votre barbe à papa à l'horizontale au-dessus de la tête de l'extracteur en effectuant toujours un mouvement de rotation avec vos doigts. Assurez-vous de collecter un maximum de barbe à papa afin d'en obtenir une la plus régulière et généreuse possible ! (**Étape 8**).

Arrêtez votre machine (position OFF) quand tout le sucre a été dispersé. Une fois que la tête de l'extracteur est complètement arrêtée, vous pouvez verser une nouvelle dose de sucre et recommencer l'opération. La barbe à papa devrait se faire plus rapidement étant donné que la machine est déjà suffisamment chaude.

## AVERTISSEMENTS COMPLÉMENTAIRES

1. NE JAMAIS immerger l'appareil dans de l'eau ou tout autre liquide.
2. NE JAMAIS l'utiliser près d'un point d'eau (évier, baignoire, bassine, etc...)
3. NE JAMAIS utiliser une éponge ou chiffon abrasif pour le nettoyage.
4. NE JAMAIS utiliser un grattoir pour le nettoyage.
5. NE JAMAIS laissé fonctionner l'appareil sans surveillance.
6. NE JAMAIS mettre quelque chose d'autre que le sucre dans la tête de l'extracteur.
7. Débrancher l'appareil de la prise quand il n'est pas utilisé et lorsque vous le nettoyez.
8. NE PAS utiliser cet appareil avec un cordon d'alimentation ou prise endommagés.

## ANOTER :

Pour un résultat optimal : Assurez-vous d'avoir bien activé le fonctionnement de votre machine et de bien l'avoir mis à préchauffer pendant au moins 5 minutes. Seulement ajouter le sucre dans la tête de l'extracteur quand elle est totalement arrêtée. Ne jamais utiliser d'autres ingrédients que du pur sucre en poudre. Sinon, d'autres substances pourraient encrasser votre machine. Ne pas trop surcharger le récipient de sucre.

En suivant ces quelques recommandations, petits et grands pourront profiter de cette machine et s'amuser en faisant des barbes à papa.

**ENTRETIEN ET NETTOYAGE**

1. Assurez-vous que l'appareil est débranché et a eu suffisamment de temps hors utilisation pour refroidir avant nettoyage.
2. Après refroidissement, retirez la tête de l'extracteur en la tirant vers le haut. Déverrouillez le bol en le tournant dans le sens des aiguilles d'une montre et en le retirant. (Photos 1, 2 et 3) Lavez ces 2 éléments dans de l'eau chaude, bien rincer et sécher.
3. Utiliser un torchon légèrement humide, non abrasif, pour nettoyer l'extérieur.

**À NOTER :**

Le liquide sucré est ensuite expulsé des minuscules trous de l'extracteur ou de la tête par la force centrifuge lorsque la tête de l'extracteur tourne. Lorsque le sucre liquéfié entre en contact avec l'air, il se transforme en un cône de papier. Il est très important de nettoyer correctement l'appareil après chaque utilisation. Sinon, les trous se boucheront et le sucre ne pourra pas passer efficacement à travers les minuscules trous.

**Conditions requises pour détruire ce produit :**

Ce marquage ci-dessous indique que ce produit ne doit pas être jeté avec les autres déchets ménagers dans toute l'UE. Pour éviter toute atteinte à l'environnement ou la santé humaine qui peut être causée par l'élimination incontrôlée des déchets, il est important de recycler, et de promouvoir la réutilisation durable des ressources matérielles.

Pour retourner votre appareil utilisé, il faut avoir recours aux systèmes de reprise et de collecte ou contacter le détaillant où le produit a été acheté. Ceux-ci pourront mieux vous aider pour le recyclage du produit.

**SPECIFICATIONS**

Tension : 220-240V ~ 50/60Hz

Puissance : 450-550W

Puissance en mode arrêt	$P_o$	0.00	W
Puissance en mode veille	$P_{SB}$	[N/A]	W
Gestion de consommation énergétique		[N/A]	
Temps pour entrer automatiquement en mode arrêt	$T_o$	[N/A]	Min
Temps pour entrer automatiquement en mode veille	$T_{SB}$	[N/A]	Min

Gracias por adquirir una máquina para hacer algodón de azúcar Homcom.

Lea este manual de instrucciones antes de utilizarla y guárdelo en un lugar seguro para futuras consultas.

## PRECAUCIONES DE SEGURIDAD

- Este aparato puede ser utilizado por niños mayores de 8 años y personas con capacidades físicas, sensoriales o mentales reducidas o con falta de experiencia y conocimientos, siempre que hayan recibido supervisión o instrucciones sobre el uso seguro del aparato y comprendan los riesgos que conlleva.
- Los niños no deben jugar con el aparato.
- La limpieza y el mantenimiento por parte del usuario no deben ser realizados por niños, a menos que sean mayores de 8 años y estén supervisados.
- Mantenga el aparato y su cable fuera del alcance de los niños menores de 8 años.
- Los aparatos no están diseñados para ser utilizados mediante un temporizador externo o un sistema de control remoto independiente.
- Si el cable de alimentación está dañado, debe ser sustituido por el fabricante, su agente de servicio o personas igualmente cualificadas para evitar cualquier peligro.
- **PRECAUCIÓN:** El uso incorrecto puede provocar lesiones.
- Desconecte siempre el aparato de la red eléctrica si lo deja desatendido y antes de montarlo, desmontarlo o limpiarlo.
- Apague el aparato y desconéctelo de la red eléctrica antes de cambiar los accesorios o acercarse a las piezas que se mueven durante su uso.
- Se debe tener cuidado al manipular las cuchillas afiladas, vaciar el recipiente y durante la limpieza.
- Este aparato está destinado a ser utilizado en aplicaciones domésticas y similares, tales como:
  - cocinas para el personal en tiendas, oficinas y otros entornos de trabajo;
  - casas de campo;
  - por clientes en hoteles, moteles y otros entornos de tipo residencial;
  - entornos de tipo bed and breakfast.
- En cuanto a las instrucciones para obtener detalles sobre cómo limpiar las superficies en contacto con los alimentos, consulte la sección «Limpieza».



- **PRECAUCIÓN, superficie caliente.**
- No toque las superficies calientes. Utilice las asas o los pomos.
- Para protegerse contra descargas eléctricas, no sumerja el enchufe ni ninguna parte del aparato en líquidos.
- Es necesario supervisar de cerca el uso de cualquier aparato por parte de niños o en su presencia.
- NO deje la unidad desatendida mientras esté en uso o enchufada a una toma de corriente.
- NO utilice el aparato si el cable o el enchufe están dañados o si el artículo presenta algún tipo de daño.
- NO lo utilice en exteriores.
- NO deje que el cable cuelgue sobre el borde de encimeras o superficies calientes.
- NO lo coloque sobre o cerca de gases calientes o quemadores eléctricos.
- Se debe tener precaución al mover este aparato y cambiarlo de lugar.
- Compruebe que no haya objetos extraños en el compartimento del elemento calefactor antes de encender el aparato.
- Evite el contacto hasta que el aparato se haya enfriado después de su uso.
- Mantenga las manos alejadas de la máquina cuando esté encendida y girando.

**OPERACIÓN**

**FIGURA A:** Lave en agua caliente, después enjuague y seque cuidadosamente.

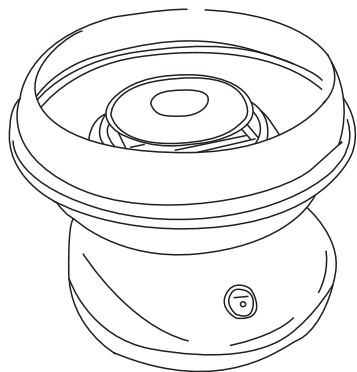

**FIGURA B:** Remueva la cabeza de ensamblaje del extractor.

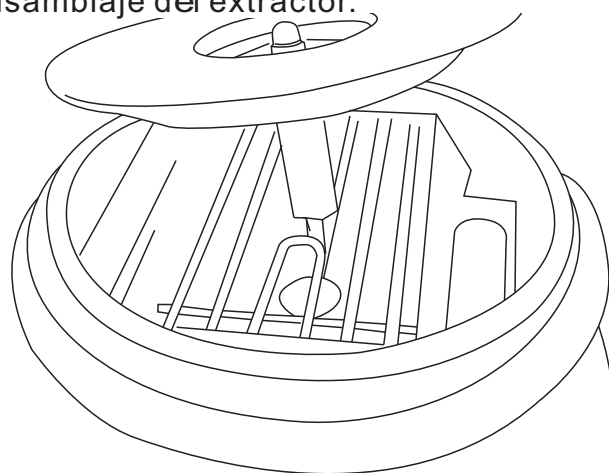

**FIGURA C**

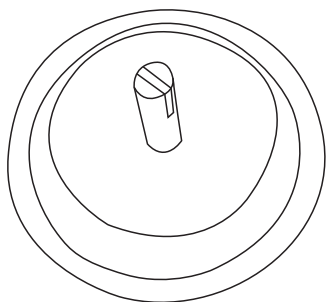

**FIGURE D**

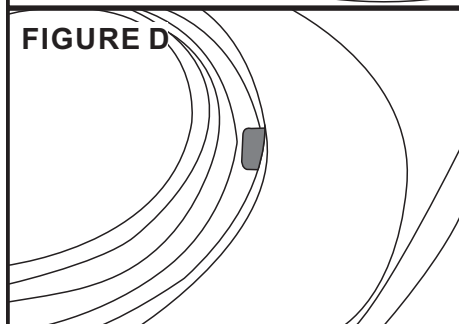

**FIGURA E**

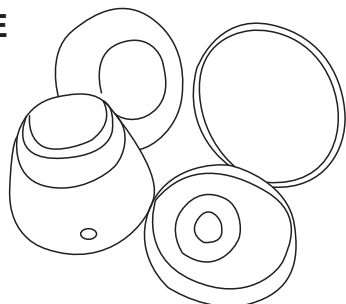

**FIGURA F**

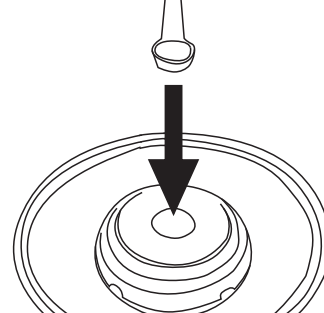

**FIGURA G**

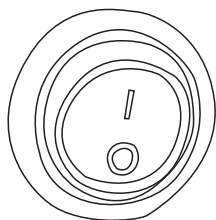

**FIGURA H**

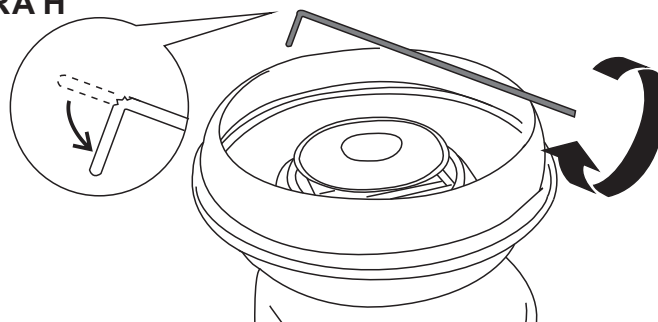

**FIGURA H:** ① No deje caer el azúcar cerca del tubo de calentamiento ② cuando enrolle el algodón de azúcar en el diagrama de funcionamiento, ponga la vara de bambú en posición horizontal y gírela. No estire la vara de bambú en el producto y el círculo, habrá riesgo de que el azúcar caiga en el tubo de calentamiento

Después de la limpieza y secar completamente el tazón, regréselo a la base y asegúrese de que esté bloqueados en la posición. Alinee las pestañas de metal en la base con las pestañas de plástico en el tazón, las pestañas del tazón encajaran debajo de las pestañas de metal cuando gire el tazón en sentido de la agujas del reloj para bloquearlo. Para quitar gire nuevamente el tazón en modo de desbloqueo (Figura D)

Regrese la cabeza extraíble de ensamblaje asegurándose que la posición está completamente alineada para encajar sobre las clavijas de la base (Figuras B y C)

Primero antes de iniciar revise una conexión de toma de corriente estable. (Asegúrese que el cable de enchufe este alejado de agua. Si se necesita es aceptable usar una extensión de corriente)

Conecte la unidad, asegúrese de que este apagada.

Encienda la unidad y permite que funcione durante al menos 5 minutos. Esto permitirá que se caliente. Luego presione el interruptor a Apagado.

Mida una cucharada de azúcar con la cuchara dosificadora suministrada por el fabricante de LA MAQUINA DE ALGODÓN DE AZUCAR Vierte el azúcar en el recipiente central (Figura F). Cambie a la posición de encendido (Figura G)

Su máquina de algodón de azúcar hará girar el azúcar en un chupete que recolecta en el cono de papel haciendo girar el cono a medida que gira alrededor del tazón. Cuando mire que comience la telaraña de algodón de azúcar, recoge el algodón de azúcar en el cono sosteniendo el cono verticalmente. Gire el cono con los dedos mientras gira el tazón.

Una vez que el algodón de azúcar se haya acumulado en el cono, sostén el cono en posición horizontal sobre la cabeza del extractor y sigue girando el cono con los dedos. Continúe girando el cono con los dedos mientras el cono este en posición horizontal y mueve de un lado a otro asegurándose de que está recogiendo todo el algodón de azúcar (Figura H)

Apague la unidad cuando se haya dispensado todo el azúcar Una vez que la cabeza del extractor se haya detenido por completo.

Puede cargar otra medida de azúcar en la cabeza del extractor y volver a empezar. El algodón debe fluir más rápido ya que la unidad está más caliente.

#### PRECAUCIONES ADICIONALES

1. NUNCA sumerja en agua
2. NUNCA use cerca de agua
3. NUNCA use una esponja abrasiva cuando lo limpie
4. NUNCA lo deje desatendido mientras se usa.
5. NUNCA coloque nada extra que no sea azúcar en la cabeza del extractor
6. Desconecte esta unidad del toma corriente cuando no esté en uso o cuando lo limpie.
7. NO opere este aparato con el cable o enchufe dañado.
8. NO coloque en la lavavajillas

## TOME NOTA

- Para obtener resultados óptimos, Asegúrese de la unidad este encendida y permite que corra por lo menos durante 5 minutos antes de comenzar.
- Esto permite que la unidad este correctamente caliente antes de empezar realmente a girar el algodón de azúcar.
- Sólo agregue azúcar al extractor cuando se ha llegado a completar la parada no utilice nunca ingredientes que no sean azúcar granulada, otros causaran obstrucción no llene demasiado el recipiente para azúcar.

## CUIDADO Y LIMPIEZA

1. Asegúrese de que la unidad esté desenchufada y se haya enfriado antes de limpiarla.
2. Después de enfriar, quite el conjunto de la cabeza del extractor jalando de él antes de limpiarlo.

DESBLOQUEE el tazón girando a la izquierda y retírelo. (Figuras B y C y D) Lave ambos en agua tibia, enjuáguelos y séquelos.

3. Utilice una esponja no abrasiva, ligeramente húmeda o una toalla no abrasiva para limpiar la parte exterior de la unidad, limpie con una toalla no abrasiva para secarlo.

## TOME NOTA

- El algodón de azúcar se produce calentando el azúcar. Esto convierte el azúcar en una formalíquida.
- A continuación, el líquido azucarero es expulsado por los orificios pequeños en la cabeza del extractor por la fuerza centrífuga a medida que gira la cabeza del extractor.
- A medida que el azúcar líquido golpea el aire, vuelve a formar un material sólido esponjoso que se adhiere al cono de papel. Es muy importante que la unidad se limpie después de cada uso.
- De lo contrario, los agujeros se obstruirán y el azúcar no podrá salir a través de los orificios pequeños de manera correcta.

## ELIMINACION ECOLOGICA

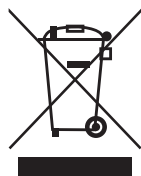

No deseche aparatos eléctricos como basura municipal sin clasificar. Use una forma diferente para desechar.

Comuníquese con el gobierno de su localidad para obtener información sobre el sistema de recolección disponible. Si los electrodomésticos se eliminan en vertederos de basura normal, las sustancias peligrosas pueden filtrarse hacia las aguas subterráneas y entrar en la cadena de alimentos dañando su salud y su bienestar.

## ESPECIFICACIONES

Voltaje: 220 - 240V ~ 50 / 60 HZ

Vatios: 450 – 550 W

Consumo en modo apagado	$P_o$	0.00	W
Consumo en modo de espera	$P_{SB}$	[N/A]	W
Función de gestión de energía		[N/A]	
Tiempo para entrar automáticamente en modo apagado	$T_o$	[N/A]	Min
Tiempo para entrar automáticamente en modo de espera	$T_{SB}$	[N/A]	Min

Obrigado por adquirir uma máquina de algodão doce Homcom.

Leia este manual de instruções antes de usar e guarde-o em um local seguro para referência futura.

## PRECAUÇÕES DE SEGURANÇA

- Este aparelho pode ser utilizado por crianças com idade igual ou superior a 8 anos e por pessoas com capacidades físicas, sensoriais ou mentais reduzidas ou com falta de experiência e conhecimento, desde que tenham recebido supervisão ou instruções sobre a utilização segura do aparelho e compreendam os riscos envolvidos.
- As crianças não devem brincar com o aparelho.
- A limpeza e a manutenção pelo utilizador não devem ser realizadas por crianças, a menos que tenham mais de 8 anos e sejam supervisionadas.
- Mantenha o aparelho e o seu cabo fora do alcance de crianças com menos de 8 anos.
- Os aparelhos não se destinam a ser operados por meio de um temporizador externo ou sistema de controlo remoto separado.
- Se o cabo de alimentação estiver danificado, deve ser substituído pelo fabricante, pelo seu agente de assistência ou por pessoas com qualificações semelhantes, a fim de evitar riscos.
- **CUIDADO:** O uso indevido pode causar ferimentos.
- Desligue sempre o aparelho da tomada se ele for deixado sem supervisão e antes de montar, desmontar ou limpar.
- Desligue o aparelho e desconecte-o da tomada antes de trocar acessórios ou aproximar-se de peças que se movem durante o uso.
- Tenha cuidado ao manusear as lâminas afiadas, esvaziar a tigela e durante a limpeza.
- Este aparelho destina-se a ser utilizado em aplicações domésticas e similares, tais como:
  - cozinhas de lojas, escritórios e outros ambientes de trabalho;
  - casas de fazenda;
  - por clientes em hotéis, motéis e outros ambientes residenciais;
  - ambientes do tipo pousada.
- Para obter instruções detalhadas sobre como limpar as superfícies em contato com alimentos, consulte a seção “Limpeza”.



- **CUIDADO, superfície quente.**
- Não toque nas superfícies quentes. Use as alças ou botões.
- Para se proteger contra choques elétricos, não mergulhe a ficha ou qualquer parte do aparelho em líquidos.
- É necessária supervisão rigorosa quando qualquer aparelho for usado por crianças ou perto delas.
- NÃO deixe o aparelho sem vigilância enquanto estiver a ser utilizado ou ligado a uma tomada elétrica.
- NÃO utilize o aparelho com um cabo ou ficha danificados ou se o aparelho estiver danificado de alguma forma.
- NÃO utilize ao ar livre.
- NÃO deixe o cabo pendurado na borda de bancadas ou superfícies quentes.
- NÃO coloque sobre ou perto de gases quentes ou queimadores elétricos.
- Tenha cuidado ao mover este aparelho e ao mudá-lo de lugar.
- Verifique se há objetos estranhos no compartimento do elemento de aquecimento lateral antes de ligar o aparelho.
- Evite o contacto até que o item tenha arrefecido após o uso.
- Mantenha as mãos afastadas da máquina quando ela estiver na posição LIGADO e girando.

**FUNCIONAMENTO**

**FIGURA A:** Leve em água quente, depois enxague e seque cuidadosamente.

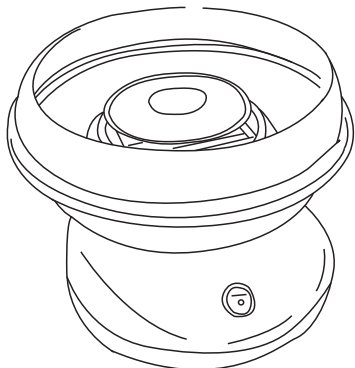

**FIGURA B:** Retirar a cabeça do extractor.

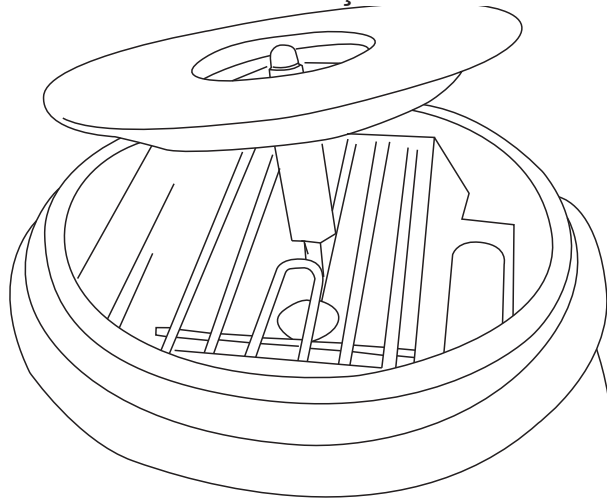

**FIGURA C**

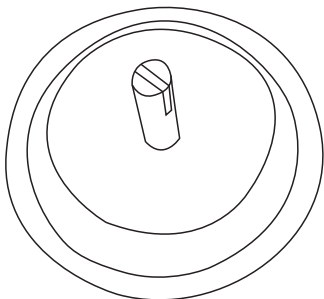

**FIGURE D**

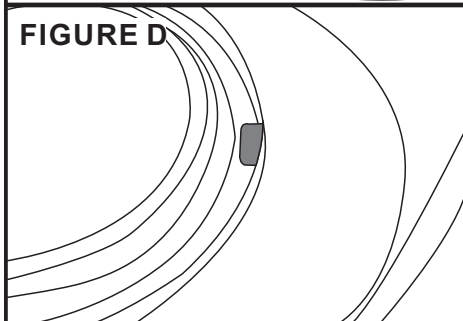

**FIGURA E**

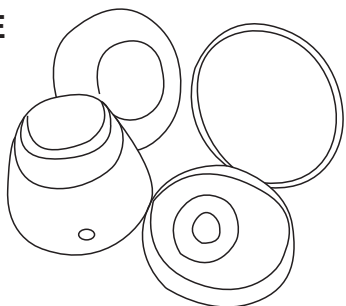

**FIGURA F**

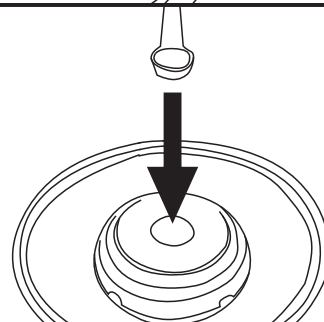

**FIGURA G**

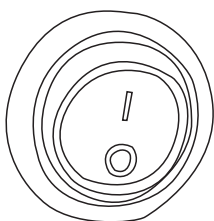

**FIGURA H**

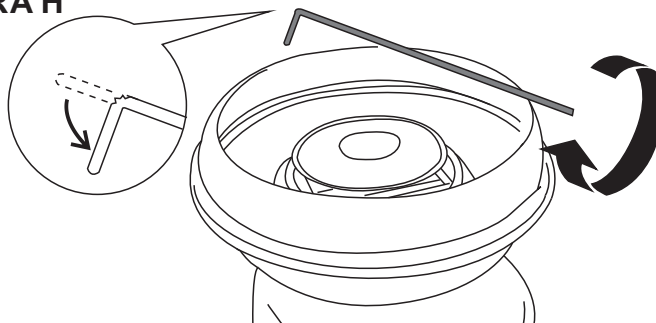

**FIGURA H:** Não deixar cair o açúcar perto do tubo de aquecimento ao enrolar o algodão doce no diagrama de funcionamento, colocar o pau de bambu na horizontal e rode-lo. Não esticar o pau de bambu sobre o produto e fazer um círculo, haverá o risco de o açúcar cair no tubo de aquecimento.

1. Antes de usar, certifique-se de que a tigela está limpa e seca completamente. Devolver a tigela à base e trancá-la no seu lugar. Isto pode ser feito alinhando as abas de metal com as abas de plástico na tigela. Rodar a tigela no sentido dos ponteiros do relógio para travar na posição correcta. Para desbloquear, rodar no sentido contrário ao dos ponteiros do relógio, como mostrado (Figura D).
2. Coloque a cabeça de montagem do extractor, certificando-se de que as ranhuras estão alinhadas para caberem sobre as cavilhas da base. (Figura B e C)
3. Encontrar uma superfície estável com uma tomada eléctrica antes de começar a certificar-se de que o cordão não causa obstrução.
4. Ligar o cordão à tomada de parede, assegurando que a unidade está na posição de desligado.
5. Ligar o ponto principal da tomada, está agora pronto para ligar a unidade. Quando ligar a unidade (Figura G), deixar funcionar durante 5 minutos para que o elemento aqueça. Por favor, não deixe que eu gire por mais tempo, pois o elemento irá sobreaquecer.
6. Pode desligar a unidade se não estiver pronta.
7. Meça uma colher de sopa de açúcar utilizando a colher fornecida e deite-a no centro do recipiente (Figura F), assegurando que ligou a unidade novamente. (Figura G).
8. Sua máquina de algodão doce irá girar o açúcar para criar o fio fino. O fio pode ser recolhido usando um cone ou bastão de papel enquanto o faz circular pelo interior da tigela.
9. Assim que o seu fio estiver a ser enrolado à volta do cone, mude a posição para horizontal sobre o doseador e com um movimento de um lado para o outro recolhe o resto do fio. (Figura H)
10. Pode agora desligar a unidade, e medir outra porção se necessitar e seguir os passos da fase e.
11. Ligue a máquina e continue o processo, não é necessário esperar a máquina aquecer, pois a unidade deve estar suficientemente quente.
12. Quando tiver acabado, desligue a unidade e desconecte o cabo de alimentação da tomada e siga o processo de limpeza como indicado na Figura A e o cuidado e processo de limpeza.

## **PRECAUÇÕES DE SEGURANÇA IMPORTANTES**

1. Nunca imergir a máquina em água.
2. Nunca utilizar a máquina perto de água.
3. Nunca utilizar uma esponja ou um pano abrasivo para limpar a máquina.
4. Nunca limpar a máquina com um esfregão.
5. Não deixar a máquina desacompanhada quando em funcionamento.
6. Nunca colocar nada que não seja o açúcar pretendido na cabeça do extractor.
7. Desligar quando a máquina não estiver a ser utilizada e ao limpar a máquina.
8. Não utilizar a máquina se o cabo ou ficha estiver danificado de alguma forma. Não a utilize se não estiver a funcionar correctamente.
9. Não colocar a máquina na máquina de lavar louça.

### Nota

- Para melhores resultados, certifique-se de ligar a unidade e deixá-la a funcionar durante pelo menos 5 minutos antes de utilizar.
- Só adicionar açúcar à cabeça do extractor quando esta estiver completamente parada.
- Para evitar o entupimento da unidade nunca utilize outros ingredientes que não seja açúcar puro granulado. NÃO encher demasiado o recipiente de açúcar.

**CUIDADO E LIMPEZA**

- 1.Desligue a máquina da tomada, certificando-se de que a mesma arrefeceu completamente antes de limpar a máquina.
- 2.Uma vez a máquina arrefecida, retirar a cabeça extractor puxando para cima. Rodar a taça no sentido dos ponteiros do relógio e retirá-la (Figura B, C e D). Limpar tanto em água morna, enxaguar como secar.
- 3.Limpar o exterior da máquina com uma esponja não abrasiva ligeiramente humedecida. Secar com uma toalha não abrasiva.
- 4.A estrutura da máquina, a tigela e a cabeça do extractor podem ser desmontados para facilitar a limpeza.

**Nota**

- O algodão doce é produzido por aquecimento de açúcar que dissolve o açúcar.
- Em seguida, o líquido açucarado é forçado a sair de pequenos orifícios no extracto ou na cabeça por força centrífuga, à medida que a cabeça do extractor gira.
- À medida que o açúcar liquefeito atinge o ar, torna-se fofo e encaixa num cone de papel. É muito importante que a unidade seja devidamente limpa após cada utilização.
- Se não forem os orifícios ficarão obstruídos e o açúcar será incapaz de passar eficientemente através dos pequenos orifícios.

**Eliminação do produto**



Este aparelho está em conformidade com a Diretiva Europeia 2012/19/UE relativa aos resíduos de equipamentos elétricos e eletrónicos (REEE). Esta directiva fornece o quadro jurídico a nível da UE para a retirada e reutilização de resíduos desta tipologia. Este símbolo indica que este produto não deve ser eliminado com outros resíduos domésticos em toda a UE. Para evitar possíveis danos ao ambiente ou à saúde humana devido à eliminação descontrolada de resíduos, recicle-os de forma responsável para promover a reutilização sustentável dos recursos materiais. Pode levá-lo para um ponto de reciclagem seguro e assim proteger o meio ambiente.

**Especificações técnicas**

Voltagem: 220V-240V  
 Frequência: 50/60Hz  
 Potência: 450-550W

Consumo em modo desligado	$P_o$	0.00	W
Consumo em modo de espera	$P_{SB}$	[N/A]	W
Função de gestão de energia		[N/A]	
Tempo para entrar automaticamente no modo desligado	$T_o$	[N/A]	Min
Tempo para entrar automaticamente no modo de espera	$T_{SB}$	[N/A]	Min

Vielen Dank, dass Sie sich für einen Homcom Zuckerwattemaschine entschieden haben. Bitte lesen Sie diese Gebrauchsanweisung vor der Verwendung sorgfältig durch und bewahren Sie sie an einem sicheren Ort auf, damit Sie später bei Bedarf darauf zurückgreifen können.

### **Sicherheitshinweise**

- Dieses Gerät kann von Kindern ab 8 Jahren und darüber sowie von Personen mit verringerten physischen, sensorischen oder mentalen Fähigkeiten oder Mangel an Erfahrung und Wissen benutzt werden, wenn sie beaufsichtigt oder bezüglich des sicheren Gebrauchs des Gerätes unterwiesen wurden und die daraus resultierenden Gefahren verstehen. Kinder dürfen nicht mit dem Gerät spielen. Reinigung und Benutzer Wartung dürfen nicht von Kindern ohne Beaufsichtigung durchgeführt werden.
- Kinder dürfen nicht mit dem Gerät spielen.
- Reinigung und Benutzerpflege dürfen nur von Kindern über 8 Jahren unter Aufsicht durchgeführt werden.
- Kinder jünger als 8 Jahre sind vom Gerät und der Anschlussleitung fernzuhalten.
- Die Anweisungen müssen angeben, dass die Geräte nicht dazu bestimmt sind, mit einer externen Zeitschaltuhr oder einem separaten Fernwirksystem betrieben zu werden.
- Wenn das Netzkabel beschädigt ist, muss es vom Hersteller, seinem Kundendienst oder einer ähnlich qualifizierten Person ausgetauscht werden, um Gefahren zu vermeiden.
- Die Anweisungen für Kompakt-Küchenmaschinen und Mixer müssen vor möglichen Verletzungen aufgrund eines Missbrauchs warnen.
- Trennen Sie das Gerät immer vom Stromnetz, wenn es unbeaufsichtigt ist und bevor Sie es zusammenbauen, auseinandernehmen oder reinigen.
- Schalten Sie das Gerät aus und trennen Sie es vom Stromnetz, bevor Sie Zubehörteile austauschen oder sich bewegenden Teilen nähern.
- Seien Sie vorsichtig, wenn Sie die scharfen Schneidklingen handhaben, die Schüssel leeren und das Gerät reinigen.
- Dieses Gerät ist dazu bestimmt, im Haushalt und ähnlichen Anwendungen verwendet zu werden, wie beispielsweise:
  - in Küchen für Mitarbeiter in Läden, Büros und anderen gewerblichen Bereichen;
  - in Landwirtschaftlichen Anwesen;
  - von Kunden in Hotels, Motels und anderen Wohneinrichtungen;
  - in Frühstückspensionen.
- Bezüglich der Anweisungen zur Reinigung der Oberflächen, die mit Lebensmitteln in Berührung kommen, verweisen wir auf den Abschnitt „Reinigung und Wartung“.



### **VORSICHT, heiße Oberfläche!**

- Berühren Sie keine heißen Oberflächen. Verwenden Sie die Griffe oder Knöpfe.
- Um sich vor Stromschlägen zu schützen, tauchen Sie den Stecker oder Teile des Geräts nicht in Flüssigkeiten.
- Wenn Kinder das Gerät benutzen oder sich in dessen Nähe aufhalten, ist eine strenge Aufsicht erforderlich.
- Lassen Sie das Gerät während des Gebrauchs oder wenn es an eine Steckdose angeschlossen ist, NICHT unbeaufsichtigt.
- Betreiben Sie das Gerät NICHT mit einem beschädigten Kabel, Stecker oder wenn das Gerät in irgendeiner Weise beschädigt ist.
- Verwenden Sie das Gerät NICHT im Freien.
- Lassen Sie das Kabel NICHT über die Kante von Arbeitsplatten oder anderen heißen Oberflächen hängen.

- Stellen Sie das Gerät NICHT auf oder in die Nähe von heißen Gasen oder elektrischen Brennern.
- Seien Sie vorsichtig, wenn Sie dieses Gerät bewegen oder umstellen.
- Überprüfen Sie das Innenfach des Hezelements auf Fremdkörper, bevor Sie das Gerät einschalten.
- Vermeiden Sie den Kontakt, bis das Gerät nach dem Gebrauch abgekühlt ist.
- Halten Sie Ihre Hände vom Gerät fern, wenn es eingeschaltet ist und sich dreht.

**Abbildung A:** Waschen im warmen Wasser, dann spülen und gründlich trocknen.

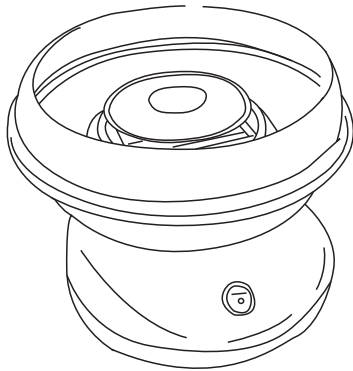

**FIGURA B:** Remueva la cabeza de ensamblaje del extractor.

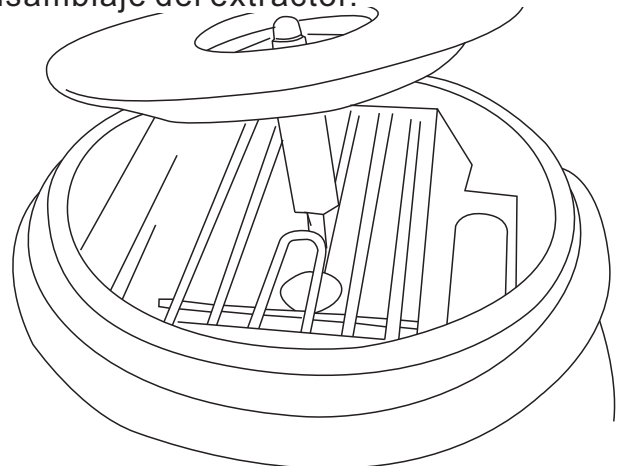

**Abbildung C**

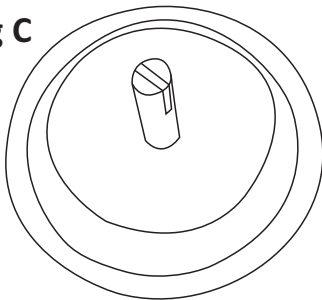

**Abbildung D**

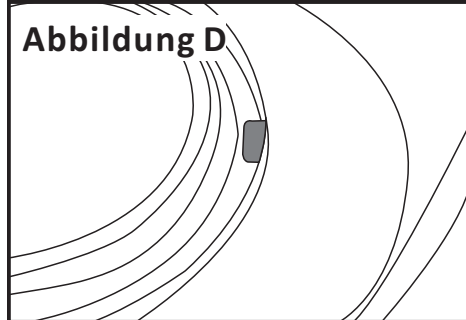

**Abbildung E**

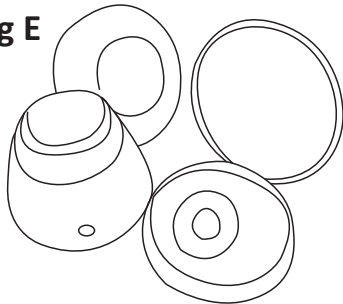

**FIGURA F**

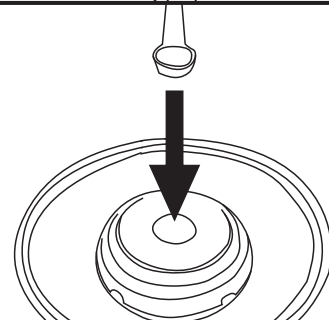

**Abbildung G**

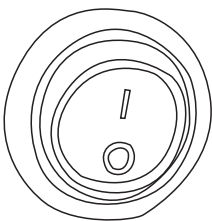

**Abbildung H**

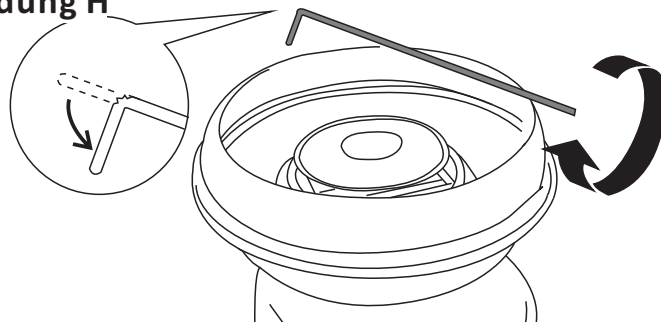

**ABBILDUNG H:** ① Lassen Sie den Zucker nicht in die Nähe des Heizrohrs fallen. ② Wenn Sie Zuckerwatte rollen, legen Sie den Bambusstab waagerecht und drehen Sie ihn. Ziehen Sie den Bambusstab nicht in das Produkt und in den Kreis, sonst besteht die Gefahr, dass der Zucker in das Heizrohr fällt.

a. Nach der Reinigung und dem gründlichen Trocknen der Schüssel, legen Sie es auf seine Basis, dass sie sich in der Position verriegelt. Richten Sie die Metall-Laschen an der Basiseinheit mit den Kunststoffflaschen auf der Schüssel. Richten Sie den Tab auf der Schüssel unter den Metallecken in die Basisstation mit den Kunststoffflaschen auf der Schüssel Tanne ein.

Der Tab auf der Schüssel passt unter den Metallecken, wie Sie die Schüssel gegen den Uhrzeigersinn drehen bis sie einrastet ist. Stellen Sie sicher, es gesichert und eingerastet ist. Zu entfernen, drehen Sie im Uhrzeigersinn zu entriegeln (Abbildung D).

b. Bringen Sie den Dunstmontagekopf, um sicherzustellen, dass das Nuten richtig ausgerichtet ist, um die Stifte auf dem Stamm zu passen (Abbildung B & C).

c. Suchen eine stabile Fläche in der Nähe einer Steckdose, bevor Sie. (Stellen Sie sicher, Ihre Schnur weg von jeder Wasserquelle. Wenn nötig, wäre es akzeptabel, ein Verlängerungskabel zu verwenden.)

Stecken Sie das Gerät ein, um sicherzustellen, es ist auf OFF eingestellt.

d. Schalten Sie das Gerät an und lassen Sie es für mindestens 5 Minuten laufen. Dies wird es ermöglichen, das Gerät aufzuwärmen. Dann schalten Sie es aus.

e. Messen Sie einen Esslöffel Zucker mit dem Messlöffel, welcher mit Zuckerwattemaschine geliefert wurde. Gießen Sie Zucker in Zentrum Aufnahme (Abbildung F). Schalten Sie auf ON Position an (Abbildung G).

f. Ihre Zuckerwattemaschine wird den Zucker in ein seidiger süßer Leckereien umwandeln, die Sie auf der Papiermembran sammeln, durch Drehen des Kegels, wie der Papierneren rund die Schüssel spinn.

g. Wenn Sie sehen, das Zuckerwatte Netz beginnt, zur Erhebung der Zuckerwatte auf dem Kegel, indem die Kegel vertikal gehalten wird. Drehen Sie den Konus mit den Fingern, wenn die Schüssel kreisen. Sobald Zuckerwatte auf dem Kegel gesammelt wird, halten Sie die Kegel in einer horizontalen Bewegung von einer Seite zur anderen und sorgen Sie dafür, dass Sie alle Zuckerwatte sammeln. (Abbildung H).

h. Schalten Sie das Gerät AUS, wenn der gesamte Zucker abgegeben wurde. Sobald der Dunstkopf zum Stillstand gekommen ist, können Sie ein anderes Maß von Zucker in den Dunstkopf gießen und erneut beginnen. Die Zuckerwatte sollte schnell fließen, wie das Gerät ausreichend aufgewärmt werden sollte.

### **Zusätzliche Warnhinweise**

1. Nie tauchen Sie das Gerät in Wasser.
2. Nie benutzen Sie das Gerät in der Nähe von Wasser.
3. Niemals verwenden Sie einen Scheuerschwamm oder Tuch zum Reinigen.
4. Niemals stellen Sie es während des Einsatzes unbeaufsichtigt.
5. Niemals stellen Sie was anderes als den vorgesehenen Zucker im Dunstmontagekopf.
6. Trennen Sie das Gerät aus der Steckdose wenn nicht in Gebrauch ist und bei der Reinigung.
7. Verwenden Sie dieses Gerät nicht mit einem beschädigten Kabel oder Stecker.
8. Stellen Sie das Gerät nicht in der Spülmaschine.

**Achtung**

Für das optimale Ergebnis sollten Sie das Gerät einschalten und lassen Sie es für mindestens 5 Minuten vor dem Start laufen. Gießen Sie Zucker nur in den Schleuderkopf, wenn es zum Stillstand zu kommen. Um ein Verstopfen des Geräts zu vermeiden, verwenden Sie niemals anderes Material als rein Kristall Zucker Zutaten. Überfüllen Sie die Zuckeraufnahme nicht.

**Pflege und Reinigung**

Stellen Sie sicher, das Gerät aus der Steckdose gezogen ist und hat Zeit, vor dem Reinigen abkühlen zu lassen.

Nach dem Abkühlen, entfernen Sie die Dunstkopfanordnung durch Anheben nach oben. Entsperren Schale durch Drehen im Uhrzeigersinn und entfernen (Abbildung B, C & D. Waschen Sie die beiden in warmem Wasser, dann sie spülen und trocknen lassen.

Reinigen die Außenseite des Geräts mit einem leicht feuchten, nicht scheuernden Schwamm oder einem nicht scheuernden. Wischen Sie mit einem nicht scheuernden Tuch zum Trocknen

**Achtung**

Zuckerwatte wird durch Erhitzen von Zucker, welches den Zucker Schmelze macht. Als nächstes wird die zuckerhaltige Flüssigkeit aus winzigen Löcher in der Dunstabzugskopf durch Zentrifugalkraft gezwungen ist als der Dunstabzugskopf dreht.

**umweltfreundliche Entsorgung**

Elektrogeräte gehören nicht zum Hausmüll, nutzen Sie die Sammelstellen. Kontaktieren Sie Ihre lokale Regierung, um Informationen über die Sammelsysteme zu erhalten.

Wenn elektrische Geräte in Deponien entsorgt werden, können gefährliche Stoffe ins Grundwasser austreten und sich in der Nahrungskette geraten, und Ihre Gesundheit und Wohlbefinden beschädigen.

**Spezifikationen**

Spannung: 220-240v-50/60Hz

Leistung in Watt: 450-550W

Leistung im Aus-Zustand	$P_o$	0.00	W
Leistung im Bereitschaftszustand	$P_{SB}$	[N/A]	W
Stromsparfunktion		[N/A]	
Die Zeit, nach der das Gerät automatisch in den Aus-Zustand umschaltet	$T_o$	[N/A]	Min
Die Zeit, nach der das Gerät automatisch in den Bereitschaftszustand umschaltet	$T_{SB}$	[N/A]	Min

Grazie per aver acquistato una macchina per zucchero filato Homcom.

Leggere il presente manuale di istruzioni prima dell'uso e conservarlo in un luogo sicuro per riferimento futuro.

#### MISURE DI SICUREZZA.

- Questo apparecchio può essere utilizzato da bambini di età superiore agli 8 anni e da persone con ridotte capacità fisiche, sensoriali o mentali o con mancanza di esperienza e conoscenza, purché siano stati istruiti o sorvegliati sull'uso sicuro dell'apparecchio e comprendano i pericoli che esso comporta.
- I bambini non devono giocare con l'apparecchio.
- La pulizia e la manutenzione da parte dell'utente non devono essere effettuate da bambini di età inferiore agli 8 anni, salvo che siano sorvegliati.
- Tenere l'apparecchio e il suo cavo fuori dalla portata dei bambini di età inferiore agli 8 anni.
- Gli apparecchi non sono destinati ad essere azionati tramite un timer esterno o un sistema di telecomando separato.
- Se il cavo di alimentazione è danneggiato, deve essere sostituito dal produttore, dal suo agente di assistenza o da persone qualificate in modo simile, al fine di evitare pericoli.
- **ATTENZIONE:** un uso improprio può causare lesioni.
- Scollegare sempre l'apparecchio dall'alimentazione se lasciato incustodito e prima di montarlo, smontarlo o pulirlo.
- Spegnerne l'apparecchio e scollegarlo dall'alimentazione prima di sostituire gli accessori o avvicinarsi alle parti che si muovono durante l'uso.
- Prestare attenzione quando si maneggiano le lame affilate, si svuota la ciotola e durante la pulizia.
- Questo apparecchio è destinato all'uso domestico e ad applicazioni simili, quali:
  - cucine per il personale in negozi, uffici e altri ambienti di lavoro;
  - agriturismi;
  - da parte di clienti in alberghi, motel e altri ambienti di tipo residenziale;
  - ambienti di tipo bed and breakfast.
- Per informazioni dettagliate sulla pulizia delle superfici a contatto con gli alimenti, consultare la sezione "Pulizia".



#### **ATTENZIONE, superficie calda.**

- Non toccare le superfici calde. Utilizzare le maniglie o le manopole.
- Per proteggersi da scosse elettriche, non immergere la spina o qualsiasi parte dell'unità in liquidi.
- È necessaria una stretta supervisione quando qualsiasi apparecchio viene utilizzato da o in prossimità di bambini.
- NON lasciare l'unità incustodita durante l'uso o quando è collegata a una presa di corrente.
- NON utilizzare l'apparecchio con un cavo o una spina danneggiati o se l'articolo è danneggiato in qualsiasi modo.
- NON utilizzare all'aperto.
- NON lasciare che il cavo penda dal bordo dei ripiani o da qualsiasi superficie calda.
- NON posizionare su o vicino a gas caldi o bruciatori elettrici.
- Prestare attenzione quando si sposta e si riposiziona questo apparecchio.
- Controllare che non vi siano oggetti estranei nel vano dell'elemento riscaldante prima di accendere l'apparecchio.
- Evitare il contatto fino a quando l'apparecchio non si è raffreddato dopo l'uso.
- Tenere le mani lontane dalla macchina quando è in posizione ON e in funzione.

## FUNZIONAMENTO.

**FIGURA A** :Lavare con acqua tiepida, quindi sciacquare E asciugare accuratamente

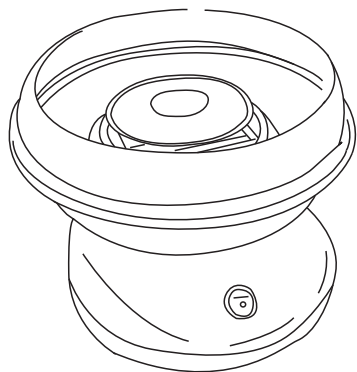

**FIGURA B**:Rimuovere la testa del gruppo estrattore

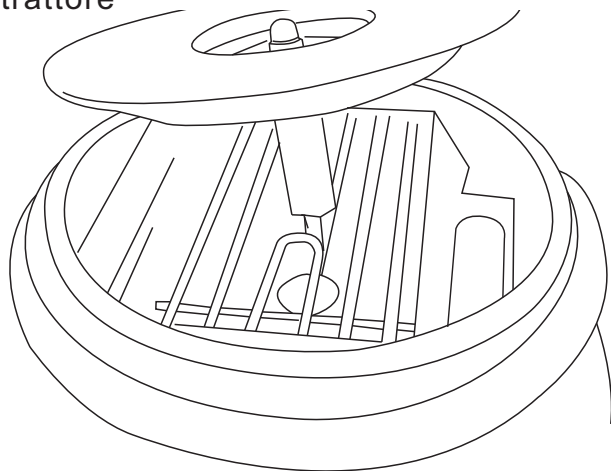

**FIGURA C**



Abbildung D



**FIGURA E**

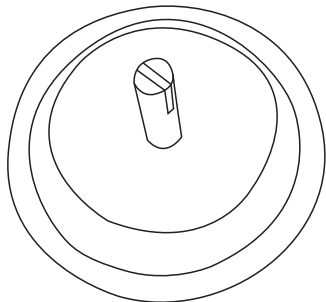
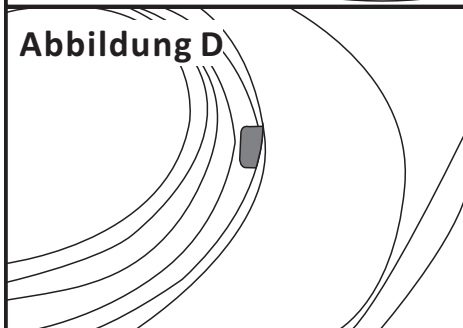
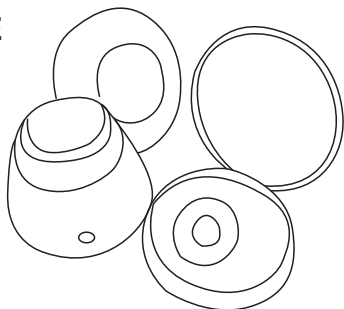

**FIGURA F**

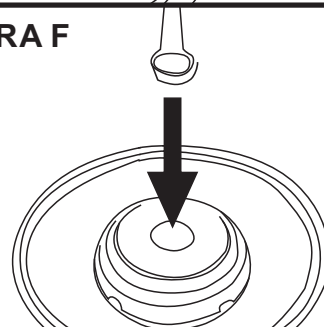

**FIGURA G**

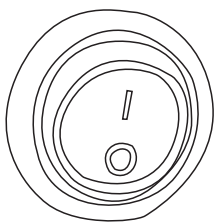

**FIGURA H**

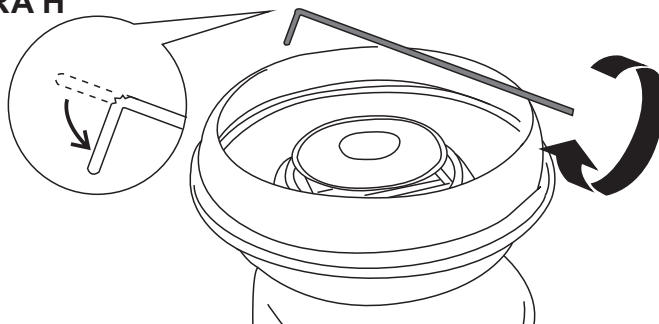

**FIGURA H**:① Non far cadere lo zucchero vicino al tubo di riscaldamento ② quando si arrotola lo zucchero filato nello schema di funzionamento, mettere il bastone di bambù orizzontalmente e ruotarlo. Non allungare il bastoncino di bambù nel prodotto e nel cerchio, ci sarà il rischio che lo zucchero cada nel tubo di riscaldamento

Dopo aver attentamente pulito e asciugato la ciotola, riattaccarla alla base assicurandosi che sia **PERFETTAMENTE** in posizione. Allineare le linguette di metallo sull'unità di base con le linguette di plastica sulla ciotola. Le linguette sulla ciotola entreranno sotto le linguette di metallo facendo girare la ciotola in senso antiorario a **BLOCCARE**. Assicurarsi che sia in posizione e ben sicuro. Per rimuovere, girare in senso orario a **SBLOCCARE** (Figura D).

Rimettere la testa di montaggio dell'estrattore, assicurandosi che le scanalature siano allineate correttamente per adattarsi ai pioli sul fusto. (Figura B e C).

Individuare una superficie stabile vicina ad una presa elettrica prima di iniziare (assicurarsi che il cavo sia lontano da qualsiasi fonte d'acqua. Se necessario, è possibile utilizzare una prolunga).

Collegare l'unità assicurandosi che sia impostata su OFF.

Accendere l'unità e lasciarla andare per almeno 5 minuti. Questo gli permetterà di riscaldarsi.

Quindi spegnere. Misurare un cucchiaino di zucchero con il misurino fornito con la macchina di zucchero filato. Versare lo zucchero nel recipiente centrale (Figura F). Passare alla posizione ON (Figura G).

La macchina di zucchero filato farà girare lo zucchero che andrà raccolto sul cono di carta facendo ruotare il cono mentre fa il giro della ciotola.

Quando riesci a vedere l'inizio del nastro di zucchero filato, raccogliere lo zucchero filato sul cono tenendolo in verticale. Ruota il cono le dita mentre cerchi la ciotola. Una volta che lo zucchero filato si è raccolto sul cono, tenere il cono orizzontalmente sopra la testa dell'estrattore. Continua a ruotare il cono con le dita mentre il cono è in posizione orizzontale e spostati da un lato all'altro assicurandoti di raccogliere tutti i batuffoli di cotone (Figura H).

Spegnere l'unità quando tutto lo zucchero è stato usato. Una volta che la testa dell'estrattore si è fermata completamente, puoi versare un'altra misura di zucchero nella testa dell'estrattore e ricominciare. Lo zucchero filato dovrebbe scorrere più velocemente poiché l'unità dovrebbe essere sufficientemente riscaldata.

## **ULTERIORI AVVERTENZE.**

1. NON immergere in acqua.
2. NON usare MAI vicino all'acqua.
3. NON utilizzare MAI una spugna abrasiva o un panno durante la pulizia.
4. NON lasciare MAI l'unità incustodita mentre è in uso.
5. NON inserire MAI zucchero diverso da quello previsto nella testa del gruppo estrattore.
6. Scollegare l'unità dalla presa di corrente quando non è in uso e durante la pulizia.
7. NON utilizzare questo apparecchio con un cavo o una spina danneggiati.
8. NON mettere in lavastoviglie.

**PRENDI NOTA.**

Per risultati ottimali, assicurarsi di accendere l'unità e lasciarla funzionare per almeno 5 minuti prima dell'avvio. Ciò consentirà all'unità di riscaldarsi adeguatamente prima della procedura di rotazione. Aggiungere lo zucchero alla testa dell'estrattore solo quando si è fermata completamente. Per evitare di ostruire l'unità, non utilizzare mai ingredienti diversi dallo zucchero puro granulato. NON riempire eccessivamente il recipiente per lo zucchero.

**CURA E PULIZIA.**

1. Assicurarsi che l'unità sia scollegata e che abbia avuto il tempo di raffreddarsi prima di pulirla.
2. Dopo il raffreddamento, rimuovere la testa dell'estrattore sollevandola verso l'alto. SBLOCCA la ciotola girando in senso orario e rimuovi (Figura B, C e D). Lavare entrambi in acqua tiepida, quindi risciacquare e asciugare.
3. Utilizzare una spugna non abrasiva leggermente umida o un panno non abrasivo per pulire l'esterno dell'unità. Pulire con un asciugamano non abrasivo per asciugare.

**PRENDI NOTA.**

Lo zucchero filato viene prodotto riscaldando lo zucchero che si liquefa. Successivamente, il liquido zuccheroso viene espulso da piccoli fori nella testa dell'estrattore mediante la forza centrifuga mentre la testa dell'estrattore gira. Come lo zucchero liquefatto colpisce l'aria, diventa soffice e si adatta a un cono di carta. È molto importante che l'unità venga pulita correttamente dopo ogni utilizzo. In caso contrario, i buchi si ostruiranno e lo zucchero non sarà in grado di passare attraverso i piccoli fori in modo efficiente.

**SMALTIMENTO AMBIENTALE**

Non smaltire gli apparecchi elettrici come rifiuti urbani non differenziati. Utilizzare strutture di raccolta separate. Contattare il proprio comune per informazioni sul sistema di raccolta disponibile. Se le apparecchiature elettriche vengono smaltite in campi o discariche, le sostanze pericolose possono penetrare nell'acqua sotterranea ed entrare nella catena alimentare, danneggiando la tua salute e benessere.

**SPECIFICHE.**

Tensione: 220-250V-50 / 60Hz.

Potenza: 450-550W.

Potenza in modalità spenta	$P_o$	0.00	W
Potenza in modalità standby	$P_{SB}$	[N/A]	W
Funzione di gestione dell'alimentazione		[N/A]	
Tempo di attivazione automatica della modalità spenta	$T_o$	[N/A]	Min
Tempo di attivazione automatica della modalità standby	$T_{SB}$	[N/A]	Min

**UK**

If you have any questions, please contact our customer care center.

Our contact details are below:



0044-800-240-4004



enquiries@mhstar.co.uk

IMPORTER ADDRESS:

MH STAR UK Ltd

1 Northampton Cross Logistics Park

Northampton Cross Road

Northampton

NN4 9FH

MADE IN CHINA

**ES**

Si tiene alguna pregunta, comuníquese con nuestro Centro de Atención al Cliente. Nuestros datos de contacto son los siguientes:



0034-931294512



atencioncliente@aosom.es

Importador/Fabricante/REP:

Spanish Aosom, S.L.

C/ Roc Gros, N° 15. 08550, Els Hostalets de Balenyà, Spain.

B66295775

atencioncliente@aosom.es

TEL: 931294512

HECHO EN CHINA

**FR**

Si vous avez la moindre question, veuillez contacter notre centre d'assistance à la clientèle.

Nos coordonnées sont les suivantes:



0033-1-84166106



aosom@mhfrance.fr

Importé par/Fabricant/REP:

MH France

2,rue Maurice Hartmann

92130Issy-les-Moulineaux

France

Fabriqué en Chine

**PT**

Se tiver alguma dúvida, por favor contacte o nosso Centro de Atendimento ao Cliente. Os nossos dados de contacto são os seguintes:



0034-931294512



info@aosom.pt.

IMPORTADOR:

SPANISH AOSOM, S.L

C.ROC GROS N.15, 08550. ELS HOSTALETES DE BALENYÀ

TEL: 931294512 (SEG-SEX DAS 7:30H ÀS 16:30H)

INFO@AOSOM.PT

WWW.AOSOM.PT

**DE**

Wenn Sie Fragen haben, wenden Sie sich bitte an unser Kundendienstzentrum.

Unsere Kontaktdaten stehen unten:



0049-0(40)-87408465



service@aosom.de

Importeur/Hersteller/REP:

MH Handel GmbH

Wendenstraße 309

D-20537 Hamburg

Germany

IN CHINA HERGESTELLT

**IT**

In caso di dubbio, si prega di contattare il nostro centro assistenza clienti. I nostri dettagli di contatto sono di seguito:



0039-0249471447



clienti@aosom.it

IMPORTATO DA/Produttore/REP:

AOSOM Italy srl

Centro Direzionale Milanofiori

Strada 1 Palazzo F1

20057 Assago (MI)

P.1.: 08567220960

FATTO IN CINA



FR

Cet appareil,  
ses accessoires,  
cordons et batteries  
se recyclent

REPRISE  
À LA LIVRAISON



OU

À DÉPOSER  
EN MAGASIN



OU

À DÉPOSER  
EN DÉCHÈTERIE



Points de collecte sur [www.quefairedemesdechets.fr](http://www.quefairedemesdechets.fr)  
Privilégiez la réparation ou le don de votre appareil !

Aosom