

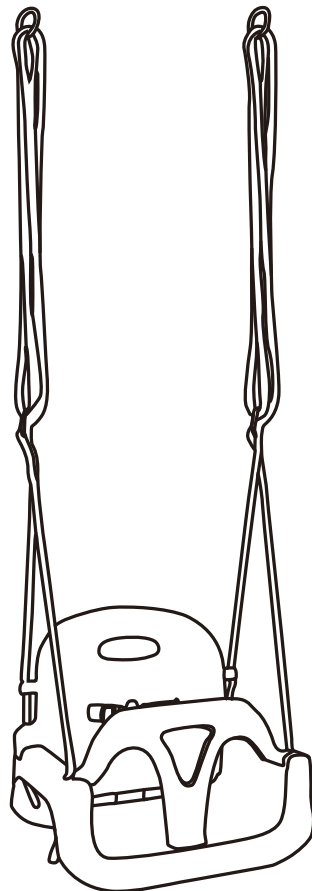

IN221100798V03_GL

344-056V00



Baby Seat/Siège bébé /Babyschale/Altalena per bambini/Columpio para bebé/Baloço para Bebê

EN: **WARNING:** Suitable for children of 9-36 months; Max weight: 70 kg.

FR: **ATTENTION:** Convient aux enfants de 9 à 36 mois; Poids maximum : 70 kg.

DE: **ACHTUNG:** Geeignet für Kinder im Alter von 9-36 Monate; Max. Gewicht: 70 kg.

ES: **ADVERTENCIA:** Adecuado para los niños de 9 a 36 meses; Peso máximo: 70 kg.

PT: **AVISO:** Adequado para crianças de 9-36 meses; Peso máximo: 70 kg.

IT: **ATTENZIONE:** Adatto a bambini di 9-36 mesi; Peso massimo: 70 kg.

EN_IMPORTANT, RETAIN FOR FUTURE REFERENCE: READ CAREFULLY.

DE_WICHTIG! SORGFÄLTIG LESEN UND FÜR SPÄTER NACHSCHLAGEN AUFBEWAHREN.

FR_IMPORTANT: A LIRE ATTENTIVEMENT ET À CONSERVER POUR CONSULTATION ULTÉRIEURE.

ES_IMPORTANTE, LEA Y GUARDE PARA FUTURAS REFERENCIAS.

PT_IMPORTANTE, RETER PARA REFERÊNCIA FUTURA: LEIA ATENTAMENTE.

IT_IMPORTANTE! CONSERVARE IL PRESENTE MANUALE PER FUTURO RIFERIMENTO E LEGGERLO ATTENTAMENTE.

SAFETY INSTRUCTIONS

1. Please keep this instruction sheet safely for future reference.
2. Please do not modify the product or the assembly details in any way. Modifications will affect the structural integrity and replacement parts will be at the buyer's expense. Inappropriate use or faulty application of the product are explicitly forbidden and absolve the manufacturer of all liability. This product needs to be mounted by an adult before use.
3. The included strap must be fitted on the seat and should always be fastened during use.
4. The use of the item is allowed only under continuous supervision by an adult. The product as shown in Fig. 1 is only suitable for children from 9 months to 36 months of age, because the child needs to be able to sit upright unaided and the dimensions and construction of the product are not suitable for children older than 36 months of age. The product as shown in Fig. 2 & 3 is unsuitable for children younger than 36 months of age, due to a lack of extra safety precautions and taking into account the limited mental capacities of toddlers.
5. This product meets all security aspects of the European standard EN71-1, EN71-2, EN71-3 and EN 71-8. It is only suitable for family domestic use, both indoors and outdoors.
6. When installing the product, ensure that the play system or other construction can support the weight (minimum 200 kg) and that there is no risk of entrapment.
7. The product should be at a distance of at least 2 m from all other installations e.g. fences, branches, clothes-line, ...
8. In this safety area no hard, angular or pointed objects should be present. The surface underneath the product should be flat and shock absorbing. The product must not be placed on asphalt, concrete or any other hard surface. We advise the removal and storage of all accessories during the winter because the characteristics of the soil (when frozen) are not suitable for safe play.
9. The distance between the suspension points along the crossbeam equals or is more than the distance between the junction points of the product, plus 4% of the distance between the ground and beam. See FIG I.
10. This product can only be used in combination with a swing hook with a nylon bearing. It is explicitly forbidden to use the metal rings on a suspension system without a hinged element.
11. The minimum distance from the bottom of the swing seat to the ground surface shall not be less than 35 cm and not more than 40 cm. The minimum lateral free space should be 45 cm.
12. Please ensure that the crossbeam is never higher than 2.5 m. Please make sure that children do not climb the product to reach the top beam.
13. All pieces should be checked regularly. For replacement material and expansion of the playground equipment, please contact the supplier. Consequently safety will be guaranteed.
14. See drawings at the back for:
 - user applications
 - disassembly instructions
 - specific instructions for adjusting the ropelength (FIG II)(ensure that the product hangs horizontal after adjustment of the ropes)

WARNING:

1. CHOKING HAZARD—Small parts. Not suitable for children under 3 years.
2. Only allowed for adults to install, keep children away.
3. To be used under the direct supervision of an adult.
4. Check all the parts are well connected before use.
5. Regularly check and maintain the main components (suspenders, fasteners, fixings, etc.), otherwise it may tip over or cause a fall.
6. Installation area should be as wide as possible, flat and avoid dampness.
7. Keep away from fire.
8. Place the activity toy on a level surface at least 2 m from any structure or obstruction such as a fence, garage, house, overhanging branches, laundry lines or electrical wires.
9. Check all nuts and bolts for tightness and tighten when required.
10. Check all coverings for bolts and sharp edges and replace when required.
11. To replace defective parts in accordance with the manufacturer's instructions.
12. Only for domestic use.
13. The activity toy should not be installed over concrete, asphalt or any other hard surface.

MAINTENANCE

- a) check all nuts and bolts for tightness and tighten when required;
- b) oil all metallic moving parts;
- c) check all coverings for bolts and sharp edges and replace when required;
- d) check swing seats, chains, ropes and other means of attachments for evidence of deterioration;
- e) replace defective parts in accordance with the manufacturer's instructions;

INSPECTION AND MAINTENANCE

The frequency of inspection and maintenance will vary with the type of equipment or materials used or other factors (e.g. heavy use, levels of vandalism, coastal location, air pollution, age of equipment, ...).

Special attention should be given to the swing hooks, rings, eights, plastic welds and ropes. Moving metal parts must be oiled regularly.

Routine visual inspection (Weekly to monthly)

- Always check that the bolts and nuts are securely fastened.
- Check the shock absorbing surface for objects that don't belong there.
- Check for missing parts.
- Check the equipment ground clearances.

Operational inspection (1 to 3 months)

- Check the stability of the construction.
- Check every part for excessive wear and replace when necessary.

Annual inspection (1 to 2 times per year)

- Check for rust and corrosion.
- Check every part for excessive wear and replace when necessary.

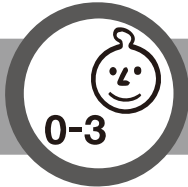

Fig.1

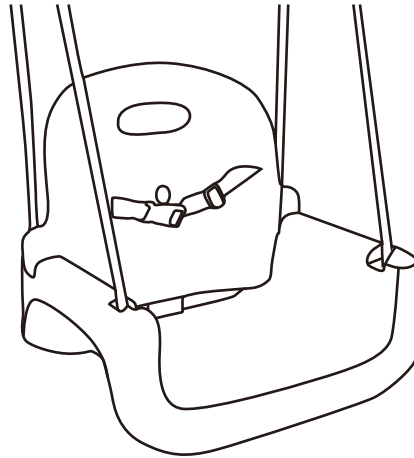

Fig.2

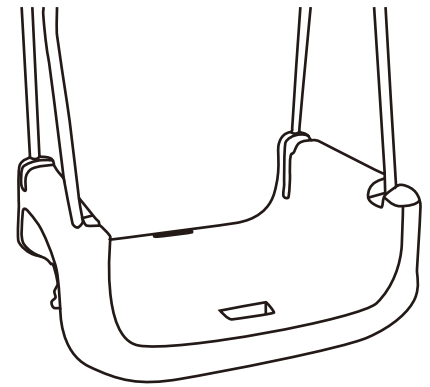

Fig.3

Fig.1

The product as shown in Fig. 1 is only suitable for children from 9 months to 36 months of age, because the child needs to be able to sit upright unaided and the dimensions and construction of the product are not suitable for children older than 36 months of age.

Fig.2&3



The product as shown in Fig. 2 & 3 is unsuitable for children younger than 36 months of age, due to a lack of extra safety precautions and taking into account the limited mental capacities of toddlers.



WARNING! For family domestic use only.

FIG I

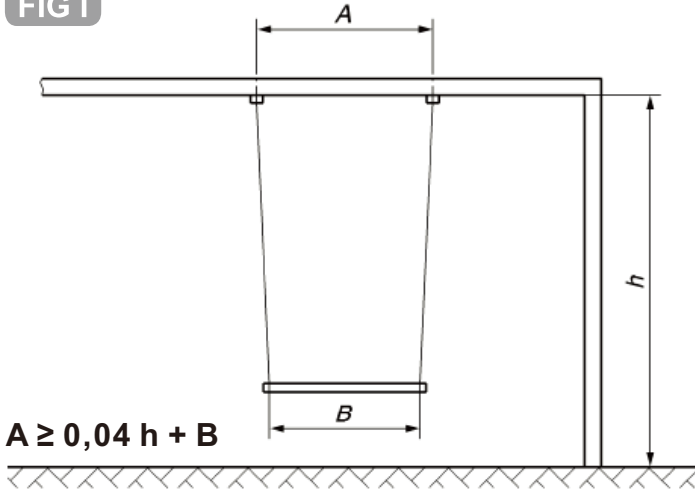

$$A \geq 0,04 h + B$$

$$h = 2,5 \text{ m} \quad B = 38 \text{ cm}$$

$$(0,04 \times 250 \text{ cm}) + 38 \text{ cm} \rightarrow A \geq 48 \text{ cm}$$

- A** distance between the suspension points along the crossbeam.
- B** distance between the junction points of the swing element and the means of suspension.
- h** distance from the ground to the lower side of the crossbeam.

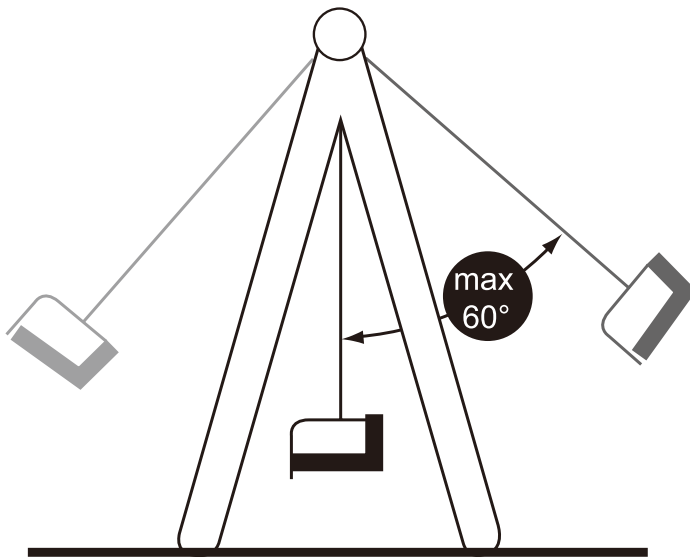

WARNING! Pushing the seat too strongly forward, especially above the indicated maximum angle (see figure), is dangerous and could lead to tipping the seat over. As a result the child could fall out of the seat!

FIG II

Assembly of the ropes

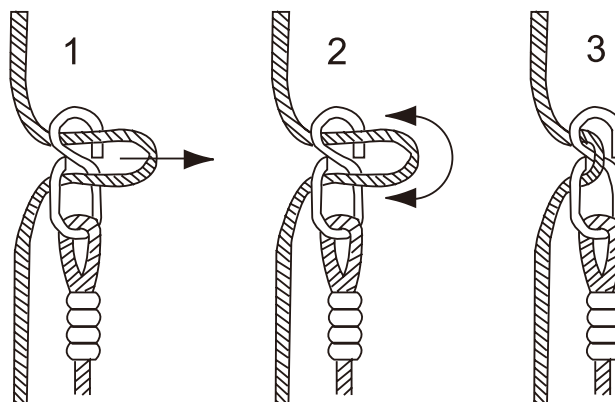

FR

CONSIGNES DE SÉCURITÉ

1. Veuillez conserver cette fiche d'instructions en toute sécurité pour référence ultérieure.
2. Veuillez ne pas modifier le produit ou les détails de l'assemblage de quelque manière que ce soit. Les modifications affecteront l'intégrité structurelle et les pièces de rechange seront à la charge de l'acheteur. Une utilisation inappropriée ou une application défectueuse du produit sont explicitement interdites et dégagent le fabricant de toute responsabilité. Ce produit doit être monté par un adulte avant utilisation.
3. La sangle incluse doit être montée sur le siège et doit toujours être fixée pendant l'utilisation.
4. L'utilisation de l'article n'est autorisée que sous la surveillance continue d'un adulte. Le produit comme indiqué à la Fig. 1 ne convient qu'aux enfants de 9 mois à 36 mois, car l'enfant doit pouvoir s'asseoir debout sans aide et les dimensions et la construction du produit ne conviennent pas aux enfants de plus de 36 mois. Le produit illustré aux Fig. 2 et 3 ne convient pas aux enfants de moins de 36 mois, en raison de l'absence de précautions de sécurité supplémentaires et de la prise en compte des capacités mentales limitées des tout-petits.
5. Ce produit répond à tous les aspects de sécurité de la norme européenne EN71-1, EN71-2, EN71-3 et EN71-8. Il ne convient que pour un usage domestique, tant à l'intérieur qu'à l'extérieur.
6. Lors de l'installation du produit, assurez-vous que le système de jeu ou toute autre construction peut supporter le poids (minimum 200 kg) et qu'il n'y a aucun risque de coincement.
7. Le produit doit être à une distance d'au moins 2 m de toutes les autres installations, par exemple clôtures, branches, cordes à linge...
8. Dans cette zone de sécurité, aucun objet dur, anguleux ou pointu ne doit être présent. La surface sous le produit doit être plate et amortir les chocs. Le produit ne doit pas être placé sur de l'asphalte, du béton ou toute autre surface dure. Nous conseillons de retirer et de ranger tous les accessoires pendant l'hiver car les caractéristiques du sol (lorsqu'il est gelé) ne sont pas adaptées à un jeu sûr.
9. La distance entre les points de suspension le long de la traverse est égale ou supérieure à la distance entre les points de jonction du produit, plus 4 % de la distance entre le sol et la poutre. Voir FIG. 1.
10. Ce produit ne peut être utilisé qu'en combinaison avec un crochet pivotant avec un roulement en nylon. Il est explicitement interdit d'utiliser les anneaux métalliques sur un système de suspension sans élément articulé.
11. La distance minimale entre le bas du siège de la balançoire et la surface du sol ne doit pas être inférieure à 35 cm ni supérieure à 40 cm. L'espace libre latéral minimum doit être de 45 cm.
12. Veuillez à ce que la traverse ne dépasse jamais 2,5 m de haut. Veuillez à ce que les enfants ne grimpent pas sur le produit pour atteindre la poutre supérieure.
13. Toutes les pièces doivent être vérifiées régulièrement. Pour le remplacement du matériel et l'agrandissement de l'équipement du terrain de jeu, veuillez contacter le fournisseur. Par conséquent, la sécurité sera garantie.
14. Voir les dessins à l'arrière pour :
 - Applications utilisateur
 - Instructions de démontage
 - Instructions spécifiques pour le réglage de la longueur du câble (FIG II)(Veuillez à ce que le produit est suspendu horizontalement après le réglage des cordes)

ATTENTION :

1. DANGER D'ÉTOUFFEMENT—Petits éléments. Ne convient pas aux enfants de moins de 3 ans.
2. L'installation n'est autorisée qu'aux adultes, tenez les enfants à l'écart.
3. A utiliser sous la surveillance directe d'un adulte.
4. Vérifiez que toutes les pièces sont bien connectées avant utilisation.
5. Vérifiez et entretenez régulièrement les principaux composants (bretelles, attaches, fixations,), sinon il peut se renverser ou provoquer une chute.
6. La zone d'installation doit être aussi large que possible, plate et éviter l'humidité.
7. Tenez à l'écart de la flamme.
8. Placez le jouet d'activité sur une surface plane à au moins 2 m de toute structure ou obstruction telle qu'une clôture, un garage, une maison, des branches en surplomb, des cordes à linge ou des fils électriques.
9. Vérifiez l'étanchéité de tous les écrous et boulons et serrez-les au besoin.
10. Vérifiez tous les revêtements pour les boulons et les arêtes vives et remplacez-les si nécessaire.
11. Remplacez les pièces défectueuses conformément aux instructions du fabricant.
12. Pour usage domestique uniquement.
13. Le jouet d'activité ne doit pas être installé sur du béton, de l'asphalte ou toute autre surface dure.

MAINTENANCE

- a) vérifier le serrage de tous les écrous et boulons et les resserrer si nécessaire ;
- b) huiler toutes les pièces métalliques mobiles ;
- c) vérifier tous les revêtements pour détecter la présence de boulons et d'arêtes vives et les remplacer si nécessaire ;
- d) vérifier les sièges pivotants, les chaînes, les cordes et autres moyens de fixation pour détecter tout signe de détérioration ;
- e) remplacer les pièces défectueuses conformément aux instructions du fabricant ;

INSPECTION ET ENTRETIEN

La fréquence des inspections et de l'entretien variera selon le type d'équipement ou de matériaux utilisés ou d'autres facteurs (p. ex. utilisation intensive, niveaux de vandalisme, emplacement côtier, pollution atmosphérique, la durée de service de l'équipement...).

Une attention particulière doit être accordée aux crochets de balançoire, aux anneaux, aux boucle en huit, aux soudures en plastique et aux cordes. Les pièces métalliques mobiles doivent être huilées régulièrement.

Inspection visuelle de routine (hebdomadaire à mensuelle)

- Vérifiez toujours que les boulons et les écrous sont solidement fixés.
- Vérifiez la surface absorbant les chocs pour les objets qui n'y appartiennent pas.
- Vérifiez s'il y a des pièces manquantes.
- Vérifiez les dégagements au sol de l'équipement.

Inspection opérationnelle (1 à 3 mois)

- Vérifiez la stabilité de la construction.
- Vérifiez l'usure excessive de chaque pièce et remplacez-la si nécessaire.

Inspection annuelle (1 à 2 fois par an)

- Vérifiez s'il y a de la rouille et de la corrosion.
- Vérifiez l'usure excessive de chaque pièce et remplacez-la si nécessaire.

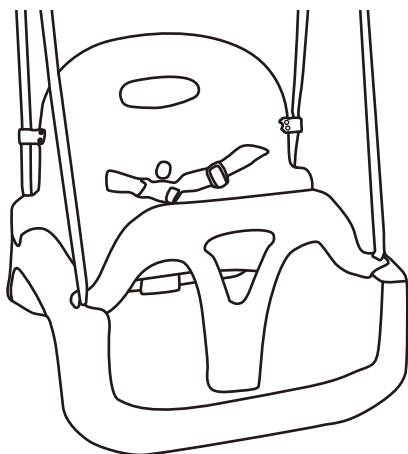
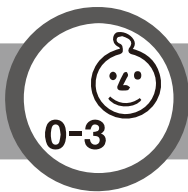

Fig.1

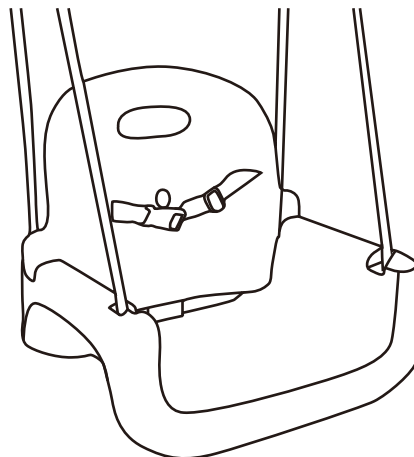

Fig.2

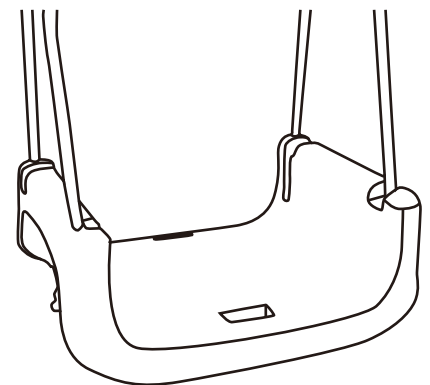

Fig.3

Fig.1

Le produit illustré à la figure 1 ne convient qu'aux enfants âgés de 9 à 36 mois, car l'enfant doit pouvoir s'asseoir droit sans aide et les dimensions et la construction du produit ne conviennent pas aux enfants âgés de plus de 36 mois.

Fig.2&3



Le produit tel qu'illustré dans les Fig. 2 & 3 ne convient pas aux enfants de moins de 36 mois, en raison de l'absence de précautions de sécurité supplémentaires et compte tenu des capacités mentales limitées des tout-petits.



AVERTISSEMENT! Pour usage domestique uniquement.

FIG I

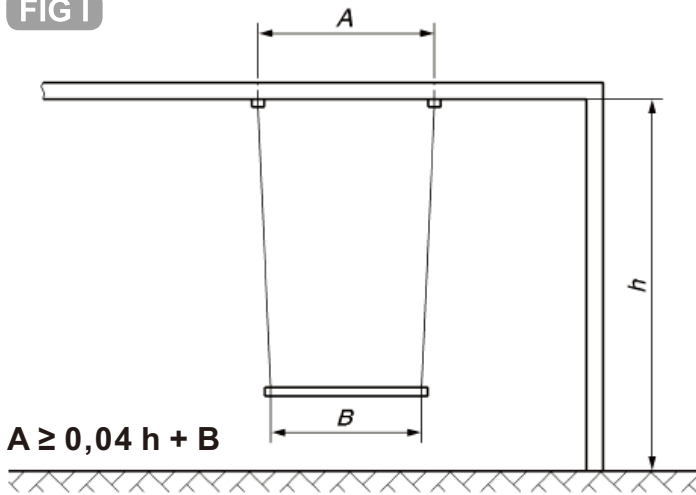

$A \geq 0,04 h + B$

$h = 2,5 \text{ m}$ $B = 38 \text{ cm}$

$(0,04 \times 250 \text{ cm}) + 38 \text{ cm}$

$A \geq 48 \text{ cm}$

- A** distance entre les points de suspension le long de la traverse
- B** distance entre les points de jonction de l'élément de balançoire et le moyen de suspension.
- h** distance entre le sol et le côté inférieur de la traverse.

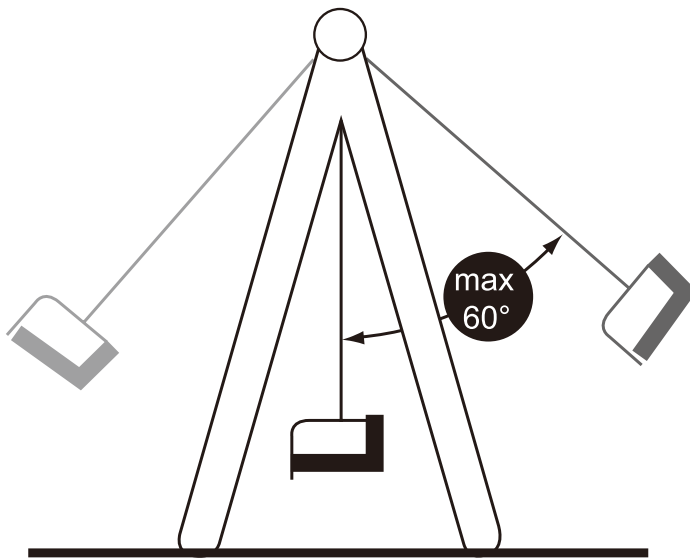

AVERTISSEMENT ! Poussez le siège trop fortement vers l'avant, en particulier au-dessus de l'angle maximal indiqué (voir figure), est dangereux et pourrait faire basculer le siège sur. En conséquence, l'enfant peut tomber du siège !

FIG II

Montage des cordes

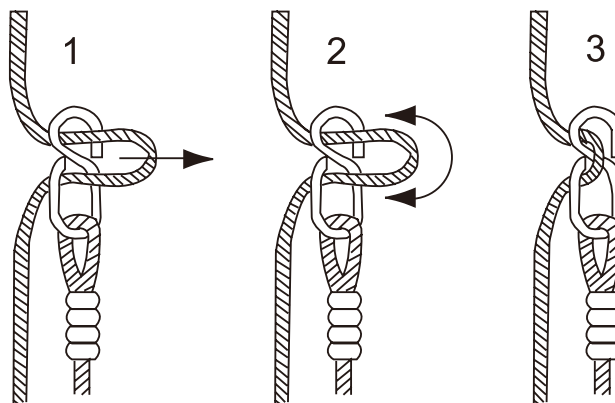

DE

SICHERHEITSHINWEISE

1. Bitte bewahren Sie dieses Anweisungsblatt zum späteren Nachschlagen auf.
2. Bitte verändern Sie weder das Produkt noch die Baugruppen in irgendeiner Weise. Veränderungen beeinträchtigen die strukturelle Integrität und Ersatzteile gehen zu Lasten des Käufers. Unsachgemäße Verwendung oder fehlerhafte Anwendung des Produkts sind ausdrücklich untersagt und entbinden den Hersteller von jeglicher Haftung. Dieses Produkt muss vor der Verwendung von einem Erwachsenen angebracht werden.
3. Der mitgelieferte Gurt muss am Sitz angebracht sein und sollte während der Verwendung immer befestigt sein.
4. Die Verwendung des Artikels ist ausschließlich unter der ständiger Aufsicht eines Erwachsenen erlaubt. Das in Abb. 1 gezeigte Produkt ist nur für Kinder im Alter von 9 Monaten bis 36 Monaten geeignet, da das Kind in der Lage sein muss, ohne Hilfe aufrecht zu sitzen und die Abmessungen und die Konstruktion des Produkts nicht für Kinder über 36 Monate geeignet sind. Das Produkt, wie in Abb. 2 und 3 dargestellt, ist für Kinder unter 36 Monaten nicht geeignet, da es an zusätzlichen Sicherheitsmaßnahmen mangelt und die begrenzten geistigen Fähigkeiten von Kleinkindern berücksichtigt werden müssen.
5. Dieses Produkt erfüllt alle Sicherheitsaspekte der europäischen Normen EN71-1, EN71-2, EN71-3 und EN71-8. Es ist nur für die Verwendung in Privathaushalten geeignet, sowohl in Innenräumen als auch im Freien.
6. Stellen Sie beim Einbau des Produkts sicher, dass das Spielsystem oder eine andere Konstruktion das Gewicht (mindestens 200 kg) tragen kann und dass keine Einklemmgefahr besteht.
7. Das Produkt sollte mindestens 2 m von allen anderen Einbauten entfernt sein, z.B. von Zäunen, Ästen, Wäscheleinen, ...
8. In diesem Sicherheitsbereich sollten sich keine harten, kantigen oder spitzen Gegenstände befinden. Der Untergrund unter dem Produkt sollte eben und stoßdämpfend sein. Das Produkt darf nicht auf Asphalt, Beton oder einem anderen harten Untergrund stehen. Wir raten Ihnen, das Zubehör im Winter zu entfernen und zu lagern, da die Eigenschaften des Bodens (bei Frost) nicht für ein sicheres Spielen geeignet sind.
9. Der Abstand zwischen den Aufhängungspunkten entlang des Querträgers entspricht oder ist größer als der Abstand zwischen den Verbindungspunkten des Produkts, plus 4 % des Abstands zwischen Boden und Träger. Siehe ABB. I.
10. Dieses Produkt kann nur in Verbindung mit einem Schaukelhaken mit Kugellager aus Nylon verwendet werden. Es ist ausdrücklich verboten, die Metallringe an einem Aufhängesystem ohne Scharnierelement zu verwenden.
11. Der Mindestabstand von der Unterseite des Schaukelsitzes zur Bodenoberfläche darf nicht weniger als 35 cm und nicht mehr als 40 cm betragen. Der seitliche Freiraum sollte mindestens 45 cm betragen.
12. Stellen Sie sicher, dass der Querträgers nie höher als 2,5 m ist. Stellen Sie sicher, dass Kinder das Produkt nicht besteigen, um den oberen Balken zu erreichen.
13. Alle Teile sollten regelmäßig überprüft werden. Für Ersatzmaterial und Erweiterungen der Spielgeräte wenden Sie sich bitte an den Lieferanten. Somit ist die Sicherheit gewährleistet.
14. Siehe Zeichnungen auf der Rückseite für:
 - Anwendungen für den Benutzer
 - Anweisungen zur Demontage
 - spezifische Anweisungen zum Einrichten der Seillänge (ABB. II)(stellen Sie sicher, dass das Produkt nach dem Einrichten der Seile waagrecht hängt)

ACHTUNG:

1. ERSTICKUNGSGEFAHR — Kleine Teile. Nicht für Kinder unter 3 Jahren geeignet.
2. Nur von Erwachsenen zu installieren, halten Sie Kinder fern.
3. Unter direkter Aufsicht eines Erwachsenen zu verwenden.
4. Prüfen Sie vor dem Gebrauch, ob alle Teile gut miteinander verbunden sind.
5. Prüfen und warten Sie regelmäßig die Hauptbauteile (Aufhängungen, Verschlüsse, Befestigungen usw.), sonst kann es umkippen oder einen Sturz verursachen.
6. Die Aufstellfläche sollte so breit wie möglich sein, flach und trocken.
7. Von Feuer fernhalten.
8. Stellen Sie das Aktivitätsspielzeug auf eine ebene Fläche, die mindestens 2 m von Strukturen oder Hindernissen wie Zäunen, Garagen, Häusern, überhängenden Ästen, Wäscheleinen oder elektrischen Leitungen entfernt ist.
9. Prüfen Sie alle Muttern und Schrauben auf festen Sitz und ziehen Sie sie bei Bedarf nach.
10. Prüfen Sie alle Verkleidungen auf Schrauben und scharfe Kanten und ersetzen Sie sie bei Bedarf.
11. Defekte Teile sind gemäß den Anweisungen des Herstellers zu ersetzen.
12. Nur für den Hausgebrauch.
13. Das Aktivitätsspielzeug sollte nicht auf Beton, Asphalt oder anderen harten Oberflächen aufgestellt werden.

WARTUNG

- a) Alle Schrauben und Muttern auf festen Sitz überprüfen und bei Bedarf nachziehen;
- b) Alle beweglichen Metallteile ölen;
- c) Alle Abdeckungen auf Schrauben und scharfe Kanten überprüfen und bei Bedarf ersetzen;
- d) Schaukelstühle, Ketten, Seile und andere Befestigungsmittel auf Anzeichen von Verschleiß überprüfen;
- e) Defekte Teile gemäß den Anweisungen des Herstellers ersetzen;

ÜBERPRÜFUNG UND WARTUNG

Die Häufigkeit der Inspektion und Wartung hängt von der Art der verwendeten Geräte oder Materialien oder anderen Faktoren ab (z.B. intensive Verwendung, Fälle von Vandalismus, Küstenlage, Luftverschmutzung, Alter der Geräte, ...).

Besondere Aufmerksamkeit sollten Sie den Schaukelhaken, Ringen, Ring mit acht Zeichen, Kunststoffschweißnähten und Seilen widmen. Bewegliche Metallteile müssen regelmäßig geölt werden.

Die routinemäßige Sichtprüfung (wöchentlich bis monatlich)

- Überprüfen Sie stets, ob die Schrauben und Muttern fest angezogen sind.
- Überprüfen Sie die stoßdämpfende Bodenfläche auf Gegenstände, die dort nicht hingehören.
- Überprüfen Sie es auf fehlende Teile.
- Überprüfen Sie die Bodenabstände der Geräte.

Betriebskontrolle (1 bis 3 Monate)

- Überprüfen Sie die Stabilität des Gerüsts.
- Prüfen Sie jedes Teil auf übermäßigen Verschleiß und ersetzen Sie es, wenn nötig.

Jährliche Inspektion (1 bis 2 Mal pro Jahr)

- Überprüfen Sie auf Rost und Korrosion.
- Prüfen Sie jedes Teil auf übermäßigen Verschleiß und ersetzen Sie es, wenn nötig.



Abb. 1



Abb. 2

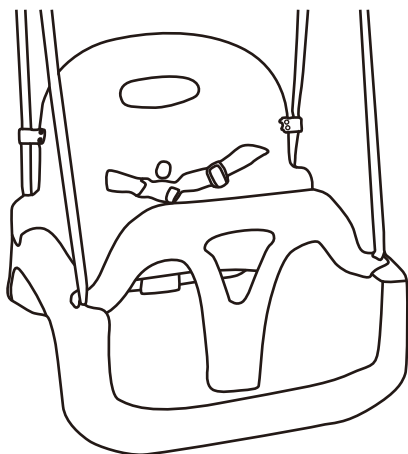
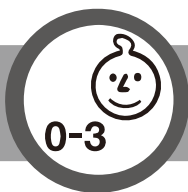

Abb. 3

Abb. 1

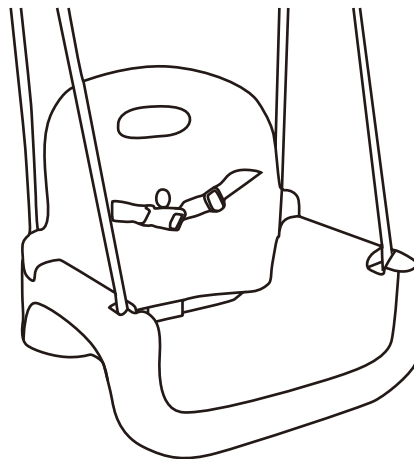
Das in Abb. 1 gezeigte Produkt ist nur für Kinder im Alter von 9 Monaten bis 36 Monaten geeignet, da das Kind in der Lage sein muss, ohne Hilfe aufrecht zu sitzen und die Abmessungen und die Konstruktion des Produkts nicht für Kinder über 36 Monate geeignet sind.

Abb. 2&3

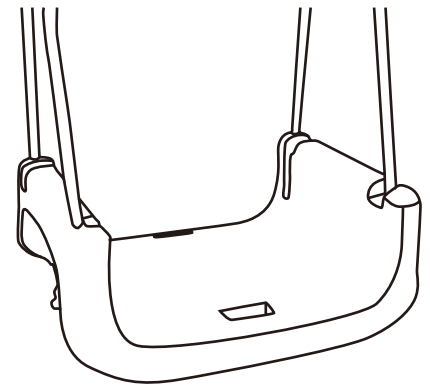

Das Produkt, wie in Abb. 2 und 3 dargestellt, ist für Kinder unter 36 Monaten nicht geeignet, da es an zusätzlichen Sicherheitsmaßnahmen mangelt und die begrenzten geistigen Fähigkeiten von Kleinkindern berücksichtigt werden müssen.



WARNUNG! Nur für die Verwendung in Privathaushalten.

Abb I

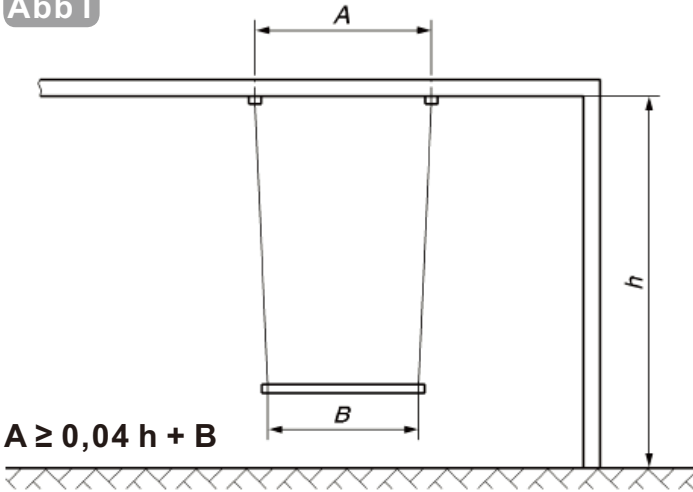

- A** Abstand zwischen den Aufhängepunkten entlang des Querträgers.
- B** Abstand zwischen den Verbindungspunkten des Schwingelements und den Aufhängungsmitteln.
- h** Abstand zwischen dem Boden und der unteren Seite des Querträgers.

$h=2,5\text{ m}$ $B=38\text{ cm}$

$(0,04 \times 250\text{ cm}) + 38\text{ cm}$ \rightarrow $A \geq 48\text{ cm}$

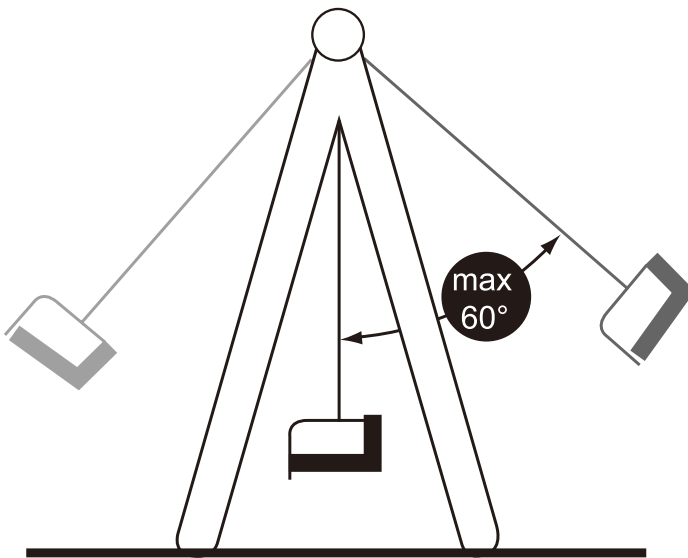

WARNUNG! Ein zu starkes Schieben des Sitzes nach vorne, insbesondere über den angezeigten Maximalwinkel hinaus (siehe Abbildung), ist gefährlich und kann zum Umkippen des Sitzes führen. Infolgedessen könnte das Kind aus dem Sitz fallen!

Abb II

Zusammenbau der Seile

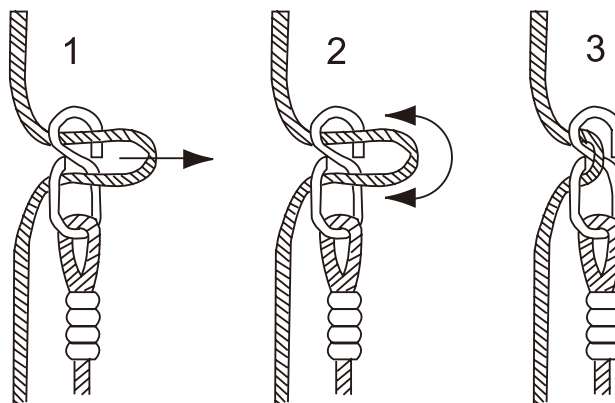

ISTRUZIONI DI SICUREZZA

1. Si prega di conservare questo manuale di istruzioni per futuri riferimenti.
2. Non modificare in nessun modo il prodotto o i dettagli di assemblaggio. Le modifiche comprometteranno l'integrità strutturale e la sostituzione dei pezzi sarà a carico dell'acquirente. L'uso inappropriato o l'applicazione errata del prodotto sono espressamente vietati e esonerano il produttore da ogni responsabilità. Questo prodotto deve essere installato da un adulto prima dell'uso.
3. La cinghia in dotazione deve essere montata sul seggiolino e deve essere sempre fissata durante l'uso.
4. L'uso del prodotto è consentito solo sotto la continua supervisione di un adulto. Il prodotto illustrato nella Fig. 1 è adatto solo a bambini di età compresa tra i 9 mesi e i 36 mesi, poiché il bambino deve essere in grado di stare seduto in posizione eretta senza aiuto e le dimensioni e la struttura del prodotto non sono adatte a bambini di età superiore ai 36 mesi. Il prodotto illustrato nelle Fig. 2 e 3 non è adatto a bambini di età inferiore ai 36 mesi, a causa della mancanza di ulteriori precauzioni di sicurezza e tenendo conto delle limitate capacità mentali dei bambini.
5. Questo prodotto è conforme a tutti gli aspetti di sicurezza dello standard europeo EN71-1, EN71-2, EN71-3 e EN 71-8. È adatto solo per l'uso domestico familiare, sia all'interno che all'esterno.
6. Quando si installa il prodotto, assicurarsi che il sistema di gioco o un'altra struttura sia in grado di sostenere il peso (minimo 200 kg) e che non vi sia alcun rischio di intrappolamento.
7. Il prodotto deve trovarsi a una distanza di almeno 2 m da tutte le altre installazioni, ad esempio recinzioni, rami, stendibiancheria, ecc.
8. In quest'area di sicurezza non devono essere presenti oggetti duri, angolari o appuntiti. La superficie sotto il prodotto deve essere piana e in grado di assorbire gli urti. Il prodotto non deve essere collocato su asfalto, cemento o altre superfici dure. Si consiglia di rimuovere e riporre tutti gli accessori durante l'inverno, poiché le caratteristiche del terreno (quando è ghiacciato) non sono adatte a un gioco sicuro.
9. La distanza tra i punti di sospensione lungo la traversa è uguale o superiore alla distanza tra i punti di giunzione del prodotto, più il 4% della distanza tra il terreno e la trave. Vedi FIG I.
10. Questo prodotto può essere utilizzato solo in combinazione con un gancio di sospensione con la puleggia in nylon con cuscinetto. È espressamente vietato utilizzare gli anelli metallici su un sistema di sospensione senza elemento a cerniera.
11. La distanza minima tra il fondo del seggiolino e la superficie del terreno non deve essere inferiore a 35 cm e non superiore a 40 cm. Lo spazio libero laterale minimo deve essere di 45 cm.
12. Assicurarsi che la traversa non sia mai più alta di 2,5 m. Assicurarsi che i bambini non si arrampichino sul prodotto per raggiungere la trave superiore.
13. Tutti i pezzi devono essere controllati regolarmente. Per la sostituzione del materiale e l'ampliamento dell'attrezzatura da gioco, contattare il fornitore. In questo modo, la sicurezza sarà garantita.
14. Vedi i disegni sul retro per:
 - Applicazioni per l'utente
 - Istruzioni per lo smontaggio
 - Istruzioni specifiche per la regolazione della lunghezza della fune (FIG II)(assicurarsi che il prodotto sia appeso in posizione orizzontale dopo la regolazione delle funi).

AVVERTIMENTO:

1. **RISCHIO DI SOFFOCAMENTO**— Piccole parti. Non adatto a bambini di età inferiore a 3 anni.
2. È consentita solo l'installazione agli adulti, e tenere lontani i bambini.
3. Da utilizzare sotto la diretta supervisione di un adulto.
4. Controllare che tutte le parti siano ben collegate prima dell'uso.
5. Controllare e mantenere regolarmente i componenti principali (bretelle, elementi di fissaggio, strumenti di fissaggio ecc.), altrimenti potrebbe ribaltarsi o causare una caduta.
6. L'area di installazione deve essere la più ampia possibile, piatta ed evitare l'umidità.
7. Tenere lontano dal fuoco.
8. Posizionare il giocattolo per attività su una superficie piana ad almeno 2 metri da qualsiasi struttura o oggetti di ostruzione come un recinto, un garage, una casa, rami sporgenti, stendibiancheria o cavi elettrici.
9. Controllare che tutti i dadi e bulloni siano serrati e serrarli quando necessario.
10. Controllare tutte le coperture per bulloni e spigoli vivi e sostituirle quando necessario.
11. Sostituire le parti difettose secondo le istruzioni del produttore.
12. Solo per uso domestico.
13. Il giocattolo non deve essere installato su cemento, asfalto o altre superfici dure.

MANUTENZIONE

- a) controllare che tutti i dadi e i bulloni siano ben serrati e, se necessario, serrarli;
- b) lubrificare tutte le parti metalliche mobili;
- c) controllare che non vi siano bulloni o spigoli vivi e, se necessario, sostituirli;
- d) controllare che i sedili oscillanti, le catene, le corde e gli altri mezzi di fissaggio non presentino segni di deterioramento;
- e) sostituire le parti difettose secondo le istruzioni del produttore;

ISPEZIONE E MANUTENZIONE

La frequenza delle ispezioni e della manutenzione varia in base al tipo di attrezzatura o ai materiali utilizzati o ad altri fattori (ad esempio, uso intenso, livelli di vandalismo, posizione costiera, inquinamento atmosferico, età dell'attrezzatura, ...).

Particolare attenzione deve essere prestata ai ganci di altalena, agli anelli, agli anelli a forma di 8, alle saldature in plastica e alle funi. Le parti metalliche in movimento devono essere oliate regolarmente.

Ispezione Visiva Regolare (da settimanale a mensile)

- Controllare sempre che il fondo di spinta sia fissato saldamente.
- Controllare che la superficie di assorbimento degli urti non contenga oggetti estranei.
- Controllare l'assenza di parti mancanti.
- Controllare che il terreno dove si trova l'altalena sia pulito e libero.

Ispezione Operativa (da 1 a 3 mesi)

- Controllare la stabilità della struttura.
- Controllare l'usura eccessiva di ogni parte e sostituirla se necessario.

Ispezione annuale (da 1 a 2 volte l'anno)

- Controllare la presenza di ruggine e corrosione.
- Controllare l'usura eccessiva di ogni parte e sostituirla se necessario.

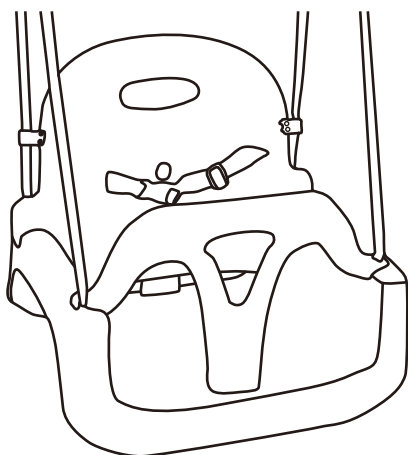
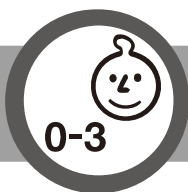

Fig.1

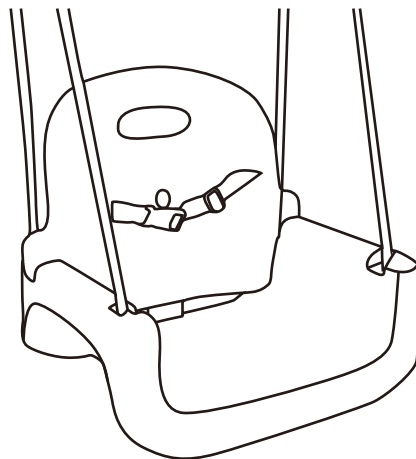

Fig.2

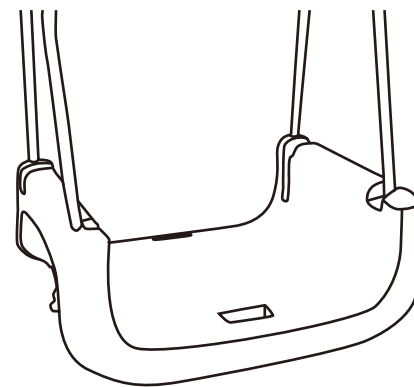

Fig.3

Fig.1

Il prodotto illustrato nella Fig. 1 è adatto solo a bambini di età compresa tra i 9 mesi e i 36 mesi, perché il bambino deve essere in grado di stare seduto in posizione eretta senza aiuto e le dimensioni e la struttura del prodotto non sono adatte a bambini di età superiore ai 36 mesi.

Fig.2&3



Il prodotto illustrato nelle figure 2 e 3 non è adatto a bambini di età inferiore ai 36 mesi, a causa della mancanza di ulteriori precauzioni di sicurezza e tenendo conto delle limitate capacità mentali dei più piccoli.



AVVERTIMENTO! Solo per uso domestico familiare.

FIG I

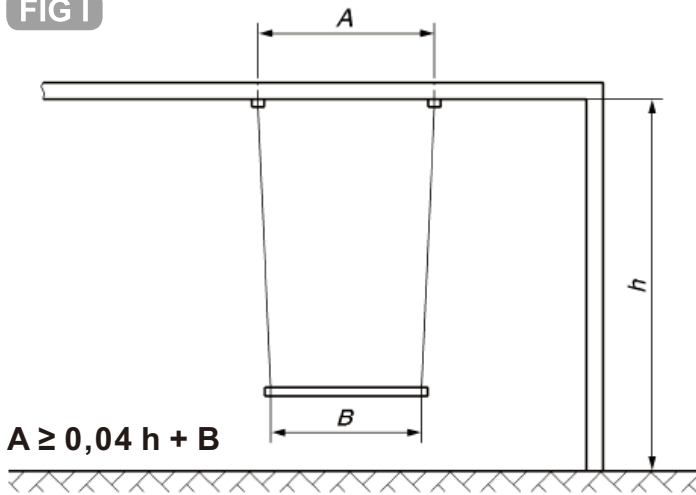

$A \geq 0,04 h + B$

$h=2,5 \text{ m } B=38 \text{ cm}$

$(0,04 \times 250 \text{ cm}) + 38 \text{ cm}$

$A \geq 48 \text{ cm}$

A Distanza tra i punti di sospensione lungo la traversa.

B Distanza tra i punti di giunzione dell'elemento di altalena e il mezzo di sospensione.

h Distanza dal suolo al lato inferiore della traversa.

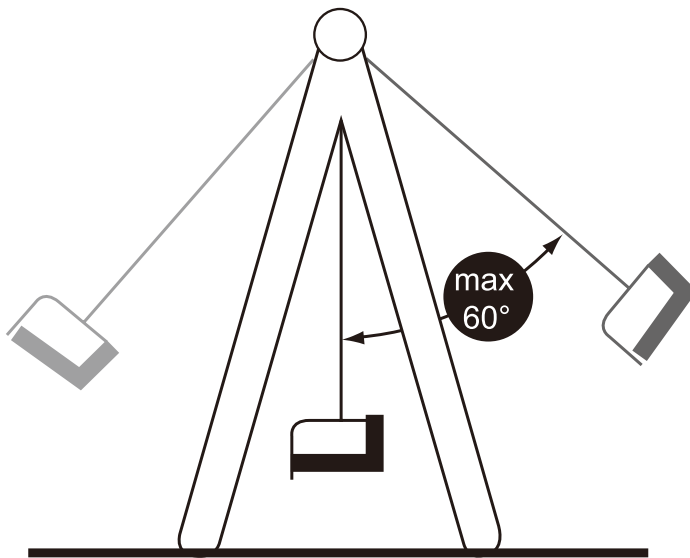

AVVERTIMENTO! Spingere il seggiolino con troppa forza in avanti, soprattutto al di sopra dell'angolo massimo indicato (vedi Figura), è pericoloso e può portare al ribaltamento del seggiolino. Di conseguenza, il bambino potrebbe cadere dal seggiolino!

FIG II

Assemblaggio delle funi

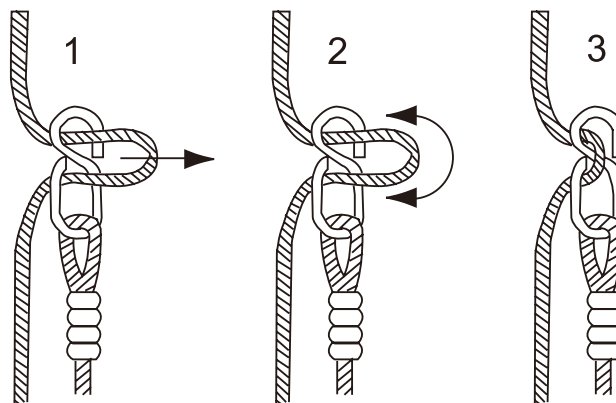

INSTRUCCIONES DE SEGURIDAD

1. Guarde esta hoja de instrucciones en un lugar seguro para futuras consultas.
2. No modifique el producto o los detalles de montaje de ninguna manera. Las modificaciones afectarán la integridad estructural y las piezas de repuesto correrán a cargo del comprador. El uso inadecuado o la aplicación defectuosa del producto están expresamente prohibidos y eximen al fabricante de toda responsabilidad. Este producto debe ser montado por un adulto antes de su uso.
3. La correa incluida debe colocarse en el asiento y siempre debe sujetarse durante el uso.
4. El uso del artículo está permitido solo bajo la supervisión continua de un adulto. El producto, como se muestra en la Fig. 1, solo es adecuado para niños de 9 a 36 meses de edad, ya que el niño debe poder sentarse erguido sin ayuda y las dimensiones y la construcción del producto no son adecuadas para niños mayores de 36 meses de edad. El producto, como se muestra en las Fig. 2 y 3, no es adecuado para niños menores de 36 meses debido a la falta de precauciones de seguridad adicionales y teniendo en cuenta las capacidades mentales limitadas de los niños pequeños.
5. Este producto cumple con todos los aspectos de seguridad de la norma europea EN71-1, EN71-2, EN71-3 y EN 71-8. Sólo es apto para uso doméstico familiar, tanto en interior como en exterior.
6. Al instalar el producto, asegúrese de que el sistema de juego u otra construcción pueda soportar el peso (mínimo 200 kg) y que no haya riesgo de atrapamiento.
7. El producto debe estar a una distancia de al menos 2 m de todas las demás instalaciones, p. vallas, ramas, tendedero,...
8. En esta zona de seguridad no debe haber objetos duros, angulares o puntiagudos. La superficie debajo del producto debe ser plana y amortiguadora. El producto no debe colocarse sobre asfalto, hormigón o cualquier otra superficie dura. Aconsejamos retirar y guardar todos los accesorios durante el invierno porque las características del suelo (cuando está helado) no son adecuadas para un juego seguro.
9. La distancia entre los puntos de suspensión a lo largo del travesaño es igual o superior a la distancia entre los puntos de unión del producto, más el 4% de la distancia entre el suelo y la viga. Ver FIGURA I.
10. Este producto solo se puede utilizar en combinación con un gancho giratorio con cojinete de nailon. Está expresamente prohibido utilizar anillos metálicos en un sistema de suspensión sin elemento articulado.
11. La distancia mínima desde la parte inferior del asiento del columpio hasta la superficie del suelo no debe ser inferior a 35 cm ni superior a 40 cm. El espacio libre lateral mínimo debe ser de 45 cm.
12. Asegúrese de que el travesaño nunca supere los 2,5 m. Asegúrese de que los niños no trepen por el producto para alcanzar la viga superior.
13. Todas las piezas deben revisarse periódicamente. Para material de reposición y ampliación del equipamiento del parque infantil, póngase en contacto con el proveedor. En consecuencia, la seguridad estará garantizada.
14. Vea los dibujos en la parte posterior para:
 - Aplicaciones de usuario
 - Instrucciones de desmontaje
 - Instrucciones específicas para el ajuste de la longitud de la cuerda (FIG.II) (asegúrese de que el producto cuelgue horizontalmente después de ajustar las cuerdas)

ADVERTENCIA:

1. PELIGRO DE ATRAGANTAMIENTO—Partes pequeñas. No apto para menores de 3 años.
2. Solo se permite que los adultos instalen, mantenga a los niños alejados.
3. Para ser utilizado bajo la supervisión directa de un adulto.
4. Verifique que todas las partes estén bien conectadas antes de usar.
5. Revise y mantenga regularmente los componentes principales (tirantes, sujetadores, etc.), de lo contrario podría volcarse o provocar una caída.
6. El área de instalación debe ser lo más amplia posible, plana y evitar la humedad.
7. Mantener alejado del fuego.
8. Coloque el juguete de actividad en una superficie nivelada a una distancia mínima de 2 m de cualquier estructura u obstáculo, como valla, garaje, casa, ramas colgantes, tendederos o cables eléctricos.
9. Compruebe que todas las tuercas y tornillos estén bien apretados y apriételos cuando sea necesario.
10. Compruebe todas las cubiertas para ver si hay pernos sueltos y bordes afilados y sustitúyalos cuando sea necesario.
11. Sustituya las piezas defectuosas de acuerdo con las instrucciones del fabricante.
12. Solo para uso doméstico.
13. El juguete no debe instalarse sobre hormigón, asfalto ni ninguna otra superficie dura.

Mantenimiento

- a) compruebe que todas las tuercas y tornillos estén bien apretados y apriételos cuando sea necesario;
- b) engrase todas las piezas metálicas móviles;
- c) compruebe que todas las cubiertas tengan tornillos y bordes afilados y sustitúyalas cuando sea necesario;
- d) compruebe que los asientos columpios, cadenas, cuerdas y otros medios de sujeción no presenten signos de deterioro;
- e) sustituya las piezas defectuosas de acuerdo con las instrucciones del fabricante;

INSPECCIÓN Y MANTENIMIENTO

La frecuencia de inspección y mantenimiento variará según el tipo de equipo o materiales utilizados u otros factores (por ejemplo, uso intensivo, niveles de vandalismo, ubicación costera, contaminación del aire, antigüedad del equipo, ...).

Se debe prestar especial atención a los ganchos de columpio, anillos, ochos, soldaduras de plástico y cuerdas. Las piezas metálicas móviles deben engrasarse regularmente.

Inspección visual de rutina (semanal a mensual)

- Comprobar siempre que los tornillos y tuercas estén bien apretados.
- Revisar la superficie amortiguadora de objetos que no pertenecen allí.
- Comprobar si faltan piezas.
- Comprobar las distancias al suelo de los equipos.

Inspección operativa (1 a 3 meses)

- Comprobar la estabilidad de la construcción.
- Verificar que las piezas no presenten desgaste excesivo y reemplazar cuando sea necesario.

Inspección anual (1 a 2 veces por año)

- Comprobar si hay óxido y corrosión.
- Verificar que las piezas no presenten desgaste excesivo y reemplazar cuando sea necesario.

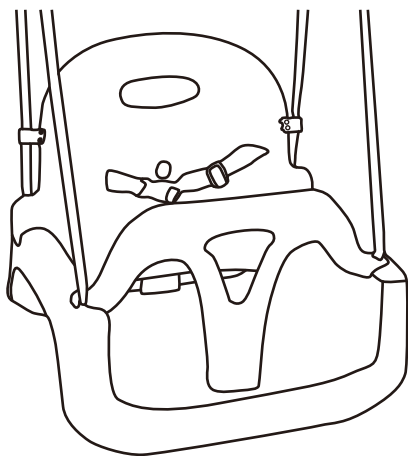
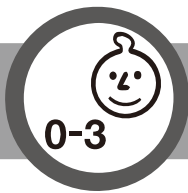

Fig.1

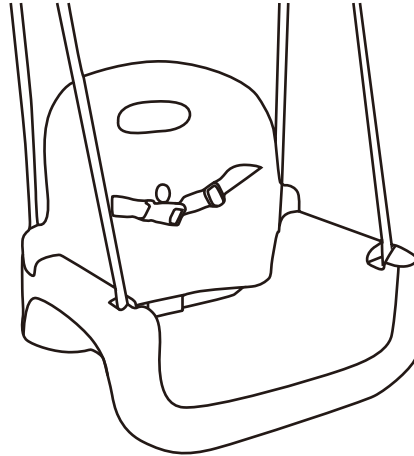

Fig.2

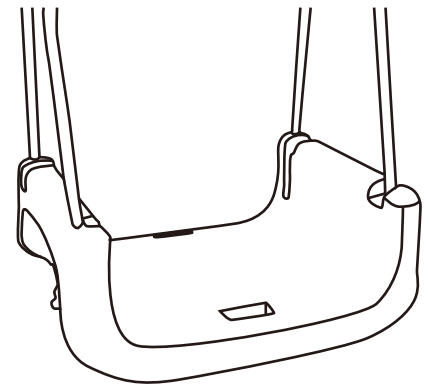

Fig.3

Fig.1

El producto, como se muestra en la Fig. 1, solo es adecuado para niños de 9 a 36 meses de edad, ya que el niño debe poder sentarse erguido sin ayuda y las dimensiones y la construcción del producto no son adecuadas para niños mayores de 36 meses de edad.

Fig.2&3



El producto, como se muestra en las Fig. 2 y 3, no es adecuado para niños menores de 36 meses debido a la falta de precauciones de seguridad adicionales y teniendo en cuenta las capacidades mentales limitadas de los niños pequeños.



¡ADVERTENCIA! Solo para uso doméstico familiar.

FIG I

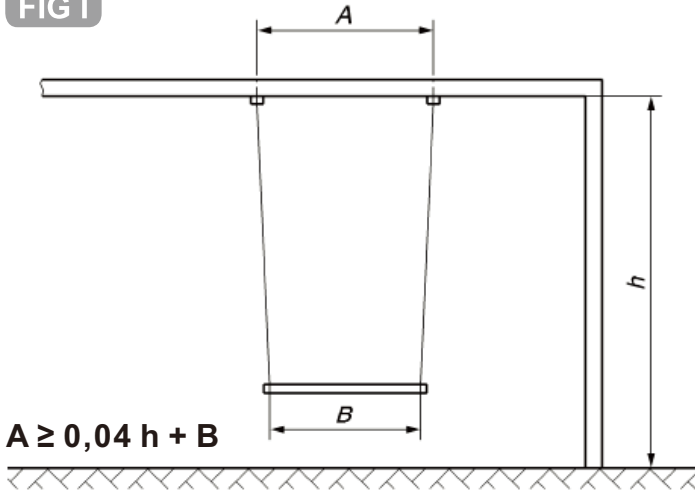

$$A \geq 0,04 h + B$$

$$h=2,5 \text{ m } B=38 \text{ cm}$$

$$(0,04 \times 250 \text{ cm}) + 38 \text{ cm} \rightarrow A \geq 48 \text{ cm}$$

- A** distancia entre los puntos de suspensión a lo largo del travesaño.
- B** distancia entre los puntos de unión del elemento oscilante y los medios de suspensión.
- h** distancia desde el suelo hasta el lado inferior del travesaño.

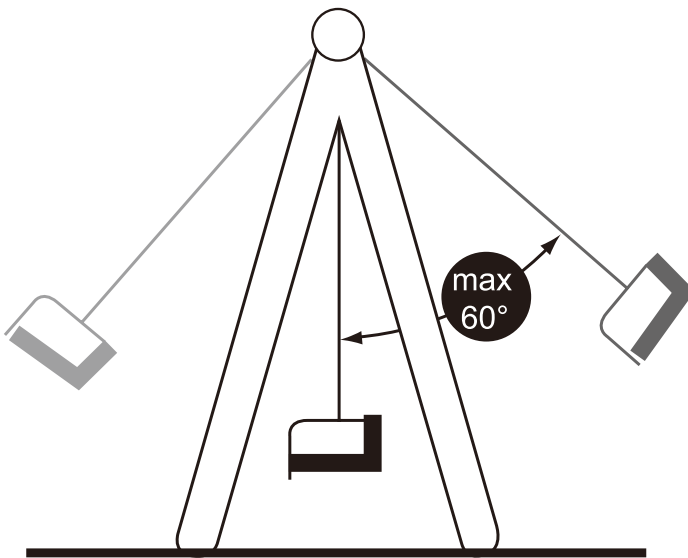

¡ **ADVERTENCIA!** No empuje el asiento con demasiada fuerza hacia adelante, especialmente por encima del ángulo máximo indicado (ver figura), es peligroso y podría provocar que el asiento vuelque. ¡Como resultado, el niño podría caerse del asiento!

FIG II

Montaje de las cuerdas

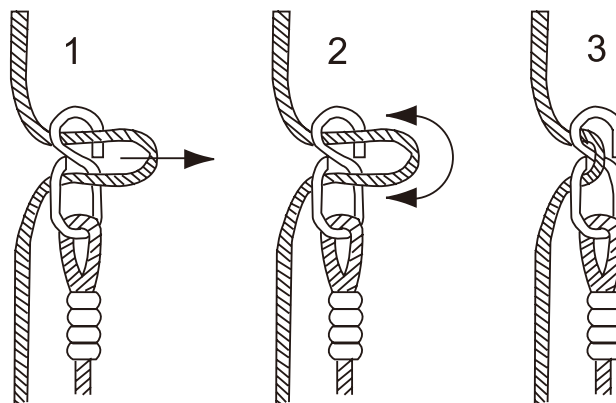

INSTRUÇÕES DE SEGURANÇA

1. Por favor, mantenha este manual de instruções em segurança para referência futura.
2. Por favor, não modificar de forma alguma o produto ou os detalhes de montagem. As modificações afectarão a integridade estrutural e as peças de substituição ficarão a cargo do comprador. A utilização inadequada ou a aplicação incorrecta do produto são explicitamente proibidas e absolvem o fabricante de qualquer responsabilidade. Este produto precisa de ser montado por um adulto antes da sua utilização.
3. A correia incluída deve ser montada no assento e deve ser sempre fixada durante a utilização.
4. A utilização do artigo só é permitida sob supervisão contínua de um adulto. O produto, tal como mostrado na figura 1, só é adequado para crianças dos 9 meses aos 36 meses de idade, porque a criança precisa de poder sentar-se direita sem ajuda e as dimensões e construção do produto não são adequadas para crianças com mais de 36 meses de idade. O produto, tal como mostrado nas Figuras 2 e 3, não é adequado para crianças com menos de 36 meses de idade, devido à falta de precauções extra de segurança e tendo em conta as capacidades intelectuais limitadas das crianças de pouca idade.
5. Este produto cumpre todos os aspectos de segurança da norma europeia EN71-1, EN71-2, EN71-3 e EN 71-8. É apenas adequado para uso doméstico familiar, tanto no interior como no exterior.
6. Ao instalar o produto, certifique-se de que o sistema de brincar ou outra construção pode suportar o peso (mínimo 200 kg) e de que não há risco de aprisionamento.
7. O produto deve estar a uma distância de pelo menos 2 m de todas as outras instalações, por exemplo, cercas, ramos, linha de roupa, ...
8. Nesta área de segurança não devem estar presentes objectos duros, angulosos ou pontiagudos. A superfície por baixo do produto deve ser plana e amortecedora de choques. O produto não deve ser colocado sobre asfalto, concreto ou qualquer outra superfície dura. Aconselhamos a remoção e armazenamento de todos os acessórios durante o Inverno, porque as características do solo (quando congelado) não são adequadas para um jogo seguro.
9. A distância entre os pontos de suspensão ao longo da viga transversal é igual ou superior à distância entre os pontos de junção do produto, mais 4% da distância entre o solo e a viga. Ver FIG I.
10. Este produto só pode ser utilizado em combinação com um gancho de oscilação com um rolamento de nylon. É explicitamente proibido utilizar os anéis metálicos num sistema de suspensão sem um elemento articulado.
11. A distância mínima desde o fundo do baloiço até à superfície do solo não deve ser inferior a 35 cm e não superior a 40 cm. O espaço livre lateral mínimo deve ser de 45 cm.
12. Por favor, certifique-se de que a viga transversal nunca seja superior a 2,5 m. Por favor, certifique-se de que as crianças não subam o produto para alcançar a viga superior.
13. Todas as peças devem ser verificadas regularmente. Para material de substituição e expansão do equipamento do parque infantil, por favor contactar o fornecedor. Consequentemente, a segurança será garantida.
14. Ver desenhos no verso para:
 - Aplicações do utilizador
 - Instruções de desmontagem
 - Instruções específicas para ajustar o comprimento da corda (Fig. 11)(garantir que o produto fica pendurado na horizontal após o ajuste das cordas)

ATENÇÃO:

1. RISCO DE ASFIXIA—Pequenas partes. Não é adequado para crianças com menos de 3 anos.
2. Só é permitida a instalação por adultos, manter as crianças afastadas.
3. Utilizar sob a supervisão direta de um adulto.
4. Verificar se todas as peças estão bem ligadas antes da sua utilização.
5. Verificar e manter regularmente os componentes principais (suportes, fixadores, fixações, etc.), caso contrário pode capotar ou provocar uma queda.
6. A área de instalação deve ser o mais ampla possível, plana e evite colocar em locais húmidos.
7. Manter afastado do fogo.
8. Coloque o brinquedo de atividade em uma superfície plana a pelo menos 2 m de qualquer estrutura ou obstrução, como cerca, garagem, casa, galhos salientes, linhas de lavanderia ou fios elétricos.
9. Verifique o aperto de todas as porcas e parafusos e aperte quando necessário.
10. Verifique todas as coberturas quanto a parafusos e arestas vivas e substitua quando necessário.
11. Substituir peças defeituosas de acordo com as instruções do fabricante.
12. Apenas para uso doméstico.
13. O brinquedo não deve ser instalado sobre concreto, asfalto ou qualquer outra superfície dura.

MANUTENÇÃO

- a) verifique se todas as porcas e parafusos estão bem apertados e aperte-os quando necessário;
- b) lubrifique todas as peças metálicas móveis;
- c) verifique todas as coberturas quanto à presença de parafusos e arestas afiadas e substitua-as quando necessário;
- d) verifique os assentos oscilantes, correntes, cordas e outros meios de fixação quanto a sinais de deterioração;
- e) substitua as peças defeituosas de acordo com as instruções do fabricante;

INSPECÇÃO E MANUTENÇÃO

A frequência da inspecção e manutenção variará com o tipo de equipamento ou materiais utilizados ou outros factores (por exemplo, utilização intensiva, níveis de vandalismo, localização da costa, poluição do ar, idade do equipamento, ...).

Deve ser dada especial atenção aos ganchos de oscilação, anéis, oitos, soldaduras de plástico e cordas. As peças metálicas em movimento devem ser lubrificadas regularmente.

Inspeção visual de rotina (semanal a mensal)

- Verificar sempre se os parafusos e porcas estão bem apertados.
- Verificar a superfície de absorção de choques para objectos que não pertençam lá.
- Verificar se faltam peças.
- Verificar as distâncias ao solo do equipamento.

Inspeção operacional (1 a 3 meses)

- Verificar a estabilidade da construção.
- Verificar cada peça quanto a desgaste excessivo e substituir quando necessário.

Inspeção anual (1 a 2 vezes por ano)

- Verificar a presença de ferrugem e corrosão.
- Verificar cada peça quanto a desgaste excessivo e substituir quando necessário.

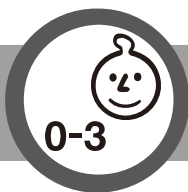

Fig.1

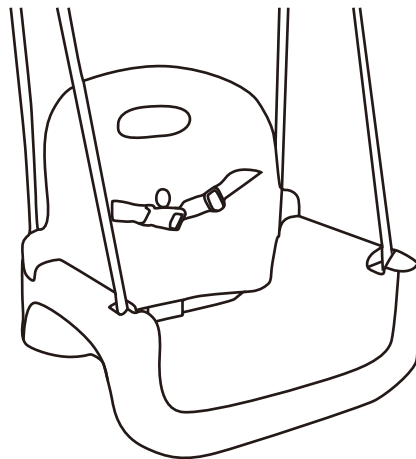

Fig.2

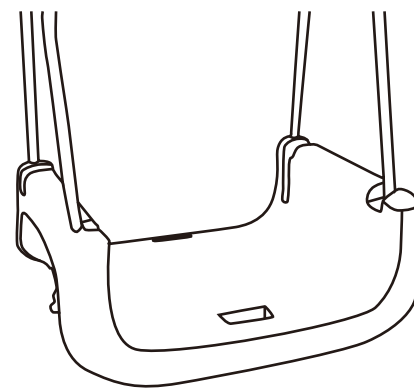

Fig.3

Fig.1

O produto, como mostrado na Fig. 1, só é adequado para crianças dos 9 meses aos 36 meses de idade, porque a criança precisa de poder sentar-se direita sem ajuda e as dimensões e construção do produto não são adequadas para crianças com mais de 36 meses de idade.

Fig.2&3



O produto, tal como mostrado nas figuras 2 e 3, não é adequado para crianças com menos de 36 meses de idade, devido à falta de precauções extra de segurança e tendo em conta as capacidades mentais limitadas das crianças de pouca idade.



ADVERTÊNCIA! Apenas para uso doméstico.

FIG I

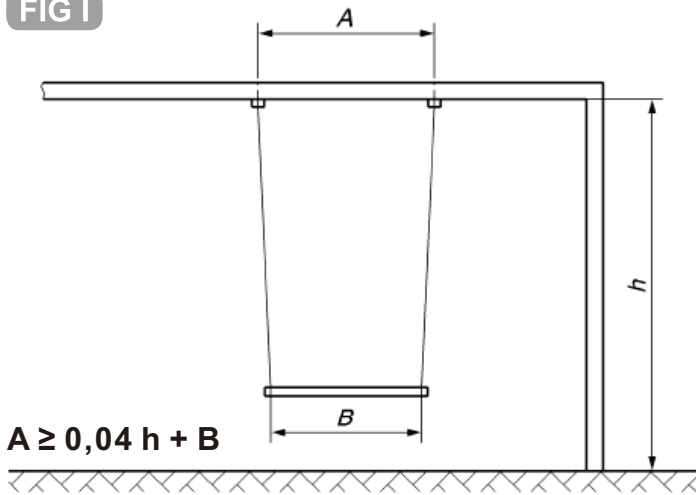

$A \geq 0,04 h + B$

$h = 2,5 \text{ m}$ $B = 38 \text{ cm}$

$(0,04 \times 250 \text{ cm}) + 38 \text{ cm}$

$A \geq 48 \text{ cm}$

A Distância entre os pontos de suspensão ao longo da viga transversal.

B Distância entre os pontos de junção do elemento de baloiço e o meio de suspensão.

h Distância entre o solo e o lado inferior da travessa.

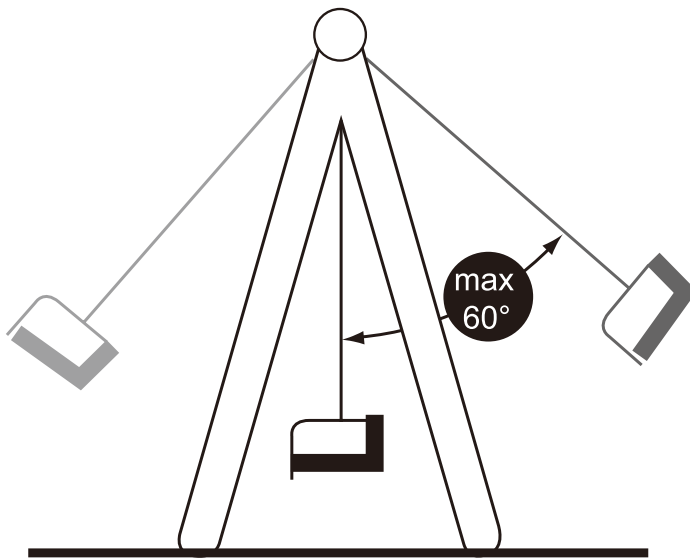

ADVERTÊNCIA! Empurrar o assento demasiado para a frente, especialmente acima do ângulo máximo indicado (ver figura), é perigoso e pode levar à inclinação do assento. Como resultado, a criança poderia cair do assento!

FIG II

Montagem das cordas

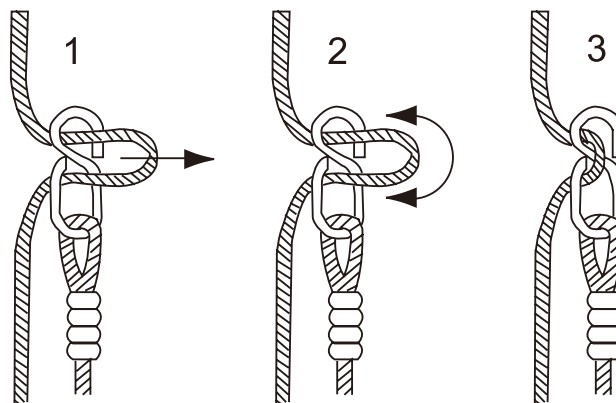

1

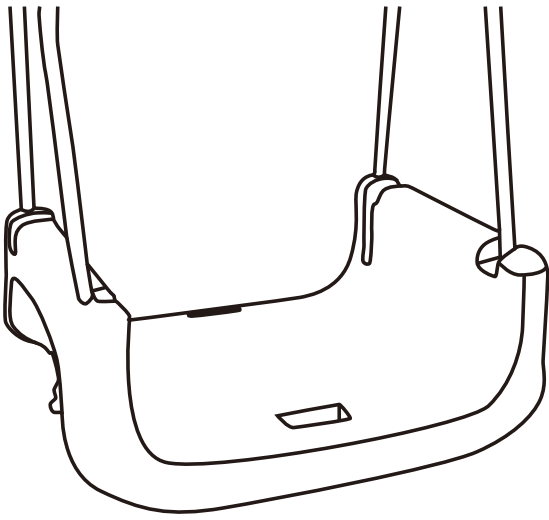

2

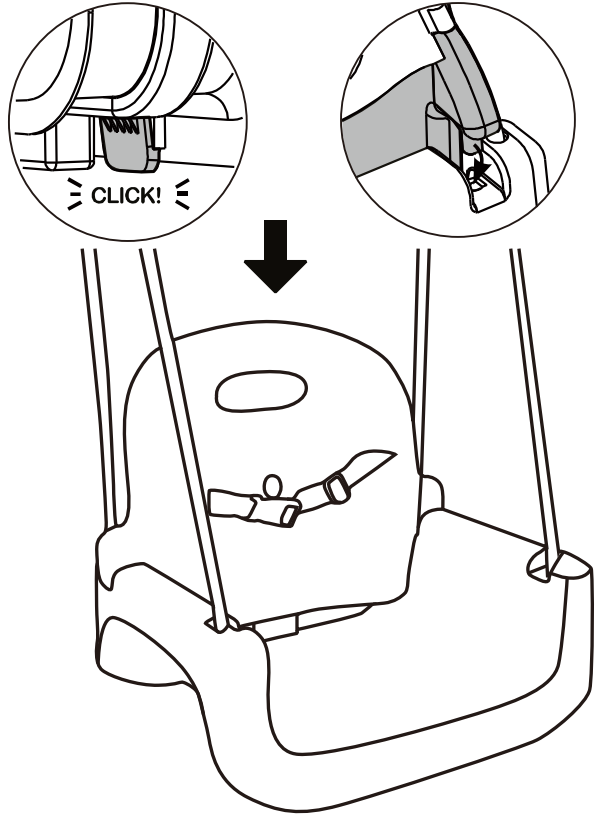

3

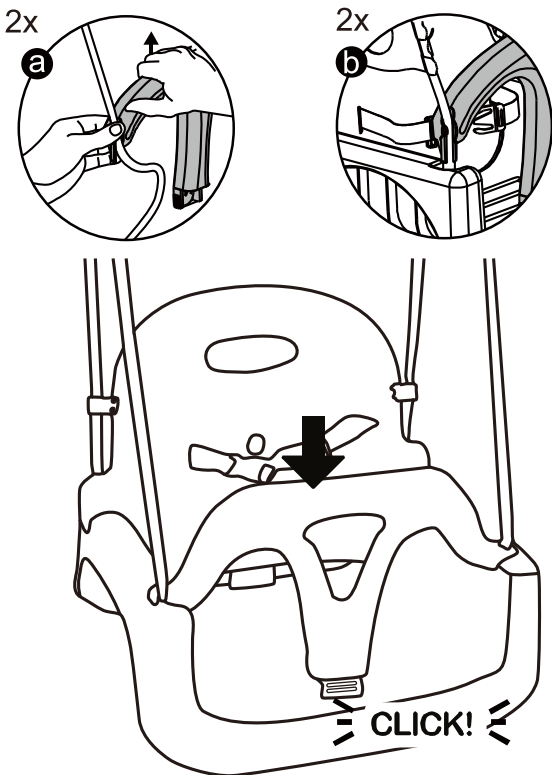

4

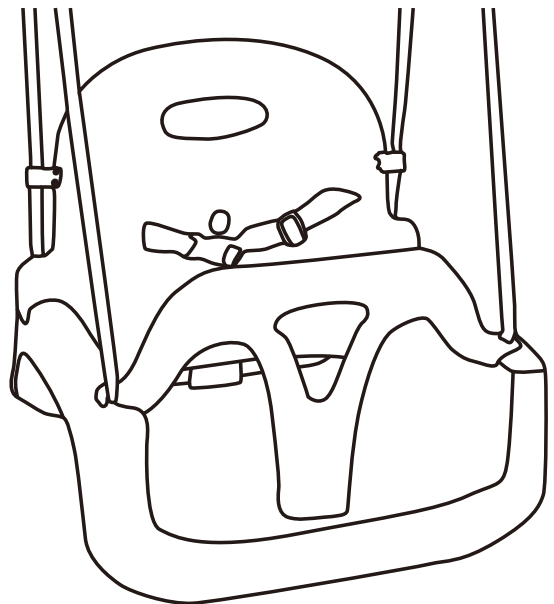

If you have any questions, please contact our customer care center, Our contact details are below:

US

 001-877-644-9366

 customerservice@aosom.com

Imported by Aosom LLC
27150 SW Kinsman Rd Wilsonville, OR 97070 USA
MADE IN CHINA

If you have any questions, please contact our customer care center, Our contact details are below:

CA

 416-792-6088

 customerservice@aosom.ca

Imported by Aosom Canada Inc.
7270 Woodbine Avenue, Unit 307, Markham,
Ontario Canada L3R 4B9
MADE IN CHINA

Si vous avez la moindre question, veuillez contacter notre centre d'assistance à la clientèle, Nos coordonnées sont les suivantes:

 416-792-6088

 customerservice@aosom.ca

Importé par Aosom Canada Inc.
7270 Woodbine Avenue, unité 307,
Markham, Ontario Canada L3R 4B9
FABRIQUÉ EN CHINE

In caso di dubbio, si prega di contattare il nostro centro assistenza clienti, I nostri dettagli di contatto sono di seguito:

IT

 0039-0249471447

 clienti@aosom.it

IMPORTATO DA/Produttore/REP:
AOSOM Italy srl
Centro Direzionale Milanofiori
Strada 1 Palazzo F1
20057 Assago (MI)
P.I.: 08567220960
FATTO IN CINA

Si tiene alguna pregunta, comuníquese con nuestro Centro de Atención al Cliente, Nuestros datos de contacto son los siguientes:

ES

 0034-931294512

 atencioncliente@aosom.es

IMPORTADOR/Fabricante/REP:
SPANISH AOSOM, S.L.
C/ROC GROS, N°15.08550, ELS HOSTALET DE
BALENYÀ, SPAIN.
B66295775
HECHO EN CHINA

Se tiver alguma dúvida, por favor contacte o nosso Centro de Atendimento ao Cliente, Os nossos dados de contacto são os seguintes:

 0034-931294512

 info@aosom.pt.

IMPORTADOR/Fabricante/REP:
SPANISH AOSOM, S.L.
C.ROC GROS N.15, 08550. ELS HOSTALET DE
BALENYÀ
FEITO NA CHINA

If you have any questions, please contact our customer care center, Our contact details are below:

UK

 0044-800-240-4004

 enquiries@mhstar.co.uk

IMPORTER ADDRESS:
MH STAR UK Ltd
1 Northampton Cross Logistics Park
Northampton Cross Road
Northampton
NN4 9FH
MADE IN CHINA

Wenn Sie Fragen haben, wenden Sie sich bitte an unser Kundendienstzentrum, Unsere Kontaktdaten stehen unten:

DE

 0049-0(40)-87408465

 service@aosom.de

ADRESSE DES IMPORTEURE/Hersteller/REP:
MH Handel GmbH
Wendenstraße 309
D-20537 Hamburg
Germany
IN CHINA HERGESTELLT

Si vous avez la moindre question, veuillez contacter notre centre d'assistance à la clientèle, Nos coordonnées sont les suivantes:

FR

 0033-1-84166106

 aosom@mhfrance.fr

Importé par/Fabricant/REP:
MH FRANCE
2 Rue Maurice Hartmann
92130 Issy Les Moulineaux
France
FABRIQUÉ EN CHINE



FR

DONNEZ
OU
RECYCLEZ



ASSOCIATION

OU



LIVRAISON

OU



DÉCHÈTERIE

Adresses sur quefairedemesdechets.fr

