

MANUAL DE INSTRUCCIONES

SET 4 RAQUETAS PICKLEBALL, 8 PELOTAS Y RED

PACK COMPLETO MOBIAL

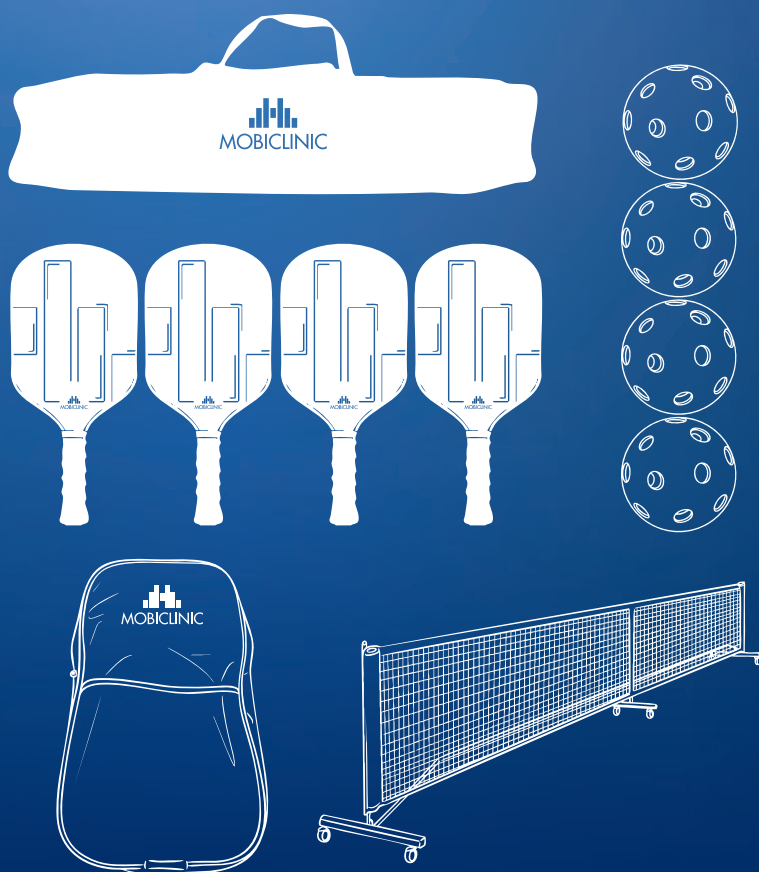

Manual de instrucciones

ES

Instruction manual

EN

Manuel D'Instruction

FR

Manuale D'Istruzioni

IT

Anweisungen

DE

Instructions

PT

Gebruiksaanwijzing

NL

Bruksanvisning

SW

Instrukcja obsługi

PL

Brugsanvisning

DA



ES - Lea las instrucciones antes de usar el producto.

EN - Please read instructions before use.

FR - Lisez les instructions avant d'utiliser le produit.

IT - Leggere le istruzioni prima di usare il prodotto.

DE - Lesen Sie die Gebrauchsanweisung, bevor Sie das Produkt verwenden.

PT - Leia as instruções antes de utilizar o produto.

NL - Lees de instructies voordat u het product gebruikt.

SW - Läs instruktionerna innan du använder produkten.

PL - Läs instruktionerna innan du använder produkten.

DA - Læs vejledningen, før du bruger produktet.





IMPORTANTE

Conserve las instrucciones para futuras consultas. Lea estas instrucciones antes de utilizar este producto.

¡Gracias por elegir el set de 4 raquetas Pickleball, 8 pelotas y red MOBIALL! En este manual encontrará toda la información necesaria para utilizar y mantener este producto correctamente y de forma segura.

La red de Pickleball está diseñada para facilitar la práctica y el juego de este deporte en cualquier lugar, ofreciendo una estructura estable y resistente. Es ideal tanto para jugadores principiantes como avanzados, y su diseño portátil permite transportarla con facilidad.

A continuación, presentamos una breve introducción al pickleball, detallando sus componentes y reglas fundamentales.

El pickleball es un deporte de raqueta que combina elementos del tenis, bádminton y pádel. Se juega en una pista más pequeña que la de tenis, con una red más baja y una pelota de plástico con agujeros.

PROPÓSITO DEL PRODUCTO

Las palas y bolas de Pickleball están diseñadas para permitir a jugadores de todas las edades disfrutar de este deporte que combina elementos del tenis, bádminton y tenis de mesa.

INDICACIONES DE USO

- Las palas y bolas son adecuadas para jugar en interiores y exteriores.
- Pueden ser utilizadas por jugadores de todos los niveles, desde principiantes hasta profesionales.
- El Pickleball es ideal para mejorar la coordinación, agilidad y condición física.

BENEFICIOS

- Fomenta la actividad física y el ejercicio cardiovascular.
- Promueve la socialización y el juego en equipo.
- Ofrece una curva de aprendizaje rápida, lo que lo hace accesible para nuevos jugadores.

1. INTRODUCCIÓN DEL JUEGO

- **Objetivo:** Golpear la pelota por encima de la red hacia el campo contrario para que el rival no pueda devolverla.
- **Pista:** Similar a la de bádminton, pero más pequeña.
- **Pala:** Más pequeña que la de tenis, pero más grande que la de ping pong.
- **Pelota:** De plástico, con agujeros y más lenta que la de tenis.
- **Puntos:** Se gana un punto cada vez que el equipo contrario comete una falta.

¿POR QUÉ JUGAR AL PICKLEBALL?

- **Fácil de aprender:** Reglas sencillas y adaptables a todos los niveles.
- **Divertido:** Combina estrategia y ejercicio físico.
- **Social:** Perfecto para jugar con amigos o familia.
- **Saludable:** Mejora la coordinación, la agilidad y la resistencia.

Reglas básicas:

- **El servicio:** Se inicia el juego con un saque diagonal. La pelota debe botar una vez en la zona de servicio antes de pasar al otro lado de la red.
- **La volea:** Puedes golpear la pelota antes de que bote en tu campo.
- **La devolución:** La pelota debe ser devuelta antes de que bote dos veces en tu campo.
- **La zona de no volea:** Es una zona cerca de la red donde no puedes volear la pelota hasta que haya botado una vez en tu campo.
- **El punto:** Se gana un punto cuando el equipo contrario comete una falta (por ejemplo, la pelota sale de la pista, no bota una vez antes de la volea, etc.).

¿Cómo se juega?

1. **El saque:** Un jugador sirve la pelota en diagonal hacia la zona de servicio del equipo contrario.
2. **La devolución:** El equipo receptor debe devolver la pelota antes de que bote dos veces.
3. **El punto:** Se continúa jugando hasta que un equipo cometa una falta.
4. **El juego:** Generalmente, se juega hasta 11 puntos, con una diferencia de 2 puntos.

2. CARACTERÍSTICAS DEL PRODUCTO

NOMBRE	Set completo de Pickleball 4 raquetas, 8 pelotas y una red
MODELO	PACK COMPLETO MOBIAL
REFERENCIA	DF-00001/52
EDAD RECOMENDADA	A partir de 11 años
MEDIDAS DEL PRODUCTO	<p>4 Palas: 40,3*20*1 cm cada una</p> <p>4 Bolas: 0,74 cm de diámetro cada una</p> <p>Red: Largo estándar de 6,7 metros</p>
PESO DEL PRODUCTO	<p>Peso neto del producto completo: 11 kg</p> <p>Pala: 210 g</p> <p>Bola: 64 g</p> <p>Red: 9 kg</p>
MATERIALES	<p>Pala: Fibra de vidrio y caucho</p> <p>Bola: Plástico</p> <p>Red: Nylon</p>
ACCESORIOS ADICIONALES	Bolsa de transporte, etiquetas adhesivas, poleas y arandelas

3. PARTES Y COMPONENTES

PALA DE PICKLEBALL:

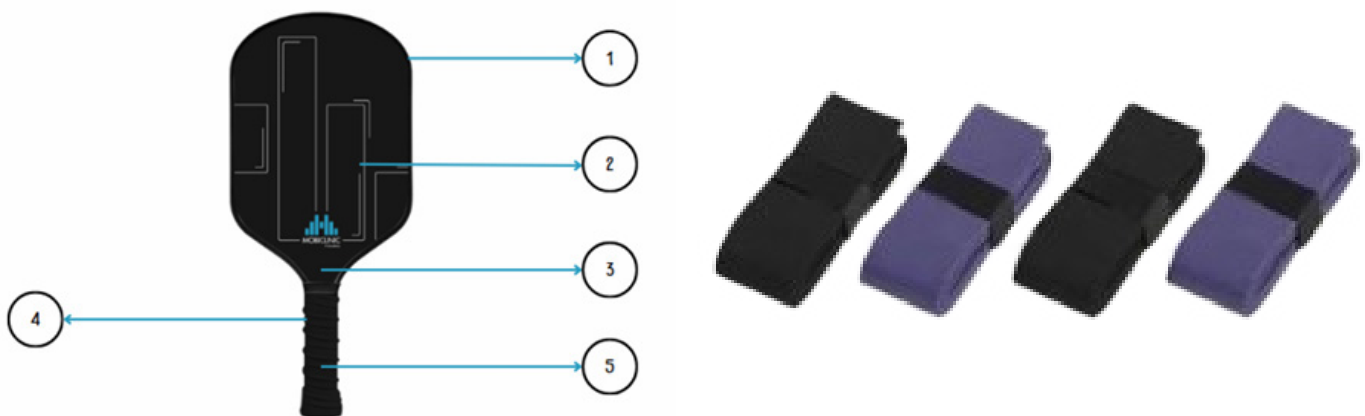













- 1. Cabeza:** La parte ancha que hace contacto con la bola.
- 2. Cara:** La superficie de golpeo de la pala.
- 3. Cuello:** La parte que conecta la cabeza con el mango.
- 4. Mango:** La parte que se sujeta con la mano.
- 5. Grip:** El recubrimiento del mango para mejor agarre.

BOLA DE PICKLEBALL:

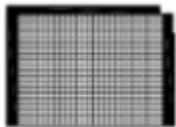

1. **Cuerpo:** La estructura esférica de la bola.

RED:

<p>1. Tubo ovalado recto con tapa en el extremo - 2 piezas.</p> 	<p>2. Tubo ovalado recto con tapa en el extremo - 2 piezas.</p> 	<p>3. Tubo oval largo doblado - 2 piezas.</p> 
<p>4. Tubo ovalado recto (un extremo agujereado) - 5 piezas.</p> 	<p>5. Tubo ovalado recto (ambos extremos agujereados) - 1 pieza.</p> 	<p>6. Base rectangular pequeña central - 1 pieza.</p> 
<p>7. Tubo recto estrecho oval con tapa en un extremo - 1 pieza.</p> 	<p>8. Soporte vertical central (en forma de T) - 1 pieza.</p> 	<p>9. Tuerca - 6 piezas.</p> 
<p>10. Arandela - 6 piezas cada una.</p> 	<p>11. Rueda - 6 piezas cada uno.</p> 	<p>12. Red - 1 pieza.</p> 
<p>13. Bolsa - 1 pieza.</p> 	<p>14. Etiqueta - 3 piezas.</p> 	

Nota: se recomienda identificar todas las piezas antes de iniciar el ensamblaje.

BOLSA DE PICKLEBALL:



4. INSTRUCCIONES DE MONTAJE

1. Tome la pieza 1 (tubo ovalado largo curvado) y ensamble paso a paso con las piezas 11, 10 y 9.
2. Presione la hebilla de fijación de la pieza 11 hasta escuchar un "clic". Esto indica que está bloqueada y evitará que la red se mueva.
3. Repita el proceso con la pieza 6 (soporte vertical central en forma de "T"). Únala con las piezas 11, 10 y 9, y presione la hebilla de fijación de la pieza 11 hasta que haga "clic" para asegurar la estructura.

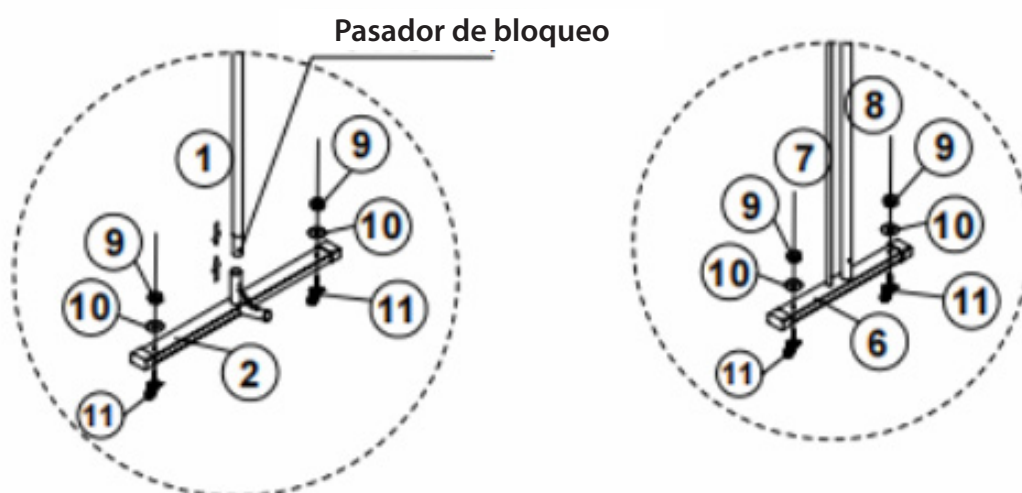

ENSAMBLE DE LA BASE CENTRAL

1. Coloque la pieza 5 (base rectangular pequeña).
2. Sostenga la pieza 5 mientras alinea la cerradura de la pieza 4 (tubo ovalado recto con puntas) con el agujero correspondiente en la pieza 8.

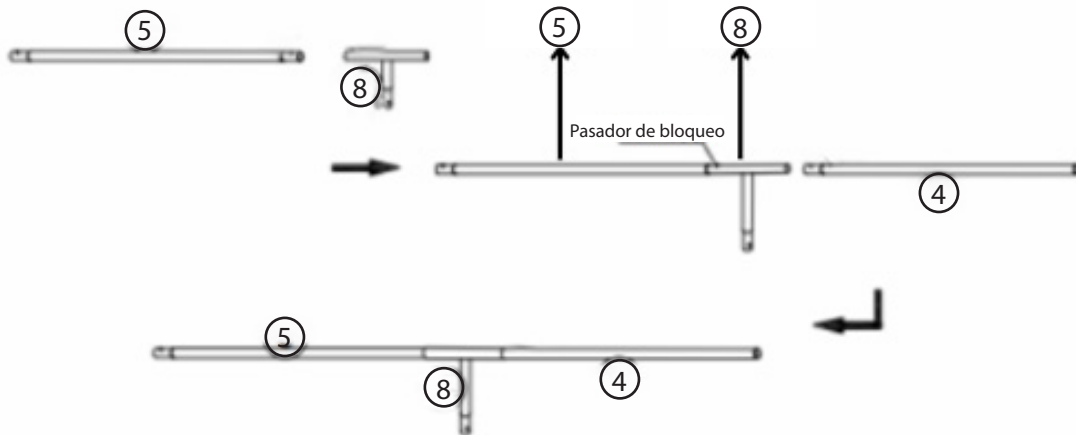

ENSAMBLE DEL MARCO COMPLETO

1. Ensamble progresivamente las siguientes piezas en este orden:

- 4 (tubo ovalado recto con puntas),
- 5 (base rectangular pequeña),
- 3 (tubo ovalado recto con un extremo en punta),
- 8 (base de conexión),
- 2 (tubo ovalado largo curvado),
- 1 (bases rectangulares grandes en los extremos), y
- 7 (red).

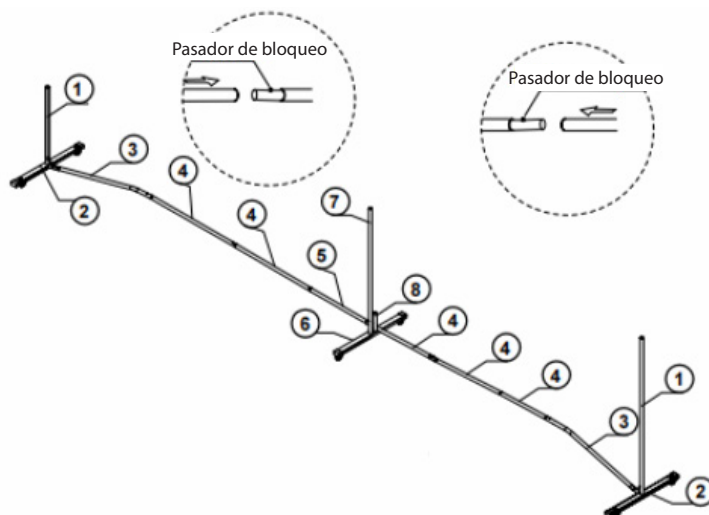

INSTALACIÓN DE LA RED

1. Alinee la pieza 12 con las piezas 1 y 7 (bases rectangulares grandes y la red, respectivamente).
2. Ajuste la red asegurándose de que quede tensa pero sin dañar los soportes.

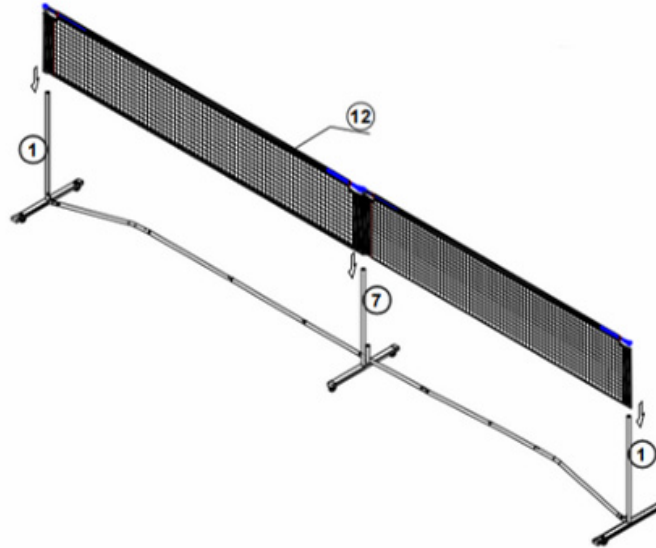

5. INSTRUCCIONES DE USO

1. **Preparación del área:** Asegúrese de que el terreno sea plano, seco y libre de obstáculos.
2. **Montaje adecuado:** Compruebe que todas las piezas estén correctamente ensambladas y la red esté bien tensada.
3. **Uso en partidas:** Disfrute del juego en un entorno seguro y adecuado.
4. **Use todos los elementos para la partida:** use las palas y las bolas para el uso y disfrute máximo de este producto.

6. MANTENIMIENTO Y LIMPIEZA

PALAS:

- Limpie la pala con un paño húmedo después de cada uso.
- Evite exponer la pala a temperaturas extremas o humedad excesiva.
- Guarde la pala en una funda protectora cuando no esté en uso.

BOLAS:

- Limpie las bolas con agua tibia y jabón suave si es necesario.
- Inspeccione regularmente las bolas para detectar grietas o deformaciones.
- Reemplace las bolas cuando muestren signos de desgaste excesivo.

RED:

- Limpie la red regularmente con un paño seco o ligeramente húmedo.
- Evite el uso de productos químicos agresivos que puedan dañar los materiales
- Inspeccione periódicamente la estructura y las piezas móviles para asegurarse de que estén en buen estado.
- Guarde la red y sus componentes en la bolsa de transporte cuando no se utilicen, en un lugar seco y protegido de la humedad.

7. ADVERTENCIAS Y PRECAUCIONES DE SEGURIDAD

1. **¡ADVERTENCIA!** Realice siempre un calentamiento adecuado antes de jugar.
2. **¡ADVERTENCIA!** Use calzado apropiado para evitar lesiones.
3. **¡ADVERTENCIA!** Juegue en superficies adecuadas y libres de obstáculos.
4. **¡ADVERTENCIA!** En caso de jugar al aire libre, tenga en cuenta las condiciones climáticas.
5. **¡ADVERTENCIA!** Mantenga una hidratación adecuada durante el juego.
6. **¡ADVERTENCIA!** No es recomendable para el uso de un usuario menor de 11 años.
7. **¡ADVERTENCIA!** Mantenga siempre a niños pequeños alejados de la red durante su montaje y uso.
8. **¡ADVERTENCIA!** No permita que se cuelguen o se apoyen en la red, ya que esto podría dañar el material o la estructura.
9. **¡ADVERTENCIA!** Revise periódicamente todas las partes para detectar desgaste, daños o piezas flojas. Reemplace inmediatamente cualquier componente defectuoso.
10. **¡ADVERTENCIA!** Evite tensar en exceso la red para prevenir deformaciones en la estructura o desgaste acelerado.
11. **¡ADVERTENCIA!** Desmonte la red y guárdela en la bolsa de transporte incluida cuando no esté en uso, especialmente si no se utilizará durante un período prolongado.

8. RESOLUCIÓN DE PROBLEMAS

Problema: La pala se siente resbaladiza durante el juego.

Solución: Limpie el grip o considere reemplazarlo si está desgastado.

Problema: La bola no rebota correctamente.

Solución: Verifique si la bola está deformada o dañada. Reemplácela si es necesario.

Problema: La pala se siente desequilibrada.

Solución: Asegúrese de que no haya daños estructurales. Si persiste, consulte con un profesional.

SOBRE LA RED:

1. Una pieza no encaja correctamente:

P: Piezas mal orientadas o puntos de conexión obstruidos.

S: Revise la orientación de las piezas y limpie los extremos para garantizar una conexión adecuada.

2. Inestabilidad de la estructura:

P: Bases o tubos mal conectados.

S: Asegúrese de que todas las piezas estén completamente insertadas y que las bases estén sobre una superficie plana.

3. Dificultad al desmontar las piezas:

P: Conexiones demasiado ajustadas o residuos en los puntos de ensamblaje.

S: Aplique un lubricante ligero en las conexiones para facilitar el desmontaje y limpie los residuos acumulados.

4. Los adhesivos o etiquetas se despegan:

P: Exposición a humedad o limpieza inadecuada.

S: Sustituya las etiquetas por nuevas si es necesario y mantenga las piezas almacenadas en un lugar seco.

9. CONDICIONES DE GARANTÍA

Este producto está cubierto por una garantía de 3 años contra defectos de fabricación.

¡Gracias por elegir este set de 4 raquetas Pickleball, 8 pelotas y red MOBIALL! Apreciamos su confianza en nuestros productos. Estamos comprometidos en ofrecerle la mejor calidad y servicio.

Sabemos que disfrutará de su nuevo PACK COMPLETO MOBIALL tanto como nosotros disfrutamos creándolo para usted. Si tiene alguna pregunta o necesita asistencia, no dude en contactarnos en la dirección de correo electrónico: **clientes@mobiclinic.com**.

¡Gracias por formar parte de Mobiclinic! Estamos aquí para ayudarle.



IMPORTANT

Keep these instructions for future reference. Read these instructions before using this product.

Thank you for choosing the set of 4 Pickleball rackets, 8 balls and MOBIAL net! In this manual you will find all the information you need to use and maintain this product correctly and safely.

The Pickleball net is designed to facilitate the practice and play of this sport anywhere, offering a stable and resistant structure. It is ideal for both beginners and advanced players, and its portable design makes it easy to transport.

The following is a brief introduction to pickleball, detailing its fundamental components and rules.

Pickleball is a racket sport that combines elements of tennis, badminton and padel. It is played on a smaller court than tennis, with a lower net and a plastic ball with holes in it.

PURPOSE OF THE PRODUCT

Pickleball balls and paddles are designed to allow players of all ages to enjoy this sport that combines elements of tennis, badminton and table tennis.

INDICATIONS FOR USE

- The paddles and balls are suitable for indoor and outdoor play.
- They can be used by players of all levels, from beginners to professionals.
- Pickleball is ideal for improving coordination, agility and fitness.

BENEFITS

- Encourages physical activity and cardiovascular exercise.
- Promotes socialisation and team play.
- It offers a fast learning curve, making it accessible to new players.

1. INTRODUCTION OF THE GAME

- **Objective:** To hit the ball over the net into the opponent's court so that the opponent cannot return it.
- **Court:** Similar to the badminton court, but smaller.
- **Paddle:** Smaller than a tennis paddle, but bigger than a ping pong paddle.
- **Ball:** Plastic, with holes and slower than a tennis ball.
- **Points:** One point is scored each time the opposing team commits a foul.

WHY PLAY PICKLEBALL?

- **Easy to learn:** Simple rules adaptable to all levels.
- **Fun:** Combines strategy and physical exercise.
- **Social:** Perfect for playing with friends or family.
- **Healthy:** Improves coordination, agility and endurance.

Basic rules:

- **The serve:** Play starts with a diagonal serve. The ball must bounce once in the service area before passing to the other side of the net.
- **The volley:** You can hit the ball before it bounces in your court.
- **The return:** The ball must be returned before it bounces twice in your court.
- **The no volley zone:** This is an area near the net where you cannot volley the ball until it has bounced once in your court.
- **The point:** A point is won when the opposing team commits a fault (e.g. the ball goes out of court, does not bounce once before the volley, etc.).

How to play?

1. **The serve:** A player serves the ball diagonally towards the service area of the opposing team.
2. **The return:** The receiving team must return the ball before it bounces twice.
3. **The point:** Play continues until one team commits a foul.
4. **The game:** Generally, the game is played up to 11 points, with a difference of 2 points.

2. PRODUCT CHARACTERISTICS

NAME	Complete Pickleball Set 4 rackets, 8 balls and a net
MODEL	COMPLETE MOBIAL PACK
REFERENCE	DF-00001/52
RECOMMENDED AGE	From 11 years old
PRODUCT DIMENSIONS	4 Blades: 15,86"*7,87"*0,39" each 4 Balls: 0,29" diameter each Net: Standard length of 263,78"
PRODUCT WEIGHT	Net weight of the complete product: 24,25 lb Shovel: 0,46 lb Ball: 0,14 lb Net: 19,84 lb
MATERIALS	Blade: Fibreglass and rubber Ball: Plastic Net: Nylon
ADDITIONAL ACCESSORIES	Carrying bag, adhesive labels, pulleys and washers

3. PARTS AND COMPONENTS

PICKLEBALL SPADE:

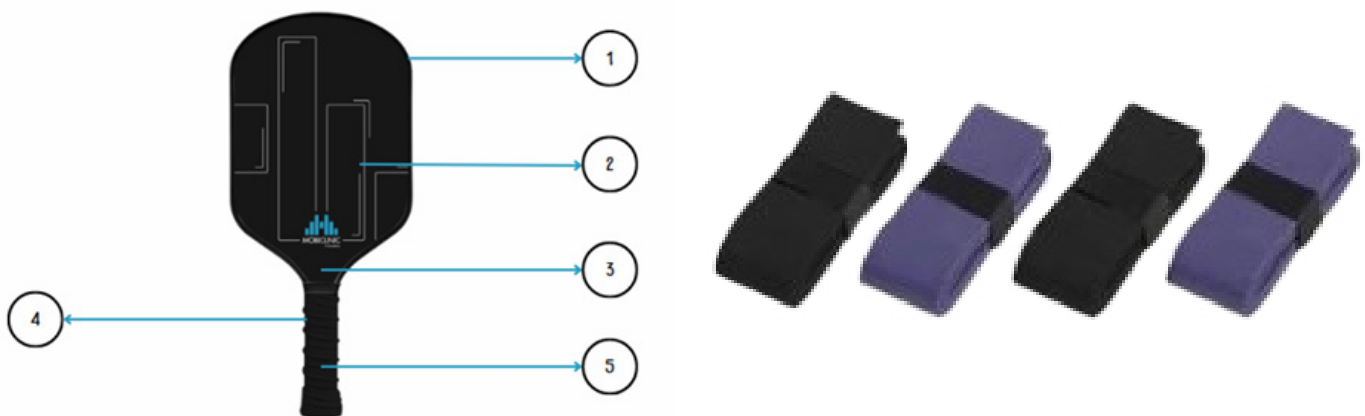













1. **Head:** The wide part that makes contact with the ball.
2. **Face:** The hitting surface of the blade.
3. **Neck:** The part that connects the head to the handle.
4. **Handle:** The part that is held in the hand.
5. **Grip:** The coating on the handle for better grip.

PICKLEBALL:

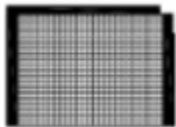

1. **Body:** The spherical structure of the ball.

RED:

<p>1. Straight oval tube with end cap - 2 pieces.</p> 	<p>2. Straight oval tube with end cap - 2 pieces.</p> 	<p>3. Long oval bent tube - 2 pieces.</p> 
<p>4. Straight oval tube (one end pierced) - 5 pieces.</p> 	<p>5. Straight oval tube (both ends pierced) - 1 piece.</p> 	<p>6. Small central rectangular base - 1 piece.</p> 
<p>7. Narrow oval straight tube with end cap - 1 piece.</p> 	<p>8. Central vertical support (T-shaped) - 1 piece.</p> 	<p>9. Nut - 6 pcs.</p> 
<p>10. Washer - 6 pieces each.</p> 	<p>11. Wheel - 6 pieces each.</p> 	<p>12. Net - 1 piece.</p> 
<p>13. Bag - 1 pc.</p> 	<p>14. Label- 3 pieces.</p> 	

Note: It is recommended that all parts be identified before starting assembly.

PICKLEBALL BAG:



4. ASSEMBLY INSTRUCTIONS

1. Take piece 1 (long curved oval tube) and assemble step by step with pieces 11, 10 and 9.
2. Press the locking buckle on part 11 until you hear a "click". This indicates that it is locked and will prevent the net from moving.
3. Repeat the process with piece 6 (central vertical T-bracket). join with pieces 11, 10 and 9, and press the locking buckle on piece 11 until it "clicks" to secure the structure.

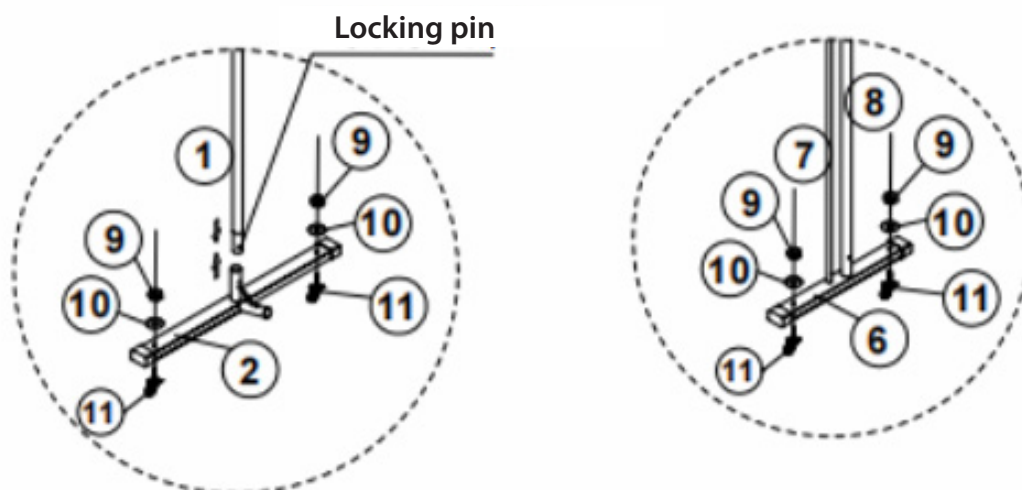

CENTRAL BASE ASSEMBLY

1. Place piece 5 (small rectangular base).
2. Hold piece 5 while aligning the lock on piece 4 (straight oval tube with spikes) with the corresponding hole in piece 8.

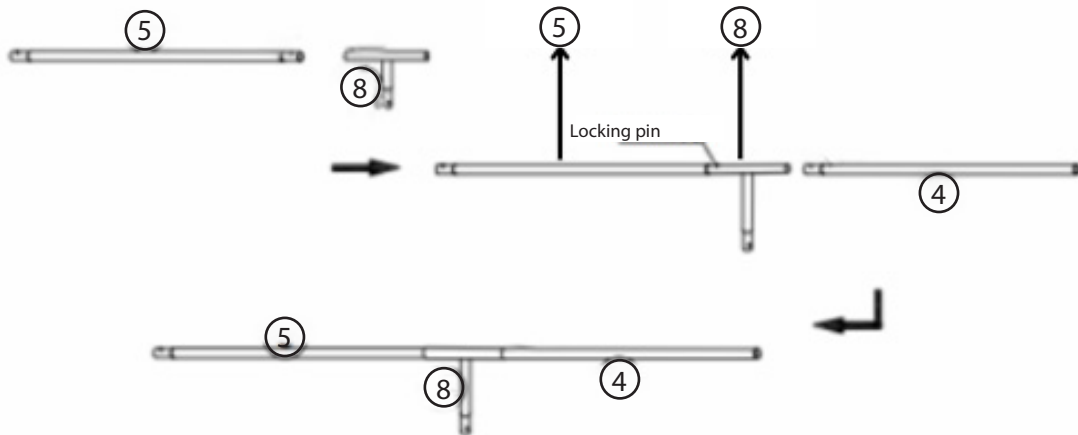

COMPLETE FRAME ASSEMBLY

1. Progressively assemble the following parts in this order:

- 4 (straight oval tube with spikes),
- 5 (small rectangular base),
- 3 (straight oval tube with a pointed end),
- 8 (connection base),
- 2 (long curved oval tube),
- 1 (large rectangular bases at the ends), and
- 7 (net).

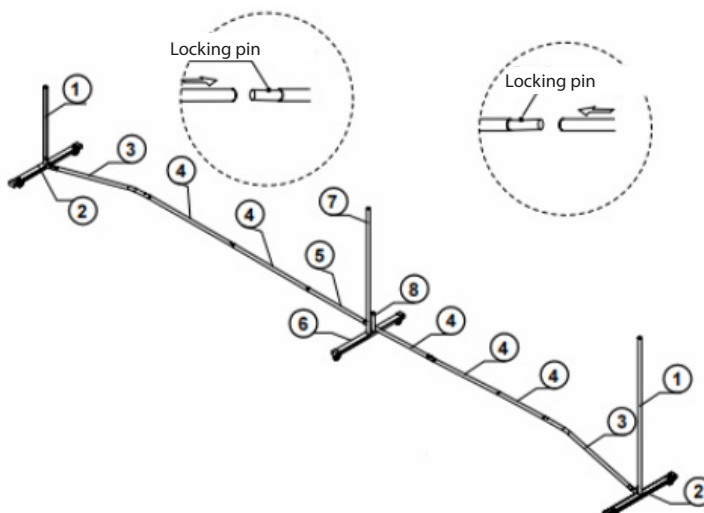

INSTALLATION OF THE NETWORK

1. Align piece 12 with pieces 1 and 7 (large rectangular bases and the net, respectively).
2. Tighten the net making sure that it is taut but without damaging the supports.

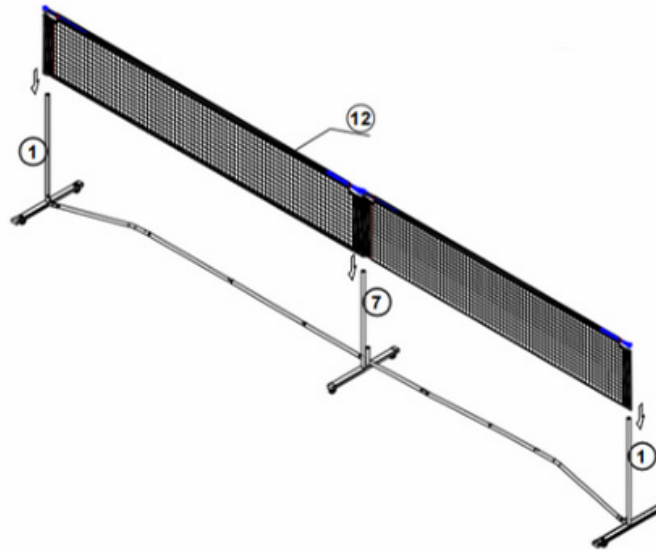

5. INSTRUCTIONS FOR USE

1. **Preparation of the area:** Make sure the ground is flat, dry and free of obstacles.
2. **Proper assembly:** Check that all parts are correctly assembled and that the net is properly tensioned.
3. **Game use:** Enjoy the game in a safe and appropriate environment.
4. **Use all the elements for the game:** use the paddles and balls for maximum use and enjoyment of this product.

6. MAINTENANCE AND CLEANING

SHOVELS:

- Clean the blade with a damp cloth after each use.
- Avoid exposing the blade to extreme temperatures or excessive moisture.
- Store the shovel in a protective cover when not in use.

BALLS:

- Clean the balls with warm water and mild soap if necessary.
- Regularly inspect the balls for cracks or deformation.
- Replace the balls when they show signs of excessive wear.

RED:

- Clean the net regularly with a dry or slightly damp cloth.
- Avoid the use of aggressive chemicals that may damage the materials
- Periodically inspect the structure and moving parts to ensure that they are in good condition.
- Store the net and its components in the transport bag when not in use, in a dry place protected from humidity.

7. SAFETY WARNINGS AND PRECAUTIONS

1. **WARNING!** Always warm up properly before playing.
2. **WARNING!** Wear appropriate footwear to avoid injury.
3. **WARNING!** Play on suitable surfaces free of obstacles.
4. **WARNING!** When playing outdoors, be aware of the weather conditions.
5. **WARNING!** Maintain adequate hydration during play.
6. **WARNING!** Not recommended for use by a user under 11 years of age.
7. **WARNING!** Always keep small children away from the net during assembly and use.
8. **WARNING!** Do not allow them to hang or lean on the net, as this could damage the material or the structure.
9. **WARNING!** Periodically check all parts for wear, damage or loose parts. Replace any defective components immediately.
10. **WARNING!** Avoid over tensioning the net to prevent deformation of the structure or accelerated wear.
11. **WARNING!** Disassemble the net and store it in the included carrying bag when not in use, especially if it will not be used for an extended period of time.

8. PROBLEM SOLVING

Problem: The blade feels slippery during play.

Solution: Clean the grip or consider replacing it if it is worn.

Problem: The ball does not bounce correctly.

Solution: Check if the ball is deformed or damaged. Replace it if necessary.

Problem: The blade feels unbalanced.

Solution: Make sure there is no structural damage. If it persists, consult a professional.

ABOUT THE NETWORK:

1. One part does not fit properly:

P: Incorrectly oriented parts or obstructed connection points.

S: Check the orientation of the parts and clean the ends to ensure proper connection.

2. Instability of the structure:

Q: Bases or tubes incorrectly connected.

S: Make sure that all parts are fully inserted and that the bases are on a flat surface.

3. Difficulty in dismantling parts:

Q: Over-tightened connections or debris at assembly points.

S: Apply a light lubricant to the connections to facilitate disassembly and clean off accumulated debris.

4. Stickers or labels peel off:

P: Exposure to moisture or improper cleaning.

S: Replace labels with new ones if necessary and keep parts stored in a dry place.

9. WARRANTY CONDITIONS

This product is covered by a 3-year warranty against manufacturing defects.

Thank you for choosing this set of 4 Pickleball rackets, 8 balls and MOBIAL net! We appreciate your confidence in our products. We are committed to providing you with the best quality and service.

We know you will enjoy your new MOBIAL COMPLETE PACK as much as we enjoyed creating it for you. If you have any questions or need assistance, please do not hesitate to contact us at **clientes@mobiclinic.com**.

Thank you for joining Mobiclinic! We are here to help you.



IMPORTANT

Conservez ces instructions pour toute référence ultérieure. Lisez ces instructions avant d'utiliser ce produit.

Merci d'avoir choisi le set de 4 raquettes de Pickleball, 8 balles et le filet MOBIAL! Dans ce manuel, vous trouverez toutes les informations nécessaires pour utiliser et entretenir ce produit correctement et en toute sécurité.

Le filet de Pickleball est conçu pour faciliter la pratique de ce sport partout, en offrant une structure stable et résistante. Il est idéal pour les débutants comme pour les joueurs confirmés, et son design portable le rend facile à transporter.

Ce qui suit est une brève introduction au pickleball, détaillant ses composantes fondamentales et ses règles.

Le pickleball est un sport de raquette qui combine des éléments du tennis, du badminton et du padel. Il se joue sur un terrain plus petit que le tennis, avec un filet plus bas et une balle en plastique trouée.

OBJECTIF DU PRODUIT

Les balles et les pagaies de pickleball sont conçues pour permettre aux joueurs de tous âges de pratiquer ce sport qui combine des éléments de tennis, de badminton et de tennis de table.

INDICATIONS D'UTILISATION

- Les pagaies et les balles conviennent aux jeux d'intérieur et d'extérieur.
- Ils peuvent être utilisés par des joueurs de tous niveaux, des débutants aux professionnels.
- Le pickleball est idéal pour améliorer la coordination, l'agilité et la condition physique.

BÉNÉFICES

- Encourage l'activité physique et les exercices cardiovasculaires.
- Favorise la socialisation et le jeu en équipe.
- Il offre une courbe d'apprentissage rapide, ce qui le rend accessible aux nouveaux joueurs.

1. INTRODUCTION DU JEU

- **Objectif:** Frapper la balle par-dessus le filet dans le terrain de l'adversaire afin que celui-ci ne puisse pas la renvoyer.
- **Terrain:** Similaire au terrain de badminton, mais plus petit.
- **Pagaie:** Plus petite qu'une raquette de tennis, mais plus grande qu'une raquette de ping-pong.
- **Balle:** En plastique, avec des trous et plus lente qu'une balle de tennis.
- **Points:** Un point est marqué chaque fois que l'équipe adverse commet une faute.

POURQUOI JOUER AU PICKLEBALL ?

- **Facile à apprendre:** Des règles simples adaptées à tous les niveaux.
- **Fun:** Combine stratégie et exercice physique.
- **Social:** Parfait pour jouer entre amis ou en famille.
- **Santé:** Améliore la coordination, l'agilité et l'endurance.

Règles de base:

- **Le service:** Le jeu commence par un service en diagonale. Le ballon doit rebondir une fois dans la zone de service avant de passer de l'autre côté du filet.
- **La volée:** Vous pouvez frapper la balle avant qu'elle ne rebondisse dans votre camp.
- **Le retour:** La balle doit être renvoyée avant qu'elle ne rebondisse deux fois dans votre terrain.
- **La zone de non-volley:** C'est une zone près du filet où vous ne pouvez pas volleyer la balle avant qu'elle n'ait rebondi une fois dans votre court.
- **Le point:** Un point est gagné lorsque l'équipe adverse commet une faute (par exemple, la balle sort du terrain, ne rebondit pas une fois avant la volée, etc.)

Comment jouer ?

1. **Le service:** Un joueur sert le ballon en diagonale vers la zone de service de l'équipe adverse.
2. **Le renvoi:** L'équipe qui reçoit le ballon doit le renvoyer avant qu'il ne rebondisse deux fois.
3. **Le but:** Le jeu se poursuit jusqu'à ce qu'une équipe commette une faute.
4. **Le jeu:** En général, le jeu se joue jusqu'à 11 points, avec une différence de 2 points.

2. CARACTÉRISTIQUES DU PRODUIT

NOM	Set complet de Pickleball 4 raquettes, 8 des ballons et un filet
MODÈLE	PACK MOBILE COMPLET
RÉFÉRENCE	DF-00001/52
ÂGE RECOMMANDÉ	A partir de 11 ans
DIMENSIONS DU PRODUIT	4 lames: 40,3*20*1 cm chacune 4 boules: 0,74 cm de diamètre chacune Filet: longueur standard de 6,7 mètres
POIDS DU PRODUIT	Poids net du produit complet: 11 kg Pelle: 210 g Balle: 64 g Net: 9 kg
MATÉRIAUX	Lame: Fibre de verre et caoutchouc Boule: plastique Filet: Nylon
ACCESSOIRES SUPPLÉMENTAIRES	Sac de transport, étiquettes adhésives, poulies et rondelles

3. PIÈCES ET COMPOSANTS

PIQUE DE PICKLEBALL:

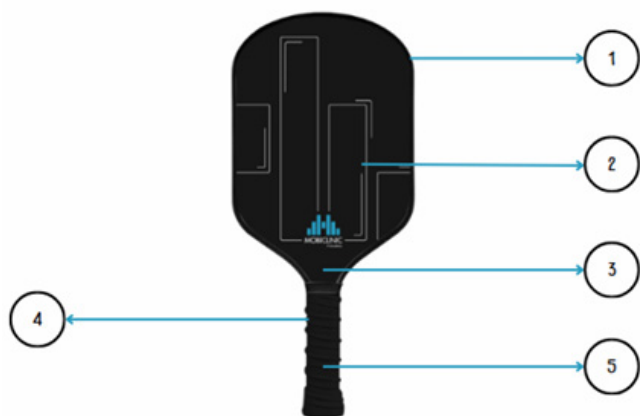













- 1. Tête:** La partie large qui entre en contact avec la balle.
- 2. Face:** La surface de frappe de la lame.
- 3. Cou:** La partie qui relie la tête à la poignée.
- 4. Poignée:** La partie que l'on tient dans la main.
- 5. Grip:** Le revêtement du manche pour une meilleure prise en main.

PICKLEBALL:

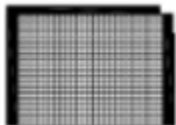

1. **Corps:** la structure sphérique du ballon.

ROUGE:

<p>1. Tube ovale droit avec embout - 2 pièces.</p> 	<p>2. Tube ovale droit avec embout - 2 pièces.</p> 	<p>3. Tube coudé ovale long - 2 pièces.</p> 
<p>4. Tube ovale droit (une extrémité percée) - 5 pièces.</p> 	<p>5. Tube ovale droit (les deux extrémités sont percées) - 1 pièce.</p> 	<p>6. Petite base centrale rectangulaire - 1 pièce.</p> 
<p>7. Tube droit ovale étroit avec embout - 1 pièce.</p> 	<p>8. Support vertical central (en forme de T) - 1 pièce.</p> 	<p>9. Ecrou - 6 pièces</p> 
<p>10. Rondelle - 6 pièces chacune.</p> 	<p>11. Roue - 6 pièces chacune.</p> 	<p>12. Filet - 1 pièce.</p> 
<p>13. Sac - 1 pièce</p> 	<p>14. Étiquette - 3 pièces.</p> 	

Note: Il est recommandé d'identifier toutes les pièces avant de commencer l'assemblage.

SAC DE PICKLEBALL:



4. INSTRUCTIONS D'ASSEMBLAGE

1. Prendre la pièce 1 (long tube ovale courbé) et l'assembler étape par étape avec les pièces 11, 10 et 9.
2. Appuyez sur la boucle de verrouillage de la partie 11 jusqu'à ce que vous entendiez un "clac". Cela indique que la boucle est verrouillée et empêche le filet de bouger.
3. Répétez l'opération avec la pièce 6 (support vertical central en T). assembler les pièces 11, 10 et 9, et appuyer sur la boucle de verrouillage de la pièce 11 jusqu'à ce qu'elle s'enclenche pour fixer la structure.

Goupille de verrouillage

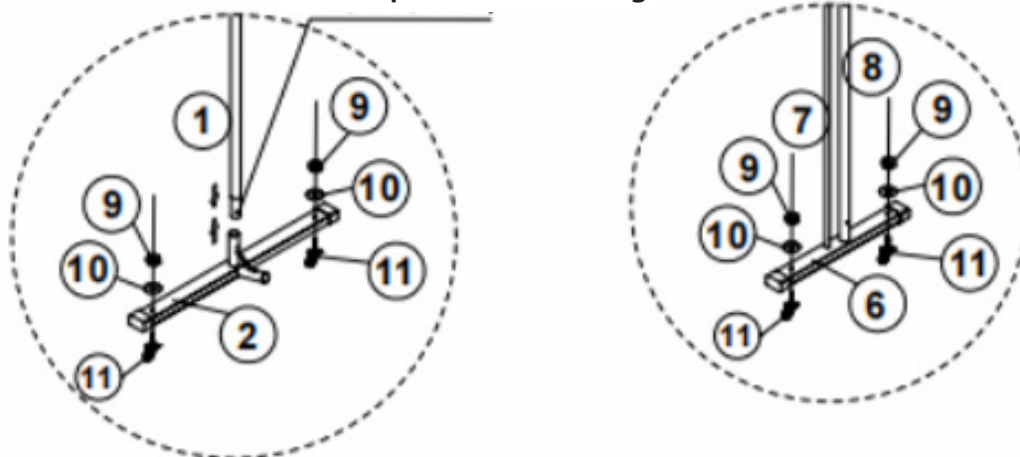

ASSEMBLAGE DE LA BASE CENTRALE

1. Placer la pièce 5 (petite base rectangulaire).
2. Tenir la pièce 5 tout en alignant le verrou de la pièce 4 (tube ovale droit avec pointes) sur le trou correspondant de la pièce 8.

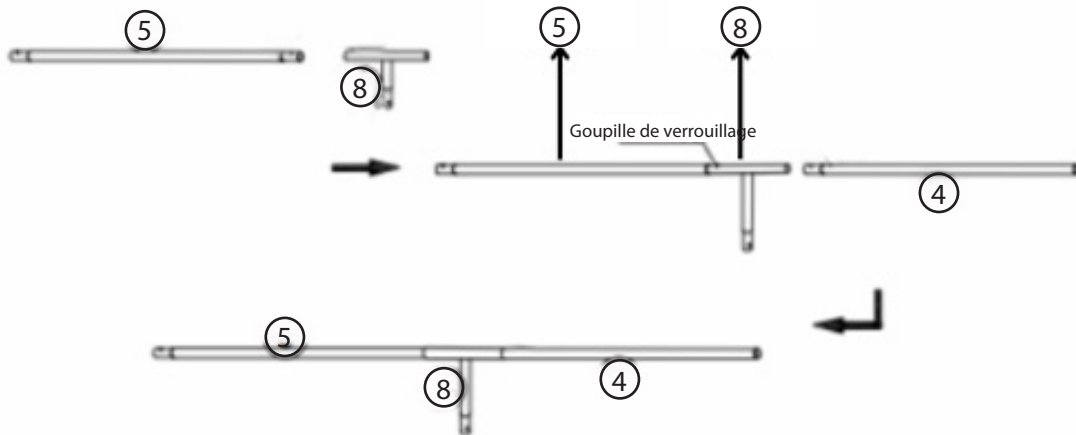

ASSEMBLAGE COMPLET DU CADRE

1. Assembler progressivement les pièces suivantes dans cet ordre:

- 4 (tube ovale droit avec pointes),
- 5 (petite base rectangulaire),
- 3 (tube ovale droit avec une extrémité pointue),
- 8 (base de connexion),
- 2 (long tube ovale et incurvé),
- 1 (grandes bases rectangulaires aux extrémités), et
- 7 (net).

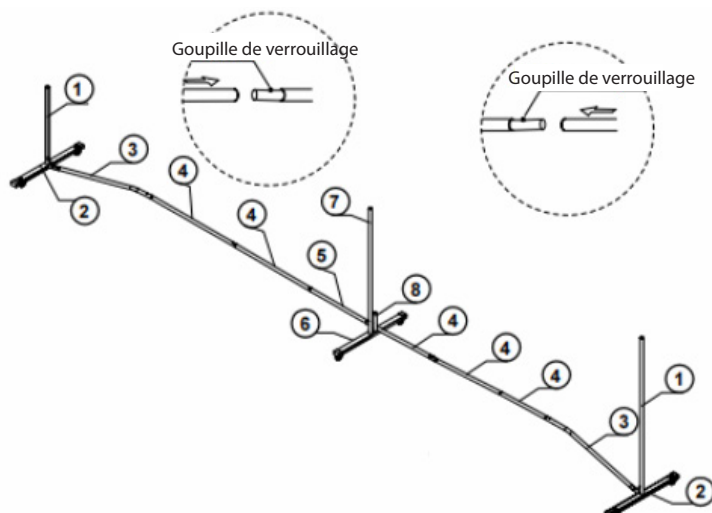

INSTALLATION DU RÉSEAU

1. Aligner la pièce 12 avec les pièces 1 et 7 (respectivement les grandes bases rectangulaires et le filet).
2. Serrez le filet en veillant à ce qu'il soit bien tendu, mais sans endommager les supports.

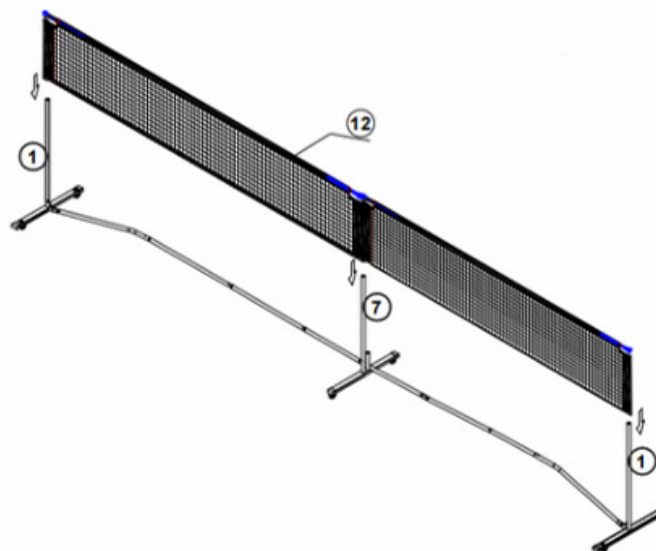

5. MODE D'EMPLOI

1. **Préparation de la zone:** Assurez-vous que le sol est plat, sec et sans obstacles.
2. **Assemblage correct:** vérifiez que toutes les pièces sont correctement assemblées et que le filet est correctement tendu.
3. **Utilisation du jeu:** profiter du jeu dans un environnement sûr et approprié.
4. **Utilisez tous les éléments du jeu:** utilisez les pagaies et les balles pour profiter au maximum de ce produit.

6. ENTRETIEN ET NETTOYAGE

SHOVELS:

- Nettoyez la lame avec un chiffon humide après chaque utilisation.
- Évitez d'exposer la lame à des températures extrêmes ou à une humidité excessive.
- Rangez la pelle dans une housse de protection lorsque vous ne l'utilisez pas.

BALLS:

- Nettoyez les boules avec de l'eau chaude et du savon doux si nécessaire.
- Inspecter régulièrement les billes pour vérifier qu'elles ne présentent pas de fissures ou de déformations.
- Remplacer les billes lorsqu'elles présentent des signes d'usure excessive.

ROUGE:

- Nettoyez régulièrement le filet avec un chiffon sec ou légèrement humide.
- Éviter l'utilisation de produits chimiques agressifs qui pourraient endommager les matériaux
- Inspecter périodiquement la structure et les pièces mobiles pour s'assurer qu'elles sont en bon état.
- Lorsqu'elle n'est pas utilisée, la moustiquaire et ses composants doivent être rangés dans le sac de transport, dans un endroit sec et à l'abri de l'humidité.

7. AVERTISSEMENTS ET PRÉCAUTIONS EN MATIÈRE DE SÉCURITÉ

1. **AVERTISSEMENT!** Il faut toujours s'échauffer correctement avant de jouer.
2. **AVERTISSEMENT!** Porter des chaussures appropriées pour éviter les blessures.
3. **AVERTISSEMENT!** Jouer sur des surfaces appropriées et exemptes d'obstacles.
4. **AVERTISSEMENT!** Lorsque vous jouez à l'extérieur, tenez compte des conditions météorologiques.
5. **AVERTISSEMENT!** Maintenez une hydratation adéquate pendant le jeu.
6. **AVERTISSEMENT!** L'utilisation de ce produit n'est pas recommandée pour les utilisateurs de moins de 11 ans.
7. **AVERTISSEMENT!** Tenez toujours les jeunes enfants à l'écart du filet pendant le montage et l'utilisation.
8. **AVERTISSEMENT!** Ne les laissez pas pendre ou s'appuyer sur le filet, car cela pourrait endommager le matériel ou la structure.
9. **AVERTISSEMENT!** Vérifier périodiquement que toutes les pièces ne sont pas usées, endommagées ou desserrées. Remplacer immédiatement tout composant défectueux.
10. **AVERTISSEMENT!** Évitez de tendre excessivement le filet afin d'éviter une déformation de la structure ou une usure accélérée.
11. **AVERTISSEMENT!** Démontez la moustiquaire et rangez-la dans le sac de transport fourni lorsque vous ne l'utilisez pas, surtout si vous ne l'utilisez pas pendant une période prolongée.

8. RÉOLUTION DE PROBLÈMES

Problème: La lame est glissante pendant le jeu.

Solution: Nettoyez la poignée ou envisagez de la remplacer si elle est usée.

Problème: La balle ne rebondit pas correctement.

Solution: Vérifiez si la bille est déformée ou endommagée. Remplacez-la si nécessaire.

Problème: La lame semble déséquilibrée.

Solution: Assurez-vous qu'il n'y a pas de dommages structurels. Si le problème persiste, consultez un professionnel.

SUR LE RÉSEAU:

1. Une pièce ne s'ajuste pas correctement:

P: Pièces mal orientées ou points de connexion obstrués.

S: Vérifier l'orientation des pièces et nettoyer les extrémités pour assurer une bonne connexion.

2. Instabilité de la structure:

Q: Bases ou tubes mal raccordés.

S: Assurez-vous que toutes les pièces sont entièrement insérées et que les bases sont posées sur une surface plane.

3. Difficulté à démonter les pièces:

Q: Connexions trop serrées ou débris aux points d'assemblage.

S: Appliquer un léger lubrifiant sur les connexions pour faciliter le démontage et nettoyer les débris accumulés.

4. Les autocollants ou les étiquettes se décollent:

P: Exposition à l'humidité ou nettoyage incorrect.

S: Remplacer les étiquettes par de nouvelles si nécessaire et conserver les pièces dans un endroit sec.

9. CONDITIONS DE GARANTIE

Ce produit est couvert par une garantie de 3 ans contre les défauts de fabrication.

Merci d'avoir choisi ce set de 4 raquettes de Pickleball, 8 balles et filet MOBIAL! Nous apprécions la confiance que vous accordez à nos produits. Nous nous engageons à vous fournir la meilleure qualité et le meilleur service.

Nous savons que vous apprécierez votre nouveau PACK COMPLET MOBIAL autant que nous avons apprécié de le créer pour vous. Si vous avez des questions ou si vous avez besoin d'aide, n'hésitez pas à nous contacter à l'adresse **clientes@mobiclinic.com**.

Merci d'avoir rejoint Mobiclinic! Nous sommes là pour vous aider.



IMPORTANTE

Conservare queste istruzioni per riferimenti futuri. Leggere queste istruzioni prima di utilizzare il prodotto.

Grazie per aver scelto il set di 4 racchette da Pickleball, 8 palline e rete MOBIALL! In questo manuale troverete tutte le informazioni necessarie per un uso e una manutenzione corretti e sicuri di questo prodotto.

La rete da pickleball è progettata per facilitare la pratica e il gioco di questo sport ovunque, offrendo una struttura stabile e resistente. È ideale sia per i principianti che per i giocatori esperti e il suo design portatile la rende facile da trasportare.

Di seguito viene presentata una breve introduzione al pickleball, che ne illustra le componenti e le regole fondamentali.

Il pickleball è uno sport di racchetta che combina elementi di tennis, badminton e padel. Si gioca su un campo più piccolo rispetto al tennis, con una rete più bassa e una palla di plastica con dei fori.

SCOPO DEL PRODOTTO

Le palline e le racchette da pickleball sono progettate per consentire ai giocatori di tutte le età di praticare questo sport che combina elementi di tennis, badminton e tennis da tavolo.

INDICAZIONI PER L'USO

- Le palette e le palline sono adatte per il gioco all'interno e all'esterno.
- Possono essere utilizzati da giocatori di tutti i livelli, dai principianti ai professionisti.
- Il pickleball è ideale per migliorare la coordinazione, l'agilità e la forma fisica.

BENEFICI

- Incoraggia l'attività fisica e l'esercizio cardiovascolare.
- Promuove la socializzazione e il gioco di squadra.
- Offre una curva di apprendimento rapida, che lo rende accessibile ai nuovi giocatori.

1. INTRODUZIONE DEL GIOCO

- **Obiettivo:** colpire la palla oltre la rete nel campo avversario in modo che l'avversario non possa restituirla.
- **Campo:** simile al campo da badminton, ma più piccolo.
- **Pagaia:** più piccola di una racchetta da tennis, ma più grande di una racchetta da ping pong.
- **Palla:** di plastica, con fori e più lenta di una palla da tennis.
- **Punti:** Si segna un punto ogni volta che la squadra avversaria commette un fallo.

PERCHÉ GIOCARE A PICKLEBALL?

- **Facile da imparare:** regole semplici e adattabili a tutti i livelli.
- **Divertimento:** combina strategia ed esercizio fisico.
- **Sociale:** perfetto per giocare con gli amici o la famiglia.
- **Salute:** migliora la coordinazione, l'agilità e la resistenza.

Regole di base:

- **Il servizio:** il gioco inizia con un servizio in diagonale. La palla deve rimbalzare una volta nell'area di servizio prima di passare dall'altra parte della rete.
- **La volée:** si può colpire la palla prima che rimbalzi nel proprio campo.
- **Il ritorno:** La palla deve essere restituita prima che rimbalzi due volte nel proprio campo.
- **La no volley zone:** si tratta di un'area vicino alla rete in cui non è possibile effettuare una volée finché la palla non ha rimbalzato una volta nel proprio campo.
- **Il punto:** un punto viene conquistato quando la squadra avversaria commette un errore (ad esempio, la palla esce dal campo, non rimbalza una volta prima della volée, ecc.)

Come si gioca?

1. **Il servizio:** un giocatore serve la palla in diagonale verso l'area di servizio della squadra avversaria.
2. **Il ritorno:** la squadra che riceve il pallone deve restituirlo prima che rimbalzi due volte.
3. **Il punto:** il gioco continua finché una squadra non commette un fallo.
4. **Il gioco:** in genere si gioca fino a 11 punti, con uno scarto di 2 punti.

2. CARATTERISTICHE DEL PRODOTTO

NOME	Set completo Pickleball 4 racchette, 8 palline e rete
MODELLO	PACCHETTO COMPLETO MOBIALL
RIFERIMENTO	DF-00001/52
ETÀ CONSIGLIATA	Da 11 anni
DIMENSIONI DEL PRODOTTO	4 lame: 40,3*20*1 cm ciascuna 4 palline: 0,74 cm di diametro ciascuna Rete: lunghezza standard di 6,7 metri
PESO DEL PRODOTTO	Peso netto del prodotto completo: 11 kg Pala: 210 g Palla: 64 g Netto: 9 kg
MATERIALI	Lama: Fibra di vetro e gomma Palla: plastica Rete: Nylon
ACCESSORI AGGIUNTIVI	Borsa di trasporto, etichette adesive, pulegge e rondelle

3. PARTI E COMPONENTI

VANGA DA PICKLEBALL:

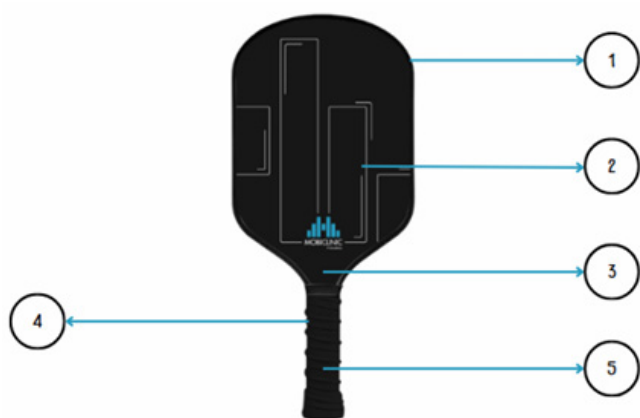













- 1. Testa:** la parte larga che entra in contatto con la palla.
- 2. Faccia:** la superficie di battuta della lama.
- 3. Collo:** La parte che collega la testa al manico.
- 4. Impugnatura:** la parte che si tiene in mano.
- 5. Grip:** il rivestimento dell'impugnatura per una migliore presa.

PICKLEBALL:

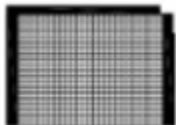

1. **Corpo:** la struttura sferica della palla.

ROSSO:

<p>1. Tubo ovale dritto con tappo terminale - 2 pezzi.</p> 	<p>2. Tubo ovale dritto con tappo terminale - 2 pezzi.</p> 	<p>3. Tubo ovale lungo piegato - 2 pezzi.</p> 
<p>4. Tubo ovale dritto (un'estremità forata) - 5 pezzi.</p> 	<p>5. Tubo ovale dritto (entrambe le estremità forate) - 1 pezzo.</p> 	<p>6. Piccola base centrale rettangolare - 1 pezzo.</p> 
<p>7. Tubo dritto ovale stretto con tappo terminale - 1 pezzo.</p> 	<p>8. Supporto verticale centrale (a T) - 1 pezzo.</p> 	<p>9. Dado - 6 pezzi.</p> 
<p>10. Rondelle - 6 pezzi ciascuna.</p> 	<p>11. Ruota - 6 pezzi ciascuno.</p> 	<p>12. Rete - 1 pezzo.</p> 
<p>13. Borsa - 1 pz.</p> 	<p>14. Etichetta - 3 pezzi.</p> 	

Nota: si raccomanda di identificare tutte le parti prima di iniziare il montaggio.

BORSA DA PICKLEBALL:



4. ISTRUZIONI DI MONTAGGIO

1. Prendere il pezzo 1 (tubo ovale lungo e curvo) e assemblarlo passo dopo passo con i pezzi 11, 10 e 9.
2. Premere la fibbia di bloccaggio sulla parte 11 fino a sentire un "clic". Questo indica che è bloccata e impedisce alla rete di muoversi.
3. Ripetere l'operazione con il pezzo 6 (staffa verticale centrale a T). unire i pezzi 11, 10 e 9 e premere la fibbia di bloccaggio sul pezzo 11 finché non scatta per fissare la struttura.

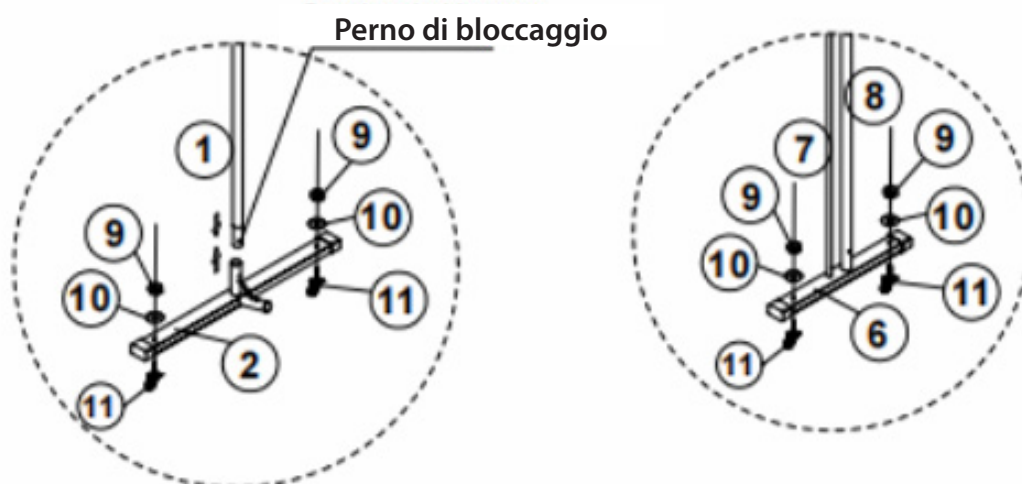

GRUPPO BASE CENTRALE

1. Posizionare il pezzo 5 (base rettangolare piccola).
2. Tenere il pezzo 5 e allineare la chiusura del pezzo 4 (tubo ovale dritto con punte) con il foro corrispondente nel pezzo 8.

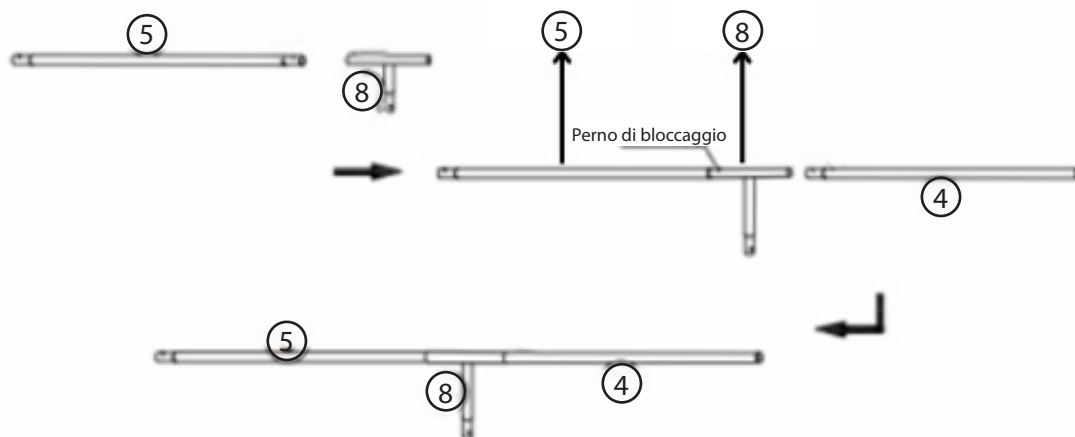

MONTAGGIO COMPLETO DEL TELAIO

1. Assemblare progressivamente le seguenti parti in questo ordine:

- 4 (tubo ovale dritto con punte),
- 5 (base rettangolare piccola),
- 3 (tubo ovale dritto con estremità appuntita),
- 8 (base di collegamento),
- 2 (tubo ovale lungo e curvo),
- 1 (grandi basi rettangolari alle estremità) e
- 7 (netto).

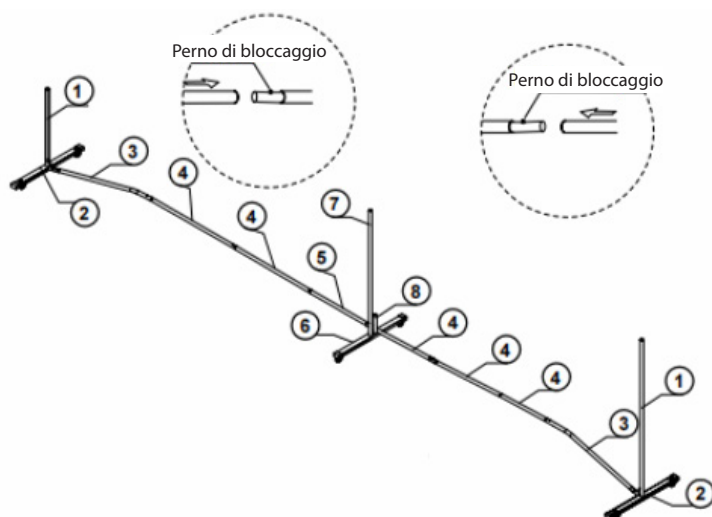

INSTALLAZIONE DELLA RETE

1. Allineare il pezzo 12 con i pezzi 1 e 7 (rispettivamente le grandi basi rettangolari e la rete).
2. Stringere la rete assicurandosi che sia ben tesa, ma senza danneggiare i supporti.

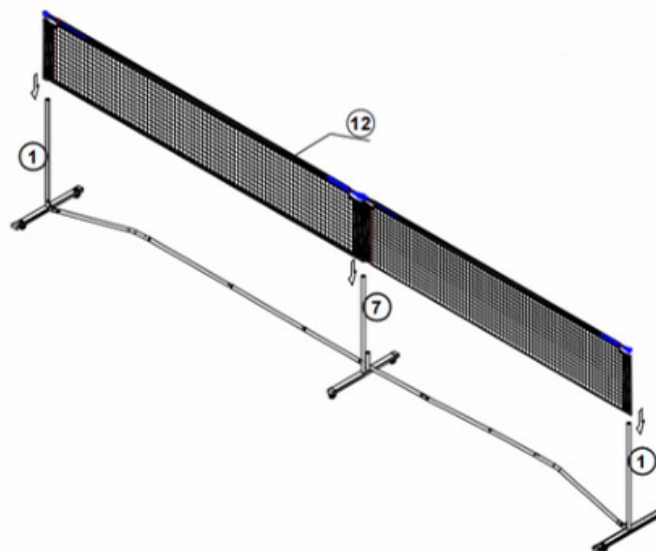

5. ISTRUZIONI PER L'USO

1. **Preparazione dell'area:** assicurarsi che il terreno sia piano, asciutto e privo di ostacoli.
2. **Montaggio corretto:** verificare che tutte le parti siano assemblate correttamente e che la rete sia ben tesa.
3. **Uso del gioco:** godetevi il gioco in un ambiente sicuro e appropriato.
4. **Utilizzate tutti gli elementi per il gioco:** usate le racchette e le palline per sfruttare al massimo questo prodotto.

6. MANUTENZIONE E PULIZIA

SPONDE:

- Pulire la lama con un panno umido dopo ogni utilizzo.
- Evitare di esporre la lama a temperature estreme o a umidità eccessiva.
- Conservare la pala in un coperchio protettivo quando non viene utilizzata.

PALLE:

- Se necessario, pulire le palline con acqua calda e sapone neutro.
- Ispezionare regolarmente le sfere per verificare l'assenza di crepe o deformazioni.
- Sostituire le sfere quando mostrano segni di usura eccessiva.

ROSSO:

- Pulire regolarmente la rete con un panno asciutto o leggermente umido.
- Evitare l'uso di sostanze chimiche aggressive che potrebbero danneggiare i materiali
- Ispezionare periodicamente la struttura e le parti mobili per verificare che siano in buone condizioni.
- Conservare la rete e i suoi componenti nella borsa di trasporto quando non vengono utilizzati, in un luogo asciutto e protetto dall'umidità.

7. AVVERTENZE E PRECAUZIONI DI SICUREZZA

1. **AVVERTENZA!** Riscaldarsi sempre adeguatamente prima di suonare.
2. **AVVERTENZA!** Indossare calzature adeguate per evitare lesioni.
3. **AVVERTENZA!** Giocare su superfici adeguate e prive di ostacoli.
4. **AVVERTENZA!** Quando si gioca all'aperto, prestare attenzione alle condizioni atmosferiche.
5. **AVVERTENZA!** Mantenere un'adeguata idratazione durante il gioco.
6. **AVVERTENZA!** Si sconsiglia l'uso da parte di utenti di età inferiore agli 11 anni.
7. **AVVERTENZA!** Tenere sempre i bambini piccoli lontani dalla rete durante il montaggio e l'uso.
8. **AVVERTENZA!** Non lasciare che i bambini pendano o si appoggino alla rete per non danneggiare il materiale o la struttura.
9. **AVVERTENZA!** Controllare periodicamente che tutti i componenti non siano usurati, danneggiati o allentati. Sostituire immediatamente i componenti difettosi.
10. **AVVERTENZA!** Evitare di tensionare eccessivamente la rete per evitare la deformazione della struttura o l'usura accelerata.
11. **AVVERTENZA!** Quando non si utilizza la rete, smontarla e riporla nella borsa di trasporto in dotazione, soprattutto se non viene utilizzata per un periodo di tempo prolungato.

8. RISOLUZIONE DEI PROBLEMI

Problema: La lama è scivolosa durante il gioco.

Soluzione: Pulire l'impugnatura o sostituirla se è usurata.

Problema: La palla non rimbalza correttamente.

Soluzione: Verificare se la sfera è deformata o danneggiata. Se necessario, sostituirla.

Problema: La lama è sbilanciata.

Soluzione: Verificare che non vi siano danni strutturali. Se il problema persiste, consultare un professionista.

SULLA RETE:

1. Una parte non si adatta correttamente:

P: Parti orientate in modo errato o punti di connessione ostruiti.

S: Controllare l'orientamento delle parti e pulire le estremità per garantire un collegamento corretto.

2. Instabilità della struttura:

D: Basi o tubi non collegati correttamente.

S: Assicurarsi che tutte le parti siano completamente inserite e che le basi siano su una superficie piana.

3. Difficoltà di smontaggio delle parti:

D: Collegamenti troppo serrati o detriti nei punti di montaggio.

S: Applicare un leggero lubrificante ai collegamenti per facilitare lo smontaggio e pulire i detriti accumulati.

4. Gli adesivi o le etichette si staccano:

P: Esposizione all'umidità o pulizia impropria.

S: Se necessario, sostituire le etichette con altre nuove e conservare le parti in un luogo asciutto.

9. CONDIZIONI DI GARANZIA

Questo prodotto è coperto da una garanzia di 3 anni contro i difetti di fabbricazione.

Grazie per aver scelto questo set di 4 racchette da Pickleball, 8 palline e rete MOBIALL! Apprezziamo la vostra fiducia nei nostri prodotti. Ci impegniamo a fornirvi la migliore qualità e il miglior servizio.

Sappiamo che il vostro nuovo MOBIALL COMPLETE PACK vi piacerà tanto quanto a noi è piaciuto crearlo per voi. Se avete domande o bisogno di assistenza, non esitate a contattarci all'indirizzo **clientes@mobiclinic.com**.

Grazie per esservi uniti a Mobiclinic! Siamo qui per aiutarvi.



WICHTIG

Bewahren Sie diese Anleitung zum späteren Nachschlagen auf. Lesen Sie diese Anleitung, bevor Sie das Produkt verwenden.

Vielen Dank, dass Sie sich für das Set aus 4 Pickleball-Schlägern, 8 Bällen und MOBIAL-Netz entschieden haben! In dieser Anleitung finden Sie alle Informationen, die Sie benötigen, um dieses Produkt richtig und sicher zu benutzen und zu warten.

Das Pickleball-Netz wurde entwickelt, um das Üben und Spielen dieser Sportart überall zu erleichtern, und bietet eine stabile und widerstandsfähige Struktur. Es ist ideal für Anfänger und Fortgeschrittene, und sein tragbares Design macht es leicht zu transportieren.

Nachfolgend finden Sie eine kurze Einführung in das Pickleball-Spiel, in der die grundlegenden Bestandteile und Regeln erläutert werden.

Pickleball ist eine Schlägersportart, die Elemente von Tennis, Badminton und Padel kombiniert. Er wird auf einem kleineren Platz als Tennis gespielt, mit einem niedrigeren Netz und einem Plastikball mit Löchern.

ZWECK DES PRODUKTS

Pickleball-Bälle und -Schläger sind so konzipiert, dass Spieler aller Altersgruppen diesen Sport, der Elemente von Tennis, Badminton und Tischtennis kombiniert, genießen können.

ANWENDUNGSGEBIETE

- Die Schläger und Bälle sind für das Spielen drinnen und draußen geeignet.
- Sie können von Spielern aller Niveaus verwendet werden, vom Anfänger bis zum Profi.
- Pickleball ist ideal, um Koordination, Beweglichkeit und Fitness zu verbessern.

BENEFITS

- Ermutigt zu körperlicher Aktivität und Herz-Kreislauf-Training.
- Fördert die Sozialisierung und das Teamspiel.
- Es bietet eine schnelle Lernkurve, so dass es auch für neue Spieler zugänglich ist.

1. EINFÜHRUNG IN DAS SPIEL

- **Ziel:** Den Ball über das Netz in das gegnerische Feld schlagen, so dass der Gegner ihn nicht zurückspielen kann.
- **Platz:** Ähnlich wie der Badmintonplatz, aber kleiner.
- **Paddel:** Kleiner als ein Tennisschläger, aber größer als ein Tischtennisschläger.
- **Ball:** Kunststoff, mit Löchern und langsamer als ein Tennisball.
- **Punkte:** Für jedes Foul der gegnerischen Mannschaft gibt es einen Punkt.

WARUM PICKLEBALL SPIELEN?

- **Leicht zu erlernen:** Einfache Regeln, die für alle Niveaus geeignet sind.
- **Spaß:** Kombiniert Strategie und körperliche Betätigung.
- **Sozial:** Perfekt für das Spiel mit Freunden oder der Familie.
- **Gesund:** Verbessert Koordination, Beweglichkeit und Ausdauer.

Grundregeln:

- **Der Aufschlag:** Das Spiel beginnt mit einem diagonalen Aufschlag. Der Ball muss einmal im Aufschlagfeld aufspringen, bevor er auf die andere Seite des Netzes gelangt.
- **Der Volley:** Du kannst den Ball schlagen, bevor er auf deinem Platz aufspringt.
- **Der Rückschlag:** Der Ball muss zurückgespielt werden, bevor er zweimal auf deinem Platz aufspringt.
- **Die No-Volley-Zone:** Dies ist ein Bereich in der Nähe des Netzes, in dem Sie den Ball erst dann spielen dürfen, wenn er einmal in Ihrem Feld aufgesprungen ist.
- **Der Punkt:** Ein Punkt ist gewonnen, wenn die gegnerische Mannschaft einen Fehler begeht (z. B. der Ball geht ins Aus, springt vor dem Volley nicht einmal auf, usw.).

Wie wird gespielt?

1. **Der Aufschlag:** Ein Spieler schlägt den Ball diagonal zum Aufschlagfeld der gegnerischen Mannschaft auf.
2. **Die Rückgabe:** Die empfangende Mannschaft muss den Ball zurückspielen, bevor er zweimal aufspringt.
3. **Der Punkt:** Das Spiel geht weiter, bis eine Mannschaft ein Foul begeht.
4. **Das Spiel:** Im Allgemeinen wird das Spiel bis 11 Punkte gespielt, mit einer Differenz von 2 Punkten.

2. PRODUKTMERKMALE

NAME	Komplettes Pickleball-Set 4 Schläger, 8 bälle und ein Netz
MODELL	KOMPLETTES MOBILES PAKET
REFERENZ	DF-00001/52
EMPFOHLENES ALTER	Ab 11 Jahre alt
PRODUKTABMESSUNGEN	4 Blätter: je 40,3*20*1 cm 4 Kugeln: je 0,74 cm Durchmesser Netz: Standardlänge von 6,7 Metern
PRODUKTGEWICHT	Nettogewicht des kompletten Produkts: 11 kg Schaufel: 210 g Kugel: 64 g Netto: 9 kg
MATERIALIEN	Klinge: Fiberglas und Gummi Kugel: Kunststoff Netz: Nylon
ZUSÄTZLICHES ZUBEHÖR	Tragetasche, Klebeetiketten, riemenscheiben und Unterlegscheiben

3. TEILE UND KOMPONENTEN

PICKLEBALL SPADE:

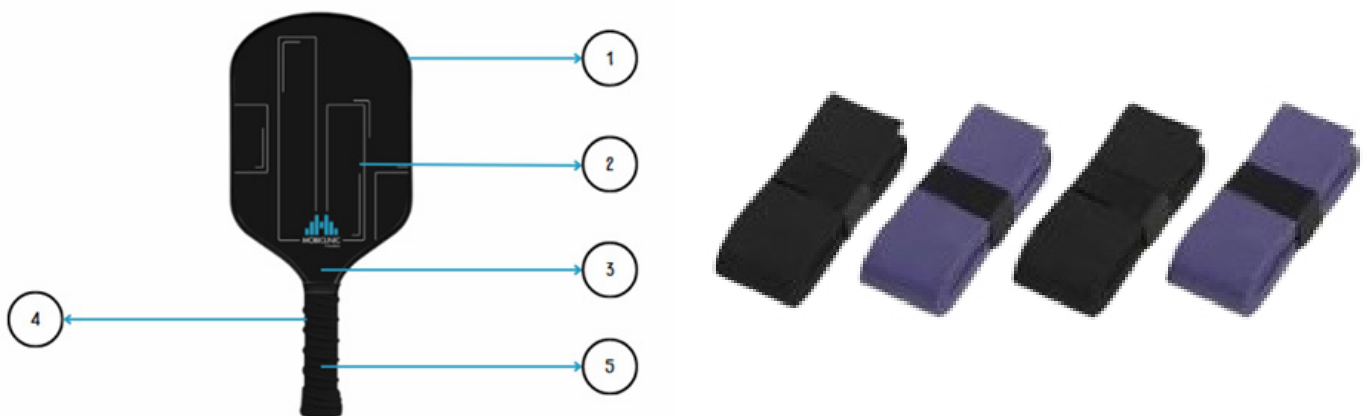













- 1. Kopf:** Der breite Teil, der den Kontakt mit dem Ball herstellt.
- 2. Schlagfläche:** Die Schlagfläche der Klinge.
- 3. Hals:** Der Teil, der den Kopf mit dem Griff verbindet.
- 4. Handgriff:** Der Teil, der in der Hand gehalten wird.
- 5. Grip:** Die Beschichtung auf dem Griff für besseren Halt.

PICKLEBALL:

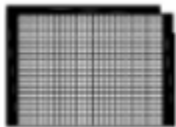

1. Körper: Die kugelförmige Struktur des Balls.

ROT:

<p>1. Gerades ovales Rohr mit Endkappe - 2 Stück.</p> 	<p>2. Gerades ovales Rohr mit Endkappe - 2 Stück.</p> 	<p>3. Langes ovales gebogenes Rohr - 2 Stück.</p> 
<p>4. Gerade ovale Röhre (ein Ende durchbohrt) - 5 Stück.</p> 	<p>5. Gerade ovale Röhre (beide Enden durchbohrt) - 1 Stück.</p> 	<p>6. Kleiner zentraler rechteckiger Sockel - 1 Stück.</p> 
<p>7. Schmales ovales gerades Rohr mit Endkappe - 1 Stück.</p> 	<p>8. Zentrale vertikale Stütze (T-förmig) - 1 Stück.</p> 	<p>9. Mutter - 6 Stück.</p> 
<p>10. Unterlegscheiben - je 6 Stück.</p> 	<p>11. Rad - je 6 Stück.</p> 	<p>12. Netz - 1 Stück.</p> 
<p>13. Tasche - 1 Stk.</p> 	<p>14. Etikett - 3 Stück.</p> 	

Hinweis: Es wird empfohlen, vor Beginn der Montage alle Teile zu identifizieren.

PICKLEBALL-TASCHE:



4. MONTAGEANLEITUNG

1. Nehmen Sie Teil 1 (langes gebogenes ovales Rohr) und setzen Sie es Schritt für Schritt mit den Teilen 11, 10 und 9 zusammen.
2. Drücken Sie die Verriegelungsschnalle an Teil 11, bis Sie ein "Klicken" hören. Dies zeigt an, dass die Schnalle verriegelt ist und sich das Netz nicht mehr bewegen kann.
3. Wiederholen Sie den Vorgang mit Teil 6 (mittlerer vertikaler T-Winkel). verbinden Sie die Teile 11, 10 und 9 und drücken Sie die Verriegelungsschnalle an Teil 11, bis es "klickt", um die Struktur zu sichern.

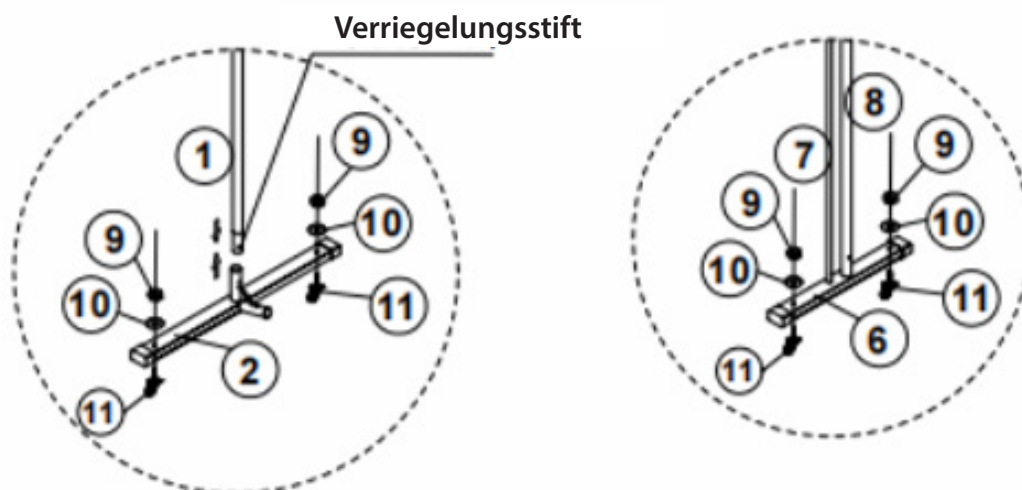

ZENTRALE BASISEINHEIT

1. Platzieren Sie Teil 5 (kleine rechteckige Basis).

2. Halten Sie Teil 5 fest und richten Sie den Verschluss an Teil 4 (gerades ovales Rohr mit Zacken) auf das entsprechende Loch in Teil 8 aus.

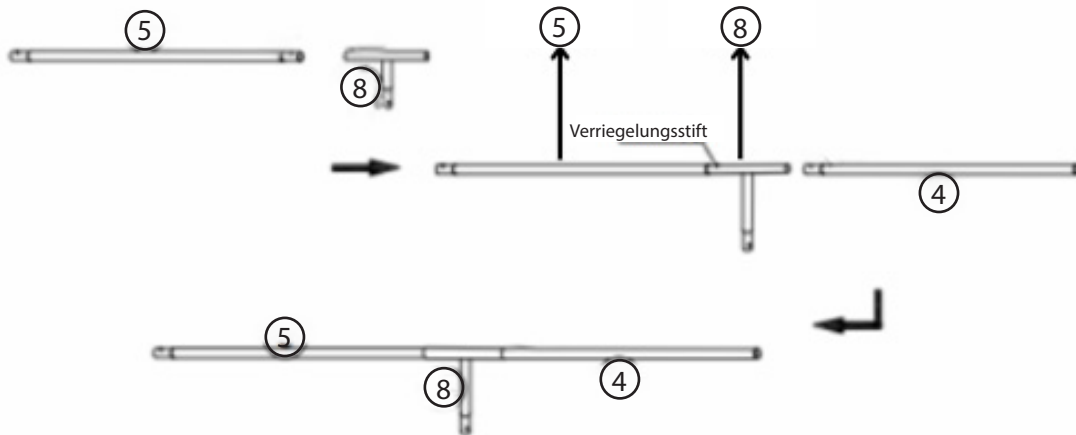

KOMPLETTE RAHMENMONTAGE

1. Bauen Sie nach und nach die folgenden Teile in dieser Reihenfolge zusammen:

- 4 (gerade ovale Röhre mit Stacheln),
- 5 (kleiner rechteckiger Sockel),
- 3 (gerades ovales Rohr mit einem spitzen Ende),
- 8 (Anschlussbasis),
- 2 (langes gebogenes ovales Rohr),
- 1 (große rechteckige Sockel an den Enden), und
- 7 (netto).

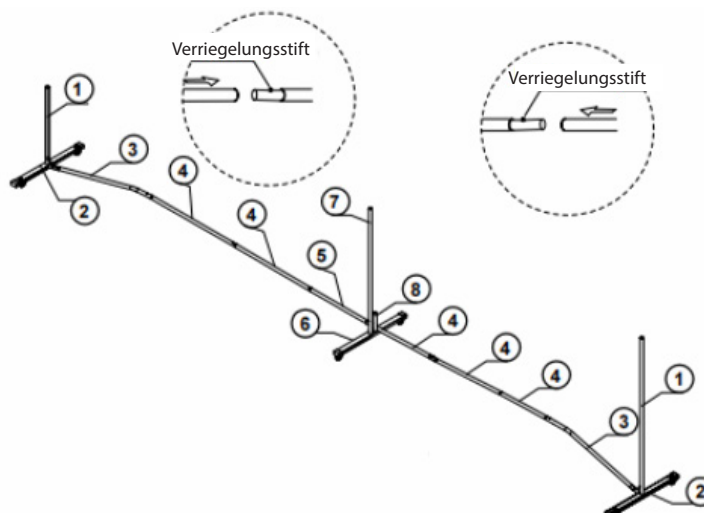

INSTALLATION DES NETZWERKS

1. Richten Sie das Teil 12 an den Teilen 1 und 7 aus (große rechteckige Sockel bzw. das Netz).
2. Spannen Sie das Netz so, dass es straff ist, aber die Stützen nicht beschädigt werden.

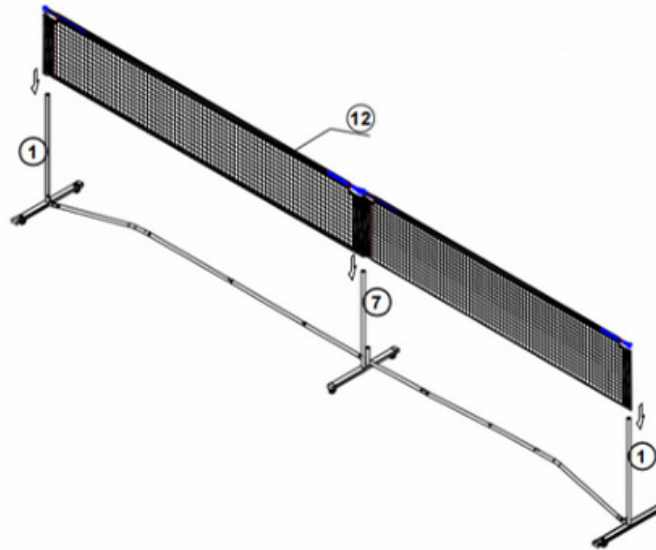

5. GEBRAUCHSANWEISUNG

1. **Vorbereitung des Geländes:** Stellen Sie sicher, dass der Boden eben, trocken und frei von Hindernissen ist.
2. **Ordnungsgemäße Montage:** Prüfen Sie, ob alle Teile richtig zusammengebaut sind und ob das Netz richtig gespannt ist.
3. **Nutzung des Spiels:** Genießen Sie das Spiel in einer sicheren und angemessenen Umgebung.
4. **Verwenden Sie alle Elemente für das Spiel:** Verwenden Sie die Schläger und Bälle für die maximale Nutzung und Freude an diesem Produkt.

6. WARTUNG UND REINIGUNG

SCHÜTZEN:

- Reinigen Sie die Klinge nach jedem Gebrauch mit einem feuchten Tuch.
- Vermeiden Sie es, die Schaufel extremen Temperaturen oder übermäßiger Feuchtigkeit auszusetzen.
- Bewahren Sie die Schaufel bei Nichtgebrauch in einer Schutzhülle auf.

BÄLLE:

- Reinigen Sie die Kugeln bei Bedarf mit warmem Wasser und milder Seife.
- Prüfen Sie die Kugeln regelmäßig auf Risse oder Verformungen.
- Tauschen Sie die Kugeln aus, wenn sie Anzeichen von übermäßigem Verschleiß zeigen.

ROT:

- Reinigen Sie das Netz regelmäßig mit einem trockenen oder leicht feuchten Tuch.
- Vermeiden Sie die Verwendung von aggressiven Chemikalien, die die Materialien beschädigen könnten.
- Überprüfen Sie regelmäßig die Struktur und die beweglichen Teile, um sicherzustellen, dass sie in gutem Zustand sind.
- Bewahren Sie das Netz und seine Bestandteile bei Nichtgebrauch in der Transporttasche an einem trockenen und vor Feuchtigkeit geschützten Ort auf.

7. SICHERHEITSWARNUNGEN UND VORSICHTSMASSNAHMEN

1. **WARNUNG!** Wärmen Sie sich vor dem Spielen immer gut auf.
2. **WARNUNG!** Tragen Sie geeignetes Schuhwerk, um Verletzungen zu vermeiden.
3. **WARNUNG!** Spielen Sie auf geeigneten, hindernisfreien Flächen.
4. **WARNUNG!** Achten Sie beim Spielen im Freien auf die Wetterbedingungen.
5. **WARNUNG!** Achten Sie während des Spiels auf eine ausreichende Flüssigkeitszufuhr.
6. **WARNUNG!** Nicht zur Verwendung durch Personen unter 11 Jahren empfohlen.
7. **WARNUNG!** Halten Sie kleine Kinder während des Aufbaus und der Benutzung immer vom Netz fern.
8. **WARNUNG!** Lassen Sie sie nicht am Netz hängen oder lehnen, da dies das Material oder die Struktur beschädigen könnte.
9. **WARNUNG!** Überprüfen Sie regelmäßig alle Teile auf Verschleiß, Beschädigung oder lose Teile. Tauschen Sie defekte Teile sofort aus.
10. **WARNUNG!** Vermeiden Sie ein übermäßiges Spannen des Netzes, um eine Verformung der Struktur oder einen beschleunigten Verschleiß zu vermeiden.
11. **WARNUNG!** Bauen Sie das Netz ab und bewahren Sie es in der mitgelieferten Tragetasche auf, wenn Sie es nicht benutzen, insbesondere wenn Sie es längere Zeit nicht benutzen.

8. PROBLEMBEHEBUNG

Problem: Die Klinge fühlt sich beim Spielen glitschig an.

Lösung: Reinigen Sie den Griff oder tauschen Sie ihn aus, wenn er abgenutzt ist.

Problem: Der Ball prallt nicht richtig ab.

Lösung: Prüfen Sie, ob die Kugel deformiert oder beschädigt ist. Ersetzen Sie sie, falls erforderlich.

Problem: Die Klinge fühlt sich unausgewogen an.

Lösung: Vergewissern Sie sich, dass es keine strukturellen Schäden gibt. Wenn das Problem weiterhin besteht, wenden Sie sich an einen Fachmann.

ÜBER DAS NETZWERK:

1. Ein Teil passt nicht richtig:

P: Falsch ausgerichtete Teile oder verstopfte Anschlussstellen.

S: Überprüfen Sie die Ausrichtung der Teile und reinigen Sie die Enden, um eine ordnungsgemäße Verbindung sicherzustellen.

2. Instabilität der Struktur:

F: Basen oder Schläuche falsch angeschlossen.

S: Vergewissern Sie sich, dass alle Teile vollständig eingesetzt sind und dass die Sockel auf einer ebenen Fläche stehen.

3. Schwierige Demontage von Teilen:

F: Zu fest angezogene Verbindungen oder Verunreinigungen an den Montagepunkten.

S: Tragen Sie ein leichtes Schmiermittel auf die Anschlüsse auf, um die Demontage zu erleichtern und die angesammelten Ablagerungen zu entfernen.

4. Aufkleber oder Etiketten lösen sich ab:

P: Einwirkung von Feuchtigkeit oder unsachgemäße Reinigung.

S: Ersetzen Sie die Etiketten bei Bedarf durch neue und bewahren Sie die Teile an einem trockenen Ort auf.

9. GARANTIEBEDINGUNGEN

Für dieses Produkt gilt eine 3-jährige Garantie gegen Fabrikationsfehler.

Vielen Dank, dass Sie sich für dieses Set aus 4 Pickleball-Schlägern, 8 Bällen und MOBIALL-Netz entschieden haben! Wir wissen Ihr Vertrauen in unsere Produkte zu schätzen. Wir sind bestrebt, Ihnen die beste Qualität und den besten Service zu bieten.

Wir sind sicher, dass Ihnen Ihr neues MOBIALL COMPLETE PACK genauso viel Freude bereiten wird, wie wir es für Sie erstellt haben. Wenn Sie Fragen haben oder Hilfe benötigen, zögern Sie bitte nicht, uns unter **clientes@mobiclinic.com** zu kontaktieren.

Vielen Dank, dass Sie sich bei Mobiclinic angemeldet haben! Wir sind hier, um Ihnen zu helfen.



IMPORTANTE

Guarde estas instruções para referência futura. Leia estas instruções antes de utilizar este produto.

Obrigado por ter escolhido o conjunto de 4 raquetes Pickleball, 8 bolas e rede MOBIALL! Neste manual encontrará todas as informações necessárias para uma utilização e manutenção corretas e seguras deste produto.

A rede Pickleball foi concebida para facilitar a prática e o jogo deste desporto em qualquer lugar, oferecendo uma estrutura estável e resistente. É ideal tanto para principiantes como para jogadores avançados e o seu design portátil facilita o seu transporte.

Segue-se uma breve introdução ao pickleball, detalhando os seus componentes e regras fundamentais.

O Pickleball é um desporto de raquete que combina elementos de ténis, badminton e padel. É jogado num campo mais pequeno do que o ténis, com uma rede mais baixa e uma bola de plástico com buracos.

OBJECTIVO DO PRODUTO

As bolas e as pás de Pickleball foram concebidas para permitir aos jogadores de todas as idades desfrutar deste desporto que combina elementos de ténis, badminton e ténis de mesa.

INDICAÇÕES DE UTILIZAÇÃO

- As pás e as bolas são adequadas para brincar no interior e no exterior.
- Podem ser utilizados por jogadores de todos os níveis, desde principiantes a profissionais.
- O Pickleball é ideal para melhorar a coordenação, a agilidade e a condição física.

BENEFÍCIOS

- Incentiva a atividade física e o exercício cardiovascular.
- Favorece a socialização e o jogo em equipa.
- Oferece uma curva de aprendizagem rápida, tornando-o acessível a novos jogadores.

1. INTRODUÇÃO DO JOGO

- **Objetivo:** Bater a bola por cima da rede para o campo do adversário, de modo a que este não a possa devolver.
- **Campo:** semelhante ao campo de badminton, mas mais pequeno.
- **Pá:** Mais pequena do que uma pá de ténis, mas maior do que uma pá de pingue-pongue.
- **Bola:** De plástico, com orifícios e mais lenta do que uma bola de ténis.
- **Pontos:** É marcado um ponto cada vez que a equipa adversária comete uma falta.

PORQUÊ JOGAR PICKLEBALL?

- **Fácil de aprender:** regras simples adaptáveis a todos os níveis.
- **Diversão:** Combina estratégia e exercício físico.
- **Social:** Perfeito para jogar com amigos ou família.
- **Saudável:** Melhora a coordenação, a agilidade e a resistência.

Regras básicas:

- **O serviço:** O jogo começa com um serviço na diagonal. A bola tem de saltar uma vez na área de serviço antes de passar para o outro lado da rede.
- **O voleibol:** Pode bater a bola antes de ela saltar para o seu campo.
- **A devolução:** A bola deve ser devolvida antes de fazer dois ressaltos no seu campo.
- **A zona de não voleio:** Esta é uma área perto da rede onde não se pode voleiar a bola até que esta tenha saltado uma vez no seu campo.
- **O ponto:** Um ponto é ganho quando a equipa adversária comete uma falta (por exemplo, a bola sai do campo, não salta uma vez antes do voleio, etc.).

Como jogar?

1. **O serviço:** Um jogador serve a bola na diagonal em direção à área de serviço da equipa adversária.
2. **A devolução:** A equipa que recebe a bola tem de a devolver antes que ela faça dois ressaltos.
3. **O objetivo:** o jogo continua até que uma equipa cometa uma falta.
4. **O jogo:** Geralmente, o jogo é disputado até 11 pontos, com uma diferença de 2 pontos.

2. CARACTERÍSTICAS DO PRODUTO

NOME	Conjunto completo de Pickleball 4 raquetes, 8 bolas e uma rede
MODELO	PACOTE MOBIALL COMPLETO
REFERÊNCIA	DF-00001/52
IDADE RECOMENDADA	A partir dos 11 anos
DIMENSÕES DO PRODUTO	4 lâminas: 40,3*20*1 cm cada 4 bolas: 0,74 cm de diâmetro cada Rede: comprimento standard de 6,7 metros
PESO DO PRODUTO	Peso líquido do produto completo: 11 kg Pá: 210 g Bola: 64 g Líquido: 9 kg
MATERIAIS	Lâmina: Fibra de vidro e borracha Bola: Plástico Rede: Nylon
ACESSÓRIOS ADICIONAIS	Saco de transporte, etiquetas adesivas, polias e anilhas

3. PEÇAS E COMPONENTES

PÁ DE PICKLEBALL:

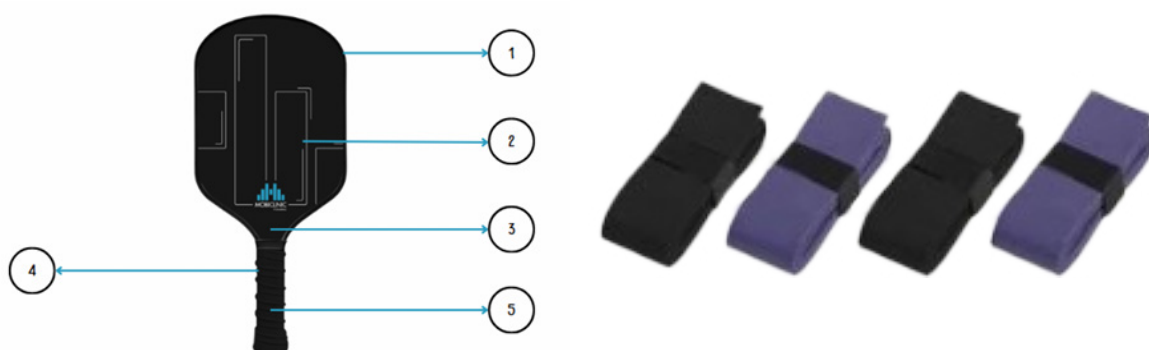













- 1. Cabeça:** A parte larga que entra em contacto com a bola.
- 2. Face:** A superfície de contacto da lâmina.
- 3. Pescoço:** A parte que liga a cabeça à pega.
- 4. Pega:** A parte que se segura na mão.
- 5. Pega:** O revestimento da pega para uma melhor aderência.

PICKLEBALL:

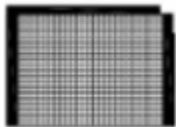

1. **Corpo:** A estrutura esférica da bola.

VERMELHO:

<p>1. Tubo oval reto com tampa de extremidade - 2 peças.</p> 	<p>2. Tubo oval reto com tampa de extremidade - 2 peças.</p> 	<p>3. Tubo oval comprido curvado - 2 peças.</p> 
<p>4. Tubo oval reto (uma extremidade perfurada) - 5 peças.</p> 	<p>5. Tubo oval reto (com piercing nas duas extremidades) - 1 peça.</p> 	<p>6. Pequena base central retangular - 1 peça.</p> 
<p>7. Tubo reto oval estreito com tampa de extremidade - 1 peça.</p> 	<p>8. Suporte vertical central (em forma de T) - 1 peça.</p> 	<p>9. Porca - 6 unid.</p> 
<p>10. Arruelas - 6 peças cada.</p> 	<p>11. Roda - 6 peças cada.</p> 	<p>12. Rede - 1 peça.</p> 
<p>13. Saco - 1 unid.</p> 	<p>14. Etiqueta - 3 peças.</p> 	

Nota: Recomenda-se que todas as peças sejam identificadas antes de iniciar a montagem.

SACO DE PICKLEBALL:



4. INSTRUÇÕES DE MONTAGEM

1. Pegue na peça 1 (tubo oval longo e curvo) e monte-a passo a passo com as peças 11, 10 e 9.
2. Prima a fivela de fecho na peça 11 até ouvir um "clique". Isto indica que está bloqueada e impede que a rede se mova.
3. Repita o processo com a peça 6 (suporte vertical central em T). Junte as peças 11, 10 e 9 e prima a fivela de fecho da peça 11 até ouvir um "clique" para fixar a estrutura.

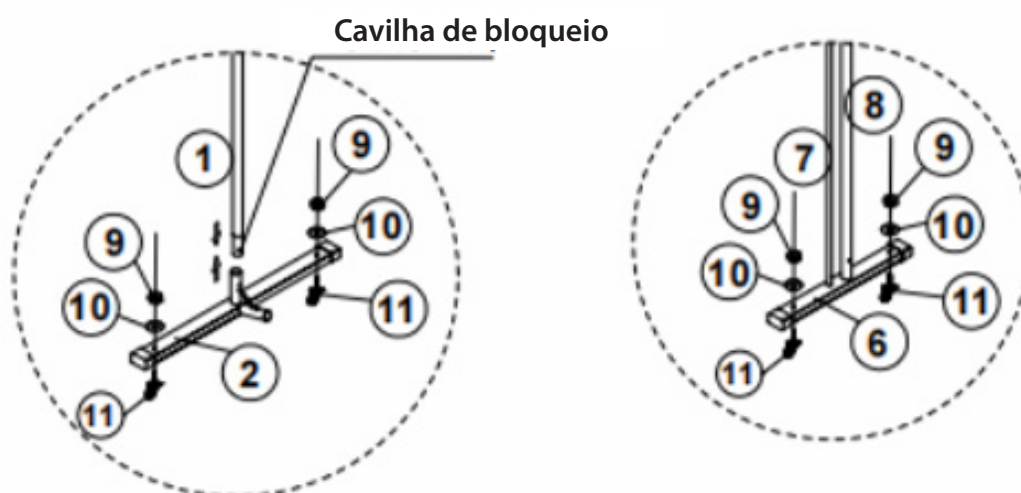

CONJUNTO DA BASE CENTRAL

1. Colocar a peça 5 (base retangular pequena).
2. Segure a peça 5 enquanto alinha o fecho da peça 4 (tubo oval reto com espigões) com o orifício correspondente na peça 8.

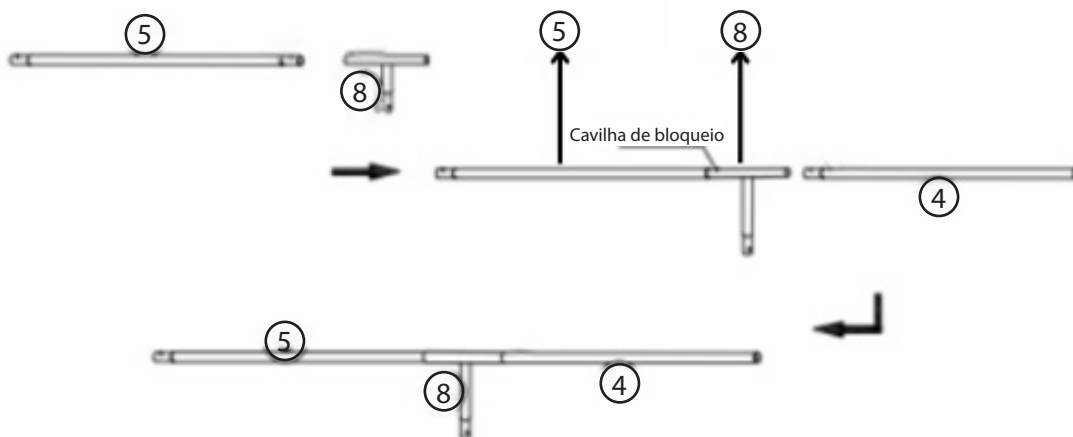

MONTAGEM COMPLETA DO QUADRO

1. Montar progressivamente as peças seguintes, por esta ordem:

- 4 (tubo oval reto com espigões),
- 5 (pequena base retangular),
- 3 (tubo oval reto com uma extremidade pontiaguda),
- 8 (base de ligação),
- 2 (tubo oval longo e curvo),
- 1 (grandes bases rectangulares nas extremidades), e
- 7 (líquido).

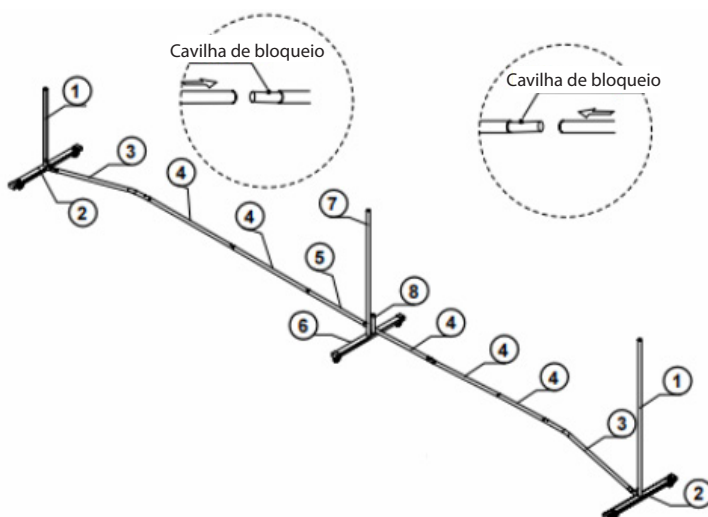

INSTALAÇÃO DA REDE

1. Alinhe a peça 12 com as peças 1 e 7 (bases rectangulares grandes e a rede, respetivamente).
2. Apertar a rede de modo a que fique bem esticada, mas sem danificar os suportes.

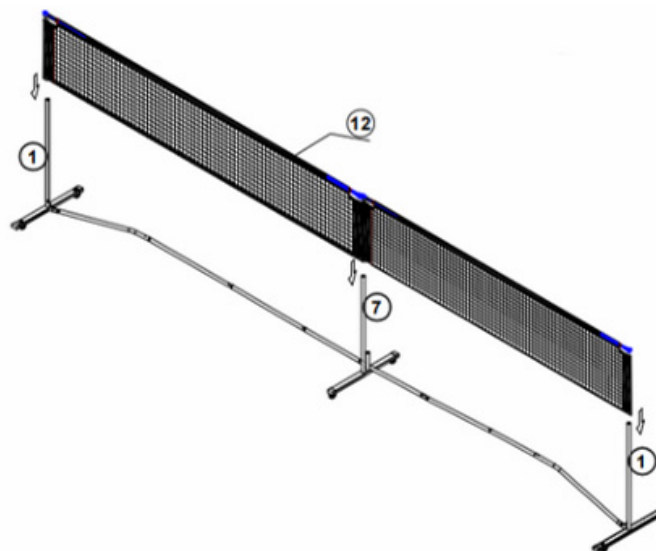

5. INSTRUÇÕES DE UTILIZAÇÃO

1. **Preparação do terreno:** Certifique-se de que o terreno é plano, seco e livre de obstáculos.
2. **Montagem correta:** Verificar se todas as peças estão corretamente montadas e se a rede está bem esticada.
3. **Utilização do jogo:** Desfrutar do jogo num ambiente seguro e adequado.
4. **Utilize todos os elementos do jogo:** utilize as pás e as bolas para tirar o máximo partido deste produto.

6. MANUTENÇÃO E LIMPEZA

CÁPSULAS:

- Limpar a lâmina com um pano húmido após cada utilização.
- Evitar expor a pá a temperaturas extremas ou a humidade excessiva.
- Guarde a pá numa capa protetora quando não estiver a ser utilizada.

BOLAS:

- Limpar as bolas com água morna e sabão neutro, se necessário.
- Inspeccionar regularmente as esferas quanto a fissuras ou deformações.
- Substituir as esferas quando estas apresentarem sinais de desgaste excessivo.

VERMELHO:

- Limpar regularmente a rede com um pano seco ou ligeiramente húmido.
- Evitar a utilização de produtos químicos agressivos que possam danificar os materiais
- Inspeccionar periodicamente a estrutura e as partes móveis para garantir que estão em boas condições.
- Guardar a rede e os seus componentes no saco de transporte quando não estiver a ser utilizada, num local seco e protegido da humidade.

7. AVISOS DE SEGURANÇA E PRECAUÇÕES

1. **ATENÇÃO!** Aquecer sempre corretamente antes de tocar.
2. **ATENÇÃO!** Usar calçado adequado para evitar ferimentos.
3. **ATENÇÃO!** Jogar em superfícies adequadas e livres de obstáculos.
4. **ATENÇÃO!** Quando jogar ao ar livre, tenha em atenção as condições climatéricas.
5. **ATENÇÃO!** Manter uma hidratação adequada durante o jogo.
6. **ATENÇÃO!** Não recomendado para utilização por um utilizador com menos de 11 anos de idade.
7. **ATENÇÃO!** Manter sempre as crianças pequenas afastadas da rede durante a montagem e a utilização.
8. **ATENÇÃO!** Não permitir que as crianças se pendurem ou se apoiem na rede, pois isso pode danificar o material ou a estrutura.
9. **ATENÇÃO!** Verificar periodicamente todas as peças quanto a desgaste, danos ou peças soltas. Substituir imediatamente quaisquer componentes defeituosos.
10. **ATENÇÃO!** Evitar o tensionamento excessivo da rede para evitar a deformação da estrutura ou o desgaste acelerado.
11. **ATENÇÃO!** Desmonte a rede e guarde-a no saco de transporte incluído quando não estiver a ser utilizada, especialmente se não for utilizada durante um longo período de tempo.

8. RESOLUÇÃO DE PROBLEMAS

Problema: A lâmina fica escorregadia durante o jogo.

Solução: Limpar o punho ou considerar a sua substituição se estiver gasto.

Problema: a bola não salta corretamente.

Solução: Verificar se a esfera está deformada ou danificada. Se necessário, substituí-la.

Problema: A lâmina parece desequilibrada.

Solução: Certifique-se de que não existem danos estruturais. Se o problema persistir, consulte um profissional.

SOBRE A REDE:

1. Uma peça não encaixa corretamente:

P: Peças orientadas incorretamente ou pontos de ligação obstruídos.

S: Verificar a orientação das peças e limpar as extremidades para garantir uma ligação correta.

2. Instabilidade da estrutura:

Q: Bases ou tubos incorretamente ligados.

S: Certifique-se de que todas as peças estão completamente inseridas e que as bases estão numa superfície plana.

3. Dificuldade de desmontagem das peças:

Q: Ligações demasiado apertadas ou detritos nos pontos de montagem.

S: Aplicar um lubrificante ligeiro nas ligações para facilitar a desmontagem e limpar os detritos acumulados.

4. Os autocolantes ou etiquetas descolam-se:

P: Exposição à humidade ou limpeza inadequada.

S: Substituir as etiquetas por novas, se necessário, e manter as peças armazenadas num local seco.

9. CONDIÇÕES DE GARANTIA

Este produto está coberto por uma garantia de 3 anos contra defeitos de fabrico.

Obrigado por ter escolhido este conjunto de 4 raquetes Pickleball, 8 bolas e rede MOBIAL!L! Agradecemos a sua confiança nos nossos produtos. Estamos empenhados em fornecer-lhe a melhor qualidade e serviço.

Sabemos que vai gostar do seu novo MOBIAL COMPLETE PACK tanto quanto nós gostámos de o criar para si. Se tiver alguma dúvida ou precisar de ajuda, não hesite em contactar-nos em **clientes@mobiclinic.com**.

Obrigado por se ter juntado à Mobiclinic! Estamos aqui para o ajudar.



BELANGRIJK

Bewaar deze instructies voor toekomstig gebruik. Lees deze instructies voordat u dit product gebruikt.

Bedankt voor het kiezen van de set van 4 Pickleball rackets, 8 ballen en MOBIAL net! In deze handleiding vind je alle informatie die je nodig hebt om dit product correct en veilig te gebruiken en te onderhouden.

Het Pickleball net is ontworpen om het beoefenen en spelen van deze sport overal te vergemakkelijken en biedt een stabiele en bestendige structuur. Het is ideaal voor zowel beginners als gevorderde spelers, en het draagbare ontwerp maakt het gemakkelijk te vervoeren.

Hieronder volgt een korte introductie tot pickleball, met een beschrijving van de fundamentele onderdelen en regels.

Pickleball is een racketsport die elementen van tennis, badminton en padel combineert. Het wordt gespeeld op een kleinere baan dan tennis, met een lager net en een plastic bal met gaten erin.

DOEL VAN HET PRODUCT

Pickleball ballen en paddles zijn ontworpen om spelers van alle leeftijden te laten genieten van deze sport die elementen van tennis, badminton en tafeltennis combineert.

INDICATIES VOOR GEBRUIK

- De peddels en ballen zijn geschikt voor binnen en buiten.
- Ze kunnen worden gebruikt door spelers van alle niveaus, van beginners tot professionals.
- Pickleball is ideaal voor het verbeteren van coördinatie, behendigheid en conditie.

VOORDELEN

- Stimuleert lichaamsbeweging en cardiovasculaire oefeningen.
- Bevordert socialisatie en teamspel.
- Het biedt een snelle leercurve, waardoor het toegankelijk is voor nieuwe spelers.

1. INTRODUCTIE VAN HET SPEL

- **Doel:** De bal over het net in het veld van de tegenstander slaan zodat de tegenstander de bal niet terug kan slaan.
- **Baan:** Net als de badmintonbaan, maar kleiner.
- **Paddle:** kleiner dan een tennispaddle, maar groter dan een pingpongpaddle.
- **Bal:** Plastic, met gaten en langzamer dan een tennisbal.
- **Punten:** Elke keer dat de tegenstander een overtreding begaat, wordt er één punt verdiend.

WAAROM PICKLEBALL SPELEN?

- **Gemakkelijk te leren:** eenvoudige regels die geschikt zijn voor alle niveaus.
- **Leuk:** combineert strategie en lichaamsbeweging.
- **Sociaal:** Perfect om met vrienden of familie te spelen.
- **Gezond:** Verbetert coördinatie, behendigheid en uithoudingsvermogen.

Basisregels:

- **De opslag:** Het spel begint met een diagonale opslag. De bal moet één keer stuiten in het servicegebied voordat hij naar de andere kant van het net gaat.
- **De volley:** Je kunt de bal slaan voordat hij in jouw baan stuitert.
- **De terugspeelbal:** De bal moet worden teruggespeeld voordat hij twee keer in jouw baan stuitert.
- **De niet-volleyzone:** Dit is een gebied bij het net waar je de bal niet kunt volleyen totdat de bal één keer in jouw baan is gestuiterd.
- **Het punt:** Een punt wordt gewonnen als de tegenstander een fout begaat (bijv. de bal gaat buiten de baan, stuitert niet één keer voor de volley, etc.).

Hoe spelen?

1. **De opslag:** Een speler serveert de bal diagonaal richting het serviceterrein van de tegenstander.
2. **De terugspeelbal:** Het ontvangende team moet de bal terugspelen voordat deze twee keer stuitert.
3. **Het punt:** Het spel gaat door totdat een team een overtreding begaat.
4. **Het spel:** Over het algemeen wordt het spel gespeeld tot 11 punten, met een verschil van 2 punten.

2. PRODUCTKENMERKEN

NAAM	Set van 4 Pickleball rackets, 8 ballen en net
MODEL	MOBIAL COMPLEET PAKKET
REFERENTIE	DF-00001/52
AANBEVOLEN LEEFTIJD	Vanaf 11 jaar
PRODUCTAFMETINGEN	4 bladen: 40,3*20*1 cm elk 4 Ballen: 0,74 cm diameter per stuk Net: standaardlengte van 6,7 meter
PESO DEL PRODUCTO	Nettogewicht van het volledige product: 11 kg Schep: 210 g Bal: 64 g Netto: 9 kg
MATERIALEN	Blad: Glasvezel en rubber Bal: Plastic Net: Nylon
EXTRA ACCESSOIRES	Draagtas, zelfklevende labels, riemschijven en ringen

3. ONDERDELEN EN COMPONENTEN

PICKLEBALL SPADE:

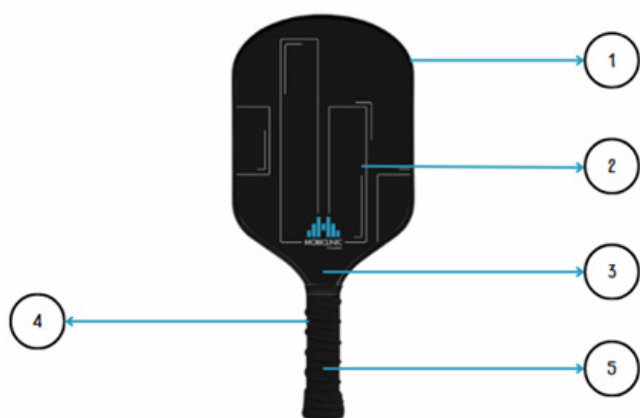













1. **Hoofd:** Het brede deel dat contact maakt met de bal.
2. **Slagvlak:** Het slagvlak van het blad.
3. **Hals:** Het deel dat de kop met het handvat verbindt.
4. **Handvat:** Het deel dat in de hand wordt gehouden.
5. **Grip:** De coating op het handvat voor een betere grip.

PICKLEBALL:

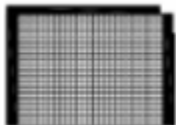

1. **Lichaam:** de bolvormige structuur van de bal.

NET:

<p>1. Rechte ovale buis met eindkap - 2 stuks.</p> 	<p>2. Rechte ovale buis met eindkap - 2 stuks.</p> 	<p>3. Lange ovale gebogen buis - 2 stuks.</p> 
<p>4. Rechte ovale buis (één uiteinde doorboord) - 5 stuks.</p> 	<p>5. Rechte ovale buis (beide uiteinden doorboord) - 1 stuk.</p> 	<p>6. Kleine centrale rechthoekige basis - 1 stuk.</p> 
<p>7. Smalle ovale rechte buis met eindkap - 1 stuk.</p> 	<p>8. Centrale verticale steun (T-vormig) - 1 stuk.</p> 	<p>9. Moer - 6 stuks.</p> 
<p>10. Sluistring - 6 stuks per stuk.</p> 	<p>11. Wielen - elk 6 stuks.</p> 	<p>12. Net - 1 stuk.</p> 
<p>13. Zak - 1 stuk.</p> 	<p>14. Etiket - 3 stuks.</p> 	

Opmerking: Het is aan te raden alle onderdelen te identificeren voordat u met de montage begint.

PICKLEBALL-TAS:



4. MONTAGEHANDLEIDING

1. Neem stuk 1 (lange gebogen ovale buis) en zet stap voor stap in elkaar met stukken 11, 10 en 9.
2. Druk op de vergrendelingsgesp op deel 11 tot je een "klik" hoort. Dit geeft aan dat het vergrendeld is en voorkomt dat het net beweegt.
3. Herhaal dit met stuk 6 (centrale verticale T-beugel). verbind met stukken 11, 10 en 9 en druk op de vergrendelingsgesp op stuk 11 tot het "klikt" om de structuur vast te zetten.

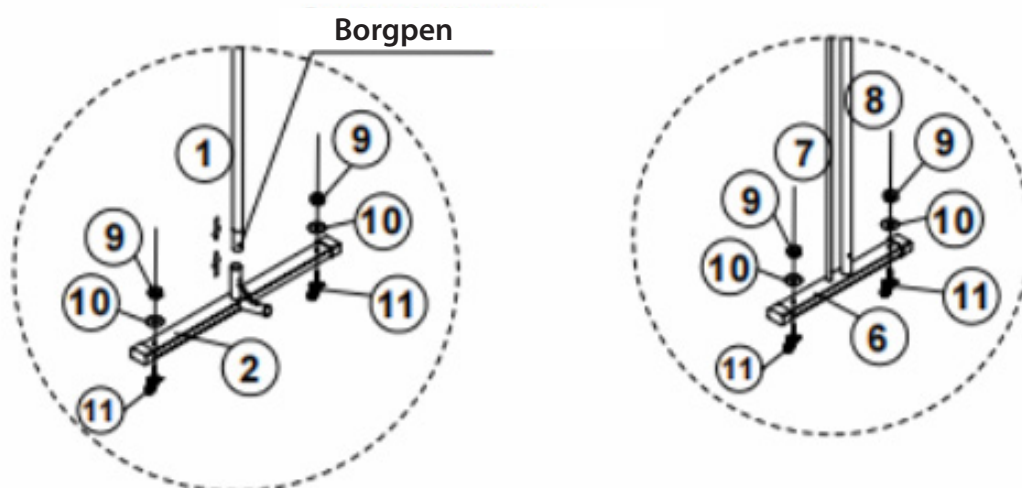

CENTRALE BASISASSEMBLAGE

1. Plaats stuk 5 (kleine rechthoekige basis).

2. Houd stuk 5 vast terwijl je het slot op stuk 4 (rechte ovale buis met spikes) uitlijnt met het overeenkomstige gat in stuk 8.

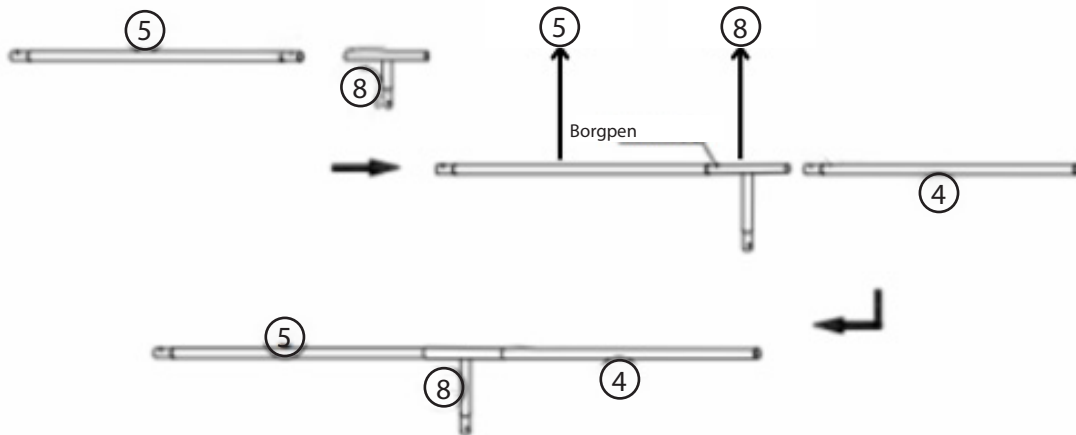

COMPLETE FRAME-ASSEMBLAGE

1. Zet de volgende onderdelen in deze volgorde in elkaar:

- 4 (rechte ovale buis met stekels),
- 5 (kleine rechthoekige basis),
- 3 (rechte ovale buis met een puntig uiteinde),
- 8 (verbindingsbasis),
- 2 (lange ovale gebogen buis),
- 1 (grote rechthoekige bases aan de uiteinden), en
- 7 (netto).

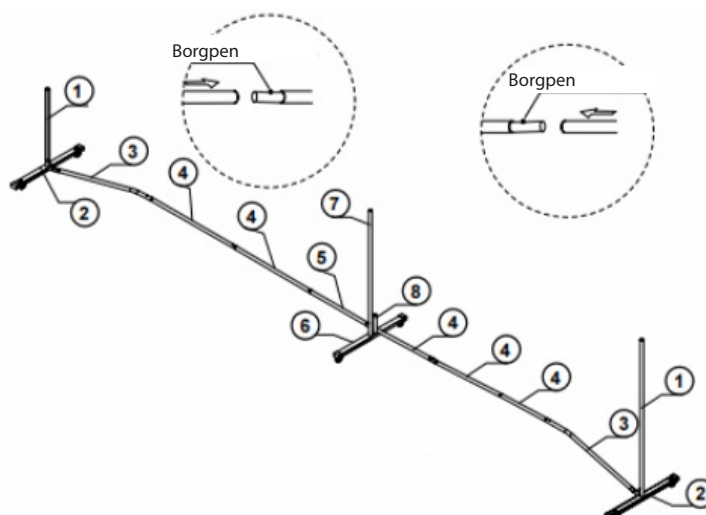

INSTALLATIE VAN HET NETWERK

1. Lijn stuk 12 uit met stukken 1 en 7 (respectievelijk grote rechthoekige voetstukken en het net).
2. Trek het net strak zonder de steunen te beschadigen.

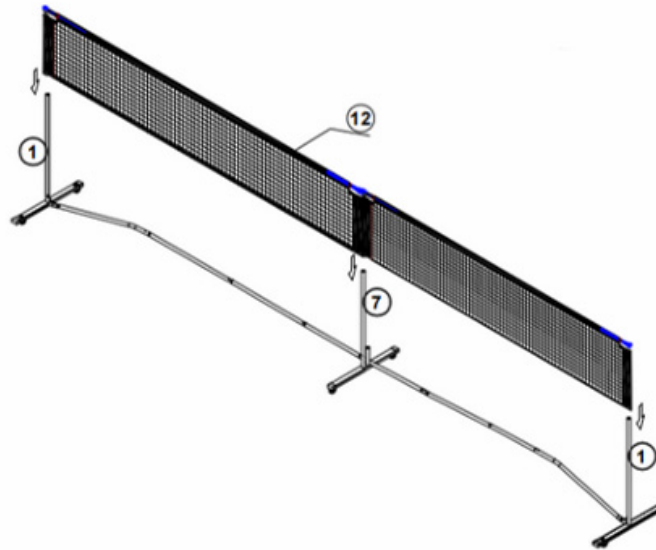

5. GEBRUIKSAANWIJZING

1. **Voorbereiding van het terrein:** Zorg ervoor dat de grond vlak, droog en vrij van obstakels is.
2. **Correcte montage:** Controleer of alle onderdelen correct gemonteerd zijn en of het net goed gespannen is.
3. **Gebruik van het spel:** Geniet van het spel in een veilige en geschikte omgeving.
4. **Gebruik alle elementen voor het spel:** gebruik de peddels en ballen voor maximaal gebruik en plezier van dit product.

6. ONDERHOUD EN REINIGING

SCHEEPVAART:

- Reinig het mes na elk gebruik met een vochtige doek.
- Stel de schep niet bloot aan extreme temperaturen of overmatig vocht.
- Berg de schep op in een beschermende hoes als je hem niet gebruikt.

BALLEN:

- Maak de ballen indien nodig schoon met warm water en milde zeep.
- Inspecteer de kogels regelmatig op scheuren of vervorming.
- Vervang de kogels als ze tekenen van overmatige slijtage vertonen.

NET:

- Reinig het net regelmatig met een droge of licht vochtige doek.
- Vermijd het gebruik van agressieve chemicaliën die de materialen kunnen beschadigen.
- Inspecteer de structuur en bewegende delen regelmatig om te controleren of ze in goede staat zijn.
- Bewaar het net en de onderdelen ervan in de transporttas wanneer ze niet in gebruik zijn, op een droge plaats die beschermd is tegen vocht.

7. VEILIGHEIDSWAARSCHUWINGEN EN VOORZORGSMATREGELEN

1. **WAARSCHUWING!** Altijd goed opwarmen voordat je gaat spelen.
2. **WAARSCHUWING!** Draag geschikt schoeisel om letsel te voorkomen.
3. **WAARSCHUWING!** Speel op geschikte oppervlakken die vrij zijn van obstakels.
4. **WAARSCHUWING!** Let bij het buitenspelen op de weersomstandigheden.
5. **WAARSCHUWING!** Zorg voor voldoende vocht tijdens het spelen.
6. **WAARSCHUWING!** Niet aanbevolen voor gebruik door gebruikers jonger dan 11 jaar.
7. **WAARSCHUWING!** Houd kleine kinderen altijd uit de buurt van het net tijdens montage en gebruik.
8. **WAARSCHUWING!** Laat ze niet aan het net hangen of leunen, want dit kan het materiaal of de structuur beschadigen.
9. **WAARSCHUWING!** Controleer regelmatig alle onderdelen op slijtage, schade of losse onderdelen. Vervang defecte onderdelen onmiddellijk.
10. **WAARSCHUWING!** Vermijd overspanning van het net om vervorming van de structuur of versnelde slijtage te voorkomen.
11. **WAARSCHUWING!** Haal het net uit elkaar en berg het op in de meegeleverde draagtas als je het niet gebruikt, vooral als je het langere tijd niet zult gebruiken.

8. PROBLEEMOPLOSSING

Probleem: Het blad voelt glad aan tijdens het spelen.

Oplossing: Reinig de handgreep of overweeg vervanging als deze versleten is.

Probleem: de bal stuitert niet goed.

Oplossing: Controleer of de kogel vervormd of beschadigd is. Vervang de kogel indien nodig.

Probleem: het blad voelt ongebalanceerd aan.

Oplossing: Controleer of er geen structurele schade is. Als het aanhoudt, raadpleeg dan een professional.

OVER HET NETWERK:

1. Eén onderdeel past niet goed:

V: Verkeerd gerichte onderdelen of verstopte aansluitpunten.

S: Controleer de oriëntatie van de onderdelen en maak de uiteinden schoon voor een goede aansluiting.

2. Instabiliteit van de structuur:

V: Bases of buizen verkeerd aangesloten.

S: Zorg ervoor dat alle onderdelen volledig zijn geplaatst en dat de voetstukken op een vlakke ondergrond staan.

3. Moeite met het demonteren van onderdelen:

V: Te vast aangedraaide verbindingen of vuil op montagepunten.

S: Breng een licht smeermiddel aan op de aansluitingen om de demontage te vergemakkelijken en verwijder opgehoopt vuil.

4. Stickers of labels kunnen loslaten:

V: Blootstelling aan vocht of onjuiste reiniging.

S: Vervang indien nodig labels door nieuwe en bewaar onderdelen op een droge plaats.

9. GARANTIEVOORWAARDEN

Voor dit product geldt een garantie van 3 jaar op fabricagefouten.

Bedankt voor het kiezen van deze set van 4 Pickleball rackets, 8 ballen en MOBIAL net! We waarderen je vertrouwen in onze producten. We doen er alles aan om je de beste kwaliteit en service te bieden.

We weten dat je net zoveel plezier zult beleven aan je nieuwe MOBIAL COMPLETE PACK als wij aan het maken ervan voor jou. Als je vragen hebt of hulp nodig hebt, aarzel dan niet om contact met ons op te nemen via **clientes@mobiclinic.com**.

Bedankt dat je bij Mobiclinic hebt aangesloten! We zijn er om je te helpen.

**VIKTIGT**

Förvara dessa anvisningar för framtida bruk. Läs dessa anvisningar innan du använder produkten.

Tack för att du valde uppsättningen med 4 pickleballracketar, 8 bollar och MOBIALL-nät! I den här bruksanvisningen hittar du all information du behöver för att använda och underhålla produkten på ett korrekt och säkert sätt.

Pickleball-nätet är utformat för att underlätta utövandet av denna sport var som helst och erbjuder en stabil och motståndskraftig struktur. Det är perfekt för både nybörjare och avancerade spelare, och dess bärbara design gör det enkelt att transportera.

Följande är en kort introduktion till pickleball, med en beskrivning av dess grundläggande komponenter och regler.

Pickleball är en racketsport som kombinerar element från tennis, badminton och padel. Den spelas på en mindre bana än tennis, med ett lägre nät och en plastboll med hål i.

PRODUKTENS SYFTE

Pickleballbollar och -paddlar är utformade för att spelare i alla åldrar ska kunna njuta av denna sport som kombinerar element från tennis, badminton och bordtennis.

INDIKATIONER FÖR ANVÄNDNING

- Paddlarna och bollarna är lämpliga för inomhus- och utomhuslek.
- De kan användas av spelare på alla nivåer, från nybörjare till proffs.
- Pickleball är perfekt för att förbättra koordination, smidighet och kondition.

FÖRMÅNER

- Uppmuntrar till fysisk aktivitet och träning av hjärt- och kärlsystemet.
- Främjar socialisering och lagspel.
- Den har en snabb inlärningskurva, vilket gör den tillgänglig för nya spelare.

1. INTRODUKTION AV SPELET

- **Mål:** Att slå bollen över nätet in på motståndarens planhalva så att motståndaren inte kan returnera den.
- **Court:** Liknar badmintonbanan, men är mindre.
- **Paddel:** Mindre än en tennispaddel, men större än en pingispaddel.
- **Boll:** Plast, med hål och långsammare än en tennisboll.
- **Poäng:** En poäng erhålls varje gång motståndarlaget begår en foul.

VARFÖR SPELA PICKLEBALL?

- **Lätt att lära sig:** Enkla regler som kan anpassas till alla nivåer.
- **Kul:** Kombinerar strategi och fysisk träning.
- **Social:** Perfekt för att spela med vänner eller familj.
- **Hälsosamt:** Förbättrar koordination, smidighet och uthållighet.

Grundläggande regler:

- **Serven:** Spelet börjar med en diagonal serve. Bollen måste studsas en gång i serveområdet innan den passerar till andra sidan nätet.
- **Volley:** Du kan slå bollen innan den studsar in på din planhalva.
- **Returen:** Bollen måste returneras innan den studsar två gånger på din planhalva.
- **No volley-zonen:** Detta är ett område nära nätet där du inte kan slå bollen på volley förrän den har studsats en gång på din planhalva.
- **Poängen:** En poäng vinnas när motståndarlaget begår ett fel (t.ex. bollen går ut ur banan, studsar inte en gång före volley etc.).

Hur spelar man?

1. **Serven:** En spelareservar bollen diagonalt mot motståndarlagets serviceområde.
2. **Returen:** Det mottagande laget måste returnera bollen innan den studsar två gånger.
3. **Poängen:** Spelet fortsätter tills ett av lagen begår en foul.
4. **Spelet:** I allmänhet spelas spelet upp till 11 poäng, med en skillnad på 2 poäng.

2. PRODUKTEGENSKAPER

NAMN	Pickleball komplett set 4 racketar, 8 bollar och ett nät
MODELL	KOMPLETT MOBILPAKET
REFERENS	DF-00001/52
REKOMMENDERAD ÅLDER	Från 11 år gammal
PRODUKTENS MÅTT	4 blad: 40,3*20*1 cm vardera 4 kulor: 0,74 cm diameter vardera Nät: Standardlängd på 6,7 meter
PRODUKTENS VIKT	Nettovikt för den kompletta produkten: 11 kg Spade: 210 g Boll: 64 g Netto: 9 kg
MATERIAL	Blad: Glasfiber och gummi Boll: Plast Nät: Nylon
EXTRA TILLBEHÖR	Bärväska, självhäftande etiketter, remskivor och bricker

3. DELAR OCH KOMPONENTER

PICKLEBALL SPADE:

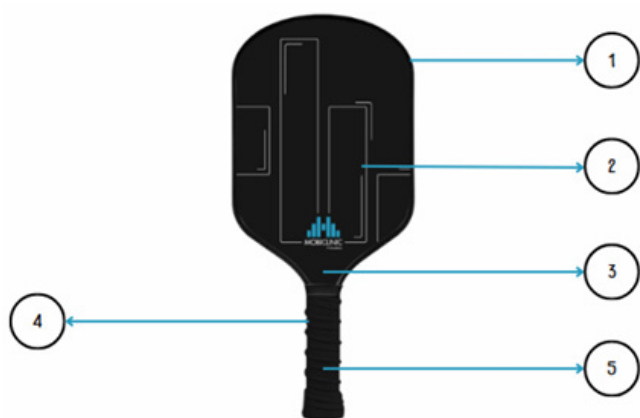













- 1. Huvud:** Den breda del som kommer i kontakt med bollen.
- 2. Yta:** Bladets träffyta.
- 3. Hals:** Den del som förbinder huvudet med handtaget.
- 4. Handtag:** Den del som hålls i handen.
- 5. Grepp:** Beläggningen på handtaget för bättre grepp.

PICKLEBALL:

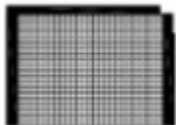

1. **Kropp:** Bollens sfäriska struktur.

RED:

<p>1. Rakt ovalt rör med ändlock - 2 st.</p> 	<p>2. Rakt ovalt rör med ändlock - 2 st.</p> 	<p>3. Långt ovalt böjt rör - 2 st.</p> 
<p>4. Rakt ovalt rör (ena änden genomborrad) - 5 st.</p> 	<p>5. Rakt ovalt rör (båda ändarna genomborrade) - 1 st.</p> 	<p>6. Liten central rektangulär bas - 1 st.</p> 
<p>7. Smal oval rak tub med ändlock - 1 st.</p> 	<p>8. Centralt vertikalt stöd (T-format) - 1 st.</p> 	<p>9. Mutter - 6 st.</p> 
<p>10. Brickor - 6 stycken vardera.</p> 	<p>11. Hjul - 6 stycken vardera.</p> 	<p>12. Nät - 1 st.</p> 
<p>13. Väska - 1 st.</p> 	<p>14. Etikett - 3 stycken.</p> 	

Obs: Vi rekommenderar att alla delar identifieras innan monteringen påbörjas.

PICKLEBALLVÄSKA:



4. MONTERINGSANVISNINGAR

1. Ta bit 1 (långt böjt ovalt rör) och montera ihop steg för steg med bitarna 11, 10 och 9.
2. Tryck på låsspännet på del 11 tills du hör ett "klick". Detta indikerar att det är låst och hindrar nätet från att röra sig.
3. Upprepa processen med bit 6 (centralt vertikalt T-fäste). sammanfoga med bitarna 11, 10 och 9 och tryck på låsspännet på bit 11 tills det "klickar" för att säkra konstruktionen.

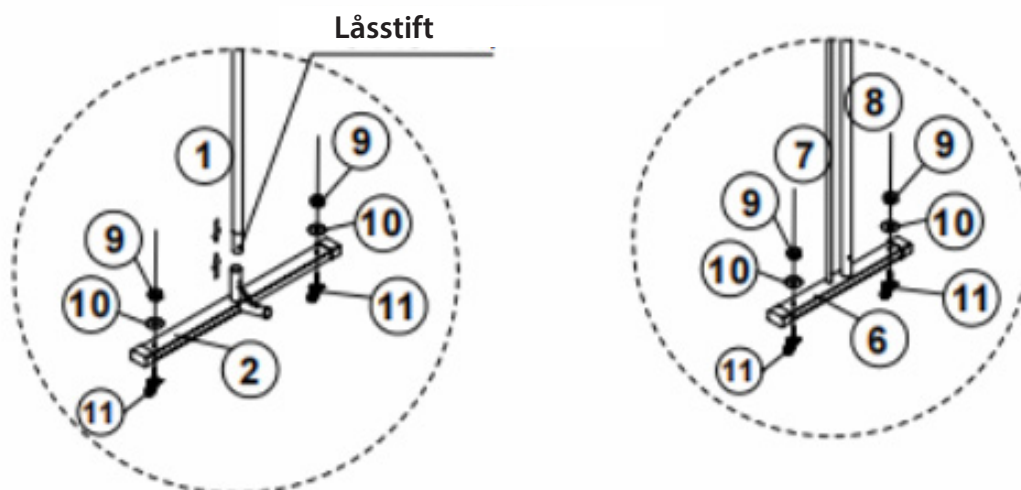

CENTRAL BASENHET

1. Platsdel 5 (liten rektangulär bas).
2. Håll i bit 5 medan du riktar in låset på bit 4 (rakt ovalt rör med spikar) med motsvarande hål i bit 8.

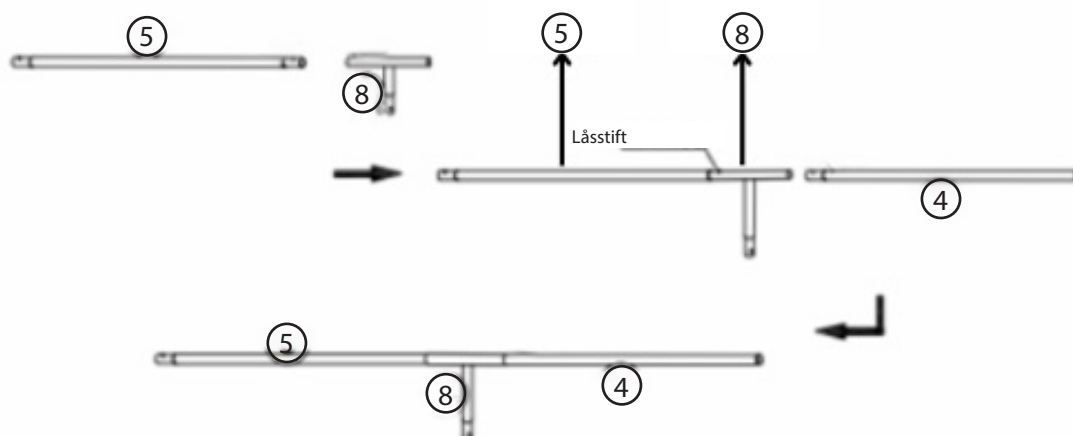
**KOMPLETT MONTERING AV RAM**

1. Montera successivt följande delar i denna ordning:

- 4 (rakt ovalt rör med spikar),
- 5 (liten rektangulär bas),
- 3 (rakt ovalt rör med spetsig ände),
- 8 (anslutningsbas),
- 2 (långt ovalt böjt rör),
- 1 (stora rektangulära baser i ändarna), och
- 7 (netto).

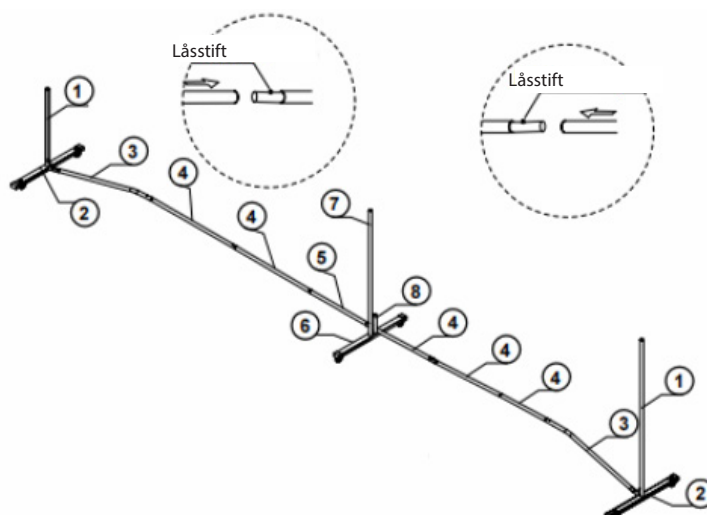

INSTALLATION AV NÄTVERKET

1. Rikta in bit 12 med bit 1 och 7 (stora rektangulära baser respektive nätet).
2. Spänn nätet så att det är spänt men utan att skada stöden.

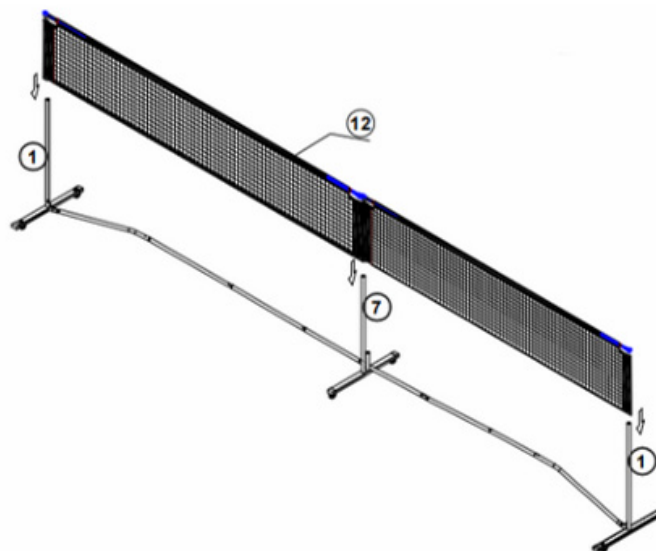

5. INSTRUKTIONER FÖR ANVÄNDNING

1. **Förberedelse av området:** Se till att marken är plan, torr och fri från hinder.
2. **Korrekt montering:** Kontrollera att alla delar är korrekt monterade och att nätet är korrekt spänt.
3. **Spelanvändning:** Njut av spelet i en säker och lämplig miljö.
4. **Använd alla element för spelet:** använd paddlarna och bollarna för maximal användning och njutning av den här produkten.

6. UNDERHÅLL OCH RENGÖRING

SKOVAR:

- Rengör bladet med en fuktig trasa efter varje användningstillfälle.
- Undvik att utsätta bladet för extrema temperaturer eller överdriven fukt.
- Förvara spaden i ett skyddande hölje när den inte används.

BOLLAR:

- Rengör bollarna med varmt vatten och mild tvål om det behövs.
- Kontrollera regelbundet kulorna med avseende på sprickor eller deformation.
- Byt ut kulorna när de visar tecken på överdrivet slitage.

NÄT:

- Rengör nätet regelbundet med en torr eller lätt fuktad trasa.
- Undvik användning av aggressiva kemikalier som kan skada materialen
- Inspektera regelbundet konstruktionen och de rörliga delarna för att säkerställa att de är i gott skick.
- Förvara nätet och dess komponenter i transportväskan när det inte används, på en torr plats skyddad från fukt.

7. SÄKERHETSVARNINGAR OCH FÖRSIKTIGHETSÅTGÄRDER

1. **WARNING!** Värm alltid upp ordentligt innan du spelar.
2. **WARNING!** Använd lämpliga skor för att undvika skador.
3. **WARNING!** Spela på lämpliga ytor fria från hinder.
4. **WARNING!** Var uppmärksam på väderförhållandena när du spelar utomhus.
5. **WARNING!** Håll dig tillräckligt hydrerad under spelets gång.
6. **WARNING!** Rekommenderas inte för användning av personer under 11 år.
7. **WARNING!** Håll alltid små barn borta från nätet under montering och användning.
8. **WARNING!** Låt inte barnen hänga eller luta sig mot nätet, eftersom det kan skada materialet eller konstruktionen.
9. **WARNING!** Kontrollera regelbundet alla delar med avseende på slitage, skador eller lösa delar. Byt omedelbart ut alla defekta komponenter.
10. **WARNING!** Undvik överdriven spänning av nätet för att förhindra deformation av konstruktionen eller påskyndat slitage.
11. **WARNING!** Ta isär nätet och förvara det i den medföljande bärväskan när det inte används, särskilt om det inte ska användas under en längre tid.

8. PROBLEMLÖSNING

Problem: Bladet känns halt under spel.

Lösning: Rengör greppet eller överväg att byta ut det om det är slitet.

Problem: Bollen studsar inte korrekt.

Lösning: Kontrollera om kulan är deformerad eller skadad. Byt ut den om det behövs.

Problem: Bladet känns obalanserat.

Lösning: Kontrollera att det inte finns några strukturella skador. Om problemet kvarstår, kontakta en fac-
kman.

OM NÄTVERKET:

1. En del passar inte ordentligt:

P: Felaktigt placerade delar eller blockerade anslutningspunkter.

S: Kontrollera delarnas orientering och rengör ändarna för att säkerställa korrekt anslutning.

2. Instabilitet i konstruktionen:

Q: Baser eller rör felaktigt anslutna.

S: Se till att alla delar är helt isatta och att baserna står på en plan yta.

3. Svårighet att demontera delar:

Q: För hårt åtdragna anslutningar eller skräp vid monteringspunkterna.

S: Applicera ett lätt smörjmedel på anslutningarna för att underlätta demonteringen och rengör dem från
ansamlat skräp.

4. Klistermärken eller etiketter lossnar:

P: Exponering för fukt eller felaktig rengöring.

S: Byt ut etiketterna mot nya vid behov och förvara delarna på en torr plats.

9. GARANTIVILLKOR

Denna produkt omfattas av en 3-års garanti mot tillverkningsfel.

Tack för att du valde denna uppsättning med 4 pickleballracketar, 8 bollar och MOBIAL-nät! Vi uppskattar ditt förtroende för våra produkter. Vi är fast beslutna att förse dig med bästa kvalitet och service.

Vi vet att du kommer att njuta av ditt nya MOBIAL COMPLETE PACK lika mycket som vi njöt av att skapa det åt dig. Om du har några frågor eller behöver hjälp, tveka inte att kontakta oss på **clientes@mobiclinic.com**.

Tack för att du går med i Mobiclinic! Vi är här för att hjälpa dig.



WAŻNE

Zachowaj niniejsze instrukcje do wykorzystania w przyszłości. Przed użyciem produktu należy przeczytać niniejszą instrukcję.

Dziękujemy za wybranie zestawu 4 rakietek do Pickleballa, 8 piłek i siatki MOBIALL! W niniejszej instrukcji znajdują się wszystkie informacje potrzebne do prawidłowego i bezpiecznego użytkowania i konserwacji tego produktu.

Siatka do Pickleballa została zaprojektowana, aby ułatwić uprawianie tego sportu w dowolnym miejscu, oferując stabilną i wytrzymałą konstrukcję. Jest idealna zarówno dla początkujących, jak i zaawansowanych graczy, a jej przenośna konstrukcja ułatwia transport.

Poniżej znajduje się krótkie wprowadzenie do pickleballu, szczegółowo opisujące jego podstawowe elementy i zasady.

Pickleball to sport raketowy, który łączy w sobie elementy tenisa, badmintona i padla. Rozgrywany jest na mniejszym korcie niż tenis, z niższą siatką i plastikową piłką z otworami.

PRZEZNACZENIE PRODUKTU

Piłki i łopatkki do gry w Pickleball zostały zaprojektowane tak, aby umożliwić graczom w każdym wieku uprawianie tego sportu, który łączy w sobie elementy tenisa, badmintona i tenisa stołowego.

WSKAZANIA DO STOSOWANIA

- Łopatkki i piłki nadają się do zabawy wewnątrz i na zewnątrz.
- Mogą być używane przez graczy na wszystkich poziomach, od początkujących do profesjonalistów.
- Pickleball jest idealny do poprawy koordynacji, zwinności i kondycji.

KORZYŚCI

- Zachęca do aktywności fizycznej i ćwiczeń sercowo-naczyniowych.
- Promuje socjalizację i grę zespołową.
- Oferuje szybką krzywą uczenia się, dzięki czemu jest dostępna dla nowych graczy.

1. WPROWADZENIE DO GRY

- **Cel:** Uderzenie piłki nad siatką w pole przeciwnika, tak aby przeciwnik nie mógł jej odbić.
- **Kort :** podobny do kortu do badmintona, ale mniejszy.
- **Łopatka:** Mniejsza niż łopatka do tenisa, ale większa niż łopatka do ping ponga.
- **Piłka:** Plastikowa, z otworami, wolniejsza niż piłka tenisowa.
- **Punkty:** Jeden punkt jest przyznawany za każdym razem, gdy drużyna przeciwna popełni faul.

DLACZEGO WARTO GRAĆ W PICKLEBALL?

- **Łatwy do nauczenia:** Proste zasady, które można dostosować do wszystkich poziomów.
- **Zabawa:** Łączy strategię i ćwiczenia fizyczne.
- **Towarzyskie:** Idealne do gry z przyjaciółmi lub rodziną.
- **Zdrowie:** Poprawia koordynację, zwinność i wytrzymałość.

Podstawowe zasady:

- **Serw:** Gra rozpoczyna się od serwu po przekątnej. Piłka musi odbić się raz w polu serwisowym, zanim przejdzie na drugą stronę siatki.
- **Woleja:** Możesz uderzyć piłkę, zanim odbije się ona na twoim korcie.
- **Zwrot:** Piłka musi zostać oddana, zanim odbije się dwukrotnie w twoim korcie.
- **Strefa zakazu woleja :** Jest to obszar w pobliżu siatki, w którym nie można woleć piłki, dopóki nie odbije się ona raz na korcie.
- **Punkt:** Punkt zdobywa się, gdy drużyna przeciwna popełni błąd (np. piłka wyjdzie poza boisko, nie odbije się ani razu przed wolejem itp.)

Jak grać?

1. **Serw:** Zawodnik serwuje piłkę po przekątnej w kierunku pola serwisowego drużyny przeciwnej.
2. **Zwrot:** Drużyna odbierająca musi oddać piłkę, zanim odbije się ona dwukrotnie.
3. **Punkt:** Gra toczy się do momentu popełnienia faulu przez jedną z drużyn.
4. **Rozgrywka :** Generalnie gra toczy się do 11 punktów, z różnicą 2 punktów.

2. CHARAKTERYSTYKA PRODUKTU

NAZWA	Kompletny zestaw do gry w Pickleball 4 rakietki, 8 piłki i siatka
MODEL	KOMPLETNY PAKIET MOBILNY
ODNIESIENIE	DF-00001/52
ZALECANY WIEK	Od 11 roku życia
WYMIARY PRODUKTU	4 ostrza: 40,3*20*1 cm każde 4 kulki o średnicy 0,74 cm każda Siatka: standardowa długość 6,7 metra
WAGA PRODUKTU	Waga netto kompletnego produktu: 11 kg Łopata: 210 g Kulka: 64 g Netto: 9 kg
MATERIAŁY	Ostrze: Włókno szklane i guma Kula: Tworzywo sztuczne Siatka: Nylon
DODATKOWE AKCESORIA	Torba transportowa, etykiety samoprzylepne, koła pasowe i podkładki

3. CZĘŚCI I KOMPONENTY

SZPADEL DO PICKLEBALLA:

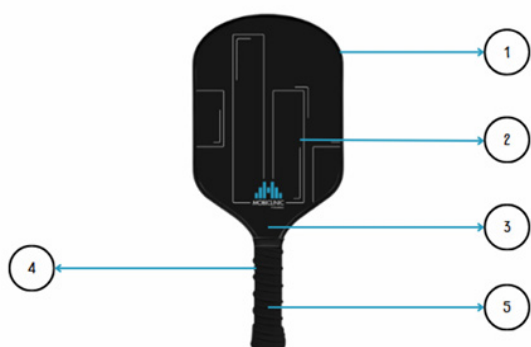













- 1. Główka:** szeroka część, która styka się z piłką.
- 2. Czoło:** Powierzchnia uderzeniowa ostrza.
- 3. Szyjka:** Część łącząca głowicę z uchwytem.
- 4. Uchwyt:** część trzymana w dłoni.
- 5. Uchwyt:** powłoka na uchwycie zapewniająca lepszy chwyt.

PICKLEBALL:

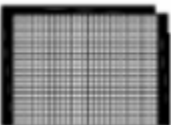

1. Korpus: kulista struktura piłki.

RED:

<p>1. Prosta owalna rura z zaślepką - 2 szt.</p> 	<p>2. Prosta owalna rura z zaślepką - 2 szt.</p> 	<p>3. Długa owalna wygięta rura - 2 szt.</p> 
<p>4. Prosta owalna rurka (jeden koniec przekłuty) - 5 sztuk.</p> 	<p>5. Prosta owalna rurka (oba końce przekłute) - 1 szt.</p> 	<p>6. Mała centralna prostokątna podstawa - 1 szt.</p> 
<p>7. Wąska owalna prosta rura z zaślepką - 1 szt.</p> 	<p>8. Centralny wspornik pionowy (w kształcie litery T) - 1 szt.</p> 	<p>9. Nakrętka - 6 szt.</p> 
<p>10. Podkładka - 6 sztuk każda.</p> 	<p>11. Koło - 6 sztuk każde.</p> 	<p>12. Siatka - 1 szt.</p> 
<p>13. Torba - 1 szt.</p> 	<p>14. Etykieta - 3 sztuki.</p> 	

Uwaga: Zaleca się zidentyfikowanie wszystkich części przed rozpoczęciem montażu.

TORBA NA PICKLEBALL:



4. INSTRUKCJE MONTAŻU

1. Weź element 1 (długą zakrzywioną owalną rurkę) i połącz go krok po kroku z elementami 11, 10 i 9.
2. Naciśnij klamrę blokującą w części 11, aż usłyszysz "kliknięcie". Oznacza to, że klamra jest zablokowana i zapobiega przesuwaniu się siatki.
3. Powtórz ten proces z elementem 6 (środkowy pionowy wspornik T). połącz z elementami 11, 10 i 9 i naciśnij klamrę blokującą na elemencie 11, aż "kliknie", aby zabezpieczyć konstrukcję.

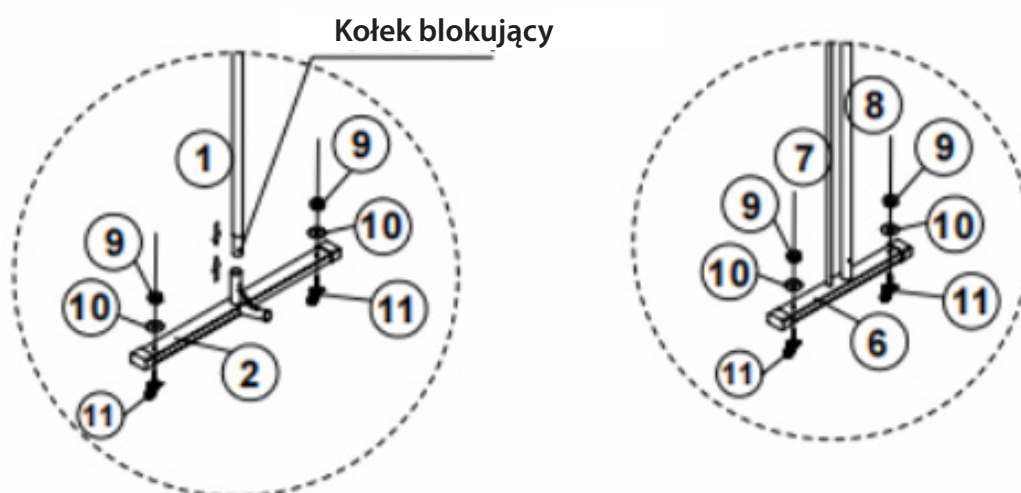

ZESPÓŁ PODSTAWY CENTRALNEJ

1. Umieść element 5 (mała prostokątna podstawa).
2. Przytrzymaj element 5 podczas wyrównywania zamka na elemencie 4 (prosta owalna rurka z kolcami) z odpowiednim otworem w elemencie 8.

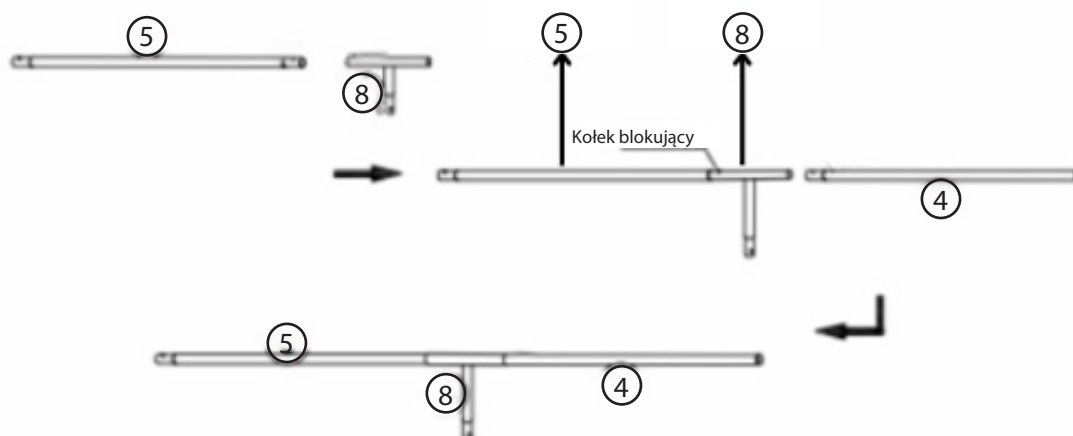
**KOMPLETNY ZESPÓŁ RAMY**

1. Stopniowo montuj następujące części w tej kolejności:

- 4 (prosta owalna rurka z kolcami),
- 5 (mała prostokątna podstawa),
- 3 (prosta owalna rurka ze spiczastym końcem),
- 8 (podstawa połączenia),
- 2 (długa zakrzywiona owalna rurka),
- 1 (duże prostokątne podstawy na końcach), oraz
- 7 (netto).

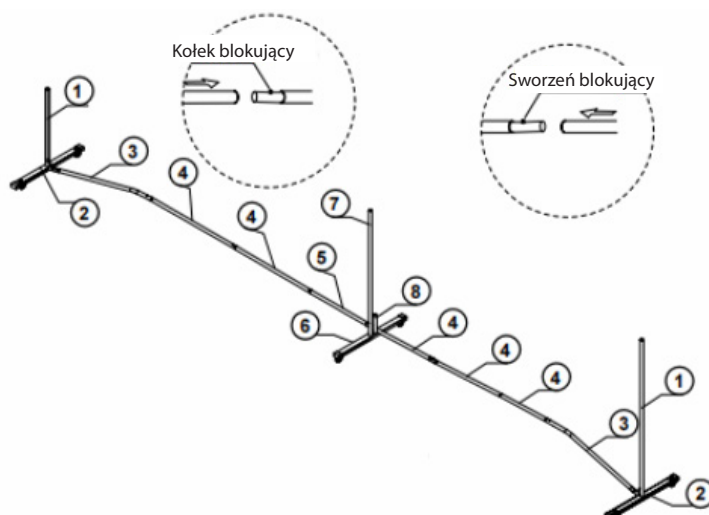

INSTALACJA SIECI

1. Wyrównaj element 12 z elementami 1 i 7 (odpowiednio duże prostokątne podstawy i siatka).
2. Naciągnij siatkę, upewniając się, że jest napięta, ale nie uszkodzając wsporników.

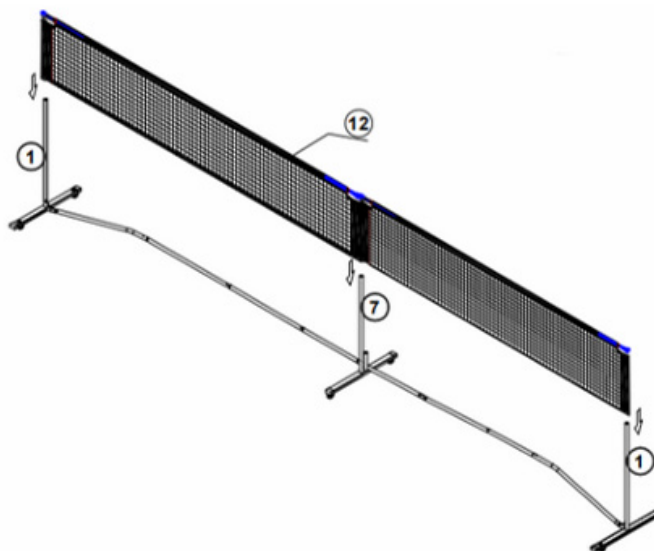

5. INSTRUKCJE UŻYTKOWANIA

1. **Przygotowanie terenu:** Upewnij się, że podłoże jest płaskie, suche i wolne od przeszkód.
2. **Prawidłowy montaż:** Sprawdź, czy wszystkie części są prawidłowo zmontowane i czy siatka jest odpowiednio napięta.
3. **Korzystanie z gry:** Ciesz się grą w bezpiecznym i odpowiednim środowisku.
4. **Użyj wszystkich elementów do gry:** użyj łopatek i piłek, aby maksymalnie wykorzystać i cieszyć się tym produktem.

6. KONSERWACJA I CZYSZCZENIE

ROWERY:

- Po każdym użyciu wyczyść ostrze wilgotną szmatką.
- Należy unikać wystawiania łopaty na działanie skrajnych temperatur lub nadmiernej wilgoci.
- Nieużywaną łopatę należy przechowywać w pokrowcu ochronnym.

PIŁKI:

- W razie potrzeby wyczyść kulki ciepłą wodą i łagodnym mydłem.
- Regularnie sprawdzaj kulki pod kątem pęknięć lub deformacji.
- Wymień kulki, gdy wykażą oznaki nadmiernego zużycia.

SIATKA:

- Siatkę należy regularnie czyścić suchą lub lekko wilgotną szmatką.
- Unikać stosowania agresywnych chemikaliów, które mogą uszkodzić materiały
- Okresowo sprawdzaj konstrukcję i ruchome części, aby upewnić się, że są w dobrym stanie.
- Nieużywaną siatkę i jej elementy należy przechowywać w torbie transportowej, w suchym miejscu chronionym przed wilgocią.

7. OSTRZEŻENIA I ŚRODKI OSTROŻNOŚCI

1. **OSTRZEŻENIE!** Przed rozpoczęciem gry należy zawsze odpowiednio się rozgrzać.
2. **OSTRZEŻENIE!** Aby uniknąć obrażeń, należy nosić odpowiednie obuwie.
3. **OSTRZEŻENIE!** Graj na odpowiednich powierzchniach wolnych od przeszkód.
4. **OSTRZEŻENIE!** Podczas gry na zewnątrz należy zwracać uwagę na warunki pogodowe.
5. **OSTRZEŻENIE!** Podczas gry należy utrzymywać odpowiednie nawodnienie.
6. **OSTRZEŻENIE!** Nie zaleca się używania przez osoby poniżej 11 roku życia.
7. **OSTRZEŻENIE!** Podczas montażu i użytkowania należy zawsze trzymać małe dzieci z dala od siatki.
8. **OSTRZEŻENIE!** Nie należy pozwalać im zwisać lub opierać się o siatkę, ponieważ może to spowodować uszkodzenie materiału lub konstrukcji.
9. **OSTRZEŻENIE!** Należy okresowo sprawdzać wszystkie części pod kątem zużycia, uszkodzeń lub poluzowania. Uszkodzone podzespoły należy natychmiast wymienić.
10. **OSTRZEŻENIE!** Należy unikać nadmiernego napinania siatki, aby zapobiec deformacji konstrukcji lub przyspieszonemu zużyciu.
11. **OSTRZEŻENIE!** Nieużywaną siatkę należy zdemontować i przechowywać w dołączonej torbie, zwłaszcza jeśli nie będzie używana przez dłuższy czas.

8. ROZWIĄZYWANIE PROBLEMÓW

Problem: Ostrze wydaje się śliskie podczas gry.

Rozwiązanie: Wyczyść uchwyt lub rozważ jego wymianę, jeśli jest zużyty.

Problem: Piłka nie odbija się prawidłowo.

Rozwiązanie: Sprawdź, czy kulka nie jest zdeformowana lub uszkodzona. W razie potrzeby wymień ją.

Problem: Ostrze wydaje się niewyważone.

Rozwiązanie: Upewnij się, że nie ma uszkodzeń strukturalnych. Jeśli nie ustąpi, skonsultuj się z profesjonalistą.

O SIECI:

1. Jedna część nie pasuje prawidłowo:

P: Nieprawidłowo ustawione części lub zablokowane punkty połączeń.

S: Sprawdź orientację części i wyczyść końcówki, aby zapewnić prawidłowe połączenie.

2. Niestabilność konstrukcji:

Q: Podstawy lub przewody są nieprawidłowo podłączone.

S: Upewnij się, że wszystkie części są całkowicie włożone, a podstawy znajdują się na płaskiej powierzchni.

3. Trudności w demontażu części:

Q: Zbyt mocno dokręcone połączenia lub zanieczyszczenia w punktach montażowych.

S: Nałóż lekki smar na połączenia, aby ułatwić demontaż i oczyścić je z nagromadzonych zanieczyszczeń.

4. Naklejki lub etykiety odklejają się:

P: Narażenie na wilgoć lub niewłaściwe czyszczenie.

S: W razie potrzeby wymień etykiety na nowe i przechowuj części w suchym miejscu.

9. WARUNKI GWARANCJI

Ten produkt jest objęty 3-letnią gwarancją na wady produkcyjne.

Dziękujemy za wybranie tego zestawu 4 rakietek do Pickleballa, 8 piłek i siatki MOBIAL! Doceniamy Twoje zaufanie do naszych produktów. Dokładamy wszelkich starań, aby zapewnić najlepszą jakość i obsługę.

Wiemy, że będziesz cieszyć się swoim nowym MOBIAL COMPLETE PACK tak samo, jak my cieszyliśmy się tworząc go dla Ciebie. Jeśli masz jakiegokolwiek pytania lub potrzebujesz pomocy, skontaktuj się z nami pod adresem **clientes@mobiclinic.com**.

Dziękujemy za dołączenie do Mobiclinic! Jesteśmy tutaj, aby Ci pomóc.

**VIGTIGT**

Opbevar denne vejledning til senere brug. Læs disse instruktioner, før du bruger dette produkt.

Tak, fordi du valgte sættet med 4 pickleball-ketsjere, 8 bolde og MOBIAL-net! I denne manual finder du alle de oplysninger, du skal bruge for at bruge og vedligeholde dette produkt korrekt og sikkert.

Pickleball-nettet er designet til at gøre det lettere at udøve og spille denne sport overalt og har en stabil og modstandsdygtig struktur. Det er ideelt til både begyndere og avancerede spillere, og det bærbare design gør det nemt at transportere.

Det følgende er en kort introduktion til pickleball med en beskrivelse af de grundlæggende komponenter og regler.

Pickleball er en ketsjersport, der kombinerer elementer fra tennis, badminton og padel. Den spilles på en mindre bane end tennis, med et lavere net og en plastikbold med huller i.

FORMÅLET MED PRODUKTET

Pickleball-bolde og -padler er designet til at give spillere i alle aldre mulighed for at nyde denne sport, der kombinerer elementer fra tennis, badminton og bordtennis.

INDIKATIONER FOR BRUG

- Padlerne og boldene er velegnede til indendørs og udendørs leg.
- De kan bruges af spillere på alle niveauer, fra begyndere til professionelle.
- Pickleball er ideelt til at forbedre koordination, smidighed og kondition.

FORDELE

- Opfordrer til fysisk aktivitet og kardiovaskulær træning.
- Fremmer socialisering og holdspil.
- Det giver en hurtig indlæringskurve, hvilket gør det tilgængeligt for nye spillere.

1. INTRODUKTION TIL SPILLET

- **Mål:** At slå bolden over nettet ind på modstanderens banehalvdel, så modstanderen ikke kan returnere den.
- **Bane:** Svarer til badmintonbanen, men er mindre.
- **Padel:** Mindre end en tennispadel, men større end en bordtennispadel.
- **Bold:** Plastik, med huller og langsommere end en tennisbold.
- **Point:** Der gives et point, hver gang modstanderholdet begår en fejl.

HVORFOR SPILLE PICKLEBALL?

- **Let at lære:** Enkle regler, der kan tilpasses alle niveauer.
- **Sjovt:** Kombinerer strategi og fysisk træning.
- **Social:** Perfekt til at spille med venner eller familie.
- **Sundt:** Forbedrer koordination, smidighed og udholdenhed.

Grundlæggende regler:

- **Serven:** Spillet starter med en diagonal serv. Bolden skal hoppe en gang i serveområdet, før den passerer til den anden side af nettet.
- **Volley:** Du kan slå til bolden, før den hopper ind på din bane.
- **Returneringen:** Bolden skal returneres, før den springer to gange på din bane.
- **No volley-zonen:** Dette er et område nær nettet, hvor du ikke må slå bolden, før den har sprunget én gang på din bane.
- **Pointet:** Et **point** vindes, når modstanderholdet begår en fejl (f.eks. at bolden går ud af banen, ikke hopper en gang før volleyen osv.)

Hvordan spiller man?

1. **Serven:** En spiller server bolden diagonalt mod modstanderholdets serveområde.
2. **Returneringen:** Det modtagende hold skal returnere bolden, før den springer to gange.
3. **Pointen:** Spillet fortsætter, indtil et hold begår en fejl.
4. **Spillet:** Generelt spilles der op til 11 point med en forskel på 2 point.

2. PRODUKTETS EGENSKABER

NAVN	Komplet pickleball-sæt 4 ketsjere, 8 bolde og et net
MODEL	MOBIAL KOMPLET PAKKE
REFERENCE	DF-00001/52
ANBEFALET ALDER	Fra 11 år gammel
PRODUKTETS DIMENSIONER	4 blade: 40,3*20*1 cm hver 4 kugler: 0,74 cm i diameter hver Net: Standardlængde på 6,7 meter
PRODUKTVÆGT	Nettovægt af det komplette produkt: 11 kg Skovl: 210 g Bold: 64 g Netto: 9 kg
MATERIALER	Blad: Glasfiber og gummi Bold: Plastik Net: Nylon
EKSTRA TILBEHØR	Bæretaske, selvklæbende etiketter, remskiver og spændeskiver

3. DELE OG KOMPONENTER

PICKLEBALL-SPADE:

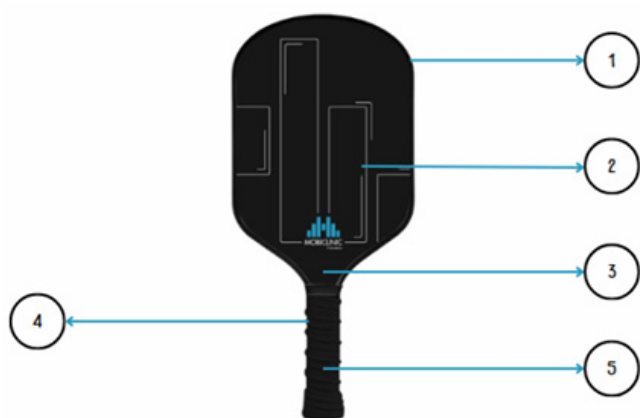

1. **Hoved:** Den brede del, der kommer i kontakt med bolden.

2. **Face:** Klingens slagflade.

3. **Hals:** Den del, der forbinder hovedet med håndtaget.

4. **Håndtag:** Den del, der holdes i hånden.













5. **Greb:** Belægningen på håndtaget giver et bedre greb.

PICKLEBALL:

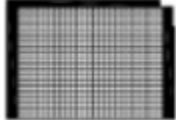

1. Krop: Kuglens sfæriske struktur.

RED:

<p>1. Lige ovalt rør med endekappe - 2 stk.</p> 	<p>2. Lige ovalt rør med endekappe - 2 stk.</p> 	<p>3. Langt ovalt bøjet rør - 2 stk.</p> 
<p>4. Lige ovalt rør (den ene ende gennembrudt) - 5 stk.</p> 	<p>5. Lige ovalt rør (begge ender gennemboret) - 1 stk.</p> 	<p>6. Lille central rektangulær base - 1 stk.</p> 
<p>7. Smalt, ovalt, lige rør med endekappe - 1 stk.</p> 	<p>8. Central lodret støtte (T-formet) - 1 stk.</p> 	<p>9. Møtrik - 6 stk.</p> 
<p>10. Skiver - 6 stk. hver.</p> 	<p>11. Hjul - 6 stykker hver.</p> 	<p>12. Net - 1 stk.</p> 
<p>13. Taske - 1 stk.</p> 	<p>14. Etiket - 3 stk.</p> 	

Bemærk: Det anbefales, at man identificerer alle dele, før man begynder at samle dem.

PICKLEBALL-TASKE:



4. SAMLEVEJLEDNING

1. Tag stykke 1 (langt buet ovalt rør), og saml det trin for trin med stykke 11, 10 og 9.
2. Tryk på låsespændet på del 11, indtil du hører et "klik". Dette indikerer, at det er låst og forhindrer nettet i at bevæge sig.
3. Gentag processen med stykke 6 (det centrale lodrette T-beslag). sæt stykkerne 11, 10 og 9 sammen, og tryk på låsespændet på stykke 11, indtil det "klikker" for at sikre strukturen.

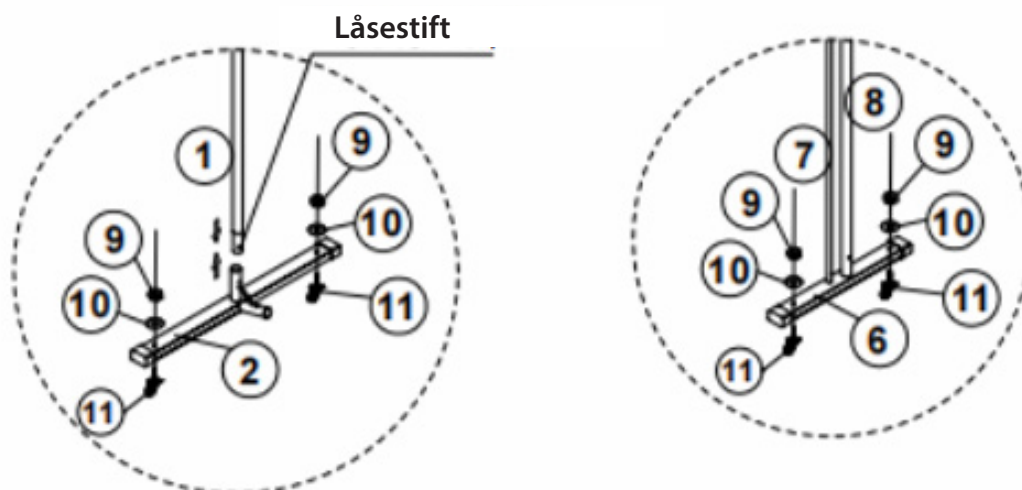

CENTRAL BASEENHED

1. Placer brik 5 (lille rektangulær base).
2. Hold stykke 5, mens du retter låsen på stykke 4 (lige ovalt rør med pigge) ind efter det tilsvarende hul i stykke 8.

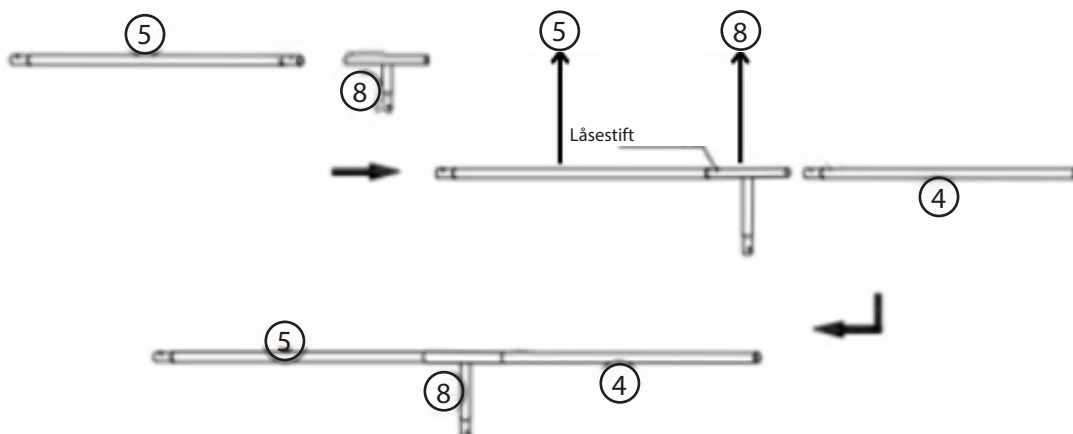

KOMPLET RAMMEKONSTRUKTION

1. Saml gradvist de følgende dele i denne rækkefølge:

- 4 (lige ovalt rør med pigge),
- 5 (lille rektangulær base),
- 3 (lige ovalt rør med en spids ende),
- 8 (tilslutningsbase),
- 2 (langt buet ovalt rør),
- 1 (store rektangulære baser i enderne), og
- 7 (netto).

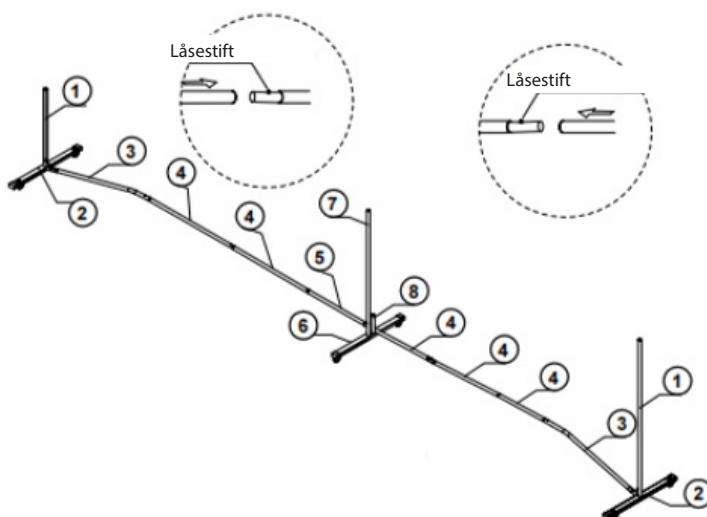

INSTALLATION AF NETVÆRKET

1. Ret brik 12 ind efter brik 1 og 7 (henholdsvis store rektangulære baser og nettet).
2. Stram nettet, så det er stramt, men uden at beskadige støtterne.

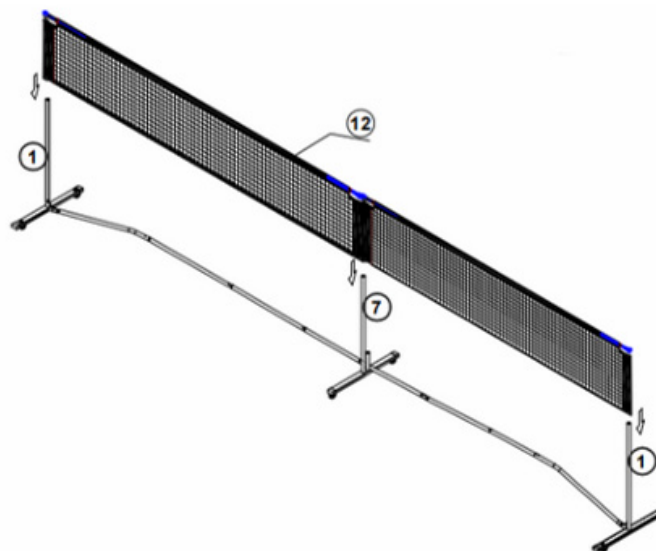

5. INSTRUKTIONER TIL BRUG

1. **Forberedelse af området:** Sørg for, at jorden er flad, tør og fri for forhindringer.
2. **Korrekt samling:** Kontrollér, at alle dele er samlet korrekt, og at nettet er korrekt spændt.
3. **Brug af spillet:** Nyd spillet i et sikkert og passende miljø.
4. **Brug alle elementer til spillet:** Brug pagajerne og boldene for at få mest muligt ud af dette produkt.

6. VEDLIGEHOLDELSE OG RENGØRING

SKOVLE:

- Rengør bladet med en fugtig klud efter hver brug.
- Undgå at udsætte klingen for ekstreme temperaturer eller overdreven fugt.
- Opbevar skovlen i et beskyttende hylster, når den ikke er i brug.

BALLER:

- Rengør kuglerne med varmt vand og mild sæbe, hvis det er nødvendigt.
- Kontrollér jævnligt kuglerne for revner eller deformation.
- Udskift kuglerne, når de viser tegn på overdreven slitage.

NET:

- Rengør nettet regelmæssigt med en tør eller let fugtig klud.
- Undgå at bruge aggressive kemikalier, der kan beskadige materialerne
- Efterse jævnligt strukturen og de bevægelige dele for at sikre, at de er i god stand.
- Opbevar nettet og dets komponenter i transporttasken på et tørt sted beskyttet mod fugt, når det ikke er i brug.

7. SIKKERHEDSADVARSLER OG FORHOLDSREGLER

1. **ADVARSEL!** Varm altid ordentligt op, før du spiller.
2. **ADVARSEL!** Brug passende fodtøj for at undgå skader.
3. **ADVARSEL!** Spil på egnede overflader uden forhindringer.
4. **ADVARSEL!** Når du leger udendørs, skal du være opmærksom på vejrforholdene.
5. **ADVARSEL!** Sørg for tilstrækkelig hydrering under spillet.
6. **ADVARSEL!** Anbefales ikke til brug af brugere under 11 år.
7. **ADVARSEL!** Hold altid små børn væk fra nettet under montering og brug.
8. **ADVARSEL!** Lad dem ikke hænge eller læne sig op ad nettet, da det kan beskadige materialet eller konstruktionen.
9. **ADVARSEL!** Kontrollér jævnligt alle dele for slid, skader eller løse dele. Udskift straks eventuelle defekte komponenter.
10. **ADVARSEL!** Undgå at spænde nettet for meget for at undgå deformation af strukturen eller fremskyndet slid.
11. **ADVARSEL!** Skil nettet ad, og opbevar det i den medfølgende bæretaske, når det ikke er i brug, især hvis det ikke skal bruges i længere tid.

8. PROBLEMLØSNING

Problem: Bladet føles glat under spillet.

Løsning: Rengør grebet, eller overvej at udskifte det, hvis det er slidt.

Problem: Bolden hopper ikke korrekt.

Løsning: Tjek, om kuglen er deformeret eller beskadiget. Udskift den om nødvendigt.

Problem: Klingen føles ubalanceret.

Løsning: Sørg for, at der ikke er strukturelle skader. Hvis det fortsætter, skal du kontakte en professionel.

OM NETVÆRKET:

1. En del passer ikke ordentligt:

P: Forkert orienterede dele eller blokerede forbindelsespunkter.

S: Kontrollér, at delene sidder rigtigt, og rengør enderne for at sikre korrekt tilslutning.

2. Ustabilitet i strukturen:

Q: Baser eller slanger er forkert forbundet.

S: Sørg for, at alle dele er sat helt i, og at basen står på en plan overflade.

3. Vanskeligheder med at afmontere dele:

Q: Overspændte forbindelser eller snavs ved samlingspunkter.

S: Påfør et let smøremiddel på forbindelserne for at lette adskillelsen, og fjern ophobet snavs.

4. Klistermærker eller etiketter trækkes af:

P: Udsættelse for fugt eller forkert rengøring.

S: Udskift etiketterne med nye, hvis det er nødvendigt, og opbevar delene på et tørt sted.

9. GARANTIBETINGELSER

Dette produkt er dækket af 3 års garanti mod fabrikationsfejl.

Tak, fordi du valgte dette sæt med 4 pickleball-ketsjere, 8 bolde og MOBIAL-net! Vi sætter pris på din tillid til vores produkter. Vi er forpligtet til at give dig den bedste kvalitet og service.

Vi ved, at du vil nyde din nye MOBIAL COMPLETE PACK lige så meget, som vi nød at skabe den til dig. Hvis du har spørgsmål eller brug for hjælp, er du velkommen til at kontakte os på **clientes@mobiclinic.com**.

Tak, fordi du er blevet medlem af Mobiclinic! Vi er her for at hjælpe dig.

CE Made in P.R.C.



HUIZHOU DOUBLE STAR SPORTS GOODS CO., LTD.
Qiankou Village, Dongfeng Village Committee, Xinxu
Town, Huiyang District, Huizhou City, China
sales2@doublestarsport.com



GRUPO R. QUERALTÓ S.A.
Polígono Industrial El Pino, Calle Pino Albar, 24, 41016,
Sevilla (Spain)
prrc@queralto.com