

PRIXTON

PEGASUS

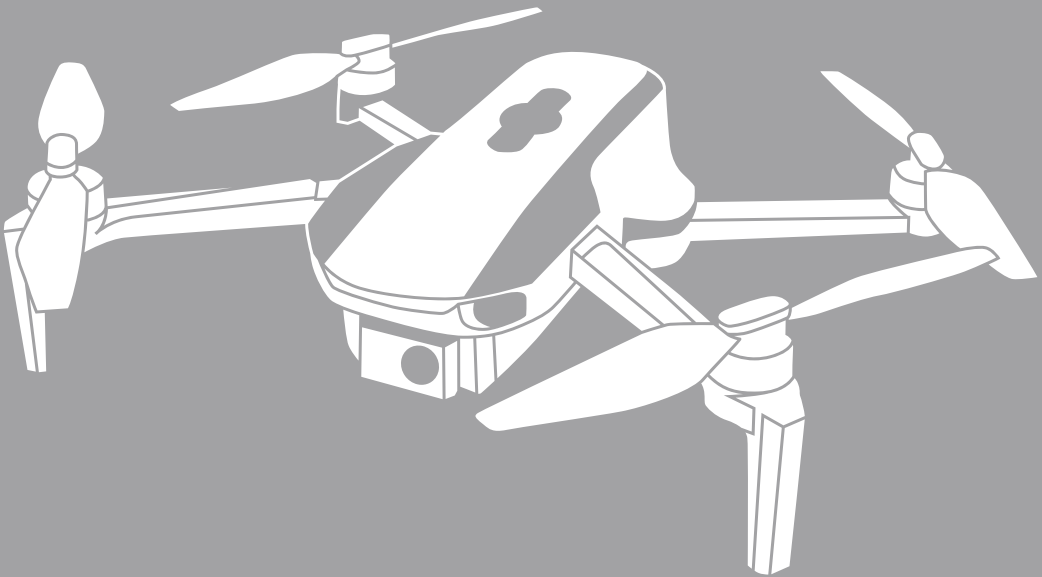

DRONE

INDEX

ES	3
EN	12
FR	21
IT	30
DE	39
PT	48
NL	57

ANTES DE ELEVARSE EN EL AIRE

Conecte la batería del dron al cable de carga USB incluido e inserte el cable de carga USB en un adaptador USB (no incluido) para cargarlo. Mientras la batería se está cargando, tómese el tiempo para leer las instrucciones y familiarizarse con los controles de su dron.

SEGURIDAD GENERAL

No vuele su dron a menos de 30 metros de personas, animales o edificios. Asegúrese de que no esté a menos de 5,5 kilómetros de aeródromos o aeropuertos.

No debe volar su dron a más de 120 metros sobre el suelo.

Solo debe volar durante el día y mantener su dron dentro de la línea de visión.

No intente modificar el dron ni ninguno de sus componentes de ninguna manera; hacerlo anulará su garantía y puede afectar el funcionamiento del dron.

No intente tocar el dron cuando el control remoto esté encendido o si las hélices están girando.

Al volar su dron, por favor tenga en cuenta la privacidad de los demás.

Este producto es adecuado para pilotos experimentados de vehículos aéreos no tripulados (UAV) de no menos de 14 años de edad.

ADVERTENCIA

Es su responsabilidad asegurarse de que este modelo de aeronave no cause lesiones a otras personas o daños a la propiedad.

Mantenga una distancia segura de las hélices giratorias a alta velocidad para evitar el riesgo de torceduras, heridas o cortes.

Nuestra empresa y distribuidores no se responsabilizan por cualquier operación incorrecta que pueda causar pérdida, daño o lesiones.

Está estrictamente PROHIBIDO jugar en la carretera o cerca de áreas de alto tráfico para evitar accidentes.

Este producto incluye piezas pequeñas. Por favor, manténgalo fuera del alcance de los niños para evitar el riesgo de asfixia o que las piezas sean ingeridas accidentalmente.

Los niños de 14 años en adelante deben usar este producto bajo la supervisión de un adulto.

Está PROHIBIDO el uso de este producto por niños menores de 14 años.

Por favor, NO desmonte ni modifique la aeronave, ya que esto podría causar una falla durante el vuelo.

El motor se calentará. Por favor, NO lo toque para evitar quemaduras o lesiones.

Para cumplir con los requisitos del entorno magnético formulados por la Oficina de Radio de Aviación y la autoridad correspondiente, durante el período regulado en ciertas áreas, deje de usar el control remoto de este modelo cuando se emita dicha orden de regulación.

DESCRIPCIÓN GENERAL DEL DRON

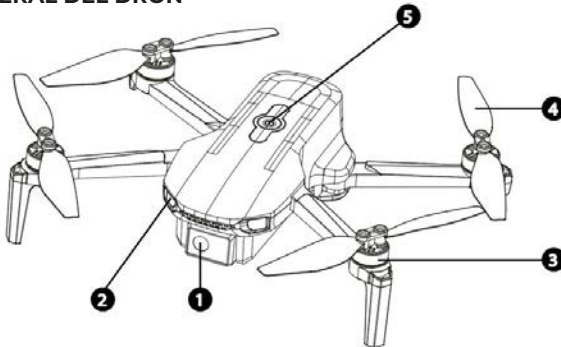

1. Cámara 2. LED Ocular 3. Motor sin escobillas 4. Hélice 5. Encendido/Apagado

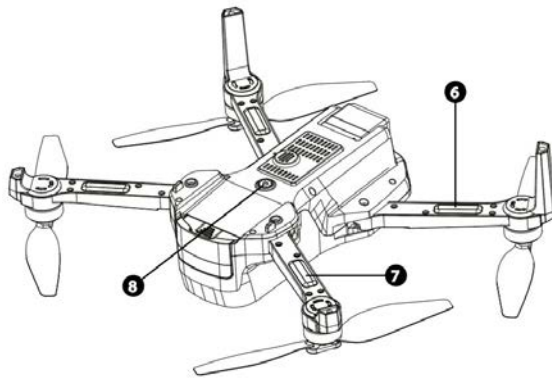

6. LED Frontal

7. LED Trasero

8. Sistema de flujo óptico

DESCRIPCIÓN GENERAL DEL CONTROLADOR

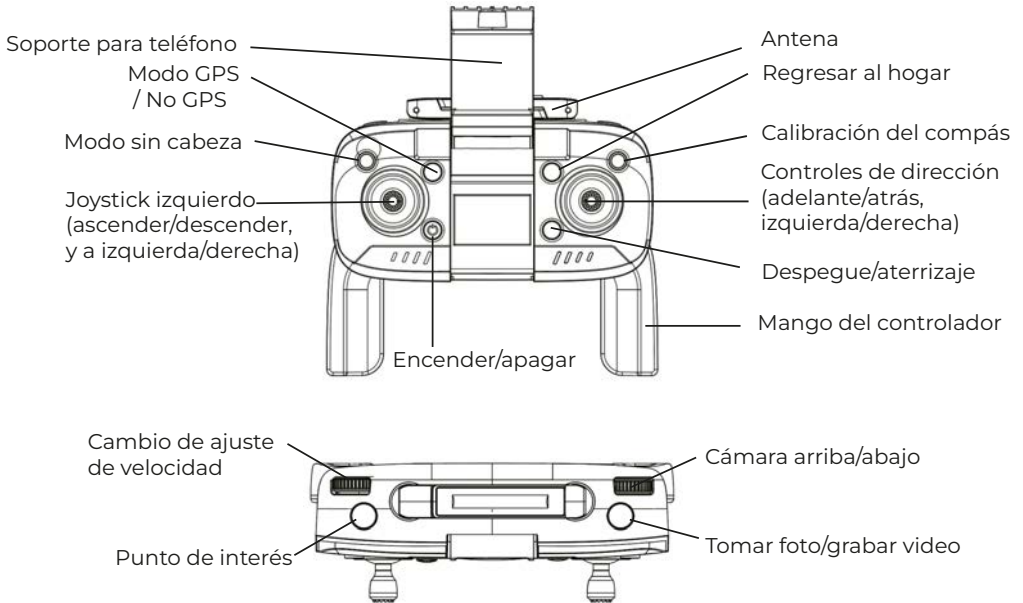

Instalación y Carga de la Batería

Conecte la batería del dron al cable de carga USB y luego inserte el cable USB en un adaptador USB (no incluido) para cargar.

NOTA: No encienda la batería mientras se está cargando.

Utilice únicamente el cable de carga USB de la batería proporcionado por la fábrica.



CONTROLADOR

Use un destornillador para abrir el compartimento de baterías ubicado en la parte trasera de su control remoto.

Inserte 3 baterías AAA de 1,5V, asegurándose de que estén colocadas con la polaridad correcta (+, -) según se indica en el compartimento de baterías.

Una vez que las baterías estén insertadas, coloque la tapa del compartimento y utilice un destornillador para cerrarlo de forma segura.

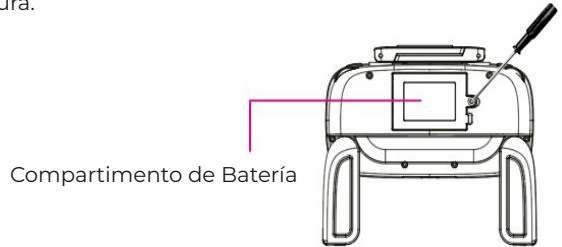

No mezcle baterías recargables y no recargables.

No mezcle baterías viejas y nuevas o diferentes tipos de baterías.

Retire las baterías agotadas y deséchelas de acuerdo con las normas de su municipio local.

Retire las baterías del control remoto si no se va a utilizar durante un período prolongado.

SEGURIDAD DE LA BATERÍA

Desenrolle siempre todos los cables antes de cargar.

No sobrecargue la batería. Una vez finalizado el proceso de carga, retire la batería del cargador lo antes posible.

Utilice únicamente el cable de carga y las baterías incluidas o de repuesto.

Debe cargar la batería de polímero de litio en un área segura, lejos de materiales inflamables.

La batería debe cargarse únicamente bajo la supervisión de un adulto; no deje las baterías cargándose sin vigilancia.

No cargue la batería a temperaturas superiores a 40°C o inferiores a 0°C.

No cubra las baterías mientras se están cargando. No deje las baterías a la luz directa del sol.

No doble, perforo, aplaste ni raye la batería del dron. No guarde las baterías en sus bolsillos, sobre su cuerpo o en temperaturas extremas.

Nunca enchufe una batería y la deje cargando sin supervisión durante la noche.

NOTA: Asegúrese de que la batería esté apagada antes de cargarla; de lo contrario, la batería no se cargará.

COMENZANDO

Antes de preparar su aeronave para el vuelo, primero asegúrese de tener un entorno

adecuado para volar. Evite volar bajo la lluvia o nieve, o en condiciones de viento. Manténgase alejado de personas, árboles, líneas eléctricas, edificios altos, aeropuertos y torres de señal. Su aeronave está diseñada específicamente para vuelos al aire libre. No intente volar su aeronave ni calibrarla en interiores.

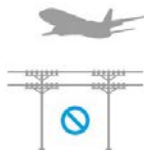

Una vez que hayas insertado la batería completamente cargada en tu dron y colocado la batería en el control remoto, realiza una revisión completa de tu entorno para asegurarte de que tu ubicación sea segura para el despegue.

Mantén presionado el botón de encendido (2-3 segundos) para encender el dron y colócalo en una sección plana del terreno, libre de obstáculos. (La luz LED del dron parpadeará rápidamente).

Presiona el botón de encendido/apagado del control remoto hasta que se encienda, escucharás un sonido de "beep" y el indicador LED comenzará a parpadear, luego el control remoto se conectará automáticamente al dron. Una vez conectado, el control remoto emitirá un sonido de "beep, beep"; y las luces LED frontales del dron se pondrán verdes y las luces LED traseras seguirán parpadeando en rojo para la calibración de la brújula.

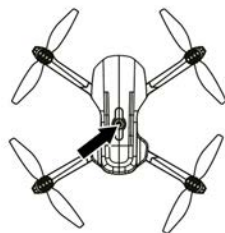

CALIBRACIÓN DEL GIROSCOPIO

Manteniendo el dron colocado en el suelo al aire libre, mueve simultáneamente los sticks de control izquierdo y derecho hacia abajo (en dirección de las 7:00 y 7:00) como se muestra abajo. Las luces LED en el dron comenzarán a parpadear rápidamente, indicando que el dron ha ingresado al modo de calibración del giroscopio. Después de que la calibración del giroscopio sea exitosa, las luces del dron cambiarán de parpadeo rápido a luz fija.

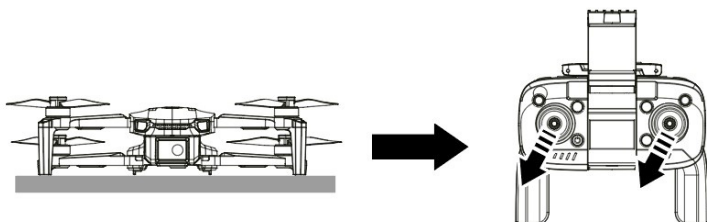

CALIBRACIÓN GEOMAGNÉTICA

Mantén presionado el botón de la brújula durante 1 segundo aproximadamente. Las luces LED del dron comenzarán a parpadear simultáneamente indicando así que ha entrado en el modo de calibración geomagnética.

A continuación levanta el dron manualmente unos 50 cm aproximadamente sobre el suelo y rótalolo en sentido de las agujas del reloj hasta que las luces LED frontales se pongan fijas y las traseras parpadeen. Entonces se oirá un sonido "beep".

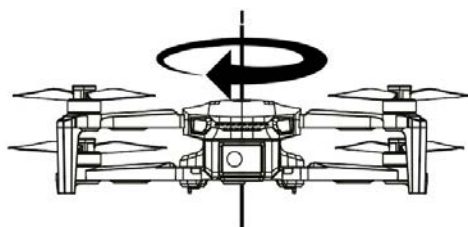
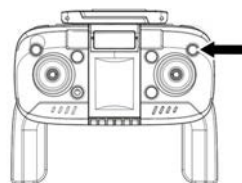

Tras el paso anterior, ahora gíralo verticalmente en el mismo sentido hasta que se emita un sonido “beep beep” y las luces LED traseras comiencen a parpadear lentamente en rojo.

El proceso de calibración geomagnética se ha completado.



Tras completar el proceso de calibración magnética, coloca el dron en una superficie o terreno plano y comenzará a conectarse a los satélites GPS.

La luz LED de GPS del mando parpadeará mientras esté buscando satélites. Cuando la conexión GPS se haya completado quedará fija y el mando emitirá un sonido “beep”.

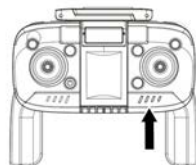

Nota:

El dron está activado por defecto en modo GPS.

Si deseas volar en interiores mantén presionado el botón GPS.

La luz LED de GPS del mando se apagará.



COMENZAR EL VUELO

Asegúrate de que el dron esté a una distancia segura antes de iniciar el despegue.

Dispone de dos formas de iniciar el vuelo:

-Mueve simultaneamente los sticks de control izquierdo y derecho como se muestra en la imagen y los motores comenzarán a girar. Entonces estará listo para despegar.

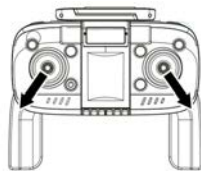

-Presiona el botón de despegue como se muestra en la imagen y el dron se elevará automáticamente 1.5 m del suelo y se mantendrá suspendido listo para ser pilotado. Vuelve a presionarlo para que aterrice de manera autónoma.



VUELO BÁSICO

Mueve el stick de control izquierdo hacia arriba, el dron comenzará a volar.

ARRIBA Y ABAJO

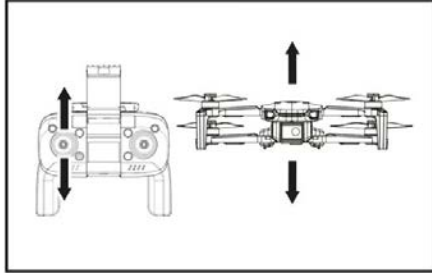

HACIA ADELANTE Y HACIA ATRÁS

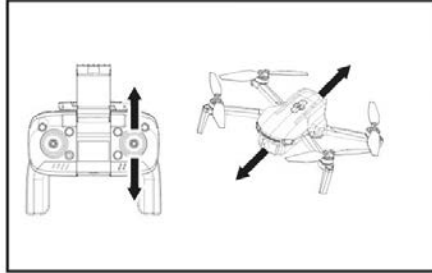

GIRO A LA IZQUIERDA Y DERECHA.

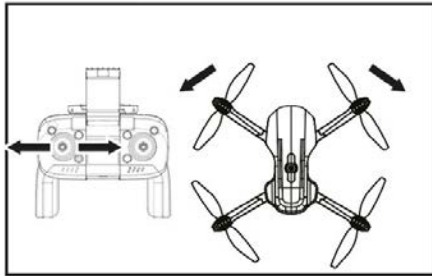

LADO IZQUIERDO Y LADO DERECHO

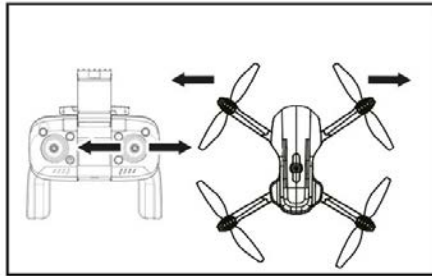

MODO DE REGRESO A CASA

El regreso a casa lleva el dron de vuelta a la ubicación desde donde fue lanzado. Para activar el regreso a casa, presiona el botón de regreso a casa en el control remoto, como se muestra en la imagen.

NOTA: El botón de regreso a casa solo funcionará en modo GPS. Es importante que el GPS esté correctamente conectado antes del lanzamiento antes de activar el regreso a casa. No hacerlo puede resultar en que el dron vuele fuera de control cuando se intente activar el regreso a casa.

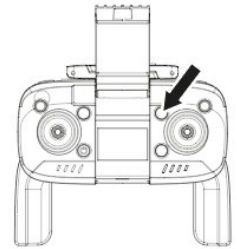

ALERTA DE BAJA BATERÍA

Cuando la batería del control remoto esté baja, el control emitirá una serie de "beeps" lentos, indicando que las baterías deben cambiarse.

Cuando la batería del dron esté baja:

En modo GPS, el dron regresará automáticamente a casa.

En modo no GPS, las luces LED del dron parpadearán rápidamente.

Cuando esto suceda, debes volar inmediatamente el dron de regreso a tu ubicación, de lo contrario, el dron comenzará a aterrizar automáticamente en su posición actual.

PUNTO DE INTERÉS

Cuando se activa, el punto de interés hará que el dron vuele en círculos alrededor del punto de interés deseado.

Para activar el punto de interés, apunta el dron al punto deseado y luego presiona el botón de punto de interés en el control remoto una vez, y el control emitirá un "beep".

Empujar el acelerador derecho hacia la derecha hará que el dron vuele en círculos alrededor del objetivo en sentido horario mientras se mantiene enfocado en el objetivo.

Mover el acelerador derecho hacia adelante y hacia atrás cambiará la distancia del radio entre el dron y el punto de interés.

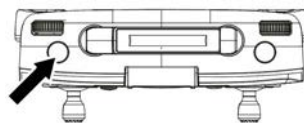

Continuar moviendo el acelerador derecho hacia la derecha aumentará la velocidad de vuelo y disminuirá la velocidad moviendo el acelerador hacia la izquierda. Cuando esté en modo de velocidad baja, sigue moviendo el acelerador hacia la izquierda para hacer que el dron vuele alrededor del objetivo en sentido contrario a las agujas del reloj.

VELOCIDAD DEL VUELO

Para cambiar la velocidad del vuelo del dron, por defecto se encuentra en la velocidad más baja. Gire la rueda de la imagen hasta que emita dos sonidos "beep" para cambiar la velocidad media. Vuelva a hacer lo mismo para cambiar a velocidad alta, se confirmará con tres sonidos "beep".

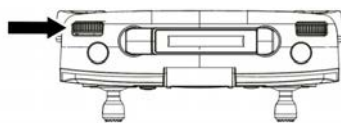

CONTROL DE LA CÁMARA

Use la rueda de la imagen para controlar el grado de inclinación de la cámara y el botón de disparo para realizar fotografías.

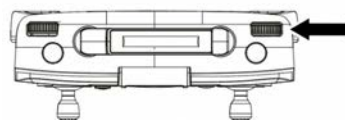

DESCARGA DE LA APP

Escanea el código QR a continuación para descargar la APP "LW Pro".

(Ve a la "App Store" para dispositivos Apple o "Google Play" para dispositivos Android para descargar la "LW Pro").



IOS / ANDROID
(Support iOS12+, Android 8.0+)

NAVEGACIÓN DE LA APP

Enciende el dron, luego ingresa al menú de configuración de tu teléfono; activa el WiFi de tu teléfono y busca "Pegasus" en la lista y conéctalo. Una vez que hayas conectado tu teléfono al dron a través de WiFi y hayas abierto la APP LW Pro, podrás acceder a la pantalla de control de la APP.



- | | |
|---------------------------------------|--------------------------------|
| 1. Volver al menú principal | 9. Cambio de modo foto/video |
| 2. Estado de conexión del dispositivo | 10. Efectos especiales |
| 3. Señal de satélite | 11. Información GPS |
| 4. Señal WiFi | 12. Mapa |
| 5. Capacidad de la batería del dron | 13. Menú de funciones |
| 6. Configuración | 14. Despegue con un solo botón |
| 7. Reconocimiento de gestos | 15. Regreso a casa |
| 8. Tomar foto / Grabar video | |

MANTENIMIENTO DEL DRON

Evita exponer tu dron y sus accesorios al polvo, la arena y la humedad, ya que estos pueden dañar el dron. Si el dron se expone al polvo o la arena, utiliza un cepillo suave para eliminar cualquier partícula visible.

REEMPLAZO DE LAS PALAS DEL ROTOR

Para reemplazar las palas del rotor dañadas, tu set incluirá 4 rotores de repuesto: dos del tipo (A) y dos del tipo (B). Verás las letras "A" y "B" en el rotor. Coloca el rotor en el motor correspondiente según la letra.

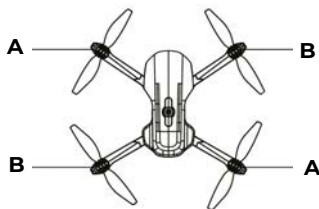

Política de garantía

En cumplimiento de lo establecido a tal efecto por el Real Decreto Legislativo 03/2014, de 27 de marzo, se pone a disposición de los interesados, accediendo a www.prixton.com, cuanta información sea necesaria para ejercer los derechos de desistimiento atendiendo a los supuestos que recoge dicha ley, dando por cumplidas las exigencias que esta demanda de la parte vendedora en el contrato de venta.

Las características técnicas y eléctricas que aquí se brindan corresponden a unidades típicas y podrían cambiarse sin previo aviso con el fin de proveer un mejor equipo.

Por su seguridad física, no abra ni manipule por su cuenta las partes interiores del Drone. Ante cualquier incidencia en el funcionamiento de su producto póngase en contacto con el servicio técnico de Prixton, y su equipo realizará las intervenciones necesarias siempre bajo las máximas medidas de seguridad.

Declaración UE De Conformidad Simplificada

Por la presente, La Trastienda Digital SL como propietaria de la marca comercial Prixton, ubicada en Avenida Cervantes 49, módulo 25, Basauri 48970, Bizkaia, declara que el tipo de equipo radioeléctrico que a continuación se expone:

MARCA	MODELO	DESCRIPCIÓN	CATEGORÍA
Prixton	PEGASUS	DRONE	Ocio

Es conforme con la Directiva 2014/53/UE del Parlamento Europeo y del consejo de 16 de abril de 2014.

El texto completo de la declaración UE de conformidad está disponible en la dirección de Internet siguiente:

www.prixton.com LA TRASTIENDA DIGITAL

BEFORE YOU GET UP IN THE AIR

Connect the drone battery to the included USB charging cable and insert the USB charging cable into USB adapter (Not included) for charging. While the battery is charging, please take the time to read the instructions and familiarize yourself with the controls of your drone.

GENERAL SAFETY

Do not fly your drone any closer than 30 meters from people, animals or buildings. Check to make sure you are no closer than 5.5 kilometres from any airfields or airports.

You must not fly your drone higher than 120 metres above the ground.

You must only fly during the day and keep your drone within visual line-of sight.

Do not attempt to modify the drone or any of its components in any way, doing so will void your warranty and may affect the operation of the drone.

Please do not attempt to touch the drone when the remote control is powered on, or if the rotor blades are turning.

When flying your drone, please keep in mind the privacy of others.

This product is suitable for experienced UAV pilots no less than 14 years of age.

WARNING

You have the responsibility to make sure that this model of aircraft won't cause injury to others' body or cause any damage to property.

Please keep the safe distance from the high-speed rotating rotor so as not to cause twisted or danger of being wounded or being cut.

Our company and distributors won't be responsible for any incorrect operation, which may cause loss or damage or injury to the body.

Playing on the road or near high traffic areas is strictly FORBIDDEN so as not to cause an accident.

Small parts are included with this product. Please place it beyond the reach of the children to avoid a CHOKING HAZARD or parts being mistakenly swallowed.

Children ages 14 and up should use this product under the guidance of an adult. This product is FORBIDDEN to be used by children under 14 years old.

Please DO NOT disassemble or re-equip the aircraft as it may cause a breakdown of the aircraft during flying.

Engine will heat up. Please DO NOT touch it to avoid being burned or injured.

To comply with the command of the magnetic environment requirement formulated by the Aviation Radio Bureau and the related authority, during the regulated period in certain areas, please stop using the remote controller of this model when such regulation command is issued.

DRONE OVERVIEW

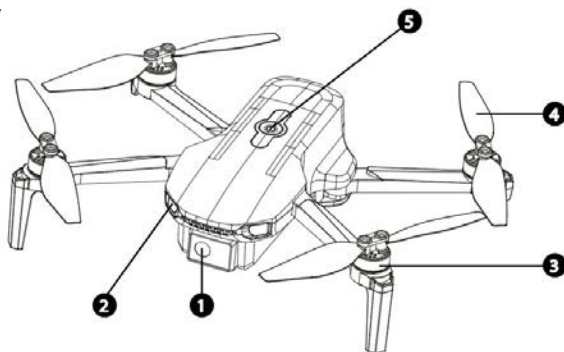

1. Camera 2. Eye LED 3. Brushless motor 4. Propeller 5. Power ON/OFF

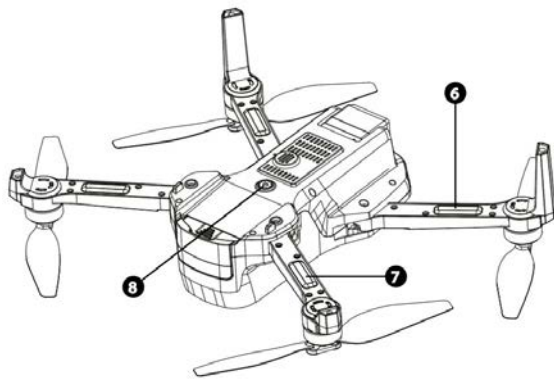

6. Front LED 7. Rear LED 8. Optical flow system

CONTROLLER OVERVIEW

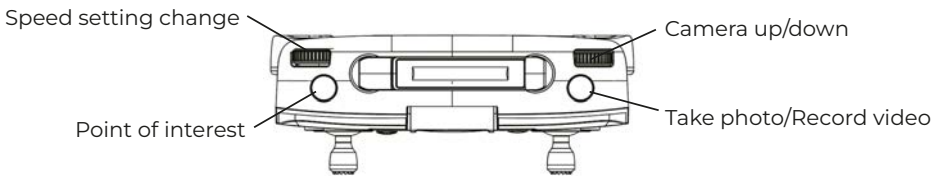
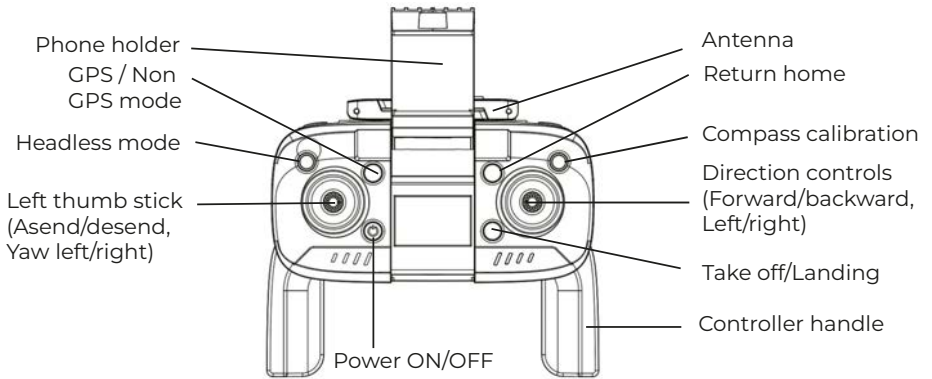

Battery Installation & Charging

Connect the Drone battery with the USB charging cable, then insert the USB cable to the USB Adapter (Not included) for charging.

REMARK: Do not turn on the battery when charging.

Only use the Battery USB charging cable which provided by factory.



Power adaptor (5V, 2A)
(not included)

CONTROLLER

Use a screwdriver to open up the battery compartment located on the rear of your remote controller.

Insert 3 AAA 1.5V batteries, making sure that the batteries are inserted with the correct polarity (+,-) as displayed in the battery compartment.

Once the batteries are inserted, place the battery compartment cover back on the battery compartment, and use a screwdriver to close it securely.

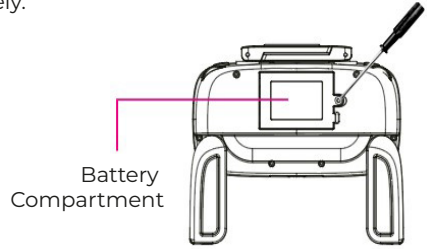

- Do not mix rechargeable and non-rechargeable batteries.
- Do not mix old and new batteries or different types of batteries.
- Remove exhausted batteries and dispose of them based on the rules of your local municipality.
- Remove the batteries from your Remote Controller if it will not be in use for an extended period of time.

BATTERY SAFETY

Always unwind all cables before charging.

Do not over charge the battery. Once the charging process is completed, remove the battery from the charger as soon as possible.

Only use the included or replacement charging cable and batteries.

You must charge the Lithium polymor battery in a safe area away from flammable materials. The battery is only to be charged under adult supervision, do not n|leave charging batteries unattended.

Do not charge the battery in temperatures hotter than 40°C or colder than 0°C.

Do not cover the batteries when charging. Do not leave batteries in direct sunlight.

Do not bend, puncture, crush or scratch the drone's battery. Do not store batteries in your pockets, on your person or in extreme temperatures.

Never plug in a battery and leave it to charge unattended overnight.

NOTE: Please make sure the battery is turned off before charging, otherwise the battery will not charge.

GETTING STARTED

Before preparing your aircraft for flight, first make sure that you have a suitable environment for flight. Avoid flying in rain or snow, or in windy conditions. Stay away from people, trees, power lines, tall buildings, airports and signal towers. Your aircraft is specifically designed for outdoor flying. Do not attempt to fly your aircraft or calibrate it indoors.



Once you have inserted the fully charged battery into your drone and placed the battery in the remote control, perform a complete check of your surroundings to ensure that your location is safe for takeoff.

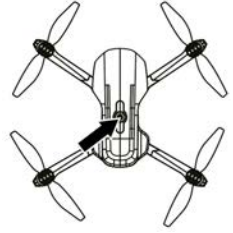

Press and hold the power button (2-3 seconds) to turn on the drone and place it on a flat section of terrain, free of obstacles. (The drone's LED light will flash rapidly).

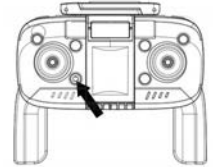

Press the power button on the remote control until it turns on; you will hear a "beep" sound, and the LED indicator will start flashing. The remote control will then automatically connect to the drone. Once connected, the remote control will emit a "beep, beep" sound, the front LED lights of the drone will turn green, and the rear LED lights will continue flashing red for compass calibration.

GYROSCOPE CALIBRATION

With the drone placed on the ground outdoors, simultaneously move both the left and right control sticks downward (toward the 7:00 and 7:00 positions) as shown below. The drone's LED lights will start flashing rapidly, indicating that the drone has entered gyroscope calibration mode. After successful gyroscope calibration, the drone's lights will change from rapid flashing to a steady light.

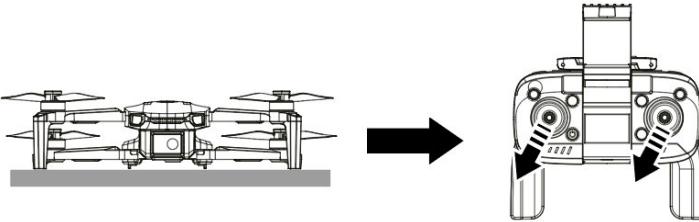

GEOMAGNETIC CALIBRATION

Press and hold the compass button for approximately 1 second. The drone's LED lights will start flashing simultaneously, indicating that it has entered geomagnetic calibration mode.

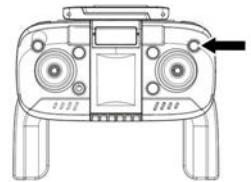

Next, manually lift the drone about 50 cm above the ground and rotate it clockwise until the front LED lights become steady and the rear ones start flashing. Then, you will hear a "beep" sound.

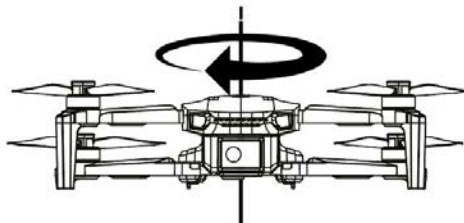

After the previous step, now rotate the drone vertically in the same direction until you hear a "beep beep" sound and the rear LED lights start flashing slowly in red.

The geomagnetic calibration process is now complete.



After completing the magnetic calibration process, place the drone on a flat surface or terrain, and it will begin connecting to GPS satellites.

The GPS LED light on the remote control will flash while searching for satellites. Once the GPS connection is complete, the light will become steady, and the remote will emit a "beep" sound.

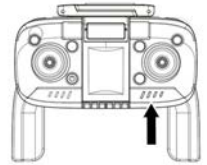

Note:

The drone is set to GPS mode by default.

If you wish to fly indoors, press and hold the GPS button.

The GPS LED light on the remote control will turn off.



STARTING THE FLIGHT

Ensure that the drone is at a safe distance before initiating takeoff.

There are two ways to start the flight:

Manual Start: Move both the left and right control sticks simultaneously as shown in the image. The motors will start spinning, and the drone will be ready for takeoff.

Automatic Takeoff: Press the takeoff button as shown in the image. The drone will automatically rise 1.5 meters above the ground and hover, ready to be piloted. Press it again to make the drone land autonomously.

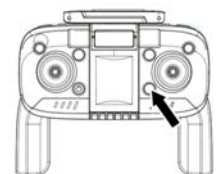
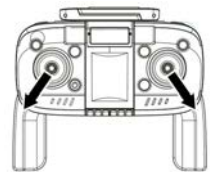

BASIC FLIGHT

Move the left control stick upward, and the drone will start to fly.

UP AND DOWN

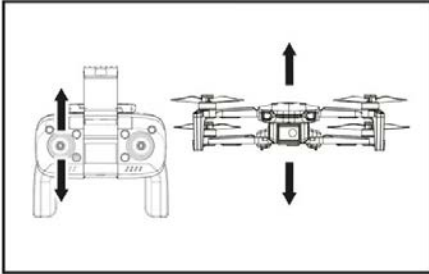

FORWARD AND BACKWARD

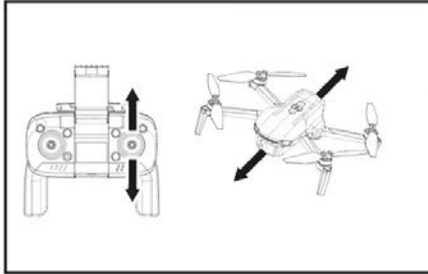

TURN LEFT AND RIGHT

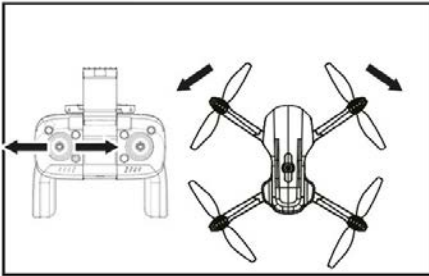

LEFT SIDE AND RIGHT SIDE

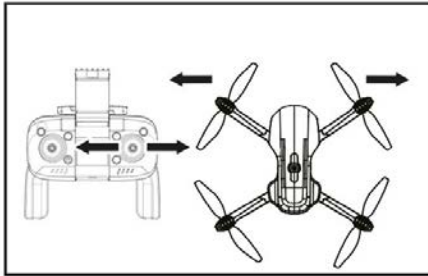

RETURN TO HOME MODE

The Return to Home feature brings the drone back to the location where it was launched. To activate Return to Home, press the Return to Home button on the remote control, as shown in the image.

NOTE: The Return to Home button only works in GPS mode. It is important that the GPS is properly connected before launch, prior to activating Return to Home. Failing to do so may result in the drone flying out of control when attempting to activate Return to Home.

LOW BATTERY ALERT

When the remote control battery is low, the remote will emit a series of slow "beeps" indicating that the batteries need to be replaced. When the drone's battery is low:

In GPS mode, the drone will automatically return home.

In non-GPS mode, the drone's LED lights will flash rapidly. When this happens, you must immediately fly the drone back to your location; otherwise, the drone will begin to land automatically at its current position.

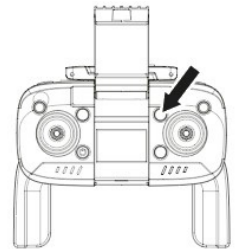

POINT OF INTEREST

When activated, the Point of Interest will make the drone fly in circles around the desired point of interest.

To activate the Point of Interest, aim the drone at the desired point and then press the Point of Interest button on the remote control once. The remote will emit a "beep."

Pushing the right throttle forward will make the drone fly in circles around the target in a clockwise direction while keeping focused on the target.

Moving the right throttle forward and backward will change the distance of the radius between the drone and the point of interest.

Continuing to move the right throttle to the right will increase the flight speed, while moving the throttle to the left will decrease the speed. When in low-speed mode, keep moving the throttle to the left to make the drone fly around the target counterclockwise.

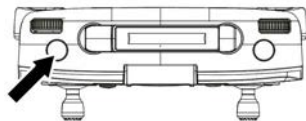

FLIGHT SPEED

To change the drone's flight speed, it is set to the lowest speed by default. Turn the wheel (as shown in the image) until it emits two "beep" sounds to change to medium speed. Turn it again to change to high speed, confirmed with three "beep" sounds.

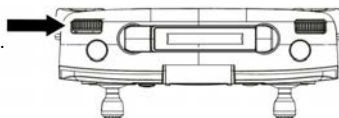

CAMERA CONTROL

Use the wheel (as shown in the image) to control the tilt angle of the camera and the shutter button to take photos.

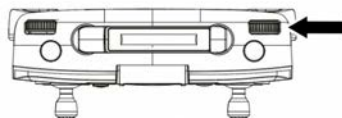

APP DOWNLOAD

Scan the QR code below to download the "LW Pro" app. (Go to the "App Store" for Apple devices or "Google Play" for Android devices to download "LW Pro").



IOS / ANDROID
(Support iOS12+, Android 8.0+)

APP NAVIGATION

Turn on the drone, then go to your phone's settings menu; turn on your phone's WiFi and look for "Pegasus" in the list, then connect to it. Once your phone is connected to the drone via WiFi and you have opened the LW Pro app, you will be able to access the app's control screen.



- | | |
|--------------------------------|-------------------------------|
| 1. Return to main menu | 9. Photo/video mode switching |
| 2. Device connection status | 10. Special effects |
| 3. Satellite's signal | 11. GPS information |
| 4. WiFi signal | 12. Map |
| 5. Drone battery capacity | 13. Function menu |
| 6. Setting | 14. One key take off |
| 7. Gesture recognition | 15. Return home |
| 8. Take picture / Record video | |

DRONE MAINTENANCE

Avoid exposing your drone and its accessories to dust, sand and moisture as these can damage the drone if the drone is exposed to dust or sand, use a soft brush to remove any visible particles.

REPLACING ROTOR BLADES

Drones replacing damage blades. Your set will come with 4 replacement rotors, two (A) type and two (B) type. You will see the "A" and "B" word on the canot put the rotor on the motor accordingly.

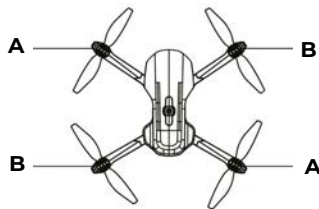

Warranty policy

This product complies with the warranty law in force in the country of purchase. When you have a problem that you can not solve, you must access the web www.prixton.com and click on the contact option to send us your assistance form.

These technical and electrical specifications are those of typical units and may be changed without prior notice in order to provide improved equipment.

For your physical safety, do not open or handle the internal parts of the drone on your own. In case of any issue with the functioning of your product, please contact Prixton's technical service. Their team will carry out the necessary interventions always under the highest safety standards.

Simplified EU Declaration Of Conformity

We, La Trastienda Digital located in Avenida Cervantes 49, módulo 25, Basauri 48970, Bizkaia hereby declare that the following goods, imported and selling at European market:

BRAND	MODEL NAME	DESCRIPTION	CATEGORY
Prixton	PEGASUS	DRONE	Leisure

Are in compliance with the EC Council Directive of 2014/53/EU (EM DIRECTIVE) and harmonized standards and with the board of the 16th of April 2014.

The complete text of the UE Declaration of conformity is available anytime at this website address:

www.prixton.com

LA TRASTIENDA DIGITAL

AVANT DE PRENDRE L'ENVOL

Connectez la batterie du drone au câble de chargement USB fourni et insérez le câble de chargement USB dans un adaptateur USB (non inclus) pour charger la batterie. Pendant que la batterie se charge, prenez le temps de lire les instructions et de vous familiariser avec les commandes de votre drone.

SÉCURITÉ GÉNÉRALE

Ne faites pas voler votre drone à moins de 30 mètres des personnes, des animaux ou des bâtiments. Vérifiez que vous êtes à plus de 5,5 kilomètres de tout terrain d'aviation ou aéroport. Vous ne devez pas faire voler votre drone à plus de 120 mètres au-dessus du sol. Vous devez uniquement voler pendant la journée et garder votre drone dans votre champ de vision. Ne tentez pas de modifier le drone ou ses composants de quelque manière que ce soit, car cela annulera votre garantie et pourrait affecter le fonctionnement du drone.

Veillez ne pas tenter de toucher le drone lorsque le télécommande est allumée, ou si les pales du rotor tournent. Lorsque vous faites voler votre drone, veillez à respecter la vie privée des autres.

Ce produit est destiné aux pilotes de UAV expérimentés de 14 ans et plus.

AVERTISSEMENT

Vous êtes responsable de vous assurer que ce modèle d'aéronef ne cause pas de blessures corporelles à autrui ou ne provoque aucun dommage matériel.

Veillez garder une distance de sécurité avec les rotors tournants à grande vitesse pour éviter tout enchevêtrement ou danger de blessure ou de coupure.

Notre entreprise et nos distributeurs ne seront pas responsables de toute mauvaise utilisation pouvant entraîner une perte, des dommages ou des blessures corporelles.

Il est strictement INTERDIT de jouer sur la route ou à proximité des zones à fort trafic afin de ne pas provoquer d'accident. Des petites pièces sont incluses dans ce produit. Veuillez les garder hors de portée des enfants pour éviter tout RISQUE D'ÉTOUFFEMENT ou que des pièces soient accidentellement avalées.

Les enfants de 14 ans et plus doivent utiliser ce produit sous la surveillance d'un adulte. Ce produit est INTERDIT pour les enfants de moins de 14 ans.

Veillez NE PAS démonter ou reconfigurer l'aéronef, car cela pourrait entraîner une panne de l'appareil pendant le vol. Le moteur va chauffer. Veuillez NE PAS le toucher pour éviter les brûlures ou les blessures. Pour se conformer à la commande de l'environnement magnétique formulée par le Bureau de la radio de l'aviation et les autorités concernées, pendant la période réglementée dans certaines zones, veuillez cesser d'utiliser la télécommande de ce modèle lorsque cette réglementation est émise.

APERÇU DU DRONE

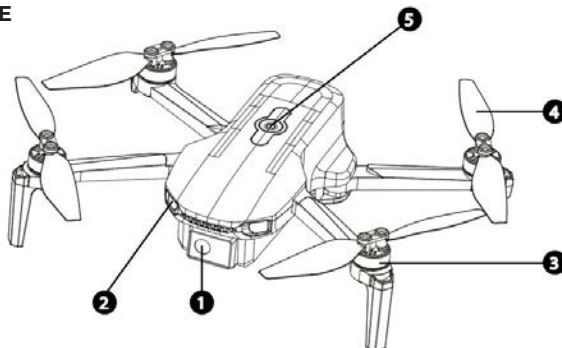

1. Caméra

2. LED de l'œil

3. Moteur sans balais

4. Hélice

5. Marche/Arrêt

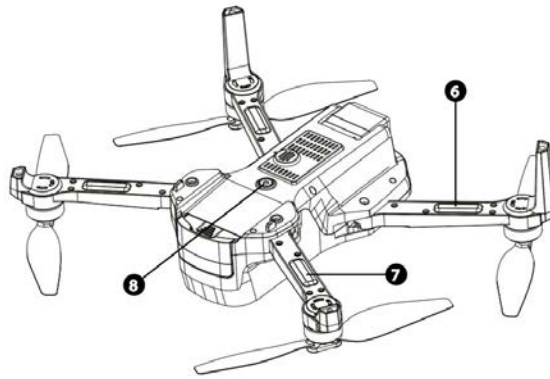

6. LED avant

7. LED arrière

8. Système de flux optique

APERÇU DE LA TÉLÉCOMMANDE

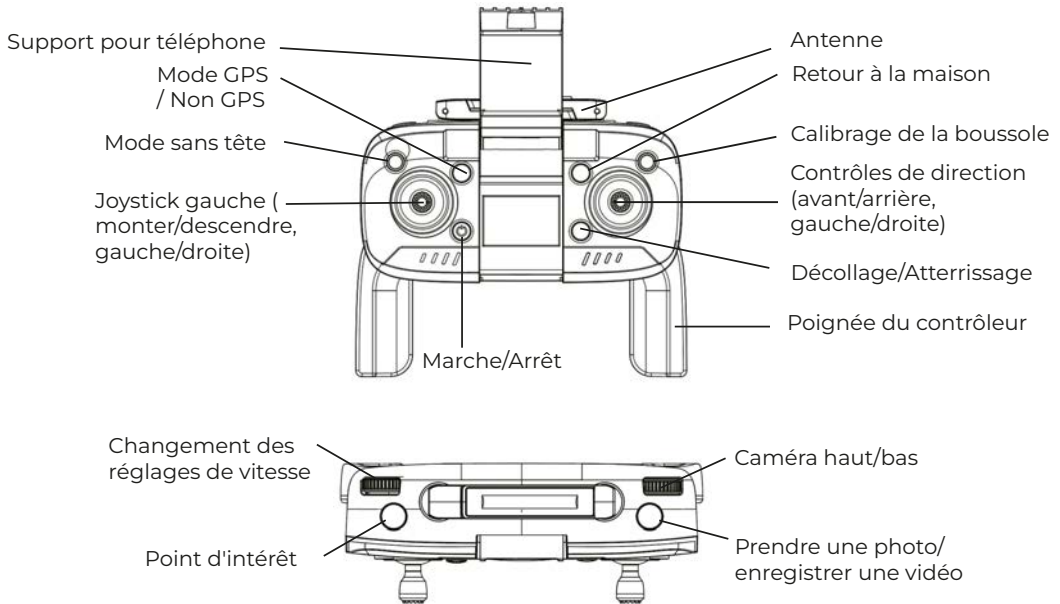

Installation et chargement de la batterie

Connectez la batterie du drone au câble de chargement USB, puis insérez le câble USB dans l'adaptateur USB (non inclus) pour le chargement.

REMARQUE : Ne pas allumer la batterie pendant le chargement.

Utilisez uniquement le câble de chargement USB fourni par l'usine.



Adaptateur secteur (5V, 2A)
(non inclus)

TÉLÉCOMMANDE

Utilisez un tournevis pour ouvrir le compartiment des piles situé à l'arrière de votre télécommande.

Insérez 3 piles AAA 1,5V en vous assurant que les piles sont insérées avec la polarité correcte (+, -) comme indiqué dans le compartiment des piles.

Une fois les piles insérées, remettez le couvercle du compartiment des piles en place et utilisez un tournevis pour le refermer de manière sécurisée.

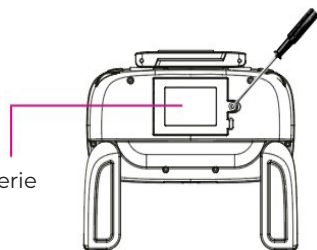

Compartiment de la batterie



Ne mélangez pas des piles rechargeables et non rechargeables.

Ne mélangez pas des piles anciennes et nouvelles ou des types de piles différents. Retirez les piles épuisées et éliminez-les selon les règles de votre municipalité locale.

Retirez les piles de votre télécommande si elle ne sera pas utilisée pendant une période prolongée.

SÉCURITÉ DE LA BATTERIE

Déroulez toujours tous les câbles avant de charger.

Ne surchargez pas la batterie. Une fois le processus de chargement terminé, retirez la batterie du chargeur dès que possible.

Utilisez uniquement le câble de chargement et les batteries inclus ou de remplacement.

Vous devez charger la batterie au lithium polymère dans un endroit sûr, à l'écart des matériaux inflammables.

La batterie doit être chargée sous la supervision d'un adulte, ne laissez jamais des batteries en charge sans surveillance.

Ne chargez pas la batterie à des températures supérieures à 40°C ou inférieures à 0°C.

Ne couvrez pas les batteries pendant le chargement. Ne laissez pas les batteries à la lumière directe du soleil.

Ne pliez, ne percez, ne comprimez ni ne grattez la batterie du drone. Ne rangez pas les batteries dans vos poches, sur votre personne ou dans des températures extrêmes.

Ne branchez jamais une batterie et ne la laissez pas se charger sans surveillance pendant la nuit.

REMARQUE : Veuillez vous assurer que la batterie est éteinte avant de la charger, sinon elle ne se chargera pas.

COMMENCER

Avant de préparer votre appareil pour le vol, assurez-vous d'abord que vous avez un environnement adapté pour voler. Évitez de voler sous la pluie ou la neige, ou par conditions venteuses. Restez éloigné des personnes, des arbres, des lignes électriques, des grands bâtiments, des aéroports et des tours de signalisation. Votre appareil est spécifiquement conçu pour voler à l'extérieur. Ne tentez pas de faire voler votre appareil ou de le calibrer à l'intérieur.

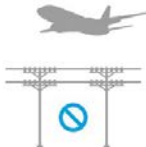

Une fois que vous avez inséré la batterie complètement chargée dans votre drone et placé la batterie dans la télécommande, effectuez une vérification complète de votre environnement pour vous assurer que votre emplacement est sûr pour le décollage.

Maintenez le bouton d'alimentation enfoncé (2-3 secondes) pour allumer le drone et placez-le sur une surface plane, dégagée d'obstacles. (La lumière LED du drone clignotera rapidement).

Appuyez sur le bouton d'alimentation/arrêt de la télécommande jusqu'à ce qu'elle s'allume, vous entendrez un "bip" et le voyant LED commencera à clignoter, puis la télécommande se connectera automatiquement au drone. Une fois connecté, la télécommande émettra un son de "bip, bip"; et les lumières LED avant du drone deviendront vertes tandis que les lumières LED arrière continueront de clignoter en rouge pour la calibration de la boussole.

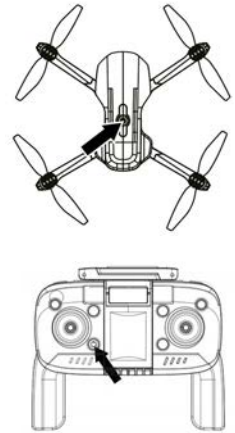

CALIBRATION DU GYROSCOPE

En maintenant le drone posé au sol en extérieur, déplacez simultanément les joysticks gauche et droit vers le bas (en direction de 7h00 et 7h00) comme montré ci-dessous. Les lumières LED sur le drone commenceront à clignoter rapidement, indiquant que le drone est en mode de calibration du gyroscope. Une fois la calibration du gyroscope réussie, les lumières du drone passeront du clignotement rapide à une lumière fixe.

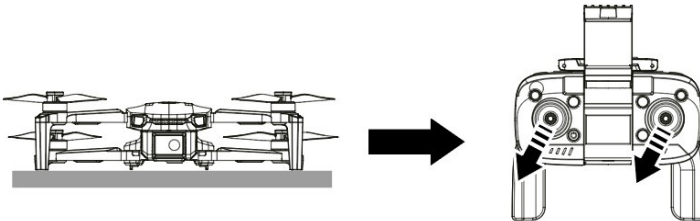

CALIBRATION GÉOMAGNÉTIQUE

Maintenez le bouton de la boussole enfoncé pendant environ 1 seconde. Les lumières LED du drone commenceront à clignoter simultanément, indiquant que le drone est passé en mode de calibration géomagnétique.

Ensuite, soulevez manuellement le drone à environ 50 cm du sol et faites-le tourner dans le sens des aiguilles d'une montre jusqu'à ce que les lumières LED avant deviennent fixes et que les lumières arrière clignotent. Un son de "bip" sera alors émis.

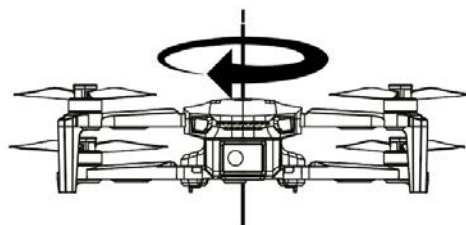
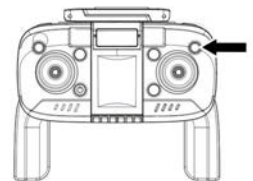

Après l'étape précédente, tournez-le verticalement dans la même direction jusqu'à ce qu'un son de "bip bip" soit émis et que les lumières LED arrière commencent à clignoter lentement en rouge.

Le processus de calibration géomagnétique est maintenant terminé.



Une fois le processus de calibration magnétique terminé, placez le drone sur une surface ou un terrain plat et il commencera à se connecter aux satellites GPS.

La lumière LED GPS de la télécommande clignotera pendant qu'elle recherche des satellites. Lorsque la connexion GPS est terminée, elle restera fixe et la télécommande émettra un son de "bip".

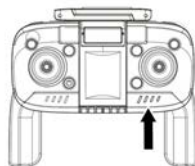

Note :

Le drone est activé par défaut en mode GPS.

Si vous souhaitez voler en intérieur, maintenez enfoncé le bouton GPS.

La lumière LED GPS de la télécommande s'éteindra.



DÉMARRER LE VOL

Assurez-vous que le drone est à une distance sécuritaire avant de commencer le décollage.

Il existe deux façons de commencer le vol :

-Déplacez simultanément les sticks de contrôle gauche et droit comme montré dans l'image et les moteurs commenceront à tourner. Le drone sera alors prêt à décoller.

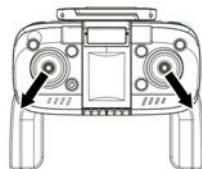

-Appuyez sur le bouton de décollage comme montré dans l'image et le drone s'élèvera automatiquement à 1,5 m du sol et restera en suspension, prêt à être piloté. Appuyez à nouveau pour qu'il atterrisse automatiquement.

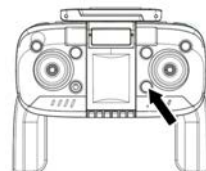

VOL DE BASE

Déplacez le stick de contrôle gauche vers le haut, et le drone commencera à voler.

HAUT ET BAS

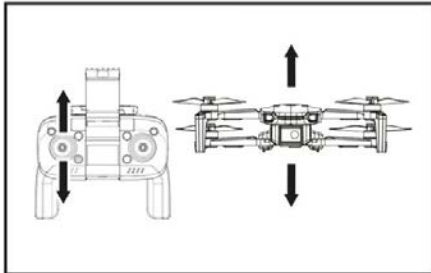

AVANT ET ARRIÈRE

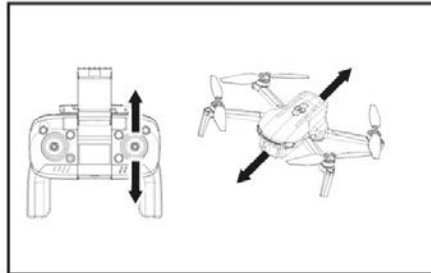

TOURNER À GAUCHE ET À DROITE

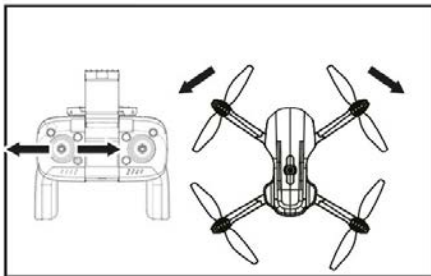

GAUCHE ET DROITE

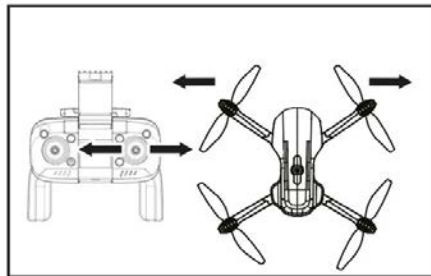

MODE DE RETOUR À LA MAISON

Le mode Retour à la Maison ramène le drone à l'emplacement d'où il a été lancé. Pour activer le retour à la maison, appuyez sur le bouton Retour à la Maison de la télécommande, comme montré dans l'image.

NOTE: Le bouton Retour à la Maison ne fonctionne qu'en mode GPS. Il est important que le GPS soit correctement connecté avant le lancement avant d'activer le retour à la maison. Ne pas le faire pourrait entraîner une perte de contrôle du drone lors de l'activation du retour à la maison.

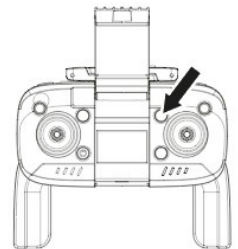

ALERTE DE BATTERIE FAIBLE

Lorsque la batterie de la télécommande est faible, celle-ci émettra une série de "bips" lents, indiquant que les batteries doivent être remplacées.

Lorsque la batterie du drone est faible :

- En mode GPS, le drone reviendra automatiquement à la maison.
- En mode non GPS, les lumières LED du drone clignoteront rapidement. Lorsque cela se produit, vous devez immédiatement ramener le drone à votre position, sinon il commencera à atterrir automatiquement à son emplacement actuel.

POINT OF INTEREST

When activated, the Point of Interest will make the drone fly in circles around the desired point.

To activate Point of Interest, aim the drone at the desired point and then press the Point of Interest button on the remote control once. The remote will emit a "beep."

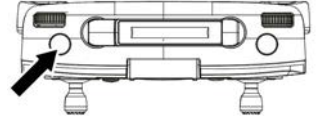

Pushing the right throttle to the right will make the drone fly in circles around the target in a clockwise direction while keeping focused on the target.

Moving the right throttle forward and backward will change the distance of the radius between the drone and the point of interest.

Continuing to move the right throttle to the right will increase the flight speed, while moving the throttle to the left will decrease the speed. When in low-speed mode, keep moving the throttle to the left to make the drone fly around the target counterclockwise.

FLIGHT SPEED

To change the drone's flight speed, it is set to the lowest speed by default. Turn the wheel (as shown in the image) until it emits two "beep" sounds to change to medium speed. Turn it again to change to high speed, confirmed with three "beep" sounds.

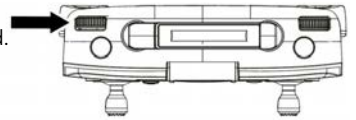

CAMERA CONTROL

Use the wheel (as shown in the image) to control the tilt angle of the camera and the shutter button to take photos.

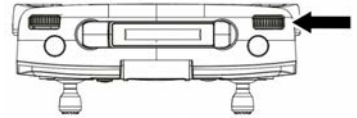

APP DOWNLOAD

Scan the QR code below to download the "LW Pro" app.

(Go to the "App Store" for Apple devices or "Google Play" for Android devices to download "LW Pro").



IOS / ANDROID
(Support iOS12+, Android 8.0+)

APP NAVIGATION

Turn on the drone, then go to your phone's settings menu; enable your phone's WiFi and look for "Pegasus" in the list and connect to it. Once you have connected your phone to the drone via WiFi and opened the LW Pro app, you will be able to access the app's control screen.



- | | |
|--|------------------------------------|
| 1. Retour au menu principal | 9. Commutation du mode photo/vidéo |
| 2. Statut de la connexion de l'appareil | 10. Effets spéciaux |
| 3. Signal satellite | 11. Informations GPS |
| 4. Signal WiFi | 12. Carte |
| 5. Capacité de la batterie du drone | 13. Menu des fonctions |
| 6. Paramètres | 14. Décollage d'une seule touche |
| 7. Reconnaissance gestuelle | 15. Retour à la maison |
| 8. Prendre une photo / Enregistrer une vidéo | |

ENTRETIEN DU DRONE

Évitez d'exposer votre drone et ses accessoires à la poussière, au sable et à l'humidité, car cela peut endommager le drone. Si le drone est exposé à la poussière ou au sable, utilisez un pinceau doux pour retirer les particules visibles.

REMPACEMENT DES PALES DE ROTOR

Remplacement des pales de rotor endommagées. Votre kit contiendra 4 pales de rotor de remplacement, deux de type (A) et deux de type (B). Vous verrez les lettres "A" et "B" sur les pales, veillez à installer la pale sur le moteur en fonction du type.

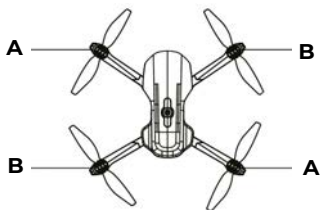

Politique de garantie

Ce produit est conforme à la loi sur la garantie en vigueur dans le pays d'achat. Lorsque vous avez un problème que vous ne pouvez pas résoudre, vous devez accéder au site www.prixton.com et cliquer sur l'option de contact pour nous envoyer votre formulaire d'assistance.

Les caractéristiques techniques et électriques ici correspondent à des unités spécifiques et pourraient être modifiées sans préavis afin d'améliorer le matériel.

Pour votre sécurité physique, n'ouvrez pas et ne manipulez pas vous-même les parties internes du drone. En cas de dysfonctionnement de votre produit, veuillez contacter le service technique de Prixton. Leur équipe effectuera les interventions nécessaires dans le respect des normes de sécurité les plus strictes.

Déclaration De Conformité Simplifiée

La Trastienda Digital SL, en tant que propriétaire de la marque Prixton, située dans Avenida Cervantes 49, módulo 25, Basauri 48970, Bizkaia, déclare que le type d'équipement radioélectrique indiqué ci-dessous est le suivant :

MARQUE	MODÈLE	DESCRIPTION	CATÉGORIE
Prixton	PEGASUS	Drone	Leisure

Est conforme à la directive 2014/53/UE du Parlement européen et du Conseil du 16 avril 2014.

Le texte intégral de la déclaration de conformité de l'UE est disponible sur Internet à l'adresse suivante :
www.prixton.com

LA TRASTIENDA DIGITAL

PRIMA DI DECOLLARE

Collega la batteria del drone al cavo di ricarica USB incluso e inserisci il cavo di ricarica USB nell'adattatore USB (non incluso) per la ricarica. Mentre la batteria è in carica, prendi il tempo per leggere le istruzioni e familiarizzare con i comandi del tuo drone.

SICUREZZA GENERALE

Non volare con il drone a meno di 30 metri da persone, animali o edifici. Verifica che la distanza dai campi di volo o aeroporti non sia inferiore a 5,5 chilometri.

Non devi far volare il drone a più di 120 metri di altezza dal suolo.

Devi volare solo durante il giorno e tenere il drone sempre in linea visiva.

Non tentare di modificare il drone o i suoi componenti in alcun modo, poiché ciò annullerà la garanzia e potrebbe compromettere il funzionamento del drone.

Non cercare di toccare il drone quando il telecomando è acceso o quando le pale del rotore sono in movimento.

Quando voli con il drone, rispetta la privacy degli altri.

Questo prodotto è adatto a piloti di UAV esperti di almeno 14 anni.

AVVISO

Hai la responsabilità di assicurarti che questo modello di aereo non causi danni al corpo di altre persone o danni alle proprietà.

Mantieni una distanza di sicurezza dal rotore che ruota ad alta velocità per evitare di essere contorto o ferito o di subire tagli.

La nostra azienda e i distributori non sono responsabili per eventuali operazioni errate, che potrebbero causare danni, perdite o infortuni.

Giocare sulla strada o vicino a zone ad alta circolazione è assolutamente VIETATO per evitare incidenti.

Sono inclusi piccoli pezzi con questo prodotto. Posizionali fuori dalla portata dei bambini per evitare il RISCHIO DI SOFFOCAMENTO o che i pezzi vengano ingeriti erroneamente.

I bambini di età superiore ai 14 anni devono usare questo prodotto sotto la guida di un adulto.

Questo prodotto è VIETATO ai bambini di età inferiore ai 14 anni.

Non smontare o riarredare l'aeromobile, in quanto potrebbe causare guasti durante il volo.

Il motore si riscalderà. Non toccarlo per evitare scottature o infortuni.

Per rispettare i requisiti relativi all'ambiente magnetico formulati dall'Ufficio Radio Aviazione e dall'autorità competente, durante il periodo regolamentato in alcune aree, interrompi l'uso del telecomando quando tale regolamento viene emesso.

PANORAMICA DEL DRONE

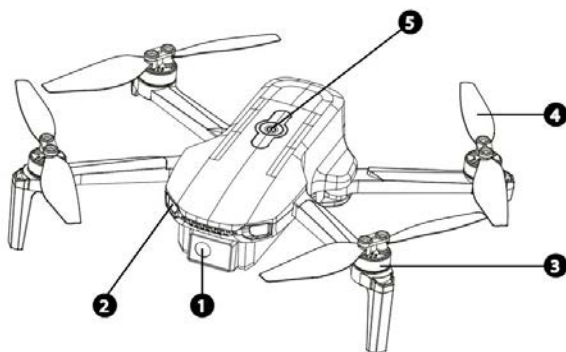

1. Fotocamera 2. LED occhio 3. Motore senza spazzole 4. Elica 5. Accensione/Spengimento

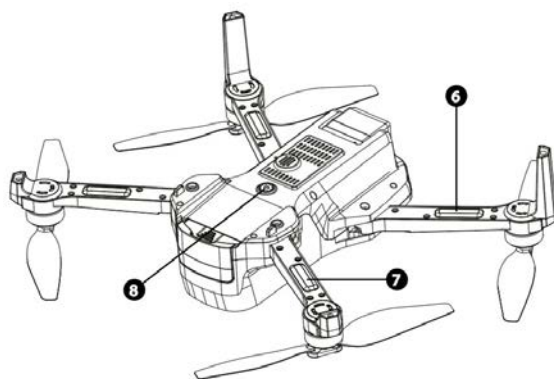

6. LED anteriore 7. LED posteriore 8. Sistema di flusso ottico

PANORAMICA DEL CONTROLLORE

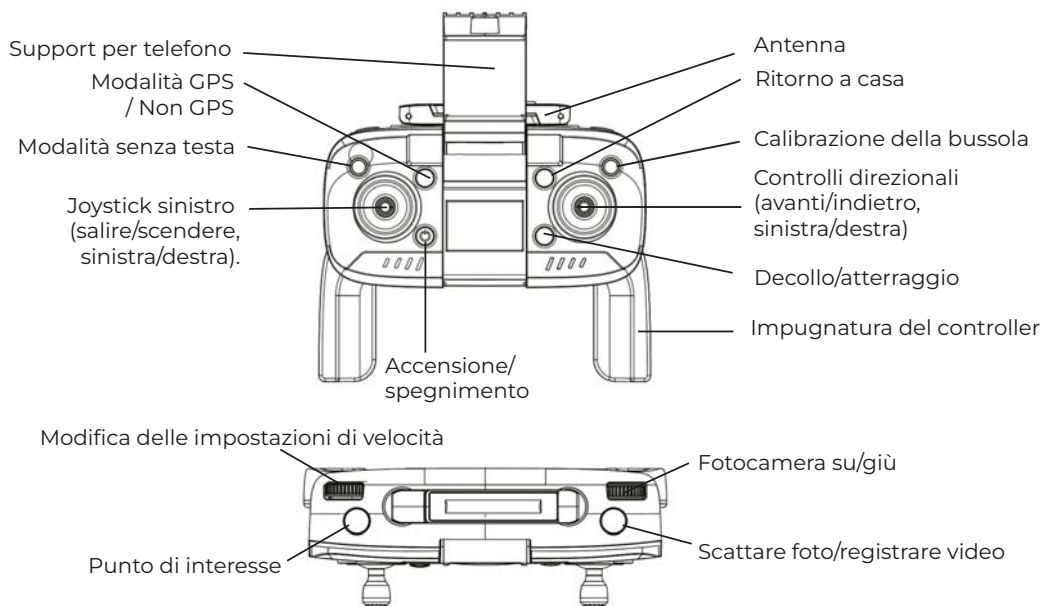

Installazione della Batteria e Ricarica

Collega la batteria del drone al cavo di ricarica USB, quindi inserisci il cavo USB nell'adattatore USB (non incluso) per la ricarica.

NOTA: Non accendere la batteria durante la ricarica.

Usa solo il cavo di ricarica USB fornito dalla fabbrica.



Adattatore di corrente (5V, 2A)
(non incluso)

CONTROLLER

Usa un cacciavite per aprire il compartimento della batteria situato sulla parte posteriore del telecomando.

Inserisci 3 batterie AAA da 1,5V, assicurandoti che le batterie siano inserite con la polarità corretta (+,-) come mostrato nel compartimento della batteria.

Una volta inserite le batterie, rimetti il coperchio del compartimento delle batterie e usa un cacciavite per chiuderlo saldamente.

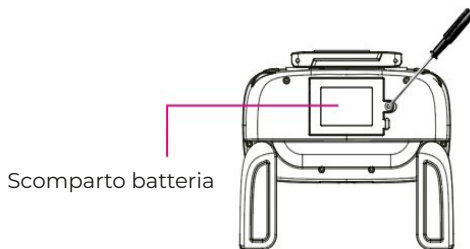

Non mescolare batterie ricaricabili e non ricaricabili.

Non mescolare batterie vecchie e nuove o batterie di tipi diversi.

Rimuovi le batterie esauste e smaltiscile secondo le normative del tuo comune.

Rimuovi le batterie dal telecomando se non verrà utilizzato per un lungo periodo di tempo.

SICUREZZA DELLA BATTERIA

Svolgi sempre tutte le operazioni di srotolamento dei cavi prima di caricare.

Non sovraccaricare la batteria. Una volta completato il processo di carica, rimuovi la batteria dal caricabatterie il prima possibile.

Utilizza solo il cavo di ricarica e le batterie fornite o di ricambio.

Carica la batteria al litio in un'area sicura lontano da materiali infiammabili.

La batteria deve essere caricata solo sotto la supervisione di un adulto, non lasciare mai batterie in carica senza sorveglianza.

Non caricare la batteria a temperature superiori a 40°C o inferiori a 0°C.

Non coprire le batterie durante la ricarica. Non lasciare le batterie alla luce diretta del sole.

Non piegare, forare, schiacciare o graffiare la batteria del drone. Non conservare le batterie nelle tasche, sul corpo o in condizioni di temperature estreme.

Non collegare mai una batteria e lasciarla caricare senza sorveglianza durante la notte.

NOTA: Assicurati che la batteria sia spenta prima di ricaricarla, altrimenti la batteria non si caricherà.

PRIMI PASSI

Prima di preparare il tuo velivolo per il volo, assicurati di avere un ambiente adatto al volo. Evita di volare sotto la pioggia o la neve, o in condizioni di vento. Stai lontano da persone, alberi, linee elettriche, edifici alti, aeroporti e torri di segnale. Il tuo velivolo è progettato specificamente per il volo all'aperto. Non tentare di volare o calibrare il velivolo al chiuso.

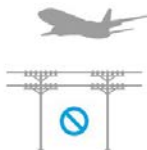

Una volta inserita la batteria completamente carica nel tuo drone e posizionata la batteria nel telecomando, esegui una revisione completa del tuo ambiente per assicurarti che la tua posizione sia sicura per il decollo.

Tieni premuto il pulsante di accensione (per 2-3 secondi) per accendere il drone e posizionalo su una superficie piana del terreno, libera da ostacoli. (La luce LED del drone lampeggerà rapidamente).

Premi il pulsante di accensione/spengimento del telecomando fino a quando si accende, sentirai un "bip" e l'indicatore LED inizierà a lampeggiare, quindi il telecomando si conatterà automaticamente al drone. Una volta connesso, il telecomando emetterà un "bip, bip"; e le luci LED anteriori del drone diventeranno verdi e le luci LED posteriori continueranno a lampeggiare in rosso per la calibrazione della bussola.

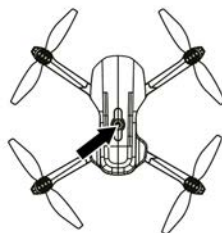

CALIBRAZIONE DEL GIROSCOPIO

Mantenendo il drone posato a terra all'aperto, sposta contemporaneamente gli stick di controllo sinistro e destro verso il basso (verso le 7:00 e le 7:00) come mostrato sotto. Le luci LED sul drone inizieranno a lampeggiare rapidamente, indicando che il drone è entrato in modalità di calibrazione del giroscopio. Dopo che la calibrazione del giroscopio sarà stata completata con successo, le luci del drone passeranno dal lampeggio rapido alla luce fissa.

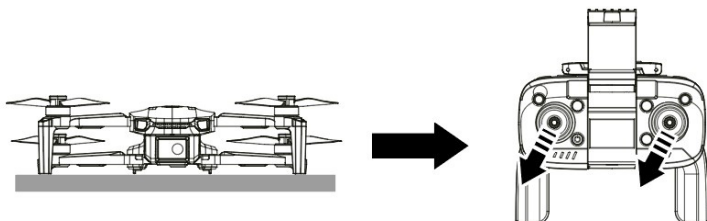

CALIBRAZIONE GEOMAGNETICA

Tieni premuto il pulsante della bussola per circa 1 secondo. Le luci LED del drone inizieranno a lampeggiare simultaneamente, indicando che il drone è entrato in modalità di calibrazione geomagnetica.

Successivamente, solleva manualmente il drone di circa 50 cm sopra il suolo e ruotalo in senso orario fino a quando le luci LED anteriori diventano fisse e quelle posteriori lampeggiano. A questo punto, sentirai un "bip".

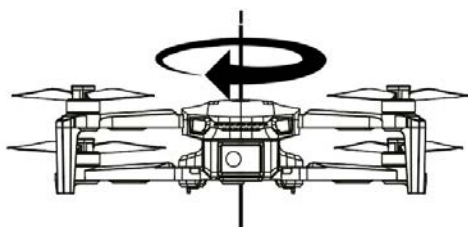
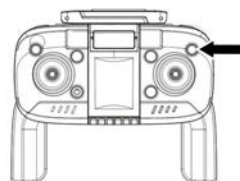

Dopo il passaggio precedente, ora ruotalo verticalmente nello stesso senso fino a quando non sentirai un "bip bip" e le luci LED posteriori inizieranno a lampeggiare lentamente in rosso.

Il processo di calibrazione geomagnetica è completato.



Dopo aver completato il processo di calibrazione magnetica, posiziona il drone su una superficie o terreno pianeggiante e inizierà a connettersi ai satelliti GPS.

La luce LED del GPS del telecomando lampeggerà mentre sta cercando i satelliti. Quando la connessione GPS sarà completata, la luce diventerà fissa e il telecomando emetterà un "bip".

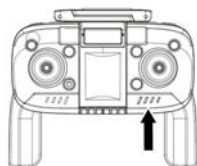

Nota:

Il drone è attivato di default in modalità GPS.

Se desideri volare in ambienti interni, tieni premuto il pulsante GPS.

La luce LED del GPS del telecomando si spegnerà.



INIZIARE IL VOLO

Assicurati che il drone sia a una distanza sicura prima di avviare il decollo.

Hai due modi per iniziare il volo:

Muovi contemporaneamente gli stick di controllo sinistro e destro come mostrato nell'immagine e i motori inizieranno a girare. A questo punto sarà pronto per decollare.

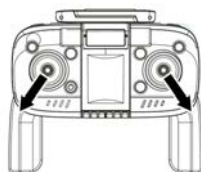

Premi il pulsante di decollo come mostrato nell'immagine e il drone si solleverà automaticamente di 1,5 m dal suolo, rimanendo sospeso pronto per essere pilotato. Premi di nuovo per farlo atterrare automaticamente.

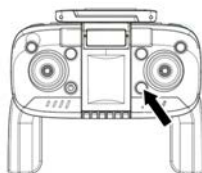

VOLO BASE

Muovi lo stick di controllo sinistro verso l'alto, il drone inizierà a volare.

SU E GIÙ

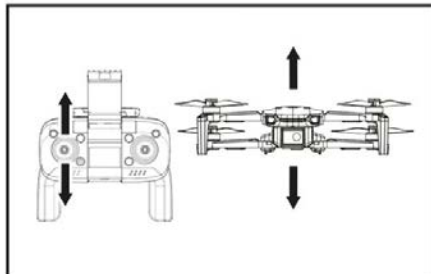

AVANTI E INDIETRO

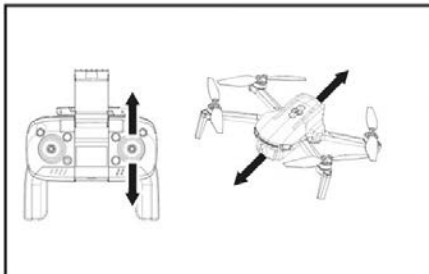

ROTAZIONE A SINISTRA E DESTRA

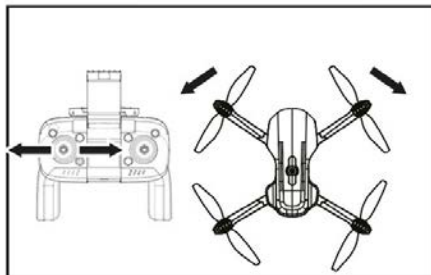

LATO SINISTRO E LATO DESTRO

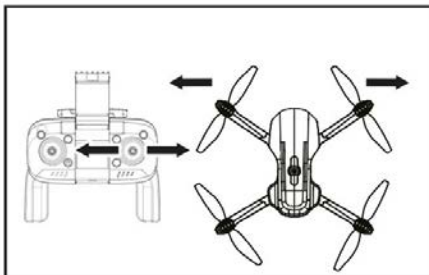

MODALITÀ RITORNO A CASA

Il ritorno a casa riporterà il drone alla posizione di lancio. Per attivare il ritorno a casa, premi il pulsante di ritorno a casa sul telecomando, come mostrato nell'immagine.

NOTA: Il pulsante di ritorno a casa funzionerà solo in modalità GPS. È importante che il GPS sia correttamente connesso prima del lancio e prima di attivare il ritorno a casa. Non farlo potrebbe causare un volo fuori controllo quando si tenta di attivare il ritorno a casa.

ALLERTA BATTERIA BASSA

Quando la batteria del telecomando è bassa, il telecomando emetterà una serie di "bip" lenti, indicando che le batterie devono essere sostituite.

Quando la batteria del drone è bassa:

In modalità GPS, il drone tornerà automaticamente a casa.

In modalità non GPS, le luci LED del drone lampeggeranno rapidamente. Quando ciò accade, dovrai volare immediatamente il drone verso la tua posizione, altrimenti il drone inizierà a atterrare automaticamente nella sua posizione attuale.

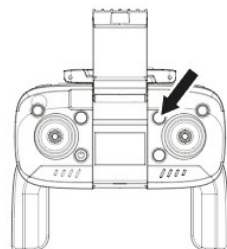

PUNTO DI INTERESSE

Quando attivato, il punto di interesse farà volare il drone in cerchio intorno al punto di interesse desiderato. Per attivare il punto di interesse, punta il drone verso il punto desiderato e poi premi una volta il pulsante del punto di interesse sul telecomando; il telecomando emetterà un "bip". Spingere l'acceleratore destro verso destra farà volare il drone in cerchio attorno all'obiettivo in senso orario, mantenendo il focus sull'obiettivo. Muovere l'acceleratore destro avanti e indietro cambierà la distanza del raggio tra il drone e il punto di interesse.

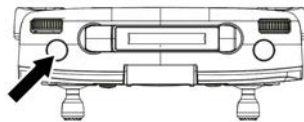

Continuando a muovere l'acceleratore destro verso destra aumenterà la velocità di volo e diminuirà la velocità spostando l'acceleratore verso sinistra. Quando è in modalità di bassa velocità, continua a spostare l'acceleratore verso sinistra per far volare il drone intorno all'obiettivo in senso antiorario.

VELOCITÀ DI VOLO

Per cambiare la velocità di volo del drone, di default è impostata sulla velocità più bassa. Gira la rotella dell'immagine fino a sentire due "bip" per passare alla velocità media. Ripeti lo stesso per passare alla velocità alta, che sarà confermata con tre "bip".

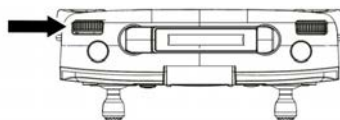

CONTROLLO DELLA TELECAMERA

Usa la rotella dell'immagine per controllare l'angolo di inclinazione della telecamera e il pulsante di scatto per fare foto.

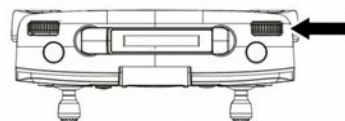

SCARICA L'APP

Scansiona il codice QR qui sotto per scaricare l'app "LW Pro". (Vai su "App Store" per dispositivi Apple o "Google Play" per dispositivi Android per scaricare "LW Pro").



IOS / ANDROID
(Support iOS12+, Android 8.0+)

NAVIGAZIONE DELL'APP

Accendi il drone, poi entra nel menu delle impostazioni del tuo telefono; attiva il WiFi del tuo telefono e cerca "Pegasus" nella lista e connettilo. Una volta che hai connesso il tuo telefono al drone tramite WiFi e hai aperto l'APP LW Pro, potrai accedere alla schermata di controllo dell'APP.



- | | |
|--|-------------------------------------|
| 1. Torna al menu principale | 9. Commutazione modalità foto/video |
| 2. Stato della connessione del dispositivo | 10. Effetti speciali |
| 3. Segnale dei satelliti | 11. Informazioni GPS |
| 4. Segnale WiFi | 12. Mappa |
| 5. Capacità della batteria del drone | 13. Menu delle funzioni |
| 6. Impostazioni | 14. Decollo con un tasto |
| 7. Riconoscimento dei gesti | 15. Ritorno a casa |
| 8. Scattare foto / Registrare video | |

MANUTENZIONE DEL DRONE

Evita di esporre il tuo drone e i suoi accessori a polvere, sabbia e umidità, poiché questi possono danneggiare il drone. Se il drone è esposto alla polvere o alla sabbia, usa una spazzola morbida per rimuovere eventuali particelle visibili.

SOSTITUZIONE DELLE LAME DEL ROTORE

Quando è necessario sostituire le lame danneggiate, il tuo kit conterrà 4 rotori di ricambio, due di tipo (A) e due di tipo (B). Troverai la scritta "A" e "B" sui rotori, assicurati di installare ciascun rotore sul motore corrispondente.

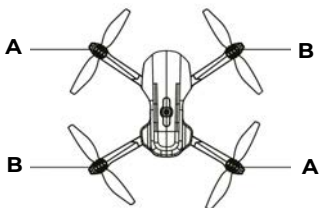

Politica di garanzia

Questo prodotto è conforme alla legge di garanzia vigente nel suo paese di acquisto. Quando hai un problema che non puoi risolvere, devi accedere al sito www.prixton.com e fare clic sull'opzione di contatto per inviarti il tuo modulo di assistenza.

Le caratteristiche tecniche ed elettriche qui riportate corrispondono alle unità tipiche e possono essere modificate senza preavviso per migliorare le qualità del dispositivo.

Per la tua sicurezza fisica, non aprire né maneggiare da solo le parti interne del drone. In caso di qualsiasi problema con il funzionamento del prodotto, contatta l'assistenza tecnica Prixton. Il loro team effettuerà gli interventi necessari rispettando sempre i più alti standard di sicurezza.

Dichiarazione Di Conformità Ue Semplificata

Con la presente, La Trastienda Digital SL come proprietaria del marchio commerciale Prixton, situata presso Avenida Cervantes 49, módulo 25, Basauri 48970, Bizkaia, dichiara che il tipo di apparecchiatura radioelettrica che si mostra qui di seguito:

MARCA	MODELLO	DESCRIZIONE	CATEGORIA
Prixton	PEGASUS	DRONE	Leisure

È conforme alla Direttiva 2014/53/UE del Parlamento Europeo e della commissione del 16 aprile 2014.

Il testo completo della dichiarazione di conformità UE è disponibile a questo indirizzo web: www.prixton.com

LA TRASTIENDA DIGITAL

BEVOR DU IN DIE LUFT GEHST

Schließe den Akku des Drones an das mitgelieferte USB-Ladekabel an und stecke das USB-Ladekabel in einen USB-Adapter (nicht im Lieferumfang enthalten) zum Laden. Während der Akku geladen wird, nimm dir bitte die Zeit, die Anweisungen zu lesen und dich mit den Steuerungen deines Drones vertraut zu machen.

ALLGEMEINE SICHERHEIT

Fliege deinen Drone nicht näher als 30 Meter zu Menschen, Tieren oder Gebäuden. Stelle sicher, dass du nicht näher als 5,5 Kilometer von Flughäfen oder Flugplätzen entfernt bist. Du darfst deinen Drone nicht höher als 120 Meter über dem Boden fliegen. Du darfst nur tagsüber fliegen und musst deinen Drone innerhalb der Sichtlinie halten. Versuche nicht, den Drone oder seine Komponenten in irgendeiner Weise zu verändern, da dies deine Garantie ungültig macht und die Funktion des Drones beeinträchtigen kann. Versuche bitte nicht, den Drone zu berühren, wenn die Fernbedienung eingeschaltet ist oder wenn die Rotorblätter sich drehen. Achte beim Fliegen deines Drones auf die Privatsphäre anderer. Dieses Produkt ist für erfahrene UAV-Piloten ab 14 Jahren geeignet.

WARNUNG

Du bist dafür verantwortlich sicherzustellen, dass dieses Modell des Fluggeräts keine Verletzungen oder Schäden an Körper oder Eigentum verursacht. Halte einen sicheren Abstand vom schnell rotierenden Rotor ein, um keine Verletzungen oder Schnittwunden zu verursachen. Unser Unternehmen und die Vertriebspartner sind nicht verantwortlich für falsche Bedienung, die zu Verlust, Schaden oder Verletzung führen kann. Das Spielen auf der Straße oder in der Nähe von stark befahrenen Gebieten ist strengstens VERBOTEN, um Unfälle zu vermeiden. Kleine Teile sind in diesem Produkt enthalten. Bitte bewahre sie außerhalb der Reichweite von Kindern auf, um Erstickungsgefahr oder versehentliches Verschlucken von Teilen zu vermeiden. Kinder ab 14 Jahren sollten dieses Produkt unter Anleitung eines Erwachsenen verwenden. Dieses Produkt ist FÜR KINDER UNTER 14 JAHREN VERBOTEN. Bitte zerlege oder rüste das Fluggerät nicht um, da es während des Fluges zu einer Funktionsstörung des Fluggeräts führen könnte. Der Motor wird sich erhitzen. Bitte berühre ihn nicht, um Verbrennungen oder Verletzungen zu vermeiden. Um den Anforderungen der magnetischen Umgebungsregelung der Luftfahrtbehörde und der zuständigen Behörde zu entsprechen, stoppe bitte die Nutzung der Fernbedienung bei Ausstellung dieser Vorschriften in bestimmten Bereichen.

ÜBERSICHT DES DRONES

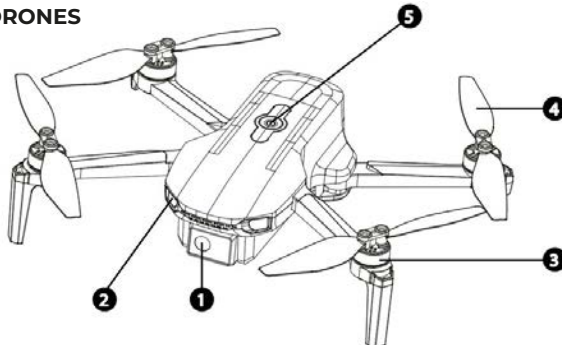

1. Kamera 2. Augen-LED 3. Bürstenloser Motor 4. Propeller 5. Ein-/Ausschalter

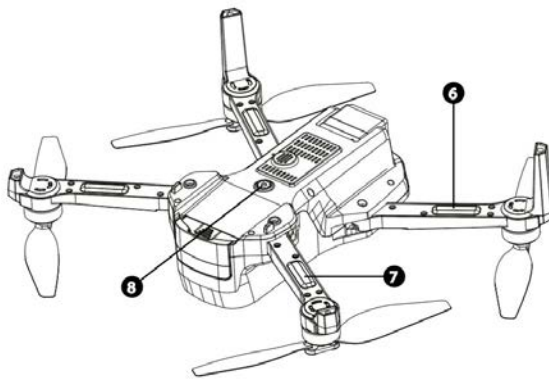

6. Front-LED 7. Rück-LED 8. Optisches Flusssystem

Übersicht des Controllers

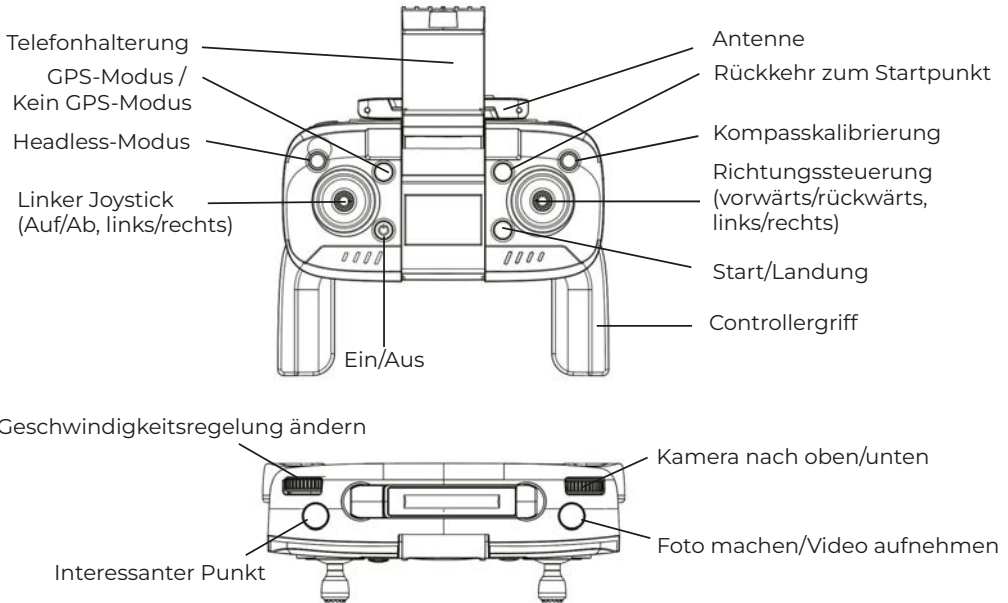

Batterieinstallation und Laden

Verbinden Sie die Drohnenbatterie mit dem mitgelieferten USB-Ladekabel und stecken Sie das USB-Kabel in den USB-Adapter (nicht enthalten) zum Laden.

HINWEIS: Schalten Sie die Batterie während des Ladevorgangs nicht ein.

Verwenden Sie ausschließlich das vom Hersteller bereitgestellte USB-Ladekabel.

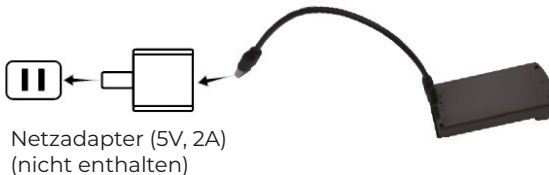

FERNBEDIENUNG

Verwenden Sie einen Schraubendreher, um das Batteriefach auf der Rückseite Ihrer Fernbedienung zu öffnen.

Setzen Sie 3 AAA 1,5V-Batterien ein und achten Sie darauf, dass die Batterien mit der richtigen Polarität (+, -) entsprechend den Markierungen im Batteriefach eingelegt werden.

Nachdem die Batterien eingelegt wurden, setzen Sie die Abdeckung des Batteriefachs wieder auf und schließen Sie sie mit dem Schraubendreher sicher.

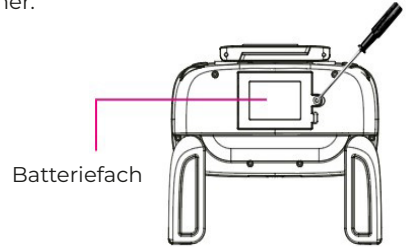

Mischen Sie keine wiederaufladbaren und nicht-wiederaufladbaren Batterien.
Mischen Sie keine alten und neuen Batterien oder verschiedene Batterietypen.
Entsorgen Sie verbrauchte Batterien gemäß den Vorschriften Ihrer lokalen Gemeinde.
Entfernen Sie die Batterien aus Ihrem Fernsteuergerät, wenn es für längere Zeit nicht verwendet wird.

SICHERHEITSHINWEISE FÜR DIE BATTERIE

Entwickeln Sie alle Kabel vor dem Laden vollständig.

Laden Sie die Batterie nicht übermäßig. Sobald der Ladevorgang abgeschlossen ist, entfernen Sie die Batterie so schnell wie möglich vom Ladegerät.

Verwenden Sie nur das im Lieferumfang enthaltene oder ein Ersatz-Ladekabel sowie die vorgesehenen Batterien.

Laden Sie die Lithium-Polymer-Batterie in einem sicheren Bereich, der von brennbaren Materialien entfernt ist.

Das Laden der Batterie darf nur unter Aufsicht eines Erwachsenen erfolgen. Lassen Sie Ladebatterien niemals unbeaufsichtigt.

Laden Sie die Batterie nicht bei Temperaturen über 40 °C oder unter 0 °C.

Decken Sie die Batterien während des Ladevorgangs nicht ab. Lassen Sie Batterien nicht in direkter Sonneneinstrahlung liegen.

Biegen, durchstechen, zerdrücken oder kratzen Sie die Batterie der Drohne nicht. Bewahren Sie Batterien nicht in Ihren Taschen, an Ihrem Körper oder bei extremen Temperaturen auf.

Stecken Sie nie eine Batterie ein und lassen Sie sie über Nacht unbeaufsichtigt laden.

HINWEIS: Stellen Sie sicher, dass die Batterie ausgeschaltet ist, bevor Sie sie aufladen.

Andernfalls wird die Batterie nicht aufgeladen.

STARTEN

Bevor Sie Ihr Fluggerät für den Flug vorbereiten, stellen Sie sicher, dass die Umgebung für den Flug geeignet ist. Vermeiden Sie es, bei Regen, Schnee oder bei windigen Bedingungen zu fliegen. Halten Sie Abstand zu Personen, Bäumen, Stromleitungen, hohen Gebäuden, Flughäfen und Signalstationen. Ihr Fluggerät ist speziell für den Außenflug konzipiert. Versuchen Sie nicht, das Fluggerät oder seine Kalibrierung in Innenräumen durchzuführen.



Nachdem du den vollständig aufgeladenen Akku in die Drohne eingesetzt und den Akku in die Fernbedienung eingelegt hast, führe eine vollständige Überprüfung deiner Umgebung durch, um sicherzustellen, dass dein Standort sicher für den Start ist.

Halte die Einschalttaste 2-3 Sekunden lang gedrückt, um die Drohne einzuschalten, und platziere sie auf einer flachen, ungehinderten Fläche. (Das LED-Licht der Drohne wird schnell blinken).

Drücke die Ein-/Ausschalttaste der Fernbedienung, bis sie sich einschaltet, du wirst einen "Beep"-Ton hören und die LED-Anzeige beginnt zu blinken. Danach wird sich die Fernbedienung automatisch mit der Drohne verbinden. Sobald sie verbunden ist, gibt die Fernbedienung einen "Beep, Beep"-Ton von sich; und die vorderen LED-Leuchten der Drohne werden grün, während die hinteren LED-Leuchten weiterhin rot blinken, um die Kalibrierung des Kompasses anzuzeigen.

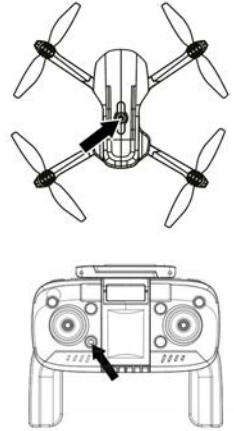

KALIBRIERUNG DES GIROSKOPS

Stelle die Drohne auf den Boden im Freien und bewege gleichzeitig den linken und rechten Steuerstick nach unten (in Richtung 7:00 und 7:00), wie unten gezeigt. Die LED-Lichter an der Drohne beginnen schnell zu blinken, was anzeigt, dass die Drohne in den Gyroskop-Kalibrierungsmodus eingetreten ist. Nachdem die Gyroskop-Kalibrierung erfolgreich abgeschlossen ist, wechseln die Lichter der Drohne von schnellem Blinken zu konstantem Licht.

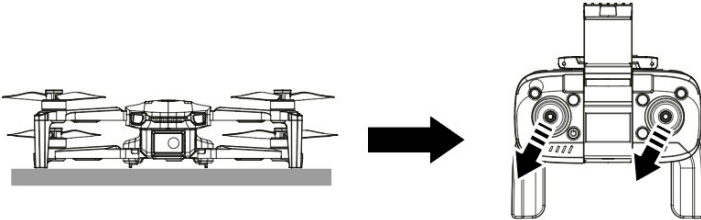

GEOMAGNETISCHE KALIBRIERUNG

Halte die Kompass-Taste etwa 1 Sekunde lang gedrückt. Die LED-Leuchten an der Drohne beginnen gleichzeitig zu blinken, was anzeigt, dass die Drohne in den geomagnetischen Kalibrierungsmodus eingetreten ist.

Hebe nun die Drohne manuell etwa 50 cm über den Boden und drehe sie im Uhrzeigersinn, bis die vorderen LED-Leuchten konstant leuchten und die hinteren LED-Leuchten weiter blinken. Dann wirst du einen "Beep"-Ton hören.

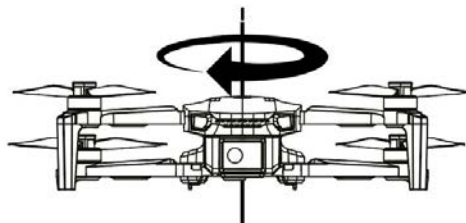
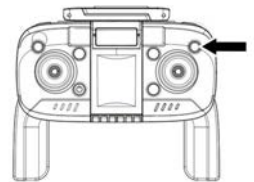

Nach dem vorherigen Schritt drehe die Drohne nun vertikal im gleichen Uhrzeigersinn, bis ein „Beep Beep“-Ton ertönt und die hinteren LED-Leuchten langsam rot blinken.

Der geomagnetische Kalibrierungsprozess ist nun abgeschlossen.



Nach Abschluss des magnetischen Kalibrierungsprozesses platziere die Drohne auf einer ebenen Fläche oder einem ebenen Gelände, und sie beginnt, sich mit den GPS-Satelliten zu verbinden.

Die GPS-LED-Leuchte des Controllers blinkt, während nach Satelliten gesucht wird. Sobald die GPS-Verbindung hergestellt ist, leuchtet die LED dauerhaft und der Controller gibt einen "Beep"-Ton von sich.

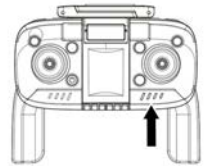

Hinweis: Die Drohne ist standardmäßig im GPS-Modus aktiviert. Wenn du drinnen fliegen möchtest, halte den GPS-Knopf gedrückt. Die GPS-LED des Controllers wird ausgeschaltet.



FLUGBEGINN

Stelle sicher, dass sich die Drohne in sicherer Entfernung befindet, bevor du mit dem Start beginnst.

Es gibt zwei Möglichkeiten, den Flug zu starten:

-Bewege gleichzeitig den linken und den rechten Steuerknüppel, wie in der Abbildung gezeigt, und die Motoren beginnen zu drehen. Dann ist die Drohne bereit zum Starten.



-Drücke den Startknopf, wie in der Abbildung gezeigt, und die Drohne hebt automatisch 1,5 m vom Boden ab und bleibt in der Luft, bereit zum Steuern. Drücke erneut, um die Drohne automatisch landen zu lassen.

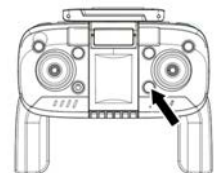

BASISFLUG

Bewege den linken Steuerknüppel nach oben, die Drohne wird anfangen zu fliegen.

OBEN UND UNTEN

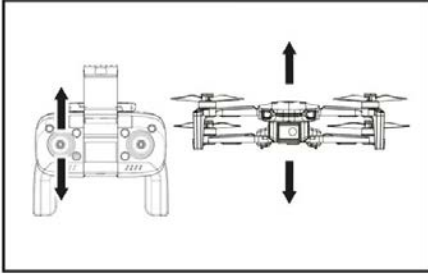

VORWÄRTS UND RÜCKWÄRTS

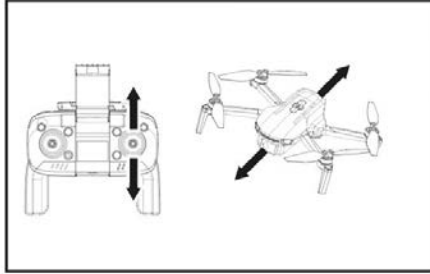

DREHEN NACH LINKS UND RECHTS

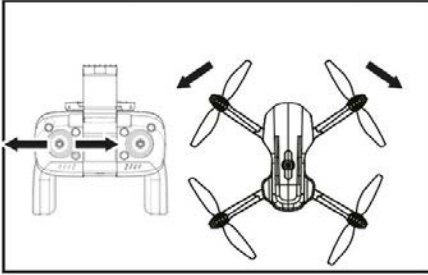

LINKS UND RECHTS SEITLICH

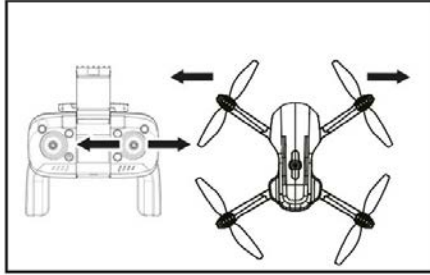

MODUS ZURÜCK ZU HAUSE

Der Zurück-zum-Haus-Modus führt den Drohnen zurück zur Startposition. Um den Zurück-zum-Haus-Modus zu aktivieren, drücken Sie die Zurück-zum-Haus-Taste auf der Fernbedienung, wie auf dem Bild gezeigt.

HINWEIS: Die Zurück-zum-Haus-Taste funktioniert nur im GPS-Modus. Es ist wichtig, dass das GPS vor dem Start korrekt verbunden ist, bevor der Zurück-zum-Haus-Modus aktiviert wird. Andernfalls kann der Drohne die Kontrolle verlieren, wenn der Zurück-zum-Haus-Modus aktiviert wird.

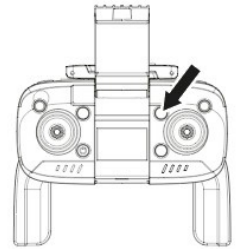

NIEDRIGE BATTERIE-WARNUNG

Wenn die Batterie der Fernbedienung niedrig ist, gibt die Fernbedienung eine Reihe langsamer „Beep“-Töne aus, die darauf hinweisen, dass die Batterien gewechselt werden müssen. Wenn die Batterie der Drohne niedrig ist:

- Im GPS-Modus kehrt die Drohne automatisch zurück.
- Im Nicht-GPS-Modus beginnen die LED-Leuchten der Drohne schnell zu blinken. Wenn dies passiert, müssen Sie die Drohne sofort zurück zu Ihrem Standort fliegen, andernfalls wird die Drohne automatisch an ihrer aktuellen Position landen.

INTERESSPUNKT

Wenn aktiviert, lässt der Interessenspunkt die Drohne in Kreisen um das gewünschte Ziel fliegen.

Um den Interessenspunkt zu aktivieren, richten Sie die Drohne auf das gewünschte Ziel und drücken Sie dann einmal die Interessenspunkt-Taste auf der Fernbedienung, die einen „Beep“-Ton erzeugt.

Schieben Sie den rechten Schubregler nach rechts, wird die Drohne im Uhrzeigersinn in Kreisen um das Ziel fliegen, wobei sie auf das Ziel fokussiert bleibt.

Bewegungen des rechten Schubreglers nach vorne und hinten ändern den Abstand zwischen der Drohne und dem Interessenspunkt.

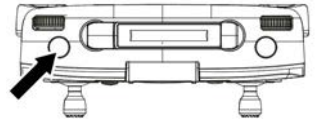

Wenn der rechte Schubregler weiter nach rechts bewegt wird, erhöht sich die Fluggeschwindigkeit, und wenn der Schubregler nach links bewegt wird, verringert sich die Geschwindigkeit. Im niedrigen Geschwindigkeitsmodus wird die Drohne weiterhin gegen den Uhrzeigersinn um das Ziel fliegen, wenn der Schubregler weiter nach links bewegt wird.

FLUGGESCHWINDIGKEIT

Um die Fluggeschwindigkeit der Drohne zu ändern, ist sie standardmäßig auf der niedrigsten Geschwindigkeit eingestellt. Drehen Sie das Rad in der Abbildung, bis es zwei „Beep“-Töne gibt, um die mittlere Geschwindigkeit einzustellen. Wiederholen Sie dies, um auf hohe Geschwindigkeit zu wechseln, was mit drei „Beep“-Tönen bestätigt wird.

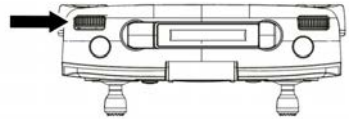

KAMERAKONTROLLE

Verwenden Sie das Rad in der Abbildung, um den Neigungswinkel der Kamera zu steuern, und den Auslöserknopf, um Fotos zu machen.

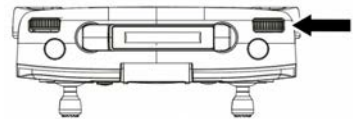

APP DOWNLOAD

Scannen Sie den QR-Code unten, um die APP "LW Pro" herunterzuladen.

(Besuchen Sie den "App Store" für Apple-Geräte oder "Google Play" für Android-Geräte, um "LW Pro" herunterzuladen).



IOS / ANDROID
(Support iOS12+, Android 8.0+)

APP-NAVIGATION

Schalten Sie den Drohnen ein, gehen Sie dann in das Menü der Einstellungen Ihres Telefons; aktivieren Sie das WiFi Ihres Telefons und suchen Sie "Pegasus" in der Liste und verbinden Sie es. Sobald Sie Ihr Telefon über WiFi mit der Drohne verbunden haben und die APP LW Pro geöffnet haben, können Sie auf den Steuerbildschirm der APP zugreifen.



- | | |
|----------------------------------|---------------------------------------|
| 1. Zurück zum Hauptmenü | 9. Wechsel zwischen Foto-/Video-Modus |
| 2. Gerätestatus | 10. Spezialeffekte |
| 3. Satellitensignal | 11. GPS-Informationen |
| 4. WLAN-Signal | 12. Karte |
| 5. Drohnen-Batteriekapazität | 13. Funktionsmenü |
| 6. Einstellungen | 14. Ein-Knopf-Start |
| 7. Gestenerkennung | 15. Rückkehr zum Startpunkt |
| 8. Foto machen / Video aufnehmen | |

DRONE-WARTUNG

Vermeiden Sie es, Ihre Drohne und deren Zubehör Staub, Sand und Feuchtigkeit auszusetzen, da diese die Drohne beschädigen können. Wenn die Drohne Staub oder Sand ausgesetzt wird, verwenden Sie einen weichen Pinsel, um sichtbare Partikel zu entfernen.

ERSETZEN DER ROTORBLÄTTER

Wenn die Rotorblätter beschädigt sind, können sie ersetzt werden. Ihr Set enthält 4 Ersatzrotoren, zwei vom Typ (A) und zwei vom Typ (B). Auf den Rotoren sind die Buchstaben "A" und "B" zu sehen, um anzugeben, welcher Rotor auf welchem Motor montiert werden muss.

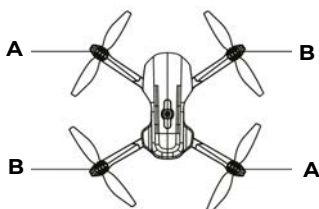

Garantiepolitik

Dieses Produkt entspricht dem im Land des Kaufs geltenden Gewährleistungsrecht. Wenn Sie ein Problem haben, das nicht gelöst werden kann, müssen Sie auf das Internet www.prixton.com zugreifen und auf die Kontaktoption klicken, um uns Ihr Unterstützungsformular zu senden.

Die elektrischen und technischen Eigenschaften, die hier genannt wurden, entsprechen typischen Geräten und können ohne Vorankündigung geändert werden, um ein besseres Gerät anzubieten.

Zu Ihrer eigenen Sicherheit öffnen oder manipulieren Sie die inneren Teile der Drohne nicht selbst. Bei Problemen mit dem Betrieb Ihres Produkts wenden Sie sich bitte an den technischen Kundendienst von Prixton. Das Team wird die notwendigen Eingriffe stets unter höchsten Sicherheitsvorkehrungen durchführen.

Vereinfachte EU-einverständniserklärung

La Trastienda Digital SL als Inhaber der Handelsmarke Prixton, mit dem Standort Avenida Cervantes 49, módulo 25, Basauri 48970, Bizkaia, erklärt hiermit, dass das im Folgenden detaillierte radioelektrische Gerät:

MARKE	MODEL	BESCHREIBUNG	KATEGORIE
Prixton	PEGASUS	DRONE	Leisure

der EU-Richtlinie 2014/53/UE des Europaparlaments und –rats vom 16. April 2014 entspricht.

Der komplette Text der EU-Einverständniserklärung kann unter dem folgenden Link abgerufen werden:

www.prixton.com LA TRASTIENDA DIGITAL

ANTES DE DECOLAR

Conecte a bateria do drone ao cabo de carregamento USB incluído e insira o cabo USB no adaptador USB (não incluído) para carregar. Enquanto a bateria estiver carregando, aproveite para ler as instruções e se familiarizar com os controles do seu drone.

SEGURANÇA GERAL

Não voe o seu drone a menos de 30 metros de pessoas, animais ou edifícios. Verifique se você está a mais de 5,5 quilômetros de qualquer aeroporto ou aeródromo.

Você não deve voar o drone a mais de 120 metros de altura.

Voe apenas durante o dia e mantenha o drone dentro do alcance visual.

Não tente modificar o drone ou qualquer um de seus componentes de qualquer maneira, pois isso invalidará a sua garantia e poderá afetar a operação do drone.

Por favor, não tente tocar no drone quando o controle remoto estiver ligado ou se as lâminas do rotor estiverem girando.

Ao voar o seu drone, mantenha em mente a privacidade dos outros.

Este produto é adequado para pilotos experientes de UAV com no mínimo 14 anos de idade.

AVISO

Você é responsável por garantir que este modelo de aeronave não cause lesões ao corpo de outras pessoas ou danos à propriedade.

Mantenha uma distância segura do rotor em alta rotação para não causar torções ou o risco de ferimentos ou cortes.

Nossa empresa e distribuidores não serão responsáveis por qualquer operação incorreta que possa causar perdas, danos ou lesões.

Brincar na estrada ou perto de áreas de tráfego intenso é estritamente PROIBIDO para evitar acidentes.

Este produto contém peças pequenas. Mantenha-as fora do alcance de crianças para evitar o risco de ENGASCAMENTO ou peças serem engolidas por engano.

Crianças com 14 anos ou mais devem usar este produto sob a supervisão de um adulto. Este produto é PROIBIDO para crianças menores de 14 anos.

Por favor, NÃO desmonte ou reequipe a aeronave, pois isso pode causar uma falha durante o voo.

O motor irá aquecer. Por favor, NÃO toque nele para evitar queimaduras ou ferimentos.

Para cumprir o comando do requisito ambiental magnético estabelecido pelo Bureau de Rádio da Aviação e pela autoridade relacionada, durante o período regulamentado em determinadas áreas, por favor, pare de usar o controle remoto deste modelo quando tal comando for emitido.

VISÃO GERAL DO DRONE

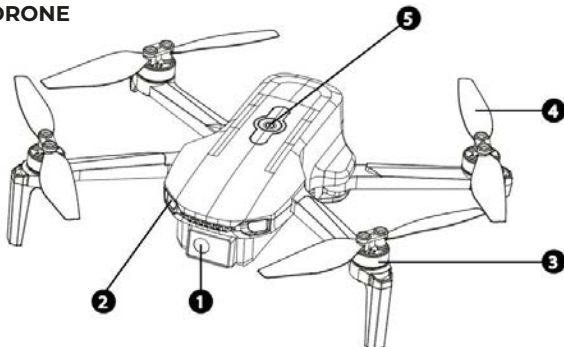

1. Câmera 2. LED dos Olhos 3. Motor sem escovas 4. Hélice 5. Botão de Ligar/Desligar

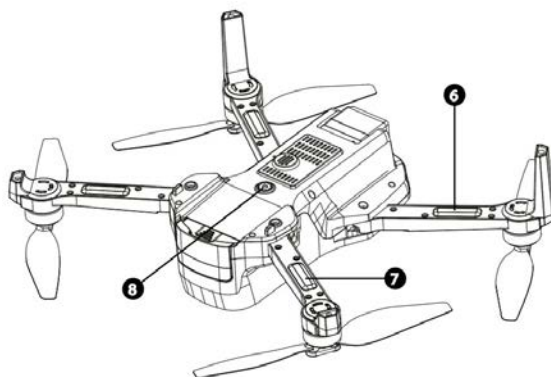

6. LED frontal 7. LED traseiro 8. Sistema de fluxo óptico

VISÃO GERAL DO CONTROLE

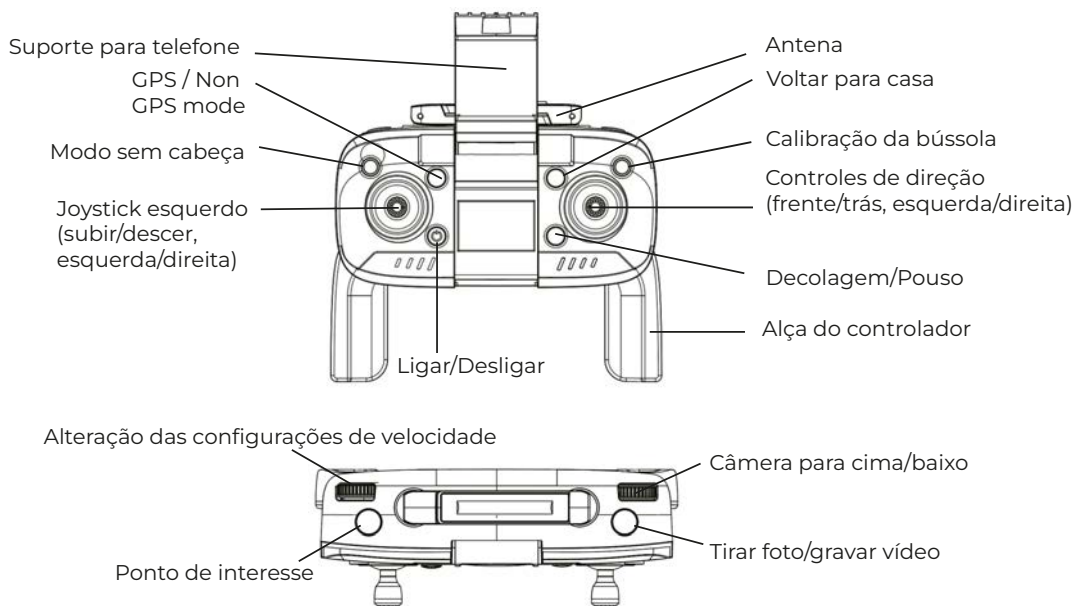

Instalação e Carregamento da Bateria

Conecte a bateria do drone ao cabo de carregamento USB, depois insira o cabo USB no adaptador USB (não incluído) para carregar.

OBSERVAÇÃO: Não ligue a bateria durante o processo de carregamento. Use apenas o cabo de carregamento USB da bateria fornecido pela fábrica.

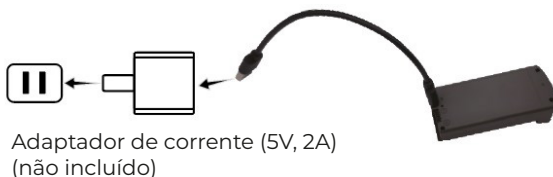

CONTROLE REMOTO

Use uma chave de fenda para abrir o compartimento de baterias localizado na parte traseira do controle remoto.

Insira 3 pilhas AAA de 1,5V, certificando-se de que as pilhas estão inseridas com a polaridade correta (+,-), conforme indicado no compartimento de baterias.

Depois de inserir as pilhas, coloque a tampa do compartimento de baterias de volta e use a chave de fenda para fechá-la de forma segura.

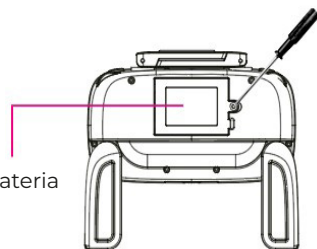

Compartimento da bateria



Não misture pilhas recarregáveis com pilhas não recarregáveis.

Não misture pilhas velhas com novas ou pilhas de tipos diferentes.

Remova as pilhas gastas e descarte-as de acordo com as regras da sua municipalidade local.

Remova as pilhas do controle remoto se não for usá-lo por um longo período de tempo.

SEGURANÇA DA BATERIA

Sempre desenrole todos os cabos antes de carregar.

Não sobrecarregue a bateria. Assim que o processo de carregamento for concluído, remova a bateria do carregador o mais rápido possível.

Use apenas o cabo de carregamento e as baterias fornecidos ou substitutos.

A bateria de polímero de lítio deve ser carregada em um local seguro, longe de materiais inflamáveis. A bateria deve ser carregada apenas sob a supervisão de um adulto, não deixe as baterias carregando sem supervisão.

Não carregue a bateria em temperaturas superiores a 40°C ou inferiores a 0°C.

Não cubra as baterias enquanto estiverem carregando. Não deixe as baterias sob luz solar direta. Não dobre, perfure, amasse ou arranhe a bateria do drone. Não armazene as baterias em seus bolsos, sobre o corpo ou em temperaturas extremas.

Nunca conecte uma bateria e deixe-a carregando sem supervisão durante a noite.

NOTA: Certifique-se de que a bateria esteja desligada antes de carregar, caso contrário, a bateria não carregará.

PREPARANDO-SE PARA VOAR

Antes de preparar a aeronave para o voo, certifique-se de que você tem um ambiente adequado para voar. Evite voar na chuva, neve ou em condições de vento forte. Fique longe de pessoas, árvores, linhas de energia, edifícios altos, aeroportos e torres de sinal. Sua aeronave foi projetada especificamente para voo ao ar livre. Não tente voar ou calibrar sua aeronave em ambientes fechados.

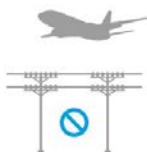

Uma vez que você tenha inserido a bateria totalmente carregada no seu drone e colocado a bateria no controle remoto, faça uma revisão completa do seu entorno para garantir que sua localização seja segura para a decolagem.

Mantenha pressionado o botão de liga/desliga (2-3 segundos) para ligar o drone e coloque-o em uma área plana do terreno, livre de obstáculos. (A luz LED do drone piscará rapidamente).

Pressione o botão de liga/desliga do controle remoto até que ele acenda, você ouvirá um som de "beep" e o indicador LED começará a piscar, então o controle remoto se conectará automaticamente ao drone. Uma vez conectado, o controle remoto emitirá um som de "beep, beep"; e as luzes LED frontais do drone ficarão verdes e as luzes LED traseiras continuarão piscando em vermelho para a calibração da bússola.



CALIBRAÇÃO DO GIROSCÓPIO

Com o drone posicionado no chão ao ar livre, mova simultaneamente os sticks de controle esquerdo e direito para baixo (em direção às 7:00 e 7:00) como mostrado abaixo. As luzes LED do drone começarão a piscar rapidamente, indicando que o drone entrou no modo de calibração do giroscópio. Após a calibração do giroscópio ser bem-sucedida, as luzes do drone mudarão de piscar rapidamente para uma luz fixa.

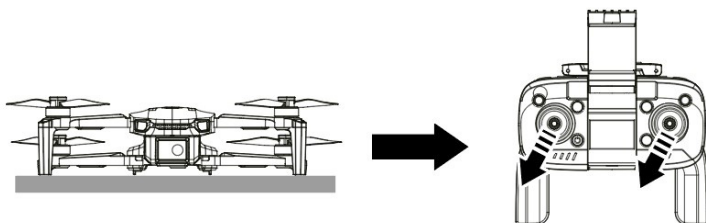

CALIBRAÇÃO GEOMAGNÉTICA

Mantenha pressionado o botão da bússola por aproximadamente 1 segundo. As luzes LED do drone começarão a piscar simultaneamente, indicando que entrou no modo de calibração geomagnética.

Em seguida, levante o drone manualmente cerca de 50 cm acima do chão e gire-o no sentido horário até que as luzes LED frontais fiquem fixas e as traseiras comecem a piscar. Então, você ouvirá um som de "beep".

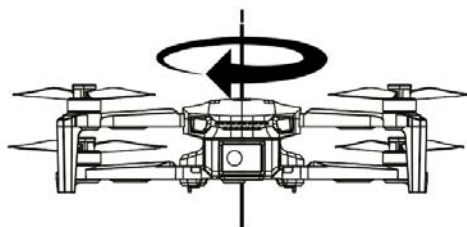
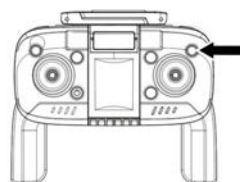

Após o passo anterior, agora gire-o verticalmente na mesma direção até que emita um som de "beep beep" e as luzes LED traseiras comecem a piscar lentamente em vermelho.

O processo de calibração geomagnética foi concluído.



Após concluir o processo de calibração magnética, coloque o drone em uma superfície ou terreno plano e ele começará a se conectar aos satélites GPS.

A luz LED de GPS no controle piscando enquanto estiver procurando por satélites. Quando a conexão GPS for concluída, a luz ficará fixa e o controle emitirá um som "beep".

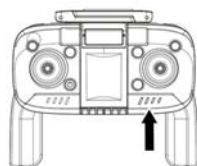

Nota:

O drone está ativado por padrão no modo GPS.

Se desejar voar em ambientes internos, mantenha pressionado o botão GPS.

A luz LED de GPS do controle será apagada.



INICIAR O VOO

Certifique-se de que o drone esteja a uma distância segura antes de iniciar a decolagem.

Existem duas formas de iniciar o voo:

-Mova simultaneamente os sticks de controle esquerdo e direito como mostrado na imagem, e os motores começarão a girar. O drone estará pronto para decolar.

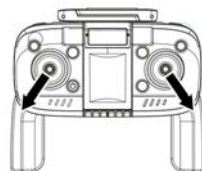

-Pressione o botão de decolagem como mostrado na imagem, e o drone se elevará automaticamente a 1,5 m do solo e ficará suspenso, pronto para ser pilotado. Pressione novamente para que ele aterrisse de forma autônoma.

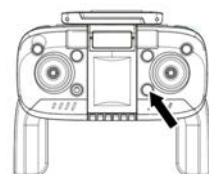

VOO BÁSICO

Mova o stick de controle esquerdo para cima, e o drone começará a voar.

CIMA E PARA BAIXO

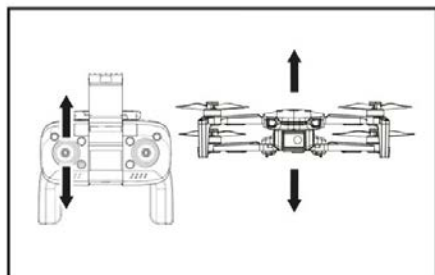

PARA FRENTE E PARA TRÁS

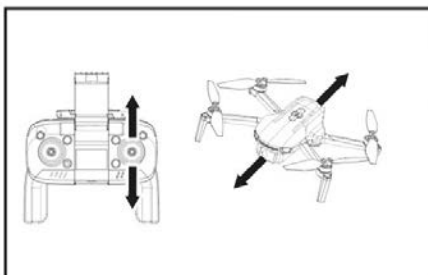

GIRO À ESQUERDA E À DIREITA

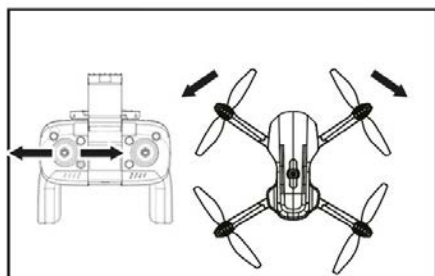

LADO ESQUERDO E LADO DIREITO

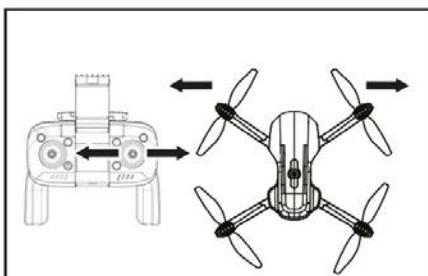

MODO DE REGRESSO À CASA

O modo de retorno leva o drone de volta à localização de onde foi lançado. Para ativar o retorno, pressione o botão de retorno no controle remoto, como mostrado na imagem.

NOTA: O botão de retorno à casa só funcionará no modo GPS. É importante que o GPS esteja corretamente conectado antes do lançamento para ativar o retorno. Não fazer isso pode resultar no drone voando fora de controle ao tentar ativar o retorno à casa.

ALERTA DE BATERIA BAIXA

Quando a bateria do controle remoto estiver baixa, o controle emitirá uma série de "beeps" lentos, indicando que as baterias devem ser trocadas.

Quando a bateria do drone estiver baixa:

-No modo GPS, o drone retornará automaticamente à casa.

-No modo sem GPS, as luzes LED do drone piscarão rapidamente.

Quando isso acontecer, você deve voar imediatamente o drone de volta à sua localização, caso contrário, o drone começará a aterrissar automaticamente no local onde está.

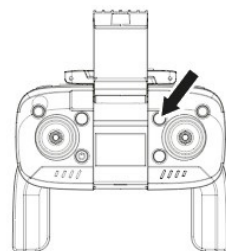

PONTO DE INTERESSE

Quando ativado, o ponto de interesse fará o drone voar em círculos ao redor do ponto de interesse desejado.

Para ativar o ponto de interesse, aponte o drone para o ponto desejado e depois pressione o botão de ponto de interesse no controle remoto uma vez, e o controle emitirá um "beep".

Empurrar o acelerador direito para a direita fará com que o drone voe em círculos ao redor do objetivo no sentido horário, mantendo o foco no objetivo.

Mover o acelerador direito para frente e para trás mudará a distância do raio entre o drone e o ponto de interesse.

Continuar movendo o acelerador direito para a direita aumentará a velocidade de voo, enquanto movê-lo para a esquerda diminuirá a velocidade. Quando estiver no modo de velocidade baixa, continue movendo o acelerador para a esquerda para fazer o drone voar ao redor do objetivo no sentido anti-horário.

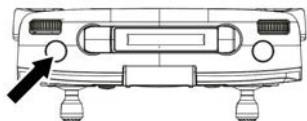

VELOCIDADE DO VOO

Para alterar a velocidade do voo do drone, por padrão ele começa na velocidade mais baixa. Gire a roda da imagem até ouvir dois sons de "beep" para mudar para a velocidade média. Faça o mesmo novamente para mudar para a velocidade alta, que será confirmada com três sons de "beep".

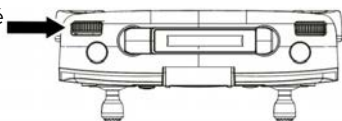

CONTROLE DA CÂMERA

Use a roda da imagem para controlar o grau de inclinação da câmera e o botão de disparo para tirar fotografias.

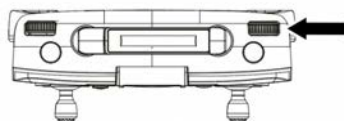

DOWNLOAD DO APP

Escaneie o código QR abaixo para baixar o aplicativo "LW Pro". (Vá para a "App Store" para dispositivos Apple ou "Google Play" para dispositivos Android para baixar o "LW Pro").



IOS / ANDROID
(Support iOS12+, Android 8.0+)

NAVEGAÇÃO DO APP

Ligue o drone, depois entre no menu de configurações do seu telefone; ative o Wi-Fi do seu telefone e procure por "Pegasus" na lista e conecte-se a ele. Uma vez que você tenha conectado seu telefone ao drone via Wi-Fi e aberto o aplicativo LW Pro, você poderá acessar a tela de controle do aplicativo.



- | | |
|-------------------------------------|--------------------------------------|
| 1. Voltar ao menu principal | 9. Alternância entre modo foto/vídeo |
| 2. Status de conexão do dispositivo | 10. Efeitos especiais |
| 3. Sinal dos satélites | 11. Informações de GPS |
| 4. Sinal de Wi-Fi | 12. Mapa |
| 5. Capacidade da bateria do drone | 13. Menu de funções |
| 6. Configurações | 14. Decolagem com um botão |
| 7. Reconhecimento de gestos | 15. Retorno à base |
| 8. Tirar foto / Gravar vídeo | |

MANUTENÇÃO DO DRONE

Evite expor o seu drone e seus acessórios a poeira, areia e umidade, pois esses elementos podem danificar o drone. Caso o drone seja exposto a poeira ou areia, utilize uma escova macia para remover qualquer partícula visível.

SUBSTITUIÇÃO DAS LÂMINAS DO ROTOR

Em caso de lâminas danificadas, você receberá um conjunto com 4 rotores de reposição, sendo dois do tipo (A) e dois do tipo (B). Você verá as palavras "A" e "B" indicadas, e deve colocar o rotor no motor correspondente de acordo com a identificação.

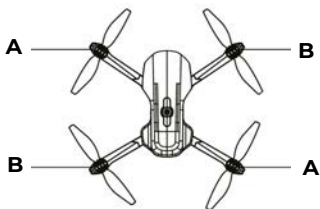

Política de garantia

Em cumprimento do estabelecido no Decreto-Lei n.º 84/2021 <https://dre.pt/dre/detalhe/decreto-lei/84-2021-172938301>, colocamos à disposição dos interessados toda a informação necessária para poder exercer todos os direitos de desistir de acordo com as normas contidas nesta lei, dando por cumpridos os requisitos que a lei exige ao vendedor no contrato de venda.

As características técnicas e eléctricas que aqui se indicam podem ser válidas para outras unidades semelhantes às nossas e poderão ser trocadas sem aviso prévio com o objetivo de oferecer um equipamento melhor.

Para a sua segurança física, não abra nem manipule por conta própria as partes internas do drone. Em caso de qualquer problema no funcionamento do produto, entre em contato com o serviço técnico da Prixton. A equipe realizará as intervenções necessárias sempre seguindo os mais altos padrões de segurança.

Declaração De Conformidade Simplificada

Pela presente, a La Trastienda Digital SL, na qualidade de proprietária da marca comercial Prixton, com sede no Avenida Cervantes 49, módulo 25, Basauri 48970, Bizkaia, declara que o tipo de equipamento radioelétrico que de seguida se expõe:

MARCA	MODELO	DESCRIÇÃO	CATEGORIA
Prixton	Pegasus	DRONE	Leisure

Está em conformidade com a Diretiva 2014/53/UE do Parlamento Europeu e do Conselho de 16 de abril de 2014.

O texto completo da declaração UE de conformidade pode ser consultado no seguinte endereço Web:

www.prixton.com

LA TRASTIENDA DIGITAL

VOORDAT JE DE LUCHT IN GAAT

Sluit de dronebatterij aan op de meegeleverde USB-oplaadkabel en steek de USB-kabel in een USB-adapter (niet inbegrepen) om op te laden. Terwijl de batterij oplaadt, neem de tijd om de instructies door te nemen en vertrouwd te raken met de bedieningselementen van je drone.

ALGEMENE VEILIGHEID

Vlieg niet dichterbij dan 30 meter van mensen, dieren of gebouwen. Controleer of je niet dichterbij dan 5,5 kilometer bij luchthavens of vliegvelden in de buurt bent.

Je mag je drone niet hoger dan 120 meter boven de grond vliegen.

Je mag alleen overdag vliegen en je drone binnen het zicht houden.

Probeer de drone of een van de componenten niet op enige wijze aan te passen, aangezien dit je garantie ongeldig maakt en de werking van de drone kan beïnvloeden.

Raak de drone niet aan wanneer de afstandsbediening is ingeschakeld of de rotorbladen draaien. Houd bij het vliegen met de drone rekening met de privacy van anderen.

Dit product is geschikt voor ervaren UAV-piloten van ten minste 14 jaar oud.

WAARSCHUWING

Het is jouw verantwoordelijkheid ervoor te zorgen dat dit model van het vliegtuig geen schade aan anderen of eigendommen veroorzaakt.

Houd een veilige afstand van de snel roterende rotor om verwondingen of snijwonden te voorkomen.

Ons bedrijf en de distributeurs zijn niet verantwoordelijk voor onjuiste bediening, die verlies, schade of lichamelijk letsel kan veroorzaken.

Spelen op de weg of in de buurt van drukke verkeersgebieden is ten strengste verboden om een ongeluk te voorkomen.

Kleine onderdelen worden bij dit product geleverd. Plaats deze buiten het bereik van kinderen om verstikkingsgevaar of het per ongeluk inslikken van onderdelen te voorkomen.

Kinderen van 14 jaar en ouder mogen dit product gebruiken onder begeleiding van een volwassene. Dit product is verboden voor gebruik door kinderen onder de 14 jaar.

Demontage of herconfiguratie van het vliegtuig is niet toegestaan, omdat dit storingen tijdens het vliegen kan veroorzaken.

De motor zal opwarmen. Raak deze niet aan om brandwonden of verwondingen te voorkomen.

Om te voldoen aan de vereisten van de magnetische omgeving, zoals voorgeschreven door het Aviation Radio Bureau en de bevoegde autoriteiten, stop met het gebruik van de afstandsbediening van dit model wanneer dergelijke regelgeving wordt uitgegeven in bepaalde gebieden.

DRONE OVERZICHT

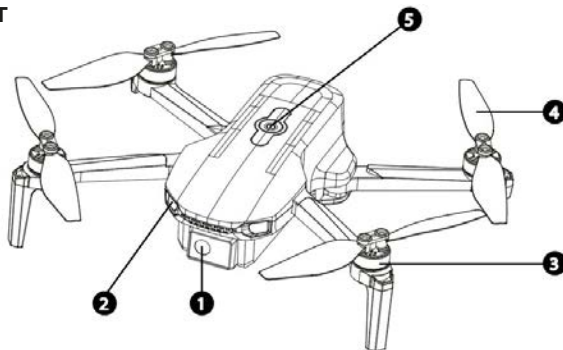

1. Camera 2. LED-oog 3. Borstelloze motor 4. Propeller 5. Aan/Uit-schakelaar

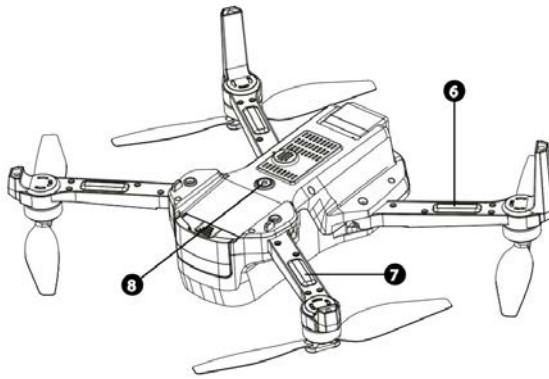

6. Voorste LED 7. Achterste LED 8. Optisch stroomsysteem

CONTROLLER OVERZICHT

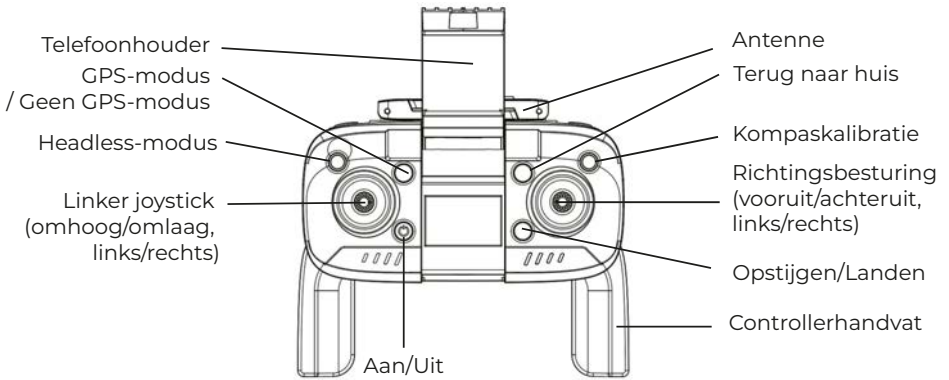

Wijziging van de snelheidinstellingen

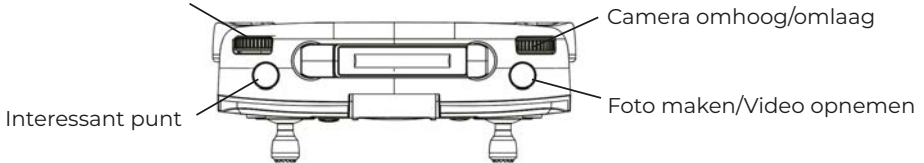

Batterij Installatie & Opladen

Sluit de dronebatterij aan op de USB-oplaadkabel en steek vervolgens de USB-kabel in de USB-adapter (niet inbegrepen) om op te laden.

OPMERKING: Zet de batterij niet aan tijdens het opladen.

Gebruik alleen de USB-oplaadkabel voor de batterij die door de fabriek is geleverd.



Voedingsadapter (5V, 2A)
(niet inbegrepen)

CONTROLLER

Gebruik een schroevendraaier om het batterijcompartiment aan de achterkant van de afstandsbediening te openen.

Plaats 3 AAA 1,5V batterijen en zorg ervoor dat de batterijen correct worden geplaatst volgens de polariteit (+,-) die in het batterijcompartiment is aangegeven.

Plaats na het plaatsen van de batterijen het deksel van het batterijcompartiment terug en gebruik een schroevendraaier om het stevig te sluiten.

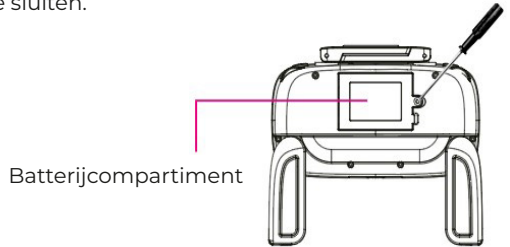

Meng geen oplaadbare en niet-oplaadbare batterijen.

Meng geen oude en nieuwe batterijen of verschillende soorten batterijen.

Verwijder lege batterijen en gooi ze weg volgens de regels van uw lokale gemeente.

Verwijder de batterijen uit uw afstandsbediening als deze gedurende een langere periode niet wordt gebruikt.

BATTERIJVEILIGHEID

Wikkel alle kabels volledig af voordat u gaat opladen.

Laad de batterij niet te veel op. Zodra het opladen is voltooid, verwijder de batterij zo snel mogelijk uit de oplader.

Gebruik alleen de meegeleverde of vervangende oplaadkabel en batterijen.

U moet de lithium-polymeerbatterij opladen in een veilige omgeving, weg van brandbare materialen.

De batterij mag alleen worden opgeladen onder toezicht van een volwassene; laat oplaadbare batterijen niet onbeheerd achter.

Laad de batterij niet op bij temperaturen hoger dan 40°C of lager dan 0°C.

Bedek de batterijen niet tijdens het opladen. Laat batterijen niet in direct zonlicht liggen.

Buig, doorboor, verpletter of bekrast de batterij van de drone niet. Bewaar batterijen niet in uw zakken, op uw lichaam of bij extreme temperaturen.

Sluit nooit een batterij aan en laat deze 's nachts onbeheerd opladen.

OPMERKING: Zorg ervoor dat de batterij is uitgeschakeld voordat u gaat opladen, anders wordt de batterij niet opgeladen.

AAN DE SLAG

Voordat u uw vliegtuig voorbereidt op de vlucht, zorg er eerst voor dat u een geschikte omgeving heeft om te vliegen. Vermijd vliegen in de regen of sneeuw, of bij winderige omstandigheden. Blijf uit de buurt van mensen, bomen, elektriciteitsleidingen, hoge gebouwen, luchthavens en signaltorens. Uw vliegtuig is specifiek ontworpen voor vliegen buitenshuis. Probeer niet uw vliegtuig binnen te laten vliegen of te kalibreren.



Zodra je de volledig opgeladen batterij in je drone hebt geplaatst en de batterij in de afstandsbediening hebt geplaatst, voer dan een volledige controle van je omgeving uit om ervoor te zorgen dat je locatie veilig is voor de opstijging.

Houd de aan/uit-knop (2-3 seconden) ingedrukt om de drone in te schakelen en zet deze op een vlak stuk terrein, vrij van obstakels. (Het LED-lampje van de drone knippert snel).

Druk op de aan/uit-knop van de afstandsbediening totdat deze aan gaat. Je hoort een "beep"-geluid en het LED-indicatorlampje begint te knipperen. Daarna maakt de afstandsbediening automatisch verbinding met de drone. Zodra de verbinding tot stand is, zal de afstandsbediening een "beep, beep"-geluid maken; de voorkant van de drone zal groene LED-lampjes krijgen en de achterste LED-lampjes blijven snel rood knipperen voor de kompascalibratie.



GYROSCOPISCHE CALIBRATIE

Plaats de drone op de grond in de buitenlucht en beweeg gelijktijdig de linker- en rechtercontrollersticks naar beneden (richting 7:00 en 7:00) zoals hieronder weergegeven. De LED-lampjes op de drone beginnen snel te knipperen, wat aangeeft dat de drone in de gyroscopische calibratiemodus is gegaan. Nadat de gyroscopische calibratie is voltooid, zullen de lampjes van de drone overgaan van snel knipperen naar een constante verlichting.

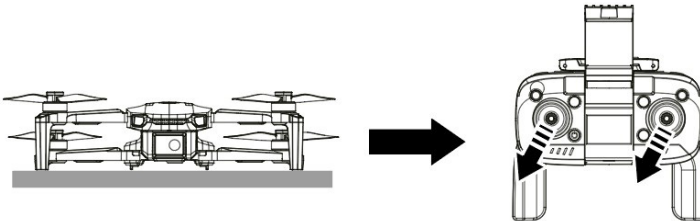

GEOMAGNETISCHE CALIBRATIE

Houd de kompasknop ongeveer 1 seconde ingedrukt. De LED-lampjes op de drone beginnen gelijktijdig te knipperen, wat aangeeft dat de drone in de geomagnetische calibratiemodus is gegaan.

Til de drone vervolgens handmatig ongeveer 50 cm van de grond en draai hem met de klok mee totdat de voorste LED-lampjes vast branden en de achterste lampjes beginnen te knipperen. Dan hoor je een "beep"-geluid.

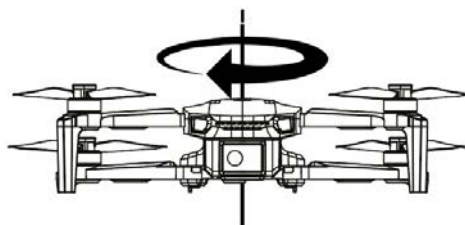
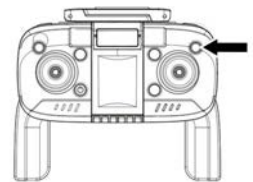

Na de vorige stap, draai de drone nu verticaal in dezelfde richting totdat je een “beep beep”-geluid hoort en de achterste LED-lampjes langzaam rood beginnen te knipperen.

Het geomagnetische calibratieproces is voltooid.



Na het voltooien van het magnetische calibratieproces, plaats je de drone op een vlakke ondergrond en begint deze verbinding te maken met de GPS-satellieten.

De GPS LED-lamp op de afstandsbediening zal knipperen terwijl het satellieten zoekt. Zodra de GPS-verbinding is voltooid, zal het vast blijven branden en de afstandsbediening zal een “beep” geluid maken.

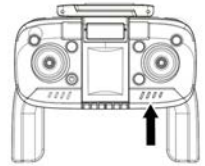

Opmerking: De drone is standaard in GPS-modus geactiveerd. Als je binnenshuis wilt vliegen, houd dan de GPS-knop ingedrukt. De GPS LED-lamp op de afstandsbediening zal uitgaan.



VLIEGSTART

Zorg ervoor dat de drone op een veilige afstand staat voordat je de lancering begint.

Er zijn twee manieren om de vlucht te starten:

-Beweeg tegelijkertijd de linker en rechter controle sticks zoals in de afbeelding en de motoren beginnen te draaien. Dan is de drone klaar voor de lancering.



-Druk op de decolleenknop zoals weergegeven in de afbeelding en de drone zal automatisch 1,5 m van de grond opstijgen en suspenderen, klaar om bestuurd te worden. Druk nogmaals om automatisch te landen.

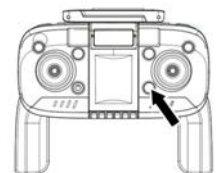

Vluchtbasis

Beweeg de linker joystick omhoog, de drone begint te vliegen.

Omhoog en Omlaag

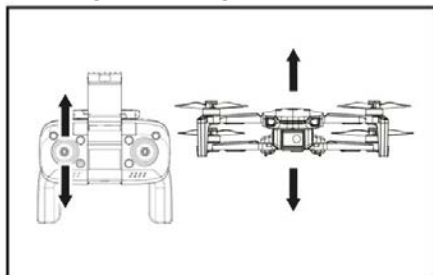

Naar voren en Naar achteren

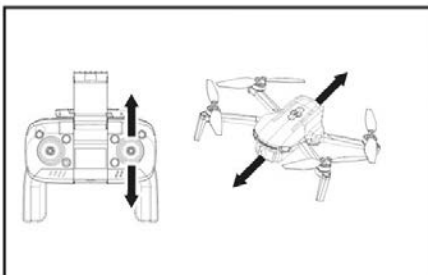

Draai naar links en rechts

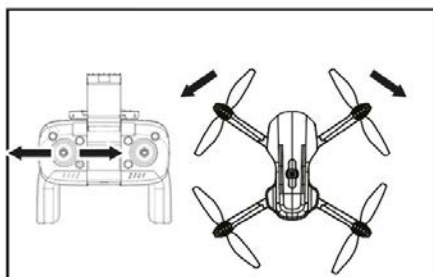

Linker- en rechterkant

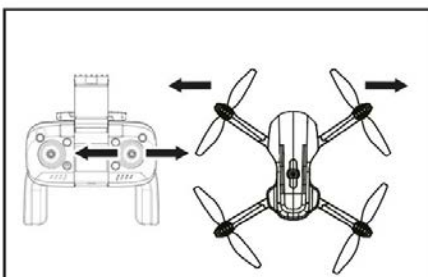

THUISKOMMODUS

De thuiskommodus brengt de drone terug naar de locatie waar deze werd gelanceerd. Om de thuiskommodus te activeren, druk op de "thuiskom" knop op de afstandsbediening, zoals weergegeven in de afbeelding.

OPMERKING: De "thuiskom" knop werkt alleen in GPS-modus. Het is belangrijk dat de GPS correct is verbonden vóór de lancering, voordat je de thuiskommodus activeert. Het niet doen hiervan kan ertoe leiden dat de drone buiten controle vliegt wanneer je probeert de thuiskommodus te activeren.

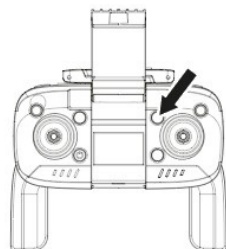

LAAG BATTERIJWAARSCHUWING

Wanneer de batterij van de afstandsbediening laag is, zal de afstandsbediening langzaam "piepen", wat aangeeft dat de batterijen vervangen moeten worden.

Wanneer de batterij van de drone laag is:

-In GPS-modus zal de drone automatisch naar huis terugkeren.

-In niet-GPS-modus zullen de LED-lampen van de drone snel knipperen. Als dit gebeurt, moet je de drone onmiddellijk terugvliegen naar je locatie, anders zal de drone automatisch landen op zijn huidige positie.

INTERESSE PUNT

Wanneer geactiveerd, zal het interessepunt de drone in cirkels rondom het gewenste interessepunt laten vliegen. Om het interessepunt te activeren, richt de drone op het gewenste punt en druk vervolgens eenmaal op de interessepuntknop op de afstandsbediening, waarna de afstandsbediening een "beep" zal maken.

Door het rechter gas naar rechts te duwen, zal de drone in cirkels rondom het doel vliegen in een klokwijzerzin, terwijl het gefocust blijft op het doel.

Door het rechter gas naar voren en naar achteren te bewegen, verandert de straalafstand tussen de drone en het interessepunt.

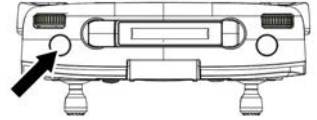

Door het rechter gas verder naar rechts te bewegen, zal de vluchtsnelheid toenemen, en door het gas naar links te bewegen, zal de snelheid afnemen. Wanneer de drone in de lage snelheid modus staat, blijf het gas naar links bewegen om de drone in tegen de klok in rond het doel te laten vliegen.

VLUCHTSNELHEID

Om de vluchtsnelheid van de drone te wijzigen, staat deze standaard op de laagste snelheid. Draai aan de knop in de afbeelding totdat deze twee "beep"-geluiden maakt om over te schakelen naar de gemiddelde snelheid. Herhaal dit nogmaals om naar de hoge snelheid over te schakelen, wat wordt bevestigd met drie "beep"-geluiden.

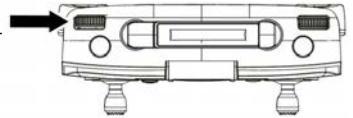

CAMERA BESTURING

Gebruik de knop in de afbeelding om de kantelhoek van de camera te regelen en de sluitersknop om foto's te maken.

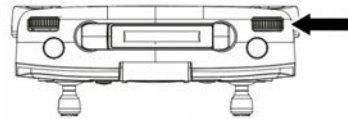

APP DOWNLOAD

Scan de QR-code hieronder om de "LW Pro" app te downloaden.

(Ga naar de "App Store" voor Apple-apparaten of "Google Play" voor Android-apparaten om "LW Pro" te downloaden).



IOS / ANDROID
(Support iOS12+, Android 8.0+)

APP NAVIGATIE

Zet de drone aan, ga vervolgens naar het instellingenmenu van je telefoon; zet de WiFi van je telefoon aan en zoek "Pegasus" in de lijst en verbind ermee. Zodra je je telefoon via WiFi met de drone hebt verbonden en de "LW Pro" app hebt geopend, kun je toegang krijgen tot het bedieningsscherm van de app.



- | | |
|--------------------------------|-------------------------------|
| 1. Terug naar het hoofdmenu | 9. Foto/video modus schakelen |
| 2. Apparatuur verbindingstatus | 10. Speciale effecten |
| 3. Signaalsterkte | 11. GPS-informatie |
| 4. WiFi-signaal | 12. Kaart |
| 5. Drone batterijcapaciteit | 13. Functiemenu |
| 6. Instellingen | 14. Eén toets opstijgen |
| 7. Gebarenherkenning | 15. Terug naar huis |
| 8. Foto maken / Video opnemen | |

DRONE ONDERHOUD

Vermijd het blootstellen van uw drone en accessoires aan stof, zand en vocht, aangezien dit de drone kan beschadigen. Als de drone in contact komt met stof of zand, gebruik dan een zachte borstel om zichtbare deeltjes te verwijderen.

VERVANGEN VAN ROTORBLADEN

Drones vervangen beschadigde bladen. Uw set wordt geleverd met 4 vervangende rotors: twee van type (A) en twee van type (B). U zult de letters "A" en "B" op de rotors zien staan. Plaats de rotors op de motoren volgens de aangegeven type.

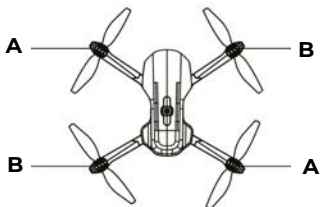

Garantie beleid

Dit product voldoet aan de in het land van aankoop geldende garantiewetgeving. Als u een probleem hebt dat u niet kunt oplossen, moet u naar www.prixton.com gaan en op de contactoptie klikken om ons uw assistentieformulier toe te sturen.

Deze technische en elektrische specificaties kunnen te allen tijde en zonder voorafgaande kennisgeving worden gewijzigd om het apparaat nog te verbeteren.

Voor uw fysieke veiligheid, open of behandel de interne onderdelen van de drone niet zelf. Neem bij eventuele problemen met de werking van uw product contact op met de technische dienst van Prixton. Hun team zal de nodige ingrepen uitvoeren met inachtneming van de hoogste veiligheidsnormen.

Vereenvoudigde EU-conformiteitsverklaring

Hierbij verklaart La Trastienda Digital SL, als eigenaar van het handelsmerk Prixton, en gevestigd in het Avenida Cervantes 49, módulo 25, Basauri 48970, Bizkaia, dat de radioapparatuur die hierna wordt beschreven:

MERK	MODEL	BESCHRIJVING	CATEGORIE
Prixton	PEGASUS	DRONE	Leisure

Strookt met Richtlijn 2014/53/EU van het Europees Parlement en de Raad van 16 april 2014.

De volledige tekst van de EU-conformiteitsverklaring is te vinden op de volgende internetsite: www.prixton.com

LA TRASTIENDA DIGITAL

PRIXTON

