

MANUAL DE INSTRUCCIONES

CUNA DE VIAJE

MOFLI

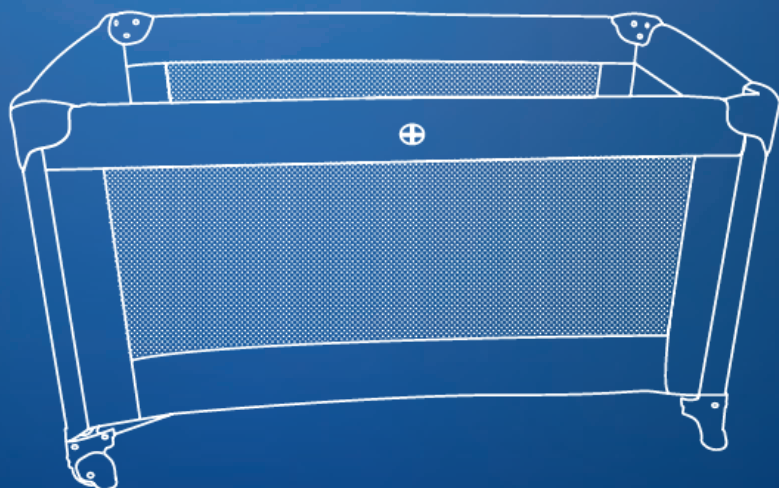

Instruction manual [ES](#)

Instruction manual [EN](#)

User's manual [FR](#)

Manuale D'Istruzioni [IT](#)

Anweisungen [DE](#)

Instructions [PT](#)

Gebruiksaanwijzing [NL](#)

Bruksanvisning [SW](#)

Instrukcja obsługi [PL](#)

Brugsanvisning [DA](#)



EN - Read the instructions before using the product.

EN - Please read instructions before use.

FR - Read the instructions before using the product.

IT - Read the instructions before using the product.

DE - Lesen Sie die Gebrauchsanweisung, bevor Sie das Produkt verwenden.

PT - Read the instructions before using the product.

NL - Lees de instructies voordat u het product gebruikt.

SW - Läs instruktionerna innan du använder produkten.

PL - Läs instruktionerna innan du använder produkten.

DA - Læs vejledningen, før du bruger produktet.



IMPORTANTE

Conserve las instrucciones para futuras consultas. Lea estas instrucciones antes de montar y utilizar este producto. Se requiere el montaje por parte de un adulto.

¡Gracias por elegir la cuna de viaje MOFLI! En este manual de instrucciones encontrarás toda la información necesaria para ensamblar, utilizar y mantener el producto de manera segura. Por favor, lea detenidamente todas las instrucciones antes de usar el producto.

La cuna de viaje MOFLI es un producto diseñado para ofrecer un espacio seguro para tu bebé, tanto en casa como en tus desplazamientos, gracias a su fácil portabilidad y montaje.

PROPÓSITO DEL PRODUCTO

- **Versatilidad en diferentes entornos:** Ser útil en diversas situaciones, ya sea en casa, vacaciones o estancias en hoteles.
- **Ahorro de espacio:** Presentar una solución compacta que se puede plegar fácilmente cuando no esté en uso, ideal para hogares con espacio limitado o para llevar de viaje.
- **Portabilidad:** Ser ligero y fácil de transportar, con una bolsa de transporte incluida para facilitar el manejo en desplazamientos.

INDICACIONES DE USO

- Siga estrictamente las instrucciones de montaje y asegúrese de que todos los componentes estén correctamente instalados.
- Antes de usar la cuna verifique que todos los mecanismos de bloqueo estén bien asegurados.
- Al instalar el producto, asegúrese de que no haya objetos peligrosos o afilados en las proximidades para evitar accidentes.
- Supervise siempre al niño mientras esté en el parque, especialmente si comienza a levantarse o intentar trepar.
- Utilice sólo accesorios y piezas aprobados por el fabricante para evitar cualquier riesgo de seguridad.

1. CARACTERÍSTICAS DEL PRODUCTO

NOMBRE DEL PRODUCTO	CUNA
MODELO	MOFLI
REFERENCIA DEL MODELO	M-0021004 - M-0021004-CL
COLOR	Gris - Celeste
TAMAÑO DEL PRODUCTO	125 x 77 x 65 cm
PESO DEL PRODUCTO	9 kg
PESO MÁXIMO SOPORTADO	15 kg
MATERIALES	Acero resistente y tela transpirable

2. PARTES Y COMPONENTES

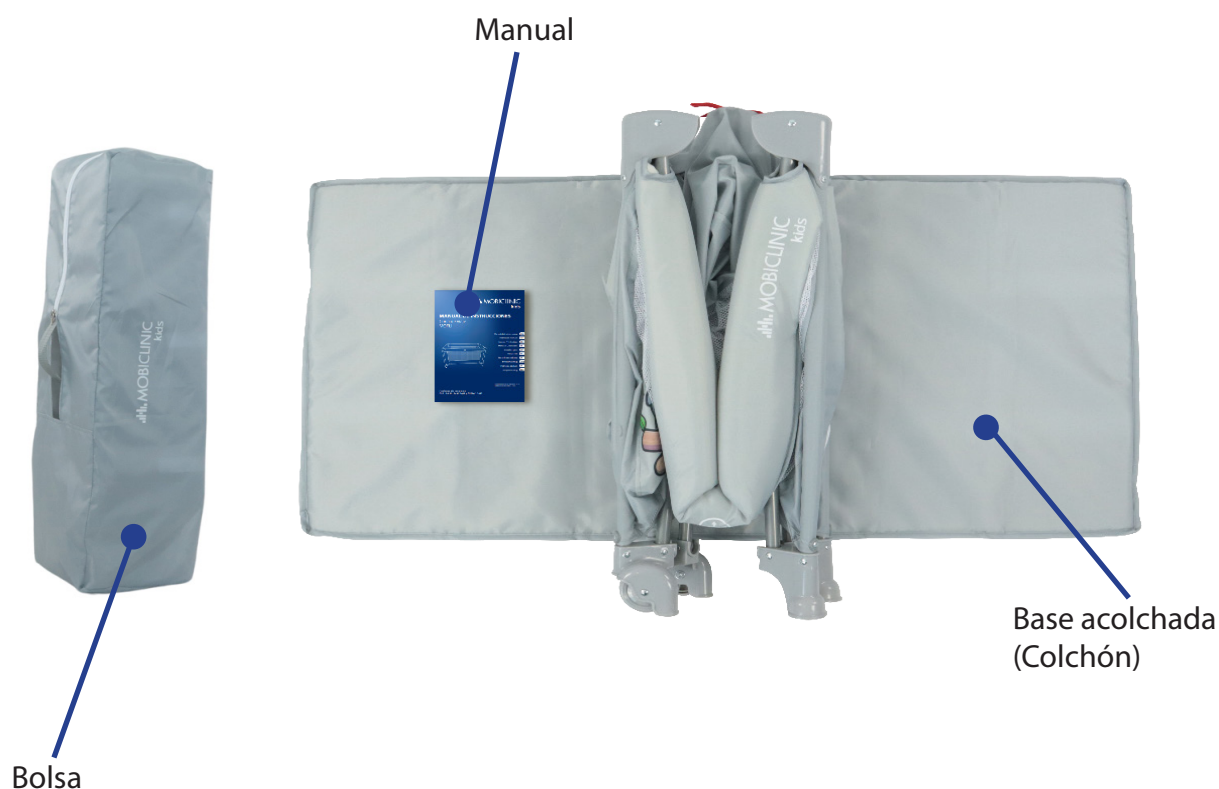

3. INSTRUCCIONES DE MONTAJE

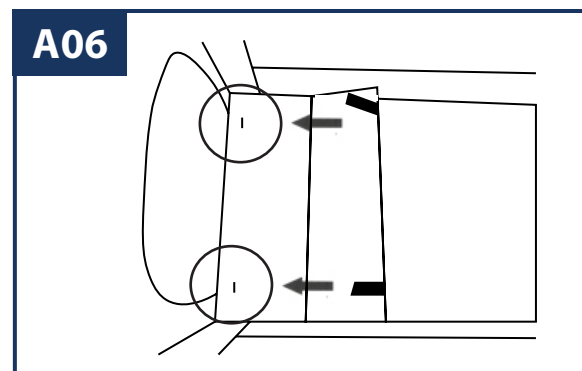
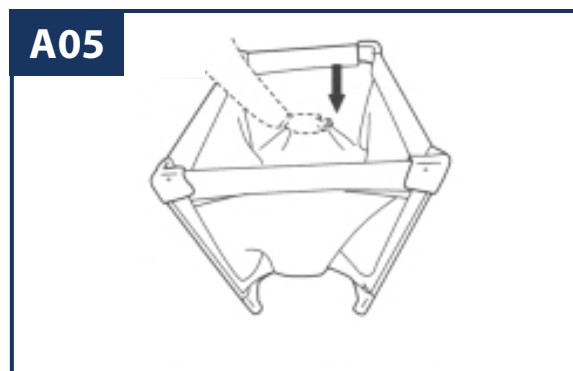
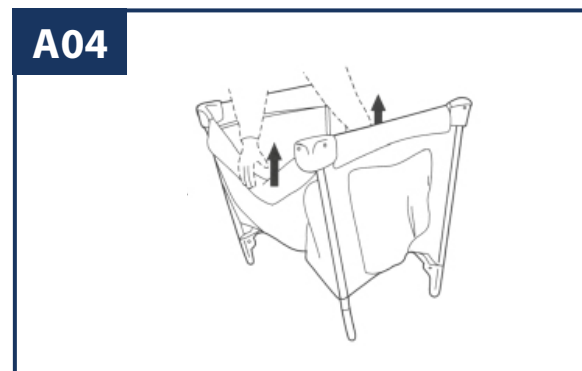
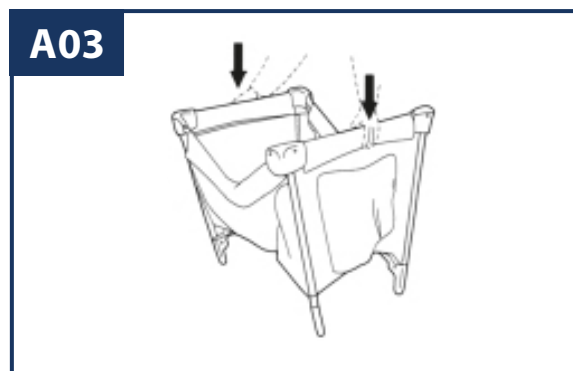
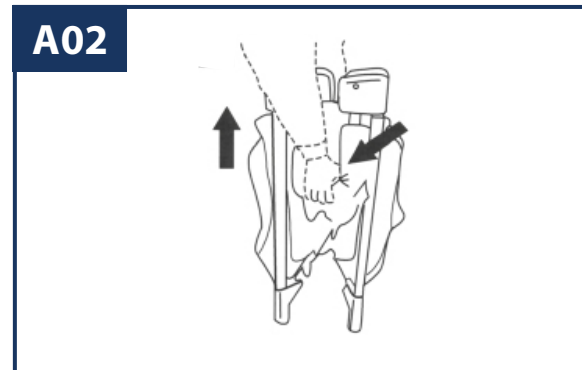
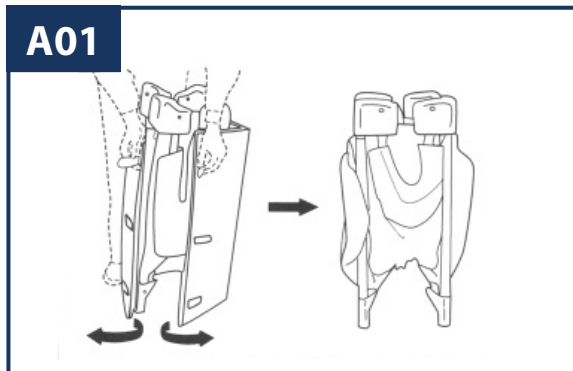

A01 - Saque el producto de la caja, quite la base acolchada que lo recubre y ponga la cuna en pie.

A02 - Extienda ligeramente las cuatro patas de la cuna

A03 - Levante los pasamanos de los laterales más estrechos hasta escuchar un "click". Asegúrese de que queden bien fijadas antes de pasar al siguiente paso.

A04 - Repita el procedimiento con las barras de mayor longitud

A05 - Una vez que los pasamanos han quedado bien fijados, baje la parte central de la cuna hasta que quede tenso y firme.

A06 - Una vez que la cuna queda correctamente abierta, puede proceder a colocar el colchón que viene incluido. Introduzca los velcros del colchón por las ranuras de la cuna que se encuentran en los extremos para fijar el colchón a la cuna. No utilizar más de un colchón ni un colchón que no sea el que se incluye. Peligro de asfixia.

4. INSTRUCCIONES PARA EL DESMONTAJE

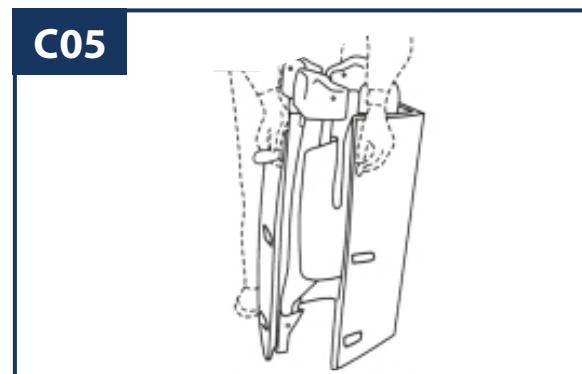
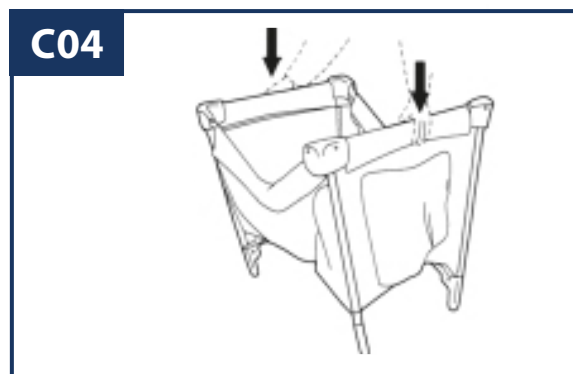
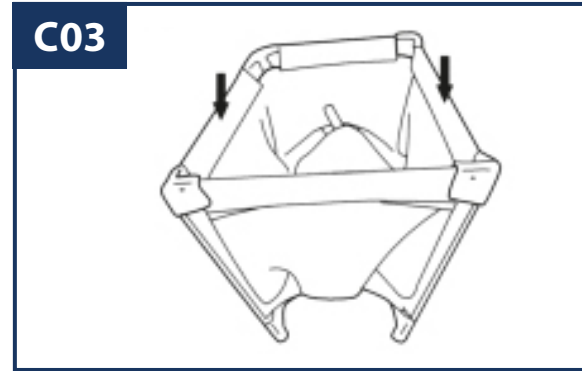
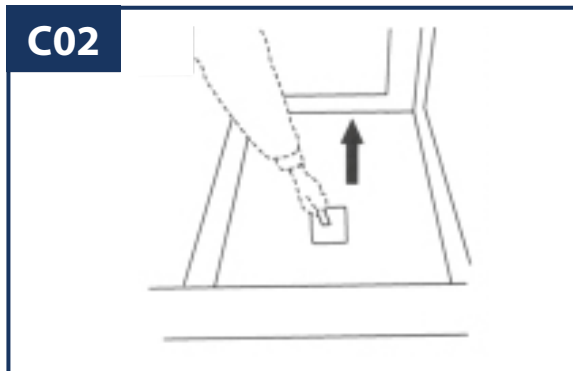

C01 - Retire todo lo que haya dentro de la cuna, despegue los velcros del colchón y retírelo de la cuna.

C02 - Busque la cinta roja de la base y tire de ella hasta que la parte central quede levantada hasta un punto intermedio.

C03 - Una vez completado el paso B02, localice los botones/pestañas que debe encontrar en la parte central de los pasamanos más largos, que plegará las barras. Asegúrese de que el plegado es completo, debe quedar en forma de V, y de que la red lateral queda dentro de la cuna.

C04 - Repita el proceso para los pasamanos más estrechos.

C05 - Para que quede completamente plegada debe envolver la cuna en el colchón (base).

5. MANTENIMIENTO Y LIMPIEZA

- Recuerde limpiar los materiales y componentes con agua tibia.
- No utilice lejía, agentes de limpieza ni otros productos químicos



No limpiar en seco



No blanquear



No secar en secadora



No planchar

6. RESOLUCIÓN DE PROBLEMAS

D01 - Problema: La cuna no se pliega como en D01. Al levantar la base y plegar los lados, estos se quedan parcialmente fijos (deberían plegarse en forma de V).



D02 – Solución: La clave es apretar cada conector (en las barras laterales) con la base levantada y plegar cada lado hasta que quede en forma de V.

D03 - Problema: La cinta levanta la base fácilmente y no queda bien cerrada.

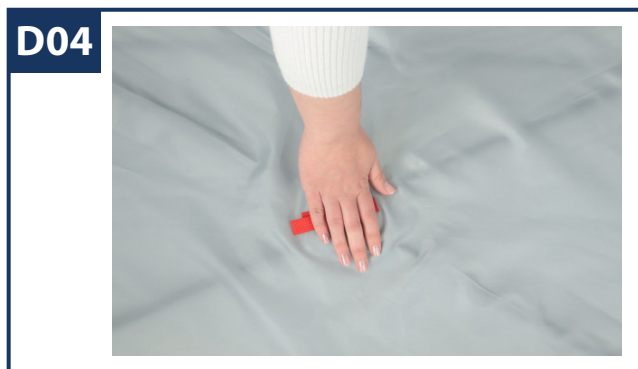

D04 - Solución: Lleve la base hacia abajo y repita los pasos anteriores.

7. ADVERTENCIAS Y PRECAUCIONES DE SEGURIDAD

1. **¡ADVERTENCIA!** Nunca utilice este producto si hay conexiones sueltas, piezas rotas o red / tela rasgada y compruébelo antes de la instalación y periódicamente durante el uso.
2. **¡ADVERTENCIA!** Asegúrese de retirar correctamente todos los elementos de seguridad antes de plegar.
3. **¡ADVERTENCIA!** Si tiene problemas con el montaje, no haga nada por la fuerza, póngase en contacto con nosotros e intentaremos ayudarle.
4. **¡ADVERTENCIA!** Mantenga siempre el parque de juegos en una superficie plana y estable para evitar caídas o vuelcos.
5. **¡ADVERTENCIA!** No use colchones o almohadas adicionales que no sean proporcionados por el fabricante, ya que podrían aumentar el riesgo de asfixia.
6. **¡ADVERTENCIA!** Nunca deje al niño desatendido en el parque de juegos, incluso si los mecanismos de seguridad parecen estar correctamente instalados.
7. **¡ADVERTENCIA!** No utilice bolsas de plástico u otros materiales que puedan causar asfixia dentro o alrededor del parque de juegos.

8. CONDICIONES DE GARANTÍA

Este producto está cubierto por una garantía de 3 años frente a defectos de fabricación.

¡Gracias por elegir Mobiclinic! Apreciamos su confianza en nuestros productos. Estamos comprometidos en ofrecerle la mejor calidad y servicio. Si tienes alguna pregunta o necesitas asistencia, puedes contactarnos a través del correo electrónico: **clientes@mobiclinic.com**. Esperamos que disfrutes de tu producto de manera segura y efectiva.

¡Gracias por formar parte de Mobiclinic!



IMPORTANT

Retain these instructions for future reference. Read these instructions before assembling and using this product. Adult assembly is required.

Thank you for choosing the MOFLI travel crib! In this instruction manual you will find all the information you need to assemble, use and maintain the product safely. Please read all instructions carefully before using the product.

The MOFLI travel crib is a product designed to provide a safe space for your baby, both at home and on the go, thanks to its easy portability and assembly.

PRODUCT PURPOSE

- **Versatility in different environments:** Be useful in a variety of situations, whether at home, on vacation or in hotels.
- **Space-saving:** Presenting a compact solution that can be easily folded away when not in use, ideal for homes with limited space or for travel.
- **Portability:** Lightweight and easy to carry, with a carrying bag included for easy handling on the move.

INSTRUCTIONS FOR USE

- Strictly follow the assembly instructions and make sure that all components are correctly installed.
- Before using the cradle, check that all locking mechanisms are properly secured.
- When installing the product, make sure that there are no dangerous or sharp objects in the vicinity to avoid accidents.
- Always supervise the child while on the playground, especially if he/she starts to pull himself/herself up or tries to climb.
- Use only manufacturer approved accessories and parts to avoid any safety hazards.

1. PRODUCT FEATURES

PRODUCT NAME	CUNA
MODEL	MOFLI
MODEL REFERENCE	M-0021004 - M-0021004-CL
COLOR	Gray - Blue
PRODUCT SIZE	49" x 30" x 26 "
PRODUCT WEIGHT	20 lb
MAXIMUM SUPPORTED WEIGHT	33 lb
MATERIALS	Strong steel and breathable fabric

2. PARTS AND COMPONENTS



3. ASSEMBLY INSTRUCTIONS

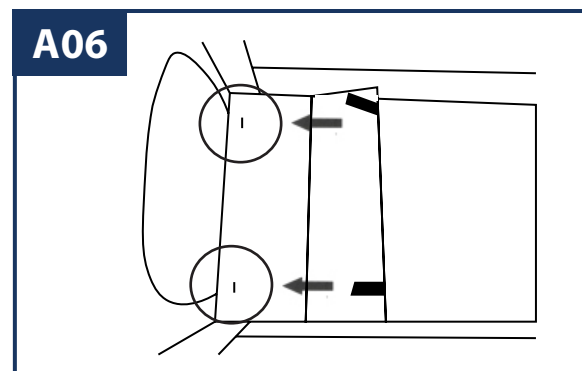
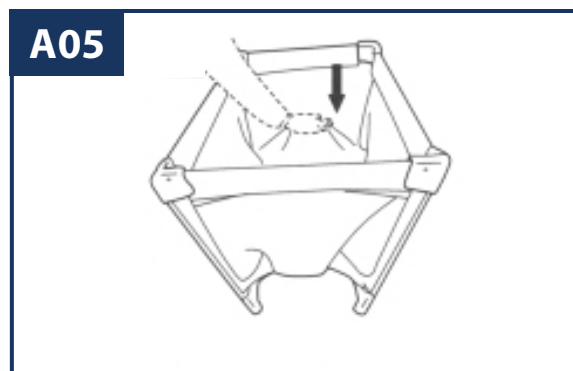
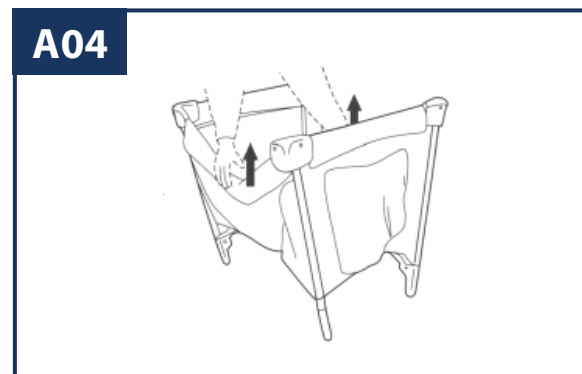
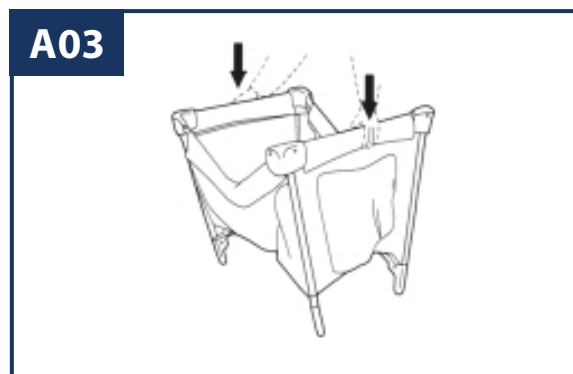
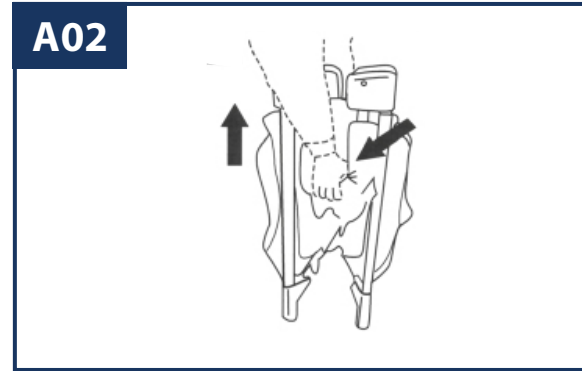
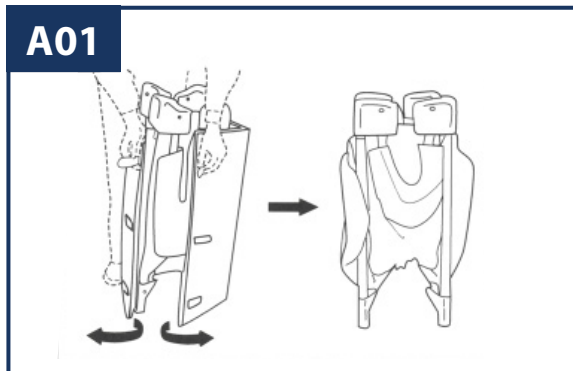

A01 - Remove the product from the box, remove the padded base covering it and stand the cradle upright.

A02 - Slightly extend the four legs of the cradle

A03 - Lift the handrails on the narrower sides until you hear a "click". Make sure they are securely fastened before proceeding to the next step.

A04 - Repeat the procedure with longer bars

A05 - Once the handrails are securely fastened, lower the central part of the cradle until it is taut and firm.

A06 - Once the crib is properly opened, you can proceed to place the included mattress. Insert the Velcro fasteners of the mattress through the slots in the crib at the ends to secure the mattress to the crib. do not use more than one mattress or a mattress other than the one included. Risk of suffocation.

4. DISASSEMBLY INSTRUCTIONS

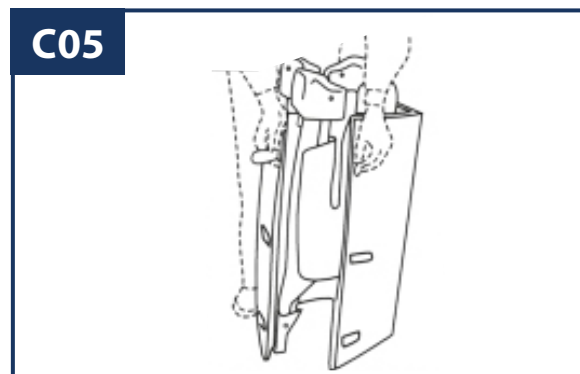
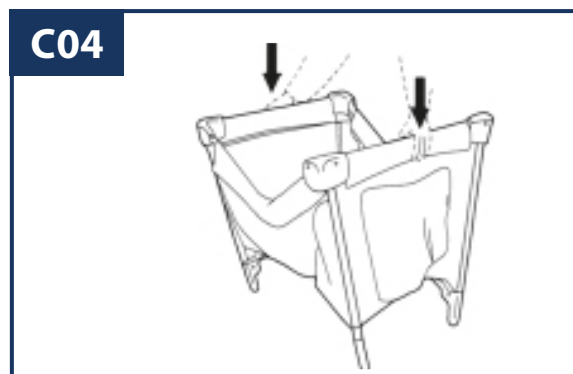
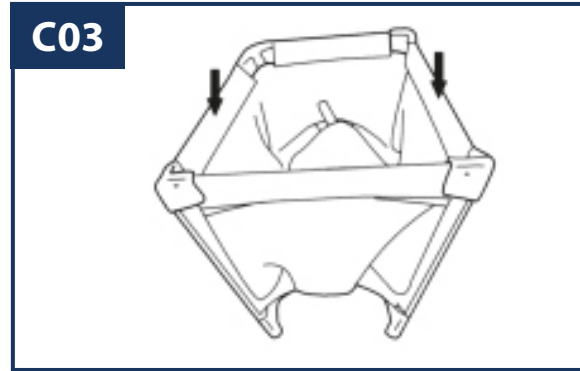
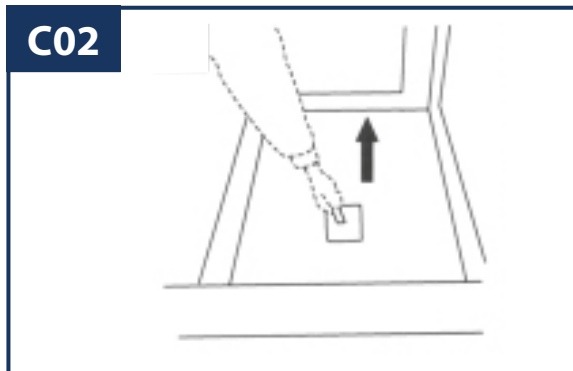

C01 - Remove everything inside the crib, detach the velcro from the mattress and remove it from the crib.

C02 - Find the red tape on the base and pull it until the central part is lifted to a midpoint.

C03 - Once you have completed step B02, locate the buttons/tabs to be found in the center of the longer handrails, which will fold the bars. Make sure that the folding is complete, it should be in a V-shape, and that the side netting is inside the cradle.

C04 - Repeat the process for narrower handrails.

C05 - To be completely folded, the crib must be wrapped around the mattress (base).

5. MAINTENANCE AND CLEANING

- Remember to clean the materials and components with warm water.
- Do not use bleach, cleaning agents or other chemicals

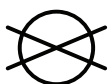

Do not dry clean



Do not bleach

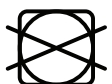

Do not tumble dry



Do not iron

6. PROBLEM SOLVING

D01 - Problem: The cradle does not fold as in D01. When lifting the base and folding the sides, they remain partially fixed (they should fold in a V-shape).



D02 - Solution: The key is to tighten each connector (on the sidebars) with the base raised and fold each side into a V-shape.

D03 - Problem: The tape lifts the base easily and does not close properly.

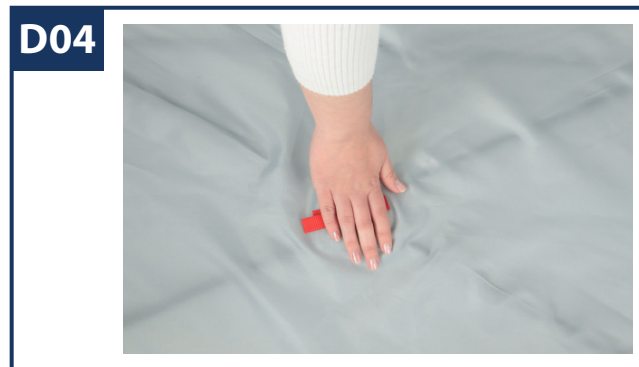

D04 - Solution: Bring the base down and repeat the above steps.

7. SAFETY WARNINGS AND PRECAUTIONS

1. **WARNING!** Never use this product if there are loose connections, broken parts or torn netting/fabric and check it before installation and periodically during use.
2. **WARNING!** Make sure that all safety elements are properly removed before folding.
3. **WARNING!** If you have problems with the assembly, do not do anything by force, contact us and we will try to help you.
4. **WARNING!** Always keep the playground on a flat, stable surface to prevent it from falling or tipping over.
5. **WARNING!** Do not use additional mattresses or pillows not provided by the manufacturer, as they may increase the risk of suffocation.
6. **WARNING!** Never leave a child unattended on the playground, even if the safety mechanisms appear to be properly installed.
7. **WARNING!** Do not use plastic bags or other materials that can cause suffocation in or around the playground.

8. WARRANTY CONDITIONS

This product is covered by a 3 year warranty against manufacturing defects.

Thank you for choosing Mobiclinic! We appreciate your confidence in our products. We are committed to providing you with the best quality and service. If you have any questions or need assistance, you can contact us via email: clientes@mobiclinic.com. We hope you enjoy your product safely and effectively.

Thank you for being part of Mobiclinic!



IMPORTANT

Conservez les instructions pour vous y référer ultérieurement. Lisez ces instructions avant d'assembler et d'utiliser ce produit. L'assemblage par un adulte est nécessaire.

merci d'avoir choisi le lit de voyage MOFLI ! Dans ce manuel d'instructions, vous trouverez toutes les informations nécessaires pour assembler, utiliser et entretenir le produit en toute sécurité. Veuillez lire attentivement toutes les instructions avant d'utiliser le produit.

Le lit de voyage MOFLI est un produit conçu pour offrir un espace sûr à votre bébé, aussi bien à la maison qu'en déplacement, grâce à sa facilité de transport et de montage.

OBJECTIF DU PRODUIT

- **Polyvalence dans différents environnements** : utile dans diverses situations, que ce soit à la maison, en vacances ou à l'hôtel.
- **Gain de place** : une solution compacte qui se replie facilement lorsqu'elle n'est pas utilisée, idéale pour les maisons à l'espace limité ou pour les voyages.
- **Portabilité** : léger et facile à transporter, avec un sac de transport inclus pour une manipulation aisée lors des déplacements.

INDICATIONS D'UTILISATION

- Suivez scrupuleusement les instructions d'assemblage et assurez-vous que tous les composants sont correctement installés.
- Avant d'utiliser le berceau, vérifiez que tous les mécanismes de verrouillage sont bien fixés.
- Lors de l'installation du produit, veillez à ce qu'il n'y ait pas d'objets dangereux ou tranchants à proximité afin d'éviter tout accident.
- Surveillez toujours l'enfant lorsqu'il se trouve dans l'aire de jeu, en particulier s'il commence à se hisser ou à essayer de grimper.
- N'utilisez que des accessoires et des pièces approuvés par le fabricant afin d'éviter tout risque pour la sécurité.

1. CARACTÉRISTIQUES DU PRODUIT

NOM DU PRODUIT	CUNA
MODÈLE	MOFLI
RÉFÉRENCE DU MODÈLE	M-0021004 - M-0021004-CL
COULEUR	Gris - Bleu
TAILLE DU PRODUIT	125 x 77 x 65 cm
POIDS DU PRODUIT	9 kg
POIDS MAXIMAL SUPPORTÉ	15 kg
MATÉRIAUX	Acier solide et tissu respirant

2. PIÈCES ET COMPOSANTS

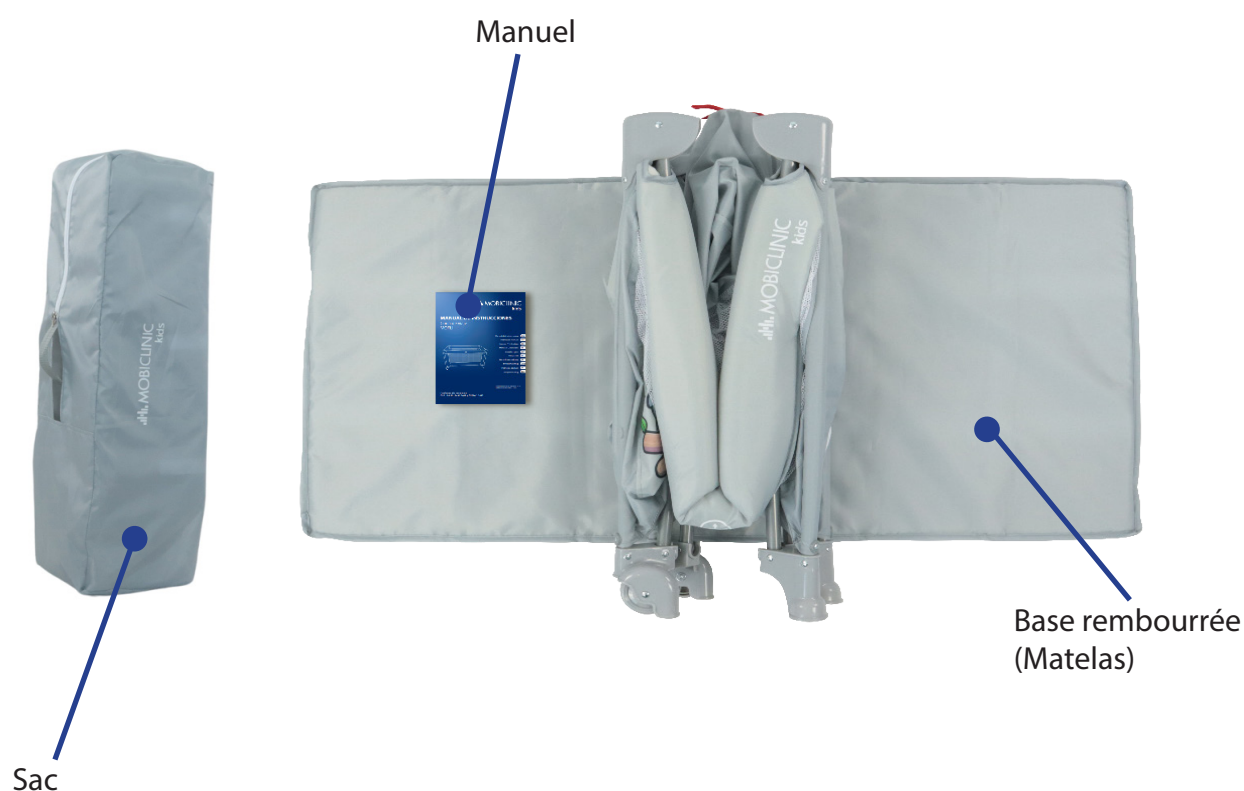

3. INSTRUCTIONS D'ASSEMBLAGE

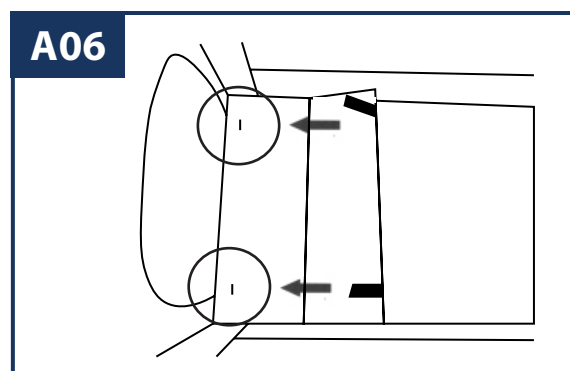
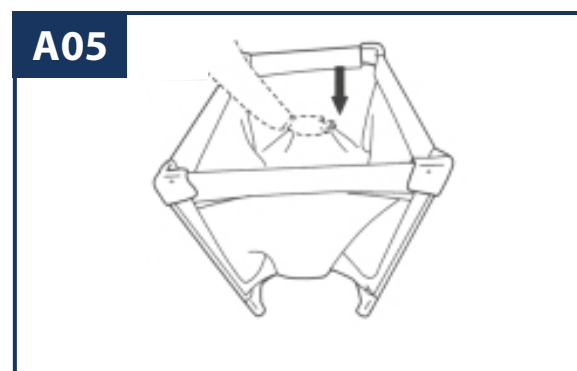
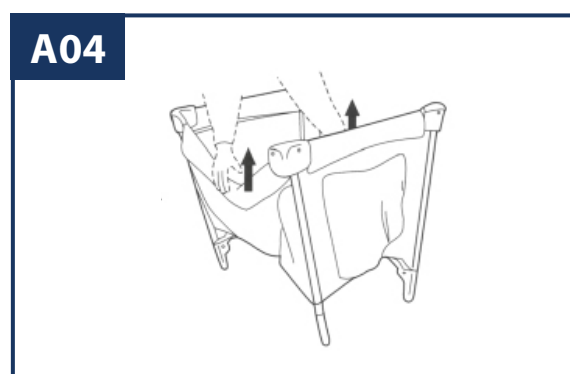
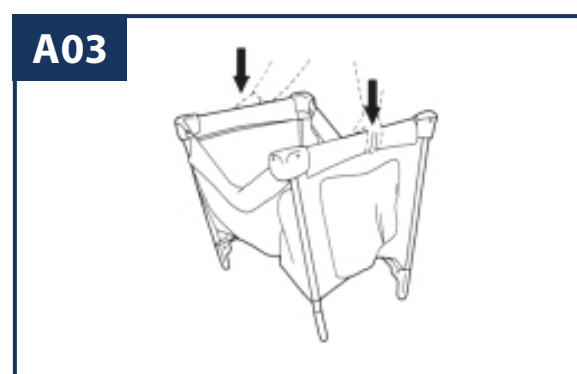
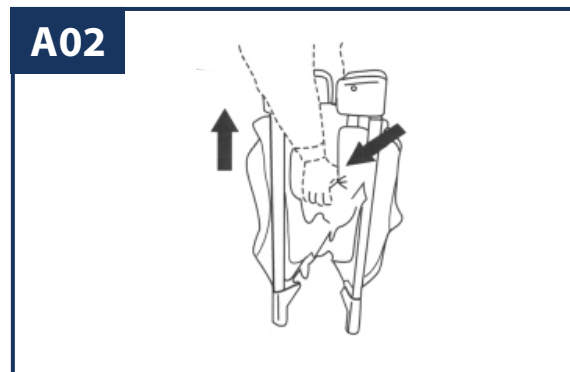
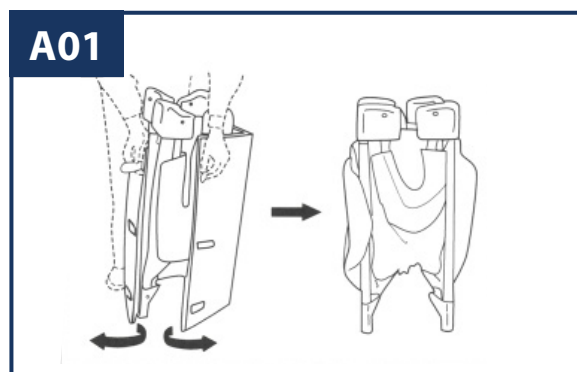

A01 - Retirez le produit de la boîte, enlevez la base rembourrée et placez le berceau à la verticale.

A02 - Déployer légèrement les quatre pieds du berceau

A03 - Soulevez les mains courantes des côtés les plus étroits jusqu'à ce que vous entendiez un "clic". Assurez-vous qu'elles sont bien fixées avant de passer à l'étape suivante.

A04 - Répéter la procédure pour les barres de plus grande longueur

A05 - Une fois les mains courantes solidement fixées, abaissez la partie centrale du berceau jusqu'à ce qu'elle soit tendue et ferme.

A06 - Une fois le lit correctement ouvert, vous pouvez procéder à la mise en place du matelas fourni. Insérez les attaches velcro du matelas dans les fentes du lit aux extrémités pour fixer le matelas au lit. N'utilisez pas plus d'un matelas ou un matelas autre que celui fourni. Risque de suffocation.

4. INSTRUCTIONS DE DÉMONTAGE

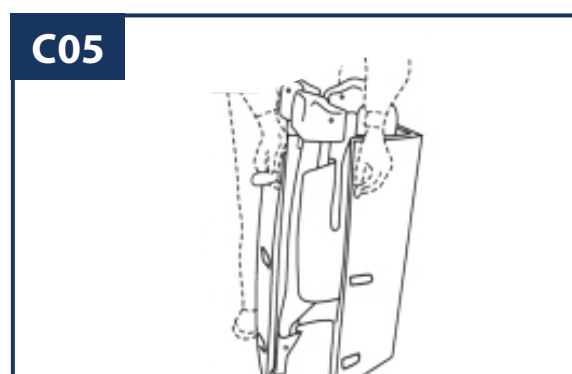
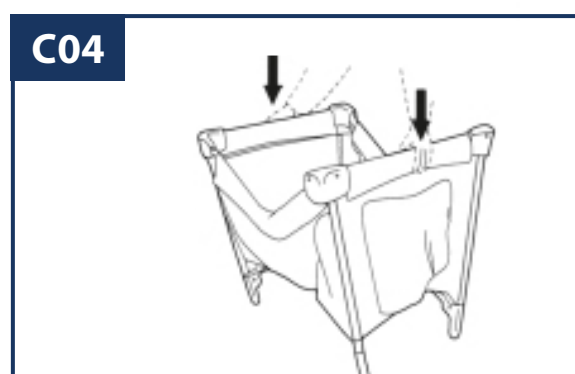
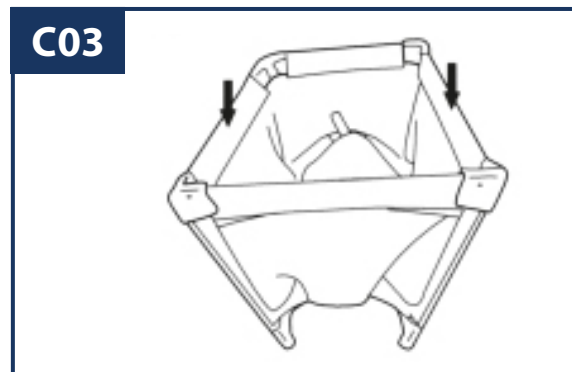
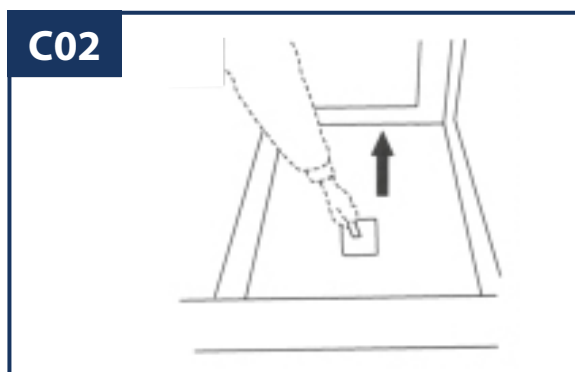

C01 - Retirer tout ce qui se trouve à l'intérieur du lit, défaire le velcro du matelas et le retirer du lit.

C02 - Trouvez le ruban rouge sur la base et tirez-le jusqu'à ce que la partie centrale soit soulevée jusqu'à un point médian.

C03 - Une fois l'étape B02 terminée, repérez les boutons/onglets situés au milieu des mains courantes les plus longues, qui replieront les barres. Assurez-vous que le pliage est complet, en forme de V, et que le filet latéral se trouve à l'intérieur du berceau.

C04 - Répéter l'opération pour les mains courantes plus étroites.

C05 - Pour être complètement plié, le lit doit être enroulé autour du matelas (base).

5. ENTRETIEN ET NETTOYAGE

- N'oubliez pas de nettoyer les matériaux et les composants à l'eau tiède.
- Ne pas utiliser d'eau de Javel, de produits de nettoyage ou d'autres produits chimiques



Ne pas nettoyer à sec



Ne pas blanchir



Ne pas sécher en machine



Ne pas repasser

6. RÉOLUTION DE PROBLÈMES

D01 - Problème : le berceau ne se plie pas comme indiqué en D01. Lorsque l'on soulève la base et que l'on plie les côtés, ceux-ci restent partiellement fixes (ils devraient être pliés en forme de V).



D02 - Solution : La clé est de serrer chaque connecteur (sur les barres latérales) avec la base soulevée et l'extrémité de la barre plier chaque côté en forme de V.

D03 - Problème : Le ruban se soulève facilement de la base et ne se ferme pas correctement.

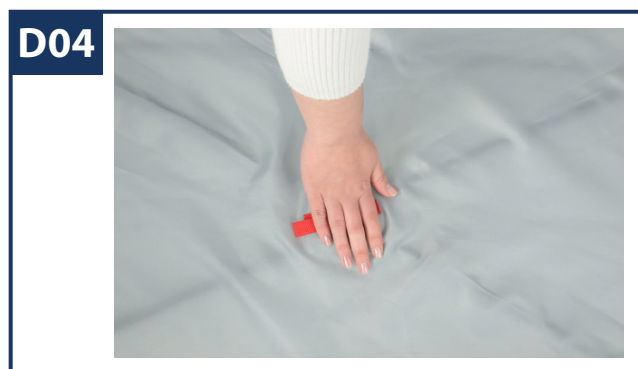

D04 - Solution : Abaisser la base et répéter les étapes ci-dessus.

7. AVERTISSEMENTS ET PRÉCAUTIONS EN MATIÈRE DE SÉCURITÉ

1. **AVERTISSEMENT!** N'utilisez jamais ce produit s'il présente des connexions desserrées, des pièces cassées ou un filet/tissu déchiré et vérifiez-le avant l'installation et périodiquement pendant l'utilisation.
2. **AVERTISSEMENT!** Assurez-vous que tous les éléments de sécurité sont correctement retirés avant de plier l'appareil.
3. **AVERTISSEMENT!** Si vous avez des problèmes avec l'assemblage, ne faites rien de force, contactez-nous et nous essaierons de vous aider.
4. **AVERTISSEMENT!** Gardez toujours l'aire de jeu sur une surface plane et stable pour éviter qu'elle ne tombe ou ne se renverse.
5. **AVERTISSEMENT!** N'utilisez pas de matelas ou d'oreillers supplémentaires non fournis par le fabricant, car ils peuvent augmenter le risque de suffocation.
6. **AVERTISSEMENT!** Ne laissez jamais un enfant sans surveillance sur l'aire de jeu, même si les mécanismes de sécurité semblent correctement installés.
7. **AVERTISSEMENT!** N'utilisez pas de sacs en plastique ou d'autres matériaux susceptibles de provoquer un étouffement dans l'aire de jeu ou à proximité de celle-ci.

8. CONDITIONS DE GARANTIE

Ce produit est couvert par une garantie de 3 ans contre les défauts de fabrication.

Merci d'avoir choisi Mobiclinic ! Nous apprécions la confiance que vous accordez à nos produits. Nous nous engageons à vous fournir la meilleure qualité et le meilleur service. Si vous avez des questions ou si vous avez besoin d'aide, vous pouvez nous contacter par courrier électronique : **clientes@mobiclinic.com**. Nous espérons que vous apprécierez votre produit en toute sécurité et efficacité.

Merci d'avoir rejoint Mobiclinic !



IMPORTANTE

Conservare le istruzioni per riferimenti futuri. Leggere queste istruzioni prima di assemblare e utilizzare il prodotto. È richiesto l'assemblaggio da parte di un adulto.

Grazie per aver scelto il letto da viaggio MOFLI! In questo manuale di istruzioni troverete tutte le informazioni necessarie per il montaggio, l'uso e la manutenzione del prodotto in tutta sicurezza. Leggere attentamente tutte le istruzioni prima di utilizzare il prodotto.

Il letto da viaggio MOFLI è un prodotto progettato per offrire uno spazio sicuro al bambino, sia a casa che in viaggio, grazie alla sua facile trasportabilità e montaggio.

SCOPO DEL PRODOTTO

- **Versatilità in diversi ambienti:** è utile in diverse situazioni, a casa, in vacanza o in hotel.
- **Salvaspazio:** presenta una soluzione compatta che può essere facilmente ripiegata quando non viene utilizzata, ideale per le case con spazio limitato o per i viaggi.
- **Portabilità:** leggero e facile da trasportare, con una borsa in dotazione per una facile gestione in viaggio.

INDICAZIONI PER L'USO

- Seguire scrupolosamente le istruzioni di montaggio e assicurarsi che tutti i componenti siano installati correttamente.
- Prima di utilizzare la culla, verificare che tutti i meccanismi di blocco siano saldamente fissati.
- Quando si installa il prodotto, accertarsi che non vi siano oggetti pericolosi o taglienti nelle vicinanze per evitare incidenti.
- Sorvegliate sempre il bambino mentre si trova nel parco giochi, soprattutto se inizia a tirarsi su o cerca di arrampicarsi.
- Utilizzare solo accessori e parti approvati dal produttore per evitare rischi per la sicurezza.

1. CARATTERISTICHE DEL PRODOTTO

NOME DEL PRODOTTO	CUNA
MODELLO	MOFLI
MODELLO DI RIFERIMENTO	M-0021004 - M-0021004-CL
COLORE	Grigio - Blu
DIMENSIONE DEL PRODOTTO	125 x 77 x 65 cm
PESO DEL PRODOTTO	9 kg
PESO MASSIMO SUPPORTATO	15 kg
MATERIALI	Acciaio resistente e tessuto traspi- rante

2. PARTI E COMPONENTI



3. ISTRUZIONI DI MONTAGGIO

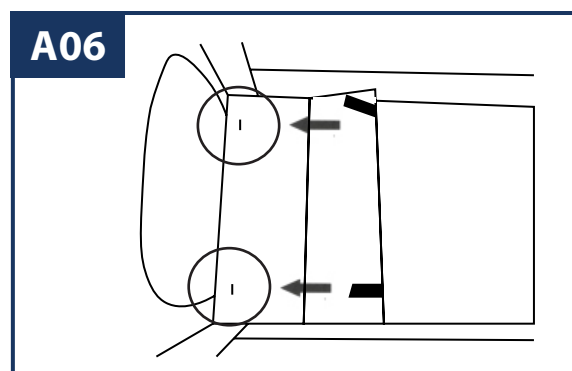
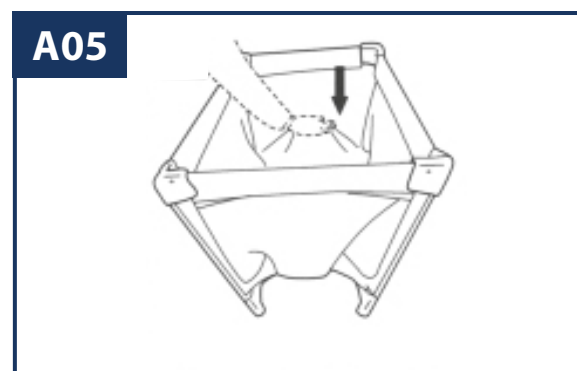
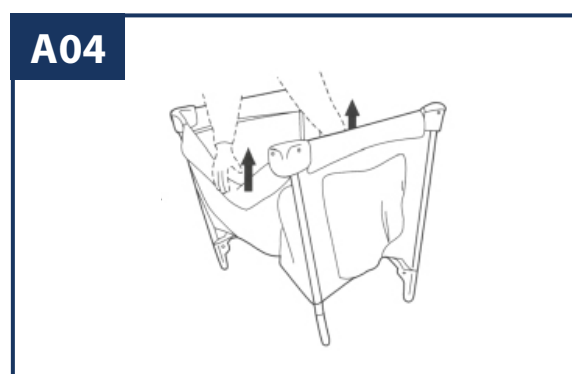
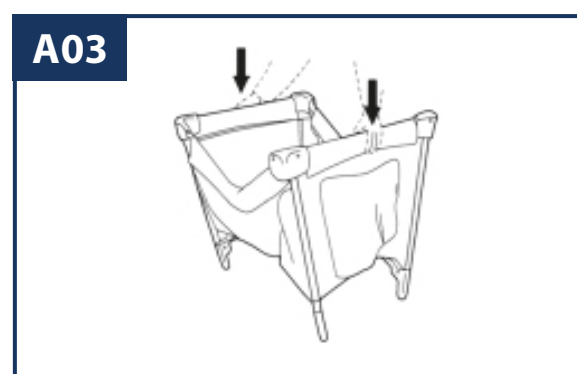
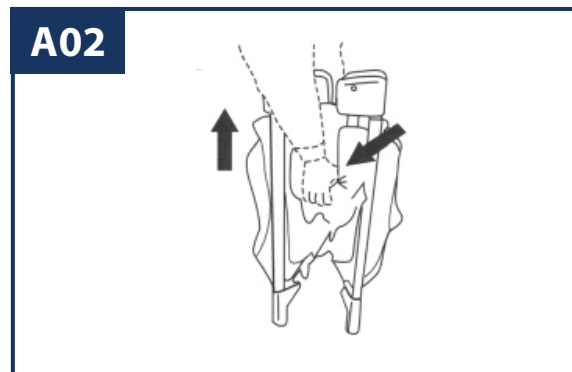
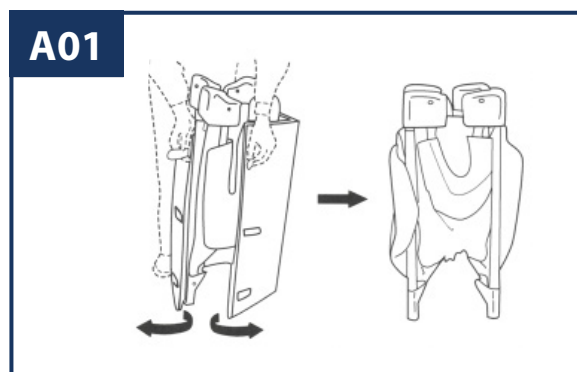

A01 - Estrarre il prodotto dalla scatola, rimuovere la base imbottita e posizionare la culla in verticale.

A02 - Estendere leggermente tutte e quattro le gambe della culla

A03 - Sollevare i corrimano sui lati più stretti fino a sentire uno "scatto". Assicurarsi che siano ben fissati prima di procedere alla fase successiva.

A04 - Ripetere la procedura per le barre di lunghezza maggiore

A05 - Una volta fissati saldamente i corrimano, abbassare la parte centrale della culla fino a renderla tesa e ferma.

A06 - Una volta aperta correttamente la culla, si può procedere al posizionamento del materasso in dotazione. Inserire le chiusure in velcro del materasso attraverso le fessure del lettino alle estremità per fissare il materasso al lettino. Non utilizzare più di un materasso o un materasso diverso da quello in dotazione. Pericolo di soffocamento.

4. ISTRUZIONI PER LO SMONTAGGIO

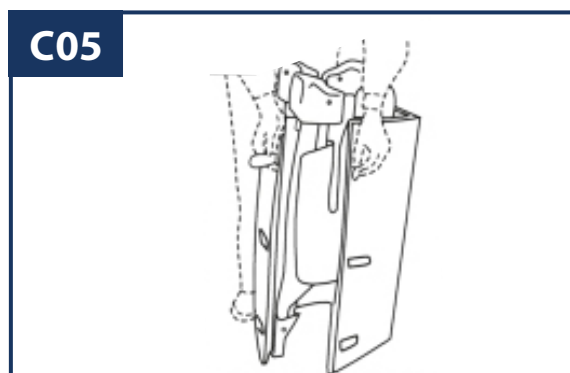
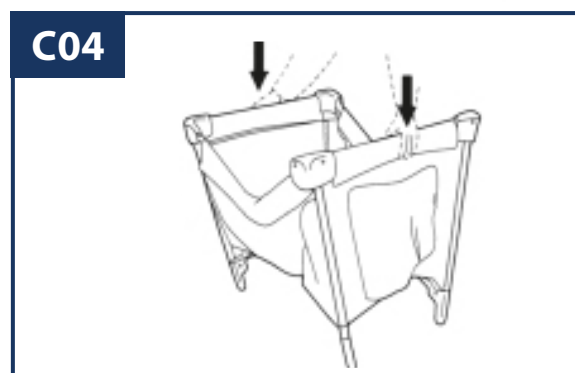
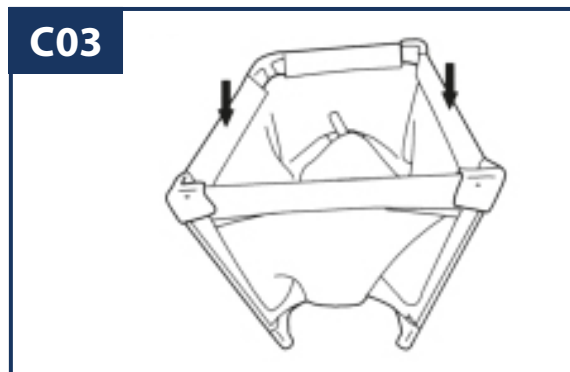
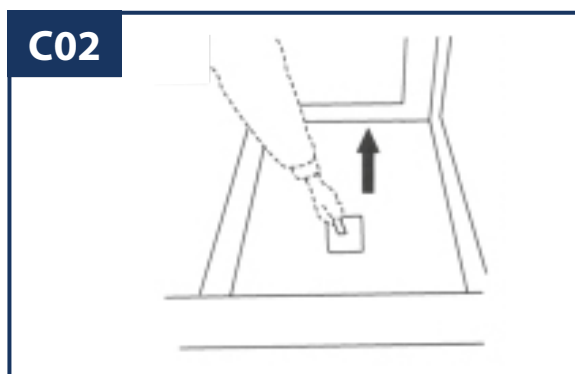

C01 - Rimuovere tutto ciò che si trova all'interno del lettino, allentare il velcro del materasso e rimuoverlo dal lettino.

C02 - Individuare il nastro rosso sulla base e tirarlo finché la parte centrale non si solleva a metà.

C03 - Una volta completata la fase B02, individuare i pulsanti/tavolini che si trovano al centro dei corrimano più lunghi, che piegheranno le barre. Assicurarsi che la piegatura sia completa, a forma di V, e che la rete laterale sia all'interno della culla.

C04 - Ripetere il procedimento per i corrimano più stretti.

C05 - Per essere completamente piegato, il lettino deve essere avvolto intorno al materasso (base).

5. MANUTENZIONE E PULIZIA

- Ricordarsi di pulire i materiali e i componenti con acqua tiepida.
- Non utilizzare candeggina, detersivi o altri prodotti chimici

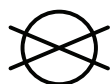

Non lavare a secco



Non candeggiare



Non asciugare in asciugatrice



Non stirare

6. RISOLUZIONE DEI PROBLEMI

D01 - Problema: la culla non si piega come in D01. Quando si solleva la base e si piegano i lati, questi rimangono parzialmente fissi (dovrebbero essere piegati a V).



D02 - Soluzione: La chiave è stringere ogni connettore (sulle barre laterali) con la base sollevata e piegare ogni lato a V.

D03 - Problema: il nastro solleva facilmente la base e non si chiude correttamente.

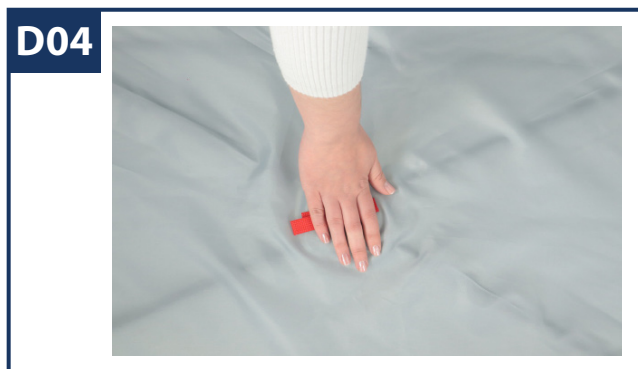

D04 - Soluzione: Abbassare la base e ripetere i passaggi precedenti.

7. AVVERTENZE E PRECAUZIONI DI SICUREZZA

1. **ATTENZIONE!** Non utilizzare mai questo prodotto in presenza di collegamenti allentati, parti rotte o reti/tessuti strappati e controllarlo prima dell'installazione e periodicamente durante l'uso.
2. **ATTENZIONE!** Assicurarsi che tutti gli elementi di sicurezza siano stati rimossi correttamente prima di piegarli.
3. **ATTENZIONE!** In caso di problemi con l'assemblaggio, non fare nulla con la forza, ma contattateci e cercheremo di aiutarvi.
4. **ATTENZIONE!** Tenere sempre il parco giochi su una superficie piana e stabile per evitare che cada o si ribalti.
5. **ATTENZIONE!** Non utilizzare materassi o cuscini aggiuntivi non forniti dal produttore, poiché potrebbero aumentare il rischio di soffocamento.
6. **ATTENZIONE!** Non lasciare mai un bambino incustodito nel parco giochi, anche se i meccanismi di sicurezza sembrano installati correttamente.
7. **ATTENZIONE!** Non utilizzare sacchetti di plastica o altri materiali che possono causare soffocamento all'interno o nelle vicinanze del parco giochi.

8. CONDIZIONI DI GARANZIA

Questo prodotto è coperto da una garanzia di 3 anni contro i difetti di fabbricazione.

Grazie per aver scelto Mobiclinic! Apprezziamo la vostra fiducia nei nostri prodotti. Ci impegniamo a fornirvi la migliore qualità e il miglior servizio. Se avete domande o bisogno di assistenza, potete contattarci via e-mail: clientes@mobiclinic.com. Ci auguriamo che il prodotto sia utilizzato in modo sicuro ed efficace.

Grazie per esservi uniti a Mobiclinic!



WICHTIG

Bewahren Sie die Anleitung zum späteren Nachschlagen auf. Lesen Sie diese Anleitung, bevor Sie das Produkt zusammenbauen und benutzen. Die Montage durch einen Erwachsenen ist erforderlich.

Vielen Dank, dass Sie sich für das Reisebett von MOFLI entschieden haben! In dieser Gebrauchsanweisung finden Sie alle Informationen, die Sie benötigen, um das Produkt sicher zusammenzubauen, zu benutzen und zu warten. Bitte lesen Sie alle Anweisungen sorgfältig durch, bevor Sie das Produkt benutzen.

Das MOFLI-Reisebett ist ein Produkt, das entwickelt wurde, um Ihrem Baby einen sicheren Platz zu bieten, sowohl zu Hause als auch unterwegs, dank seiner einfachen Tragbarkeit und Montage.

ZWECK DES PRODUKTS

- **Vielseitigkeit in verschiedenen Umgebungen:** Nützlich in einer Vielzahl von Situationen, ob zu Hause, im Urlaub oder in Hotels.
- **Platzsparend:** Eine kompakte Lösung, die bei Nichtgebrauch einfach zusammengeklappt werden kann, ideal für Wohnungen mit wenig Platz oder für Reisen.
- **Tragbarkeit:** Leicht und einfach zu tragen, mit einer mitgelieferten Tragetasche für die einfache Handhabung unterwegs.

ANWENDUNGSGEBIETE

- Halten Sie sich strikt an die Montageanleitung und stellen Sie sicher, dass alle Komponenten korrekt installiert sind.
- Vergewissern Sie sich vor der Benutzung der Halterung, dass alle Verriegelungsmechanismen sicher befestigt sind.
- Achten Sie bei der Installation des Produkts darauf, dass sich keine gefährlichen oder scharfen Gegenstände in der Nähe befinden, um Unfälle zu vermeiden.
- Beaufsichtigen Sie Ihr Kind immer, wenn es sich auf dem Spielplatz aufhält, vor allem wenn es beginnt, sich hochzuziehen oder zu klettern.
- Verwenden Sie nur vom Hersteller zugelassenes Zubehör und Teile, um Sicherheitsrisiken zu vermeiden.

1. PRODUKTMERKMALE

PRODUKTNAME	CUNA
MODELL	MOFLI
MODELLBEZUG	M-0021004 - M-0021004-CL
FARBE	Grau - Blau
PRODUKTGRÖSSE	125 x 77 x 65 cm
PRODUKTGEWICHT	9 kg
MAXIMAL UNTERSTÜTZTES GEWICHT	15 kg
MATERIALIEN	Starker Stahl und atmungsaktives Gewebe

2. TEILE UND KOMPONENTEN

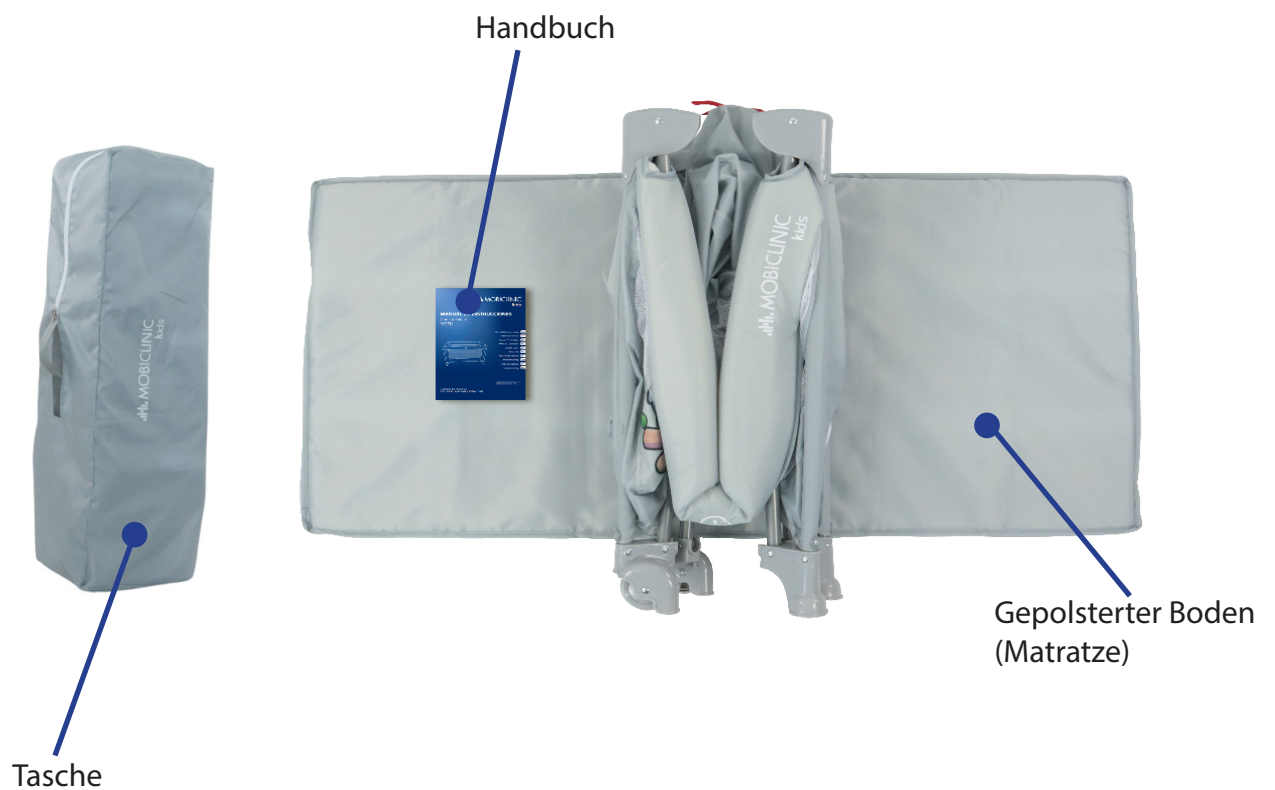

3. MONTAGEANLEITUNG

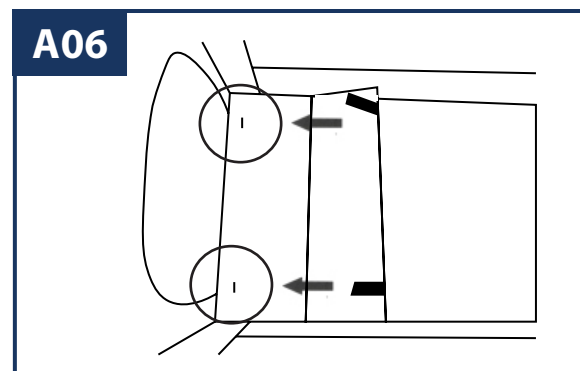
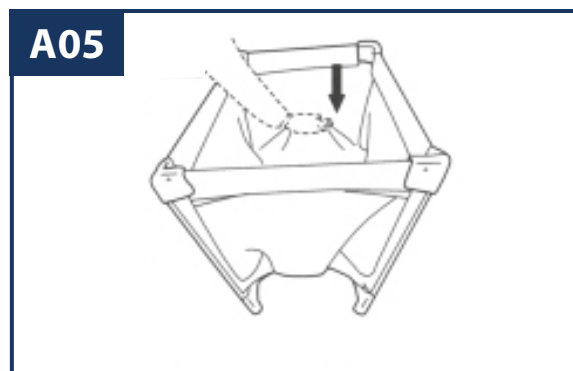
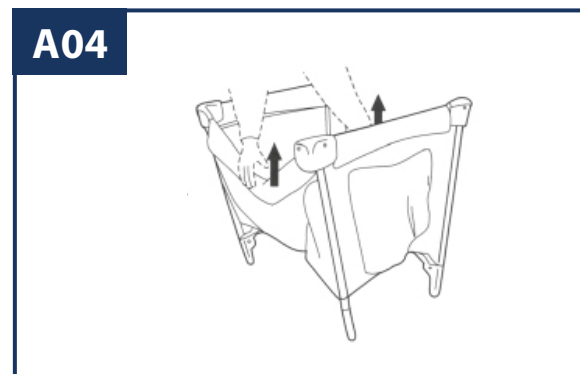
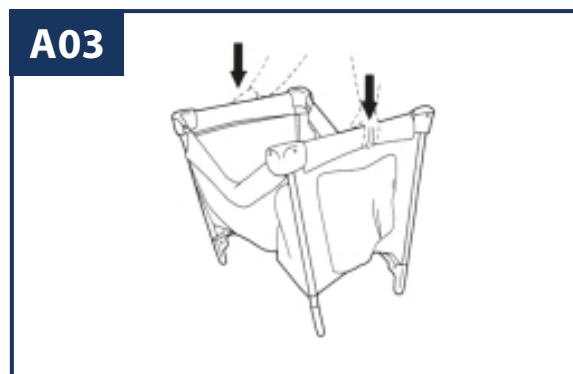
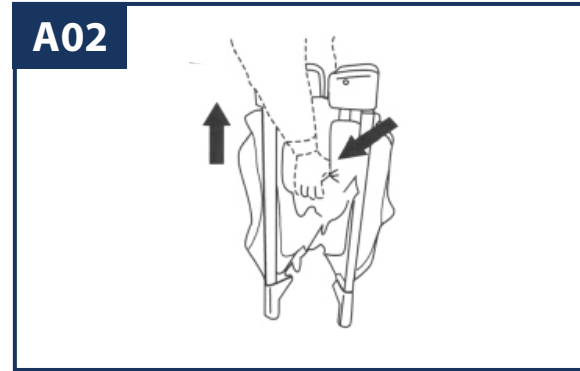
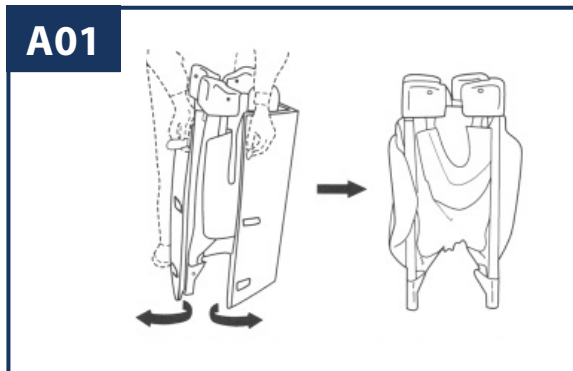

A01 - Nehmen Sie das Produkt aus dem Karton, entfernen Sie den gepolsterten Boden und stellen Sie die Station aufrecht hin.

A02 - Alle vier Beine der Wiege leicht ausfahren

A03 - Heben Sie die Handläufe an den schmalen Seiten an, bis Sie ein "Klicken" hören. Vergewissern Sie sich, dass sie sicher befestigt sind, bevor Sie mit dem nächsten Schritt fortfahren.

A04 - Wiederholen Sie den Vorgang für die längeren Stäbe

A05 - Sobald die Handläufe sicher befestigt sind, senken Sie den mittleren Teil des Fahrgestells ab, bis er straff und fest ist.

A06 - Wenn das Kinderbett richtig geöffnet ist, können Sie die mitgelieferte Matratze auflegen. Führen Sie die Klettverschlüsse der Matratze durch die Schlitze an den Enden des Kinderbettes, um die Matratze am Kinderbett zu befestigen. Verwenden Sie nicht mehr als eine Matratze oder eine andere als die mitgelieferte Matratze. Es besteht Erstickungsgefahr.

4. DEMONTAGEANLEITUNG

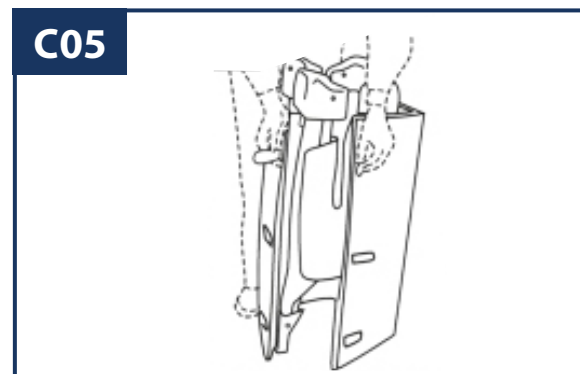
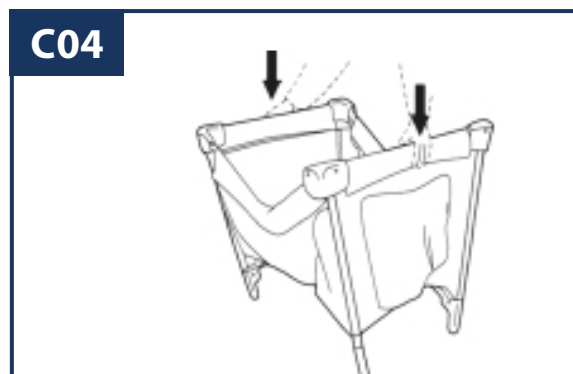
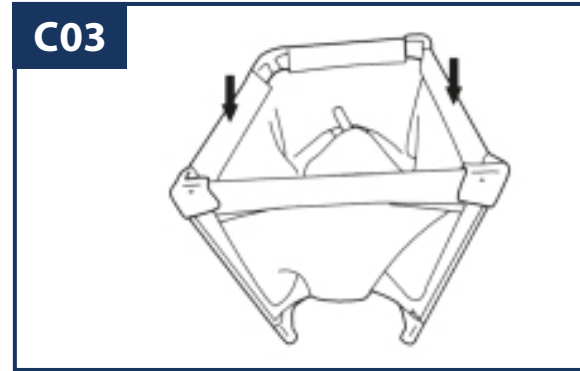
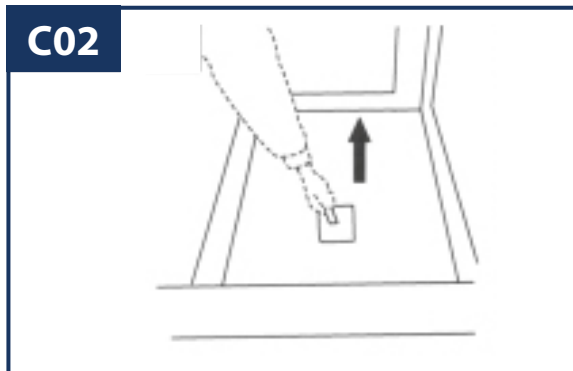

C01 - Entfernen Sie alles, was sich im Inneren des Kinderbettes befindet, lösen Sie den Klettverschluss der Matratze und nehmen Sie sie aus dem Kinderbett.

C02 - Suchen Sie das rote Band am Sockel und ziehen Sie daran, bis der mittlere Teil in der Mitte angehoben ist.

C03 - Wenn Sie Schritt B02 abgeschlossen haben, suchen Sie die Knöpfe/Laschen in der Mitte der längeren Handläufe, mit denen Sie die Stangen zusammenklappen können. Vergewissern Sie sich, dass die Faltung vollständig und V-förmig ist und dass sich das seitliche Netz im Inneren der Wiege befindet.

C04 - Wiederholen Sie den Vorgang bei schmalere Handläufen.

C05 - Um vollständig gefaltet zu werden, muss das Kinderbett um die Matratze (Basis) gewickelt werden.

5. WARTUNG UND REINIGUNG

- Denken Sie daran, die Materialien und Bauteile mit lauwarmem Wasser zu reinigen.
- Verwenden Sie keine Bleichmittel, Reinigungsmittel oder andere Chemikalien

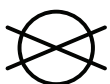

Nicht chemisch reinigen



Nicht bleichen



Nicht im Trockner trocknen



Nicht bügeln

6. PROBLEMBEHEBUNG

D01 - Problem: Die Wiege lässt sich nicht wie in D01 falten. Wenn man die Basis anhebt und die Seiten faltet, bleiben sie teilweise fixiert (sie sollten V-förmig gefaltet werden).



D02 - Lösung: Der Schlüssel liegt darin, jedes Verbindungsstück (an den Seitenstangen) bei angehobener Basis festzuziehen und jede Seite V-förmig falten.

D03 - Problem: Das Band hebt die Basis leicht an und lässt sich nicht richtig schließen.

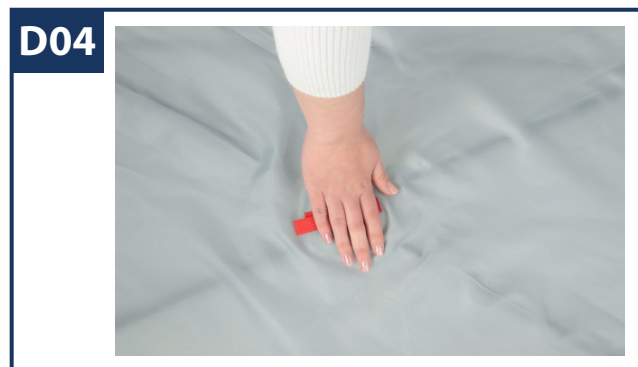

D04 - Lösung: Bringen Sie die Basis nach unten und wiederholen Sie die oben genannten Schritte.

7. SICHERHEITSWARNUNGEN UND VORSICHTSMASSNAHMEN

1. **WARNUNG!** Verwenden Sie dieses Produkt niemals, wenn es lose Verbindungen, gebrochene Teile oder zerrissene Netze/Stoffe aufweist, und überprüfen Sie es vor der Installation und regelmäßig während des Gebrauchs.
2. **WARNUNG!** Stellen Sie sicher, dass alle Sicherheitselemente vor dem Zusammenklappen ordnungsgemäß entfernt wurden.
3. **WARNUNG!** Wenn Sie Probleme mit der Montage haben, tun Sie nichts mit Gewalt, kontaktieren Sie uns und wir werden versuchen, Ihnen zu helfen.
4. **WARNUNG!** Stellen Sie den Spielplatz immer auf einen ebenen, stabilen Untergrund, damit er nicht herunterfallen oder umkippen kann.
5. **WARNUNG!** Verwenden Sie keine zusätzlichen Matratzen oder Kissen, die nicht vom Hersteller bereitgestellt werden, da sie das Erstickungsrisiko erhöhen können.
6. **WARNUNG!** Lassen Sie niemals ein Kind unbeaufsichtigt auf dem Spielplatz, auch wenn die Sicherheitsmechanismen korrekt installiert zu sein scheinen.
7. **WARNUNG!** Verwenden Sie keine Plastiktüten oder andere Materialien, die auf dem Spielplatz oder in dessen Nähe zu Erstickungsgefahr führen können.

8. BEDINGUNGEN DER GARANTIE

Für dieses Produkt gilt eine 3 jährige Garantie gegen Fabrikationsfehler.

Vielen Dank, dass Sie sich für Mobiclinic entschieden haben! Wir schätzen Ihr Vertrauen in unsere Produkte. Wir sind bestrebt, Ihnen die beste Qualität und den besten Service zu bieten. Wenn Sie Fragen haben oder Hilfe benötigen, können Sie uns per E-Mail kontaktieren: **clientes@mobiclinic.com**. Wir hoffen, dass Sie Ihr Produkt sicher und effektiv zu genießen.

Vielen Dank, dass Sie bei Mobiclinic mitmachen!



IMPORTANTE

Guarde as instruções para referência futura. Leia estas instruções antes de montar e utilizar este produto. É necessária a montagem por um adulto.

Obrigado por ter escolhido a alcofa de viagem MOFLI! O presente manual de instruções contém todas as informações necessárias para montar, utilizar e manter o produto em segurança. Leia atentamente todas as instruções antes de utilizar o produto.

A cama de viagem MOFLI é um produto concebido para proporcionar um espaço seguro ao seu bebé, tanto em casa como em viagem, graças à sua fácil portabilidade e montagem.

OBJECTIVO DO PRODUTO

- **Versatilidade em diferentes ambientes:** Ser útil numa variedade de situações, seja em casa, em férias ou em hotéis.
- **Poupança de espaço:** Apresenta uma solução compacta que pode ser facilmente dobrada quando não está a ser utilizada, ideal para casas com espaço limitado ou para viagens.
- **Portabilidade:** Leve e fácil de transportar, com um saco de transporte incluído para facilitar o manuseamento em movimento.

INDICAÇÕES DE UTILIZAÇÃO

- Siga rigorosamente as instruções de montagem e certifique-se de que todos os componentes estão corretamente instalados.
- Antes de utilizar o berço, verificar se todos os mecanismos de bloqueio estão bem apertados.
- Ao instalar o produto, certifique-se de que não existem objectos perigosos ou afiados nas proximidades para evitar acidentes.
- Supervisione sempre a criança no parque infantil, especialmente se ela começar a puxar-se a si própria ou a tentar trepar.
- Utilize apenas acessórios e peças aprovados pelo fabricante para evitar quaisquer riscos de segurança.

1. CARATERÍSTICAS DO PRODUTO

NOME DO PRODUTO	CUNA
MODELO	MOFLI
REFERÊNCIA DO MODELO	M-0021004 - M-0021004-CL
COR	Cinzento - Celeste
TAMANHO DO PRODUTO	125 x 77 x 65 cm
PESO DO PRODUTO	9 kg
PESO MÁXIMO SUPORTADO	15 kg
MATERIAIS	Aço resistente e tecido respirável

2. PEÇAS E COMPONENTES

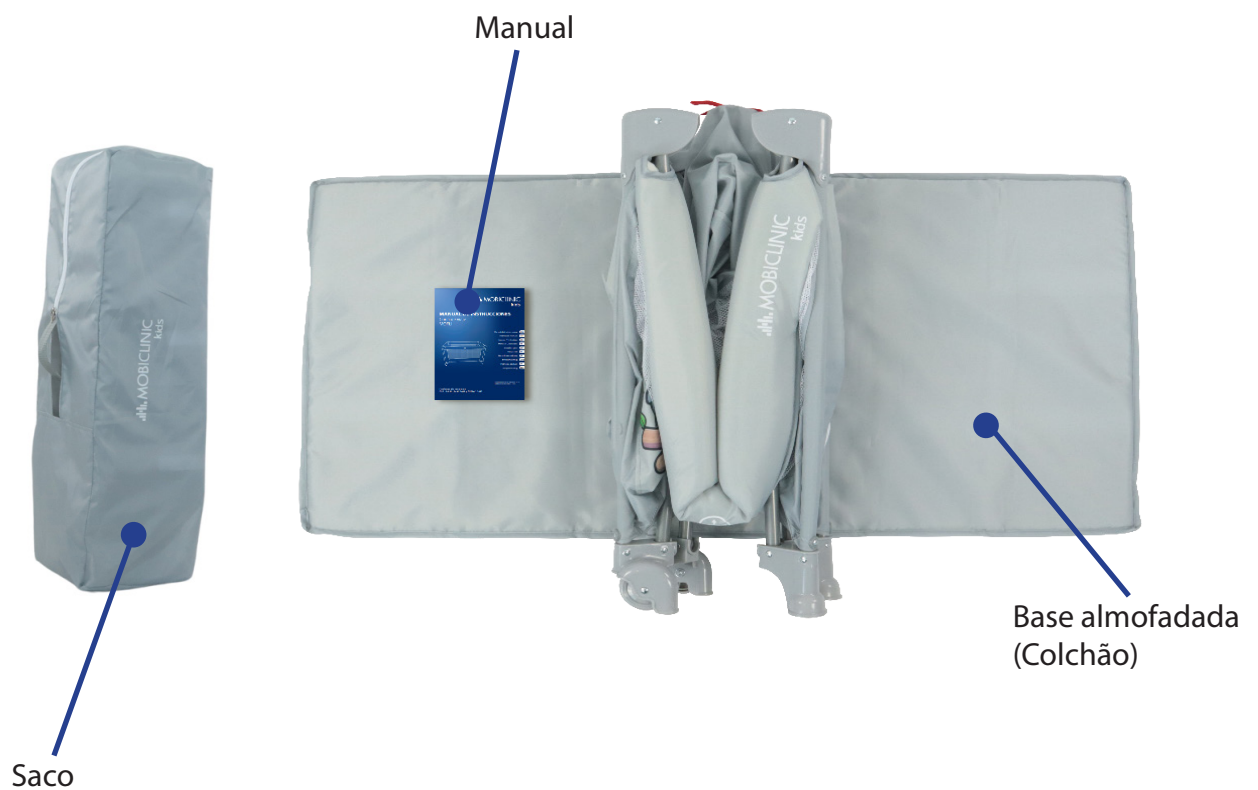

3. INSTRUÇÕES DE MONTAGEM

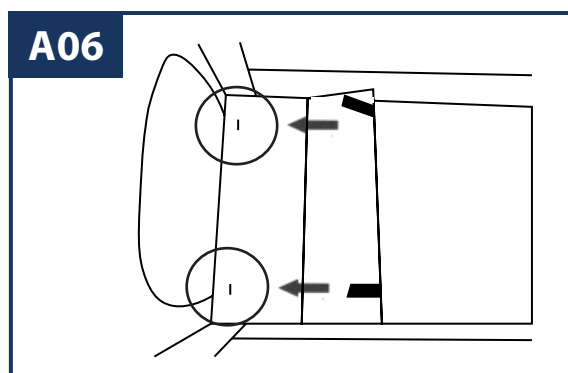
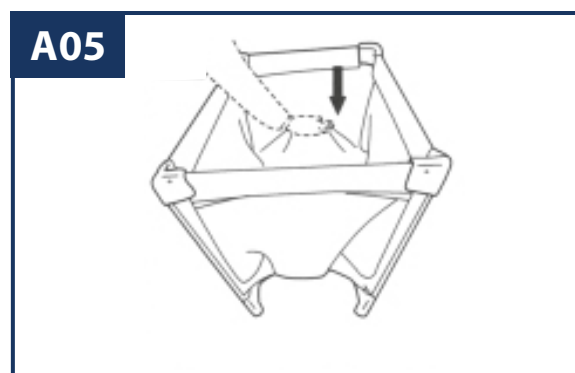
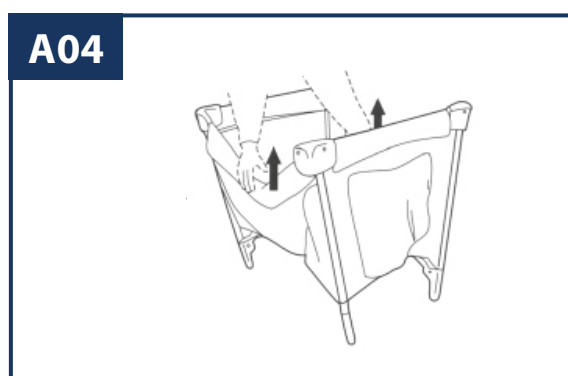
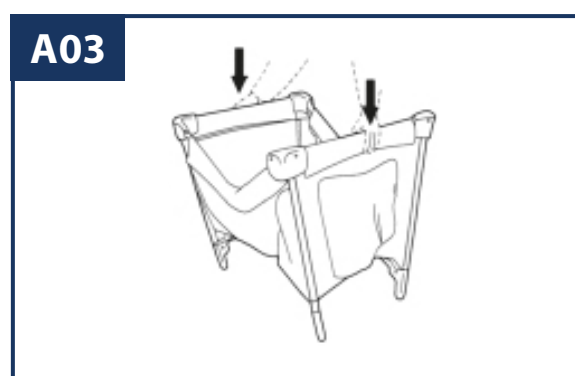
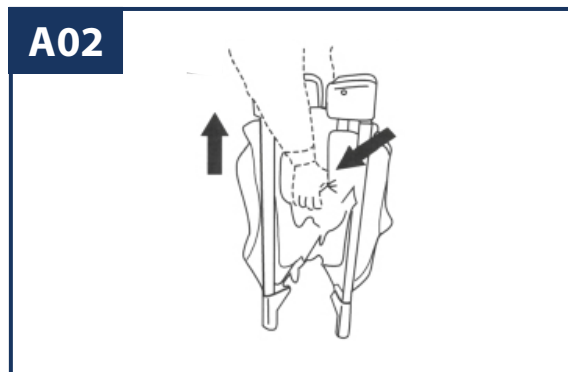
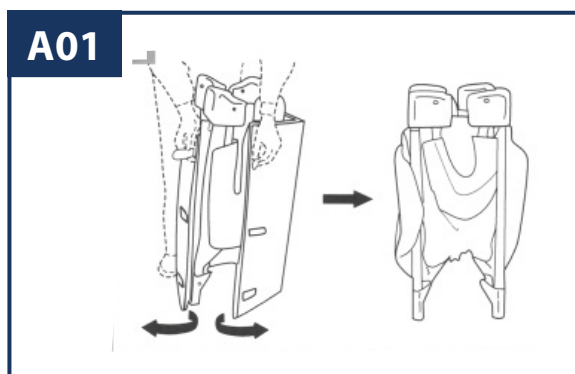

A01 - Retirar o produto da caixa, retirar a base almofadada e colocar o suporte na vertical.

A02 - Estender ligeiramente os quatro pés do berço

A03 - Levante os corrimãos dos lados mais estreitos até ouvir um "clique". Certifique-se de que estão bem fixos antes de passar à etapa seguinte.

A04 - Repetir o procedimento para as barras de maior comprimento

A05 - Quando os corrimãos estiverem bem fixados, baixar a parte central do berço até ficar esticada e firme.

A06 - Quando a cama de grades estiver corretamente aberta, pode proceder à colocação do colchão incluído. Inserir os fechos de velcro do colchão através das ranhuras da cama nas extremidades para fixar o colchão à cama. Não utilizar mais de um colchão ou um colchão diferente do incluído. Perigo de asfixia.

4. INSTRUÇÕES DE DESMONTAGEM

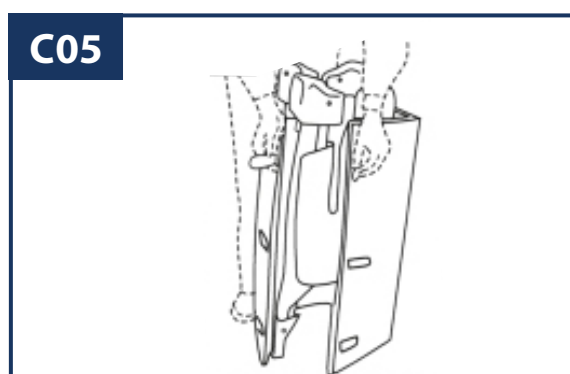
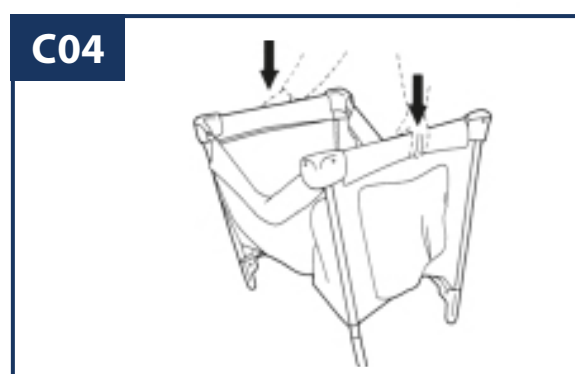
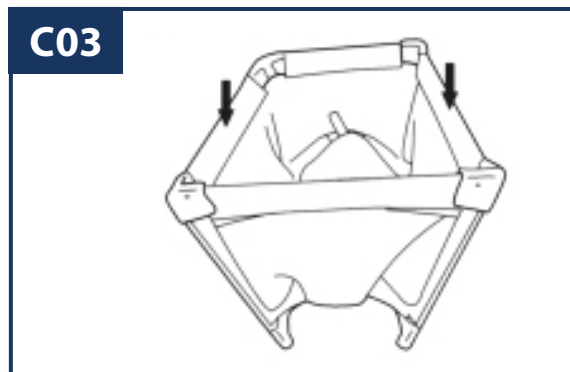
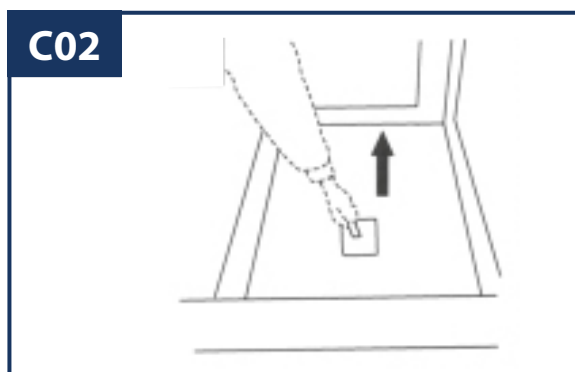

C01 - Retirar tudo o que se encontra no interior da cama de grades, desapertar o velcro do colchão e retirá-lo da cama de grades.

C02 - Encontrar a fita vermelha na base e puxá-la até que a parte central seja elevada até um ponto médio.

C03 - Depois de ter concluído a etapa B02, localize os botões/guias que se encontram no centro dos corrimãos mais compridos, que irão dobrar as barras. Certifique-se de que a dobragem está completa, em forma de V, e que a rede lateral está dentro do berço.

C04 - Repetir o processo para os corrimãos mais estreitos.

C05 - Para ser completamente dobrada, a cama de grades deve ser enrolada à volta do colchão (base).

5. MANUTENÇÃO E LIMPEZA

- Não se esqueça de limpar os materiais e componentes com água morna.
- Não utilizar lixívia, produtos de limpeza ou outros produtos químicos



Não limpar a seco



Não branquear



Não secar na máquina de secar roupa



Não passar a ferro

6. RESOLUÇÃO DE PROBLEMAS

D01 - Problema: O berço não se dobra como em D01. Ao levantar a base e dobrar os lados, estes permanecem parcialmente fixos (devem ser dobrados em forma de V).



D02 - Solução: A chave é apertar cada conetor (nas barras laterais) com a base levantada e dobrar cada lado em forma de V.

D03 - Problema: A fita levanta facilmente a base e não fecha corretamente.

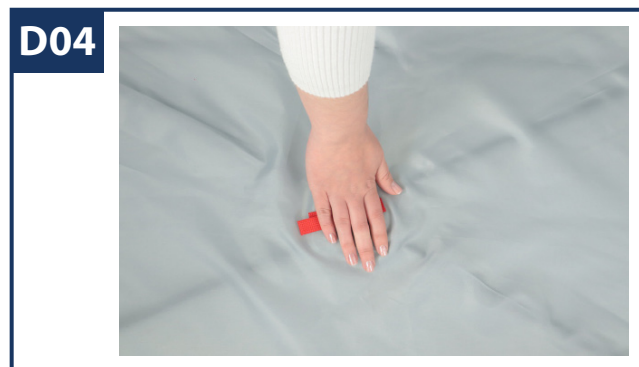

D04 - Solução: Baixar a base e repetir os passos acima.

7. AVISOS DE SEGURANÇA E PRECAUÇÕES

1. **ATENÇÃO!** Nunca utilize este produto se houver ligações soltas, peças partidas ou rede/tecido rasgado e verifique o antes da instalação e periodicamente durante a utilização.
2. **ATENÇÃO!** Certifique-se de que todos os elementos de segurança estão corretamente retirados antes de dobrar.
3. **ATENÇÃO!** Se tiver problemas com a montagem, não faça nada à força, contacte-nos e tentaremos ajudá-lo.
4. **ATENÇÃO!** Mantenha sempre o parque infantil numa superfície plana e estável para evitar que caia ou tombe.
5. **ATENÇÃO!** Não utilizar colchões ou almofadas adicionais não fornecidos pelo fabricante, pois podem aumentar o risco de asfixia.
6. **ATENÇÃO!** Nunca deixe uma criança sem vigilância no parque infantil, mesmo que os mecanismos de segurança pareçam estar corretamente instalados.
7. **ATENÇÃO!** Não utilizar sacos de plástico ou outros materiais que possam causar asfixia dentro ou à volta do parque infantil.

8. CONDIÇÕES DE GARANTIA

Este produto está coberto por uma garantia de 3 anos contra defeitos de fabrico.

Obrigado por ter escolhido a Mobiclinic! Agradecemos a sua confiança nos nossos produtos. Estamos empenhados em fornecer-lhe a melhor qualidade e serviço. Se tiver alguma dúvida ou precisar de assistência, pode contactar-nos através do e-mail: **clientes@mobiclinic.com**. Esperamos que desfrute do seu produto de forma segura e eficaz.

Obrigado por se ter juntado ao Mobiclinic!



BELANGRIJK

Bewaar deze instructies voor toekomstig gebruik. Lees deze instructies voordat u dit product in elkaar zet en gebruikt. Montage door volwassenen is vereist.

Bedankt voor het kiezen van het MOFLI reisbedje! In deze handleiding vind je alle informatie die je nodig hebt om het product veilig te monteren, te gebruiken en te onderhouden. Lees alle instructies zorgvuldig door voordat u het product gebruikt.

Het MOFLI reisbedje is een product dat is ontworpen om je baby een veilige plek te bieden, zowel thuis als onderweg, dankzij de eenvoudige draagbaarheid en montage.

DOEL VAN HET PRODUCT

- **Veelzijdig in verschillende omgevingen:** handig in verschillende situaties, thuis, op vakantie of in hotels.
- **Ruimtebesparend:** Een compacte oplossing die eenvoudig kan worden opgevouwen als hij niet wordt gebruikt, ideaal voor huizen met beperkte ruimte of voor op reis.
- **Draagbaarheid:** Lichtgewicht en gemakkelijk mee te nemen, met een meegeleverde draagtas voor eenvoudig gebruik onderweg.

INDICATIES VOOR GEBRUIK

- Volg de montage-instructies strikt op en zorg ervoor dat alle onderdelen correct worden geïnstalleerd.
- Controleer voordat u de houder gebruikt of alle vergrendelingsmechanismen goed vastzitten.
- Zorg er bij het installeren van het product voor dat er geen gevaarlijke of scherpe voorwerpen in de buurt zijn om ongelukken te voorkomen.
- Houd altijd toezicht op het kind in de speeltuin, vooral als hij/zij zich begint op te trekken of probeert te klimmen.
- Gebruik alleen accessoires en onderdelen die door de fabrikant zijn goedgekeurd om veiligheidsrisico's te voorkomen.

1. PRODUCTKENMERKEN

PRODUCTNAAM	CUNA
MODEL	MOFLI
MODELREFERENTIE	M-0021004 - M-0021004-CL
KLEUR	Grijs - Blauw
PRODUCTGROOTTE	125 x 77 x 65 cm
PRODUCT GEWICHT	9 kg
MAXIMAAL ONDERSTEUND GEWICHT	15 kg
MATERIALEN	Sterk staal en adem- mende stof

2. ONDERDELEN EN COMPONENTEN



3. MONTAGEHANDLEIDING

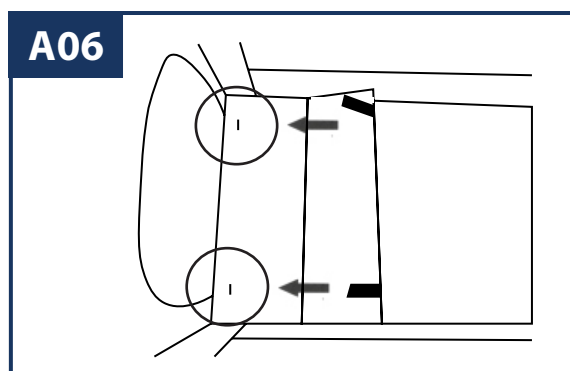
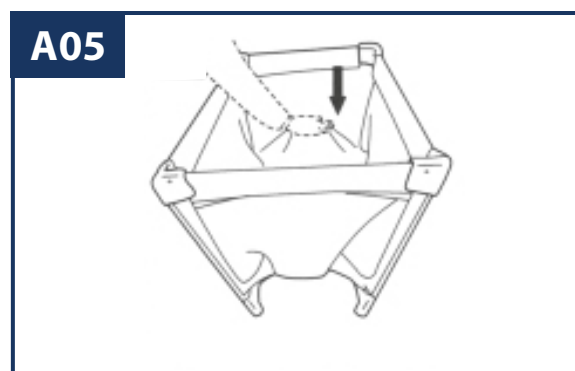
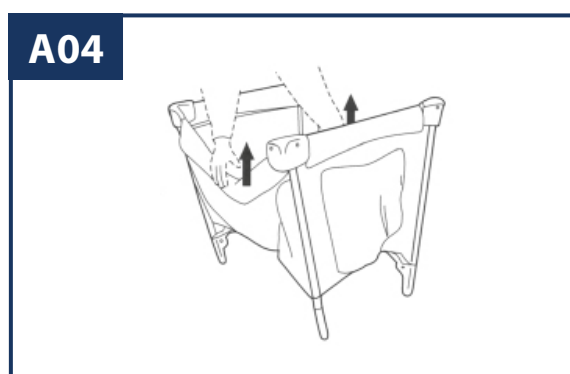
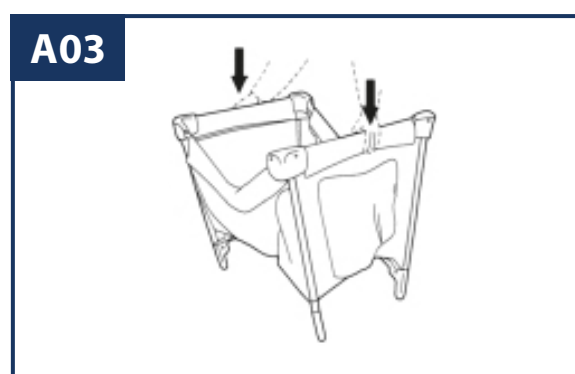
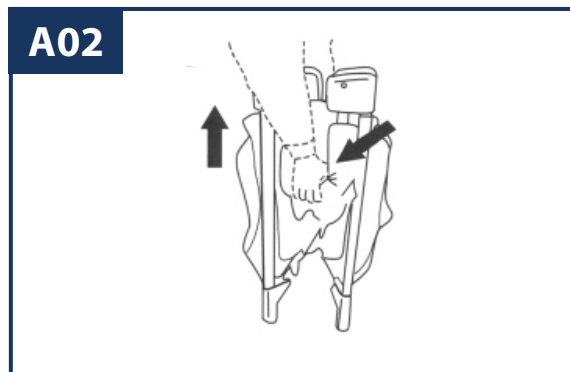
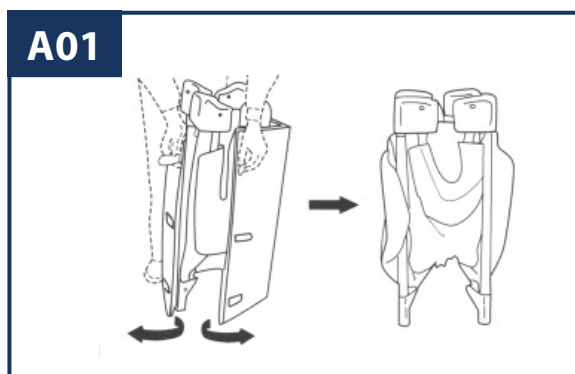

A01 - Haal het product uit de doos, verwijder de gevoerde basis en zet de houder rechtop.

A02 - Schuif alle vier de poten van de wieg iets uit

A03 - Til de leuningen aan de smallere zijden op tot u een "klik" hoort. Controleer of ze goed vastzitten voordat u verdergaat met de volgende stap.

A04 - Herhaal de procedure voor de lange staven

A05 - Als de leuningen stevig vastzitten, laat je het centrale deel van de wieg zakken tot het strak en stevig staat.

A06 - Als de wieg goed geopend is, kun je de bijgeleverde matras plaatsen. Gebruik niet meer dan één matras of een andere matras dan de meegeleverde matras. Verstikkingsgevaar.

4. DEMONTAGE-INSTRUCTIES

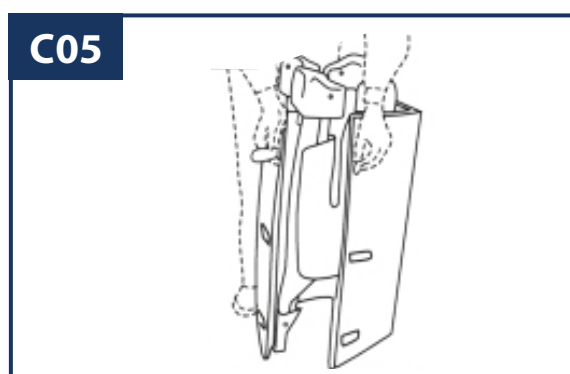
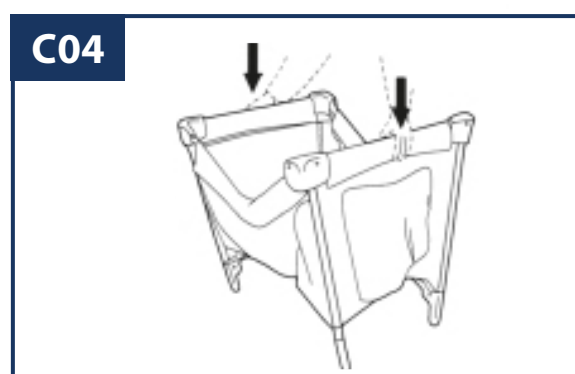
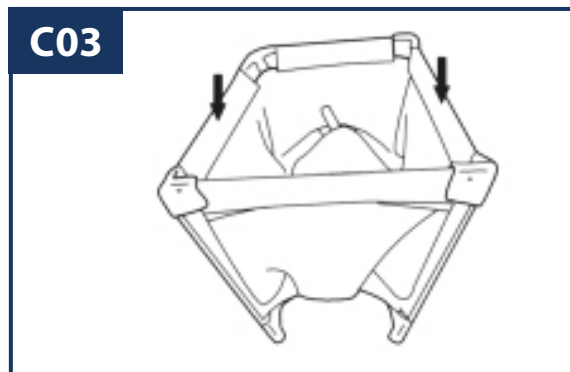
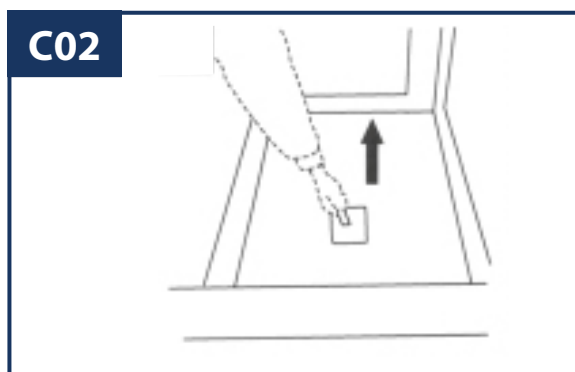

C01 - Verwijder alles uit de wieg, maak het klittenband van de matras los en haal het uit de wieg.

C02 - Zoek de rode tape op de basis en trek eraan totdat het centrale deel omhoog komt tot een middelpunt.

C03 - Zodra u stap B02 hebt uitgevoerd, zoekt u de knoppen/lipjes in het midden van de langere leuning, waarmee u de stangen opvouwt. Zorg ervoor dat de vouw compleet is, in een V-vorm, en dat het gaas aan de zijkant in de wieg zit.

C04 - Herhaal het proces voor smallere leuning.

C05 - Om volledig opgevouwen te worden, moet het ledikant rond de matras (basis) gewikkeld worden.

5. ONDERHOUD EN REINIGING

- Vergeet niet om de materialen en onderdelen schoon te maken met lauw water.
- Gebruik geen bleekmiddel, schoonmaakmiddelen of andere chemicaliën

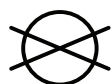

Niet chemisch reinigen



Niet bleken



Niet in de droger



Niet strijken

6. PROBLEEMOPLOSSING

D01 - Probleem: de wieg vouwt niet op zoals in D01. Wanneer de basis wordt opgetild en de zijpanelen worden ingeklapt, blijven ze gedeeltelijk vastzitten (ze moeten in een V-vorm worden ingeklapt).



D02 - Oplossing: De sleutel is om elke connector (op de zijbalken) vast te draaien met de basis omhoog en vouw elke kant in een V-vorm.

D03 - Probleem: De tape tilt de basis gemakkelijk op en sluit niet goed.

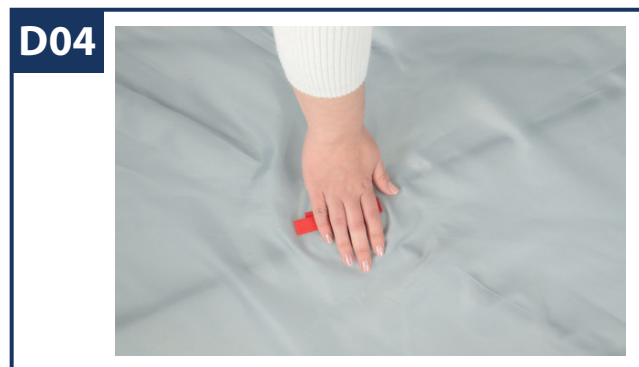

D04 - Oplossing: Breng de basis naar beneden en herhaal de bovenstaande stappen.

7. VEILIGHEIDSWAARSCHUWINGEN EN VOORZORGSMATREGELEN

- 1. WAARSCHUWING!** Gebruik dit product nooit als er losse verbindingen, kapotte onderdelen of gescheurd gaas/stof zijn en controleer het voor installatie en regelmatig tijdens gebruik.
- 2. WAARSCHUWING!** Zorg ervoor dat alle veiligheidselementen correct zijn verwijderd voordat u ze opvouwt.
- 3. WAARSCHUWING!** Als je problemen hebt met de montage, doe dan niets met geweld, neem contact met ons op en we zullen je proberen te helpen.
- 4. WAARSCHUWING!** Plaats het speeltoestel altijd op een vlakke, stabiele ondergrond om te voorkomen dat het valt of kantelt.
- 5. WAARSCHUWING!** Gebruik geen extra matrassen of kussens die niet door de fabrikant zijn geleverd, omdat deze het risico op verstikking kunnen verhogen.
- 6. WAARSCHUWING!** Laat een kind nooit zonder toezicht achter op de speelplaats, zelfs niet als de veiligheidsmechanismen correct geïnstalleerd lijken te zijn.
- 7. WAARSCHUWING!** Gebruik geen plastic zakken of andere materialen die verstikking kunnen veroorzaken in of rond de speeltuin.

8. GARANTIEVOORWAARDEN

Voor dit product geldt een garantie van 3 jaar op fabricagefouten.

Bedankt voor het kiezen van Mobiclinic! We waarderen uw vertrouwen in onze producten. We doen er alles aan om je de beste kwaliteit en service te bieden. Als je vragen hebt of hulp nodig hebt, kun je contact met ons opnemen via e-mail: clientes@mobiclinic.com. We hopen dat je veilig en effectief van je product geniet.

Bedankt voor je deelname aan Mobiclinic!



VIKTIGT

Förvara instruktionerna för framtida bruk. Läs dessa anvisningar innan du monterar och använder produkten. Montering av vuxna krävs.

Tack för att du har valt MOFLI resesäng! I den här bruksanvisningen hittar du all information du behöver för att montera, använda och underhålla produkten på ett säkert sätt. Läs alla anvisningar noggrant innan du använder produkten.

MOFLI resesäng är en produkt som är utformad för att erbjuda en säker plats för ditt barn, både hemma och på resande fot, tack vare att den är lätt att bära och montera.

PRODUKTENS SYFTE

- **Mångsidighet i olika miljöer:** Användbar i en mängd olika situationer, oavsett om det är hemma, på semestern eller på hotell.
- **Utrymmesbesparande:** En kompakt lösning som enkelt kan fällas ihop när den inte används, perfekt för hem med begränsat utrymme eller för resor.
- **Bärbarhet:** Lätt och enkel att bära, med en medföljande bärväska för enkel hantering på resande fot.

INDIKATIONER FÖR ANVÄNDNING

- Följ monteringsanvisningarna noga och se till att alla komponenter är korrekt installerade.
- Innan du använder vagnen, kontrollera att alla låsmekanismer är ordentligt åtdragna.
- När du installerar produkten ska du se till att det inte finns några farliga eller vassa föremål i närheten för att undvika olyckor.
- Håll alltid uppsikt över barnet i lekparken, särskilt om det börjar dra sig upp eller försöker klättra.
- Använd endast tillbehör och delar som är godkända av tillverkaren för att undvika säkerhetsrisker.

1. PRODUKTENS EGENSKAPER

PRODUKTNAMN	CUNA
MODELL	MOFLI
MODELLREFERENS	M-0021004 - M-0021004-CL
FÄRG	Grå - Blå
PRODUKTSTORLEK	125 x 77 x 65 cm
PRODUKTENS VIKT	9 kg
MAXIMALT STÖDD VIKT	15 kg
MATERIAL	Starkt stål och tyg som andas

2. DELAR OCH KOMPONENTER



3. MONTERINGSANVISNINGAR

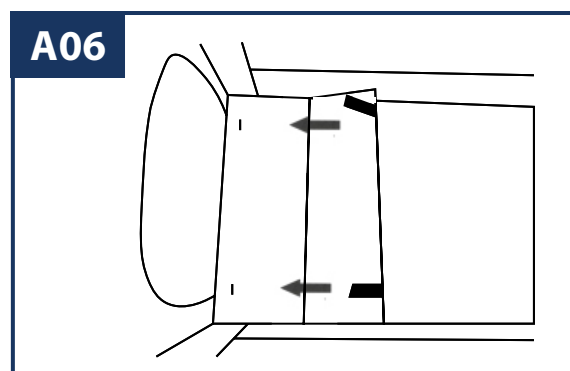
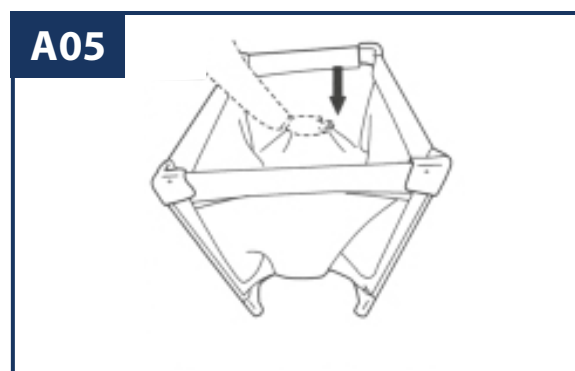
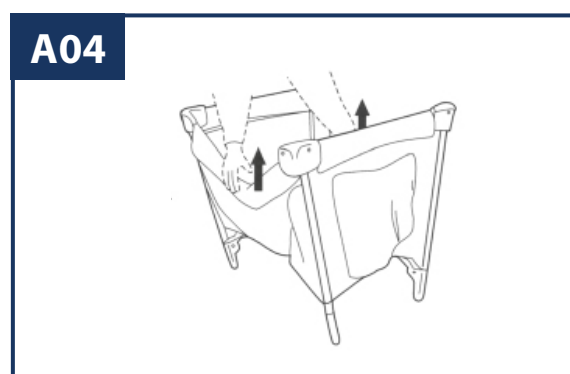
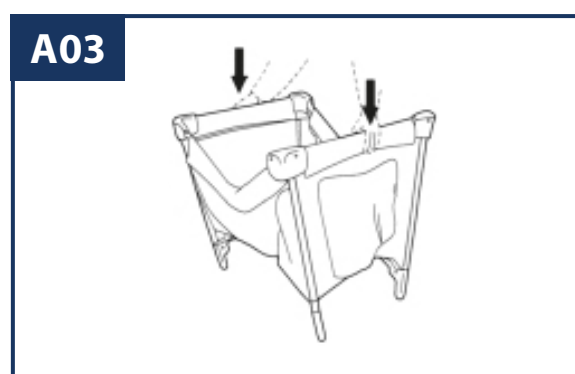
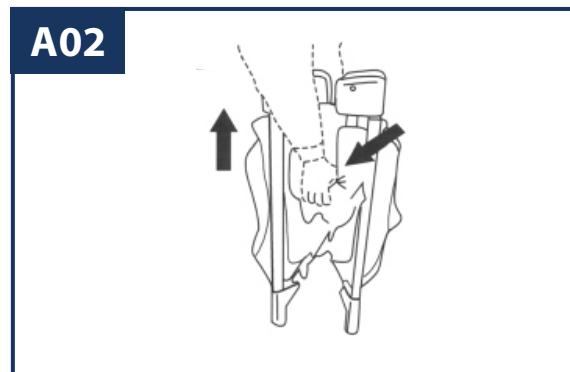
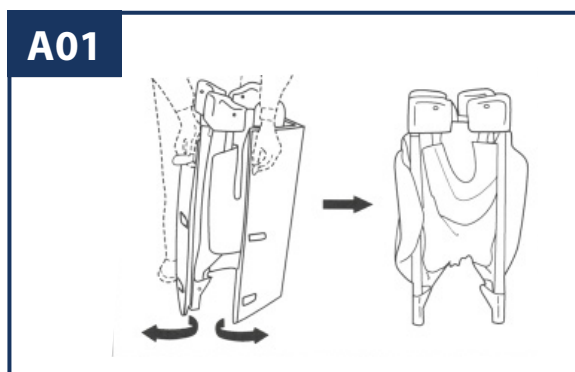

A01 - Ta ut produkten ur förpackningen, ta bort den vadderade basen och ställ vaggan upprätt.

A02 - Förläng alla fyra benen på barnsängen något

A03 - Lyft ledstängerna på de smalare sidorna tills du hör ett "klick". Kontrollera att de är ordentligt fastsatta innan du fortsätter till nästa steg.

A04 - Upprepa proceduren för de längre stängerna

A05 - När ledstängerna är ordentligt fastsatta sänker du vaggens mittdel tills den är spänd och fast.

A06 - När liggdelen är ordentligt öppnad kan du fortsätta med att placera den medföljande madrassen. För in madrassens kardborreband genom slitsarna i liggdelen i ändarna för att fästa madrassen i liggdelen. Använd inte mer än en madrass eller en annan madrass än den som medföljer. Risk för kvävning.

4. INSTRUKTIONER FÖR DEMONTERING

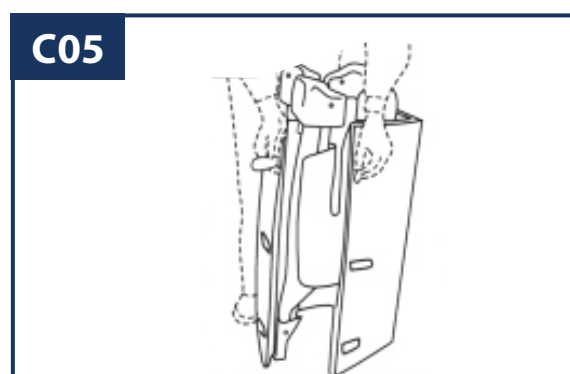
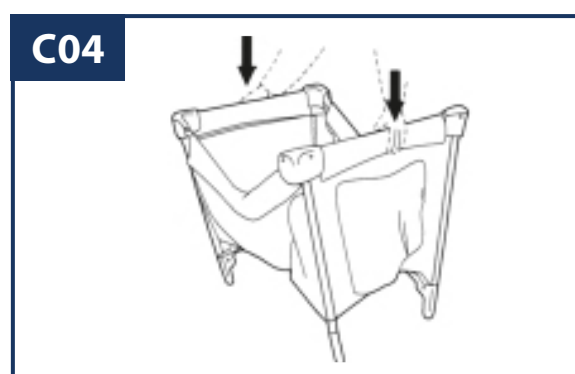
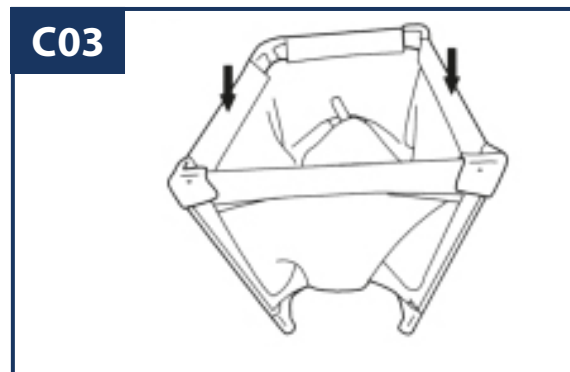
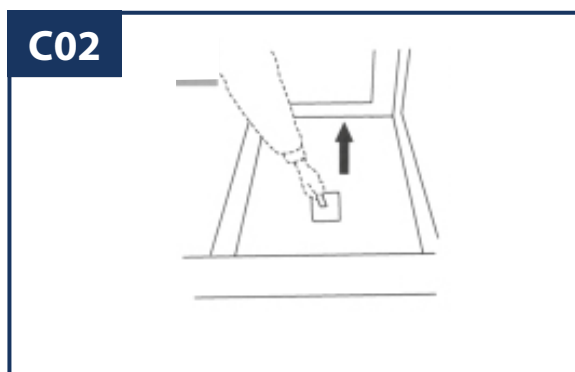

C01 - Ta bort allt inuti barnsängen, lossa kardborrebandet från madrassen och ta bort den från barnsängen.

C02 - Hitta den röda tejpens på basen och dra i den tills den centrala delen lyfts upp till en mittpunkt.

C03 - När du har slutfört steg B02, leta reda på knapparna/flikarna som finns mitt på de längre ledstängerna, som kommer att vika stängerna. Kontrollera att vikningen är fullständig, V-formad, och att sidonätet är inuti vaggan.

C04 - Upprepa processen för smalare ledstänger.

C05 - För att bli helt hopfälld måste liggdelen lindas runt madrassen (basen).

5. UNDERHÅLL OCH RENGÖRING

- Tänk på att rengöra material och komponenter med ljummet vatten.
- Använd inte blekmedel, rengöringsmedel eller andra kemikalier



6. PROBLEMLÖSNING

D01 - Problem: Vaggan går inte att fälla ihop som i D01. När man lyfter basen och viker sidorna förblir de delvis fixerade (de ska vikas i en V-form).



D02 - Lösning: Det viktigaste är att dra åt varje kontakt (på sidostängerna) med basen upphöjd och vik varje sida till ett V.

D03 - Problem: Bandet lyfter lätt på basen och stängs inte ordentligt.



D04 - Lösning: Ta ner basen och upprepa stegen ovan.

7. SÄKERHETSVARNINGAR OCH FÖRSIKTIGHETSÅTGÄRDER

1. **VARNING!** Använd aldrig denna produkt om det finns lösa anslutningar, trasiga delar eller trasigt nät/väv och kontrollera den före installation och regelbundet under användning.
2. **VARNING!** Se till att alla säkerhetsanordningar är ordentligt borttagna före hopfällning.
3. **VARNING!** Om du har problem med monteringen, gör inget med våld, kontakta oss så försöker vi hjälpa dig.
4. **VARNING!** Förvara alltid lekplatsen på ett plant och stabilt underlag för att förhindra att den faller eller välter.
5. **VARNING!** Använd inte extra madrasser eller kuddar som inte tillhandahålls av tillverkaren, eftersom de kan öka risken för kvävning.
6. **VARNING!** Lämna aldrig ett barn utan uppsikt på lekplatsen, även om säkerhetsmekanismerna ser ut att vara korrekt installerade.
7. **VARNING!** Använd inte plastpåsar eller andra material som kan orsaka kvävning i eller i närheten av lekplatsen.

8. VILLKOR FÖR GARANTIN

Denna produkt omfattas av en 3 års garanti mot tillverkningsfel.

Tack för att du valde Mobiclinic! Vi uppskattar ditt förtroende för våra produkter. Vi är fast beslutna att förse dig med bästa kvalitet och service. Om du har några frågor eller behöver hjälp kan du kontakta oss via e-post: clientes@mobiclinic.com. Vi hoppas att du njuter av din produkt på ett säkert och effektivt sätt.

Tack för att du ansluter dig till Mobiclinic!



WAŻNE

Instrukcję należy zachować na przyszłość. Przed przystąpieniem do montażu i użytkowania produktu należy przeczytać niniejszą instrukcję. Wymagany jest montaż przez osobę dorosłą.

Dziękujemy za wybór łóżeczka turystycznego MOFLI! W niniejszej instrukcji obsługi znajdują się wszystkie informacje potrzebne do bezpiecznego montażu, użytkowania i konserwacji produktu. Przed użyciem produktu należy uważnie przeczytać wszystkie instrukcje.

Łóżeczko turystyczne MOFLI to produkt zaprojektowany z myślą o zapewnieniu bezpiecznej przestrzeni dla dziecka, zarówno w domu, jak i w podróży, dzięki łatwości przenoszenia i montażu.

PRZEZNACZENIE PRODUKTU

- **Wszechstronność w różnych środowiskach:** przydatne w różnych sytuacjach, zarówno w domu, na wakacjach, jak i w hotelach.
- **Oszczędność miejsca:** kompaktowe rozwiązanie, które można łatwo złożyć, gdy nie jest używane, idealne do domów o ograniczonej przestrzeni lub w podróży.
- **Przenośność:** lekki i łatwy do przenoszenia, z dołączoną torbą ułatwiającą przenoszenie w podróży.

WSKAZANIA DO STOSOWANIA

- Należy ściśle przestrzegać instrukcji montażu i upewnić się, że wszystkie komponenty zostały prawidłowo zainstalowane.
- Przed użyciem stacji dokującej należy sprawdzić, czy wszystkie mechanizmy blokujące są prawidłowo zamocowane.
- Podczas instalacji produktu należy upewnić się, że w pobliżu nie znajdują się żadne niebezpieczne lub ostre przedmioty, aby uniknąć wypadków.
- Zawsze nadzoruj dziecko na placu zabaw, zwłaszcza jeśli zaczyna się podciągać lub próbuje się wspiąć.
- Aby uniknąć zagrożeń bezpieczeństwa, należy używać wyłącznie akcesoriów i części zatwierdzonych przez producenta.

1. CECHY PRODUKTU

NAZWA PRODUKTU	CUNA
MODEL	MOFLI
ODNIESIENIE DO MODELU	M-0021004 - M-0021004-CL
KOLOR	Szary - Niebieski
ROZMIAR PRODUKTU	125 x 77 x 65 cm
WAGA PRODUKTU	9 kg
MAKSYMALNA OBSŁUGIWANA WAGA	15 kg
MATERIAŁY	Mocna stal i oddychająca tkanina

2. CZĘŚCI I KOMPONENTY



3. INSTRUKCJA MONTAŻU

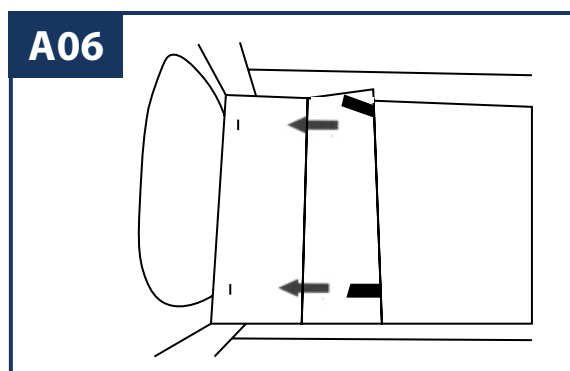
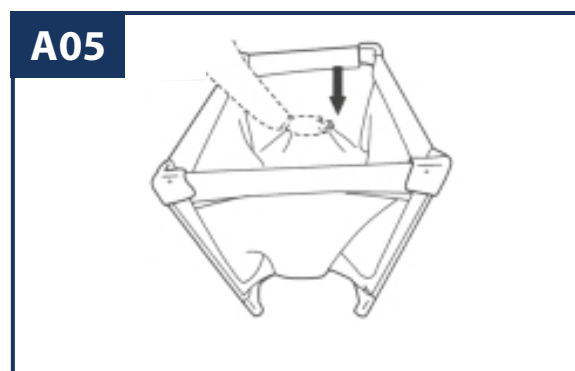
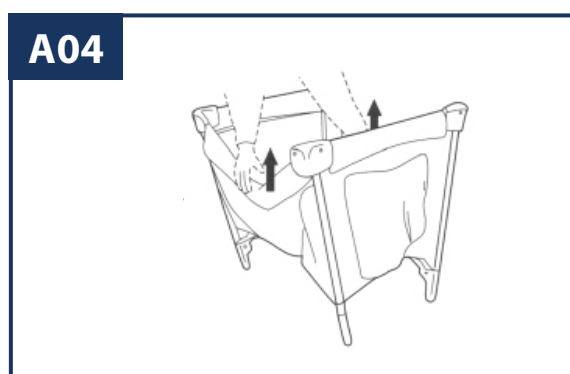
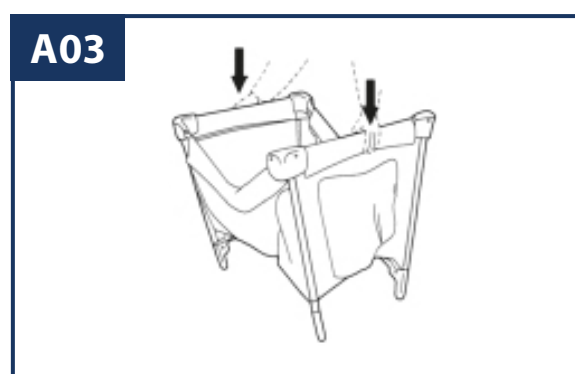
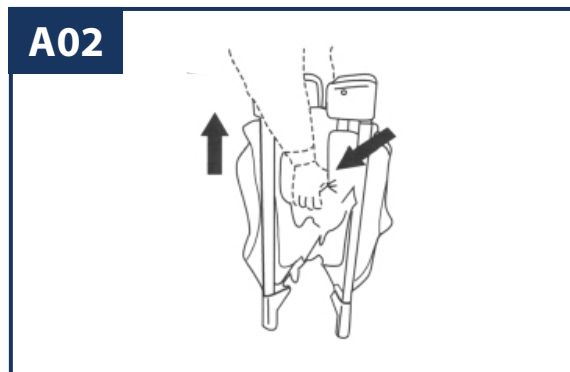
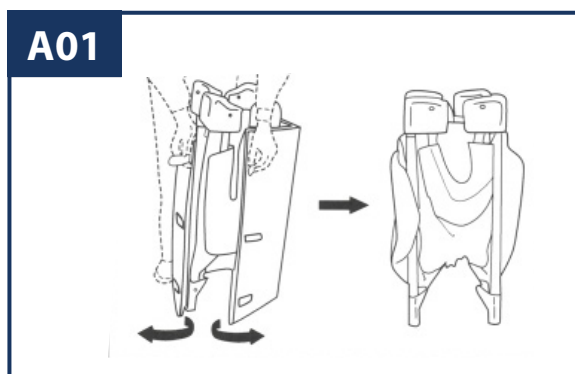

A01 - Wyjmij produkt z pudełka, zdejmij wyścielną podstawę i ustaw podstawkę pionowo.

A02 - Lekko wysuń wszystkie cztery nogi łóżeczka

A03 - Podnieś poręcze po węższych stronach, aż usłyszysz "kliknięcie". Przed przejściem do następnego kroku upewnij się, że poręcze są dobrze zamocowane.

A04 - Powtórz procedurę dla dłuższych prętów

A05 - Po bezpiecznym zamocowaniu poręczy opuść środkową część kołyski, aż będzie napięta i stabilna.

A06 - Po prawidłowym otwarciu łóżeczka można przystąpić do umieszczenia dołączonego materaca. Przełóż rzepy materaca przez szczeliny w łóżeczku na końcach, aby przymocować materac do łóżeczka. Nie używaj więcej niż jednego materaca ani materaca innego niż dołączony. Niebezpieczeństwo uduszenia.

4. INSTRUKCJE DEMONTAŻU

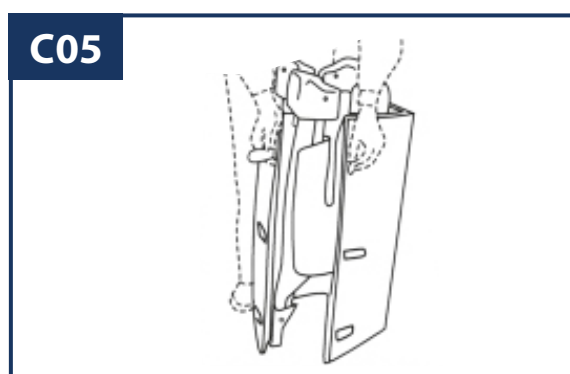
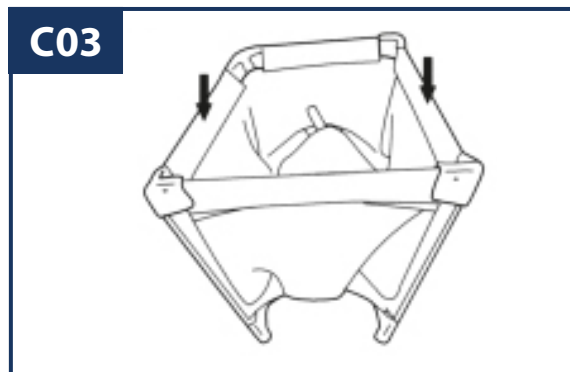
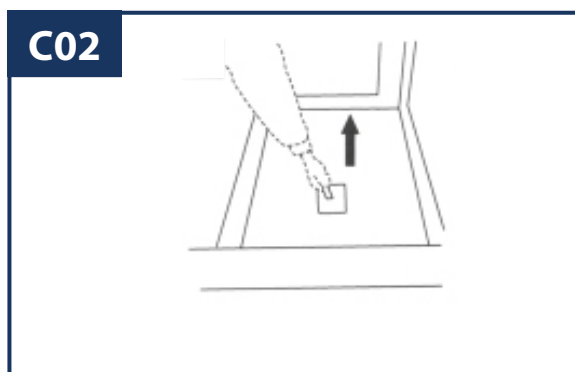

C01 - Usuń wszystko z łóżeczka, odepnij rzepy od materaca i wyjmij go z łóżeczka.

C02 - Znajdź czerwoną taśmę na podstawie i pociągnij ją, aż środkowa część podniesie się do połowy.

C03 - Po wykonaniu kroku B02 zlokalizuj przyciski/zakładki znajdujące się pośrodku dłuższych poręczy, które złożą drążki. Upewnij się, że składanie jest zakończone, w kształcie litery V, a siatka boczna znajduje się wewnątrz kołyski.

C04 - Powtórz proces dla węższych poręczy.

C05 - Aby łóżeczko było całkowicie złożone, musi być owinięte wokół materaca (podstawy).

5. KONSERWACJA I CZYSZCZENIE

- Pamiętaj, aby czyścić materiały i komponenty letnią wodą.
- Nie używaj wybielaczy, środków czyszczących ani innych chemikaliów



6. ROZWIĄZYWANIE PROBLEMÓW

D01 - Problem: Podstawka nie składa się tak, jak w D01. Podczas podnoszenia podstawy i składania boków pozostają one częściowo nieruchome (powinny być złożone w kształcie litery V).



D02 - Rozwiązanie: Kluczem jest dokręcenie każdego złącza (na listwach bocznych) przy uniesionej podstawie złożyć każdą stronę w kształt litery V.

D03 - Problem: Taśma łatwo podnosi podstawę i nie zamyka się prawidłowo.

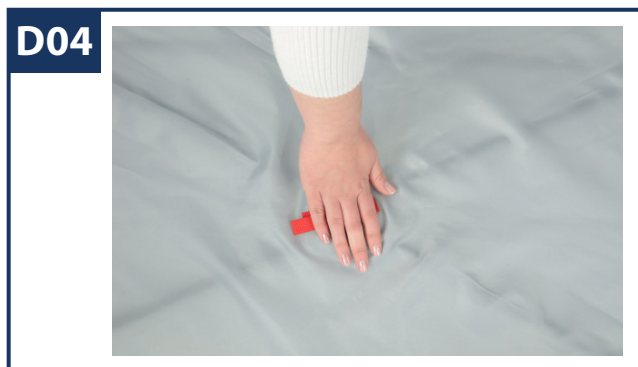

D04 - Rozwiązanie: Opuść podstawę i powtórz powyższe kroki.

7. OSTRZEŻENIA I ŚRODKI OSTROŻNOŚCI

1. **OSTRZEŻENIE!** Nigdy nie używaj tego produktu, jeśli są luźne połączenia, uszkodzone części lub rozdarta siatka/tkanina i sprawdzaj go przed instalacją i okresowo podczas użytkowania.
2. **OSTRZEŻENIE!** Przed złożeniem należy upewnić się, że wszystkie elementy zabezpieczające zostały prawidłowo usunięte.
3. **OSTRZEŻENIE!** W razie problemów z montażem nie rób nic na siłę, skontaktuj się z nami, a postaramy się pomóc.
4. **OSTRZEŻENIE!** Plac zabaw należy zawsze ustawiać na płaskiej, stabilnej powierzchni, aby zapobiec jego upadkowi lub przewróceniu się.
5. **OSTRZEŻENIE!** Nie należy używać dodatkowych materacy lub poduszek, które nie zostały dostarczone przez producenta, ponieważ mogą one zwiększyć ryzyko uduszenia.
6. **OSTRZEŻENIE!** Nigdy nie zostawiaj dziecka bez opieki na placu zabaw, nawet jeśli mechanizmy bezpieczeństwa wydają się być prawidłowo zainstalowane.
7. **OSTRZEŻENIE!** Nie używaj plastikowych toreb ani innych materiałów, które mogą spowodować uduszenie na placu zabaw lub w jego pobliżu.

8. WARUNKI GWARANCJI

Ten produkt jest objęty 3 letnią gwarancją na wady produkcyjne.

Dziękujemy za wybranie Mobiclinic! Doceniamy Twoje zaufanie do naszych produktów. Dokładamy wszelkich starań, aby zapewnić najlepszą jakość i obsługę. Jeśli masz jakiegokolwiek pytania lub potrzebujesz pomocy, możesz skontaktować się z nami za pośrednictwem poczty elektronicznej: **clientes@mobiclinic.com**. Mamy nadzieję, że będziesz cieszyć się swoim produktem bezpiecznie i skutecznie.

Dziękujemy za dołączenie do Mobiclinic!



VIGTIGT

Opbevar vejledningen til senere brug. Læs denne vejledning, før du samler og bruger dette produkt. Montering af voksne er påkrævet.

tak, fordi du valgte MOFLI rejseseng! I denne brugsanvisning finder du alle de oplysninger, du skal bruge for at samle, bruge og vedligeholde produktet på en sikker måde. Læs venligst alle instruktioner omhyggeligt, før du tager produktet i brug.

MOFLI rejseseng er et produkt, der er designet til at tilbyde et sikkert sted for din baby, både hjemme og på farten, takket være den nemme transport og montering.

FORMÅLET MED PRODUKTET

- **Alsidighed i forskellige miljøer:** Kan bruges i mange forskellige situationer, uanset om det er hjemme, på ferie eller på hotel.
- **Pladsbesparende:** En kompakt løsning, der nemt kan klappes sammen, når den ikke er i brug, og som er ideel til hjem med begrænset plads eller til rejser.
- **Bærbarhed:** Let og nem at bære, med en medfølgende bæretaske til nem håndtering på farten.

INDIKATIONER FOR BRUG

- Følg monteringsvejledningen nøje, og sørg for, at alle komponenter er installeret korrekt.
- Før du bruger holderen, skal du kontrollere, at alle låsemekanismer er forsvarligt fastgjort.
- Når du installerer produktet, skal du sørge for, at der ikke er farlige eller skarpe genstande i nærheden for at undgå ulykker.
- Hold altid øje med barnet, når det er på legepladsen, især hvis det begynder at trække sig op eller forsøger at klatre.
- Brug kun tilbehør og dele, der er godkendt af producenten, for at undgå sikkerhedsrisici.

1. PRODUKTETS EGENSKABER

PRODUKTNAVN	CUNA
MODEL	MOFLI
MODELREFERENCE	M-0021004 - M-0021004-CL
FARVE	Grå - Blå
PRODUKTSTØRRELSE	125 x 77 x 65 cm
PRODUKTVÆGT	9 kg
MAKSIMAL UNDERSTØTTET VÆGT	15 kg
MATERIALER	Stærkt stål og åndbart stof

2. DELE OG KOMPONENTER



3. SAMLEVEJLEDNING

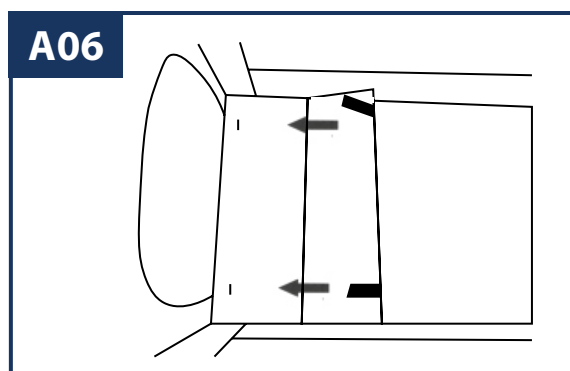
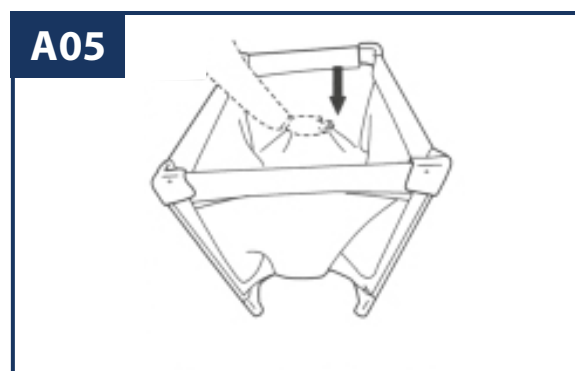
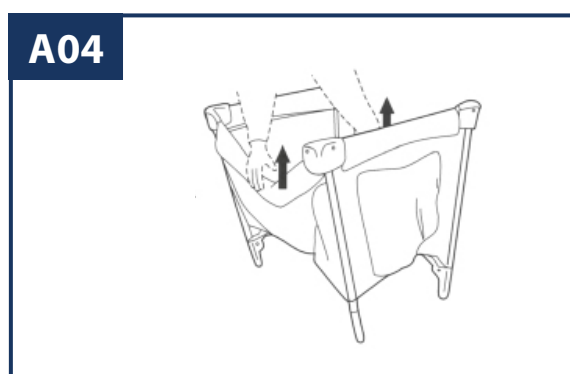
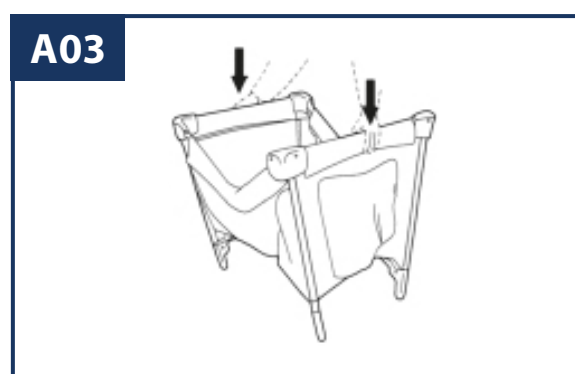
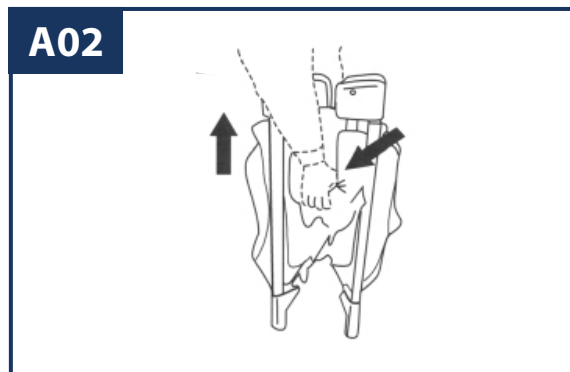
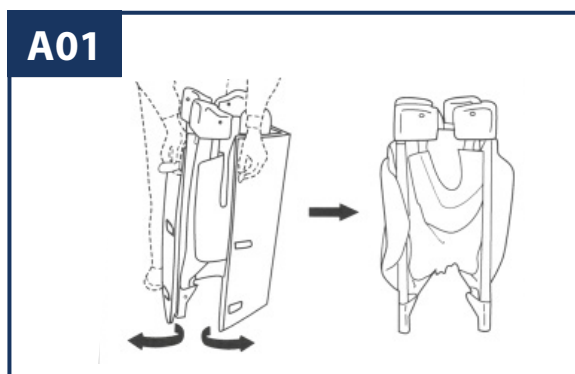

A01 - Tag produktet ud af æsken, fjern den polstrede base, og stil holderen oprejst.

A02 - Træk alle fire ben på tremmesengen lidt ud

A03 - Løft håndlisterne på de smallere sider, indtil du hører et "klik". Sørg for, at de sidder godt fast, før du går videre til næste trin.

A04 - Gentag proceduren for de længere stænger

A05 - Når håndlisterne er forsvarligt fastgjort, sænkes den centrale del af vuggen, indtil den er stram og fast.

A06 - Når tremmesengen er åbnet korrekt, kan du fortsætte med at placere den medfølgende madras. Sæt madrassens velcrolukninger gennem åbningerne i sengens ender for at fastgøre madrassen til sengen. Brug ikke mere end én madras eller en anden madras end den, der følger med. Fare for kvælning.

4. INSTRUKTIONER TIL ADSKILLELSE

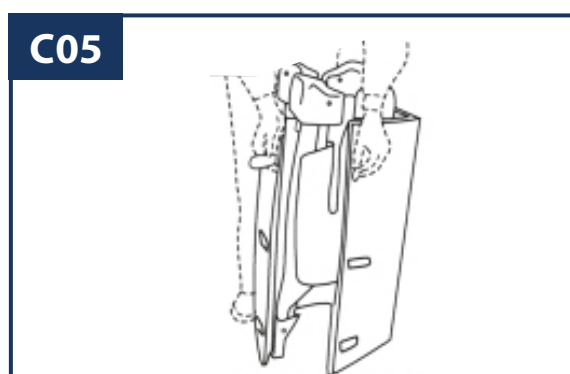
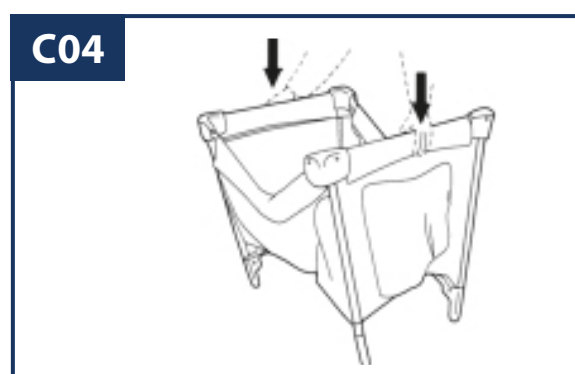
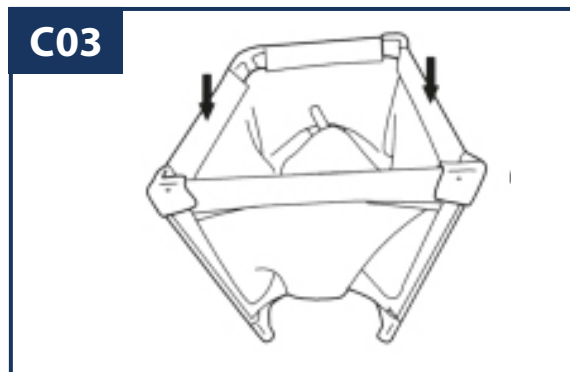
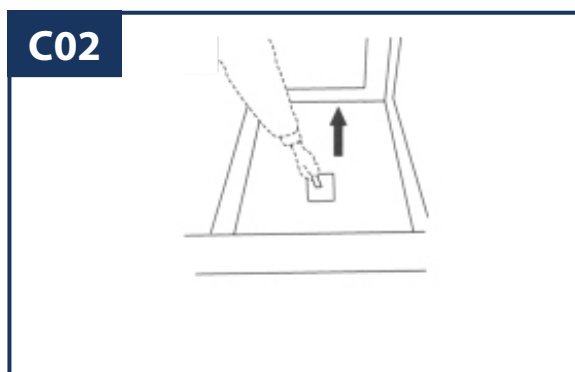

C01 - Fjern alt inde i sengen, løs velcroen fra madrassen, og tag den ud af sengen.

C02 - Find det røde bånd på basen, og træk i det, indtil den centrale del er hævet til et midtpunkt.

C03 - Når du har gennemført trin B02, skal du finde de knapper/flige, der sidder i midten af de længere håndlister, som folder stængerne. Sørg for, at foldningen er fuldstændig, i en V-form, og at sidenettet er inde i vuggen.

C04 - Gentag processen for smallere gelændere.

C05 - For at blive foldet helt sammen skal sengen vikles rundt om madrassen (bunden).

5. VEDLIGEHOLDELSE OG RENGØRING

- Husk at rengøre materialer og komponenter med lunkent vand.
- Brug ikke blegemiddel, rengøringsmidler eller andre kemikalier



6. PROBLEMLØSNING

D01 - Problem: Vuggen kan ikke foldes som i D01. Når man løfter basen og folder siderne, forbliver de delvist fastgjorte (de skal foldes i en V-form).



D02 - Løsning: Nøglen er at stramme hvert stik (på sidestængerne) med basen hævet og fold hver side i en V-form.

D03 - Problem: Båndet løfter let basen og lukker ikke ordentligt.

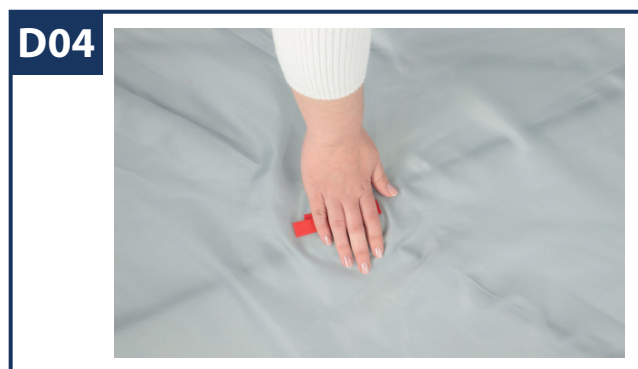

D04 - Løsning: Bring basen ned, og gentag ovenstående trin.

7. SIKKERHEDSADVARSLER OG FORHOLDSREGLER

1. **ADVARSEL!** Brug aldrig dette produkt, hvis der er løse forbindelser, ødelagte dele eller revet net/stof, og kontroller det før installation og med jævne mellemrum under brug.
2. **ADVARSEL!** Sørg for, at alle sikkerhedselementer er fjernet korrekt, før du folder den sammen.
3. **ADVARSEL!** Hvis du har problemer med monteringen, skal du ikke gøre noget med magt, men kontakte os, så vil vi forsøge at hjælpe dig.
4. **ADVARSEL!** Opbevar altid legepladsen på et fladt, stabilt underlag for at undgå, at den falder ned eller vælter.
5. **ADVARSEL!** Brug ikke ekstra madrasser eller puder, der ikke er leveret af producenten, da de kan øge risikoen for kvælning.
6. **ADVARSEL!** Efterlad aldrig et barn uden opsyn på legepladsen, selv om sikkerhedsmekanismerne ser ud til at være korrekt installeret.
7. **ADVARSEL!** Brug ikke plastikposer eller andre materialer, der kan forårsage kvælning, på eller omkring legepladsen.

8. BETINGELSER FOR GARANTI

Dette produkt er dækket af 3 års garanti mod fabrikationsfejl.

TĀnak, fordi du valgte Mobiclinic! Vi sætter pris pĀ din tillid til vores produkter. Vi er forpligtet til at give dig den bedste kvalitet og service. Hvis du har spĀrgsmĀl eller brug for hjĀlp, kan du kontakte os via e-mail: clientes@mobiclinic.com. Vi hĀber, at du fĀr glĀde af dit produkt pĀ en sikker og effektiv mĀde.

Tak, fordi du blev medlem af Mobiclinic!



ES - Para niños hasta 15 kg.
EN - For children up to 33,06 lb.
IT - Per bambini fino a 15 kg.
FR - Pour les enfants jusqu'à 15 kg.
PT - Para crianças até 15 kg.
DE - Für Kinder bis zu 15 kg.
NL - Voor kinderen tot 15 kg.
SW - För barn upp till 15 kg.
PL - Dla dzieci o wadze do 15 kg.
DA - Til børn op til 15 kg.

Made in P.R.C.



XIAMEN HONEY-BABY CHILDRENS PRODUCTS CO.,LTD
No. 17 of Tongsheng North 2nd Road, South Industry
Zone of Tong'an City, Xiamen, China, 361100
sales@joybi.com



GRUPO R. QUERALTÓ S.A.
Polígono Industrial El Pino, Calle Pino Albar, 24, 41016,
Sevilla (Spain)
prcc@queralto.com