

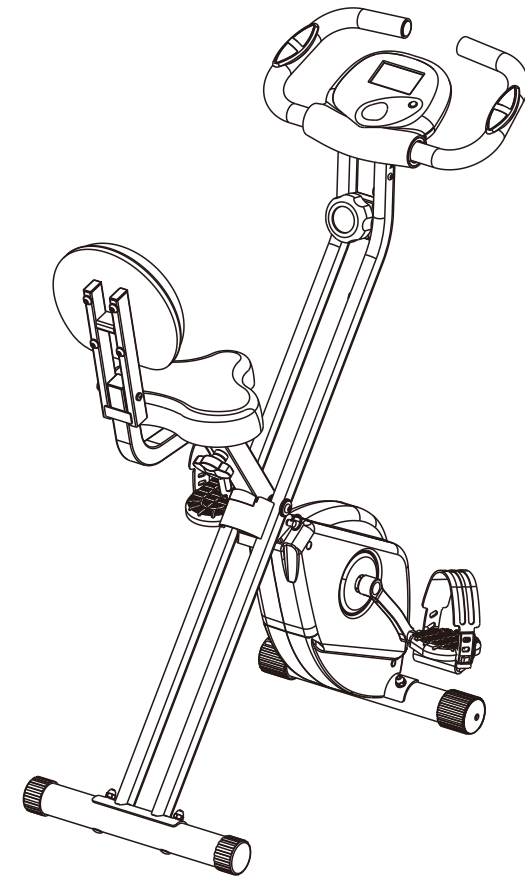

Manual de instrucciones de la bicicleta estática



IN230700085V01_ES_A90-192_A90-192V60



- * Por favor, lea el manual de instrucciones cuidadosamente y sígalo.
- * Por favor, conserve el manual de instrucciones para su uso posterior.
- * Si desea regalar este producto a sus amigos, no olvide llevarles el manual de instrucciones.



Gracias por comprar la bicicleta estática Doufit EB-01 y esperamos que la disfrute. Por favor, lea el manual de instrucciones cuidadosamente antes de usarla. Y asegúrese de que el producto esté completo y sin daños causados durante el transporte.



Catálogo

1. PRECAUCIONES -----	1
2. DETALLES DE REPUESTOS-----	3
3. MÉTODO DE ENSAMBLAJE-----	4
4. DETALLES DEL MONITOR-----	8
5. MÉTODO DE USO -----	9
6. MANTENIMIENTO Y SERVICIO -----	10

1. PRECAUCIONES

*Asegúrese de leer y seguir las precauciones de seguridad a continuación.

 ADVERTENCIA	
 POR FAVOR OBEDEZCA	La carga máxima soportada es de 110 kg (aproximadamente 242 lbs).
	Si se siente mal durante el uso del producto, por favor deje de usarlo inmediatamente y consulte a su médico para recibir instrucciones antes del próximo uso.
	Para garantizar su seguridad, antes de cada uso, revise si hay algún desgaste, especialmente en el asiento, tornillos, perillas y pasador de seguridad; si lo hay, deje de usarlo inmediatamente.
	Durante el período inicial de uso, no exceda los 30 minutos al día. Siga el manual de instrucciones para evitar lesiones causadas por una postura incorrecta.
	No use el producto inmediatamente después de hacer dieta o beber, debe esperar al menos 1 hora.
	Por favor, coloque el producto en un lugar plano para evitar que se caiga.
	Por favor, use ropa adecuada durante el ejercicio.
	Antes de usar, por favor caliéntese primero. Pedalee suavemente, ajuste su respiración y ritmo para entrar en movimiento lentamente.
	Al plegar, manténgase alejado de los niños para evitar lesiones.

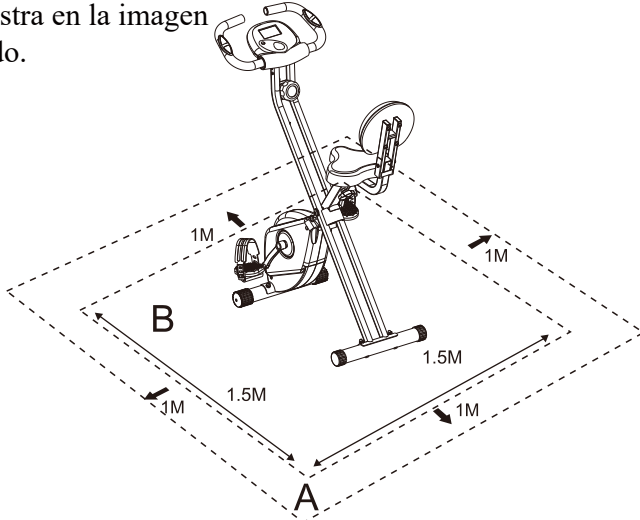
 NO DESMONTAR	No modifique ni altere el producto para evitar un uso inadecuado o accidentes.
 CONFIRMAR	Si la tuerca del pedal se afloja, se ruega apretarla antes del uso para evitar el desgaste del pedal o que se caiga.
 PROHIBIR	Antes de utilizar el producto, asegúrese de que los tornillos, el pasador de seguridad y el botón estén fijados para evitar accidentes.
	No utilice detergentes alcalinos, disolventes diluidos, aceites volátiles u otros disolventes para la limpieza de los productos.
	Está prohibido el uso del producto por parte de dos o más personas simultáneamente.uso.
	Este producto es adecuado solo para uso doméstico general, no para uso comercial.
	Los niños no deben usar el producto. Para personas mayores o con discapacidad el uso está permitido solo bajo supervisión.
<p>*Durante el uso del producto, mantenga una distancia de seguridad como se muestra en la imagen indicado.</p> 	

1. DETALLES DE LAS PIEZAS DE REPUESTO

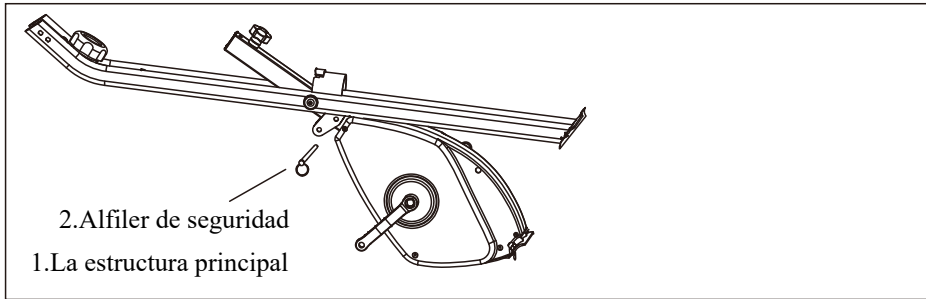

Componente

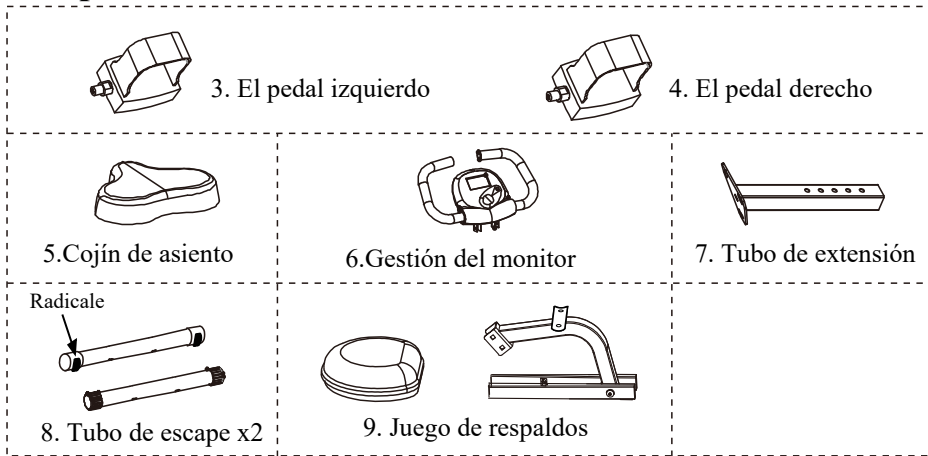

Accesorios de tornillos

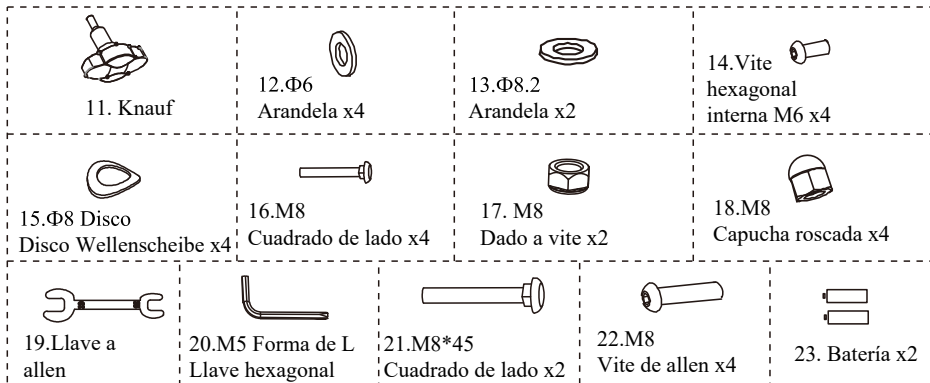

* Atención: Hay tres tuercas de tornillo M8 (No.25) y tres arandelas Φ8.2 (No.26) debajo del cojín del asiento (No.5).

2. MÉTODO DE MONTAJE

* Antes de montar, por favor revise según los DETALLES DE LAS PIEZAS DE REPUESTO (página 3) si todas las piezas de repuesto están completas. Si no es así, contacte al vendedor a través de su pedido o a service@doufit.net para reenviar las piezas de repuesto faltantes.

* El número de serie entre paréntesis a continuación es el mismo que el de los paquetes de piezas de repuesto. Por favor, prepare las piezas correspondientes antes de cada paso.

Paso 1: Despliegue el marco principal

Saque el pasador de seguridad del orificio B del marco principal. Despliegue el marco principal al ángulo que prefiera e inserte el pasador de seguridad en el orificio A para fijar el marco principal.

* Advertencia: Si el pasador de seguridad está colocado en el orificio B, por favor no arme para evitar accidentes.

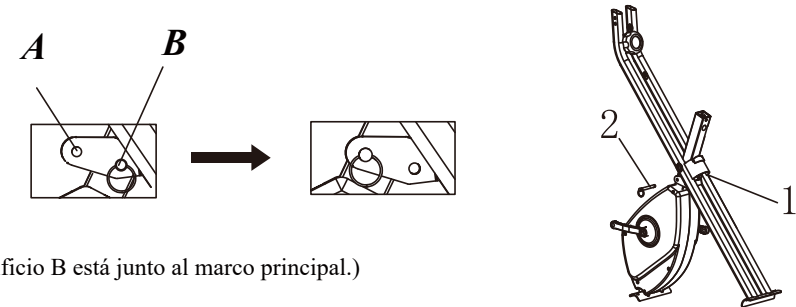

(El orificio B está junto al marco principal.)

Paso 2: Montar el reposapiés

Para montar ambos tubos del reposapiés, por favor prepare dos tubos del reposapiés (No.8), cuatro arandelas onduladas Φ8 (N.15), cuatro pernos de cuello cuadrado M8 (No.16), cuatro tapas de tornillo M8 (No.18) y una llave de boca abierta (No.19).

Aviso: Hay dos tipos de tubos del reposapiés. Un tubo tiene dos ruedas, el otro no tiene ruedas.

Debemos montar el tubo del reposapiés con ruedas en la parte frontal del marco principal. Inserte dos pernos de cuello cuadrado M8 desde la parte inferior de cada tubo del reposapiés, y luego atornille cuatro tapas de tornillo M8 y cuatro arandelas onduladas Φ8 usando la llave de boca abierta.

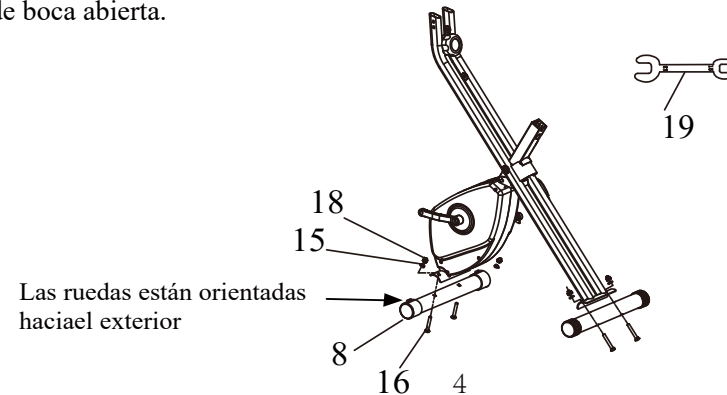

Paso 3: Montar el asiento

Las piezas de tornillo que necesitamos ahora están atornilladas debajo del asiento, así que antes de ensamblar, por favor desatornille primero esas tres tuercas y arandelas. También necesita preparar el tubo de extensión (No.7), la perilla (No.11) y la llave de boca (No.19). Coloque el cojín del asiento sobre el tubo de extensión, para añadir y atornillar tres tuercas y arandelas usando la llave de boca. Inserte el tubo de extensión en el marco principal, ajuste a la altura que prefiera y luego gire la perilla para fijar.

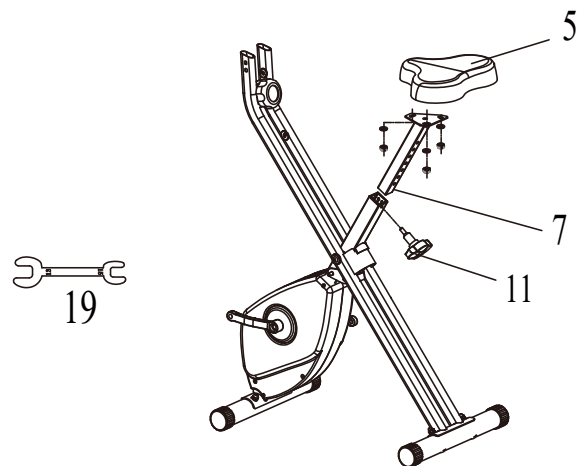

Paso 4: Ensamblar los pedales

Para comenzar este paso, por favor prepare el pedal izquierdo (No.3), el pedal derecho (No.4) y la llave de boca (No.19). Instale el pedal izquierdo en el lado izquierdo del marco; luego instale el pedal derecho en el lado derecho del marco con la llave de boca. *Atención: las letras "L" y "R" y las direcciones de roscado de los tornillos del pedal están pegadas en el lateral de los pedales.

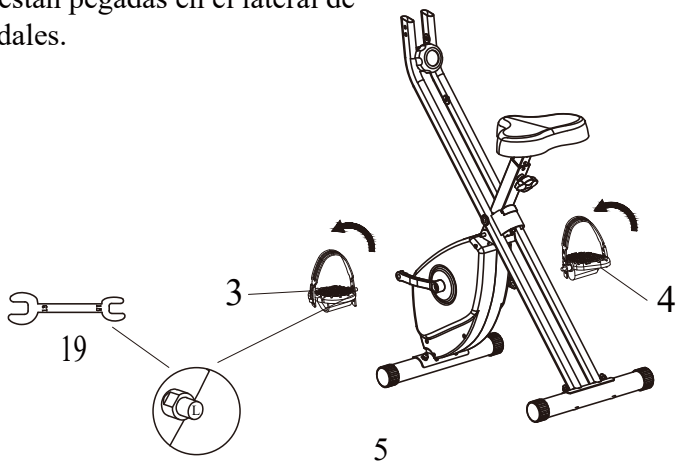

Paso 5: Montar el manillar

Para comenzar este paso, por favor prepare el manillar con monitor (No.6), cuatro arandelas $\Phi 6$ (N.12), cuatro tornillos hexagonales M6 (No.14), llave hexagonal en forma de L (No.20) y dos baterías (No.23). Inserte el manillar en la parte frontal del marco, y luego atornille los cuatro tornillos hexagonales M6 y las cuatro arandelas $\Phi 6$ usando la llave hexagonal en forma de L. Por último, conecte el cable del monitor al marco principal. Por favor, no olvide insertar las baterías.

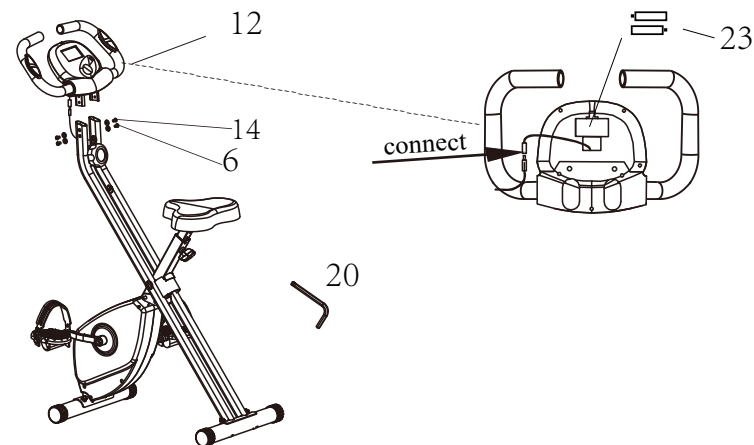

Paso 6: Montar el respaldo

Para comenzar este paso, por favor prepare el conjunto del respaldo (No.9), dos arandelas $\Phi 8.2$ (No.13), dos tuercas (No.17), una llave de boca abierta (No.19), una llave hexagonal en forma de L (No.20), dos tornillos M845 (No.21) y cuatro tornillos hexagonales de cabeza hueca M8 (No.22). Gire los cuatro tornillos hexagonales de cabeza hueca M8 para montar el conjunto del respaldo con la llave hexagonal en forma de L. Inserte el respaldo debajo del asiento, luego gire dos tornillos M845 y dos arandelas $\Phi 8.2$ y finalmente ajuste dos tuercas usando la llave de boca abierta.

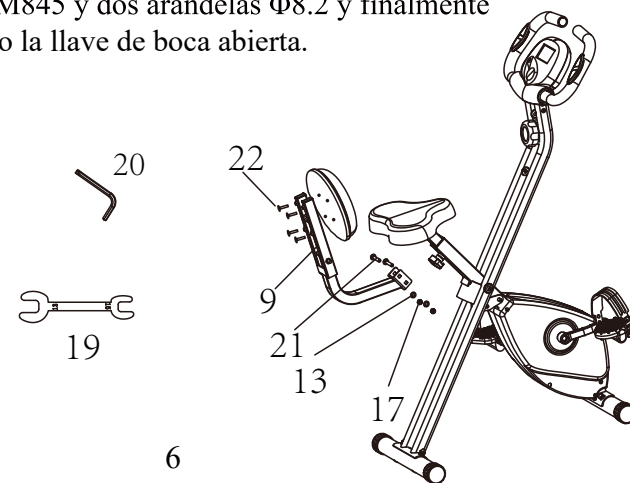

3. DETALLES DEL MONITOR

Parámetros

TIEMPO (TMR)	00:00- 99:59
VELOCIDAD (SPD)	0.0- 99.9KM/H
CALORÍAS (CAL)	0.0- 999.9KCAL
DISTANCIA (DIS)	0.00- 99.99KM
ODÓMETRO (ODO)	0-9999KM
PULSO (P)	40-240BPM

Funciones de los botones

El botón redondo se utiliza para encender, seleccionar función y borrar todos los datos excepto el odómetro.

Guía de operación

Encender/apagar

El monitor se encenderá automáticamente cuando comiences a hacer ejercicio, y también puedes encenderlo manualmente presionando el botón.

El monitor se apagará automáticamente después de un tiempo cuando deje de hacer ejercicio. Si no aparece ningún dato, por favor verifique si el cable está conectado o cambie las baterías. (El modelo de batería es AAA.)

Reiniciar

Si mantiene presionado el botón por más de 3 segundos, todos los datos se restablecerán excepto el odómetro. Si vuelve a instalar la batería, todos los datos se restablecerán.

Escanear

Cuando “SCAN” en la esquina inferior izquierda de la pantalla parpadea, los datos cambiarán automáticamente uno por uno; y también puede escanear cada dato presionando el botón.

4. DETALLES DEL MONITOR

Parámetros

TIEMPO (TMR)	00:00- 99:59
VELOCIDAD (SPD)	0.0- 99.9KM/H
CALORÍAS (CAL)	0.0- 999.9KCAL
DISTANCIA (DIS)	0.00- 99.99KM
ODÓMETRO (ODO)	0-9999KM
PULSAR (P)	40-240BPM

Funciones del botón

El botón redondo se utiliza para encender, seleccionar función y borrar todos los datos excepto el odómetro.

Guía de operación

Encender/apagar

El monitor se encenderá automáticamente cuando comiences a hacer ejercicio, y también puedes encenderlo manualmente presionando el botón.

El monitor se apagará automáticamente después de un tiempo cuando deje de hacer ejercicio. Si no aparece ningún dato, por favor verifique si el cable está conectado o cambie las baterías. (El modelo de batería es AAA.)

Reiniciar

Si mantiene presionado el botón por más de 3 segundos, todos los datos se restablecerán excepto el odómetro. Si vuelve a instalar la batería, todos los datos se restablecerán.

Escanear

Cuando “SCAN” en la esquina inferior izquierda de la pantalla parpadea, los datos cambiarán automáticamente uno por uno; y también puede escanear cada dato presionando el botón.

5. MÉTODO DE USO

Ajuste la altura del asiento de la bicicleta

Desenrosque la perilla (No.11) para ajustar la altura del asiento según su altura, luego enrosque la perilla nuevamente después de terminar el ajuste.

Ajuste la resistencia de los pedales de la bicicleta

Para ajustar la resistencia de los pedales, gire el botón de ajuste de resistencia en el marco. Hay un total de 8 niveles de resistencia, y el nivel 8 es la resistencia máxima. Girar en el sentido de las agujas del reloj aumentará la resistencia; por el contrario, girar en sentido contrario reducirá la resistencia.

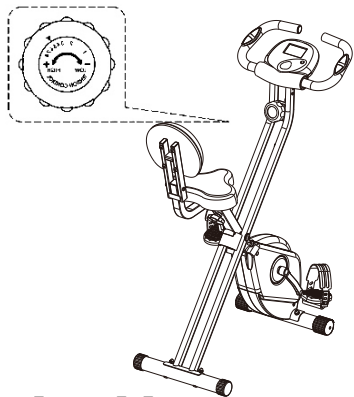

Almacenamiento plegable

Saque el pasador de seguridad del agujero A para comenzar a plegar. Después de plegar, inserte el pasador de seguridad en el agujero B para fijar la bicicleta estática. Luego colóquela horizontalmente para evitar accidentes causados por colisiones.

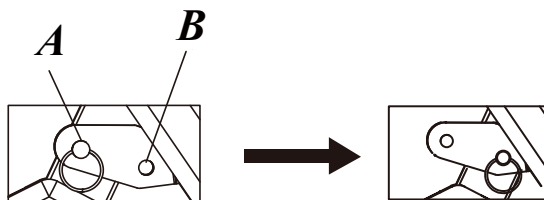

6.MANTENIMIENTO Y SERVICIO

Mantenimiento

1. Puede usar detergente neutro diluido con agua para limpiar el producto. Después de la limpieza, por favor, seque con un paño seco para evitar la oxidación.
2. Manténgalo en un lugar limpio y bien ventilado, y evite altas temperaturas, humedad o la luz solar directa.
3. Cuando no se use, el producto debe colocarse fuera del alcance de los niños.
4. Después de haberlo dejado reposar por un período de tiempo, si desea usarlo nuevamente, asegúrese de que el producto pueda usarse normalmente y lea nuevamente las precauciones.
5. Si el producto se moja accidentalmente, séquelo con un paño seco para evitar resbalones.
6. Reciclaje y eliminación: Debido a las diferentes regulaciones nacionales de reciclaje, consulte la normativa local.

ES

Si tiene alguna pregunta, comuníquese con nuestro Centro de Atención al Cliente. Nuestros datos de contacto son los siguientes:

 0034-931294512

 atencioncliente@aosom.es

Importador/Fabricante/REP:
Spanish Aosom, S.L.
C/ Roc Gros, nº 15. 08550, Els Hostalets de
Balenyà, Spain.
B66295775
atencioncliente@aosom.es
TEL: 931294512
HECHO EN CHINA