

# MANUAL DE INSTRUCCIONES

## JAULA PARA PÁJAROS

### NINFA

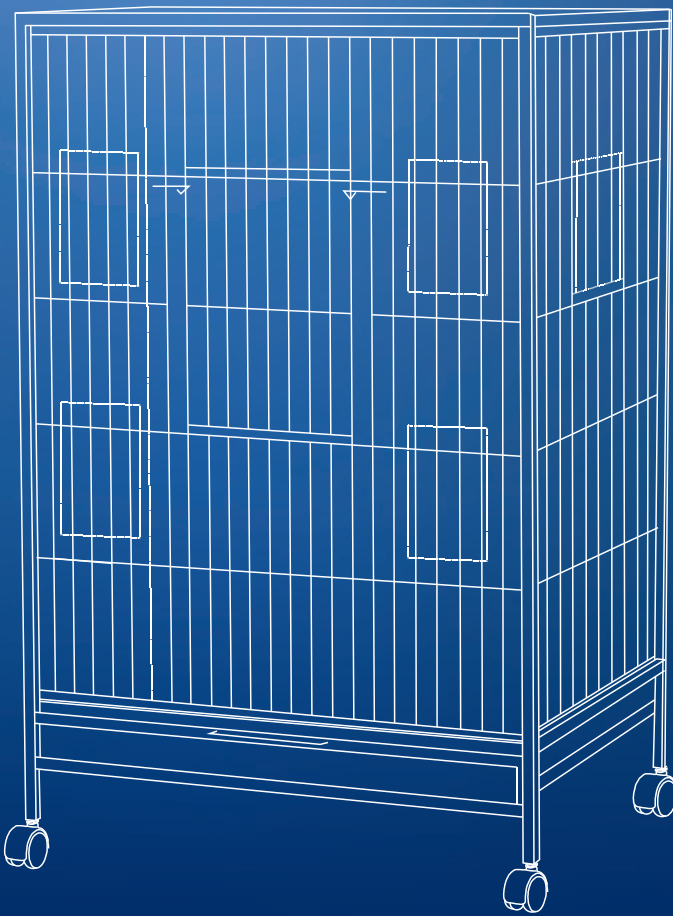

Instruction manual **EN**

Instruction manual **EN**

Manuel D'instruction **FR**

Manuale D'Istruzioni **IT**

Anweisungen **DE**

Instructions **PT**

Gebruiksaanwijzing **NL**

Bruksanvisning **SW**

Instrukcja obsługi **PL**

Brugsanvisning **DA**



ES - Lea las instrucciones antes de usar el producto.

EN - Please read instructions before use.

FR - Lisez les instructions avant d'utiliser le produit.

IT - Leggere le istruzioni prima di usare il prodotto.

DE - Lesen Sie die Gebrauchsanweisung, bevor Sie das Produkt verwenden.

PT - Leia as instruções antes de utilizar o produto.

NL - Lees de instructies voordat u het product gebruikt.

SW - Läs instruktionerna innan du använder produkten.

PL - Läs instruktionerna innan du använder produkten.

DA - Læs vejledningen, før du bruger produktet.

**IMPORTANTE**

Conserve las instrucciones para futuras consultas. Lea estas instrucciones antes de utilizar este producto. Requiere montaje por parte de un adulto.

¡Gracias por elegir la jaula para pájaros NINFA! En este manual encontrará toda la información necesaria para ensamblar, utilizar y mantener este producto correctamente y de forma segura.

A continuación, encontrarás una descripción detallada de sus características, propósitos y recomendaciones:

**PROPÓSITO DEL PRODUCTO**

Con esta jaula para pájaros, puede proporcionar un ambiente seguro y cómodo para el ave. La jaula es el hogar del pájaro, donde pasará la mayor parte de su tiempo, por lo que es esencial que cumpla con ciertos objetivos, como seguridad, contención, bienestar, higiene o adaptación.

**1. CARACTERÍSTICAS DEL PRODUCTO**

<b>NOMBRE</b>	Jaula para pájaros
<b>MODELO</b>	NINFA
<b>REFERENCIA</b>	J-00004/01
<b>PESO DEL PRODUCTO</b>	6,5 KG
<b>MEDIDAS DEL PRODUCTO</b>	95*43*61,5 cm
<b>MATERIALES</b>	Metal
<b>OTRAS CARACTERÍSTICAS</b>	<ul style="list-style-type: none"> <li>• Altura total: 95 cm / Altura de la jaula (solamente el espacio habitable): 72 cm</li> <li>• Ancho total: 61,5 cm</li> <li>• Profundidad total: 43 cm</li> <li>• Medida entre rejillas: 1 cm</li> <li>• 2 ruedas direccionables + 2 ruedas con freno</li> <li>• Ocho puertas</li> <li>• Incluye: 2 comederos, 2 bebederos y 4 perchas de apoyo</li> <li>• Bandeja de plástico extraíble</li> </ul>

## 2. PARTES Y COMPONENTES

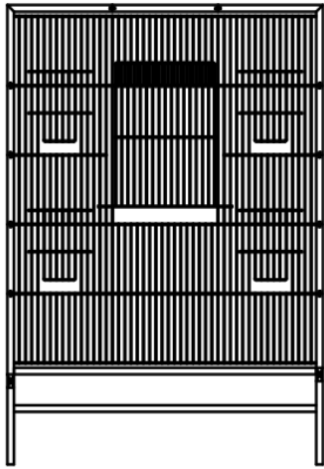

Parte frontal x1

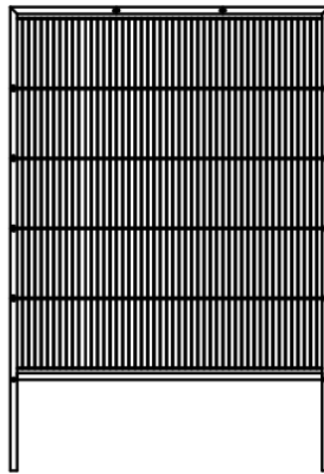

Parte trasera x1

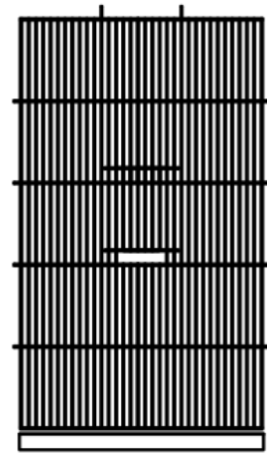

Parte lateral x2

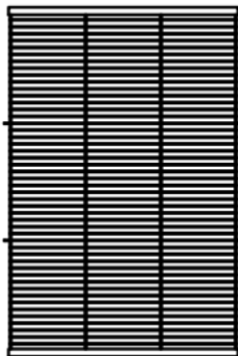

Parte superior x1

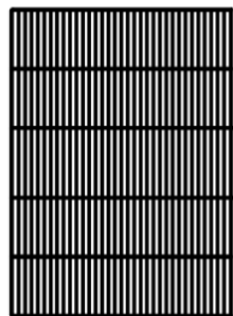

Parte inferior x1

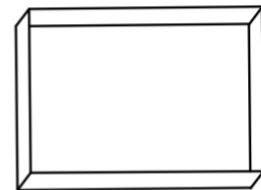

Bandeja

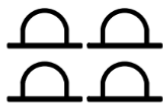

Comederos/bebederos x4



Tornillos x8



Herramientas x1



Percha de madera x4



Ruedas x4

### 3. MEDIDAS DEL PRODUCTO

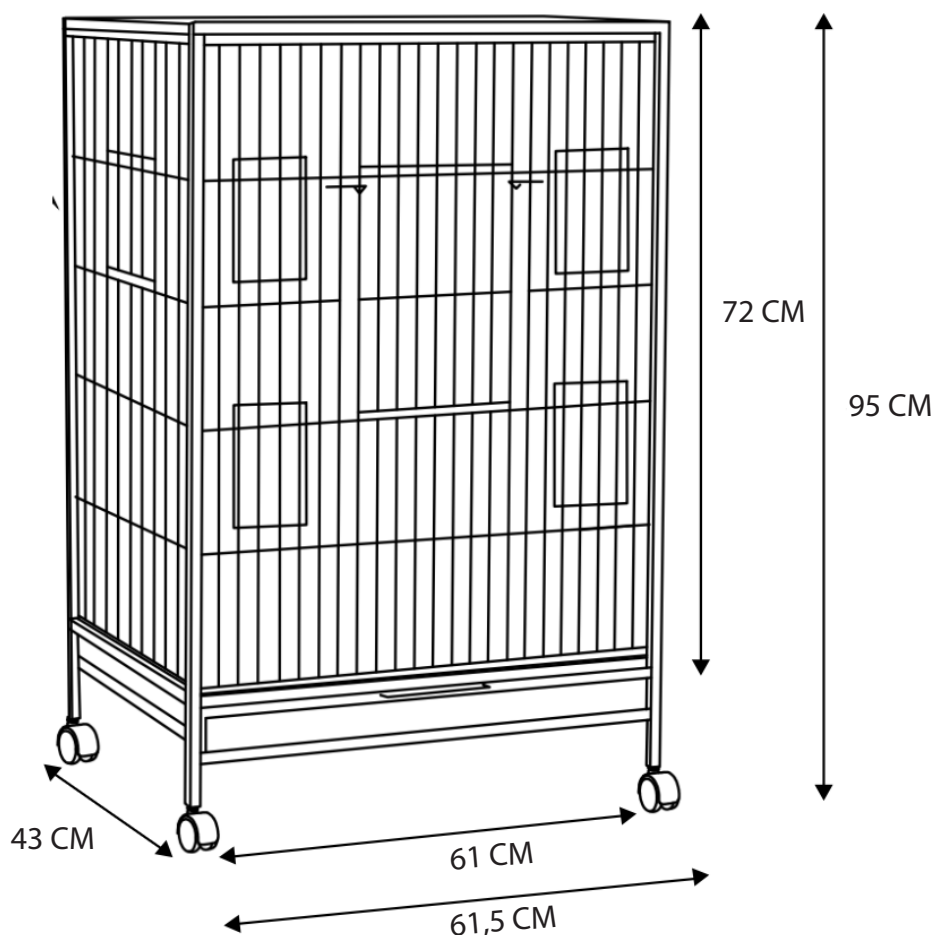

### 4. INSTRUCCIONES DE MONTAJE

PASO 1 - Coloque las partes laterales entre las partes delantera y trasera. Únelos con tornillos y asegúrese de que todos los extremos estén dentro de los orificios de las partes delantera y trasera.

PASO 2 - Coloque la parte superior en el cuerpo de la jaula, asegúrese de que todos los extremos del alambre se colocan dentro de los agujeros de las partes delantera y trasera.

PASO 3 - Inserte la parte inferior y la bandeja en sus propias guías.

PASO 4 - Atornille las ruedas en las tuercas del soporte de la jaula.

PASO 5 - Por último, coloque las percas de madera y los comederos en buenas posiciones dentro de la jaula. Y ahora esta jaula está lista para sus pájaros.

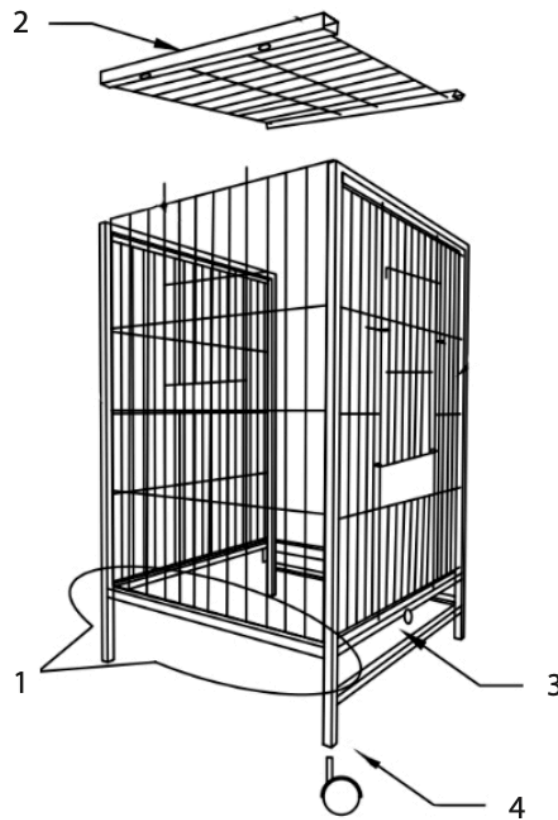

## 5. ¿DÓNDE UBICAR LA JAULA DE PÁJAROS?

Considere los siguientes puntos en el momento de buscar una ubicación para la jaula:

1. **Luz natural:** Ubique la jaula en un lugar con luz natural, pero evite la exposición directa a la luz solar intensa, ya que podría causar calor excesivo y estrés a las aves.
2. **Zona tranquila:** Busque un área tranquila y sin mucho tráfico de personas para que tus pájaros se sientan seguros y cómodos. Evita lugares cercanos a televisores, equipos de música o electrodomésticos ruidosos.
3. **Temperatura adecuada:** Esta jaula puede colocarse tanto en zonas de interior como zonas de exterior, pero tenga siempre en cuenta de que la ubicación ofrezca una temperatura agradable y cómoda para tus pájaros. Evite corrientes de aire o lugares muy fríos o muy calurosos.
4. **Evite ambientes tóxicos:** Mantenga la jaula alejada de lugares donde puedan estar expuestos a humo de cigarrillos, productos químicos o vapores que puedan ser perjudiciales para su salud.
5. **Interacción social:** Coloque la jaula en un lugar donde puedas pasar tiempo con tus aves, donde puedas pasar tiempo con ellas e interactuar y, observar sus comportamientos.
6. **Alejado de mascotas:** Si tienes otras mascotas, evite ubicar la jaula en un lugar donde puedan molestar o estresar a tus pájaros.

Al seguir estas recomendaciones, proporcionarás a tus pájaros un ambiente seguro, tranquilo y adecuado para su bienestar. Recuerda que esto dependerá en gran medida del entorno que le ofrezcas.

## 6. MANTENIMIENTO Y LIMPIEZA

Para limpiar y mantener en las condiciones adecuadas la jaula de pájaros, le proporcionamos estos consejos:

- **Limpieza diaria:** Retire los restos de comida y heces de la jaula todos los días para mantener un ambiente limpio y saludable para tus pájaros.
- **Cambio de papel de fondo:** Cambie el papel de periódico o papel de fondo de la jaula regularmente, al menos una vez al día.
- **Lavado semanal:** Lave las percas, comederos y bebederos con agua caliente y jabón al menos una vez por semana para eliminar la acumulación de bacterias.
- **Desinfección mensual:** Cada mes, desinfecte toda la jaula utilizando una solución de agua y vinagre o un desinfectante seguro para aves.
- **Inspección:** Revise periódicamente la jaula en busca de daños o partes desgastadas que puedan representar un peligro para tus pájaros.
- **Cambio de juguetes:** Lave y rote los juguetes regularmente para mantener el interés de tus pájaros y prevenir el desarrollo de bacterias.
- **Higiene personal:** Lávese las manos antes y después de manipular a tus pájaros para evitar la transmisión de enfermedades.

Recuerde siempre proporcionar un ambiente limpio y seguro para tus pájaros, ya que una jaula bien cuidada promueve su bienestar y salud.

## 7. ADVERTENCIAS Y PRECAUCIONES DE SEGURIDAD

1. **¡ADVERTENCIA!** Tenga cuidado durante el montaje de la jaula para pájaros para evitar arañazos o heridas.
2. **¡ADVERTENCIA!** Asegúrate de que la jaula esté bien equilibrada y estable antes de introducir a tus pájaros. Evita ubicarla en superficies inestables o inclinadas.
3. **¡ADVERTENCIA!** Asegúrate de que los espacios entre las barras de la jaula sean adecuados para el tamaño de tus pájaros. Evita que puedan quedar atrapados o escapar.
4. **¡ADVERTENCIA!** Compruebe que las puertas y los cierres de la jaula estén en buen estado y funcionen correctamente para evitar escapes.
5. **¡ADVERTENCIA!** No coloques objetos pequeños dentro de la jaula o elementos que puedan ser ingeridos por las aves y causarles daño.
6. **¡ADVERTENCIA!** Mantenga la jaula alejada de áreas con riesgo de caídas o golpes.
7. **¡ADVERTENCIA!** Al introducir a tus pájaros en la jaula por primera vez, mantenga una supervisión cercana para asegurarse de que se adapten y no presenten problemas.

8. **¡ADVERTENCIA!** No dejes a tus pájaros sin supervisión mientras están fuera de la jaula, especialmente si hay otras mascotas o niños en el área. Pueden resultar heridos o estrados.
9. **¡ADVERTENCIA!** Evite fumar cerca de las aves o dentro de la casa si hay pájaros en la jaula, ya que puede ser tóxico para ellos.
10. **¡ADVERTENCIA!** No sobrecargue la jaula con demasiados juguetes o accesorios, dejando suficiente espacio para que los pájaros se muevan cómodamente.

## 8. CONDICIONES DE GARANTÍA

Este producto está cubierto por una garantía de 3 años contra defectos de fabricación

¡Gracias por elegir esta jaula para pájaros NINFA! Apreciamos su confianza en nuestros productos. Estamos comprometidos en ofrecerle la mejor calidad y servicio.

Sabemos que disfrutará de su nueva NINFA tanto como nosotros disfrutamos creándola para usted. Si tiene alguna pregunta o necesita asistencia, no dude en contactarnos en la dirección de correo electrónico: **clientes@mobiclinic.com**.

¡Gracias por formar parte de Mobiclinic! Estamos aquí para ayudarle.

**IMPORTANT**

Keep these instructions for future reference. Read these instructions before using this product.  
Requires assembly by an adult.

Thank you for choosing the NINFA bird cage! In this manual you will find all the information you need to assemble, use and maintain this product correctly and safely.

Below, you will find a detailed description of its characteristics, purposes and recommendations:

**PURPOSE OF THE PRODUCT**

With this bird cage, you can provide a safe and comfortable environment for your bird. The cage is the bird's home, where it will spend most of its time, so it is essential that it meets certain objectives, such as safety, containment, welfare, hygiene or adaptation.

**1. PRODUCT CHARACTERISTICS**

<b>NAME</b>	Bird Cage
<b>MODEL</b>	NINFA
<b>REFERENCE</b>	J-00004/01
<b>PRODUCT WEIGHT</b>	14,33 lb
<b>PRODUCT DIMENSIONS</b>	37,40"* 16,92"* 24,21"
<b>MATERIALS</b>	Metal
<b>OTHER CHARACTERISTICS</b>	<ul style="list-style-type: none"> <li>• Total height: 37,40" / Cage height (living space only): 28,34"</li> <li>• Total width: 24,21"</li> <li>• Total depth: 16,92"</li> <li>• Measurement between grids: 0,39"</li> <li>• 2 steerable castors + 2 castors with brakes</li> <li>• Eight doors</li> <li>• Includes: 2 feeders, 2 drinkers and 4 perches for support</li> <li>• Removable plastic tray</li> </ul>

## 2. PARTS AND COMPONENTS

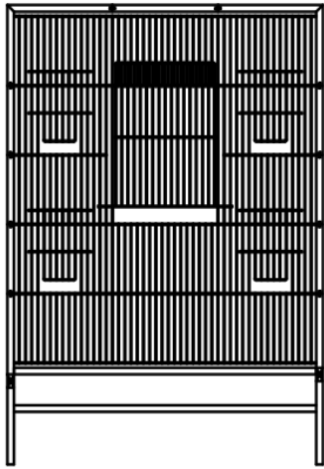

Front part x1

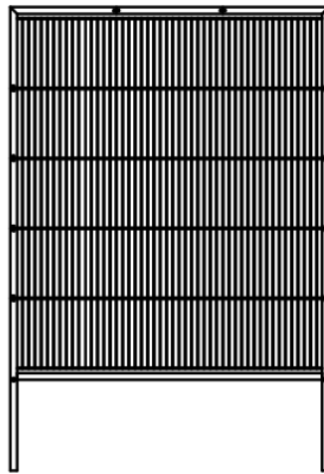

Rear x1

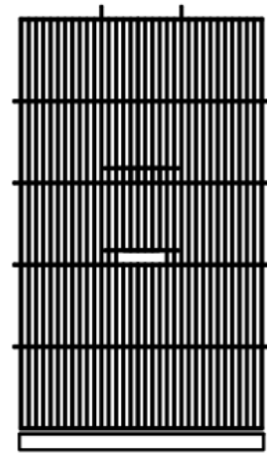

Side part x2

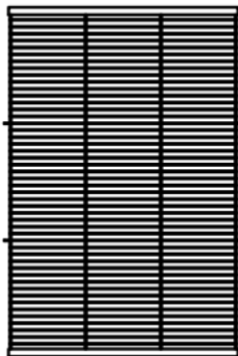

Upper part x1

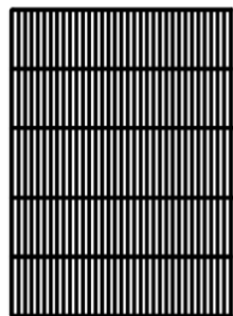

Lower part x1

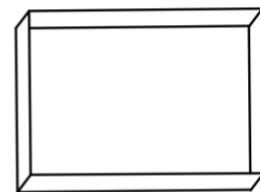

Tray

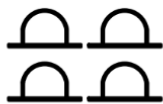

Feeding/drinking troughs x4



Screws x8



Tools x1



Wooden hanger x4



Wheels x4

### 3. PRODUCT DIMENSIONS

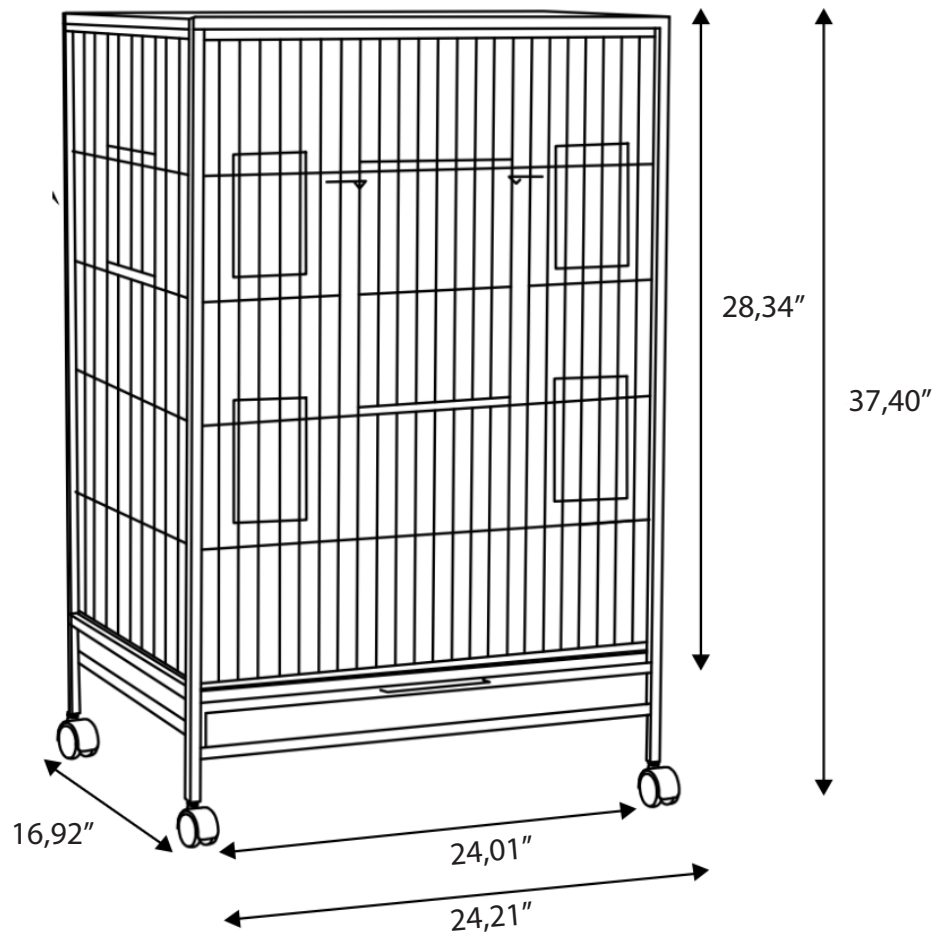

### 4. ASSEMBLY INSTRUCTIONS

STEP 1 - Place the side parts between the front and rear parts. screw them together and make sure that all ends are inside the holes in the front and rear.

STEP 2 - Place the top part on the body of the cage, make sure that all wire ends are placed inside the holes in the front and rear parts.

STEP 3 - Insert the bottom and tray into their own guides.

STEP 4 - Screw the wheels onto the cage bracket nuts.

STEP 5 - Finally, place the wooden perches and feeders in good positions inside the cage. And now this cage is ready for your birds.

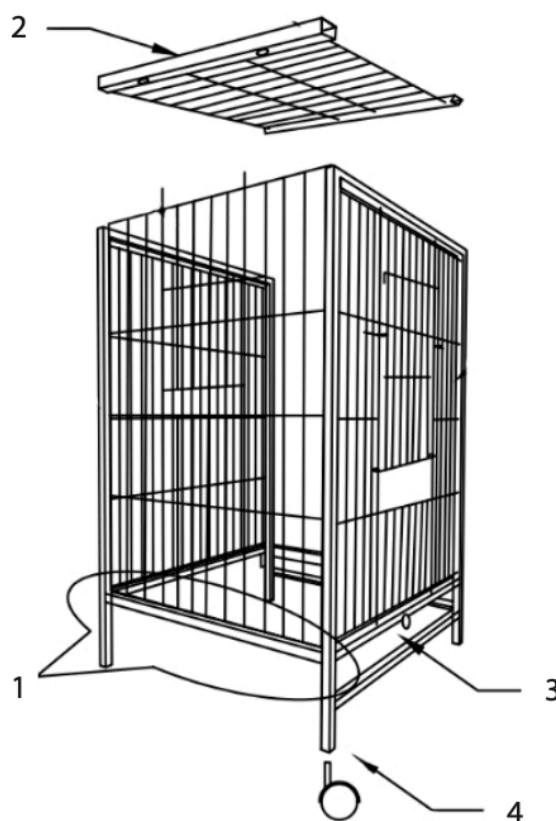

## 5. WHERE TO PLACE THE BIRD CAGE?

Consider the following points when looking for a location for the cage:

1. **Natural light:** Locate the cage in a place with natural light, but avoid direct exposure to strong sunlight, which may cause excessive heat and stress to the birds.
2. **Quiet area:** Look for a quiet area without a lot of foot traffic so that your birds feel safe and comfortable. Avoid places near televisions, stereos, or noisy appliances.
3. **Suitable temperature:** This cage can be placed in both indoor and outdoor areas, but always make sure that the location offers a pleasant and comfortable temperature for your birds. Avoid draughts or places that are too cold or too hot.
4. **Avoid toxic environments:** Keep the cage away from places where they may be exposed to cigarette smoke, chemicals or fumes that may be harmful to their health.
5. **Social interaction:** Place the cage in a place where you can spend time with your birds, where you can spend time with them and interact and observe their behaviour.
6. **Away from pets:** If you have other pets, avoid placing the cage in a location where they may disturb or stress your birds.

By following these recommendations, you will provide your birds with an environment that is safe, calm and conducive to their well-being. Remember that this will largely depend on the environment you provide.

## 6. MAINTENANCE AND CLEANING

To clean and maintain the bird cage in the right condition, we provide you with these tips:

- **Daily cleaning:** Remove food and faeces from the cage every day to maintain a clean and healthy environment for your birds.
- **Change the background paper:** Change the newspaper or background paper in the cage regularly, at least once a day.
- **Weekly washing:** Wash perches, feeders and drinkers with hot soapy water at least once a week to remove bacterial build-up.
- **Monthly disinfection:** Every month, disinfect the entire cage using a vinegar and water solution or a bird-safe disinfectant.
- **Inspection:** Periodically inspect the cage for damage or worn parts that may pose a danger to your birds.
- **Changing toys:** Wash and rotate toys regularly to maintain your birds' interest and prevent the development of bacteria.
- **Personal hygiene:** Wash your hands before and after handling your birds to avoid disease transmission.

Always remember to provide a clean and safe environment for your birds, as a well-maintained cage promotes their welfare and health.

## 7. SAFETY WARNINGS AND PRECAUTIONS

1. **WARNING!** Take care when assembling the bird cage to avoid scratches or injuries.
2. **WARNING!** Make sure the cage is well balanced and stable before introducing your birds. Avoid placing it on unstable or sloping surfaces.
3. **WARNING!** Make sure that the spaces between the bars of the cage are suitable for the size of your birds. Prevent them from getting trapped or escaping.
4. **WARNING!** Check that the cage doors and latches are in good condition and function properly to prevent escape.
5. **WARNING!** Do not place small objects inside the cage or items that can be ingested by the birds and cause them harm.
6. **WARNING!** Keep the cage away from areas where there is a risk of falling or being struck.
7. **WARNING!** When introducing your birds to the cage for the first time, keep close supervision to ensure that they adapt and do not present problems.
8. **WARNING!** Do not leave your birds unattended while they are out of the cage, especially if there are other pets or children in the area. They may be injured or strangled.

9. **WARNING!** Avoid smoking near the birds or inside the house if there are birds in the cage, as it can be toxic to them.
10. **WARNING!** Do not overload the cage with too many toys or accessories, leaving enough space for the birds to move around comfortably.

## 8. WARRANTY CONDITIONS

This product is covered by a 3-year warranty against manufacturing defects

Thank you for choosing this NINFA bird cage! We appreciate your confidence in our products. We are committed to providing you with the best quality and service.

We know you will enjoy your new NINFA as much as we enjoyed creating it for you. If you have any questions or need assistance, please do not hesitate to contact us at: **[clientes@mobiclinic.com](mailto:clientes@mobiclinic.com)**.

Thank you for joining Mobiclinic! We are here to help you.

**IMPORTANT**

Conservez ces instructions pour toute référence ultérieure. Lisez ces instructions avant d'utiliser ce produit. L'assemblage doit être effectué par un adulte.

Merci d'avoir choisi la cage à oiseaux NINFA! Dans ce manuel, vous trouverez toutes les informations nécessaires pour assembler, utiliser et entretenir ce produit correctement et en toute sécurité.

Vous trouverez ci-dessous une description détaillée de ses caractéristiques, de ses objectifs et de ses recommandations:

**OBJECTIF DU PRODUIT**

Cette cage à oiseaux vous permet d'offrir un environnement sûr et confortable à votre oiseau. La cage est la maison de l'oiseau, où il passera la majeure partie de son temps. Il est donc essentiel qu'elle réponde à certains objectifs, tels que la sécurité, le confinement, le bien-être, l'hygiène ou l'adaptation.

**1. CARACTÉRISTIQUES DU PRODUIT**

<b>NOM</b>	Cage à oiseaux
<b>MODÈLE</b>	NINFA
<b>RÉFÉRENCE</b>	J-00004/01
<b>POIDS DU PRODUIT</b>	6,5 KG
<b>DIMENSIONS DU PRODUIT</b>	95*43*61,5 cm
<b>MATÉRIAUX</b>	Métal
<b>AUTRES CARACTÉRISTIQUES</b>	<ul style="list-style-type: none"> <li>• Hauteur totale: 95 cm / Hauteur de la cage (espace de vie uniquement): 72 cm</li> <li>• Largeur totale: 61,5 cm</li> <li>• Profondeur totale: 43 cm</li> <li>• Mesure entre les grilles: 1 cm</li> <li>• 2 roulettes orientables + 2 roulettes avec frein</li> <li>• Huit portes</li> <li>• Comprend: 2 mangeoires, 2 abreuvoirs et 4 perchoirs pour le soutien</li> <li>• Plateau en plastique amovible</li> </ul>

## 2. PIÈCES ET COMPOSANTS

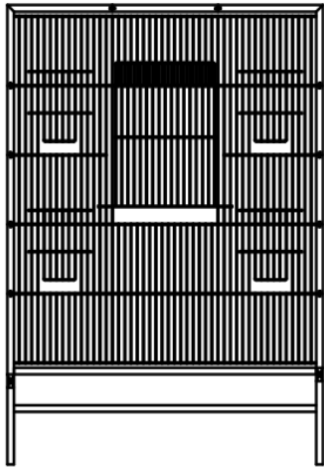

Partie avant x1

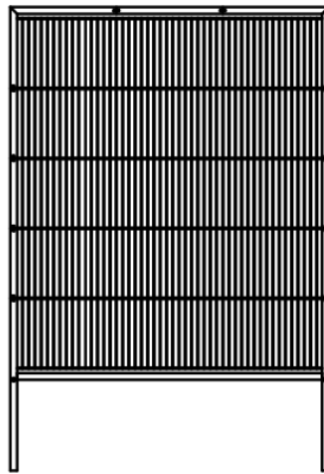

Arrière x1

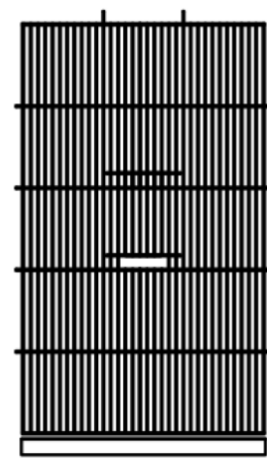

Partie latérale x2

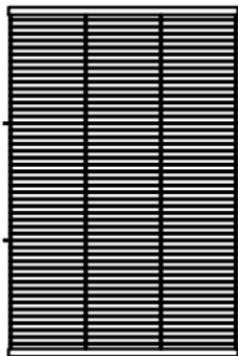

Partie supérieure x1

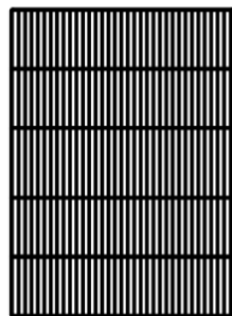

Partie inférieure x1

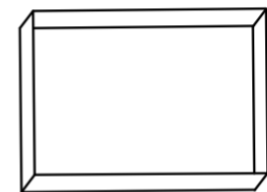

Plateau

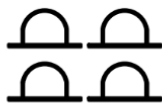

Mangeoires/abreuvoirs x4



Vis x8



Outils x1



Cintre en bois x4



Roues x4

### 3. DIMENSIONS DU PRODUIT

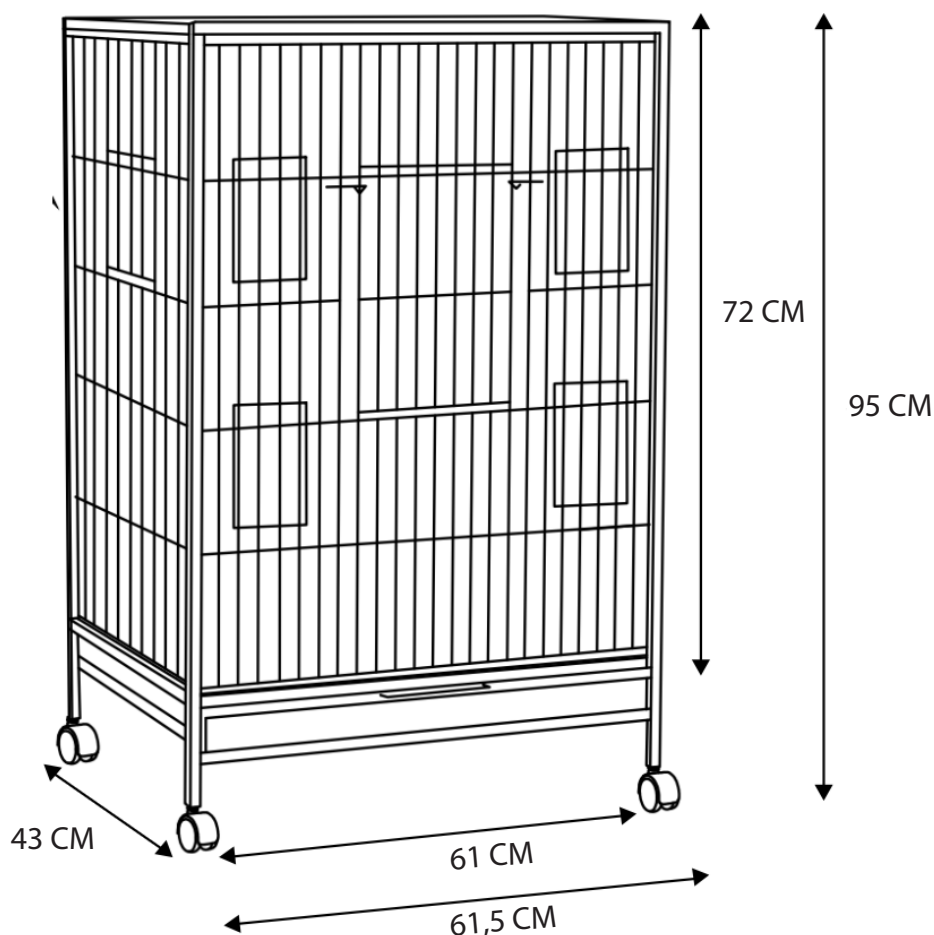

### 4. INSTRUCTIONS D'ASSEMBLAGE

ÉTAPE 1 - Placez les parties latérales entre les parties avant et arrière. vissez-les ensemble et assurez-vous que toutes les extrémités sont à l'intérieur des trous à l'avant et à l'arrière.

ÉTAPE 2 - Placez la partie supérieure sur le corps de la cage, en veillant à ce que toutes les extrémités des fils soient placées dans les trous des parties avant et arrière.

ÉTAPE 3 - Insérer le fond et le plateau dans leurs propres guides.

ÉTAPE 4 - Visser les roues sur les écrous du support de la cage.

ÉTAPE 5 - Enfin, placez les perchoirs et les mangeoires en bois en bonne position à l'intérieur de la cage. Cette cage est maintenant prête à accueillir vos oiseaux.

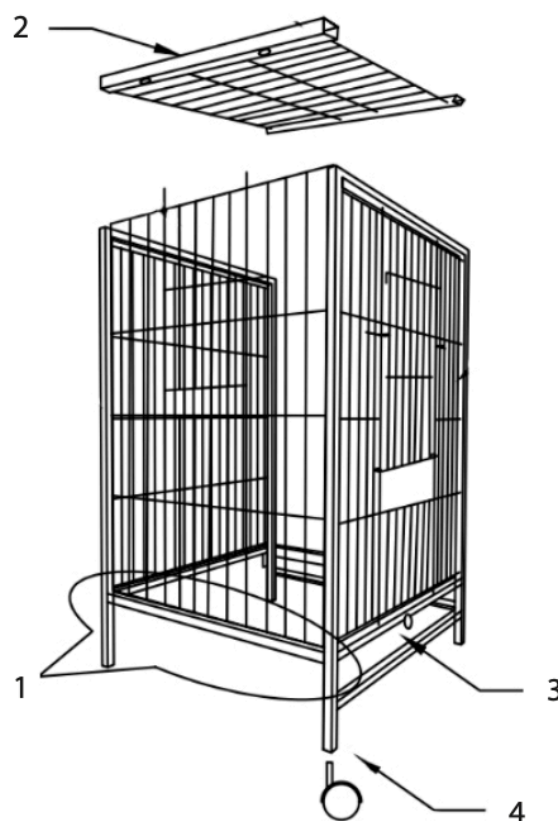

## 5. OÙ PLACER LA CAGE À OISEAUX?

Tenez compte des points suivants lors de la recherche d'un emplacement pour la cage:

1. **Lumière naturelle:** placez la cage dans un endroit où il y a de la lumière naturelle, mais évitez l'exposition directe à une forte lumière du soleil, qui pourrait provoquer une chaleur excessive et stresser les oiseaux.
2. **Endroit calme:** recherchez un endroit calme et peu fréquenté pour que vos oiseaux se sentent en sécurité et à l'aise. Évitez les endroits proches d'une télévision, d'une chaîne stéréo ou d'appareils bruyants.
3. **Température adaptée:** Cette cage peut être placée aussi bien à l'intérieur qu'à l'extérieur, mais veillez toujours à ce que l'endroit offre une température agréable et confortable pour vos oiseaux. Évitez les courants d'air et les endroits trop froids ou trop chauds.
4. **Évitez les environnements toxiques:** tenez la cage éloignée des endroits où elle peut être exposée à la fumée de cigarette, à des produits chimiques ou à des émanations susceptibles de nuire à sa santé.
5. **Interaction sociale:** placez la cage dans un endroit où vous pouvez passer du temps avec vos oiseaux, où vous pouvez interagir avec eux et observer leur comportement.
6. **Loin des animaux domestiques:** si vous avez d'autres animaux domestiques, évitez de placer la cage dans un endroit où ils pourraient déranger ou stresser vos oiseaux.

En suivant ces recommandations, vous offrirez à vos oiseaux un environnement sûr, calme et propice à leur bien-être. N'oubliez pas que cela dépend en grande partie de l'environnement que vous leur offrez.

## 6. ENTRETIEN ET NETTOYAGE

Pour nettoyer et maintenir la cage à oiseaux dans de bonnes conditions, nous vous donnons les conseils suivants:

- **Nettoyage quotidien:** retirez chaque jour la nourriture et les excréments de la cage afin de maintenir un environnement propre et sain pour vos oiseaux.
- **Changer le papier de fond:** Changez le journal ou le papier de fond de la cage régulièrement, au moins une fois par jour.
- **Lavage hebdomadaire:** Lavez les perchoirs, les mangeoires et les abreuvoirs avec de l'eau chaude savonneuse au moins une fois par semaine pour éliminer l'accumulation de bactéries.
- **Désinfection mensuelle:** tous les mois, désinfectez l'ensemble de la cage à l'aide d'une solution d'eau et de vinaigre ou d'un désinfectant adapté aux oiseaux.
- **Inspection:** Inspectez périodiquement la cage pour vérifier qu'elle n'est pas endommagée ou usée et qu'elle ne présente pas de danger pour vos oiseaux.
- **Changer les jouets:** lavez et changez régulièrement les jouets pour maintenir l'intérêt de vos oiseaux et éviter le développement de bactéries.
- **Hygiène personnelle:** lavez-vous les mains avant et après avoir manipulé vos oiseaux afin d'éviter la transmission de maladies.

N'oubliez jamais de fournir un environnement propre et sûr à vos oiseaux, car une cage bien entretenue favorise leur bien-être et leur santé.

## 7. AVERTISSEMENTS ET PRÉCAUTIONS EN MATIÈRE DE SÉCURITÉ

1. **AVERTISSEMENT!** Faites attention lorsque vous assemblez la cage à oiseaux afin d'éviter les rayures ou les blessures.
2. **AVERTISSEMENT!** Assurez-vous que la cage est bien équilibrée et stable avant d'y introduire vos oiseaux. Évitez de la placer sur des surfaces instables ou inclinées.
3. **AVERTISSEMENT!** Assurez-vous que les espaces entre les barreaux de la cage sont adaptés à la taille de vos oiseaux. Empêchez-les de se coincer ou de s'échapper.
4. **AVERTISSEMENT!** Vérifier que les portes et les verrous de la cage sont en bon état et fonctionnent correctement pour éviter toute fuite.
5. **AVERTISSEMENT!** Ne placez pas de petits objets à l'intérieur de la cage ou des objets qui pourraient être ingérés par les oiseaux et leur causer des dommages.
6. **AVERTISSEMENT!** Tenir la cage à l'écart des zones où il existe un risque de chute ou de choc.
7. **AVERTISSEMENT!** Lorsque vous introduisez vos oiseaux dans la cage pour la première fois, surveillez-les de près pour vous assurer qu'ils s'adaptent et ne présentent pas de problèmes.

8. **AVERTISSEMENT!** Ne laissez pas vos oiseaux sans surveillance lorsqu'ils sont hors de la cage, surtout s'il y a d'autres animaux domestiques ou des enfants dans les environs. Ils pourraient se blesser ou s'étrangler.
9. **AVERTISSEMENT!** Évitez de fumer à proximité des oiseaux ou à l'intérieur de la maison s'il y a des oiseaux dans la cage, car cela peut être toxique pour eux.
10. **AVERTISSEMENT!** Ne surchargez pas la cage avec trop de jouets ou d'accessoires, laissez suffisamment d'espace pour que les oiseaux puissent se déplacer confortablement.

## 8. CONDITIONS DE GARANTIE

Ce produit est couvert par une garantie de 3 ans contre les défauts de fabrication

Merci d'avoir choisi cette cage à oiseaux NINFA! Nous apprécions votre confiance dans nos produits. Nous nous engageons à vous fournir la meilleure qualité et le meilleur service.

Nous savons que vous apprécierez votre nouveau NINFA autant que nous avons apprécié de le créer pour vous. Si vous avez des questions ou si vous avez besoin d'aide, n'hésitez pas à nous contacter à l'adresse suivante: **[clientes@mobiclinic.com](mailto:clientes@mobiclinic.com)**.

Merci d'avoir rejoint Mobiclinic! Nous sommes là pour vous aider.

**IMPORTANTE**

Conservare queste istruzioni per riferimenti futuri. Leggere queste istruzioni prima di utilizzare il prodotto. Richiede il montaggio da parte di un adulto.

Grazie per aver scelto la gabbia per uccelli NINFA! In questo manuale troverete tutte le informazioni necessarie per il montaggio, l'uso e la manutenzione corretta e sicura di questo prodotto.

Di seguito troverete una descrizione dettagliata delle sue caratteristiche, degli scopi e delle raccomandazioni:

**SCOPO DEL PRODOTTO**

Grazie a questa gabbia per uccelli, potrete offrire un ambiente sicuro e confortevole al vostro volatile. La gabbia è la casa dell'uccello, dove trascorrerà la maggior parte del tempo, quindi è essenziale che risponda a determinati obiettivi, come la sicurezza, il contenimento, il benessere, l'igiene o l'adattamento.

**1. CARATTERISTICHE DEL PRODOTTO**

<b>NOME</b>	Gabbia per uccelli
<b>MODELLO</b>	NINFA
<b>RIFERIMENTO</b>	J-00004/01
<b>PESO DEL PRODOTTO</b>	6,5 KG
<b>DIMENSIONI DEL PRODOTTO</b>	95*43*61,5 cm
<b>MATERIALI</b>	Metallo
<b>ALTRE CARATTERISTICHE</b>	<ul style="list-style-type: none"> <li>• Altezza totale: 95 cm / Altezza della gabbia (solo spazio vitale): 72 cm</li> <li>• Larghezza totale: 61,5 cm</li> <li>• Profondità totale: 43 cm</li> <li>• Misura tra le griglie: 1 cm</li> <li>• 2 ruote sterzanti + 2 ruote con freno</li> <li>• Otto porte</li> <li>• Include: 2 mangiatoie, 2 abbeveratoi e 4 posatoi per il sostegno</li> <li>• Vassoio in plastica rimovibile</li> </ul>

## 2. PARTI E COMPONENTI

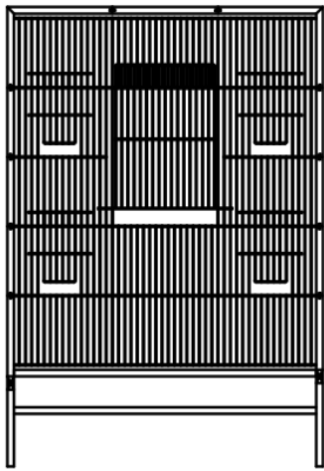

Parte anteriore x1

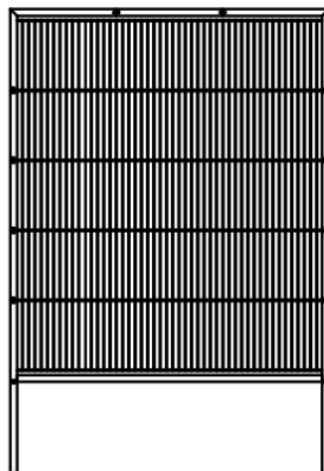

Posteriore x1

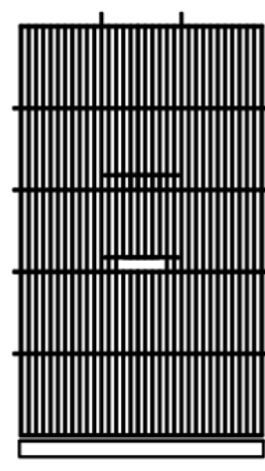

Parte laterale x2

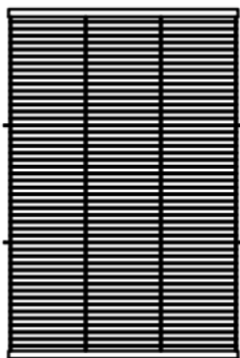

Parte superiore x1

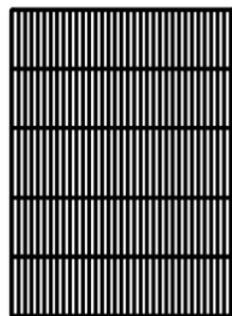

Parte inferiore x1

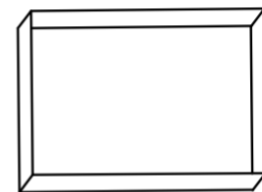

Vassoio

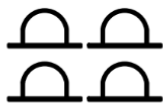

Abbeveratoi x4



Viti x8



Strumenti x1



Gancio in legno x4



Ruote x4

### 3. DIMENSIONI DEL PRODOTTO

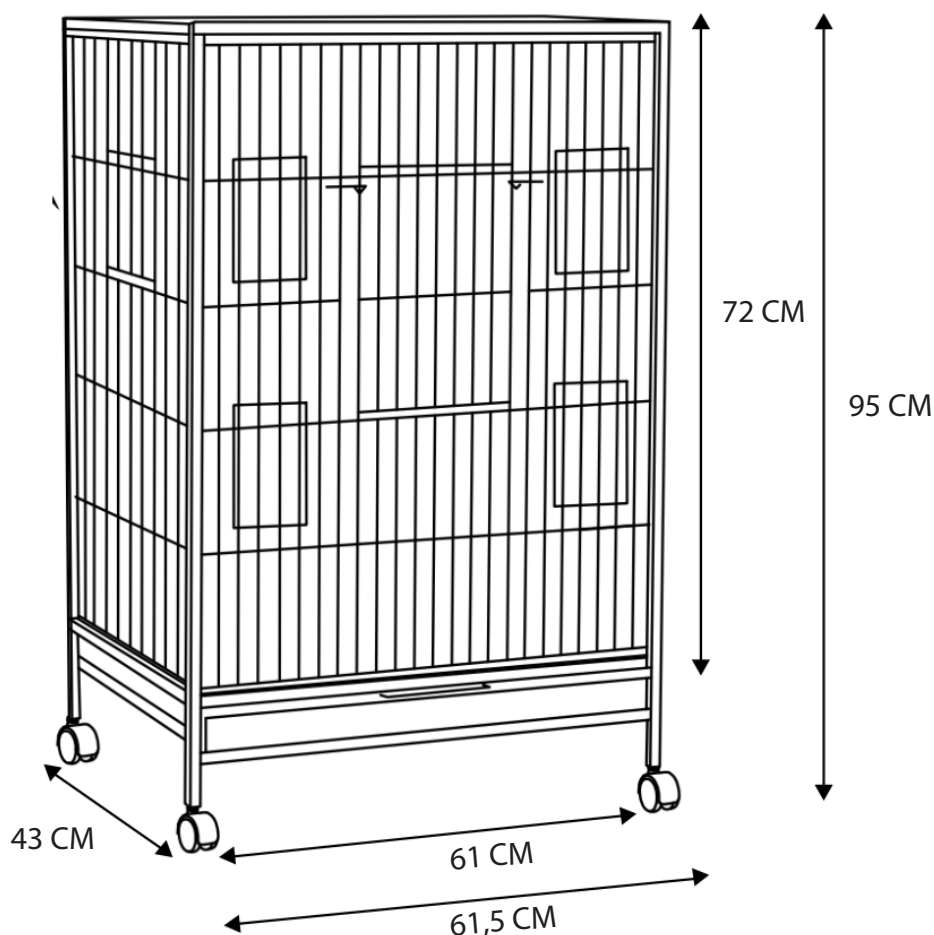

### 4. ISTRUZIONI DI MONTAGGIO

FASE 1 - Posizionare le parti laterali tra le parti anteriori e posteriori. avvitarli insieme e assicurarsi che tutte le estremità siano all'interno dei fori della parte anteriore e posteriore.

FASE 2 - Posizionare la parte superiore sul corpo della gabbia, assicurandosi che tutte le estremità dei fili siano inserite nei fori delle parti anteriore e posteriore.

FASE 3 - Inserire il fondo e il vassoio nelle rispettive guide.

FASE 4 - Avvitare le ruote sui dadi della staffa della gabbia.

FASE 5 - Infine, posizionate i posatoi in legno e le mangiatoie in una buona posizione all'interno della gabbia. Ora la gabbia è pronta per i vostri uccelli.

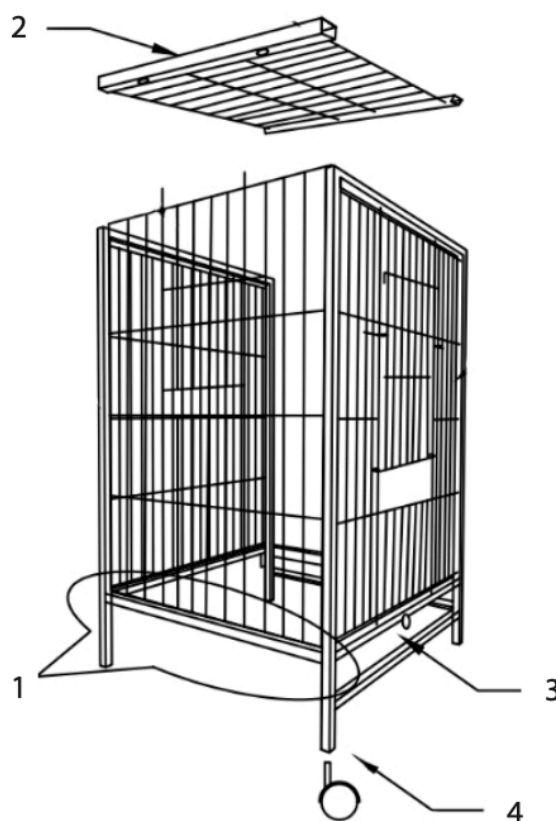

## 5. DOVE POSIZIONARE LA GABBIA PER UCCELLI?

Nella ricerca di una collocazione per la gabbia, tenete conto dei seguenti punti:

1. **Luce naturale:** collocate la gabbia in un luogo illuminato dalla luce naturale, ma evitate l'esposizione diretta alla forte luce del sole, che potrebbe causare calore eccessivo e stress per gli uccelli.
2. **Zona tranquilla:** cercate una zona tranquilla, senza molto traffico pedonale, in modo che gli uccelli si sentano al sicuro e a proprio agio. Evitate luoghi vicini a televisori, stereo o elettrodomestici rumorosi.
3. **Temperatura adatta:** questa gabbia può essere collocata sia in ambienti interni che esterni, ma assicuratevi sempre che il luogo offra una temperatura piacevole e confortevole per gli uccelli. Evitate le correnti d'aria o i luoghi troppo freddi o troppo caldi.
4. **Evitare ambienti tossici:** tenere la gabbia lontana da luoghi in cui potrebbe essere esposta al fumo di sigaretta, a sostanze chimiche o a fumi che potrebbero essere dannosi per la sua salute.
5. **Interazione sociale:** collocate la gabbia in un luogo dove possiate trascorrere del tempo con i vostri uccelli, dove possiate interagire con loro e osservare il loro comportamento.
6. **Lontano da animali domestici:** se avete altri animali domestici, evitate di collocare la gabbia in un luogo in cui possano disturbare o stressare gli uccelli.

Seguendo queste raccomandazioni, fornirete ai vostri uccelli un ambiente sicuro, tranquillo e favorevole al loro benessere. Ricordate che questo dipende in gran parte dall'ambiente che gli offrite.

## 6. MANUTENZIONE E PULIZIA

Per pulire e mantenere la gabbia degli uccelli nelle giuste condizioni, vi forniamo questi consigli:

- **Pulizia quotidiana:** rimuovete ogni giorno cibo e feci dalla gabbia per mantenere un ambiente pulito e sano per gli uccelli.
- **Cambiare la carta di fondo:** cambiare regolarmente il giornale o la carta di fondo nella gabbia, almeno una volta al giorno.
- **Lavaggio settimanale:** lavare posatoi, mangiatoie e abbeveratoi con acqua calda e sapone almeno una volta alla settimana per eliminare l'accumulo di batteri.
- **Disinfezione mensile:** ogni mese, disinfettare l'intera gabbia con una soluzione di acqua e aceto o con un disinfettante adatto agli uccelli.
- **Ispezione:** ispezionare periodicamente la gabbia per verificare che non vi siano danni o parti usurate che possano costituire un pericolo per gli uccelli.
- **Cambiare i giocattoli:** lavare e ruotare regolarmente i giocattoli per mantenere l'interesse degli uccelli e prevenire lo sviluppo di batteri.
- **Igiene personale:** lavarsi le mani prima e dopo aver maneggiato gli uccelli per evitare la trasmissione di malattie.

Ricordate sempre di fornire un ambiente pulito e sicuro ai vostri uccelli, poiché una gabbia ben tenuta favorisce il loro benessere e la loro salute.

## 7. AVVERTENZE E PRECAUZIONI DI SICUREZZA

1. **AVVERTENZA!** Fare attenzione durante il montaggio della gabbia per uccelli per evitare graffi o lesioni.
2. **AVVERTENZA!** Assicuratevi che la gabbia sia ben bilanciata e stabile prima di introdurre i vostri uccelli. Evitate di posizionarla su superfici instabili o in pendenza.
3. **AVVERTENZA!** Assicuratevi che gli spazi tra le sbarre della gabbia siano adatti alle dimensioni dei vostri uccelli. Impedire che rimangano intrappolati o che scappino.
4. **AVVERTENZA!** Verificare che le porte e le chiusure della gabbia siano in buone condizioni e funzionino correttamente per evitare la fuga.
5. **AVVERTENZA!** Non collocare all'interno della gabbia oggetti di piccole dimensioni o che possano essere ingeriti dagli uccelli e causare loro danni.
6. **AVVERTENZA!** Tenere la gabbia lontana da aree in cui vi è il rischio di cadere o di essere colpiti.
7. **AVVERTENZA!** Quando si introducono gli uccelli nella gabbia per la prima volta, è necessario sorvegliare attentamente affinché si adattino e non presentino problemi.

8. **AVVERTENZA!** Non lasciate gli uccelli incustoditi quando sono fuori dalla gabbia, soprattutto se nella zona ci sono altri animali domestici o bambini. Potrebbero essere feriti o strangolati.
9. **AVVERTENZA!** Evitare di fumare vicino agli uccelli o all'interno della casa se ci sono uccelli in gabbia, perché può essere tossico per loro.
10. **AVVERTENZA!** Non sovraccaricare la gabbia con troppi giocattoli o accessori, lasciando spazio sufficiente agli uccelli per muoversi comodamente.

## 8. CONDIZIONI DI GARANZIA

Questo prodotto è coperto da una garanzia di 3 anni contro i difetti di fabbricazione

Grazie per aver scelto questa gabbia per uccelli NINFA! Apprezziamo la vostra fiducia nei nostri prodotti. Ci impegniamo a fornirvi la migliore qualità e il miglior servizio.

Sappiamo che il vostro nuovo NINFA vi piacerà tanto quanto è piaciuto a noi crearlo per voi. Se avete domande o bisogno di assistenza, non esitate a contattarci all'indirizzo **clientes@mobiclinic.com**.

Grazie per esservi uniti a Mobiclinic! Siamo qui per aiutarvi.

**WICHTIG**

Bewahren Sie diese Anleitung zum späteren Nachschlagen auf. Lesen Sie diese Anleitung, bevor Sie dieses Produkt benutzen. Erfordert die Montage durch einen Erwachsenen.

Vielen Dank, dass Sie sich für den NINFA Vogelkäfig entschieden haben! In dieser Anleitung finden Sie alle Informationen, die Sie benötigen, um dieses Produkt korrekt und sicher zusammenzubauen, zu benutzen und zu warten.

Nachfolgend finden Sie eine ausführliche Beschreibung der Merkmale, Einsatzmöglichkeiten und Empfehlungen:

**ZWECK DES PRODUKTS**

Mit diesem Vogelkäfig können Sie Ihrem Vogel eine sichere und komfortable Umgebung bieten. Der Käfig ist das Zuhause des Vogels, in dem er die meiste Zeit verbringt. Daher ist es wichtig, dass er bestimmte Anforderungen erfüllt, wie Sicherheit, Eingrenzung, Wohlbefinden, Hygiene oder Anpassung.

**1. PRODUKTMERKMALE**

<b>NAME</b>	Vogelkäfig
<b>MODELL</b>	NINFA
<b>REFERENZ</b>	J-00004/01
<b>PRODUKTGEWICHT</b>	6,5 KG
<b>PRODUKTABMESSUNGEN</b>	95*43*61,5 cm
<b>MATERIALIEN</b>	Metall
<b>ANDERE MERKMALE</b>	<ul style="list-style-type: none"> <li>• Gesamthöhe: 95 cm / Käfighöhe (nur Wohnbereich): 72 cm</li> <li>• Gesamtbreite: 61,5 cm</li> <li>• Gesamttiefe: 43 cm</li> <li>• Maß zwischen den Gittern: 1 cm</li> <li>• 2 lenkbare Rollen + 2 Rollen mit Feststeller</li> <li>• Acht Türen</li> <li>• Beinhaltet: 2 Futterstellen, 2 Tränken und 4 Sitzstangen zur Unterstützung</li> <li>• Herausnehmbare Kunststoffschale</li> </ul>

## 2. TEILE UND KOMPONENTEN

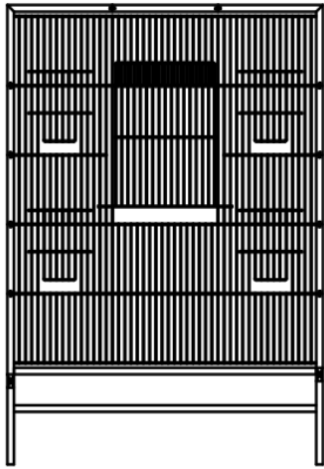

Vorderteil x1

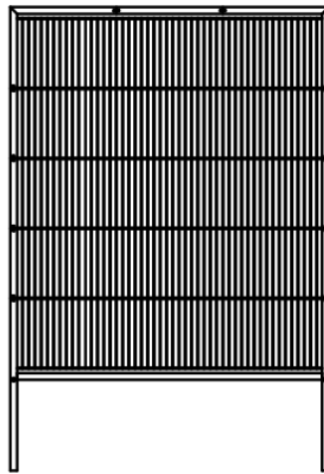

Hinten x1

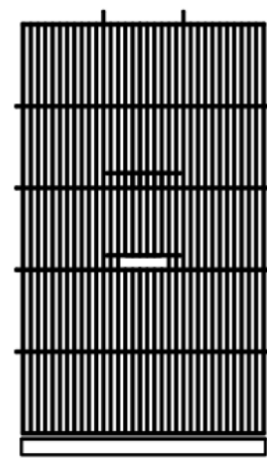

Seitenteil x2

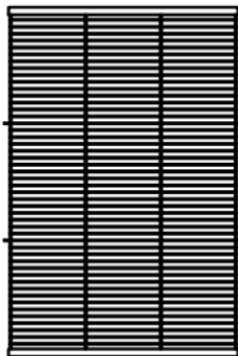

Oberer Teil x1

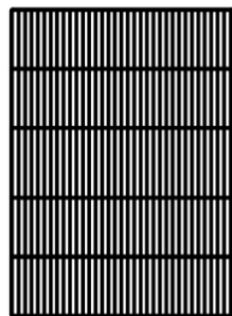

Unterteil x1

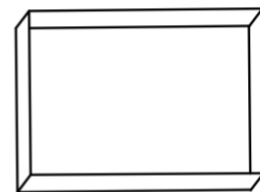

Tablett

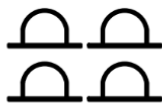

Fütterungs-/Tränketröge x4



Schrauben x8



Werkzeuge x1



Hölzerne Aufhänger x4



Räder x4

### 3. PRODUKTABMESSUNGEN

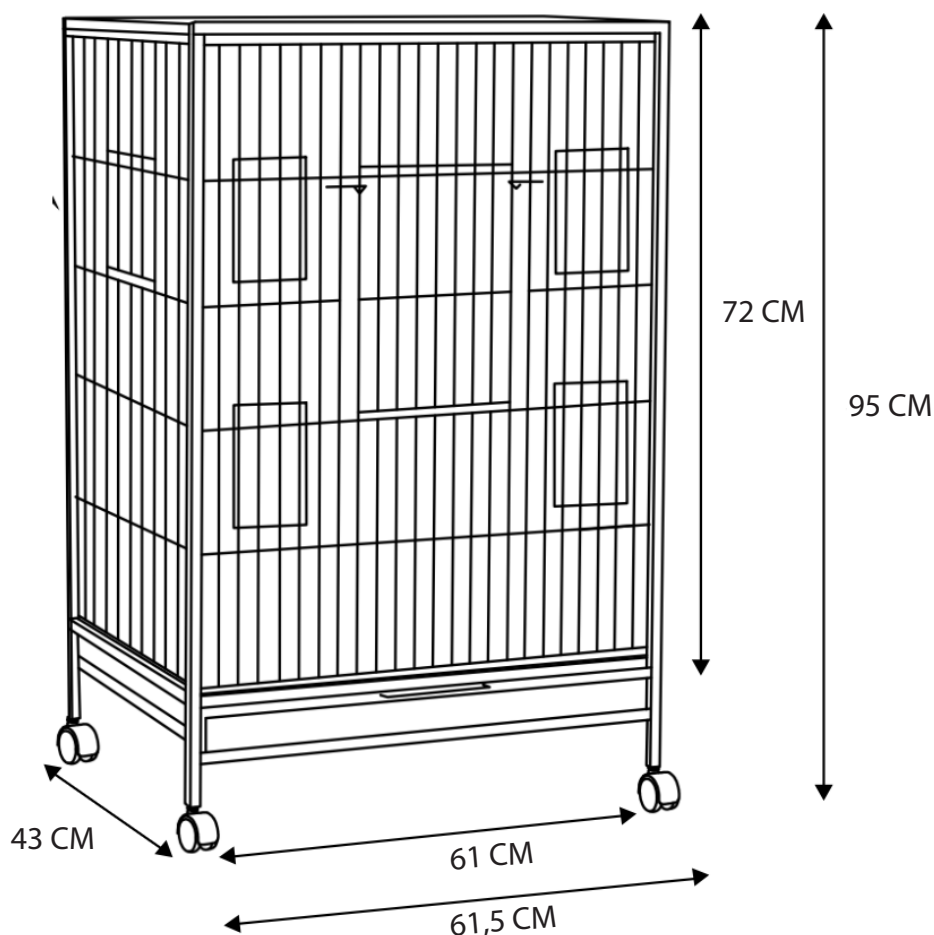

### 4. MONTAGEANLEITUNG

SCHRITT 1 - Legen Sie die Seitenteile zwischen die vorderen und hinteren Teile. schrauben Sie sie zusammen und achten Sie darauf, dass alle Enden in den Löchern der Vorder- und Rückteile stecken.

SCHRITT 2 - Legen Sie das Oberteil auf den Käfigkörper und achten Sie darauf, dass alle Drahtenden in den Löchern der vorderen und hinteren Teile liegen.

SCHRITT 3 - Setzen Sie den Boden und das Tablett in ihre eigenen Führungen ein.

SCHRITT 4 - Schrauben Sie die Räder auf die Muttern der Käfighalterung.

SCHRITT 5 - Zum Schluss platzieren Sie die hölzernen Sitzstangen und Futterhäuschen an den richtigen Stellen im Käfig. Jetzt ist der Käfig bereit für deine Vögel.

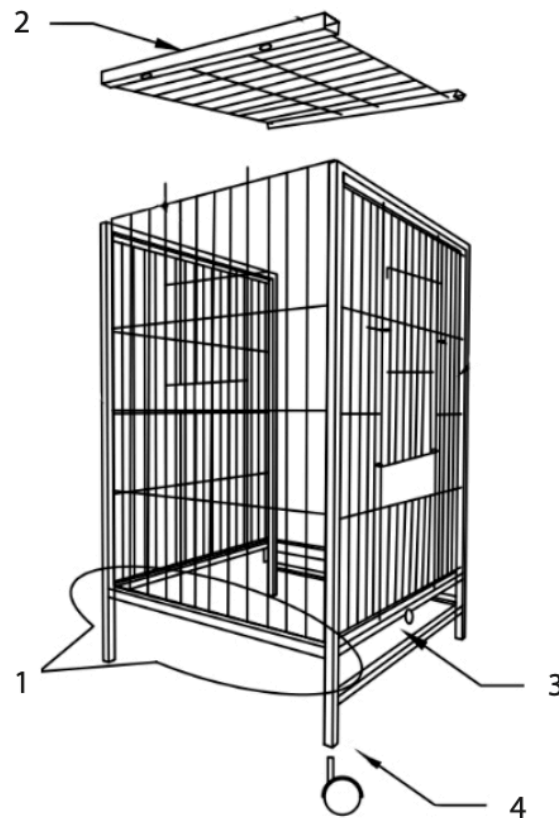

## 5. WO SOLL DER VOGELKÄFIG STEHEN?

Beachten Sie bei der Suche nach einem Standort für den Käfig die folgenden Punkte:

1. **Natürliches Licht:** Stellen Sie den Käfig an einem Ort mit natürlichem Licht auf, aber vermeiden Sie direkte Sonneneinstrahlung, da dies zu übermäßiger Hitze und Stress für die Vögel führen kann.
2. **Ruhige Umgebung:** Suchen Sie eine ruhige Umgebung ohne viel Publikumsverkehr, damit sich Ihre Vögel sicher und wohl fühlen. Vermeiden Sie Orte in der Nähe von Fernsehern, Stereoanlagen oder lauten Geräten.
3. **Geeignete Temperatur:** Dieser Käfig kann sowohl im Innen- als auch im Außenbereich aufgestellt werden, aber achten Sie immer darauf, dass der Standort eine angenehme und komfortable Temperatur für Ihre Vögel bietet. Vermeiden Sie Zugluft oder zu kalte oder zu heiße Plätze.
4. **Vermeiden Sie toxische Umgebungen:** Halten Sie den Käfig von Orten fern, an denen sie Zigarettenrauch, Chemikalien oder gesundheitsschädlichen Dämpfen ausgesetzt sein könnten.
5. **Soziale Interaktion:** Stellen Sie den Käfig an einen Ort, an dem Sie Zeit mit Ihren Vögeln verbringen können, wo Sie mit ihnen interagieren und ihr Verhalten beobachten können.
6. **Nicht in der Nähe von Haustieren:** Wenn Sie andere Haustiere haben, stellen Sie den Käfig nicht an einem Ort auf, an dem sie Ihre Vögel stören oder stressen könnten.

Wenn Sie diese Empfehlungen befolgen, bieten Sie Ihren Vögeln ein sicheres, ruhiges und für ihr Wohlbefinden förderliches Umfeld. Denken Sie daran, dass dies weitgehend von der Umgebung abhängt, die Sie schaffen.

## 6. WARTUNG UND REINIGUNG

Um den Vogelkäfig zu reinigen und in gutem Zustand zu halten, geben wir Ihnen diese Tipps:

- **Tägliche Reinigung:** Entfernen Sie täglich Futter und Kot aus dem Käfig, um eine saubere und gesunde Umgebung für Ihre Vögel zu schaffen.
- **Wechseln Sie das Hintergrundpapier:** Wechseln Sie die Zeitung oder das Hintergrundpapier im Käfig regelmäßig, mindestens einmal am Tag.
- **Wöchentliches Waschen:** Waschen Sie Sitzstangen, Futterhäuschen und Tränken mindestens einmal pro Woche mit heißem Seifenwasser, um bakterielle Ablagerungen zu entfernen.
- **Monatliche Desinfektion:** Desinfizieren Sie jeden Monat den gesamten Käfig mit einer Essig-Wasser-Lösung oder einem vogelsicheren Desinfektionsmittel.
- **Inspektion:** Überprüfen Sie den Käfig regelmäßig auf Schäden oder abgenutzte Teile, die eine Gefahr für Ihre Vögel darstellen könnten.
- **Wechseln des Spielzeugs:** Waschen Sie das Spielzeug regelmäßig und wechseln Sie es aus, um das Interesse Ihrer Vögel aufrechtzuerhalten und die Entwicklung von Bakterien zu verhindern.
- **Persönliche Hygiene:** Waschen Sie sich vor und nach dem Umgang mit Ihren Vögeln die Hände, um die Übertragung von Krankheiten zu vermeiden.

Denken Sie immer daran, Ihren Vögeln eine saubere und sichere Umgebung zu bieten, denn ein gut gepflegter Käfig fördert ihr Wohlbefinden und ihre Gesundheit.

## 7. SICHERHEITSWARNUNGEN UND VORSICHTSMASSNAHMEN

1. **WARNUNG!** Seien Sie beim Zusammenbau des Vogelkäfigs vorsichtig, um Kratzer oder Verletzungen zu vermeiden.
2. **WARNUNG!** Stellen Sie sicher, dass der Käfig gut ausbalanciert und stabil ist, bevor Sie Ihre Vögel hineinsetzen. Vermeiden Sie es, ihn auf instabile oder schräge Flächen zu stellen.
3. **WARNUNG!** Achten Sie darauf, dass die Abstände zwischen den Gitterstäben des Käfigs für die Größe Ihrer Vögel geeignet sind. Verhindern Sie, dass sie sich einklemmen oder entkommen können.
4. **WARNUNG!** Überprüfen Sie, ob die Käfigtüren und Verriegelungen in gutem Zustand sind und ordnungsgemäß funktionieren, um ein Entweichen zu verhindern.
5. **WARNUNG!** Legen Sie keine kleinen Gegenstände in den Käfig, die von den Vögeln verschluckt werden und ihnen Schaden zufügen könnten.
6. **WARNUNG!** Halten Sie den Käfig von Bereichen fern, in denen die Gefahr eines Sturzes oder eines Aufpralls besteht.
7. **WARNUNG!** Wenn Sie Ihre Vögel zum ersten Mal in den Käfig setzen, sollten Sie sie genau beobachten, um sicherzustellen, dass sie sich anpassen und keine Probleme auftreten.

8. **WARNUNG!** Lassen Sie Ihre Vögel nicht unbeaufsichtigt, wenn sie sich außerhalb des Käfigs befinden, insbesondere wenn sich andere Haustiere oder Kinder in der Nähe befinden. Sie könnten verletzt oder erwürgt werden.
9. **WARNUNG!** Vermeiden Sie das Rauchen in der Nähe der Vögel oder im Haus, wenn sich Vögel im Käfig befinden, da es für sie giftig sein kann.
10. **WARNUNG!** Überladen Sie den Käfig nicht mit zu viel Spielzeug oder Zubehör, sondern lassen Sie den Vögeln genügend Platz, damit sie sich bequem bewegen können.

## 8. GARANTIEBEDINGUNGEN

Für dieses Produkt gilt eine 3-jährige Garantie gegen Fabrikationsfehler

Vielen Dank, dass Sie sich für diesen NINFA Vogelkäfig entschieden haben! Wir wissen Ihr Vertrauen in unsere Produkte zu schätzen. Wir sind bestrebt, Ihnen die beste Qualität und den besten Service zu bieten.

Wir sind sicher, dass Sie an Ihrem neuen NINFA genauso viel Freude haben werden, wie wir an der Erstellung für Sie. Wenn Sie Fragen haben oder Hilfe benötigen, zögern Sie bitte nicht, uns unter **clientes@mobiclinic.com** zu kontaktieren.

Vielen Dank, dass Sie sich bei Mobiclinic angemeldet haben! Wir sind hier, um Ihnen zu helfen.

**IMPORTANTE**

Guarde as instruções para referência futura. Leia estas instruções antes de utilizar este produto. Requer a montagem por um adulto.

Obrigado por ter escolhido a gaiola para pássaros NINFA! Neste manual encontrará todas as informações necessárias para a montagem, utilização e manutenção correta e segura deste produto.

Em seguida, encontrará uma descrição pormenorizada das suas características, objectivos e recomendações:

**OBJECTIVO DO PRODUTO**

Com esta gaiola para pássaros, pode proporcionar um ambiente seguro e confortável ao seu pássaro. A gaiola é a casa do pássaro, onde ele passará a maior parte do seu tempo, pelo que é essencial que cumpra determinados objectivos, como a segurança, a contenção, o bem-estar, a higiene ou a adaptação.

**1. CARACTERÍSTICAS DO PRODUTO**

<b>NOME</b>	Gaiola para pássaros
<b>MODELO</b>	NINFA
<b>REFERÊNCIA</b>	J-00004/01
<b>PESO DO PRODUTO</b>	6,5 KG
<b>DIMENSÕES DO PRODUTO</b>	95*43*61,5 cm
<b>MATERIAIS</b>	Metal
<b>OUTRAS CARACTERÍSTICAS</b>	<ul style="list-style-type: none"> <li>• Altura total: 95 cm / Altura da gaiola (apenas espaço de vida): 72 cm</li> <li>• Largura total: 61,5 cm</li> <li>• Profundidade total: 43 cm</li> <li>• Medida entre grelhas: 1 cm</li> <li>• 2 rodas orientáveis + 2 rodas com travão</li> <li>• Oito portas</li> <li>• Inclui: 2 comedouros, 2 bebedouros e 4 poleiros de apoio</li> <li>• Tabuleiro de plástico amovível</li> </ul>

## 2. PEÇAS E COMPONENTES

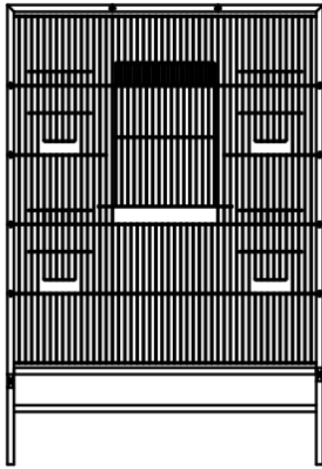

Parte frontal x1

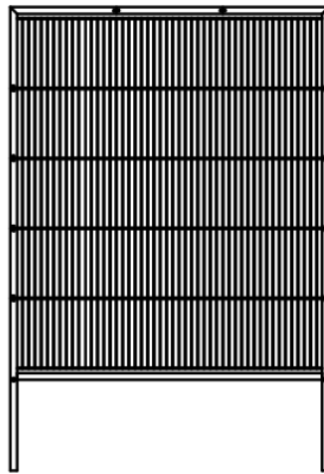

Traseira x1

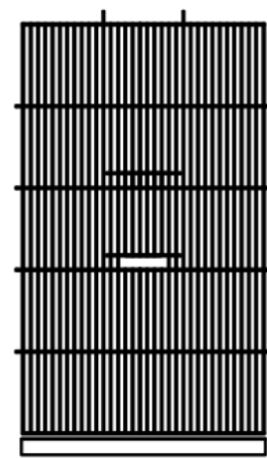

Parte lateral x2

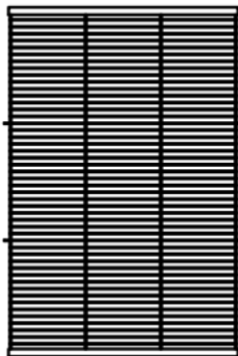

Parte superior x1

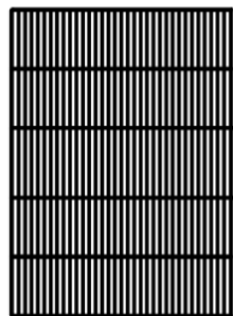

Parte inferior x1

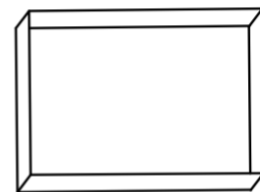

Tabuleiro

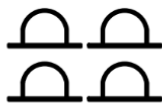

Comedouros/bebedouros x4



Parafusos x8



Ferramentas x1



Cabide de madeira x4



Rodas x4

### 3. DIMENSÕES DO PRODUTO

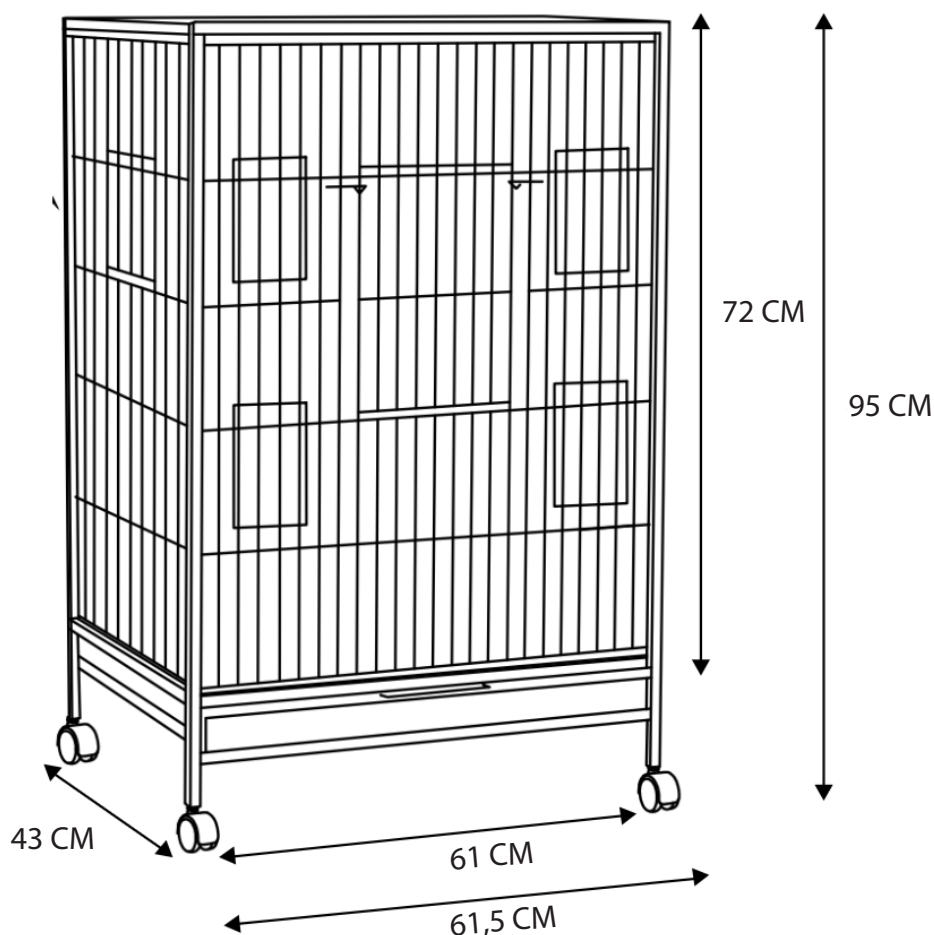

### 4. INSTRUÇÕES DE MONTAGEM

PASSO 1 - Colocar as partes laterais entre as partes dianteira e traseira. aparafuse-as e certifique-se de que todas as extremidades estão dentro dos orifícios da parte dianteira e traseira.

PASSO 2 - Coloque a parte superior no corpo da gaiola, certificando-se de que todas as extremidades dos fios estão colocadas dentro dos orifícios das partes dianteira e traseira.

PASSO 3 - Insira o fundo e o tabuleiro nas suas próprias guias.

PASSO 4 - Aparafusar as rodas nas porcas do suporte da gaiola.

PASSO 5 - Por fim, coloque os poleiros de madeira e os comedouros em boas posições no interior da gaiola. E agora, esta gaiola está pronta para os seus pássaros.

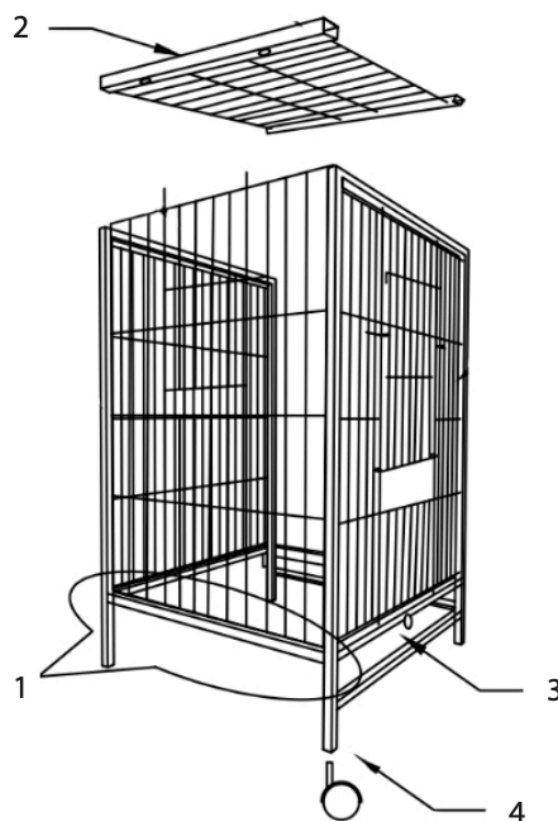

## 5. ONDE COLOCAR A GAIOLA PARA PÁSSAROS?

Ao procurar um local para a gaiola, tenha em conta os seguintes pontos

1. **Luz natural:** Coloque a gaiola num local com luz natural, mas evite a exposição direta a luz solar forte, que pode causar calor excessivo e stress para as aves.
2. **Área tranquila:** Procure uma área tranquila sem muito tráfego pedonal para que as suas aves se sintam seguras e confortáveis. Evite locais perto de televisões, aparelhos de som ou electrodomésticos ruidosos.
3. **Temperatura adequada:** Esta gaiola pode ser colocada tanto em áreas interiores como exteriores, mas certifique-se sempre de que o local oferece uma temperatura agradável e confortável para as suas aves. Evite correntes de ar ou locais demasiado frios ou demasiado quentes.
4. **Evitar ambientes tóxicos:** Manter a gaiola afastada de locais onde possa estar exposta a fumo de cigarro, produtos químicos ou fumos que possam ser prejudiciais para a sua saúde.
5. **Interação social:** Coloque a gaiola num local onde possa passar tempo com as suas aves, onde possa passar tempo com elas e interagir e observar o seu comportamento.
6. **Longe de animais de estimação:** Se tiver outros animais de estimação, evite colocar a gaiola num local onde estes possam perturbar ou stressar as suas aves.

Ao seguir estas recomendações, proporcionará às suas aves um ambiente seguro, calmo e propício ao seu bem-estar. Não se esqueça de que isso dependerá em grande medida do ambiente que lhe proporcionar.

## 6. MANUTENÇÃO E LIMPEZA

Para limpar e manter a gaiola das aves em boas condições, damos-lhe estas dicas:

- **Limpeza diária:** Retire diariamente os alimentos e as fezes da gaiola para manter um ambiente limpo e saudável para as suas aves.
- **Mudaro papel de fundo:** Mudar regularmente o jornal ou o papel de fundo da gaiola, pelo menos uma vez por dia.
- **Lavagem semanal:** Lave os poleiros, comedouros e bebedouros com água quente e sabão pelo menos uma vez por semana para remover a acumulação de bactérias.
- **Desinfecção mensal:** Todos os meses, desinfecte toda a gaiola utilizando uma solução de vinagre e água ou um desinfetante seguro para as aves.
- **Inspeção:** Inspeccione periodicamente a gaiola para detetar danos ou peças gastas que possam constituir um perigo para as suas aves.
- **Mudança de brinquedos:** Lave e rode os brinquedos regularmente para manter o interesse das suas aves e evitar o desenvolvimento de bactérias.
- **Higiene pessoal:** Lavar as mãos antes e depois de manusear as aves para evitar a transmissão de doenças.

Lembre-se sempre de proporcionar um ambiente limpo e seguro às suas aves, uma vez que uma gaiola bem mantida promove o seu bem-estar e saúde.

## 7. AVISOS DE SEGURANÇA E PRECAUÇÕES

1. **ATENÇÃO!** Tenha cuidado ao montar a gaiola para evitar arranhões ou ferimentos.
2. **ATENÇÃO!** Certifique-se de que a gaiola está bem equilibrada e estável antes de introduzir as suas aves. Evite colocá-la em superfícies instáveis ou inclinadas.
3. **ATENÇÃO!** Certifique-se de que os espaços entre as barras da gaiola são adequados ao tamanho das suas aves. Evite que fiquem presas ou fujam.
4. **ATENÇÃO!** Verificar se as portas e os fechos da gaiola estão em boas condições e funcionam corretamente para impedir a fuga.
5. **ATENÇÃO!** Não coloque pequenos objectos no interior da gaiola ou objectos que possam ser ingeridos pelas aves e causar-lhes danos.
6. **ATENÇÃO!** Mantenha a gaiola afastada de zonas onde exista o risco de cair ou ser atingido.
7. **ATENÇÃO!** Quando introduzir as suas aves na gaiola pela primeira vez, vigie-as de perto para garantir que se adaptam e não apresentam problemas.

8. **ATENÇÃO!** Não deixe as suas aves sem vigilância enquanto estiverem fora da gaiola, especialmente se houver outros animais de estimação ou crianças na zona. Elas podem ser feridas ou estranguladas.
9. **ATENÇÃO!** Evitar fumar perto das aves ou dentro de casa se houver aves na gaiola, pois pode ser tóxico para elas.
10. **ATENÇÃO!** Não sobrecarregar a gaiola com demasiados brinquedos ou acessórios, deixando espaço suficiente para as aves se movimentarem confortavelmente.

## 8. CONDIÇÕES DE GARANTIA

Este produto está coberto por uma garantia de 3 anos contra defeitos de fabrico

Obrigado por ter escolhido esta gaiola para pássaros NINFA! Agradecemos a sua confiança nos nossos produtos. Estamos empenhados em fornecer-lhe a melhor qualidade e serviço.

Sabemos que vai gostar tanto do seu novo NINFA como nós gostámos de o criar para si. Se tiver alguma dúvida ou precisar de ajuda, não hesite em contactar-nos através do endereço **clientes@mobiclinic.com**.

obrigado por se ter juntado à Mobiclinic! Estamos aqui para o ajudar.

**BELANGRIJK**

Bewaar deze instructies voor toekomstig gebruik. Lees deze instructies voordat u dit product gebruikt. Montage door een volwassene vereist.

Bedankt voor het kiezen van de NINFA vogelkooi! In deze handleiding vindt u alle informatie die u nodig hebt om dit product correct en veilig te monteren, gebruiken en onderhouden.

Hieronder vind je een gedetailleerde beschrijving van de kenmerken, doeleinden en aanbevelingen:

**DOEL VAN HET PRODUCT**

Met deze vogelkooi kun je je vogel een veilige en comfortabele omgeving bieden. De kooi is het huis van de vogel, waar hij het grootste deel van zijn tijd doorbrengt, dus het is essentieel dat de kooi voldoet aan bepaalde doelstellingen, zoals veiligheid, omheining, welzijn, hygiëne of aanpassing.

**1. PRODUCTKENMERKEN**

<b>NAAM</b>	Vogelkooi
<b>MODEL</b>	NINFA
<b>REFERENTIE</b>	J-00004/01
<b>PRODUCT GEWICHT</b>	6,5 KG
<b>PRODUCTAFMETINGEN</b>	95*43*61,5 cm
<b>MATERIALEN</b>	Metaal
<b>ANDERE KENMERKEN</b>	<ul style="list-style-type: none"> <li>• Totale hoogte: 95 cm / Hoogte kooi (alleen leefruimte): 72 cm</li> <li>• Totale breedte: 61,5 cm</li> <li>• Totale diepte: 43 cm</li> <li>• Meting tussen roosters: 1 cm</li> <li>• 2 zwenkwielen + 2 zwenkwielen met rem</li> <li>• Acht deuren</li> <li>• Inclusief: 2 voerbakken, 2 drinkbakken en 4 zitstokken voor ondersteuning</li> <li>• Verwijderbare plastic lade</li> </ul>

## 2. ONDERDELEN EN COMPONENTEN

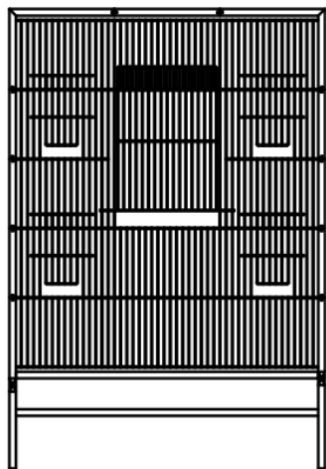

Vorstuk x1

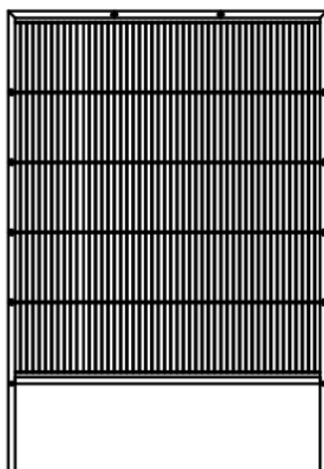

Achter x1

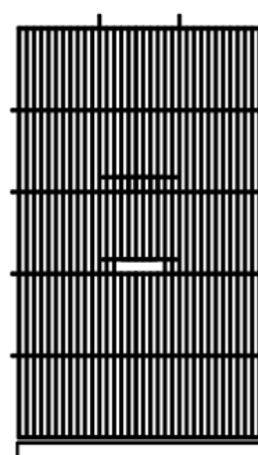

Zijstuk x2

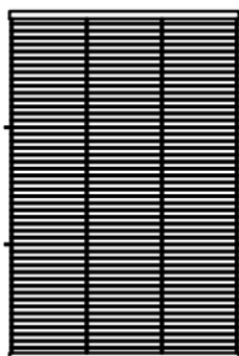

Bovenste deel x1

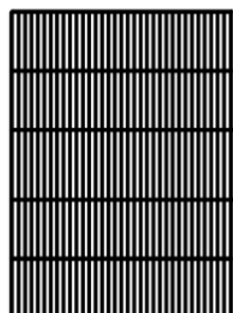

Onderste deel x1

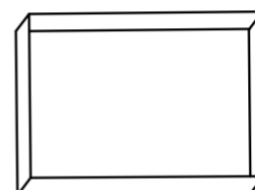

Dienblad

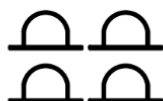

Voer/drinkbakken x4



Schroeven x8



Gereedschap x1

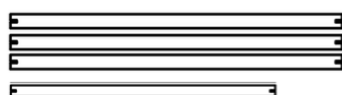

Houten hanger x4



Wielen x4

### 3. PRODUCTAFMETINGEN

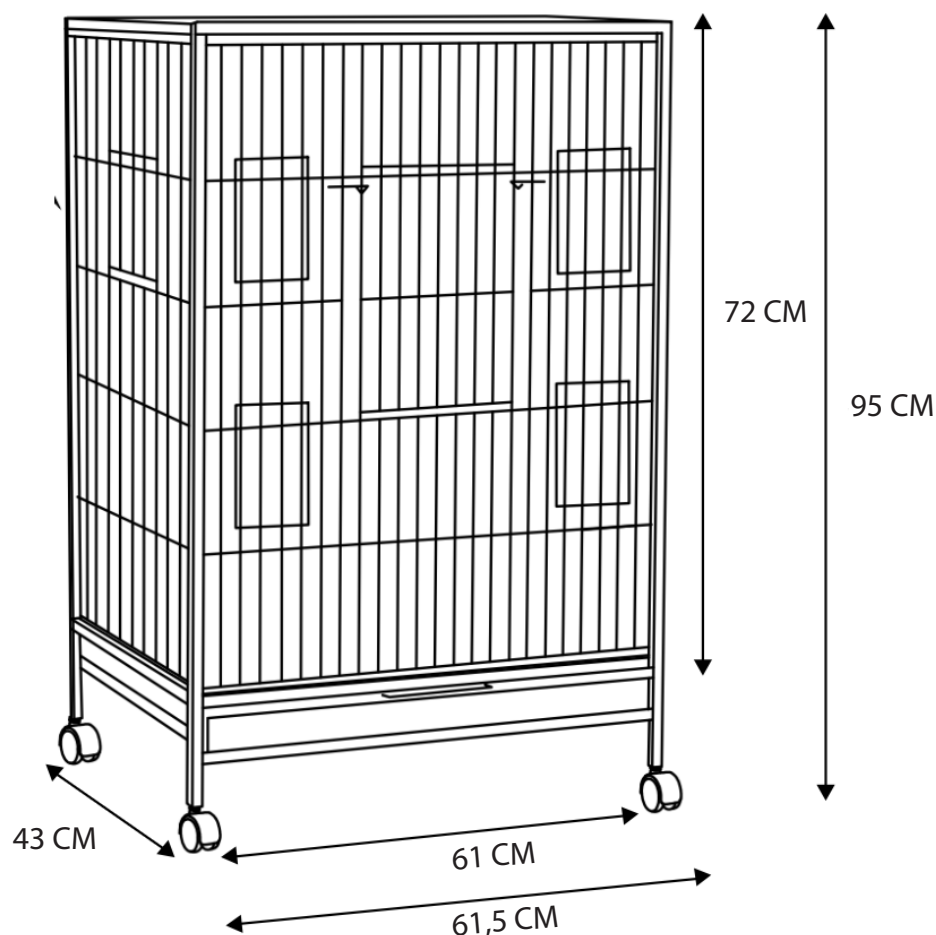

### 4. MONTAGEHANDLEIDING

STAP 1 - Plaats de zijkanten tussen de voor- en achterkant. schroef ze aan elkaar en zorg ervoor dat alle uiteinden in de gaten aan de voor- en achterkant zitten.

STAP 2 - Plaats het bovenste deel op de body van de kooi, zorg ervoor dat alle draadeinden in de gaten van het voorste en achterste deel zitten.

STAP 3 - Plaats de bodem en de lade in hun eigen geleiders.

STAP 4 - Schroef de wielen op de moeren van de kooiconstructie.

STAP 5 - Plaats ten slotte de houten zitstokken en voederbakken op de juiste plaats in de kooi. En nu is deze kooi klaar voor uw vogels.

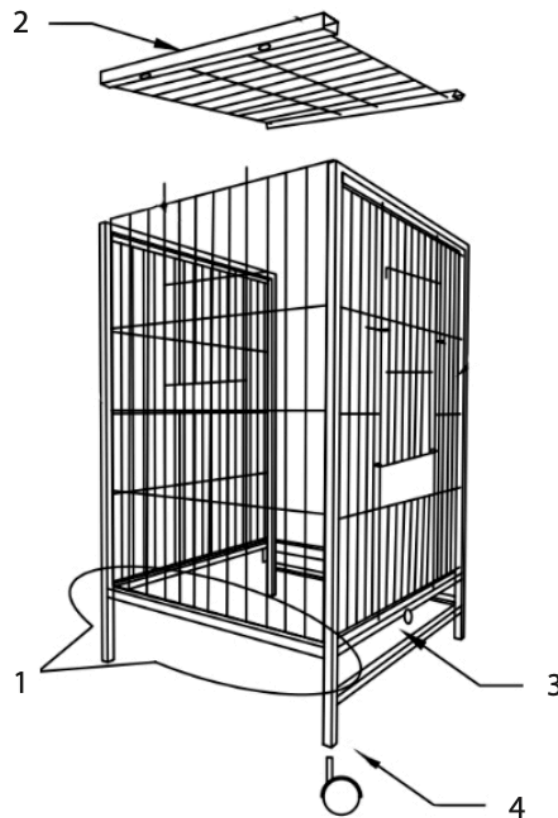

## 5. WAAR PLAATS IK DE VOGELKOOI?

Houd rekening met de volgende punten bij het zoeken naar een locatie voor de kooi:

1. **Natuurlijk licht:** plaats de kooi op een plek met natuurlijk licht, maar vermijd directe blootstelling aan sterk zonlicht, dat kan overmatige hitte en stress bij de vogels veroorzaken.
2. **Rustige omgeving:** Zoek een rustige plek zonder veel voetgangers zodat je vogels zich veilig en op hun gemak voelen. Vermijd plaatsen in de buurt van televisies, stereo's of lawaaierige apparaten.
3. **Geschikte temperatuur:** Deze kooi kan zowel binnen als buiten geplaatst worden, maar zorg er altijd voor dat de locatie een aangename en comfortabele temperatuur biedt voor uw vogels. Vermijd tocht of plaatsen die te koud of te warm zijn.
4. **Vermijd giftige omgevingen:** Houd de kooi uit de buurt van plaatsen waar ze blootgesteld kunnen worden aan sigarettenrook, chemicaliën of dampen die schadelijk kunnen zijn voor hun gezondheid.
5. **Sociale interactie:** Plaats de kooi op een plek waar je tijd met je vogels kunt doorbrengen, waar je tijd met ze kunt doorbrengen en interactie kunt hebben en hun gedrag kunt observeren.
6. **Uit de buurt van huisdieren:** Als je andere huisdieren hebt, plaats de kooi dan niet op een plek waar ze je vogels kunnen storen of stress bezorgen.

Door deze aanbevelingen op te volgen, geef je je vogels een omgeving die veilig en rustig is en hun welzijn bevordert. Onthoud dat dit grotendeels afhangt van de omgeving die je biedt.

## 6. ONDERHOUD EN REINIGING

Om de vogelkooi goed schoon te maken en te houden, geven we je deze tips:

- **Dagelijks schoonmaken:** verwijder dagelijks voedsel en uitwerpselen uit de kooi om een schone en gezonde omgeving voor je vogels te behouden.
- **Vervang het achtergrondpapier:** Vervang de krant of het achtergrondpapier in de kooi regelmatig, minstens een keer per dag.
- **Wekelijks wassen:** Was zitstokken, voederbakken en drinkbakken minstens een keer per week met heet zeepwater om bacteriën te verwijderen.
- **Maandelijkse ontsmetting:** Ontsmet elke maand de hele kooi met een oplossing van azijn en water of een ontsmettingsmiddel dat geschikt is voor vogels.
- **Inspectie:** Inspecteer de kooi regelmatig op beschadigingen of versleten onderdelen die een gevaar kunnen vormen voor uw vogels.
- **Speelgoed vervangen:** Was en wissel speelgoed regelmatig af om de interesse van uw vogels te behouden en de ontwikkeling van bacteriën te voorkomen.
- **Persoonlijke hygiëne:** Was je handen voor en na het aanraken van je vogels om ziekteoverdracht te voorkomen.

Zorg altijd voor een schone en veilige omgeving voor je vogels, want een goed onderhouden kooi bevordert hun welzijn en gezondheid.

## 7. VEILIGHEIDSWAARSCHUWINGEN EN VOORZORGSMaatregelen

1. **WAARSCHUWING!** Wees voorzichtig bij het in elkaar zetten van de vogelkooi om krassen of verwondingen te voorkomen.
2. **WAARSCHUWING!** Zorg ervoor dat de kooi goed uitgebalanceerd en stabiel is voordat u uw vogels introduceert. Plaats de kooi niet op een onstabiele of hellende ondergrond.
3. **WAARSCHUWING!** Zorg ervoor dat de ruimte tussen de tralies van de kooi geschikt is voor de grootte van uw vogels. Voorkom dat ze bekneld raken of ontsnappen.
4. **WAARSCHUWING!** Controleer of de deuren en grendels van de kooi in goede staat zijn en goed functioneren om ontsnappen te voorkomen.
5. **WAARSCHUWING!** Plaats geen kleine voorwerpen in de kooi of voorwerpen die door de vogels ingeslikt kunnen worden en hen schade kunnen berokkenen.
6. **WAARSCHUWING!** Houd de kooi uit de buurt van plaatsen waar het risico bestaat om te vallen of te worden geraakt.
7. **WAARSCHUWING!** Wanneer u uw vogels voor het eerst in de kooi introduceert, moet u ze goed in de gaten houden om ervoor te zorgen dat ze zich aanpassen en geen problemen veroorzaken.

8. **WAARSCHUWING!** Laat uw vogels niet zonder toezicht als ze uit de kooi zijn, vooral als er andere huisdieren of kinderen in de buurt zijn. Ze kunnen gewond raken of gewurgd worden.
9. **WAARSCHUWING!** Vermijd roken in de buurt van vogels of in huis als er vogels in de kooi zitten, want het kan giftig voor ze zijn.
10. **WAARSCHUWING!** Overlaad de kooi niet met te veel speelgoed of accessoires, maar laat genoeg ruimte over zodat de vogels zich comfortabel kunnen bewegen.

## 8. GARANTIEVOORWAARDEN

Voor dit product geldt een garantie van 3 jaar op fabricagefouten

Bedankt voor het kiezen van deze NINFA vogelkooi! Wij waarderen uw vertrouwen in onze producten. We doen er alles aan om u de beste kwaliteit en service te bieden.

We weten dat je net zoveel plezier zult beleven aan je nieuwe NINFA als wij aan het maken ervan voor jou. Als je vragen hebt of hulp nodig hebt, aarzel dan niet om contact met ons op te nemen via **clientes@mobiclinic.com**.

Bedankt dat je bij Mobiclinic hebt aangesloten! We zijn er om je te helpen.

**VIKTIGT**

Förvara dessa anvisningar för framtida bruk. Läs dessa anvisningar innan du använder produkten. Kräver montering av en vuxen person.

Tack för att du har valt NINFA fågelbur! I denna bruksanvisning hittar du all information du behöver för att montera, använda och underhålla denna produkt på ett korrekt och säkert sätt.

Nedan hittar du en detaljerad beskrivning av dess egenskaper, syften och rekommendationer:

**PRODUKTENS SYFTE**

Med den här fågelburen kan du skapa en säker och bekväm miljö för din fågel. Buren är fågelns hem, där den kommer att tillbringa större delen av sin tid, så det är viktigt att den uppfyller vissa mål, såsom säkerhet, inneslutning, välfärd, hygien eller anpassning.

**1. PRODUKTEGENSKAPER**

<b>NAMN</b>	Fågelbur
<b>MODELL</b>	NINFA
<b>REFERENS</b>	J-00004/01
<b>PRODUKTENS VIKT</b>	6,5 KG
<b>PRODUKTENS MÅTT</b>	95*43*61,5 cm
<b>MATERIAL</b>	Metall
<b>ANDRA EGENSKAPER</b>	<ul style="list-style-type: none"> <li>• Total höjd: 95 cm / Burens höjd (endast bostadsutrymme): 72 cm</li> <li>• Total bredd: 61,5 cm</li> <li>• Totalt djup: 43 cm</li> <li>• Mätning mellan rutorna: 1 cm</li> <li>• 2 styrbara länkhjul + 2 länkhjul med broms</li> <li>• Åtta dörrar</li> <li>• Innehåller: 2 matare, 2 drickare och 4 sittpin-nar för stöd</li> <li>• Löstagbar plastbricka</li> </ul>

## 2. DELAR OCH KOMPONENTER

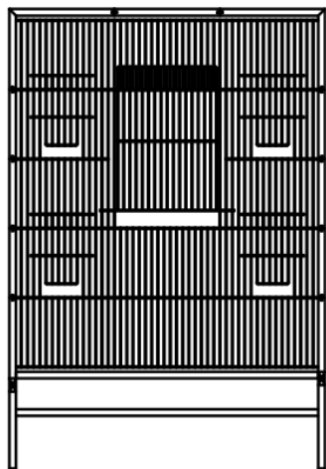

Framre del x1

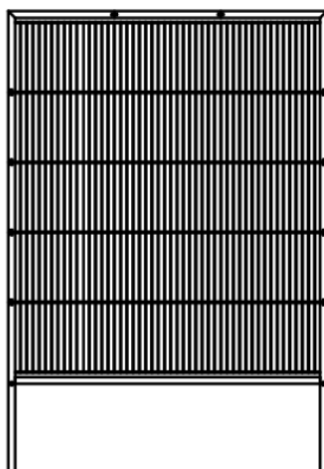

Bakre del x1

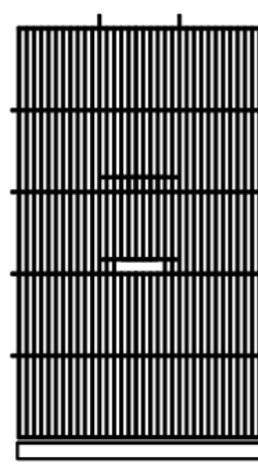

Sidodel x2

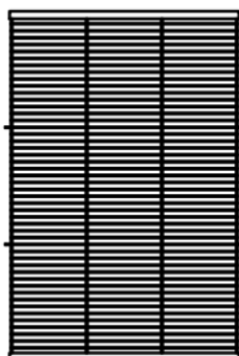

Övre del x1

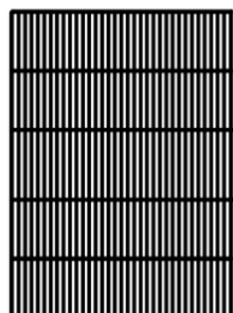

Nedre del x1

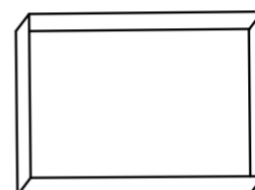

Brickan

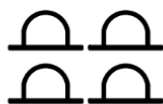

Foder- och dricksvattentråg x4



Skrudar x8



Verktyg x1

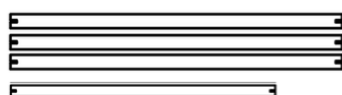

Hängare i trä x4



Fälgar x4

### 3. PRODUKTENS MÅTT

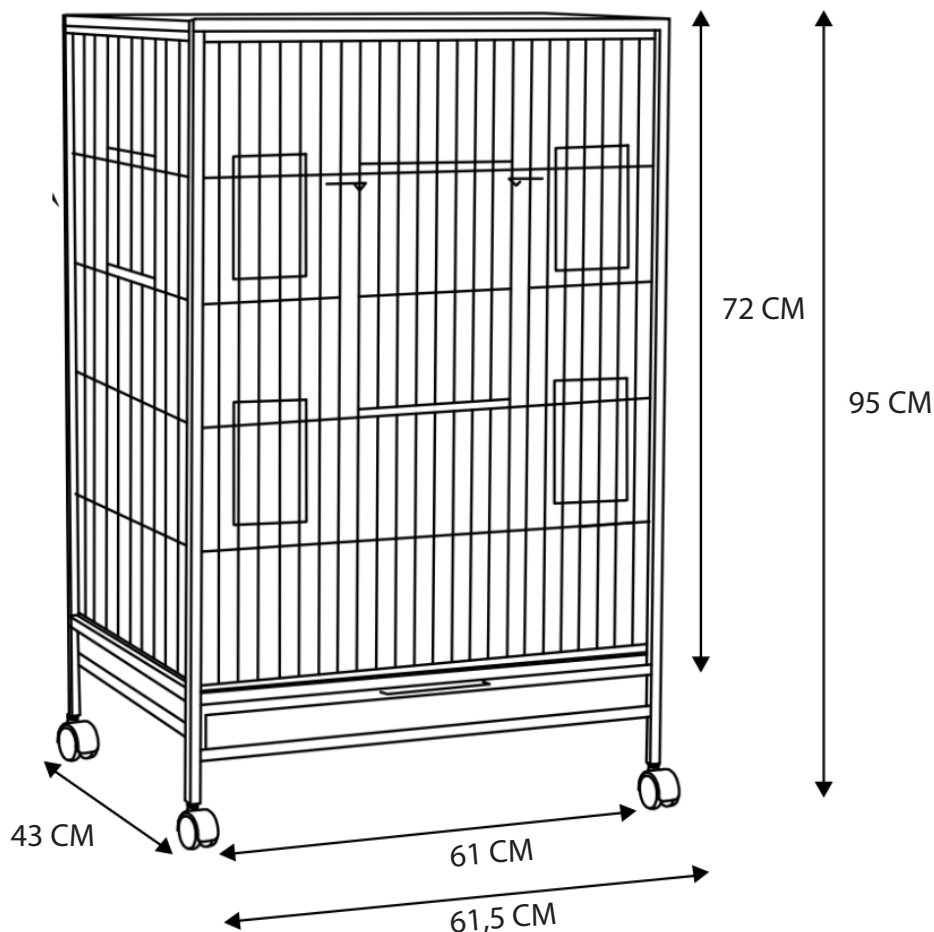

### 4. MONTERINGSANVISNINGAR

STEG 1 - Placera sidodelarna mellan de främre och bakre delarna. skruva ihop dem och se till att alla ändar sitter i hålen på fram- och baksidan.

STEG 2 - Placera den övre delen på burens kropp och se till att alla trådändar är placerade i hålen på de främre och bakre delarna.

STEG 3 - Sätt in botten och fack i sina egna styrningar.

STEG 4 - Skruva fast hjulen på burfästets muttrar.

STEG 5 - Placera slutligen sittpinnarna och foderautomaterna i trä på bra ställen i buren. Och nu är buren redo för dina fåglar.

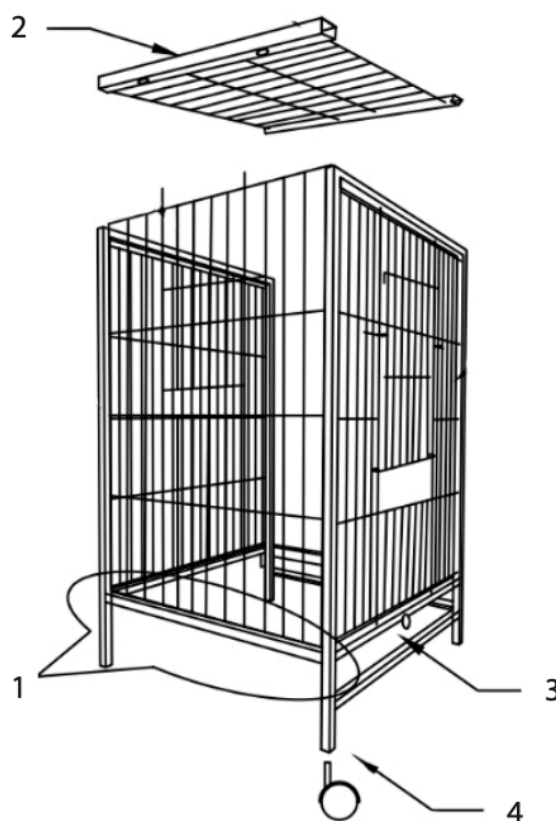

## 5. VAR SKA MAN PLACERA FÅGELBUREN?

Tänk på följande punkter när du letar efter en plats för buren:

1. **Naturligt ljus:** Placera buren på en plats med naturligt ljus, men undvik direkt exponering för starkt solljus, eftersom det kan orsaka överdriven värme och stress för fåglarna.
2. **Lugnt område:** Leta efter ett lugnt område utan mycket gångtrafik så att dina fåglar känner sig trygga och bekväma. Undvik platser nära tv-apparater, stereoanläggningar eller bullriga apparater.
3. **Lämplig temperatur:** Den här buren kan placeras både inomhus och utomhus, men se alltid till att platsen erbjuder en behaglig och bekväm temperatur för dina fåglar. Undvik drag eller platser som är för kalla eller för varma.
4. **Undvik giftiga miljöer:** Håll buren borta från platser där de kan utsättas för cigarettök, kemikalier eller ångor som kan vara skadliga för deras hälsa.
5. **Social interaktion:** Placera buren på en plats där du kan tillbringa tid med dina fåglar, där du kan tillbringa tid med dem och interagera och observera deras beteende.
6. **Bort från husdjur:** Om du har andra husdjur ska du undvika att placera buren på en plats där de kan störa eller stressa dina fåglar.

Genom att följa dessa rekommendationer kommer du att ge dina fåglar en miljö som är säker, lugn och främjar deras välbefinnande. Kom ihåg att detta till stor del beror på den miljö du tillhandahåller.

## 6. UNDERHÅLL OCH RENGÖRING

För att rengöra och hålla fågelburen i rätt skick ger vi dig dessa tips:

- **Daglig rengöring:** Ta bort mat och avföring från buren varje dag för att upprätthålla en ren och hälsosam miljö för dina fåglar.
- **Bytbakgrundspapper:** Byt tidning eller bakgrundspapper i buren regelbundet, minst en gång om dagen.
- **Tvätt** varje vecka: Tvätta sittpinnar, matare och drickare med varmt tvålatten minst en gång i veckan för att avlägsna bakteriebeläggningar.
- **Desinficering varjemånad:** Desinficera hela buren varje månad med en lösning av vinäger och vatten eller ett fågelsäkert desinfektionsmedel.
- **Inspektion:** Inspektera regelbundet buren för att upptäcka skador eller slitna delar som kan utgöra en fara för dina fåglar.
- **Byta leksaker:** Tvätta och byt ut leksakerna regelbundet för att bibehålla fåglarnas intresse och förhindra bakterieutveckling.
- **Personlig hygien:** Tvätta händerna före och efter hantering av fåglarna för att undvika överföring av sjukdomar.

Tänk alltid på att ge dina fåglar en ren och säker miljö, eftersom en välskött bur främjar deras välbefinnande och hälsa.

## 7. SÄKERHETSVARNINGAR OCH FÖRSIKTIGHETSÅTGÄRDER

1. **VARNING!** Var försiktig när du monterar fågelburen för att undvika repor eller skador.
2. **VARNING!** Se till att buren är välbalanserad och stabil innan du sätter in dina fåglar. Undvik att placera den på instabila eller sluttande ytor.
3. **VARNING!** Se till att utrymmet mellan burens galler är anpassat till fåglarnas storlek. Förhindra att de fastnar eller rymmer.
4. **VARNING!** Kontrollera att burens dörrar och spärrar är i gott skick och fungerar som de ska för att förhindra rymning.
5. **VARNING!** Placera inte små föremål i buren eller föremål som fåglarna kan få i sig och skada dem.
6. **VARNING!** Håll buren borta från områden där det finns risk för fall eller slag.
7. **VARNING!** När du sätter fåglarna i buren för första gången ska du hålla dem under uppsikt så att de anpassar sig och inte orsakar problem.

8. **WARNING!** Lämna inte fåglarna utan uppsikt när de är ute ur buren, särskilt inte om det finns andra husdjur eller barn i närheten. De kan skadas eller strypas.
9. **WARNING!** Undvik att röka i närheten av fåglarna eller inne i huset om det finns fåglar i buren, eftersom det kan vara giftigt för dem.
10. **WARNING!** Överbelasta inte buren med för många leksaker eller tillbehör, utan lämna tillräckligt med utrymme för att fåglarna ska kunna röra sig bekvämt.

## 8. GARANTIVILLKOR

Denna produkt omfattas av en 3-års garanti mot tillverkningsfel

Tack för att du valde denna NINFA fågelbur! Vi uppskattar ditt förtroende för våra produkter. Vi är fast beslutna att förse dig med bästa kvalitet och service.

Vi vet att du kommer att njuta av din nya NINFA lika mycket som vi njöt av att skapa den åt dig. Om du har några frågor eller behöver hjälp, tveka inte att kontakta oss på: **clientes@mobiclinic.com**.

Tack för att du går med i Mobiclinic! Vi är här för att hjälpa dig.

**WAŻNE**

Zachowaj niniejsze instrukcje do wykorzystania w przyszłości. Przed użyciem produktu należy przeczytać niniejszą instrukcję. Wymaga montażu przez osobę dorosłą.

Dziękujemy za wybranie klatki dla ptaków NINFA! W niniejszej instrukcji znajdziesz wszystkie informacje potrzebne do prawidłowego i bezpiecznego montażu, użytkowania i konserwacji tego produktu.

Poniżej znajduje się szczegółowy opis jego cech, celów i zaleceń:

**PRZEZNACZENIE PRODUKTU**

Dzięki tej klatce dla ptaków możesz zapewnić im bezpieczne i komfortowe środowisko. Klatka jest domem ptaka, w którym będzie spędzał większość czasu, dlatego ważne jest, aby spełniała określone cele, takie jak bezpieczeństwo, zamknięcie, dobrostan, higiena lub adaptacja.

**1. CHARAKTERYSTYKA PRODUKTU**

<b>NAZWA</b>	Klatka dla ptaków
<b>MODEL</b>	NINFA
<b>ODNIESIENIE</b>	J-00004/01
<b>WAGA PRODUKTU</b>	6,5 KG
<b>WYMIARY PRODUKTU</b>	95*43*61,5 cm
<b>MATERIAŁY</b>	Metal
<b>INNE WŁAŚCIWOŚCI</b>	<ul style="list-style-type: none"> <li>• Wysokość całkowita: 95 cm / Wysokość klatki (tylko przestrzeń mieszkalna): 72 cm</li> <li>• Całkowita szerokość: 61,5 cm</li> <li>• Całkowita głębokość: 43 cm</li> <li>• Pomiar między siatkami: 1 cm</li> <li>• 2 kółka skrętne + 2 kółka z hamulcami</li> <li>• Osiem drzwi</li> <li>• Zawiera: 2 karmniki, 2 poidła i 4 grzędę do podparcia</li> <li>• Wyjmowana plastikowa taca</li> </ul>

## 2. CZĘŚCI I KOMPONENTY

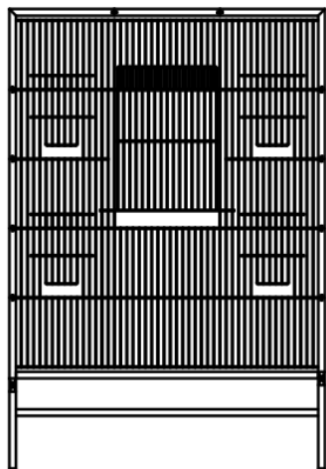

Część przednia x1

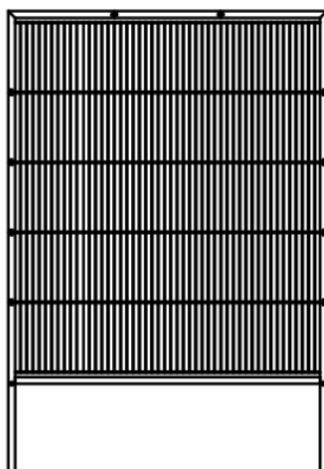

Tył x1

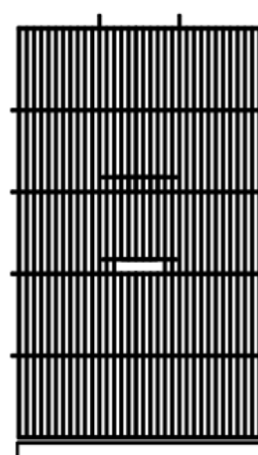

Część boczna x2

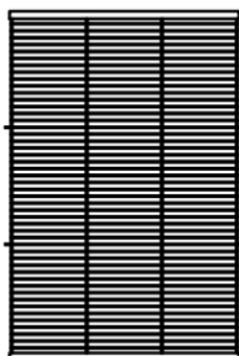

Górna część x1

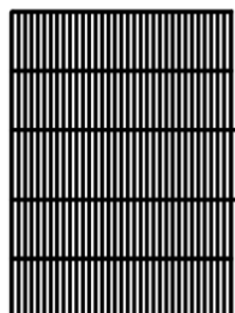

Dolna część x1

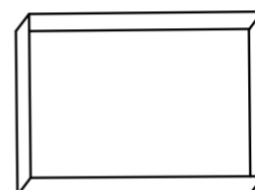

Taca

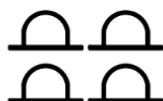

Koryta do karmienia/pojenia x4



Śruby x8



Narzędzia x1

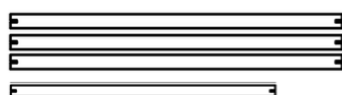

Drewniany wieszak x4



Koła x4

### 3. WYMIARY PRODUKTU

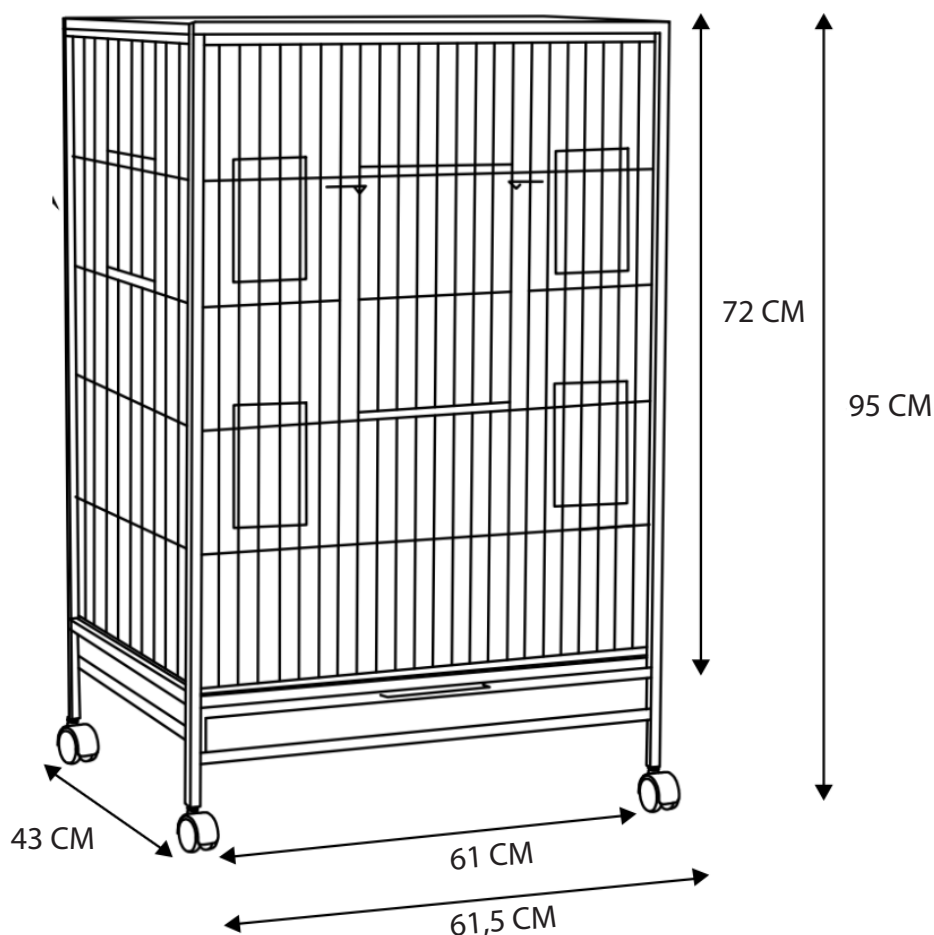

### 4. INSTRUKCJA MONTAŻU

KROK 1 - Umieść części boczne między częściami przednią i tylną. przykręć je do siebie i upewnij się, że wszystkie końce znajdują się w otworach z przodu i z tyłu.

KROK 2 - Umieść górną część na korpusie klatki, upewniając się, że wszystkie końce przewodów znajdują się w otworach przedniej i tylnej części.

KROK 3 - Włóż spód i tacę do odpowiednich prowadnic.

KROK 4 - Przykręć koła do nakrętek wspornika klatki.

KROK 5 - Na koniec umieść drewniane grzędy i karmniki w odpowiednich miejscach wewnątrz klatki. Teraz klatka jest gotowa na przyjęcie ptaków.

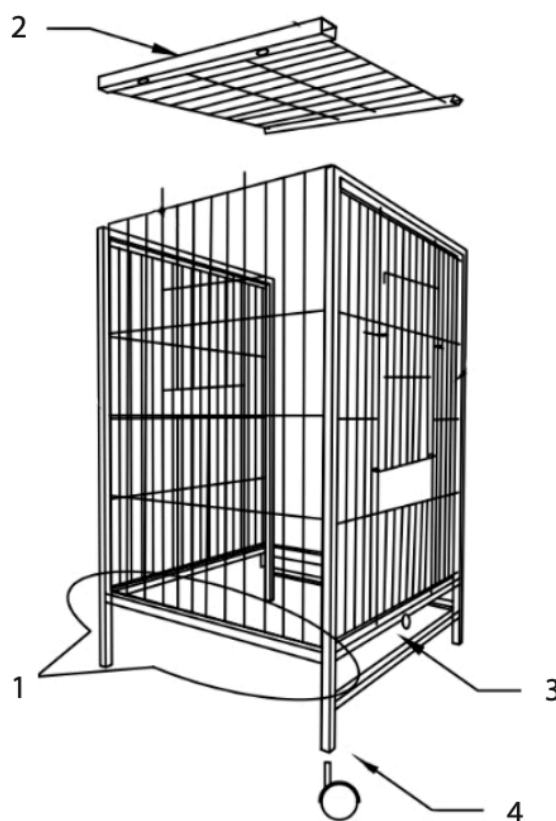

## 5. GDZIE UMIEŚCIĆ KLATKĘ DLA PTAKÓW?

Szukając lokalizacji dla klatki, należy wziąć pod uwagę następujące kwestie:

1. **Naturalne światło:** Umieść klatkę w miejscu z naturalnym światłem, ale unikaj bezpośredniej ekspozycji na silne światło słoneczne, które może powodować nadmierne ciepło i stres u ptaków.
2. **Cichy obszar:** Poszukaj cichego obszaru bez dużego ruchu pieszego, aby ptaki czuły się bezpiecznie i komfortowo. Unikaj miejsc w pobliżu telewizorów, zestawów stereo lub hałaśliwych urządzeń.
3. **Odpowiednia temperatura:** Ta klatka może być umieszczona zarówno w pomieszczeniach, jak i na zewnątrz, ale zawsze upewnij się, że miejsce zapewnia przyjemną i komfortową temperaturę dla ptaków. Unikaj przeciągów lub miejsc, w których jest zbyt zimno lub zbyt gorąco.
4. **Unikaj toksycznych środowisk:** Trzymaj klatkę z dala od miejsc, w których mogą być narażone na dym papierosowy, chemikalia lub opary, które mogą być szkodliwe dla ich zdrowia.
5. **Interakcje społeczne:** Umieść klatkę w miejscu, w którym możesz spędzać czas ze swoimi ptakami, gdzie możesz spędzać z nimi czas, wchodzić w interakcje i obserwować ich zachowanie.
6. **Z dala od zwierząt:** Jeśli masz inne zwierzęta, unikaj umieszczania klatki w miejscu, w którym mogą one przeszkadzać lub stresować ptaki.

Przestrzegając tych zaleceń, zapewnisz swoim ptakom środowisko, które jest bezpieczne, spokojne i sprzyja ich dobremu samopoczuciu. Pamiętaj, że będzie to w dużej mierze zależeć od środowiska, które im zapewnisz.

## 6. KONSERWACJA I CZYSZCZENIE

Aby wyczyścić i utrzymać klatkę dla ptaków we właściwym stanie, przedstawiamy poniższe wskazówki:

- **Codzienne czyszczenie:** Codziennie usuwaj pokarm i odchody z klatki, aby utrzymać czyste i zdrowe środowisko dla ptaków.
- **Zmieniaj papier w tle:** Zmieniaj gazetę lub papier w tle klatki regularnie, przynajmniej raz dziennie.
- **Cotygodniowe mycie:** Myj grzędę, karmidła i poidła gorącą wodą z mydłem przynajmniej raz w tygodniu, aby usunąć nagromadzone bakterie.
- **Comiesięczna dezynfekcja:** Co miesiąc dezynfekuj całą klatkę za pomocą roztworu octu i wody lub bezpiecznego dla ptaków środka dezynfekującego.
- **Inspekcja:** Okresowo sprawdzaj klatkę pod kątem uszkodzeń lub zużytych części, które mogą stanowić zagrożenie dla ptaków.
- **Zmiana zabawek:** Regularnie myj i zmieniaj zabawki, aby utrzymać zainteresowanie ptaków i zapobiec rozwojowi bakterii.
- **Higiena osobista:** Należy myć ręce przed i po pracy z ptakami, aby uniknąć przenoszenia chorób.

Zawsze pamiętaj o zapewnieniu ptakom czystego i bezpiecznego środowiska, ponieważ dobrze utrzymana klatka sprzyja ich dobrostanowi i zdrowiu.

## 7. OSTRZEŻENIA I ŚRODKI OSTROŻNOŚCI

1. **OSTRZEŻENIE!** Zachowaj ostrożność podczas montażu klatki dla ptaków, aby uniknąć zadrapań lub obrażeń.
2. **OSTRZEŻENIE!** Przed wprowadzeniem ptaków upewnij się, że klatka jest dobrze wyważona i stabilna. Należy unikać umieszczania jej na niestabilnych lub pochyłych powierzchniach.
3. **OSTRZEŻENIE!** Upewnij się, że przestrzenie między prętami klatki są odpowiednie do wielkości ptaków. Zapobiegnie to uwięzieniu lub ucieczce ptaków.
4. **OSTRZEŻENIE!** Należy sprawdzić, czy drzwi i zatrzaski klatki są w dobrym stanie i działają prawidłowo, aby zapobiec ucieczce.
5. **OSTRZEŻENIE!** Nie należy umieszczać małych przedmiotów wewnątrz klatki ani przedmiotów, które mogą zostać połknięte przez ptaki i wyrządzić im krzywdę.
6. **OSTRZEŻENIE!** Klatkę należy trzymać z dala od miejsc, w których istnieje ryzyko upadku lub uderzenia.
7. **OSTRZEŻENIE!** Wprowadzając ptaki do klatki po raz pierwszy, należy zachować ścisły nadzór, aby upewnić się, że się zaadaptują i nie będą sprawiać problemów.

8. **OSTRZEŻENIE!** Nie pozostawiaj ptaków bez nadzoru, gdy są poza klatką, zwłaszcza jeśli w pobliżu znajdują się inne zwierzęta lub dzieci. Mogą one zostać zranione lub uduszone.
9. **OSTRZEŻENIE!** Unikaj palenia w pobliżu ptaków lub wewnątrz domu, jeśli w klatce znajdują się ptaki, ponieważ może to być dla nich toksyczne.
10. **OSTRZEŻENIE!** Nie przeładowuj klatki zbyt dużą ilością zabawek lub akcesoriów, pozostawiając ptakom wystarczająco dużo miejsca do wygodnego poruszania się.

## 8. WARUNKI GWARANCJI

Ten produkt jest objęty 3-letnią gwarancją na wady produkcyjne

Dziękujemy za wybranie tej klatki dla ptaków NINFA! Doceniamy Twoje zaufanie do naszych produktów. Dokładamy wszelkich starań, aby zapewnić najlepszą jakość i obsługę.

Wiemy, że będziesz cieszyć się swoim nowym NINFA tak samo, jak my cieszyliśmy się tworząc go dla Ciebie. Jeśli masz jakiegokolwiek pytania lub potrzebujesz pomocy, skontaktuj się z nami pod adresem: **clientes@mobiclinic.com**.

Dziękujemy za dołączenie do Mobiclinic! Jesteśmy tutaj, aby Ci pomóc.

**VIGTIGT**

Opbevar denne vejledning til senere brug. Læs denne vejledning, før du tager produktet i brug. Kræver samling af en voksen.

Tak, fordi du har valgt et NINFA-fuglebur! I denne vejledning finder du alle de oplysninger, du har brug for til at samle, bruge og vedligeholde dette produkt korrekt og sikkert.

Nedenfor finder du en detaljeret beskrivelse af dens egenskaber, formål og anbefalinger:

**FORMÅLET MED PRODUKTET**

Med dette fuglebur kan du skabe et sikkert og behageligt miljø for din fugl. Buret er fuglens hjem, hvor den tilbringer det meste af sin tid, så det er vigtigt, at det opfylder visse mål, f.eks. sikkerhed, indeslutning, velfærd, hygiejne eller tilpasning.

**1. PRODUKTETS EGENSKABER**

<b>NAVN</b>	Fuglebur
<b>MODEL</b>	NINFA
<b>REFERENCE</b>	J-00004/01
<b>PRODUKTVÆGT</b>	6,5 KG
<b>PRODUKTETS DIMENSIONER</b>	95*43*61,5 cm
<b>MATERIALER</b>	Metal
<b>ANDRE EGENSKABER</b>	<ul style="list-style-type: none"> <li>• Total højde: 95 cm / Burets højde (kun opholdsrum): 72 cm</li> <li>• Samlet bredde: 61,5 cm</li> <li>• Samlet dybde: 43 cm</li> <li>• Mål mellem gitre: 1 cm</li> <li>• 2 styrbare hjul + 2 hjul med bremses</li> <li>• Otte døre</li> <li>• Indeholder: 2 foderautomater, 2 drikkedunke og 4 siddepinde til støtte</li> <li>• Aftagelig plastikbakke</li> </ul>

## 2. DELE OG KOMPONENTER

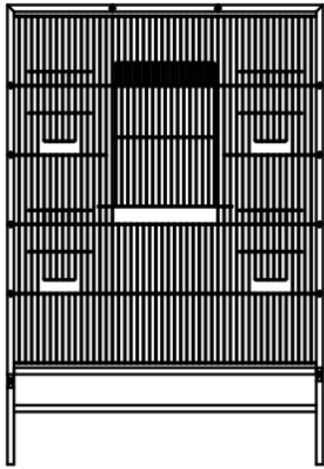

Forreste del x1

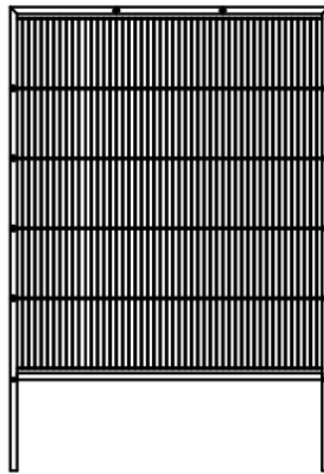

Bageste del x1

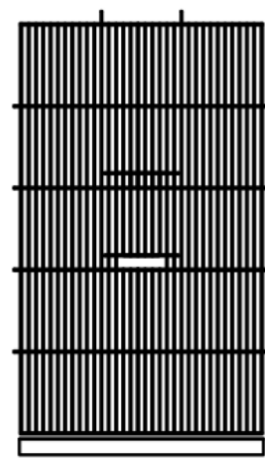

Sidedel x2

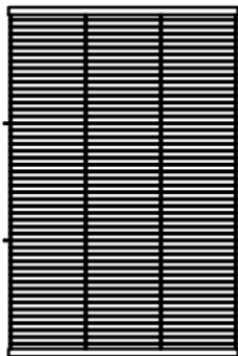

Øverste del x1

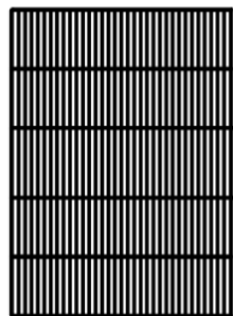

Nederste del x1

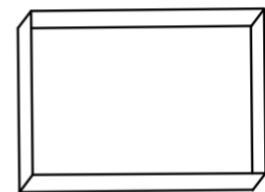

Bakke

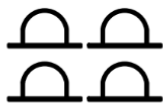

Foder-/drikkebrug x4



Skruer x8



Værktøj x1



Bøjle i træ x4



Følge x4

### 3. PRODUKTETS DIMENSIONER

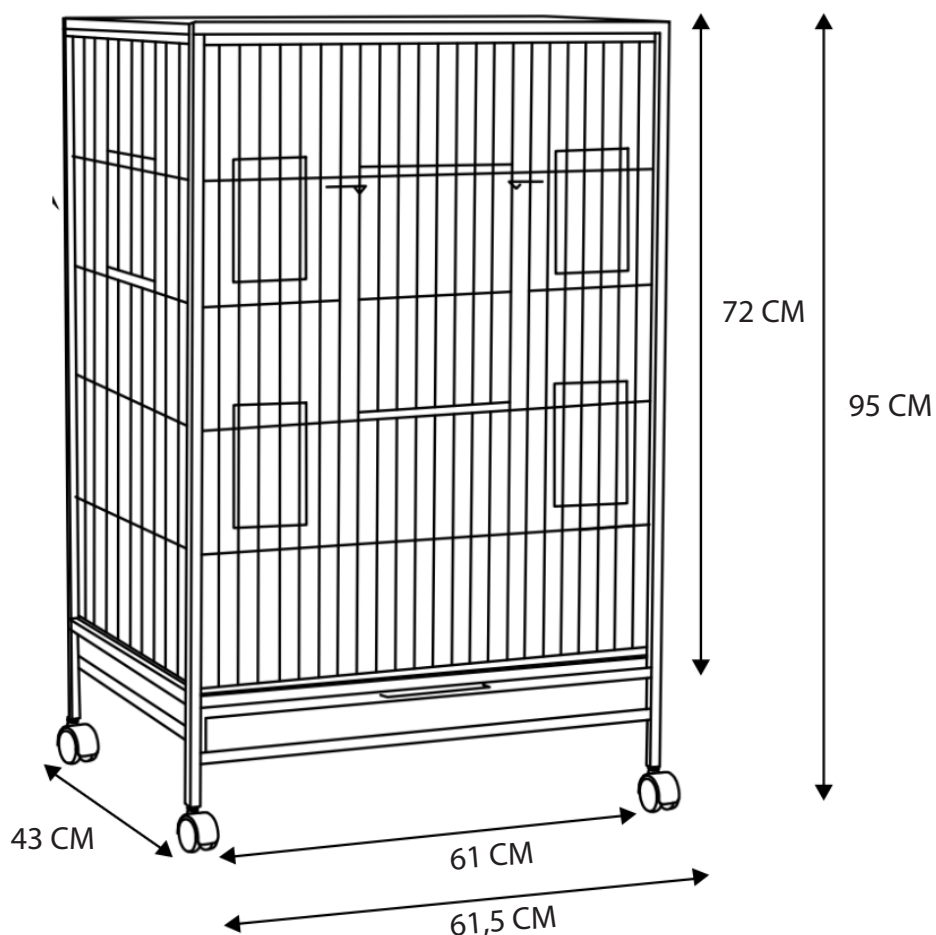

### 4. SAMLEVEJLEDNING

TRIN 1 - Placer sidedelene mellem for- og bagdelene. skru dem sammen, og sørg for, at alle ender er inde i hullerne i for- og bagdelene.

TRIN 2 - Placer den øverste del på burets krop, og sørg for, at alle trådender er placeret i hullerne på den forreste og bageste del.

TRIN 3 - Sæt bunden og bakken ind i deres egne føringer.

TRIN 4 - Skru hjulene på møtrikkerne på burets beslag.

TRIN 5 - Til sidst placerer du siddepinde og foderautomater af træ i gode positioner inde i buret. Og nu er buret klar til dine fugle.

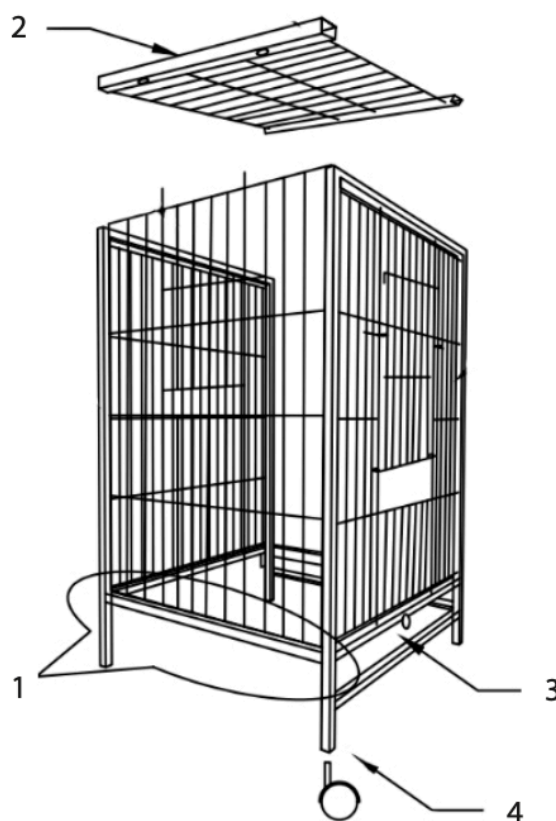

## 5. HVOR SKAL JEG PLACERE FUGLEBURET?

Overvej følgende punkter, når du leder efter en placering til buret:

1. **Naturligt lys:** Placer buret et sted med naturligt lys, men undgå direkte udsættelse for stærkt sollys, som kan forårsage overdreven varme og stress hos fuglene.
2. **Roligt område:** Find et roligt område uden megen trafik, så dine fugle føler sig trygge og godt tilpas. Undgå steder i nærheden af fjernsyn, stereoanlæg eller støjende apparater.
3. **Passende temperatur:** Dette bur kan placeres både indendørs og udendørs, men sørg altid for, at stedet har en behagelig og komfortabel temperatur for dine fugle. Undgå træk eller steder, der er for kolde eller for varme.
4. **Undgå giftige miljøer:** Hold buret væk fra steder, hvor de kan blive udsat for cigaretrøg, kemikalier eller dampe, der kan være skadelige for deres helbred.
5. **Social interaktion:** Placer buret et sted, hvor du kan tilbringe tid med dine fugle, hvor du kan være sammen med dem og observere deres adfærd.
6. **Væk fra kæledyr:** Hvis du har andre kæledyr, skal du undgå at placere buret et sted, hvor de kan forstyrre eller stresser dine fugle.

Ved at følge disse anbefalinger giver du dine fugle et miljø, der er sikkert, roligt og befordrende for deres velbefindende. Husk, at dette i høj grad afhænger af det miljø, du skaber.

## 6. VEDLIGEHOELSE OG RENGØRING

Vi giver dig disse tips til at rengøre og holde fugleburet i den rette stand:

- **Daglig rengøring:** Fjern mad og afføring fra buret hver dag for at opretholde et rent og sundt miljø for dine fugle.
- **Skift baggrundspapir:** Skift avisen eller baggrundspapiret i buret regelmæssigt, mindst en gang om dagen.
- **Ugentlig vask:** Vask siddepinde, foderautomater og drikkedunke med varmt sæbevand mindst en gang om ugen for at fjerne bakteriebelægninger.
- **Månedlig desinfektion:** Hver måned skal du desinficere hele buret med en opløsning af eddike og vand eller et fuglesikkert desinfektionsmiddel.
- **Eftersyn:** Efterse jævnligt buret for skader eller slidte dele, der kan udgøre en fare for dine fugle.
- **Udskiftning af legetøj:** Vask og udskift legetøjet regelmæssigt for at bevare fuglenes interesse og forhindre udvikling af bakterier.
- **Personlig hygiejne:** Vask dine hænder før og efter håndtering af dine fugle for at undgå overførsel af sygdomme.

Husk altid at sørge for et rent og sikkert miljø for dine fugle, da et velholdt bur fremmer deres velfærd og sundhed.

## 7. SIKKERHEDSADVARSLER OG FORHOLDSREGLER

1. **ADVARSEL!** Vær forsigtig, når du monterer fugleburet, så du undgår ridser eller skader.
2. **ADVARSEL!** Sørg for, at buret er velafbalanceret og stabilt, før du sætter fuglene ud. Undgå at placere det på ustabile eller skrånende overflader.
3. **ADVARSEL!** Sørg for, at mellemrummet mellem burets tremmer passer til dine fugles størrelse. Undgå, at de kommer i klemme eller flygter.
4. **ADVARSEL!** Kontrollér, at burets døre og låse er i god stand og fungerer korrekt for at forhindre flugt.
5. **ADVARSEL!** Anbring ikke små genstande i buret eller genstande, som fuglene kan sluge og skade dem.
6. **ADVARSEL!** Hold buret væk fra områder, hvor der er risiko for at falde eller blive ramt.
7. **ADVARSEL!** Når du sætter dine fugle i buret for første gang, skal du holde godt øje med dem for at sikre, at de tilpasser sig og ikke giver problemer.

8. **ADVARSEL!** Lad ikke dine fugle være uden opsyn, når de er ude af buret, især ikke hvis der er andre kæledyr eller børn i nærheden. De kan komme til skade eller blive kvalt.
9. **ADVARSEL!** Undgå at ryge i nærheden af fuglene eller inde i huset, hvis der er fugle i buret, da det kan være giftigt for dem.
10. **ADVARSEL!** Overfyld ikke buret med for meget legetøj eller tilbehør, så der er plads nok til, at fuglene kan bevæge sig komfortabelt rundt.

## 8. GARANTIBETINGELSER

Dette produkt er dækket af 3 års garanti mod fabrikationsfejl

Tak, fordi du valgte dette NINFA-fuglebur! Vi sætter pris på din tillid til vores produkter. Vi er forpligtet til at give dig den bedste kvalitet og service.

Vi ved, at du vil nyde din nye NINFA lige så meget, som vi nød at skabe den til dig. Hvis du har spørgsmål eller brug for hjælp, er du velkommen til at kontakte os på [clientes@mobiclinic.com](mailto:clientes@mobiclinic.com).

Tak, fordi du er blevet medlem af Mobiclinic! Vi er her for at hjælpe dig.

Made in P.R.C.



**JIANGXI DORICH TRADING CO., LTD**

Room No 102 of Unit 1, Jinhejiayuan Building  
No 10th, 176 of Qingshannan road, Donghu District,  
Nanchang city, China  
solok@126.com



**GRUPO R. QUERALTÓ S.A.**

Polígono Industrial El Pino, Calle Pino Albar, 24, 41016,  
Sevilla (Spain)  
prrc@queralto.com