

Última revisión: 4 de septiembre de 2023
Last revision: September 4th, 2023

 **MOBICLINIC**
home & garden

MANUAL DE INSTRUCCIONES

Rascador hamaca

MILO



Manual de instrucciones

ES

Instruction manual

EN

Manuel D'Utilisation

FR

Manuale D'Istruzioni

IT

Anweisungen

DE

Instruções

PT

Gebruiksaanwijzing

NL

Bruksanvisning

SWE

Instrukcja obsługi

PL

Brugsanvisning

DK



ES- Lea las instrucciones antes de usar el producto.

EN - Please read instructions before use.

IT - Leggere le istruzioni prima di usare il prodotto.

FR - Lisez les instructions avant d'utiliser le produit.

PT - Leia as instruções antes de utilizar o produto.

DE - Lesen Sie die Gebrauchsanweisung, bevor Sie das Produkt verwenden.

NL - Lees de instructies voordat u het product gebruikt.

SWE - Läs instruktionerna innan du använder produkten.

PL - Läs instruktionerna innan du använder produkten.

DK - Læs vejledningen, før du bruger produktet.

Other languages



ES Piezas / **EN** Parts / **FR** Pièces détachées / **IT** Parti di ricambio / **DE** Teile / **PT** Peças / **NL** Onderdelen / **SWE** Delar / **PL** Części / **DK** Dele

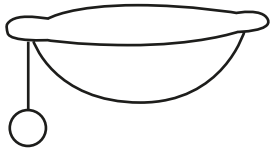

Hamaca para gato
x1

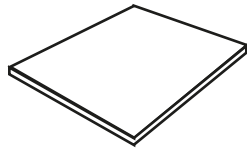

Base
x1



Columna
x4



Junta
x4

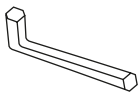

Llave inglesa
x1

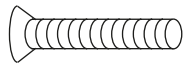

Tornillo
x4

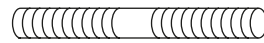

Taco
x2

ES Montaje / **EN** Assembly / **FR** Assemblée / **IT** Montaggio / **DE** Montage / **PT** Montagem / **NL** Montage / **SWE** Montering / **PL** Montaż / **DK** Samling

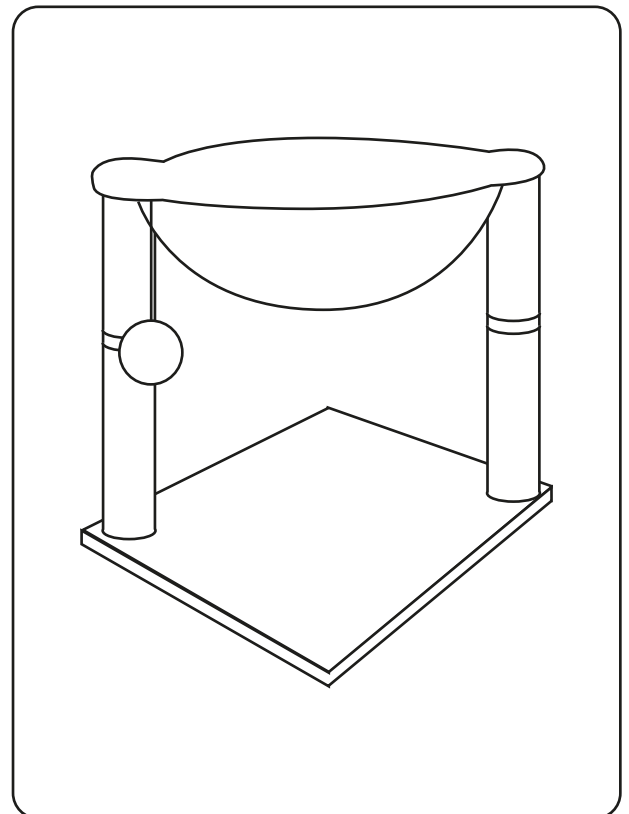
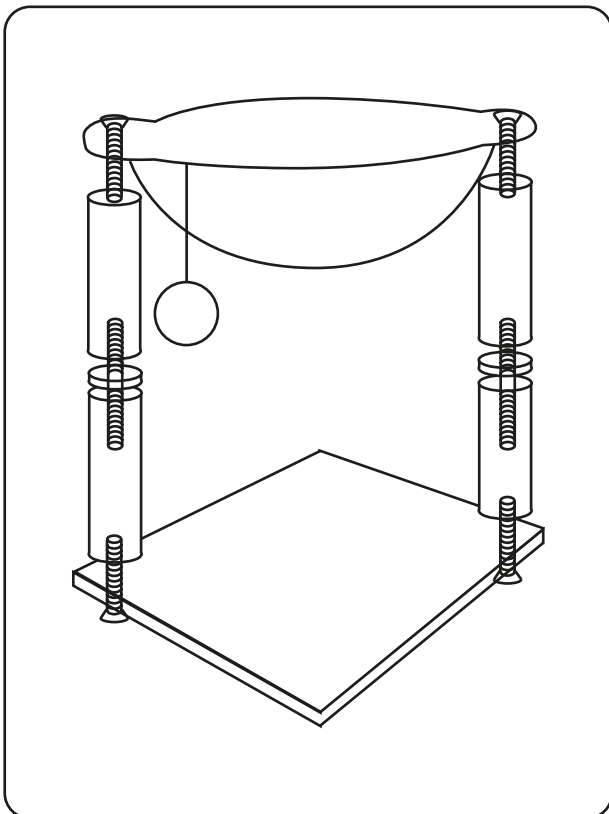



IMPORTANTE

CONSERVAR PARA POSTERIORES CONSULTAS.

Con este rascador hamaca podrás asegurarte de proporcionar un espacio cómodo y entretenido a tu mascota para que pueda descansar, jugar y satisfacer sus instintos naturales de rascado. Este producto está diseñado pensando en el bienestar y la diversión de los gatos.

1. ADVERTENCIAS

1. **¡ADVERTENCIA!** Asegúrese de que el producto está correctamente montado y es estable antes de dejar que su mascota se acomode.
2. **¡ADVERTENCIA!** Asegúrese de que no hay piezas pequeñas que puedan desprenderse y convertirse en un peligro de ingestión.
3. **¡ADVERTENCIA!** Coloque el rascador hamaca en un lugar donde tu mascota se sienta cómoda y tranquila.
4. **¡ADVERTENCIA!** El rascador suele desgastarse con el tiempo debido al uso constante. Asegúrese de revisar regularmente el estado del rascador y reemplazarlo si está muy desgastado para evitar que las uñas de su mascota se enganchen en materiales sueltos.
5. **¡ADVERTENCIA!** Mantenga la hamaca y el rascador limpios para evitar la acumulación de pelo, suciedad y bacterias.
6. **¡ADVERTENCIA!** Es importante supervisar a las mascotas mientras interactúan con el producto, especialmente al principio. Esto te permitirá intervenir en caso de cualquier problema o comportamiento inesperado.
7. **¡ADVERTENCIA!** No permita que los niños suban a la unidad ni que jueguen con el producto.
8. **¡ADVERTENCIA!** Coloque el producto en un lugar seco y limpio.
9. **¡ADVERTENCIA!** Para evitar que el suelo se raye, coloque debajo del rascador hamaca una tela gruesa o alfombra.
10. **¡ADVERTENCIA!** No coloque objetos pesados sobre el producto.
11. **¡ADVERTENCIA!** Asegúrese de colocar el rascador hamaca en una superficie horizontal plana.

2. LIMPIEZA Y MANTENIMIENTO

Para mantener limpio y en buen estado un rascador con hamaca es esencial para la salud y el bienestar de tu mascota. Aquí dejamos algunas pautas para la limpieza y el mantenimiento:

Aspirado y sacudido: Regularmente pase una aspiradora o un cepillo sobre la hamaca y el rascador para eliminar el pelo y la suciedad acumulados.

Limpieza superficial: Use un paño húmedo y suave para limpiar la superficie de la hamaca y el rascador. Si hay manchas visibles, puede usar un limpiador suave y no tóxico que sea seguro para su mascota. Asegúrese de enjuagar bien para eliminar cualquier residuo del limpiador.

Prevención de olores: Para prevenir los olores, intente mantener la hamaca y el rascador en una habitación bien ventilada. Si nota olores persistentes, puede usar productos seguros para su mascota como desodorantes específicos para eliminar olores de mascotas.

3. MEDIDAS DEL PRODUCTO

Producto: 40x40x50 cm

Diámetro del pilar: 7 cm



IMPORTANT

TO KEEP FOR FUTURE REFERENCE.

With this hammock scratching post you can make sure you provide a comfortable, well-trained space for your pet to rest, play and satisfy their natural scratching instincts. This product is designed with your cat's well-being and fun in mind.

1. WARNINGS

1. **WARNING!** Make sure the product is correctly mounted and stable before letting your pet sit on it.
2. **WARNING!** Make sure there are no small parts that could become detached and become an ingestion hazard.
3. **WARNING!** Place the hammock scratching post in a place where your pet will feel comfortable and calm.
4. **WARNING!** The scraper often wears out over time due to constant use. Be sure to regularly check the condition of the scraper and replace it if it is badly worn to prevent your pet's nails from catching on loose materials.
5. **WARNING!** Keep the hammock and scraper clean to prevent build-up of hair, dirt and bacteria.
6. **WARNING!** It is important to supervise pets while they interact with the product, especially in the beginning. This will allow you to intervene in case of any problems or unexpected behaviour.
7. **WARNING!** Do not allow children to climb on the unit or play with the product.
8. **WARNING!** Place the product in a dry and clean place.
9. **WARNING!** To avoid scratching the floor, place a thick cloth or carpet under the hammock scraper.
10. **WARNING!** Do not place heavy objects on the product.
11. **WARNING!** Be sure to place the Hammock Scraper on a flat horizontal surface.

2. CLEANING AND MAINTENANCE

Keeping a hammock scratching post clean and in good condition is essential for the health and well-being of your pet. Here are a few guidelines for cleaning and maintenance:

Vacuuming and dusting: Regularly vacuum or brush the hammock and scraper to remove accumulated hair and dirt.

Surface cleaning: Use a soft, damp cloth to clean the surface of the hammock and scraper. If there are visible stains, you can use a mild, non-toxic cleaner that is safe for your pet. Be sure to rinse thoroughly to remove any residue from the cleaner.

Odour prevention: To prevent odours, try to keep the hammock and scratching post in a well-ventilated room. If you notice persistent odours, you can use pet-safe products such as pet odour removers.

3. PRODUCT DIMENSIONS

Product: 40x40x50 cm

Pillar diameter: 7 cm

Made in P.R.C



ES - Peso máximo soportado 10 KG
EN - Maximum supported weight 10 KG
IT - Peso massimo supportato 10 KG
FR - Poids maximal supporté 10 KG
PT - Peso máximo suportado 10 KG
DE - Maximal unterstütztes Gewicht 10 KG
NL - Maximaal ondersteund gewicht 10 KG
SWE - Maximal stödd vikt 10 KG
PL - Maksymalna obsługiwana waga 10 KG
DK - Maksimal understøttet vægt 10 KG



HANGZHOU HAITU INDUSTRIAL CO., LTD
Room709, No.318 Huangyuangang Street, Gongshu
district, Hangzhou



GRUPO R. QUERALTÓ S.A.
Polígono Industrial El Pino, Calle Pino Albar, 24, 41016,
Sevilla (Spain)