

## InnovaGoods®

### User's Manual

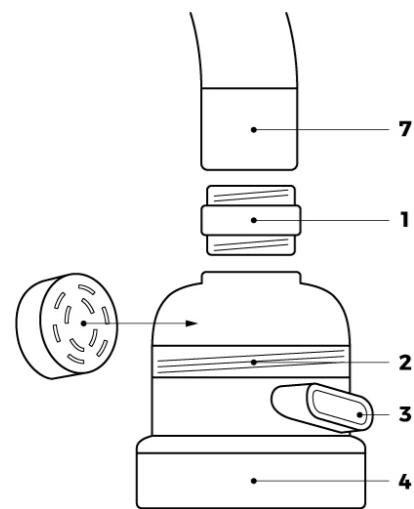

## ENGLISH

### WARNINGS

**IMPORTANT: KEEP THE INSTRUCTIONS FOR FUTURE REFERENCE.** Read the instructions carefully before first use. Keep the manual for further queries.

### CONTENTS

- 1 x Eco-Kitchen Faucet InnovaGoods®
- 1 x replacement filter (calcium sulphite)
- 1 x H24-M22 male adapter

### INSTRUCTIONS

- Remove the atomiser from your tap (7).
- If the thread on your tap is a 24 mm male thread, remove the adapter (1) from the Eco-Kitchen Faucet InnovaGoods® and screw it onto your tap (7).
- If the thread on your tap is a 22 mm female thread, place the adapter (1) on the Eco-Kitchen Faucet InnovaGoods® and screw it onto your tap (7).
- If your tap has a metric other than those mentioned above, ask your plumber about installing another adapter.
- Press the button (3) to choose between the different modes of water flow.
- Change the filter approximately every 8-12 months (depending on use). Unscrew part (2), remove the used filter and install the new one, and close it again. Take

advantage of unscrewing the atomiser (4) to clean the holes in it from water residue.

- **Important: as with all plumbing installations, we recommend using Teflon tape (not included) between the joints to prevent any leakages of water.**

## FRANÇAIS

### AVERTISSEMENTS

**IMPORTANT : CONSERVEZ LES INSTRUCTIONS POUR CONSULTATIONS ULTÉRIEURES.** Lisez les instructions avec attention avant la première utilisation. Conservez le manuel pour une consultation ultérieure.

### CONTENU

- 1 x Eco-Kitchen Faucet InnovaGoods®
- 1 x filtre de remplacement (sulfite de calcium)
- 1 x adaptateur mâle H24-M22

### INSTRUCTIONS

- Retirez l'atomiseur de votre robinet (7).
- Si le filetage de votre robinet est de 24 mm mâle, retirez l'adaptateur (1) de l'Eco-Kitchen Faucet InnovaGoods® et vissez-le sur votre robinet (7).
- Si le filetage de votre robinet est de 22 mm femelle, placez l'adaptateur (1) sur l'Eco-Kitchen Faucet InnovaGoods® et vissez-le sur votre robinet (7).
- Si votre robinet a une mesure autre que celles mentionnées, demandez à votre plombier la possibilité d'installer un autre adaptateur.
- Appuyez sur le bouton (3) pour choisir entre les différents modes de débit d'eau.
- Changez le filtre tous les 8 à 12 mois environ (selon l'utilisation). Dévissez la pièce (2), retirez l'ancien filtre et installez un nouveau et refermez. Profitez-en pour dévisser l'atomiseur (4) et nettoyer ses trous des résidus d'eau.
- **Important : comme dans toute installation de plomberie, il est recommandé d'installer du ruban téflon (non fourni) entre les joints pour éviter toute fuite d'eau.**

## ESPAÑOL

### ADVERTENCIAS

**IMPORTANTE: CONSERVAR LAS INSTRUCCIONES PARA FUTURAS CONSULTAS.** Lea detenidamente las instrucciones antes del primer uso. Conserve el manual para consultas posteriores.

### CONTENIDO

- 1 x Eco-Kitchen Faucet InnovaGoods®
- 1 x filtro de recambio (sulfito de calcio)
- 1 x adaptador macho H24-M22

### INSTRUCCIONES

- Retire el atomizador de su grifo (7).
- Si la rosca de su grifo es macho 24 mm,

retire el adaptador (1) de Eco-Kitchen Faucet InnovaGoods® y enrosque a su grifo (7).

- Si la rosca de su grifo es hembra 22 mm, coloque el adaptador (1) en Eco-Kitchen Faucet InnovaGoods® y enrosque a su grifo (7).
- Si su grifo tiene otra métrica distinta a las mencionadas, consulte con su fontanero la posibilidad de instalar otro adaptador.
- Pulse el botón (3) para elegir entre los diferentes modos de flujo de agua.
- Cambie el filtro cada 8-12 meses aproximadamente (según el uso). Desenrosque la parte (2), retire el filtro usado e instale uno nuevo y vuelva a cerrar. Aproveche para desenroscar el atomizador (4) y limpiar sus orificios de residuos del agua.
- **Importante: como en todas las instalaciones de fontanería, se recomienda instalar cinta de teflón (no incluida) entre las juntas para evitar cualquier fuga de agua.**

## DEUTSCH

### WARNUNG

**WICHTIG: BITTE BEWAHREN SIE DIE ANLEITUNG FÜR SPÄTERE RÜCKFRAGEN AUF.** Lesen Sie die Anweisungen vor dem ersten Gebrauch aufmerksam durch. Bewahren Sie das Handbuch für ein späteres Nachschlagen auf.

### INHALT

- 1 x Eco-Kitchen Faucet InnovaGoods®
- 1 x Wechselfilter (Kalziumsulfid)
- 1 x Adapter männlich H24-M22

### ANLEITUNG

- Nehmen Sie den Strahlregler von Ihrem Wasserhahn (7)
- Wenn das Gewinde Ihres Wasserhahns männlich 24 mm ist, nehmen Sie den Adapter (1) vom Eco-Kitchen Faucet InnovaGoods® ab und schrauben Sie den Eco-Kitchen Faucet InnovaGoods® an Ihren Wasserhahn (7).
- Wenn das Gewinde Ihres Wasserhahns weiblich 22 mm ist, setzen Sie den Adapter (1) an den Eco-Kitchen Faucet InnovaGoods® ab und schrauben Sie ihn an Ihren Wasserhahn (7).
- Wenn Ihr Wasserhahn eine andere Metrik als diese beiden hat, fragen Sie Ihren Installateur über die Möglichkeit zur Montage eines anderen Adapters.
- Drücken Sie die Taste (3) um zwischen den verschiedenen Arten des Wasserflusses zu wählen.
- Wechseln Sie den Filter ca. alle 8-12 Monate (je nach Verwendung). Schrauben Sie den Teil (2) ab, entnehmen Sie den gebrauchten Filter, setzen Sie einen neuen ein und schrauben Sie wieder alles zusammen. Dabei können Sie auch gleich den Strahlregler (4) abnehmen und seine Öffnungen von Verunreinigungen aus dem Wasser befreien.
- **Wichtig: Wie bei allen Wasserinstallationen wird empfohlen, ein Teflon-Band (nicht mitgeliefert) an den Verbindungsstellen zu verwenden, um Undichtigkeiten zu vermeiden.**

## ITALIANO

### AVVERTENZE

**IMPORTANTE: CONSERVARE LE ISTRUZIONI PER RIFERIMENTI FUTURI.** Leggere attentamente le istruzioni prima dell'uso. Conservare il manuale d'uso per successive consultazioni.

### CONTENUTO

- 1 x Eco-Kitchen Faucet InnovaGoods®
- 1 x filtro di ricambio (solfito di calcio)
- 1 x adattatore maschio H24-M22

### ISTRUZIONI

- Rimuovere l'aeratore dal rubinetto (7).
- Se la filettatura del rubinetto è maschio 24 mm, rimuovere l'adattatore (1) di Eco-Kitchen Faucet InnovaGoods® e avvitarlo al rubinetto (7).
- Se la filettatura del rubinetto è femmina 22 mm, inserire l'adattatore (1) su Eco-Kitchen Faucet InnovaGoods® e avvitarlo al rubinetto (7).
- Se il rubinetto ha una metrica diversa da quelle menzionate, chiedere al proprio idraulico la possibilità di installare un altro adattatore.
- Premere il pulsante (3) per scegliere tra le diverse modalità di getto d'acqua.
- Cambiare il filtro ogni 8-12 mesi circa (in base all'uso). Svitare la parte (2), rimuovere il filtro usato, inserirne uno nuovo e chiudere. Approfittare di svitare l'aeratore (4) e pulire i fori dai residui dell'acqua.
- **Importante: come per tutte le installazioni idrauliche, si raccomanda di installare del nastro teflon (non incluso) tra i giunti per evitare qualsiasi perdita d'acqua.**

## PORTUGUÊS

### ADVERTÊNCIAS

**IMPORTANTE: CONSERVAR AS INSTRUÇÕES PARA CONSULTAS FUTURAS.** Leia atentamente as instruções antes da primeira utilização. Conserve o manual para consultas posteriores.

### CONTEÚDO

- 1 x Eco-Kitchen Faucet InnovaGoods®
- 1 x filtro de substituição (sulfito de cálcio)
- 1 x adaptador macho H24-M22

### INSTRUÇÕES

- Retire o atomizador da torneira (7).
- Se a rosca da torneira for macho com 24 mm, retire o adaptador (1) do Eco-Kitchen Faucet InnovaGoods® e enrosque-o na torneira (7).
- Se a rosca da torneira for fêmea com 22 mm, coloque o adaptador (1) no Eco-Kitchen Faucet InnovaGoods® e enrosque-o na torneira (7).
- Se a torneira tiver uma medida diferente das referidas, consulte o canalizador para verificar a possibilidade de instalar outro adaptador.
- Prima o botão (3) para selecionar entre os diferentes modos de fluxo de água.

- Substitua o filtro a cada 8-12 meses, aproximadamente (de acordo com a utilização). Desenrosque a peça (2), retire o filtro usado e instale um novo e volte a fechar. Aproveite para desenroscar o atomizador (4) e limpar os orifícios de resíduos de água.
- **Importante: tal como em todas as instalações de canalização, recomenda-se instalar uma fita de teflon (não incluída) entre as juntas para evitar qualquer fuga de água.**

## NEDERLANDS

### WAARSCHUWINGEN

**BELANGRIJK: BEWAAR DE INSTRUCTIES ZODAT U DEZE IN DE TOEKOMST KUNT RAADPLEGEN.** Lees de instructies zorgvuldig door voordat u deze voor het eerst gebruikt. Bewaar deze handleiding voor toekomstig gebruik.

### INHOUD

- 1 x Eco-Kitchen Faucet InnovaGoods®
- 1 x vervangend filter (calciumsulfiet)
- 1 x H24-M22 mannelijke adapter

### INSTRUCTIES

- Verwijder de verstuiver van uw kraan (7).
- Als de draad op uw kraan een 24 mm mannelijke draad is, verwijder dan de adapter (1) van de Eco-Kitchen Faucet InnovaGoods® en schroef deze op uw kraan (7).
- Als de draad op uw kraan een 22 mm vrouwelijke draad is, plaats dan de adapter (1) op de Eco-Kitchen Faucet InnovaGoods® en schroef deze op uw kraan (7).
- Als uw kraan een metric heeft die anders is dan bovengenoemde, vraag uw loodgieter dan om een andere adapter te plaatsen.
- Druk op de knop (3) om te kiezen tussen de verschillende soorten waterstromen.
- Vervang het filter ongeveer elke 8-12 maanden (afhankelijk van het gebruik). Schroef deel (2) los, verwijder het gebruikte filter en installeer het nieuwe, en sluit het weer. Maak gebruik van de mogelijkheid van het losschroeven van de verstuiver (4) om de gaten erin vrij te maken van waterresten.
- **Belangrijk: net als bij alle loodgietersinstallaties, adviseren we Teflon tape tussen de voegen te gebruiken (niet imbegrepen) om waterlekkages te voorkomen.**

## POLSKI

### OSTRZEŻENIA

**WAŻNE: INSTRUKCJĘ NALEŻY ZACHOWAĆ DO WYKORZYSTANIA W PRZYSZŁOŚCI.** Przeczytaj instrukcje uważnie przed pierwszym użyciem. Zachowaj instrukcję obsługi na wypadek dalszych pytań.

### ZAWARTOŚĆ

- 1 x Eco-Kitchen Faucet InnovaGoods®
- 1 x filtr wymienny (z siarczynem wapnia)
- 1 x adapter H24-M22 z męską końcówką

### INSTRUKCJA OBSŁUGI

- Odkręć atomizer z kranu (7).
- Jeśli gwint w Twojej baterii jest gwintem typu męskiego 24 mm, wyjmij adapter (1) z Eco-Kitchen InnovaGoods® i przykręć do baterii (7).
- Jeśli gwint w Twojej baterii jest gwintem typu żeńskiego 22 mm, przymocuj adapter (1) do Eco-Kitchen InnovaGoods® i przykręć do baterii (7).
- Jeśli Twój kran ma inne gwinty montażowe niż wymienione powyżej, poproś hydraulika o zainstalowanie innego adaptera.
- Naciśnij przycisk (3), aby wybrać pomiędzy różnymi trybami przepływu wody.
- Wymieniaj filtr mniej więcej co 8-12 miesięcy (w zależności od intensywności użytkowania). Odkręć część (2), wyjmij zużyty filtr i zainstaluj nowy, a następnie ponownie go zakręć. Skorzystaj z możliwości odkręcenia atomizera (4), aby oczyścić znajdujące się w nim otwory z resztek wody.
- **Ważne: podobnie jak w przypadku wszystkich instalacji hydraulicznych, zalecamy użycie taśmy teflonowej (brak w zestawie) między złączami, aby zapobiec wyciekom wody.**

## MAGYAR

### FIGYELMEZTETÉSEK

**FONTOS: AZ INSTRUKCIÓKAT ŐRIZZE MEG A JÖVŐBENI KONZULTÁCIÓKHOZ.** Az első használat előtt figyelmesen olvassa el az utasításokat! Tartsa meg a használati útmutatót, mert a későbbiekben még szükség lehet rá!

### TARTOZÉKOK

- 1 x Eco-Kitchen Faucet InnovaGoods®
- 1 x csereszűrő (kalcium-szulfit)
- 1 x H24-M22 dugós adapter

### HASZNÁLATI UTASÍTÁS

- Távolítsa el a porlasztót a csapról (7).
- Ha az Ön által használni kívánt csap 24 mm-es menettel rendelkezik, távolítsa el az adaptert (1) az Eco-Kitchen Faucet InnovaGoods®-ról és rögzítse a csaphoz (7).
- Ha az Ön által használni kívánt csap 22 mm-es belső menettel rendelkezik, rögzítse az adaptert (1) az Eco-Kitchen Faucet InnovaGoods®-hoz, majd rögzítse a csaphoz (7).
- Ha az Ön által használni kívánt csap a fentiekől eltérő rögzítéssel rendelkezik, kérje vízvezetékészerező tanácsát különböző adapter felszereléséhez.
- Nyomja meg a gombot (3) a különböző módok és víznyomások választásához.
- Cserélje le a szűrőt körülbelül 8-12 havonta (a használatától függően). Csavarja le a jelzett elemet (2), távolítsa el a használt filtert és helyezze vissza az újat, majd csavarja vissza újra. Használja ki a porlasztó (4) eltávolításának lehetőségét a lyukak víz okozta szennyeződéstől való

megtisztítására.

- **FONTOS: mint minden vízvezeték-szerelés esetében azt javasoljuk, hogy a csatlakozások között Teflon ragasztószalagot (nem tartozék) használjon, hogy megakadályozza a vízvzivárgást.**

## ROMÂNĂ

### ATENȚIE!

**IMPORTANT: PĂSTREAZĂ INSTRUCȚIUNILE**

**PENTRU REFERINȚE ULTERIOARE.** Citiți cu atenție instrucțiunile înainte de prima utilizare. Păstrați manualul pentru a-l consulta ulterior.

### CONȚINUT

- 1 x Eco-Kitchen Faucet InnovaGoods®
- 1 x filtru de schimb (sulfid de calciu)
- 1 x adaptor tată H24-M22

### INSTRUCȚIUNI

- Scoateți atomizorul din robinet (7).
- Dacă filetul robinetului dvs. este tată de 24 mm, scoateți adaptorul (1) de pe Eco-Kitchen Faucet InnovaGoods® și înșurubați-l pe robinetul dvs. (7).
- Dacă filetul robinetului dvs. este mamă de 22 mm, aplicați adaptorul (1) pe Eco-Kitchen Faucet InnovaGoods® și înșurubați-l pe robinetul dvs. (7).
- Dacă robinetul dvs. are altă măsură decât cele menționate, verificați cu instalatorul dvs. posibilitatea de a instala alt adaptor.
- Apăsați butonul (3) pentru a alege între diferitele moduri de flux de apă.
- Schimbați filtrul aproximativ la fiecare 8-12 luni (în funcție de utilizare). Deșurubați piesa (2), îndepărtați filtrul folosit și instalați unul nou și închideți-l la loc. Profitați de ocazie pentru a deșuruba atomizorul (4) și a curăța orificiile acestuia de reziduuri de apă.
- **Important: la fel ca în toate instalațiile sanitare, se recomandă instalarea unei benzi de teflon (nu este inclusă) între rosturi pentru a evita orice scurgere de apă.**

## DANSK

### ANBEFALINGER

**VIGTIGT: GEM VEJLEDNINGEN TIL SENERE**

**BRUG.** Læs grundigt instruktionerne før første brug. Gem manualen til efterfølgende konsultationer.

### INDHOLD

- 1 x Eco-Kitchen Faucet InnovaGoods®
- 1 x udskiftningsfilter (kalciumsulfid)
- 1 x H24-M22 hanadapter

### INSTRUKTIONER

- Fjern forstøveren fra din vandhane (7).
- Hvis gevindet på din vandhane er et 24 mm udvendigt gevind, skal du fjerne

## Eco-Kitchen Faucet InnovaGoods® -

adapteren (1) fra "Eco-Kitchen Faucet InnovaGoods®" og skruе den på din vandhane (7).

- Hvis gevindet på din vandhane er et 22 mm indvendigt gevind, skal du sætte adapteren (1) på "Eco-Kitchen Faucet InnovaGoods®" og skruе den på din vandhane (7).
- Hvis din vandhane har et andet metrisk gevind end de ovenfor nævnte, skal du spørge din blikkenslager om at installere en anden adapter.
- Tryk på knappen (3) for at vælge mellem de forskellige vandgennemstrømningstilstande.
- Skift filteret ca. hver 8.-12. måned (afhængigt af brugen). Skru del (2) af, fjern det brugte filter og monter det nye, og luk det igen. Benyt dig af at skruе forstøveren (4) af forstøveren for at rense hullerne i den for vandrester.
- Vigtigt: Som med alle VVS-installationer anbefaler vi, at du bruger teflontape (medfølger ikke) mellem samlingerne for at forhindre vandlækage.**

**www.innovagoods.com**

**www.innovagoods.com**

## SVENSKA

**VARNINGAR**

**OBS! BEHÅLL INSTRUKTIONERNA FÖR FRAMTIDA**

**BRUK.** Läs instruktionerna noggrant innan första användning. Spara manualen för eventuella följdfrågor.

**INNEHÅLL**

- 1 x Eco-Kitchen Faucet InnovaGoods®
- 1 x Ersättningsfilter (kalciumsulfit)
- 1 x H24-M22 hanadapter

**INSTRUKTIONER**

- Ta bort finfördelaren från kranen (7).
- Om kranens gänga är 24 mm hane tar du bort adaptern (1) från Eco-Kitchen Faucet InnovaGoods® och skruvar fast den på kranen (7).
- Om kranens gänga är 22 mm hona, placera adaptern (1) på Eco-Kitchen Faucet InnovaGoods® och skruva fast den på kranen (7).
- Om kranen har ett annat mått än de ovannämnda, frågar du rörmokaren om hur man kan installera en annan adapter.
- Tryck på knappen (3) för att välja mellan de olika vattenflödeslägena.
- Byt filter ca var 8-12:e månad (beroende på användning). Skruva loss delen (2), ta bort det använda filtret och installera ett nytt och stäng igen. Passa på att skruva loss finfördelaren (4) för att rengöra dess hål från rester i vattnet.
- Viktigt: Som vid allt rörmokeri, rekommenderas att använda teflontejp (ingår ej) mellan packningarna för att förhindra vattenläckage.**

**www.innovagoods.com**

**www.innovagoods.com**

## SUOMI

**VAROITUKSET**

**TÄRKEÄÄ: SÄILYTÄ OHJEET MYÖHEMPÄÄ**

**KÄYTTÖÄ VARTEN.** Lue käyttöohjeet

huolellisesti ennen tuotteen käyttöä. Säilytä ohjekirja myöhempää käyttöä varten.

**SISÄLTÖ**

- 1 x Eco-Kitchen Faucet InnovaGoods®
- 1 x vaihtosuodatin (kalsiumsulfaatti)
- 1 x H24-M22 urosadapteri

**KÄYTTÖOHJEET**

- Irrota hanasi (7) suutin.
- Jos hanasi kierre on 24 mm:n uroskierre, irrota adapteri (1) Eco-Kitchen Faucet InnovaGoods®:sta ja ruuvaa se hanaasi (7).
- Jos hanasi kierre on 22 mm:n naaraskierre, kiinnitä adapteri (1) Eco-Kitchen Faucet InnovaGoods®:iin ja ruuvaa se hanaasi (7).
- Jos hanasi mitta on muu kuin edellä mainitut, pyydä neuvoa putkiasentajaltasi toisen adapterin asentamiseen.
- Paina painiketta (3) valitaksesi veden virtausasetusten välillä.
- Vaihda suodatin noin 8-12 kuukauden välein (käytön mukaan). Ruuvaa osa (2) irti, poista käytetty suodatin, asenna uusi suodatin ja sulje se uudestaan. Ruuvaa samalla irti suutin (4) ja puhdista rei'istä kalkkijäämät.
- Tärkeää: kaikissa putkiasennuksissa suosittelemme käyttämään Teflon-teippiä (ei sisälly) liitoksissa estämään mahdolliset vesivuodot.**

**www.innovagoods.com**

**www.innovagoods.com**

## LIETUVIŲ

**ĮSPĖJIMAS**

**SVARBU: ĮSŠAUGOKITE INSTRUKCIJAS**

**ATEIČIAI.** Prieš pradėdami naudoti, atidžiai perskaitykite instrukcijas. Įsšaugokite vadovą, kad galėtumėte peržiūrėti jei kilus papildomų klausimų.

**TURINYS**

- 1 x Eco-Kitchen Faucet InnovaGoods®
- 1 x pakeičiamas filtras ( kalcio sulfitas)
- 1 x H24-M22 vyriškas adapteris

**INSTRUKCIJOS**

- Nuimkite pukštuką nuo čiaupo (7).
- Jei čiaupo sriegis yra 24 mm išorinis sriegis, nuimkite adapterį (1) nuo Eco-Kitchen Faucet InnovaGoods® ir užsukite ant savo čiaupo (7).
- Jei čiaupo sriegis yra 22 mm vidinis sriegis, įdėkite adapterį (1) ant Eco-Kitchen Faucet InnovaGoods® ir užsukite ant savo čiaupo (7).
- Jei jįsų čiaupo metrika yra kitokia, nei nurodyta anksčiau, paklauskite santehniko, kaip įdiegti kitą adapterį.
- Paspauskite mygtuką (3) norėdami pasirinkti tarp skirtingų vandens tėkmių.
- Keiskite filtrą vidutiniškai kas 8-12 mėn. (priklausomai nuo naudojimo). Atsukite dalį (2), išimkite naudotą filtrą ir įdėkite kitą, uždarykite. Atsukdami purkštuvą (4) išvalykite jame esančias skylutes nuo vandens apnašų.
- Svarbu: kaip ir su visais vandentiekio įrenginiais, tarp jungčių rekomenduojame naudoti tefloninę juostą (nepriedama), kad išvengtumėte vandens nutekėjimo.**

**www.innovagoods.com**

**www.innovagoods.com**

## NORSK

**ADVARSLER**

**VIKTIG: OPPBEVAR ANVISNINGENE FOR**

**FREMTIDIGE REFERANSER.** Les instruksjonene nøye før førstegangsbruk. Ha håndboken for ytterligere forespørslr.

**INNHold**

- 1 x Eco-Kitchen Faucet InnovaGoods®
- 1 x Erstatningsfilter (kalsiumsulfat)
- 1 x H24-M22 hannadapter

**BRUKSANVISNING**

- Fjern strålesamleren fra kranen (7).
- Hvis gjengen på kranen din er en 24 mm utvendig gjenge, så fjerner du adapteren (1) fra Eco-Kitchen Faucet InnovaGoods® and skurr den på kranen din (7).
- Hvis gjengen på kranen din er en 22 mm innvendig gjenge, så plasserer du adapteren (1) på Eco-Kitchen Faucet InnovaGoods® og skurr den på kranen din (7).
- Hvis kranen din har andre mål enn de som er nevnt ovenfor, spør rørleggeren din om å installere en annen adapter.
- Trykk på knappen (3) for å velge mellom de forskjellige vannstrømmene.
- Skift filteret omtrent hver åttende til tolvte måned (avhengig av bruk). Skru av delen (2), fjern det brukte filteret og installer det nye. Deretter stenger du igjen. Dra fordel av å skru av strålesamleren (4) for å rense hullene for vannrester.
- Viktig: Som med alle rørleggerinstallasjoner, anbefaler vi å bruke teflontape (ikke inkludert) mellom skjøtene for å unngå vannlekkasjer.**

**www.innovagoods.com**

**www.innovagoods.com**

**www.innovagoods.com**

**www.innovagoods.com**

- 1 x Eco-Kitchen Faucet InnovaGoods®
- 1 x ανταλλακτικό φίλτρο (θειώδες ασβέστιο)
- 1 x Αντάπτορας αρσενικό H24-M22

**www.innovagoods.com**

**www.innovagoods.com**

**www.innovagoods.com**

**www.innovagoods.com**

**www.innovagoods.com**

**www.innovagoods.com**

**www.innovagoods.com**

## SLOVENŠČINA

**OPozORILA**

**POMEMBNO: SHRANITE TA NAVODILA ZA PRIMER KASNEJŠE UPORABE.** Pred prvo uporabo natančno preberite navodila. Shranite priročnik za morebitno poznejšo uporabo.

**VSEBINA**

- 1 x Eco-Kitchen Faucet InnovaGoods®
- 1 x nadomestni filter (kalcijev sulfit)
- 1 x moški adapter H24-M22

**NAVODILA**

- Odstranite končni del pipe (7).
- Če je vaš navoj za pipo moški 24 mm, odstranite adapter (1) iz Eco-Kitchen Faucet InnovaGoods® in ga privijte na pipo (7).
- Če je vaš navoj za pipo ženski 22 mm, namestite adapter (1) na Eco-Kitchen Faucet InnovaGoods® in ga privijte na pipo (7).
- Če ima vašo pipo drugačne mere od navedenih, se pri vodovodarju posvetujte o možnosti namestitve drugega adapterja.
- Pritisnite gumb (3), da izberete med

različnimi načini pretoka vode.

- Filter zamenjajte približno vsakih 8-12 mesecev (odvisno od uporabe). Odvijte del (2), odstranite stari filter in namestite novega ter ponovno zaprite. Obenem odvijte razpršilnik (4) in očistite njegove luknje ostankov vode.

• **Pomembno: Kot pri vseh vodovodnih inštalacijah je priporočljivo namestiti teflonski trak (ni priložen) med spoje, da preprečite puščanje vode.**

**www.innovagoods.com**

**www.innovagoods.com**

## ΕΛΛΗΝΙΚΆ

**ΠΡΟΕΙΔΟΠΟΙΗΣΕΙΣ**

**ΣΗΜΑΝΤΙΚΟ: ΚΡΑΤΗΣΤΕ ΤΙΣ ΟΔΗΓΙΕΣ ΓΙΑ**

**ΜΕΛΛΟΝΤΙΚΗ ΑΝΑΦΟΡΑ.** Διαβάστε προσεκτικά τις οδηγίες πριν την πρώτη χρήση. Διατηρήστε το εγχειρίδιο για μεταγενέστερη αναφορά.

**ΠΕΡΙΕΧΟΜΕΝΟ**

- 1 x Eco-Kitchen Faucet InnovaGoods®
- 1 x ανταλλακτικό φίλτρο (θειώδες ασβέστιο)
- 1 x Αντάπτορας αρσενικό H24-M22

**www.innovagoods.com**

**www.innovagoods.com**

**www.innovagoods.com**

**www.innovagoods.com**

**www.innovagoods.com**

**www.innovagoods.com**

**www.innovagoods.com**

**www.innovagoods.com**

**www.innovagoods.com**

**www.innovagoods.com**

**www.innovagoods.com**

**www.innovagoods.com**

**www.innovagoods.com**

**www.innovagoods.com**

## ČEŠTINA

**UPOZORNĚNÍ**

**DŮLEŽITÉ: USCHOVEJTE NÁVOD PRO BUDOUCÍ POUŽITÍ.** Před prvním použitím si pozorně přečtěte návod. Návod si ponechejte pro případné další nejasnosti.

**OBSAH**

- 1 x Eco-Kitchen Faucet InnovaGoods®
- 1 x náhradní filtr (sířičitan vápenatý)
- 1 x samčí adaptér H24-M22

**www.innovagoods.com**

**www.innovagoods.com**

**www.innovagoods.com**

**www.innovagoods.com**

**www.innovagoods.com**

**www.innovagoods.com**

**www.innovagoods.com**

**www.innovagoods.com**

**www.innovagoods.com**

**www.innovagoods.com**

**www.innovagoods.com**

**www.innovagoods.com**

**www.innovagoods.com**

**www.innovagoods.com**

**www.innovagoods.com**

**www.innovagoods.com**

**www.innovagoods.com**

**www.innovagoods.com**

**www.innovagoods.com**

**www.innovagoods.com**

**www.innovagoods.com**

**www.innovagoods.com**

**www.innovagoods.com**

**www.innovagoods.com**

**www.innovagoods.com**

**www.innovagoods.com**

**www.innovagoods.com**

**www.innovagoods.com**

**www.innovagoods.com**

**www.innovagoods.com**

**www.innovagoods.com**

**www.innovagoods.com**

**www.innovagoods.com**

**www.innovagoods.com**

**www.innovagoods.com**

**www.innovagoods.com**

**www.innovagoods.com**

**www.innovagoods.com**

**www.innovagoods.com**

**www.innovagoods.com**

**www.innovagoods.com**

**www.innovagoods.com**

**www.innovagoods.com**

**www.innovagoods.com**

**www.innovagoods.com**

**www.innovagoods.com**

**www.innovagoods.com**

**www.innovagoods.com**

**www.innovagoods.com**

**www.innovagoods.com**

**www.innovagoods.com**

**www.innovagoods.com**

**www.innovagoods.com**

**www.innovagoods.com**

**www.innovagoods.com**

**www.innovagoods.com**

**www.innovagoods.com**

**www.innovagoods.com**

**www.innovagoods.com**

**www.innovagoods.com**

**www.innovagoods.com**

**www.innovagoods.com**

**www.innovagoods.com**

**www.innovagoods.com**

**www.innovagoods.com**

**www.innovagoods.com**

**www.innovagoods.com**

**www.innovagoods.com**

**www.innovagoods.com**

**www.innovagoods.com**

**www.innovagoods.com**

**www.innovagoods.com**

**www.innovagoods.com**

**www.innovagoods.com**

**www.innovagoods.com**

**www.innovagoods.com**

**www.innovagoods.com**

**www.innovagoods.com**

svojím inštalatérom, aby vám nainštaloval ďalší adaptér.

- Stlačte tlačidlo (3), aby ste si vybrali medzi rôznymi režimami prietoku vody.
- Filter vymieňajte približne každých 8-12 mesiacov (v závislosti od používania). Odskrutkujte časť (2), vyberte použitý filter a nainštalujte nový a znova ho zatvorte. Využite príležitosť odskrutkovať rozprašovač (4) a vyčistiť jeho odpadové otvory od vody.
- Dôležité: Rovnako ako u všetkých vodovodných inštalácií sa odporúča inštalovať teflonovú pásku (nie je súčasťou balenia) medzi spoje, aby sa zabránilo akémukoľvek úniku vody.**

**www.innovagoods.com**

**www.innovagoods.com**

**www.innovagoods.com**

**www.innovagoods.com**

**www.innovagoods.com**

**www.innovagoods.com**

**www.innovagoods.com**

**www.innovagoods.com**

**www.innovagoods.com**

**www.innovagoods.com**

**www.innovagoods.com**

**www.innovagoods.com**

**www.innovagoods.com**

**www.innovagoods.com**

**www.innovagoods.com**

**www.innovagoods.com**

**www.innovagoods.com**

**www.innovagoods.com**

**www.innovagoods.com**

**www.innovagoods.com**

**www.innovagoods.com**

**www.innovagoods.com**

**www.innovagoods.com**

**www.innovagoods.com**

**www.innovagoods.com**

**www.innovagoods.com**

**www.innovagoods.com**

**www.innovagoods.com**

**www.innovagoods.com**

**www.innovagoods.com**

**www.innovagoods.com**

## Eco-Kitchen Faucet InnovaGoods® -

- 1 x сменный фильтр (сульфит кальция)
- 1 переходник H24-M22, "папа"

**iesakam izmantot teflona lenti (nav komplektā), ko uzklāt pār savienojumiem, novērsot jebkādas ūdens noplūdes.**

### ИНСТРУКЦИИ

- Снимите распылитель с крана (7).
- Если у вашего смесителя наружная резьба 24 мм, снимите переходник (1) с Eco-Kitchen Faucet InnovaGoods® и прикрутите его к смесителю (7).
- Если у вашего смесителя внутренняя резьба 22 мм, поместите переходник (1) в смеситель InnovaGoods® Eco-Kitchen и прикрутите его к смесителю (7).
- Если размеры вашего смесителя отличаются от вышеупомянутых, проконсультируйтесь с сантехником о возможности установки другого адаптера.
- Нажмите кнопку (3), чтобы выбрать различные режимы потока воды.
- Меняйте фильтр примерно каждые 8-12 месяцев (в зависимости от использования). Открутите деталь (2), снимите использованный фильтр, установите новый и снова закройте. Воспользуйтесь возможностью, чтобы открутить распылитель (4) и очистить его отверстия от остатков воды.
- **Важно: Как и для всех других сантехнических изделий рекомендуется прокладывать тефлоновую прокладку (не входит в комплект) между стыками, чтобы избежать утечки воды.**

-  
-  
-  
-

V0103521

Importado por: RSVIP S.L., B87646477  
Distribuido por: NNI S.L., B98019235  
C/ Enguera, 46018, Valencia, Spain  
Developed by InnovaGoods in Europe  
Made by InnovaGoods in China  
Desarrollado por InnovaGoods en Europa  
Hecho por InnovaGoods en China



## LATVIEŠU

### BRĪDINĀJUMI

SVARĪGI: SAGLABĀJIET ŠO INSTRUKCIJU

TURPMĀKĀM UZZIŅĀM. Pirms pirmās lietošanas uzmanīgi izlasiet instrukcijas. Saglabājiet rokasgrāmatu papildu jautājumiem.

### KOMPLEKTĀ

- 1 x Eco-Kitchen Faucet InnovaGoods®
- 1 x nomaināms filtrs (kalcija sulfīts)
- 1 x H24-M22 adapteris

### INSTRUKCIJA

- Noņemiet no krāna izsmidzinātāju (7).
- Ja vītne uz krāna ir 24 mm gara vītne, noņemiet adapteri (1) no Eco-Kitchen Faucet InnovaGoods® un uzskrūvējiet to uz krāna (7).
- Ja vītne uz krāna ir 22 mm gara vītne, novietojiet adapteri (1) uz Eco-Kitchen Faucet InnovaGoods® un uzskrūvējiet to uz krāna (7).
- Ja jūsu krāna izmēri atšķiras no augstākminētajiem, konsultējieties ar santehniķi par cita adaptera pievienošanu.
- Piespiediet pogu (3), lai izvēlētos no dažādiem ūdens plūsmas režīmiem.
- Mainiet filtru aptuveni ik pēc 8-12 mēnešiem (atkarībā no nolietojuma). Atskrūvējiet detaļu (2), noņemiet izmantoto filtru un uzstādiet jaunu, tad aizveriet atkārtoti. Atskrūvējot izsmidzinātāju iztīriet arī caurumus (4) no ūdens nogulsnēm.
- **Svarīgi: veicot krāna uzstādīšanu, mēs**

InnovaGoods®  
www.innovagoods.com

InnovaGoods®  
www.innovagoods.com

InnovaGoods®  
www.innovagoods.com

InnovaGoods®  
www.innovagoods.com

InnovaGoods®  
www.innovagoods.com

InnovaGoods®  
www.innovagoods.com

InnovaGoods®  
www.innovagoods.com

InnovaGoods®  
www.innovagoods.com

InnovaGoods®  
www.innovagoods.com

InnovaGoods®  
www.innovagoods.com

InnovaGoods®  
www.innovagoods.com

InnovaGoods®  
www.innovagoods.com

InnovaGoods®  
www.innovagoods.com

InnovaGoods®  
www.innovagoods.com

InnovaGoods®  
www.innovagoods.com

InnovaGoods®  
www.innovagoods.com

InnovaGoods®  
www.innovagoods.com

InnovaGoods®  
www.innovagoods.com

InnovaGoods®  
www.innovagoods.com

InnovaGoods®  
www.innovagoods.com

InnovaGoods®  
www.innovagoods.com

InnovaGoods®  
www.innovagoods.com

InnovaGoods®  
www.innovagoods.com

InnovaGoods®  
www.innovagoods.com

InnovaGoods®  
www.innovagoods.com

InnovaGoods®  
www.innovagoods.com

InnovaGoods®  
www.innovagoods.com

InnovaGoods®  
www.innovagoods.com

InnovaGoods®  
www.innovagoods.com

InnovaGoods®  
www.innovagoods.com

InnovaGoods®  
www.innovagoods.com

InnovaGoods®  
www.innovagoods.com

InnovaGoods®  
www.innovagoods.com

InnovaGoods®  
www.innovagoods.com

InnovaGoods®  
www.innovagoods.com

InnovaGoods®  
www.innovagoods.com

InnovaGoods®  
www.innovagoods.com