

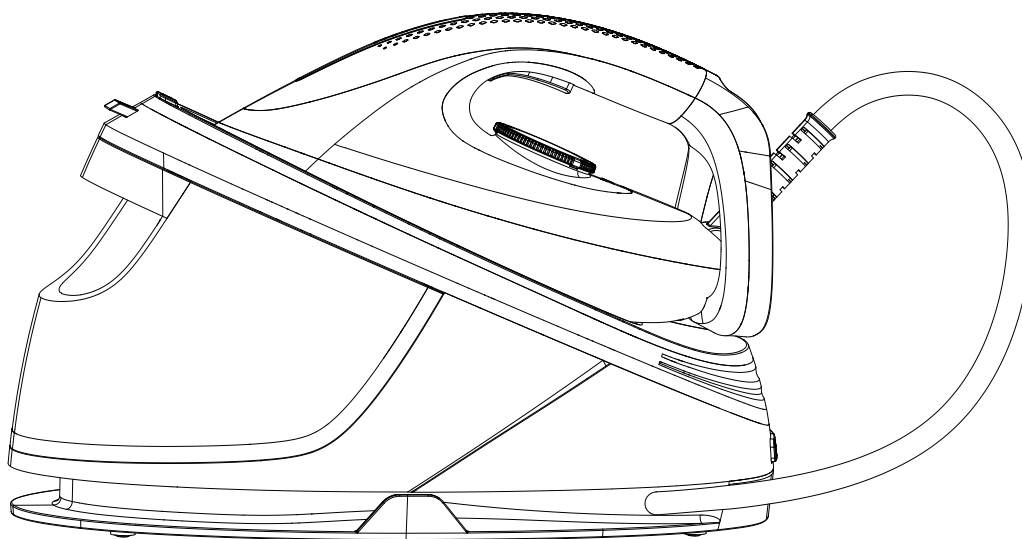

IN241200511V01\_UK\_ES

**853-036V70\_853-036V90**



# **STEAM STATION**

## **ESTACIÓN DE VAPOR**



**EN\_IMPORTANT, RETAIN FOR FUTURE REFERENCE: READ CAREFULLY.**  
**ES\_IMPORTANTE, LEA Y GUARDE PARA FUTURAS REFERENCIAS.**

## 1. Safety instructions

- When using electrical appliances, always follow basic safety precautions.
- Before connecting the appliance to the mains power supply, ensure the voltage indicated on the rating plate matches the local network.
- Children aged eight years and over, and those with reduced physical, sensory or mental capabilities or lack of experience and knowledge, can use this appliance only if they have been given supervision or instruction concerning the safe use of the appliance and understand the hazards involved.
- Supervise children to ensure they do not play with the appliance.
- Children under eight should not perform cleaning or user maintenance unless supervised.
- This appliance contains no user-serviceable parts. If the power cord, plug or any part of the appliance is malfunctioning or damaged, only a qualified electrician should carry out repairs. Improper repairs may place the user at risk or harm.
- Keep the appliance and its cord out of the reach of children.
- Keep the appliance out of the reach of children when it is switched on or cooling down.
- Keep the appliance and its power cord away from heat or sharp edges that could cause damage. Keep the appliance away from other heat-emitting appliances.
- Keep the appliance free from dust, lint, hair or anything that may reduce airflow.
- Do not immerse the appliance in water or any other liquid.
- Do not operate the appliance with wet hands.
- Do not expose the appliance to rain.
- Do not leave the appliance unattended while connected to the mains power supply.
- Do not remove the appliance by the mains power supply by pulling the cord; switch it off and remove the plug by hand.
- Do not pull or carry the appliance by its cord.
- Do not use the appliance if it has been dropped or shows visible signs of damage.
- Do not use the appliance for anything other than its intended use.
- Do not use any parts/accessories or adaptors other than those supplied with this appliance, as this may cause damage.
- Do not use any damaged accessories.
- Do not use this appliance outdoors.
- Do not use this appliance in an enclosed space filled with vapours given off by oil-based paint thinners, some mothproofing substances, flammable dust or other explosive or toxic vapours.
- Do not store the appliance in direct sunlight or high humidity conditions.
- Do not touch any sections that may become hot during use, as this could cause injury.
- Do not direct steam at people or animals.
- Do not direct steam equipment containing electrical components, such as the interior of ovens.
- Always unplug the appliance after use and before any cleaning or maintenance.
- Switch off the appliance and disconnect it from the mains power supply before changing or fitting accessories.
- Always ensure the appliance has cooled fully after use before performing any cleaning, maintenance or storing away.
- The use of an extension cord with the appliance is not recommended.
- This appliance should not be operated by means of an external timer or separate remote control system.
- The appliance is intended for domestic use only. It should not be used for commercial purposes.

**Caution:** The appliance emits very hot steam; always exercise extreme caution during use.

## 2. Care and maintenance

Before attempting any cleaning or maintenance, always unplug the appliance from the mains power supply and allow it to cool sufficiently.

**STEP 1:** Drain the remaining water from the water tank to prevent it from leaking during cleaning.

**STEP 2:** Wipe the ceramic soleplate with a soft, damp cloth and dry thoroughly.

**STEP 3:** If polyester has burnt onto the ceramic soleplate, wipe it with a soft cloth dipped in methylated spirits. Clean off the methylated spirits with a soft, damp cloth and dry thoroughly.

**STEP 4:** To remove any build-up around the steam holes, use a cotton wool tip dampened with methylated spirits. Wipe off the methylated spirits with a soft, damp cloth and dry thoroughly.

## 3. General description

1. Steam hose
2. Control dial
3. Steam trigger/steam boost
4. Iron ready Light
5. Soleplate
6. Iron platform
7. Carry lock release button
8. Push button
9. Detachable water tank
10. Mains cord with plug
11. ECO button with Light
12. On/off button with power-on light and auto-off light
13. SELF-CLEAN button with light

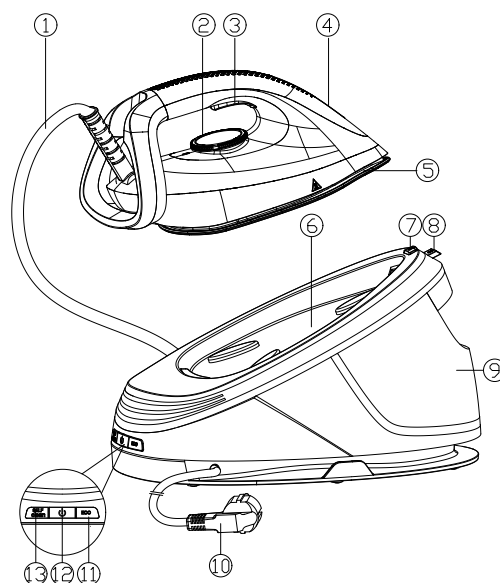

## 4. Preparing for use

### Type of water to use

This appliance has been designed to be used with tap water. However, if you live in an area with hard water, fast scale build-up may occur. Therefore, it is recommended to use distilled or demineralised water to prolong the lifetime of the appliance.



**WARNING!** Do not use scented water, dryer water, vinegar, starch, descaling agents, ironing agents, chemically descaled water or other chemicals. These may cause water splashes, brown stains or damage to your appliance.

## 5. Filling the water tank

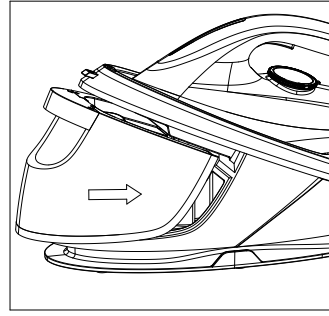
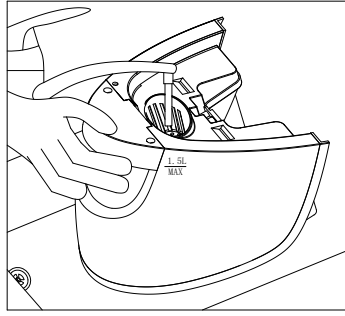
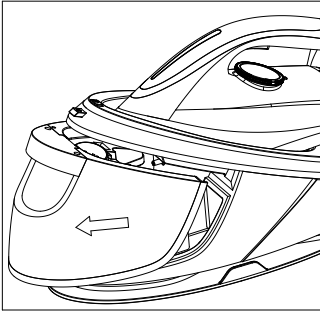

- Fill the tank before each use or when the water level drops below the minimum level. You can refill the tank at any time during use.
- Remove the water tank from the base.
- Fill the water tank up to the MAX indication.
- Put the water tank back into the appliance by first fitting the lower part into the appliance.
- Press the upper part of the tank until it locks (clicks).

## 6. Use of the apparatus

### Ironing

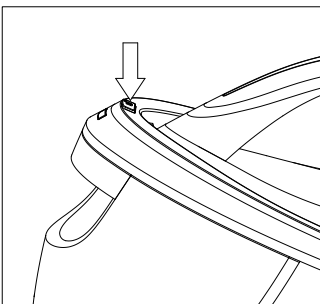
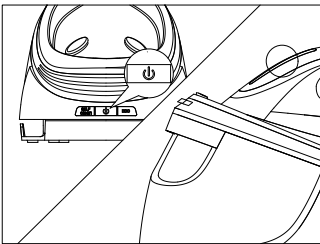

- Place the steam generator on a stable and even surface. Note: For safe ironing, always place the base on a stable ironing board.
- Ensure there is enough water in the tank.
- Plug the iron into the mains and switch it on.
- To increase the temperature of the iron, turn the control dial clockwise until the desired heat setting is reached. Reduce the temperature by turning the control dial anticlockwise.
- Press the on/off button to turn on the steam generator. The indicator light will illuminate to signal that the iron is heating up; the light on the iron flashes while heating, which takes approximately one minute. The iron will only produce steam when the control dial is set to three or higher.
- Remove the supply hose from the storage compartment.
- Press the transport lock release button to unlock the iron from the ironing.
- Press and hold the steam trigger to start ironing.



**Warning:**  
never direct steam at people.

- For best ironing results, after steam ironing, make the last passes without steam.

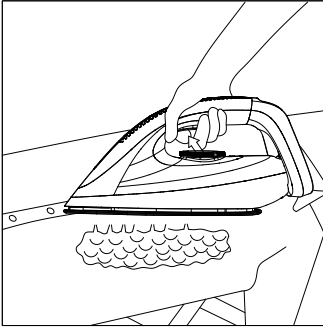

**Note: When using the appliance for the first time, it may take 45 seconds for steam to come out.**

**Note: The pump activates each time the steam trigger is pressed. The pump sound is louder when the water level drops below the minimum level.**

**Use the steam boost function to remove stubborn creases.**

- Quickly press the steam trigger twist.

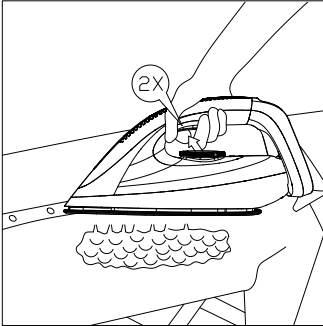

## 7. Energy saving

### ECO mode

By using ECO mode (reducing the amount of steam), you can save energy without compromising the ironing result.

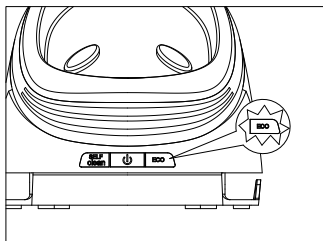

- To activate ECO mode, press the ECO button. The green ECO light will turn on.
- To deactivate ECO mode, press the ECO button again. The green ECO light will turn off. Automatic safety shut-off mode (only for some types)
- To save energy, the appliance switches off automatically when not used for 10 minutes
- To reactivate, press the on/off button and the appliance will heat up again.



**Warning: Never leave the appliance unattended when it is connected to the mains. Always unplug the appliance after use.**

## 8. Smart self-clean system

Your appliance is designed with a smart calc-clean system to ensure regular descaling and cleaning. This maintains strong steam performance and prevents dirt and stains. Press and hold the CALC-CLEAN button for two seconds until you hear short beeps.

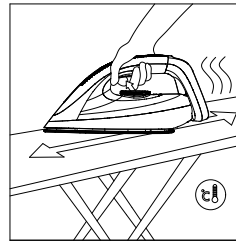
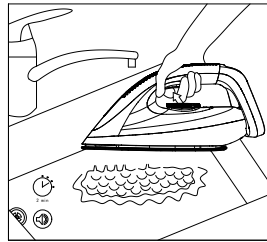
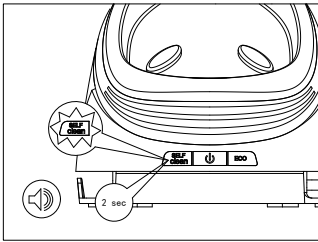

## 9. Cleaning of the soleplate

- To maintain your appliance properly, clean it regularly.
- Clean the appliance with a damp cloth.
- To remove stains, let the soleplate heat up and wipe it on a damp cloth.

**Tip:** Clean the soleplate regularly to ensure a smooth glide.

## 10. Storage

- Switch off the steam generator and unplug it.
- Pour the water from the tank into the sink.
- Fold the supply hose and secure it in the storage compartment with the storage hook.
- Fold the supply cable and secure it with the hook and loop fastener.
- Press the transport lock release button to lock the iron on the ironing platform.
- You can carry the appliance by the handle of the iron when it is locked on the ironing platform.

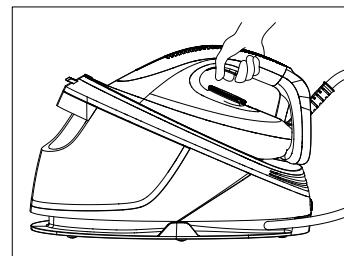
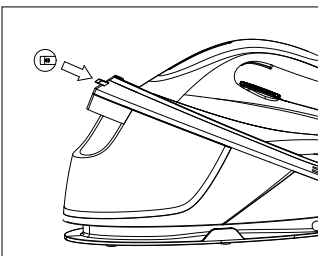
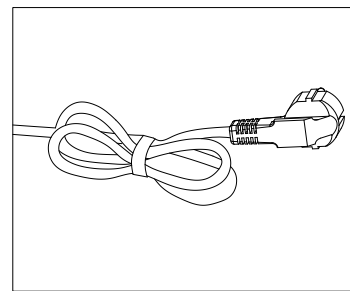
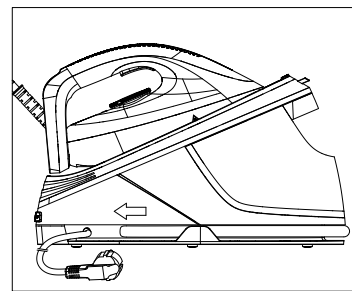
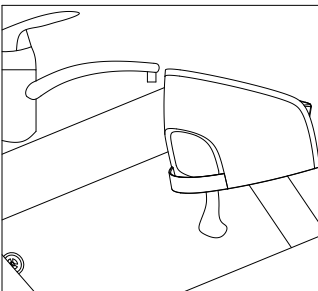



## INFORMATION TO USERS

According to European Directives 2002/95/EC, 2002/96/EC and 2003/108/EC, concerning the reduction of the use of hazardous substances in electrical equipment, in addition to the disposal of waste, the crossed-out symbol on the equipment indicates that the product, at the end of its life, must be disposed of in a separate place from other waste. The crossed-out wheeled bin symbol on the equipment indicates that the product must be disposed of separately from other waste at the end of its life. The appropriate separate collection of unused equipment for subsequent recycling, treatment and disposal in an environmentally friendly manner helps to avoid any negative effects on the environment and health and encourages the recycling of the materials of which the equipment is composed.

**UK**

If you have any questions, please contact our customer care centre.

Our contact details are below:



0044-800-240-4004



[enquiries@mhstar.co.uk](mailto:enquiries@mhstar.co.uk)

IMPORTER ADDRESS:

MH STAR UK LTD

Unit 27, Perivale Park,

Horsenden lane South

Perivale, UB6 7RH

MADE IN CHINA

## 1. Instrucciones de seguridad

- Al utilizar aparatos eléctricos, siga siempre las precauciones básicas de seguridad.
- Antes de conectar el aparato a la red eléctrica, asegúrese de que el voltaje indicado en la placa de características coincida con la red local.
- Los niños de ocho años o más, y aquellos con capacidades físicas, sensoriales o mentales reducidas o falta de experiencia y conocimiento, pueden usar este electrodoméstico solo si han recibido supervisión o instrucciones sobre el uso seguro del electrodoméstico y comprenden los peligros involucrados.
- Supervise a los niños para asegurarse de que no jueguen con el aparato.
- Los niños menores de ocho años no deben realizar la limpieza o el mantenimiento del usuario a menos que estén supervisados.
- Este aparato no contiene piezas que el usuario pueda reparar. Si el cable de alimentación, el enchufe o cualquier parte del electrodoméstico funciona mal o está dañado, solo un electricista calificado debe realizar las reparaciones. Las reparaciones inadecuadas pueden poner al usuario en riesgo o daño.
- Mantenga el aparato y su cable fuera del alcance de los niños.
- Mantenga el aparato fuera del alcance de los niños cuando esté encendido o se esté enfriando.
- Mantenga el aparato y su cable de alimentación alejados del calor o de bordes afilados que puedan causar daños. Mantenga el aparato alejado de otros aparatos emisores de calor.
- Mantenga el aparato libre de polvo, pelusas, pelos o cualquier cosa que pueda reducir el flujo de aire.
- No sumerja el aparato en agua ni en ningún otro líquido.
- No opere el aparato con las manos mojadas.
- No exponga el aparato a la lluvia.
- No deje el aparato desatendido mientras esté conectado a la red eléctrica.
- No retire el aparato por la red eléctrica tirando del cable; Apáguelo y retire el enchufe con la mano.
- No tire ni transporte el aparato por el cable.
- No utilice el aparato si se ha caído o muestra signos visibles de daño.
- No utilice el aparato para otro uso que no sea el previsto.
- No utilice ninguna pieza/accesorio o adaptador que no sea el suministrado con este aparato, ya que esto puede causar daños.
- No utilice ningún accesorio dañado.
- No utilice este aparato al aire libre.
- No utilice este aparato en un espacio cerrado lleno de vapores emitidos por diluyentes de pintura a base de aceite, algunas sustancias antipolillas, polvo inflamable u otros vapores explosivos o tóxicos.
- No guarde el aparato bajo la luz solar directa o en condiciones de alta humedad.
- No toque ninguna sección que pueda calentarse durante el uso, ya que esto podría causar lesiones.
- No dirija el vapor a personas o animales.
- No dirija equipos de vapor que contengan componentes eléctricos, como el interior de los hornos.
- Desenchufe siempre el aparato después de su uso y antes de cualquier limpieza o mantenimiento.
- Apague el aparato y desconéctelo de la red eléctrica antes de cambiar o instalar accesorios.

- Asegúrese siempre de que el aparato se haya enfriado completamente después de su uso antes de realizar cualquier limpieza, mantenimiento o almacenamiento.
- No se recomienda el uso de un cable de extensión con el aparato.
- Este aparato no debe funcionar mediante un temporizador externo o un sistema de control remoto separado.
- El aparato está diseñado únicamente para uso doméstico. No debe utilizarse con fines comerciales.

**Precaución:** El aparato emite vapor muy caliente; siempre tenga mucho cuidado durante su uso.

## 2. Cuidado y mantenimiento

Antes de intentar cualquier limpieza o mantenimiento, desenchufe siempre el aparato de la red eléctrica y deje que se enfríe lo suficiente.

**PASO 1:** Drene el agua restante del tanque de agua para evitar que se filtre durante la limpieza.

**PASO 2:** Limpie la suela de cerámica con un paño suave. Humedece el paño y sécalo bien.

**PASO 3:** Si el poliéster se ha quemado en la suela de cerámica, límpiela con un paño suave humedecido en alcoholes metilados. Limpie los alcoholes metálicos con un paño suave y húmedo y seque bien.

**PASO 4:** Para eliminar cualquier acumulación alrededor de los orificios de vapor, use una punta de algodón humedecida con alcoholes metilados. Limpie los alcoholes metálicos con un paño suave y húmedo y seque bien.

## 3. Descripción general

1. Manguera de vapor
2. Dial de control
3. Disparador de vapor/refuerzo de vapor
4. Luz de plancha lista
5. Suela
6. Plataforma de la plancha
7. Botón de liberación del bloqueo de transporte
8. Botón pulsador
9. Tanque de agua desmontable
10. Cable de alimentación con enchufe
11. Botón ECO con luz
12. Botón de encendido/apagado con luz de encendido y luz de apagado automático
13. Botón de AUTO-LIMPIEZA con luz

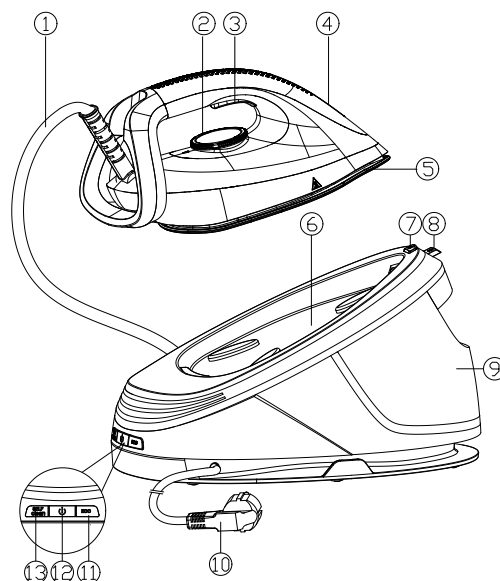

## 4. Preparación para el uso

### Tipo de agua a utilizar

Este aparato ha sido diseñado para ser utilizado con agua del grifo. Sin embargo, si vive en un área con agua dura, puede ocurrir una rápida acumulación de incrustaciones. Por lo tanto, se recomienda utilizar agua destilada o desmineralizada para prolongar la vida útil del aparato.



**¡ADVERTENCIA!** No utilice agua perfumada, agua para secadora, vinagre, almidón, agentes descalcificadores, agentes de planchado, agua desincrustada químicamente u otros productos químicos. Estos pueden causar salpicaduras de agua, manchas marrones o daños a su electrodoméstico.

## 5. Llenado del depósito de agua

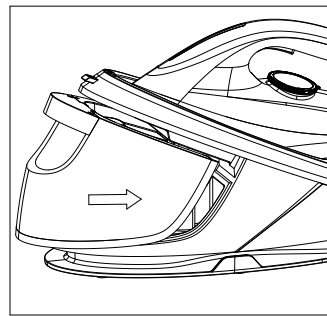
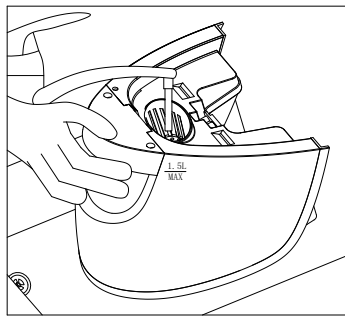
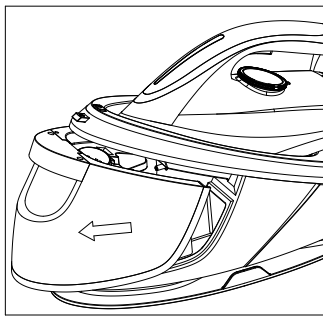

- Llene el tanque antes de cada uso o cuando el nivel del agua descienda por debajo del nivel mínimo. Puede rellenar el tanque en cualquier momento durante el uso.
- Retire el tanque de agua de la base.
- Llene el depósito de agua hasta la indicación MAX.
- Vuelva a colocar el tanque de agua en el aparato colocando primero la parte inferior en el aparato.
- Presione la parte superior del tanque hasta que se bloquee (haga clic).

## 6. Uso del aparato

### Planchado

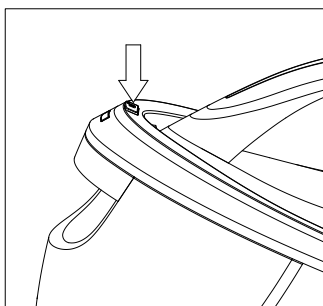
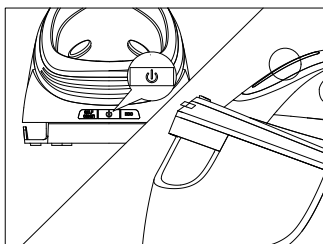

- Coloque el generador de vapor sobre una superficie estable y uniforme. Nota: Para un planchado seguro, coloque siempre la base sobre una tabla de planchar estable.
- Asegúrese de que haya suficiente agua en el tanque.
- Enchufa la plancha a la red eléctrica y enciéndela.
- Para aumentar la temperatura de la plancha, gire el dial de control en el sentido de las agujas del reloj hasta alcanzar la configuración de calor deseada. Reduzca la temperatura girando el dial de control en sentido antihorario.
- Presione el botón de encendido/apagado para encender el generador de vapor. La luz indicadora se iluminará para indicar que la plancha se está calentando; La luz de la plancha parpadea mientras se calienta, lo que tarda aproximadamente un minuto. La plancha solo producirá vapor cuando el dial de control esté ajustado a tres o más.
- Retire la manguera de suministro del compartimiento de almacenamiento.
- Presione el botón de liberación del bloqueo de transporte para desbloquear la plancha de la plataforma de planchado.
- Mantenga presionado el gatillo de vapor para comenzar a planchar.



#### **Advertencia:**

nunca dirija el vapor hacia las personas.

- Para obtener mejores resultados, después del planchado con vapor, haga las últimas pasadas sin vapor.

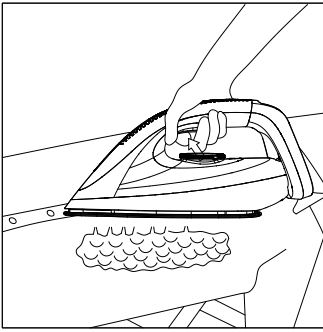

**Nota:** Al utilizar el aparato por primera vez, el vapor puede tardar 45 segundos en salir.

**Nota:** La bomba se activa cada vez que se presiona el gatillo de vapor. El sonido de la bomba es más fuerte cuando el nivel del agua cae por debajo del nivel mínimo.

**Utilice la función de impulso de vapor para eliminar las arrugas rebeldes.**

- Presione rápidamente el gatillo de vapor dos veces.

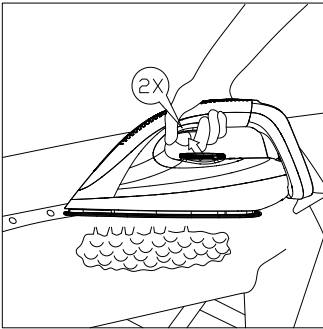

## 7. Ahorro de energía

### ECO Modo

Al utilizar el modo ECO (reduciendo la cantidad de vapor), puede ahorrar energía sin comprometer el resultado del planchado.

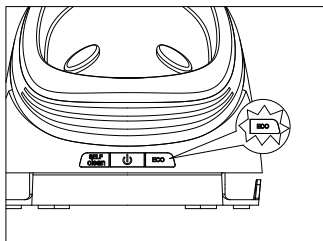

- Para activar el modo ECO, pulse el botón ECO. Se encenderá la luz verde ECO.
- Para desactivar el modo ECO, vuelva a pulsar el botón ECO. La luz verde ECO se apagará. Modo de apagado automático de seguridad (solo para algunos tipos)
- Para ahorrar energía, el aparato se apaga automáticamente cuando no se utiliza durante 10 minutos.
- Para reactivarlo, pulse el botón de encendido/apagado y el aparato volverá a calentarse.



**Advertencia:** Nunca deje el aparato desatendido cuando esté conectado a la red eléctrica. Desenchufe siempre el aparato después de su uso.

## 8. Sistema inteligente de autolimpieza

Su electrodoméstico está diseñado con un sistema inteligente de autolimpieza para garantizar una descalcificación y limpieza regulares. Esto mantiene un fuerte rendimiento de vapor y evita la suciedad y las manchas. Mantenga presionado el botón SELF-CLEAN durante dos segundos hasta que escuche pitidos cortos.

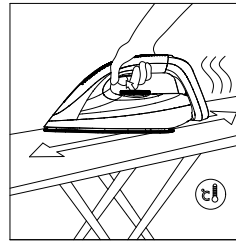
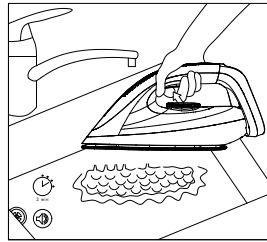
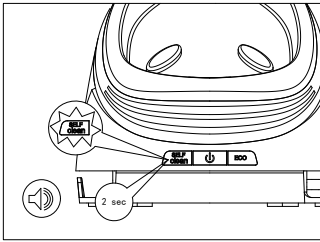

## 9. Limpieza de la suela

- Para realizar un mantenimiento adecuado de su electrodoméstico, límpielo con regularidad.
- Limpie el aparato con un paño húmedo.
- Para eliminar las manchas, deja que la suela se caliente y límpiala con un paño húmedo.

**Consejo:** Limpia la suela con regularidad para garantizar un deslizamiento suave.

## 10. Almacenamiento

- Apague el generador de vapor y desconéctelo.
- Vierta el agua del tanque en el fregadero.
- Doble la manguera de suministro y asegúrela en el compartimento de almacenamiento con el gancho de almacenamiento.
- Doble el cable de alimentación y asegúrelo con el cierre de velcro.
- Presione el botón de liberación del bloqueo de transporte para bloquear la plancha en la plataforma de planchado.
- Puede transportar el aparato por el mango de la plancha cuando esté bloqueado en la plataforma de planchado.

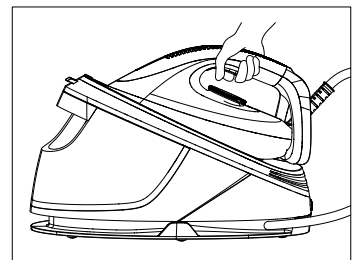
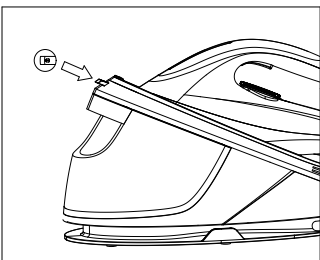
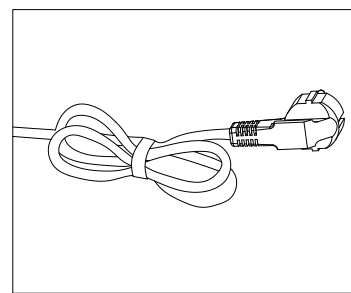
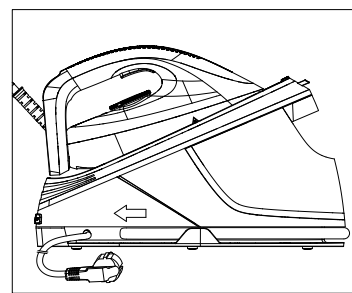
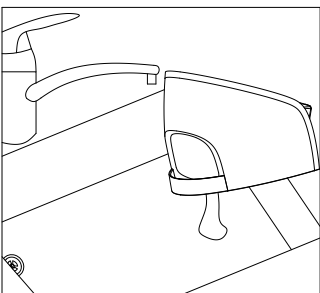



## INFORMACIÓN A LOS USUARIOS

De acuerdo con las Directivas Europeas 2002/95/CE, 2002/96/CE y 2003/108/CE, relativas a la reducción del uso de sustancias peligrosas en los aparatos eléctricos, además de la eliminación de residuos, el símbolo tachado en el equipo indica que el producto, al final de su vida útil, debe eliminarse en un lugar separado de los demás residuos. El símbolo del contenedor de basura tachado en el equipo indica que el producto debe eliminarse por separado de otros residuos al final de su vida útil. La recogida selectiva adecuada de los equipos no utilizados para su posterior reciclaje, tratamiento y eliminación de forma respetuosa con el medio ambiente ayuda a evitar cualquier efecto negativo sobre el medio ambiente y la salud y fomenta el reciclaje de los materiales de los que se componen los equipos.

**ES**

Si tiene alguna pregunta, comuníquese con nuestro Centro de Atención al Cliente. Nuestros datos de contacto son los siguientes:



0034-931294512



[atencioncliente@aosom.es](mailto:atencioncliente@aosom.es)

Importador/Fabricante/REP:

Spanish Aosom, S.L.

C/ Roc Gros, nº 15. 08550, Els Hostalets de Balenyà, Spain.

B66295775

[atencioncliente@aosom.es](mailto:atencioncliente@aosom.es)

TEL: 931294512

HECHO EN CHINA

