

# AEG

## Instruction Book

7000 Kitchen Machine

KM7-1-4BPT



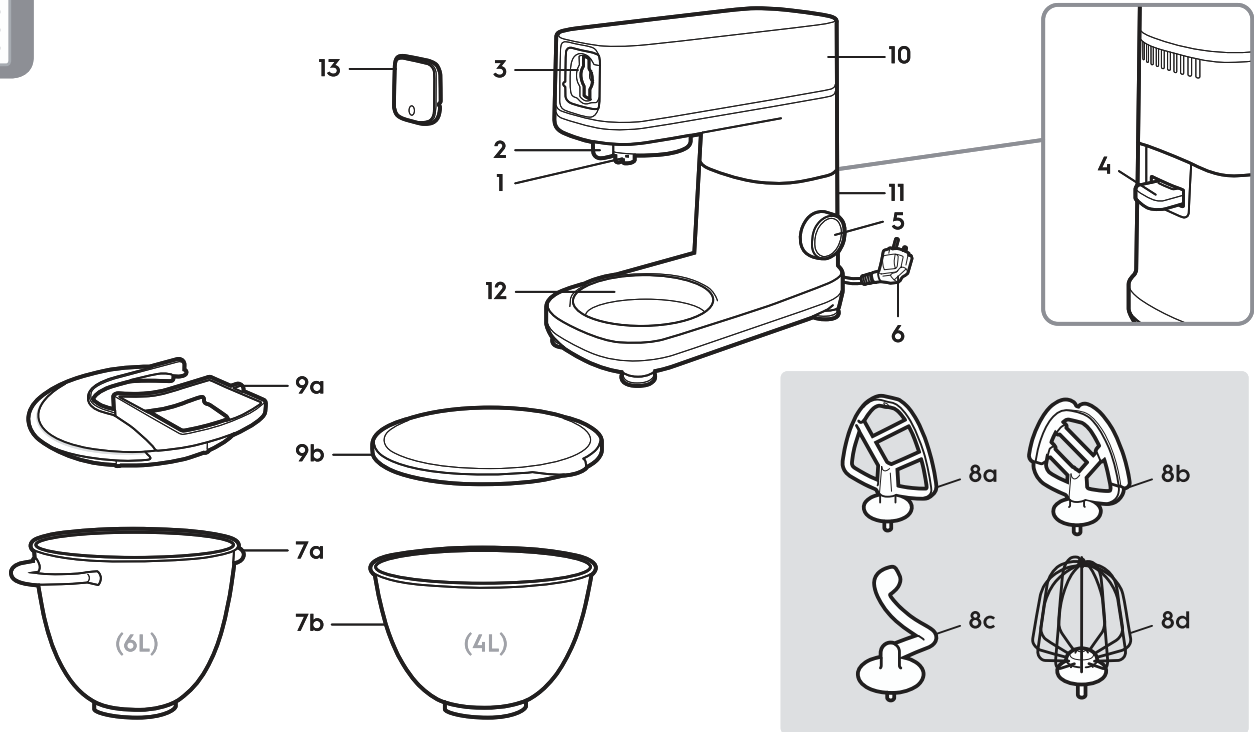



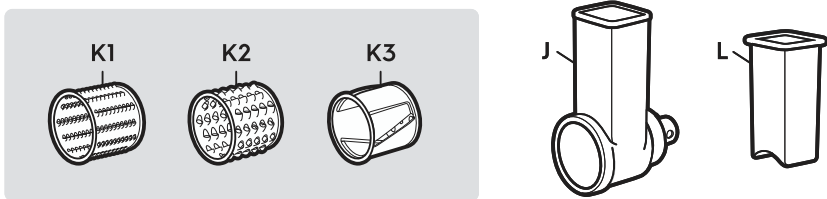
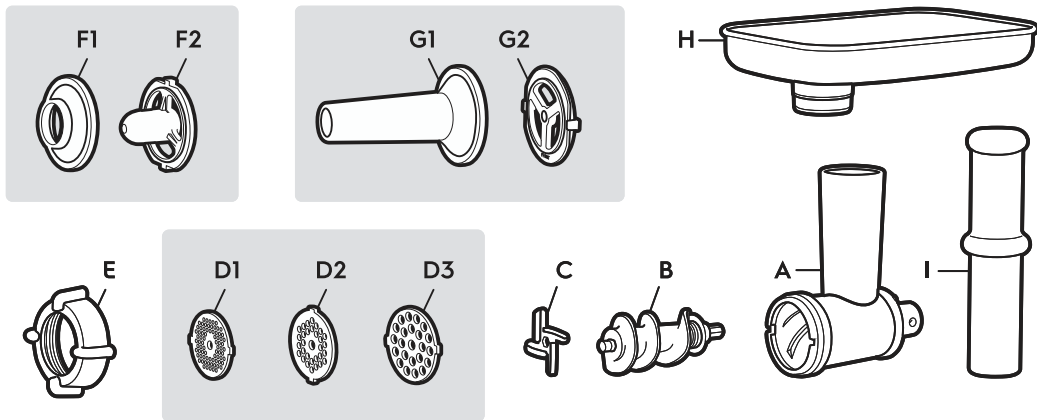



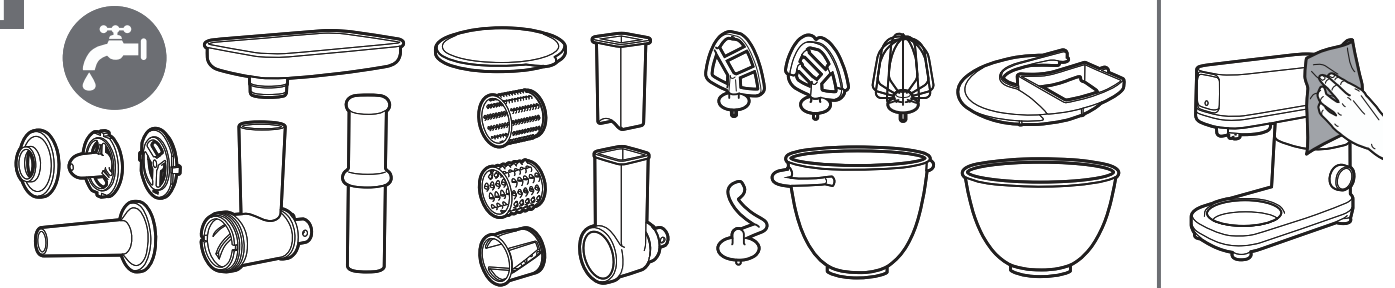





































\*



1



Accessory	Capacity (Min~Max)
 +  Maximum setting : 10	 2-11eggs  100-1,000ml cream
 +  Maximum setting : 10	 2-15eggs  100~1,500ml cream
 +  Maximum setting : 6	 1-8eggs  200-1600g cake dough
 +  Maximum setting : 6	 1-13eggs  200-2600g cake dough
 +  Maximum setting : 6	 1-6eggs  200-1200g cake dough
 +  Maximum setting : 6	 1-10eggs  200-2000g cake dough
 +  Maximum setting : 3	 75%      57%      40%  0.13-1.17kg      0.175-1.05kg      0.25-0.75kg  0.23-2.1kg      0.29-1.74kg      0.4-1.2kg
 +  Maximum setting : 3	 75%      57%      40%  0.13-1.85kg      0.175-1.4kg      0.25-1.0kg  0.23-3.25kg      0.29-2.1kg      0.4-1.6kg

 Meat grinder	Max speed 6		 without bones, skin and muscles	 Salad maker	Max speed 6		 Vegetables
			 without bones, skin and muscles				 Hard cheese

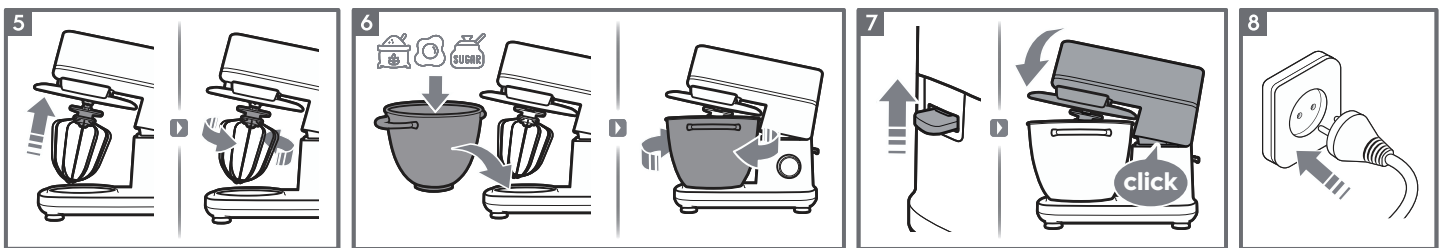
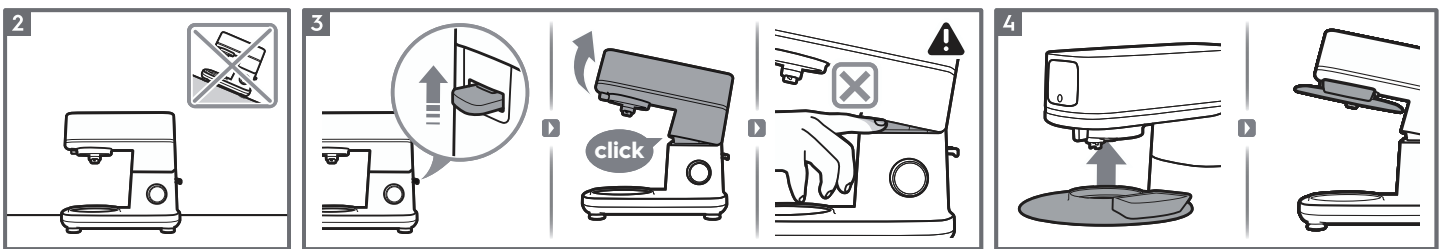

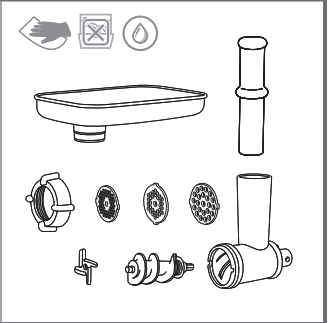
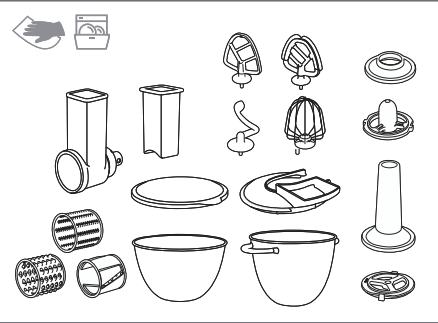
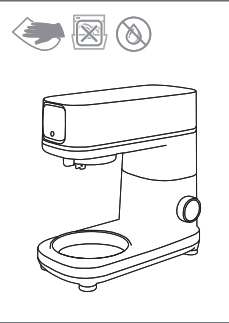
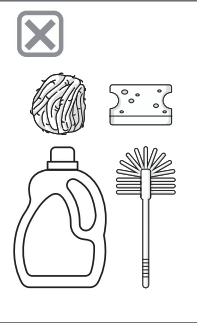
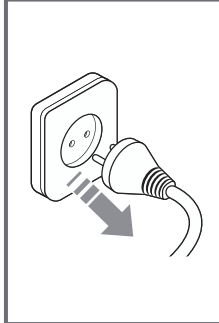
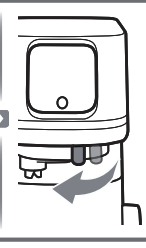
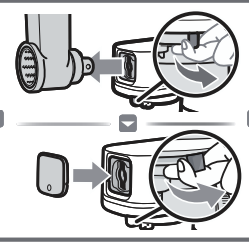
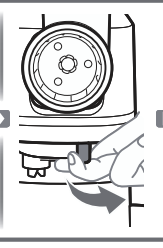
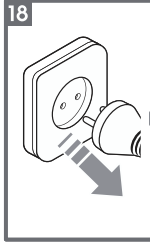
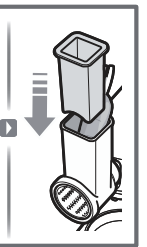
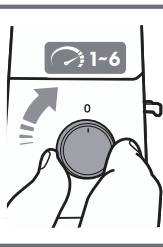
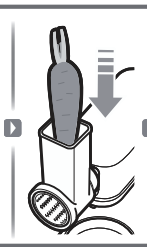
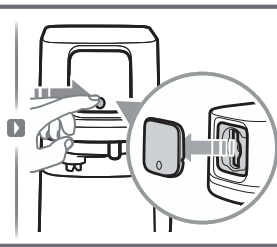
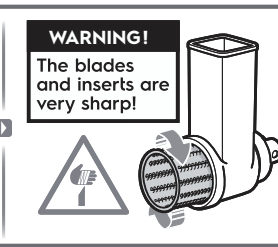
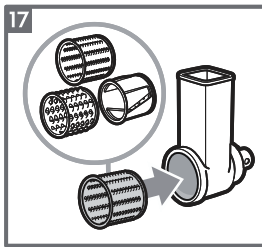
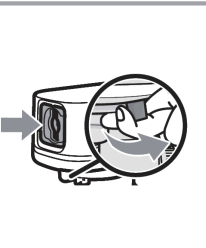
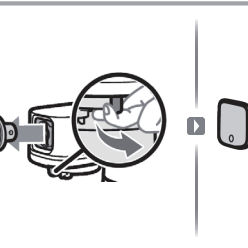
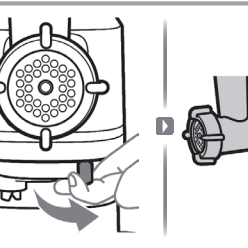
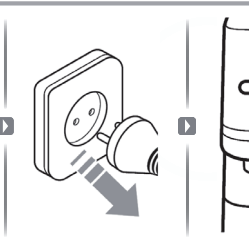
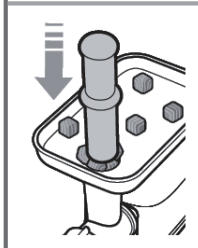
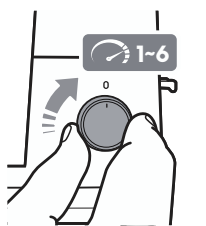
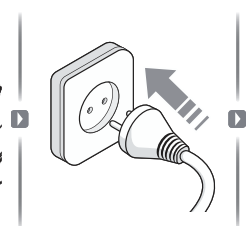
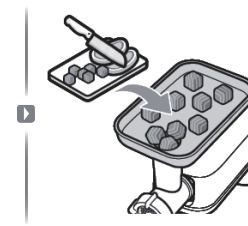
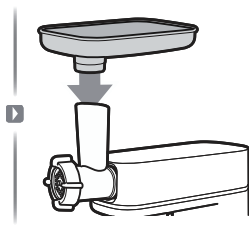
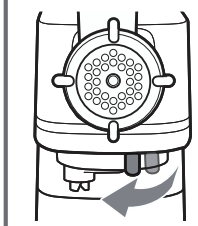
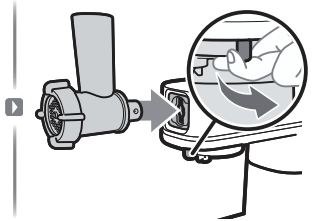
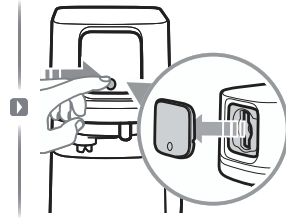
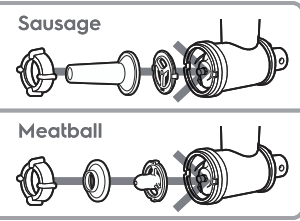
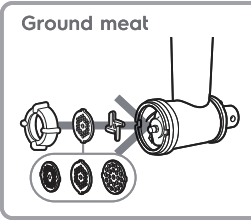
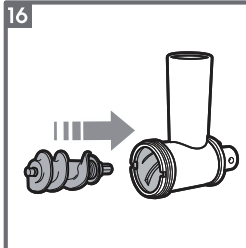
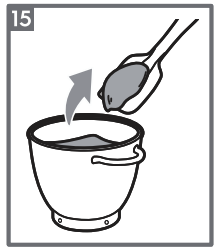
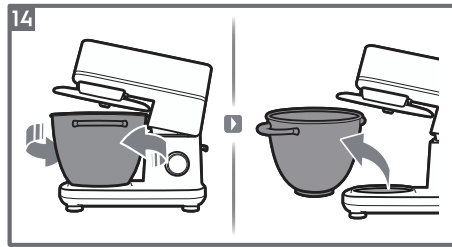
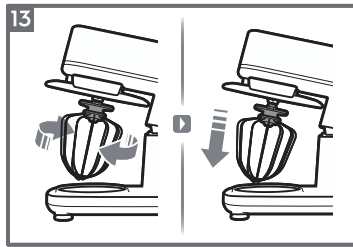
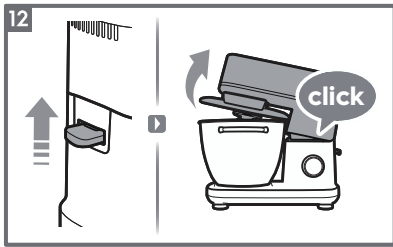

## СЪВЕТ ЗА БЕЗОПАСНОСТ

Прочетете внимателно следната инструкция преди да използвате уреда за първи път.

- Уредите могат да се използват от лица с намалени физически, сетивни и умствени възможности или лица без опит и познания, ако са под наблюдение или бъдат инструктирани относно безопасната употреба на уреда и разбират възможните рискове. Деца не трябва да си играят с уреда.
- Винаги изключвайте уреда от електрозахранването, ако не е пред погледа Ви и преди сглобяване, разглобяване или почистване.
- Този уред не трябва да се използва от деца. Съхранявайте уреда и кабела му на място, недостъпно за деца.
- Ако захранващият кабел е повреден, той трябва да се замени от производителя, от негов сервизен агент или лица със сходна квалификация, за да се избегне риск.
- Този уред е предназначен за употреба в домашни условия и подобни приложения, като:
  - кухненски зони за персонал в магазини, офиси и други работни среди;
  - селскостопански къщи;
  - от клиенти в хотели, мотели и друг вид жилищно настаняване;
  - хотели, предлагащи закуска.
- Изключете уреда и спрете захранването му преди да пристъпите към смяна на аксесоари/приставки или към приближаване до движещи се части.
- Винаги поставяйте уреда върху плоска и хоризонтална повърхност.
- Уредът е предназначен само за домашна употреба.
- Не оставяйте продукта без надзор, докато работи.
- Никога не обработвайте врящи течности ( макс.90°C).
- Не използвайте за разбъркване на боя. Това може да причини експлозия.
- Не оставяйте кабела да виси над ръба на масата или плота върху горещи повърхности.
- Дръжте пръстите и ръцете си далеч от зоните между корпуса и наклонената глава на мотора, за да предотвратите нараняване.
- Никога не работете с уреда с ВКЛЮЧЕНИ приставки, освен ако купата за смесване не е на мястото си и главата на двигателя ( 10) не е спусната.
- Не препълвайте машината, за да избегнете преливане и претоварване на мотора. Използвайте предпазителя срещу пръски за предпазване от течни смеси. Съставките могат да се добавят директно в купата през захранващия отвор на предпазителя срещу пръски.
- При гъсти смеси (например: тесто за хляб), не работете с машината без прекъсване повече от десет минути. Оставете я да се охлади още 20 минути, преди да продължите.
- Никога не потапяйте уреда, кабела или щепсела във вода или друга течност.
- Не използвайте абразивни почистващи препарати, почистващи гъби или абразивни препарати, докато почиствате уреда.
- Когато използвате приставки, винаги използвайте предоставеното бутало. Никога не поставяйте пръсти или прибори в захранващия улей.

## ИЗХВЪРЛЯНЕ



Този символ върху продукта или върху опаковката му показва, че не може да се третира като битов отпадък. За да рециклирате продукта си, моля, занесете го в официален пункт за събиране или в сервизен център на AEG, в който могат да извадят и рециклират батерията и електрическите части по безопасен и професионален начин. Следвайте правилата на Вашата държава за разделно събиране на електрически продукти и акумулаторни батерии.

AEG си запазва правото да променя продукти, информация и спецификации без предизвестие.

## КОМПОНЕНТ

- |   |  |                     |                                   |
|---|--|---------------------|-----------------------------------|
| 1 Закрепващ вал                                   | 5 Копче за контрол на скоростта          | 8a Плоска бъркалка  | 9b Капак за ферментация           |
| 2 Бутон за освобождаване на предния закрепващ хъб | 6 Захранващ кабел                        | 8b Мека бъркалка    | 10 Глава на двигател              |
| 3 Преден закрепващ хъб                            | 7 Купа за смесване от неръждаема стомана | 8c Кука за тесто    | 11 Корпус                         |
| 4 Лост за освобождаване                           | a - бл b - 4л                            | 8d Телена бъркалка  | 12 Чиния за захващане на купата   |
|   |  | 9a Защита от пръски | 13 Капак на предния закрепващ хъб |

## Месомелачка\*

- |                            |                                |
|----------------------------|--------------------------------|
| A Корпус на мелница        | E Пръстен за мелница           |
| B Винт за мелница          | F1 Горна приставка             |
| C Мелница нож              | F2 Долна приставка             |
| D1 Плоча за фино смилане   | G1 Горна приставка за наденица |
| D2 Средна плоча за мелница | G2 Приставка за долна наденица |
| D3 Плоча за грубо смилане  | H Тава за мелница              |
|                            | I Тласкач за мелница           |

## Уред за салата\*

- |                             |
|-----------------------------|
| J Корпус на уреда за салата |
| K1 Среден резачка           |
| K2 Едра резачка             |
| K3 Стъргало                 |
| L Бутало на уреда за салата |

\*Налично само за определени модели.

Налично и за продажба на уебсайта на марката.

## SAFETY ADVICE

Read the following instruction carefully before using the appliance for the first time.

- Appliances can be used by persons with reduced physical, sensory or mental capabilities or lack of experience and knowledge if they have been given supervision or instruction concerning use of the appliance in a safe way and if they understand the hazards involved.  
Children shall not play with the appliance.
- Always disconnect the appliance from the supply if it is left unattended and before assembling, disassembling or cleaning.
- This appliance shall not be used by children. Keep the appliance and its cord out of reach of children.
- If the supply cord is damaged, it must be replaced by the manufacturer, its service agent or similarly qualified persons in order to avoid a hazard.
- This appliance is intended to be used in household and similar applications such as:
  - staff kitchen areas in shops, offices and other working environments;
  - farm houses;
  - by clients in hotels, motels and other residential type environments;
  - bed and breakfast type environments.
- Switch off the appliance and disconnect from supply before changing accessories/attachments or approaching parts that move in use.
- Always place the appliance on a flat level surface.
- Appliance is for indoor and domestic use only.
- Do not leave this product out of your sight when it is running.
- Never process boiling liquids (max 90°C).
- Do not use this application to stir paint. It may cause an explosion.
- Do not let cord hang over edge of table or counter over hot surfaces.
- Keep fingers and hands away from areas between housing and tilted motor head to prevent injury.
- Never operate appliance with the attachments ON unless the mixing bowl is in place and motor head (10) is down.
- Do not overfill the machine to avoid spillover and motor overloaded. Use the splash guard to protect against liquid mixtures. Ingredients can be added directly to the bowl via the feed hole of splash guard.
- With heavy mixtures (example : bread dough), do not operate the machine for more than 10 minutes continuously. Allow it to cool down for a further 20 minutes before continuing.
- Never immerse the appliance body, cord or plug in water or any other liquid.
- Do not use abrasive cleaners, scouring pads or abrasive detergents while cleaning the appliance.
- While using attachments, always use the pusher supplied. Never put your fingers or utensils in the feed chute.

## DISPOSAL



This symbol on the product or on its packaging indicates that the product may not be treated as household waste. To recycle your product, please take it to an official collection point or to an Electrolux service center that can remove and recycle the battery and electric parts in a safe and professional way. Follow your country's rules for the separate collection of electrical products and rechargeable batteries.

Electrolux reserves the right to change products, information and specifications without notice.

## COMPONENT

- |  |                                      |                 |                                  |
|--|--------------------------------------|-----------------|----------------------------------|
| 1 Attachment shaft                       | 5 Speed control knob                 | 8a Flat Beater  | 9b Fermenting lid                |
| 2 Front attachment hub<br>release button | 6 Power Cord                         | 8b Soft Beater  | 10 Product head                  |
| 3 Front attachment hub                   | 7a Stainless steel mixing<br>bowl 6L | 8c Dough hook   | 11 Housing                       |
| 4 Release Lever                          | 7b Stainless steel mixing<br>bowl 4L | 8d Whisk        | 12 Bowl cramping plate           |
|  |                                      | 9a Splash guard | 13 Front attachment<br>hub cover |

## Meat Grinder\*

- |                         |                              |
|-------------------------|------------------------------|
| A Grinder housing       | E Grinder ring               |
| B Grinder screw         | F1 Top kubbe attachment      |
| C Grinder knife         | F2 Bottom kubbe attachment   |
| D1 Fine grinder plate   | G1 Top sausage attachment    |
| D2 Medium grinder plate | G2 Bottom sausage attachment |
| D3 Coarse grinder plate | H Grinder tray               |
|                         | I Grinder pusher             |

## Salad maker\*

- |                       |
|-----------------------|
| J Salad maker housing |
| K1 Medium slicer      |
| K2 Coarse slicer      |
| K3 Shredder           |
| L Salad maker pusher  |

*\*Available in certain models only.  
Also Available for sale on brand website.*

## CONSIGLI DI SICUREZZA

Leggere attentamente le istruzioni seguenti prima di utilizzare l'apparecchiatura per la prima volta.

- Essa può essere utilizzata da persone con capacità fisiche, sensoriali o mentali limitate o scarsa esperienza e conoscenza, a condizione che siano attentamente sorvegliate e istruite, nonché consapevoli dei rischi correlati all'apparecchio. Evitare che i bambini giochino con l'apparecchiatura.
- Scollegarla sempre dalla fonte di alimentazione se la si lascia incustodita e prima di montarla, smontarla o pulirla.
- L'apparecchiatura non deve essere usata dai bambini. Tenere l'apparecchio e il suo cavo di alimentazione fuori dalla portata dei bambini.
- Se il cavo di alimentazione è danneggiato, deve essere sostituito dal produttore, da un tecnico autorizzato o da una persona qualificata per evitare situazioni di pericolo.
- L'apparecchio è destinato all'uso domestico e in ambienti simili, come:
  - cucine di negozi, uf ici e altri ambienti di lavoro; f
  - case di campagna;
  - hotel, motel e altri contesti residenziali;
  - strutture ricettive come i bed and breakfast.
- Spegnere l'apparecchiatura e scollegarla dalla fonte di alimentazione prima di sosituire gli accessori/attacchi o di avvicinarsi alle parti che si muovono durante l'uso.
- Posizionarla sempre su una superficie piana.
- Essa è destinata esclusivamente all'uso domestico e in ambienti chiusi.
- Non lasciare l'apparecchio incustodito quando è in funzione.
- Non utilizzare mai liquidi bollenti (massimo 90 °C).
- Non usare l'apparecchio per mescolare vernice. perché potrebbe esplodere.
- Accertarsi che il cavo di alimentazione non penda dal bordo del tavolo o piano di lavoro o entri in contatto con superfici calde.
- Tenere dita e mani distanti dalle zone tra l'alloggiamento e la testa del motore in posizione inclinata per evitare lesioni.
- Non posizionare l'apparecchio e i suoi accessori su ON se il recipiente non è inserito e la testa del motore (10) abbassata.
- Non riempire eccessivamente l'apparecchiatura per evitare che gli ingredienti trabocchino e che il motore si surriscaldi. Usare il paraschizzi per evitare gli schizzi di miscela. Gli ingredienti possono essere inseriti direttamente nel recipiente tramite il foro del paraschizzi.
- Non utilizzare l'apparecchio per più di 10 minuti se l'impasto è molto denso (come l'impasto per il pane). Lasciare raffreddare l'apparecchio per 20 minuti prima di proseguire.
- Non immergere l'elettrodomestico, il cavo di alimentazione o la spina in acqua o in qualsiasi altro liquido.
- Non utilizzare detersivi o spugnette abrasive per pulire l'apparecchiatura.
- Quando si utilizzano gli accessori, utilizzare sempre pestello in dotazione. Non mettere mai le dita o gli utensili nello scivolo di alimentazione.
- Fare attenzione durante il versamento di liquidi caldi, il vapore rilasciato potrebbe provocare ustioni.

## SMALTIMENTO



Questo simbolo sul prodotto o sulla confezione indica che esso non deve essere considerato come un normale rifiuto domestico. Per riciclare il prodotto, consegnarlo a un punto di raccolta uf iciale o a un centro di assistenza Electrolux in grado di rimuovere e f riciclare la batteria e i componenti elettrici in modo sicuro e professionale. Rispettare le disposizioni locali per quanto riguarda la raccolta differenziata di prodotti elettrici e batterie ricaricabili.

Electrolux si riserva il diritto di modificare prodotti, informazioni e specifiche senza preavviso.

## COMPONENTE

- |   |  |                       |   |
|---|--|-----------------------|---|
| 1 Albero accessori                                    | 5 Manopola di regolazione della velocità | 8a Frusta piatta      | 9b Coperchio                                  |
| 2 Pulsante di blocco dello snodo di attacco anteriore | 6 Cavo di alimentazione                  | 8b Frusta morbida     | 10 Testa del motore                           |
| 3 Snodo di attacco anteriore                          | 7a Recipiente in acciaio inossidabile 6L | 8c Uncino per impasto | 11 Alloggiamento                              |
| 4 Leva di blocco                                      | 7b Recipiente in acciaio inossidabile 4L | 8d Frusta             | 12 Piastra di bloccaggio del recipiente       |
|   |  | 9a Paraschizzi        | 13 Coperchio dello snodo di attacco anteriore |

## Tritacarne\*

- |                                |                                      |
|--------------------------------|--------------------------------------|
| A Alloggiamento del tritacarne | E Anello del tritacarne              |
| B Vite del tritacarne          | F1 Accessorio kubbe superiore        |
| C Lama tritacarne              | F2 Accessorio kubbe inferiore        |
| D1 Piastra tritacarne fine     | G1 Accessorio per salsicce superiore |
| D2 Piastra tritacarne media    | G2 Accessorio per salsicce inferiore |
| D3 Piastra tritacarne spessa   | H Vassoio tritacarne                 |
|                                | I Pestello tritacarne                |

## Salad maker\*

- |                               |
|-------------------------------|
| J Alloggiamento salad maker   |
| K1 Disco medio                |
| K2 Disco spesso               |
| K3 Affettatore                |
| L Pestello per il salad maker |



## Frullatore \*

- |   |
|---|
| M Frullatore                                    |
| N Coperchio frullatore con bicchierino dosatore |

\*Disponibile solo in alcuni modelli.

Disponibile anche per la vendita sul sito web del marchio.

## ETICHETTA AMBIENTALE (In accordo con D. Lgs. N.116/2020)

Materiale	Codice materiale (Da decisione 97/129/ce)	Indicazioni per La raccolta Differenziata (*)	Foto
Carta e cartone/plastica	C/PAP 81	CARTA	
Latta/plastica	C/FE 91	METALLI E ACCIAIO	
Cartone ondulato	PAP 20	CARTA	
Polietilene a bassa densità	LDPE 4	PLASTICA	
Carta	PAP 22	CARTA	

(\*) Verifica le disposizioni del tuo Comune.

## CONSIGNES DE SÉCURITÉ

Lisez attentivement les instructions suivantes avant la première utilisation de l'appareil.

- Les appareils peuvent être utilisés par des personnes ayant des capacités physiques, sensorielles ou mentales réduites ou dénuées d'expérience ou de connaissance, si ces personnes sont correctement surveillées ou si des instructions relatives à l'utilisation de l'appareil en toute sécurité leur ont été données et si elles comprennent les risques encourus. • Ne laissez pas les enfants jouer avec l'appareil. Débranchez toujours l'appareil s'il est laissé sans surveillance et avant de le monter, de le démonter ou de le nettoyer.
- Cet appareil ne doit pas être utilisé par des enfants. Laissez l'appareil et son cordon d'alimentation hors de portée des enfants.
- Si le câble d'alimentation est endommagé, son remplacement doit être confié exclusivement au fabricant, à son service après-vente ou à toute autre personne qualifiée afin d'éviter tout danger.
- Cet appareil est conçu pour un usage domestique et des applications équivalentes, comme:
  - cuisines réservées aux employés dans les magasins, les bureaux et autres environnements de travail ;
  - exploitations agricoles ;
  - par les clients dans des hôtels, motels et autres environnements de type résidentiel ;
  - des environnements de type bed and breakfast.
- Mettez à l'arrêt l'appareil et débranchez-le avant de remplacer les accessoires/embouts ou de resserrer les pièces qui se déplacent en cours d'utilisation.
- Placez toujours l'appareil sur une surface plane.
- Cet appareil est destiné à un usage intérieur et domestique uniquement.
- Ne laissez pas ce produit hors de votre vue lorsqu'il est en fonctionnement.
- N'utilisez jamais de liquides bouillants (90 °C au maximum).
- N'utilisez pas cet appareil pour mélanger de la peinture. Cela peut provoquer une explosion.
- Ne laissez pas le cordon pendre au bord de la table ou du comptoir au-dessus des surfaces chaudes.
- Gardez les doigts et les mains éloignés des zones situées entre le boîtier et la tête du moteur inclinée pour éviter les blessures.
- Ne faites jamais fonctionner l'appareil avec les accessoires en FONCTIONNEMENT, sauf si le bol à mélanger est en place et que la tête du moteur (10) est positionné vers le bas.
- Ne remplissez pas excessivement l'appareil pour éviter tout débordement ou surcharge du moteur.
- Utilisez le couvercle anti-éclaboussures pour vous protéger contre les mélanges liquides.
- Les ingrédients peuvent être ajoutés directement dans le bol via l'orifice d'alimentation du couvercle anti-éclaboussures.
- Pour les mélanges épais (par ex., pâte à pain), ne faites pas fonctionner l'appareil pendant plus de dix minutes en continu. Laissez-le refroidir pendant 20 minutes avant de continuer.
- N'immergez jamais le corps de l'appareil, le cordon ou la prise dans l'eau ou dans un autre liquide.
- N'utilisez pas de produits abrasifs, d'éponges à récurer ou de détergents abrasifs pour nettoyer l'appareil.
- Lorsque vous utilisez des accessoires, utilisez toujours le poussoir fourni. Ne placez jamais vos doigts ou d'ustensiles dans la goulotte d'alimentation.

## MISE AU REBUT



Ce symbole sur le produit ou son emballage indique que le produit ne doit pas être jeté avec les ordures ménagères. Pour recycler votre produit, veuillez le transporter dans un point de collecte officiel ou un centre de service après-vente Electrolux pouvant retirer et recycler la pile et les composants électriques de manière sûre et professionnelle. Respectez les règles de votre pays pour la collecte sélective des produits électriques et des batteries rechargeables.

Electrolux se réserve le droit de modifier les produits, les informations et les caractéristiques techniques sans préavis.

## COMPOSANT

1 Manche de fixation	5 Manette de réglage de la vitesse	8a Batteur plat	9b Couvercle
2 Touche de déverrouillage pour le support de fixation avant	6 Cordon d'alimentation	8b Batteur doux	10 Tête du moteur
3 Support de fixation avant	7a Bol à mélanger en acier inoxydable 6L	8c Crochet pétrisseur	11 Boîtier
4 Levier de déverrouillage	7b Bol à mélanger en acier inoxydable 4L	8d Fouet	12 Plaque de fixation pour bol
		9a Couvercle anti-éclaboussures	13 Couvercle du support de fixation avant

## Meat Grinder\*

A Boîtier du broyeur	E Anneau du broyeur
B Vis du broyeur	F1 Fixation supérieure pour kubbe
C Lame du broyeur	F2 Fixation inférieure pour kubbe
D1 Plaque de broyeur fine	G1 Fixation supérieure pour saucisses
D2 Plaque de broyeur moyenne	G2 Fixation inférieure pour saucisses
D3 Plaque de broyeur grossière	H Plateau de broyeur
	I Poussoir du broyeur

## Salad maker\*

J Boîtier du robot Salad maker
K1 Trancheuse moyenne
K2 Trancheuse grossière
K3 Râpe
L Poussoir du Salad maker

*\*Disponible uniquement sur certains modèles. Également disponible à la vente sur le site Web de la marque.*

# SICHERHEITSHINWEISE

Lesen Sie vor der ersten Nutzung des Geräts die folgenden Anweisungen sorgfältig.

- Die Geräte können von Personen mit eingeschränkten physischen, sensorischen oder geistigen Fähigkeiten oder mit mangelnder Erfahrung/mangelndem Wissen benutzt werden, wenn diese durch eine für ihre Sicherheit zuständige Person beaufsichtigt werden oder von dieser Person Anweisungen erhalten haben, wie das Gerät sicher zu bedienen ist und welche Gefahren bei nicht ordnungsgemäßer Bedienung bestehen. Kinder dürfen nicht mit dem Gerät spielen. Trennen Sie das Gerät, wenn es unbeaufsichtigt ist sowie vor der Montage, Demontage oder Reinigung stets von der Stromversorgung.
- Das Gerät darf nicht von Kindern benutzt werden. Halten Sie Kinder von Gerät und Netzkabel fern.
- Wenn das Netzkabel beschädigt ist, muss es vom Hersteller, einem autorisierten Kundendienst oder einer ähnlich qualifizierten Person ersetzt werden, um Gefahren zu vermeiden.
- Dieses Gerät ist für die Verwendung im Haushalt und ähnliche Zwecke vorgesehen, z. B.:
  - Personalküchenbereiche in Geschäften, Büros und anderen Arbeitsumfeldern;
  - Bauernhöfe;
  - durch Gäste in Hotels, Motels und anderen wohnungsähnlichen Räumlichkeiten;
  - in Bed-and-Breakfast-Umgebungen.
- Schalten Sie das Gerät aus und trennen Sie es von der Stromversorgung, bevor Sie Zubehör/ Aufsätze austauschen oder Teile berühren, die sich in Betrieb bewegen.
- Stellen Sie das Gerät immer auf eine ebene Oberfläche.
- Das Gerät ist ausschließlich für den Gebrauch im Haus und im Haushalt bestimmt.
- Lassen Sie das Gerät während des Betriebs nicht unbeaufsichtigt.
- Verarbeiten Sie keine siedenden Flüssigkeiten (maximal 90°C).
- Verwenden Sie dieses Gerät nicht zum Umrühren von Farben. Es besteht gegebenenfalls Explosionsgefahr.
- Achten Sie darauf, dass das Kabel nicht über die Kante des Tisches oder der Arbeitsfläche hängt.
- Halten Sie Finger und Hände von den Bereichen zwischen Gehäuse und geneigtem Motorkopf fern, um Verletzungen zu vermeiden.
- Betreiben Sie das Gerät nur dann mit den Zubehörteilen, wenn die Rührschüssel eingesetzt und der Motorkopf (10) abgesenkt ist.
- Überfüllen Sie das Gerät nicht, um Überlaufen und eine Überlastung des Motors zu vermeiden.
- Verwenden Sie die Spritzschutzvorrichtung zum Schutz vor flüssigen Mischungen. Die Zutaten können über die Einfüllöffnung der Spritzschutzvorrichtung direkt in die Schüssel gegeben werden.
- Betreiben Sie das Gerät bei schweren Mischungen (Beispiel: Brotteig) nicht länger als zehn Minuten. 20 Minuten abkühlen lassen, bevor Sie fortfahren.
- Tauchen Sie das Gerätegehäuse, das Kabel oder den Netzstecker nicht in Wasser oder andere Flüssigkeiten.
- Verwenden Sie zur Reinigung des Geräts keine Scheuermittel, Scheuerschwämme oder scheuernden Reinigungsmittel.
- Setzen Sie bei der Verwendung von Aufsätzen immer den mitgelieferten Schieber ein. Stecken Sie niemals Ihre Finger oder andere Gegenstände in den Einfüllschacht.

## ENTSORGUNG



Dieses Symbol auf dem Produkt oder auf seiner Verpackung weist darauf hin, dass das Produkt nicht als Hausmüll entsorgt werden darf. Um Ihr Produkt zu recyceln, bringen Sie es bitte zu einer offiziellen Sammelstelle oder zu einem Electrolux Kundendienstzentrum, das Batterien und elektrische Bauteile sicher und professionell ausbauen und recyceln kann. Beachten Sie die Vorschriften Ihres Landes zur Entsorgung von Elektrogeräten und Akkus.

Electrolux behält sich das Recht vor, Produkte, Informationen und Spezifikationen ohne Vorankündigung zu ändern.

## KOMPONENTE

- |   |                                  |                 |   |
|---|----------------------------------|-----------------|---|
| 1 Aufsatzschaft   | 5 Geschwindigkeitsregler         | 8a Quirl        | 9b Deckel   |
| 2 Entriegelungstaste des Zubehöraufsatzes auf der Vorderseite | 6 Netzkabel                      | 8b Weiche Quirl | 10 Motorkopf  |
| 3 Zubehöraufsatz auf der Vorderseite                          | 7a Rührschüssel aus Edelstahl 6L | 8c Knethaken    | 11 Gehäuse  |
| 4 Entriegelungshebel  | 7b Rührschüssel aus Edelstahl 4L | 8d Schneebesens | 12 Schüsselplatte                                     |
|   |                                  | 9a Spritzschutz | 13 Abdeckung des Zubehöraufsatzes auf der Vorderseite |

## Fleischwolf\*

- |                                  |                          |
|----------------------------------|--------------------------|
| A Gehäuse des Fleischwols        | E Zerkleinerungsring     |
| B Zerkleinerungsschraube         | F1 Oberer Kubbe-Aufsatz  |
| C Zerkleinerungsmesser           | F2 Alempi kubbe-lisäosa  |
| D1 Feine Zerkleinerungsplatte    | G1 Oberer Wurst-Aufsatz  |
| D2 Mittlere Zerkleinerungsplatte | G2 Unterer Wurst-Aufsatz |
| D3 Grobe Zerkleinerungsplatte    | H Fleischwolf-Tablett    |
|                                  | I Fleischwolf-Schieber   |

## Salatzubereiter\*

- |                                |
|--------------------------------|
| J Gehäuse des Salatzubereiters |
| K1 Mittlere Schneidscheibe     |
| K2 Grobe Schneidscheibe        |
| K3 Raspelscheibe               |
| L Salatzubereiter-Schieber     |

*\*Nur bei bestimmten Modellen verfügbar. Auch auf der Website der Marke erhältlich.*

## ΣΥΜΒΟΥΛΗ ΑΣΦΑΛΕΙΑΣ

Διαβάστε προσεκτικά τις ακόλουθες οδηγίες πριν χρησιμοποιήσετε τη συσκευή για πρώτη φορά.

- Οι συσκευές μπορούν να χρησιμοποιηθούν από άτομα με μειωμένες σωματικές, αισθητηριακές ή διανοητικές ικανότητες ή με έλλειψη εμπειρίας και γνώσεων, εφόσον βρίσκονται υπό επίβλεψη ή έχουν λάβει οδηγίες για την ασφαλή χρήση των συσκευών και κατανοούν τους κινδύνους που ενέχονται. Τα παιδιά δεν πρέπει να παίζουν με τη συσκευή.
- Να αποσυνδέετε πάντα τη συσκευή από την πρίζα εάν μένει χωρίς επιτήρηση και πριν από τη συναρμολόγηση, την αποσυναρμολόγηση ή τον καθαρισμό.
- Αυτή η συσκευή δεν θα χρησιμοποιείται από παιδιά. Κρατήστε τη συσκευή και το καλώδιο μακριά από παιδιά.
- Εάν το καλώδιο τροφοδοσίας έχει υποστεί φθορές, θα πρέπει να αντικατασταθεί από τον κατασκευαστή, τον πάροχο σέρβις του ή ένα κατάλληλα καταρτισμένο άτομο, ώστε να αποφευχθούν τυχόν κίνδυνοι.
- Αυτή η συσκευή προορίζεται για οικιακή χρήση και παρόμοιες εφαρμογές όπως:
  - χώροι κουζίνας προσωπικού σε καταστήματα, γραφεία και άλλα εργασιακά περιβάλλοντα,
  - αγροικίες,
  - από πελάτες σε ξενοδοχεία, μοτέλ και άλλα οικιστικά περιβάλλοντα,
  - ξενώνες.
- Να απενεργοποιείτε τη συσκευή και να αποσυνδέετε από την πρίζα πριν αλλάζετε αξεσουάρ/προσαρτήματα ή πριν πλησιάσετε κινούμενα μέρη όταν βρίσκεται σε λειτουργία.
- Να τοποθετείτε πάντα τη συσκευή σε επίπεδη επιφάνεια.
- Η συσκευή προορίζεται μόνο για χρήση σε εσωτερικούς χώρους και οικιακή χρήση.
- Μην αφήνετε αυτό το προϊόν εκτός του οπτικού πεδίου σας όταν βρίσκεται σε λειτουργία.
- Να μην γίνεται επεξεργασία υγρών σε βρασμό ( μέγ. θερμοκρασία 90°C).
- Μην χρησιμοποιείτε τη συσκευή για την ανάμειξη μπιριάζ. Μπορεί να προκληθεί έκρηξη.
- Μην αφήνετε το καλώδιο να κρέμεται στην άκρη του τραπεζιού ή του πάγκου πάνω από ζεστές επιφάνειες.
- Κρατήστε τα δάχτυλα και τα χέρια σας μακριά από περιοχές ανάμεσα στο περίβλημα και την κεφαλή μοτέρ σε κλίση για να αποφύγετε πιθανό τραυματισμό.
- Μην λειτουργείτε ποτέ τη συσκευή με τα προσαρτήματα ΣΥΝΔΕΔΕΜΕΝΑ, εκτός εάν το μπόλ ανάμιξης είναι τοποθετημένο και η κεφαλή μοτέρ ( 10) είναι κάτω.
- Μην γεμίσετε υπερβολικά τη συσκευή ώστε να αποφύγετε διαρροή και υπερφόρτωση του μοτέρ.
- Χρησιμοποιήστε το προστατευτικό πιτσιλίσματος για παροχή προστασίας από υγρά μίγματα.
- Τα συστατικά μπορούν να προστεθούν απευθείας στο μπόλ μέσω της οπής τροφοδοσίας του προστατευτικού πιτσιλίσματος, μη λειτουργείτε τη συσκευή για περισσότερο από δέκα
- λεπτά συνεχόμενα. Αφήστε τη συσκευή να κρυώσει για ακόμα 20 λεπτά προτού συνεχίσετε.
- Μην βυθίζετε το σώμα της συσκευής, το καλώδιο ή την πρίζα σε νερό ή σε άλλα υγρά.
- Μην χρησιμοποιείτε λειαντικά καθαριστικά, σφουγγαράκια ή λειαντικά απορρυπαντικά ενώ καθαρίζετε τη συσκευή.
- Κατά τη χρήση προσαρτημάτων, χρησιμοποιείτε πάντα το παρεχόμενο έμβολο. Ποτέ μη βάζετε τα δάχτυλά σας ή σκεύη στο στόμιο τροφοδοσίας.

## ΑΠΟΡΡΙΨΗ



Αυτό το σύμβολο στο προϊόν ή στα υλικά συσκευασίας του υποδεικνύει ότι το προϊόν δεν μπορεί να αντιμετωπίζεται ως οικιακό απόρριμμα. Για να ανακυκλώσετε το προϊόν σας, πρέπει να το μεταφέρετε σε ένα επίσημο σημείο συλλογής ή εξουσιοδοτημένο σέρβις της AEG, όπου μπορεί να αφαιρεθεί και να ανακυκλωθεί η μπαταρία και τα ηλεκτρικά στοιχεία με ασφαλή και επαγγελματικό τρόπο. Ακολουθήστε τους κανόνες που ισχύουν στη χώρα σας για την ξεχωριστή συλλογή ηλεκτρικών προϊόντων και επαναφορτιζόμενων μπαταριών.

Η AEG διατηρεί το δικαίωμα να αλλάζει προϊόντα, πληροφορίες και προδιαγραφές χωρίς προειδοποίηση.

## ΕΞΑΡΤΗΜΑ

- |   |                                       |                                |   |
|---|---------------------------------------|--------------------------------|---|
| 1 Άξονας προσαρτήματος                              | 5 Διακόπτης ελέγχου ταχύτητας         | 8a Επίπεδο χτυπητήρι           | 9b καπάκι ζύμωσης                         |
| 2 Κουμπί απασφάλισης βάσης μπροστινού προσαρτήματος | 6 Καλώδιο τροφοδοσίας                 | 8b Επίπεδο χτυπητήρι           | 10 Κεφαλή μοτέρ ( με δυνατότητα κλίσης)   |
| 3 Βάση μπροστινού προσαρτήματος                     | 7 Μπόλ ανάμιξης από ανοξείδωτο ατσάλι | 8c Γάντζος ζύμης               | 11 Περίβλημα                              |
| 4 Μοχλός απασφάλισης                                |                                       | 8d Αναδευτήρας                 | 12 Πλάκα συγκράτησης μπόλ                 |
|   |                                       | 9a Προστατευτικό πιτσιλίσματος | 13 Μπροστινό κάλυμμα υποδοχέα εξαρτημάτων |

## Μύλος Κρέατος\*

- |                        |                                   |
|------------------------|-----------------------------------|
| A Περίβλημα μύλου      | E Δαχτυλίδι μύλος                 |
| B Βίδα μύλου           | F1 Κορυφαίο εξάρτημα για κεφτέδες |
| C Μαχαίρι μύλος        | F2 Κάτω εξάρτημα                  |
| D1 Πλάκα λεπτού μύλου  | G1 Κορυφαίο εξάρτημα λουκάνικου   |
| D2 Πλάκα μεσαίου μύλου | G2 Κάτω εξάρτημα                  |
| D3 Πλάκα χονδροτριβής  | H Δίσκος μύλου                    |
|                        | I Μύλος ώθησης                    |

## Παρασκευαστής σαλάτας\*

- |                                  |
|----------------------------------|
| J Περίβλημα παρασκευαστή σαλάτας |
| K1 Κόφτης για μεσαία κομμάτια    |
| K2 Κόφτης για μεγάλα κομμάτια    |
| K3 Ηλεκτρικός τρίφτης            |
| L Έμβολο παρασκευής σαλάτας      |

\*Διατίθεται μόνο σε ορισμένα μοντέλα.  
Διατίθεται επίσης για πώληση στον ιστότοπο της μάρκας.

## CONSELHO DE SEGURANÇA

Leia atentamente as instruções que se seguem antes de utilizar o aparelho pela primeira vez.

- Os aparelhos podem ser utilizados por pessoas com capacidades físicas, sensoriais ou mentais reduzidas ou com pouca experiência e conhecimento, desde que sejam supervisionadas e/ ou instruídas relativamente à utilização do aparelho de forma segura e compreendam os perigos envolvidos. As crianças não deverão brincar com o aparelho.
- Desligue sempre o aparelho da alimentação se o deixar sem supervisão e antes de o montar, desmontar ou limpar.
- Este aparelho não pode ser utilizado por crianças. Mantenha o aparelho e o respetivo cabo fora do alcance das crianças.
- Se o cabo de alimentação estiver danificado, este deverá ser substituído pelo fabricante, seu agente de assistência ou pessoas igualmente qualificadas de modo a evitar um perigo.
- Este aparelho destina-se exclusivamente a utilizações domésticas ou semelhantes, tais como:
  - áreas de cozinha destinadas ao pessoal em lojas, escritórios e outros ambientes de trabalho;
  - turismo rural ;
  - por clientes de hotéis, motéis e outros ambientes residenciais ;
  - ambientes tipo bed and breakfast.
- Desligue o aparelho e desconecte-o da fonte de alimentação antes de mudar os / acessórios ou alcançar peças que se movem durante a utilização.
- Coloque sempre o aparelho sobre uma superfície nivelada.
- O aparelho destina-se apenas a uso em interiores e domésticos.
- Não deixe este aparelho fora da sua vista enquanto estiver a funcionar.
- Nunca processe líquidos a ferver (máximo 90 °C).
- Não utilize este aparelho para misturar tinta. Pode provocar uma explosão.
- Não permita que o cabo fique pendente nas arestas de uma mesa ou balcão sobre superfícies quentes.
- Mantenha as mãos e os dedos afastados das lâminas e fora do recipiente durante a utilização para evitar ferimentos graves.
- Nunca deixe o aparelho a funcionar com os acessórios LIGADOS, a menos que a taça esteja no lugar e a cabeça do motor ( 10) esteja virada para baixo.
- Não encha demasiado a máquina para evitar que transborde e o motor sobrecarregado. Utilize a proteção contra salpicos para proteger a mistura de líquidos. Os ingredientes podem ser adicionados diretamente à taça através do orifício de cozedura da proteção contra salpicos.
- Com misturas pesadas (por exemplo, massa de pão), não utilize a máquina durante mais de dez minutos continuamente. Deixe arrefecer durante mais 20 minutos antes de continuar.
- Nunca mergulhe o corpo do aparelho, o cabo ou a ficha em água ou outro líquido.
- Não utilize produtos de limpeza abrasivos, esfregões ou detergentes abrasivos ao limpar o aparelho.
- Ao utilizar acessórios, utilize sempre o empurrador fornecido. Nunca coloque os dedos ou utensílios na calha de alimentação.

## ELIMINAÇÃO



Este símbolo no produto e na embalagem indica que o produto não pode ser tratado como lixo doméstico. Para reciclar o seu produto, leve-o a um ponto de recolha oficial ou a um centro de assistência técnica da AEG, que pode remover e reciclar as baterias e as partes elétricas de uma forma segura e profissional. Siga as regras do seu país para a recolha separada de produtos elétricos e baterias recarregáveis.

A AEG reserva-se no direito de alterar produtos, informações e especificações sem aviso prévio.

## COMPONENTE

- |  |   |                             |   |
|--|---|-----------------------------|---|
| 1 Eixo do acessório  | 5 Botão de controlo da velocidade             | 8a Batedor plano            | 9b Tampa de fermentação                     |
| 2 Botão de libertação do encaixe para acessórios dianteiro | 6 Cabo de alimentação                         | 8b Batedor macio            | 10 Cabeça do motor ( inclinável)            |
| 3 Encaixe de acessórios dianteiro                          | 7 Taça de mistura em aço inoxidável (6L & 4L) | 8c Gancho de massa          | 11 Armação                                  |
| 4 Alavanca de libertação                                   |   | 8d Batedor                  | 12 Placa de base da taça                    |
|  |   | 9a Proteção contra salpicos | 13 Tampa do encaixe de acessórios dianteiro |

## Moedor de carne\*

- |                        |                                      |
|------------------------|--------------------------------------|
| A Carcaça do moedor    | E Anel moedor                        |
| B Parafuso moedor      | F1 Acessório para almôndegas (topo)  |
| C Faca moedora         | F2 Acessório para almôndegas (fundo) |
| D1 Prato moedor fino   | G1 Acessório para salsicha (topo)    |
| D2 Prato moedor médio  | G2 Acessório para salsicha (fundo)   |
| D3 Prato moedor grosso | H Bandeja do moedor                  |
|                        | I Empurrador de moedor               |

## Máquina de fazer saladas\*

- |  |
|--|
| J Caixa da máquina de fazer salada         |
| K1 Cortador médio                          |
| K2 Cortador grosso                         |
| K3 Triturador                              |
| L Empurrador para máquina de fazer saladas |
- \*Disponível apenas em determinados modelos.  
Também disponível para venda no website da marca.*

## ADVERTENCIA DE SEGURIDAD

Lea atentamente las siguientes instrucciones antes de utilizar el aparato por primera vez.

- Los aparatos pueden ser utilizados por personas cuyas capacidades físicas, sensoriales o mentales estén disminuidas o que carezcan de la experiencia y conocimientos suficientes para manejarlo, siempre que cuenten con las instrucciones o la supervisión sobre el uso del electrodoméstico de forma segura y comprendan los riesgos. Los niños no deben jugar con el aparato.
- Desenchufe siempre el aparato del suministro si está desatendido y antes de montarlo, desmontarlo o limpiarlo.
- Este aparato no debe ser utilizado por niños. Mantenga el aparato y el cable fuera del alcance de los niños.
- Si el cable de alimentación estuviera dañado, debe ser reemplazado por el fabricante, su agente de servicio o personas con capacitación similar para evitar peligros.
- Este aparato está diseñado para uso doméstico o para ser utilizado en/por :
  - zonas de cocina para personal de tiendas, oficinas y otros entornos de trabajo;
  - granjas ;
  - clientes de hoteles, moteles, pensiones y otros entornos residenciales ;
  - entornos de tipo hostales y pensiones.
- Apague el aparato y desconecte el suministro antes de cambiar accesorios /elementos acoplado o partes que se mueven en su uso.
- Coloque siempre el aparato sobre una superficie plana.
- El aparato está diseñado exclusivamente para uso doméstico y doméstico.
- No deje este producto fuera de su vista mientras esté funcionando.
- Nunca procese líquidos hirviendo (máximo 90 °C).
- No use este aparato para remover pintura. Puede causar una explosión.
- No deje que el cable cuelgue por el borde de la mesa ni por las superficies calientes.
- Mantenga los dedos y las manos alejados de las zonas entre el alojamiento y la cabeza inclinada del motor para evitar lesiones.
- No utilice nunca el aparato con los accesorios encendidos a menos que el cuenco de mezcla esté en su sitio y la cabeza del motor ( 10) baje.
- No llene excesivamente la máquina para evitar la sobrecarga y el motor. Utilice el protector antisalpicaduras para proteger frente a las mezclas de líquido. Los ingredientes se pueden añadir directamente al cuenco mediante el orificio de introducción del protector antisalpicaduras.
- Con mezclas pesadas (ejemplo: masa de pan), no haga funcionar la máquina más de diez minutos continuamente. Deje que se enfríe durante otros 20 minutos antes de continuar.
- Nunca sumerja el cuerpo del aparato, el cable ni el enchufe en agua ni en ningún otro líquido.
- No utilice limpiadores abrasivos, estropajos ni detergentes abrasivos mientras limpia el aparato.
- Al usar los accesorios, recurra siempre al elemento de empuje suministrado. Nunca ponga los dedos ni los utensilios en la canaleta de alimentación.

## DESECHO DEL APARATO



Este símbolo en el producto o en su embalaje indica que el producto no se debe tratar como un residuo doméstico. Para reciclar su producto, llévelo a un punto de recogida oficial o a un centro de servicio técnico de AEG que pueda retirar y reciclar la batería y las piezas eléctricas de forma segura y profesional. Siga la normativa vigente en su país para la recolección y desecho de productos eléctricos y baterías recargables.

AEG se reserva el derecho de cambiar los productos, su información y/o especificaciones sin previo aviso.

## COMPONENTE

1 Eje de acoplamiento	5 Mando de control de velocidad	8a Batidor plano	9b Tapa de fermentación
2 Botón de liberación del eje para accesorios frontal	6 Cable de alimentación	8b Batidor suave	10 Cabezal del motor (inclinable)
3 Buje de acoplamiento frontal	7 Bol de mezcla de acero inoxidable (6L & 4L)	8c Gancho de amasar	11 Carcasa
4 Palanca de liberación		8d Varilla	12 Placa de fijación del cuenco
		9a Protector antisalpicaduras	13 Cubierta del buje de accesorios frontal

## Picadora de carne\*

A Carcasa del molinillo	E Anillo molinillo
B Tornillo de amoladora	F1 Accesorio para albóndigas (arriba)
C Cuchillo triturador	F2 Accesorio para albóndigas (abajo)
D1 Plato molinillo fino	G1 Accesorio para salchichas (arriba)
D2 Plato molinillo mediano	G2 Accesorio para salchichas (abajo)
D3 Placa de molinillo grueso	H Bandeja molinillo
	I Empujador de amoladora

## Ensaladera\*

J Carcasa de la ensaladera
K1 Loncheadora mediana
K2 Loncheadora gruesa
K3 Trituradora
L Utensilio de empuje para ensalada

*\*Disponible solo en determinados modelos. También disponible para la venta en el sitio web de la marca.*