

PawHut

IN250300002V01_GL

D31-124V71_D31-124V81_D31-124V91

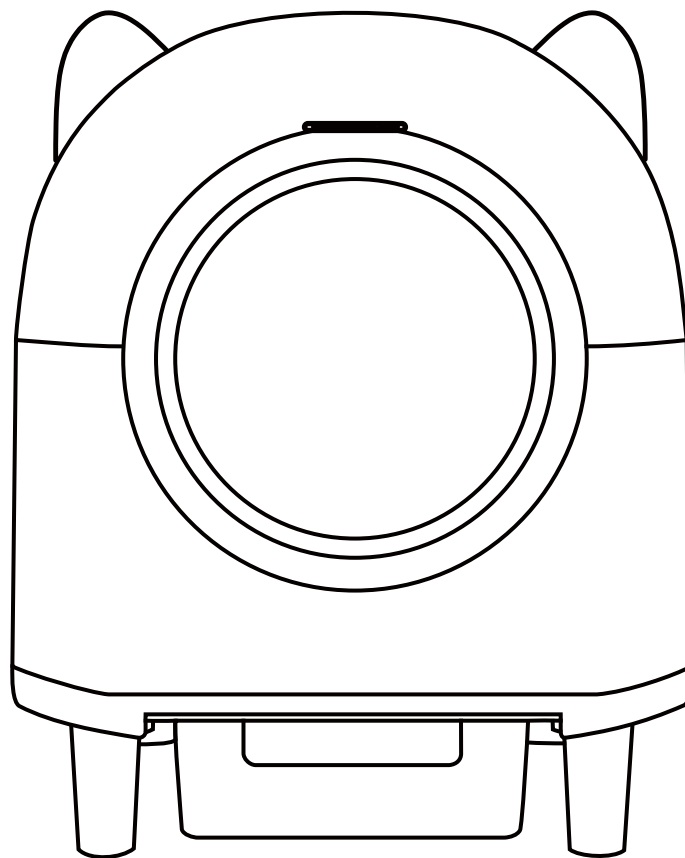

EN_IMPORTANT, RETAIN FOR FUTURE REFERENCE: READ CAREFULLY.

**FR_IMPORTANT: A LIRE ATTENTIVEMENT ET À CONSERVER POUR CONSULTATION
ULTÉRIEURE.**

ES_IMPORTANTE, LEA Y GUARDE PARA FUTURAS REFERENCIAS.

PT_IMPORTANTE, RETER PARA REFERÊNCIA FUTURA: LEIA ATENTAMENTE.

DE_WICHTIG! SORGFÄLTIG LESEN UND FÜR SPÄTERES NACHSCHLAGEN AUFBEWAHREN.

**IT_IMPORTANTE! CONSERVARE IL PRESENTE MANUALE PER FUTURO RIFERIMENTO E
LEggerlo ATTENTAMENTE.**

WiFi network configuration instructions

This product can through the "Tuya Smart" APP

1. Search for "Tuya Smart" APP in the mobile app store to download and instal.

2. Keep the phone's WiFi and Bluetooth turned on - press the cat litter box WiFi button for 3 seconds and the yellow light on and a beep will sound - open the APP and click Add Device in the upper right corner-wait for automatic search and discovery of the device - then add the device - enter the WiFi password and wait for the connection to succeed.

3. If the route account or password of a device user is changed, the device cannot connect to the device. in this case, perform the preceding steps and hold down the WiFi button for 3 seconds to reconfigure the network.

4. Because the APP to upgrade or update, the actual operation maybe slightly different with the description, please refer to our current APP guidance, or consult the official customer service.

5. Please connect to WiFi from time to time to ensure that the machine is updated to the latest version.

Attention!

The device only supports 2.4G WiFi band. Please ensure that the router is in 2.4G band when connecting.

Productintroduction

Main structure description

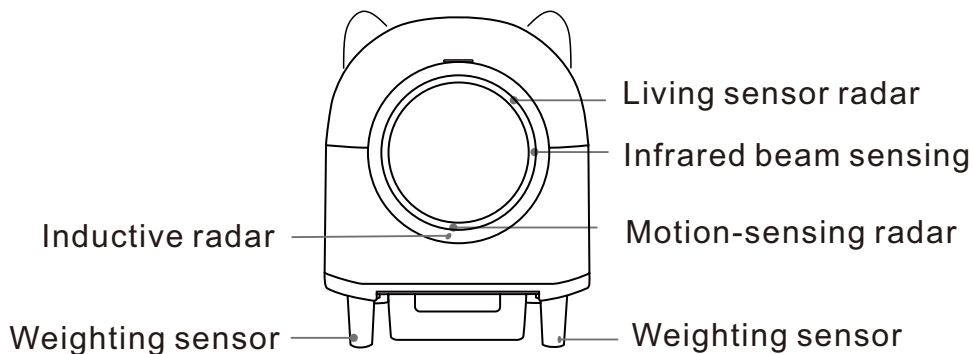
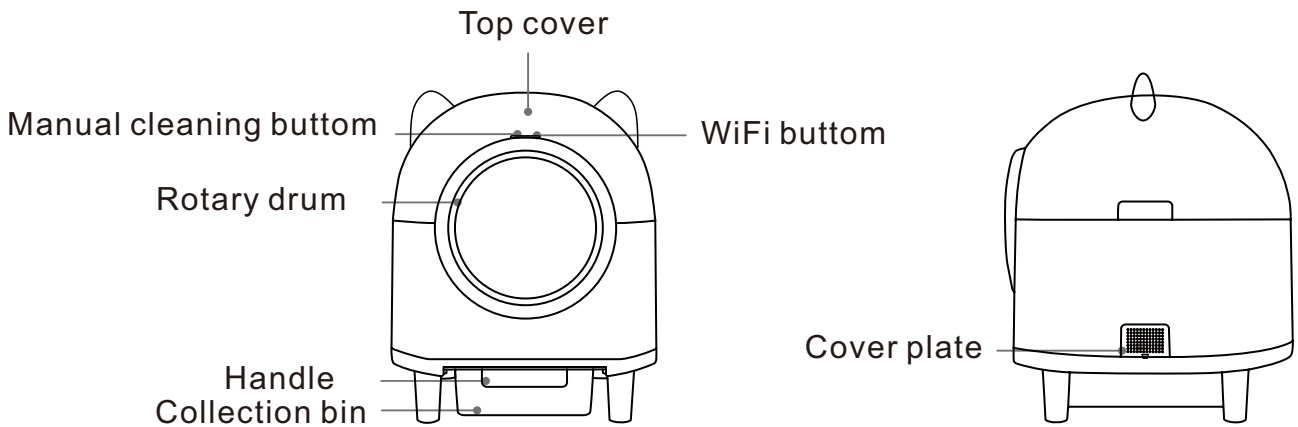

The position of the sensors

List of parts

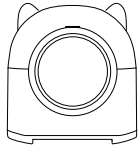

Main body x1



SupportLegs x4



Power Adapter x1

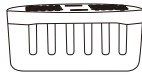

Aromatherapy box x1



Garbage bag x1

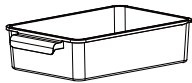

Bin x1

Input voltage	100-240	V
Input AC frequency	50-60	Hz
Output voltage	12	V
Output current	1.5	A
Output power	18	W
Average active efficiency	85%	%
Efficiency at low load (10 %)	/	%
No-load power consumption	≤0.1	W

Operating panel

WiFi button



- Yellow light on: The network is disconnected
- Blinking yellow light: The network is being connected to
- Green light on: Network connection successful
- Blinking yellow for 5 consecutive times: Data is cleared

Cleaning button



- Green light on: Normal operation
- Blinking green fast: Bio-radar triggered
- Blinking green light: Pause (during machine operation, manually press the cleaning button once)
- Blinking yellow fast: 1. Weight sensor triggered; 2. Cat litter is being added
- Yellow light on: 1. Motion radar triggered; 2. weight calibration; 3. Calibration completed
- Blinking yellow light: 1. The entrance infrared beam is triggered; 2. Collection bin infrared beam is triggered; 3. Weighing overload; 4. Motor protection
- Blinking yellow twice: Fan protection
- Blinking yellow for three times: The support legs are not installed properly

Installation instructions

Complete installation

Installation and calibration of weighing sensors for weight

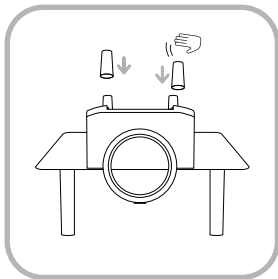

1. Take out the drum and other accessories, put the machine (as shown) upside down on the table take out the four support legs and insert them into the corresponding positions in turn, and pat them to ensure the installation.

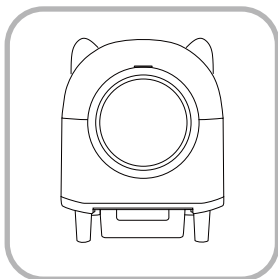

2. Place the machine on a hard and flat floor, install the drum and cover, and ensure that the machine does not shake as the standard. (Prohibited from being placed on carpets.)

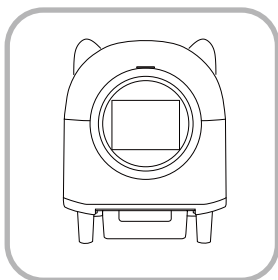

3. Connect to the power supply, connect to WiFi, place a known weight object (greater than 500 grams) in the machine, remove it after 10 seconds and check if the displayed weight is accurate.

Aromatherapy box installation

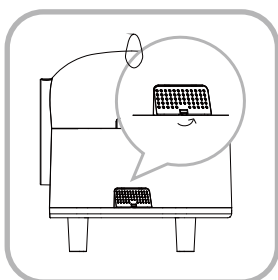

1. Find the cover plate on the side and press the two clasps on the cover plate, and then remove the cover plate.

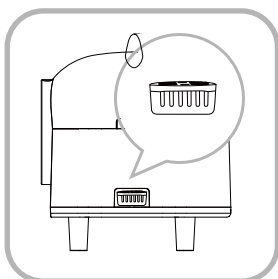

2. Put the aromatherapy box with the protective film removed in the product card slot and push it to the bottom.

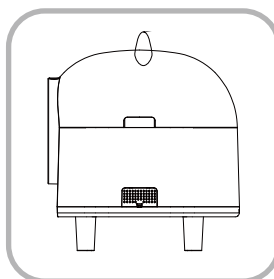

3. Reset the cover plate of the product.

Attention!

Before installation, please carefully read the instruction manual and check the accompanying accessories

For cat under 1.5kg, please use manual mode, otherwise it may result in serious injury.

In manual mode, you can use the app "Clean Now" to make the machine work or press the cleaning button to make the machine clean.

Add cat litter

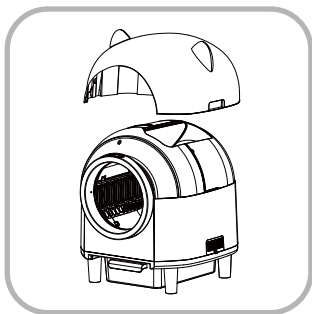

1. Unplug the power, open the cover, and add cat litter



2. Pour appropriate amount of cat litter

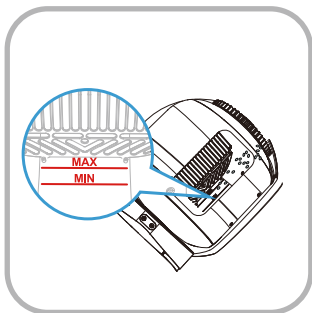

3. Do not pour more cat litter than the height of the mat in the bucket

Install bin garbage bags

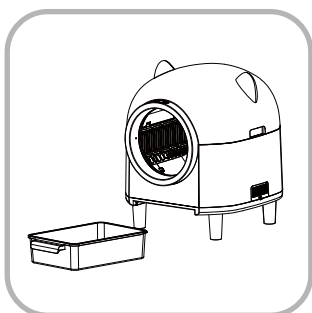

1. Pull out the collection bin

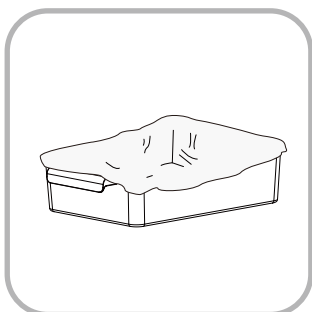

2. The garbage bag is first set to the rear two corners, and then pulled back and stuck on the front two clasps, and then smooth, reset the collection bin

1. The weight of cat litter should not exceed 5kg.

2. The amount of cat litter should not exceed the height of the anti-mat in the bucket. Please unplug the power before adding cat litter each time, and plug in the power after adding cat litter. Or short press the cleaning button once after each cat litter addition to reset the gravity.

3. Suggest that the diameter of cat litter should not exceed 1.5MM.

Replacement of toilet bowl and aromatherapy box

Clean the collection bin

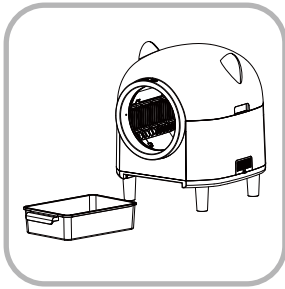

1. Pull out the collection bin

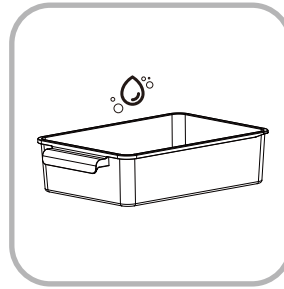

3. The collection bin can be washed dry with clean water, and then reset after loading a new garbage bag



2. Take out the garbage bag and tighten the handle to seal it

Rotary cleaning



1. Extract the cover from the side of the top cover upward

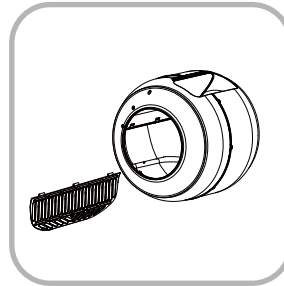

5. Take out the screen

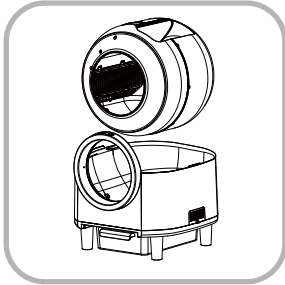

2. Put forward the rotary drum

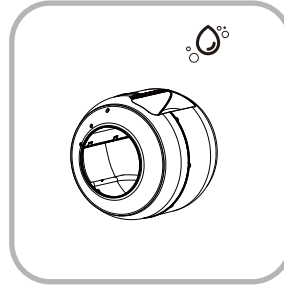

6. The rotary drum is cleaned directly with water

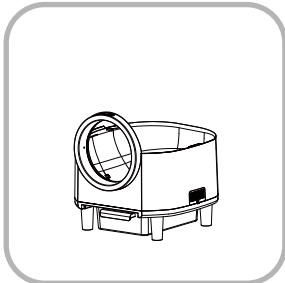

3. Wipe the inside with a dry towel

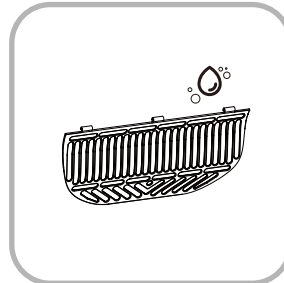

7. Screen cleaning alone, dry after reset

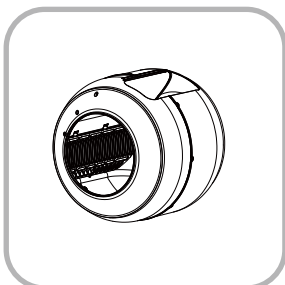

4. Lift from the root of the screen to make the screen fall off from the rotary drum

Aromatherapy box replacement

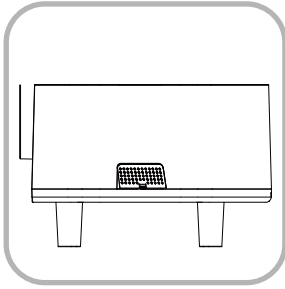

1. Power off, find the cover plate on the side and take it off.

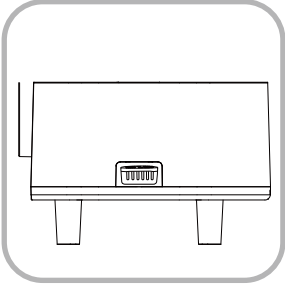

2. Take out the old aromatherapy box and replace it with a new one.

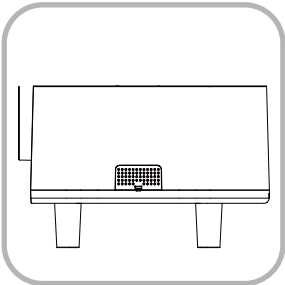

3. Reset the cover plate of the product.



Instructions for use

Operating instruction

This product can be controlled by the "Tuya Smart"APP, please follow the steps below:

1. Search and download "Tuya Smart" APP in mobile app store;
2. Turn on the 2.4G WiFi and Bluetooth;
3. Press and hold the WiFi button  for 3 seconds until the yellow light on and a beep will sound;
4. Open the APP and click Add device;
5. After discovering the WiFi of this product, enter the WiFi password and wait for the connection to succeed;
6. This product will update the program from time to time, please check the machine and upgrade the equipment from time to time.

This product can be manually cleaned, please follow the following steps:

1. Open manual mode after WiFi connection;
2. short press  to clean;
3. Hold down  for 3-5 seconds to empty the cat litter and change the litter.

Note: The device distribution network only supports 2.4G WiFi band, please ensure that the router is in 2.4G band when connecting.

It is suggested to use for cats weigh 1.5-5kg

Daily maintenance

A dedicated aromatherapy box should be used to ensure the deodorizing effect. Matching special garbage bags should be used to ensure the cleaning effect of products.

For cat under 1.5kg, please use manual mode otherwise it may result in serious injury.

- The cat litter should not exceed the height of the mat in the bucket. Please unplug the power before adding sand each time, and plug in the power after adding sand. Or short press the cleaning key once after each sand addition to zero gravity.
- when moving the machine or system disruption occurs, unplug the power supply for about 10 seconds and then restart the machine.
- When the machine is abnormal in weighing, please check to ensure that the machine is not against the wall around and placed horizontally on the hard floor, and then shut down and restart.
- The machine is suitable for small granular cat litter, such as bentonite cat litter, zeolite cat litter, short granular tofu litter or mixed litter (tofu litter is recommended not to exceed 15MM in diameter).

Safety warning

Note!

To ensure safety and avoid injury and property damage to yourself and others, please observe the following safety precautions. Misuse may result in accidents.

⊘ Indicates prohibited content



Keep out the sun



No flammable articles



No wet area



Do not touch with wet hands



Do not place on uneven ground

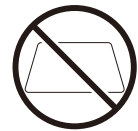

Do not place on carpets and soft surfaces

- The machine should be placed in a cool and dry place in the room. Avoid the place exposed to strong sunlight, otherwise it will easily cause aging of product parts.
- Do not allow young children to handle, touch, approach or climb. children and people with intellectual disabilities should use it with a guardian.
- Do not use gasoline and other organic solution to wipe the fuselage, the product is strictly prohibited to wash, water. Do not put the product in contact with or near inflammable and explosive materials.
- In order to save electricity, disconnect the corresponding power switch when not in use for a long time, and clean the remaining sand in the machine. Install and fix the machine before it can be used.
- Do not connect the booster transformer to the power plug.
- The machine is not allowed to be used in the place where there is water spraying, and electrical appliances are not allowed to be used in the cabinet. The device should be at least 10cm away from the wall, and no other items should be placed on the bottom and surrounding areas.
- The product must be placed on a clean and flat hard surface, and should not be placed on soft carpets or floors, otherwise it may cause inaccurate weighing, machine malfunction, and inability to recognize cats.

ⓘ Indicates mandatory content



Need profession-als

It is strictly prohibited to extend the power cord arbitrarily to avoid fire. If the power cord is damaged, it must be replaced by the manufacturer, maintenance department or professionals to avoid danger.

⚠ May cause minor injury or damage to property:

- When cutting off the power supply, do not pull the power cord directly to prevent it from being broken. Keep flammable and volatile substances away from the machine. In the transportation and loading and unloading process, should be handled lightly, prevent a collision scratch products and accessories.
- The machine shall not be installed outdoors, Should be placed in a ventilated, dry, temperature of 4-40°C, relative humidity does not exceed 50%, In an environment without corrosive gases. After the machine is out of service, empty the cat litter in the bucket and the cat feces in the collection bin.
- Keep the power plug clean. Do not insert or remove the power plug with wet hands.
- There will be slight vibration and noise when the drum is rotating, which is a normal phenomenon
- Wet or dusty areas may cause circuit damage. High magnetic appliances are nearby, which may cause fire, product damage or circuit failure.
- When moving the product, handle it gently and avoid dragging it.
- Do not place other items on the top of the product, which may affect the normal work of the product.
- The product can only be used on the special accessories provided by our company.
- **For cat under 1.5kg, please use manual mode, otherwise it may result in serious injury.**

Precautions and Troubleshooting Causes for networking failure.

- To ensure smooth networking of the product, please ensure that the whole machine is installed in a place with strong wireless network.
- This equipment contains a radio transmitting module with model approval code CMITID:2020DP6462 and device model :WBR3.

Service guide

Product parameter

Due to product improvement, the following parameters are subject to change mainly the product nameplate

The recommended ambient temperature is 4-40°C(39-104°F)

Model number	
Rated voltage	12V
Rated power	9W
Drum capacity	80L
Product size	556*512*590mm
Litter Container capacity	8L

Fault self-test

Note!

The following is the common judgment and inspection, if simple treatment cannot be eliminated, please send to the maintenance network or Call the customer service hotline for consultation.

Please do not disassemble and repair by yourself to avoid danger or Cause damage to the product.

Problem	Cause	Treatment method
Networking failure	The product is not energized	Electrify the product
	No network exists in the place where the product is located	Check whether there is a network
	The phone did not turn on Bluetooth	Turn on Bluetooth
	WiFi is not a 2.4G signal	WiFi is adjusted to 2.4G signal
The product is energized, and the drum does not rotate	The drum package is not removed	Remove the foam from the top of the drum and the pearl-cotton from the bottom
Cleaning button yellow light flashing	Infrared sensor trigger at the entrance(App status prompts "anti-pinch open")	Check the entrance center for objects blocking
	Infrared sensor trigger at the collection bin (App pop-up screen prompts"the collection bin is full")	Please clear the collection bin: Check whether the sensor of the bin is blocked by foreign objects
	Weighing overload, the weight exceeds 30kg(APP pop-up screen prompts"weighing overload")	Calibration weight, Check the weight of objects in the bucket, Check the machine for foreign objects
	Motor protection, motor load running current >1A (APP pop-up screen prompts"motor protection")	Check whether the motor load running current meets the standard; Motor load running current <1A
Cleaning button yellow light flashing three times	The weight sensor is not installed in place (APP pop-up screen prompts "Weighing sensor is not installed in place")	Check that the four legs are placed smoothly and installed in place: Calibration weight; Check the machine for foreign objects
Cleaning button yellow light permanently on	Motion radar trigger	Check whether there are moving objects near the machine
Cleaning button yellow light flashing rapidly	Weight sensor trigger, weight over 30kg: Cat litter is being added	Calibration weight, Check the weight of objects in the bucket: check the machine for foreign objects

Skills:

1. The machine is placed on a fiat hard ground, and there are four black parts on the bottom that should be in contact with the same plane.
- 2. For cat under 1.5kg, please use manual mode, otherwise it may result in serious injury.**

Instructions de configuration du réseau WiFi

Ce produit peut être utilisé via l'application « Tuya Smart ».

1. Recherchez l'application « Tuya Smart » dans le magasin d'applications mobiles pour la télécharger et l'installer.

2. Maintenez le WiFi et le Bluetooth du téléphone allumés - appuyez sur le bouton WiFi de la litière pour chat pendant 3 secondes, la lumière jaune s'allume et un bip retentit - ouvrez l'APP et cliquez sur Ajouter un appareil dans le coin supérieur droit - attendez la recherche automatique et la découverte de l'appareil - puis ajoutez l'appareil - entrez le mot de passe WiFi et attendez que la connexion aboutisse.

3. Si le compte ou le mot de passe de l'utilisateur d'un appareil est modifié, l'appareil ne peut pas se connecter à l'appareil. Dans ce cas, effectuez les étapes précédentes et maintenez le bouton WiFi enfoncé pendant 3 secondes pour reconfigurer le réseau.

4. En raison de la mise à niveau ou de la mise à jour de l'APP, l'opération réelle peut être légèrement différente de la description, veuillez vous référer à notre guide APP actuel, ou consulter le service clientèle officiel.

5. Veuillez vous connecter au réseau WiFi de temps en temps pour vous assurer que la machine est mise à jour avec la dernière version.

Attention !

L'appareil ne prend en charge que la bande WiFi 2.4G. Veuillez vous assurer que le routeur est en bande 2.4G lors de la connexion.

Présentation du produit

Description de la structure principale

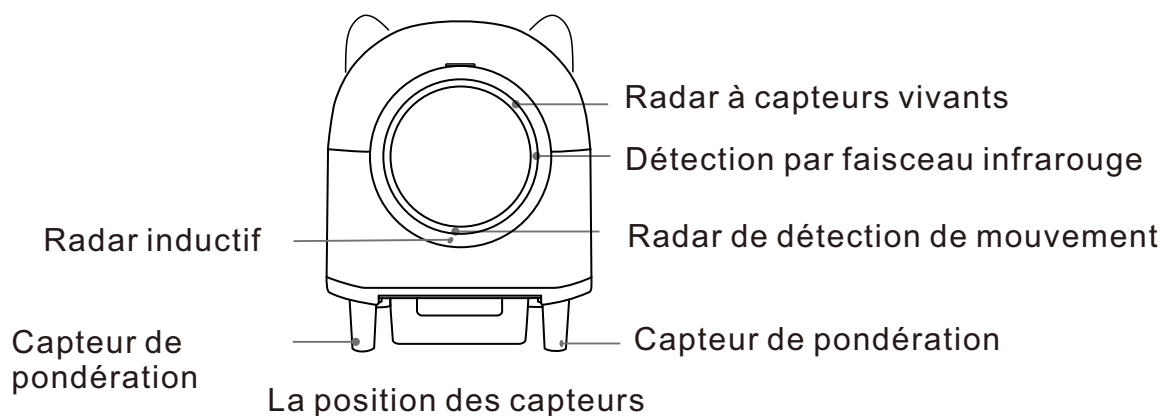
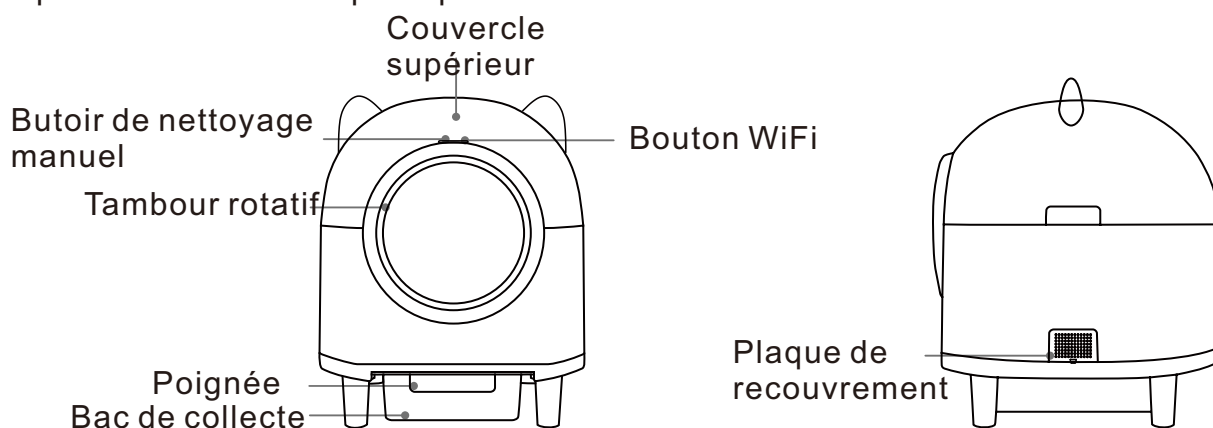

Liste des pièces

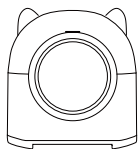

Corps principal x1



Jambes de support x4



Adaptateur d'alimentation x1

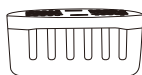

Boîte d'aromathérapie x1



Sac à ordures x1

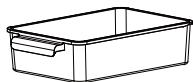

Bac x1

Panneau de commande

Bouton WiFi



- Voyant jaune allumé : Le réseau est déconnecté
- Voyant jaune clignotant : Le réseau est en cours de connexion
- Voyant vert allumé : Connexion réseau réussie
- Voyant jaune clignotant pendant 5 fois consécutives : Les données sont effacées

Bouton de nettoyage



- Voyant vert allumé : Fonctionnement normal
- Clignotement rapide du vert : Déclenchement du bioradar
- Voyant vert clignotant : Pause (pendant le fonctionnement de la machine, appuyez manuellement une fois sur le bouton de nettoyage)
- Jaune clignotant rapidement : 1. capteur de poids déclenché ; 2. ajout de litière pour chats.
- Voyant jaune allumé : 1. Déclenchement du radar de mouvement ; 2. Étalonnage du poids ; 3. Étalonnage terminé
- Lumière jaune clignotante : 1. le faisceau infrarouge de l'entrée est déclenché ; 2. le faisceau infrarouge du bac de ramassage est déclenché ; 3. surcharge de la pesée ; 4. protection du moteur.
- Jaune clignotant deux fois : Protection du ventilateur
- Jaune clignotant trois fois : Les pieds de support ne sont pas installés correctement.

Instructions d'installation

Installation complète

Installation et étalonnage des capteurs de pesage pour le poids

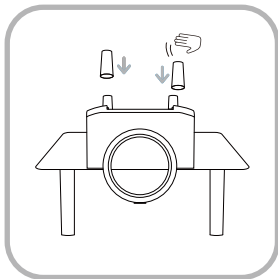

1. Retirer le tambour et les autres accessoires, placer la machine (comme indiqué) à l'envers sur la table. Retirer les quatre pieds de support et les insérer à tour de rôle dans les positions correspondantes, puis les tapoter pour assurer l'installation.

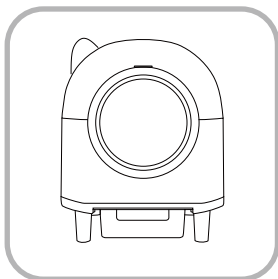

2. Placez l'appareil sur un sol dur et plat, installez le tambour et le couvercle, et assurez-vous que l'appareil ne tremble pas. (Il est interdit de le placer sur des tapis.)

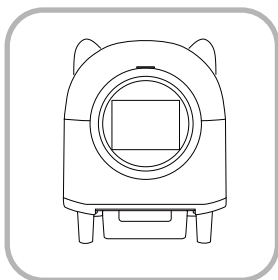

3. Connectez l'appareil à l'alimentation électrique, connectez-le au réseau WiFi, placez un objet de poids connu (supérieur à 500 grammes) dans l'appareil, retirez-le au bout de 10 secondes et vérifiez si le poids affiché est exact.

Installation d'un coffret d'aromathérapie

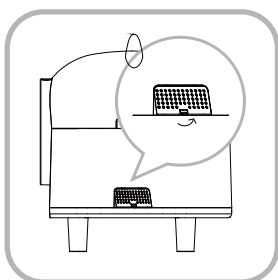

1. Trouvez la plaque de recouvrement sur le côté et appuyez sur les deux fermoirs de la plaque de recouvrement, puis retirez la plaque de recouvrement.

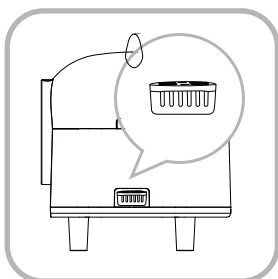

2. placer la boîte d'aromathérapie avec le film protecteur enlevé dans la fente de la carte de produit et la pousser vers le bas.

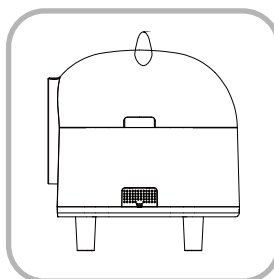

3. Réinitialisez la plaque de recouvrement du produit.

Attention !

Avant l'installation, veuillez lire attentivement le manuel d'instructions et vérifier les accessoires qui l'accompagnent.

Pour le chat de moins de 1,5 kg, veuillez utiliser le mode manuel, sinon cela peut entraîner des blessures graves.

En mode manuel, vous pouvez utiliser l'application « Clean Now » pour faire fonctionner la machine ou appuyer sur le bouton de nettoyage pour que la machine soit propre.

Ajouter de la litière pour chats

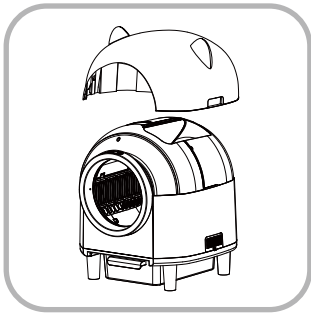

1. Débranchez l'appareil, ouvrez le couvercle et ajoutez de la litière pour chats.



2. Verser la quantité appropriée de litière pour chats

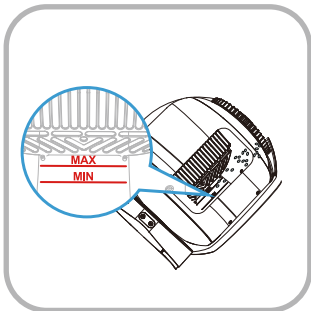

3. Ne pas verser plus de litière que la hauteur du tapis dans le seau.

Installer des sacs poubelles

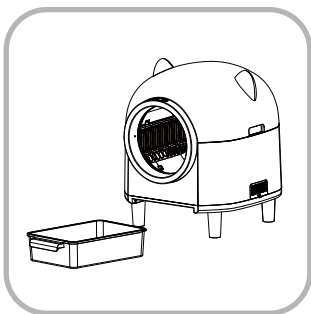

1. Sortir le bac de collecte

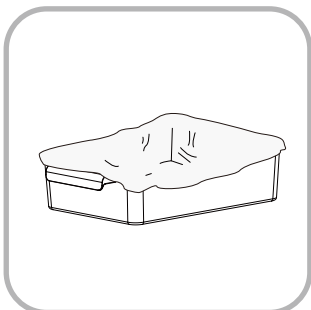

2. Le sac à ordures est d'abord placé aux deux coins arrière, puis tiré vers l'arrière et collé sur les deux fermoirs avant, puis lissé, il remet le bac de collecte en place.

1. Le poids de la litière ne doit pas dépasser 5 kg.

2. la quantité de litière pour chats ne doit pas dépasser la hauteur de l'anti-matelas dans le seau Veuillez débrancher l'appareil avant d'ajouter de la litière pour chats à chaque fois, et le rebrancher après avoir ajouté de la litière pour chats. Ou appuyez brièvement sur le bouton de nettoyage après chaque ajout de litière pour réinitialiser la gravité.

3. Il est suggéré que le diamètre de la litière pour chats ne dépasse pas 1,5 mm.

Remplacement de la cuvette des toilettes et du boîtier d'aromathérapie

Nettoyage du bac de collecte

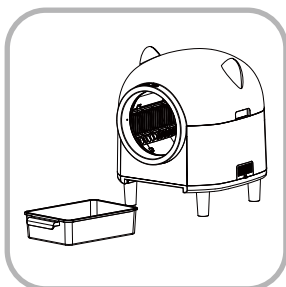

1. Sortir le bac de collecte

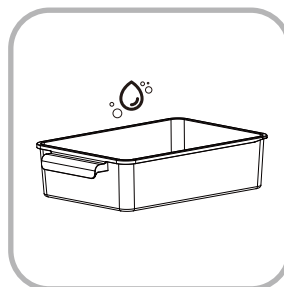

3. Le bac de collecte peut être lavé à sec avec de l'eau propre, puis remis en place après avoir chargé un nouveau sac à ordures.



2. à sortir le sac à ordures et serrer la poignée pour le sceller

Nettoyage rotatif

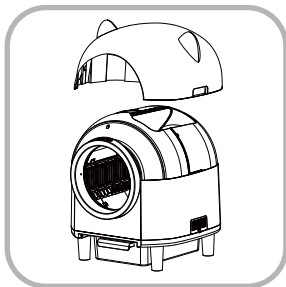

1. Extraire le couvercle par le côté du couvercle supérieur vers le haut

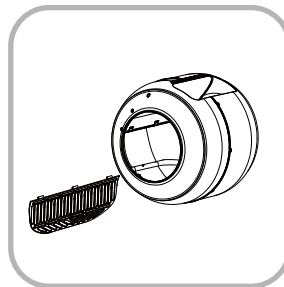

5. Retirer l'écran

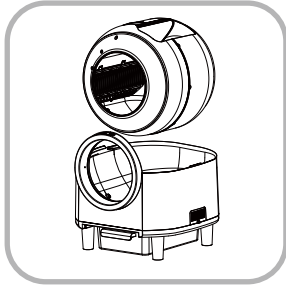

2. Mettre en avant le tambour rotatif

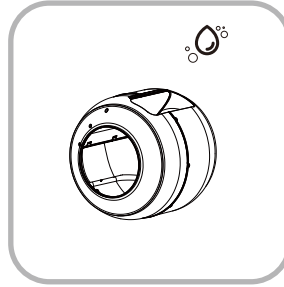

6. Le tambour rotatif est nettoyé directement à l'eau

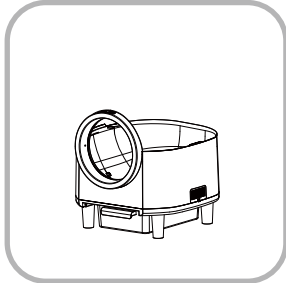

3. Essuyer l'intérieur avec une serviette sèche

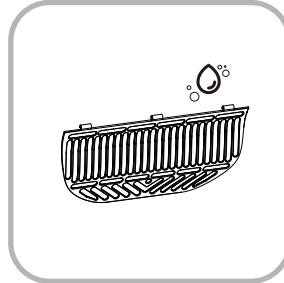

7. Nettoyage de l'écran seul, séchage après réinitialisation

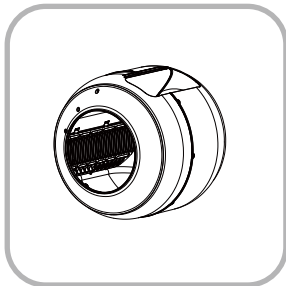

4. Soulever à partir de la racine de l'écran pour faire tomber l'écran du tambour rotatif.

Remplacement du boîtier d'aromathérapie

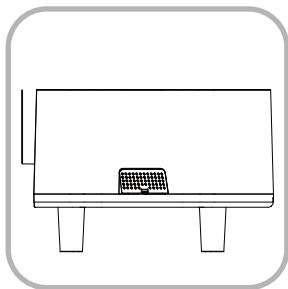

1. Mettez l'appareil hors tension, trouvez la plaque de recouvrement sur le côté et retirez-la.

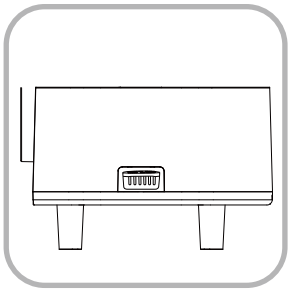

2. Retirez l'ancien boîtier d'aromathérapie et remplacez-le par un nouveau.

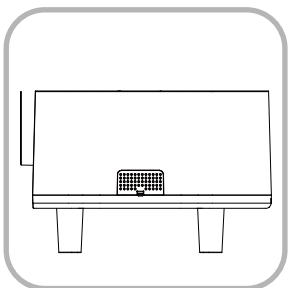

3. Réinitialisez la plaque de recouvrement du produit.



Mode d'emploi

Instructions d'utilisation

Ce produit peut être contrôlé par l'APP « Tuya Smart », veuillez suivre les étapes ci-dessous :

1. Recherchez et téléchargez l'application « Tuya Smart » dans le magasin d'applications mobiles ;
2. Activez le WiFi 2.4G et le Bluetooth ;
3. Appuyez et maintenez le bouton WiFi  pendant 3 secondes jusqu'à ce que la lumière jaune s'allume et qu'un bip retentisse ;
4. Ouvrez l'APP et cliquez sur Ajouter un appareil ;
5. Après avoir découvert le WiFi de ce produit, entrez le mot de passe WiFi et attendez que la connexion réussisse ;
6. Ce produit mettra à jour le programme de temps en temps, veuillez vérifier la machine et mettre à jour l'équipement de temps en temps.

Ce produit peut être nettoyé manuellement, veuillez suivre les étapes suivantes :

1. Ouvrez le mode manuel après la connexion WiFi ;
2. Appuyez brièvement sur  pour nettoyer ;
3. Maintenir  pendant 3-5 secondes pour vider la litière et changer la litière.

Remarque : Le réseau de distribution de l'appareil ne prend en charge que la bande WiFi 2.4G, veuillez vous assurer que le routeur est en bande 2.4G lors de la connexion.

Il est conseillé d'utiliser l'appareil pour les chats pesant entre 1,5 et 5 kg.

Entretien quotidien

Une boîte d'aromathérapie dédiée doit être utilisée pour garantir l'effet désodorisant.

Des sacs à ordures spéciaux assortis doivent être utilisés pour garantir l'effet nettoyant des produits.

Pour les chats de moins de 1,5 kg, veuillez utiliser le mode manuel, sinon vous risquez de vous blesser gravement.

- La litière ne doit pas dépasser la hauteur du tapis dans le seau. Veuillez débrancher l'appareil avant d'ajouter du sable à chaque fois, et le rebrancher après avoir ajouté du sable. Vous pouvez également appuyer brièvement sur la touche de nettoyage après chaque ajout de sable afin d'annuler la gravité.
- En cas de déplacement de la machine ou de perturbation du système, débranchez l'alimentation électrique pendant environ 10 secondes, puis redémarrez la machine.
- Lorsque le poids de la machine est anormal, vérifiez que la machine n'est pas contre le mur et qu'elle n'est pas placée horizontalement sur un sol dur, puis arrêtez-la et redémarrez-la.
- L'appareil convient aux litières pour chats à petits grains, telles que les litières pour chats à la bentonite, les litières pour chats à la zéolite, les litières de tofu à petits grains ou les litières mixtes (il est recommandé de ne pas dépasser un diamètre de 15 mm pour les litières de tofu).

Avertissement de sécurité

Remarque !

- ⊘ Afin de garantir la sécurité et d'éviter les blessures et les dommages matériels pour vous-même et pour les autres, veuillez respecter les mesures de sécurité suivantes. Une mauvaise utilisation peut entraîner des accidents.

Indique un contenu interdit



Protéger
du soleil



Pas
d'articles
inflammables



Pas de
zone
humide



Ne pas
toucher
avec des
mains
mouillées



Ne pas
placer
sur un sol
irrégulier



Ne pas
placer sur
les tapis et
les surfaces
molles.

- L'appareil doit être placé dans un endroit frais et sec de la pièce. Évitez de l'exposer à la lumière du soleil, car les pièces de l'appareil risquent de vieillir.
- Ne laissez pas les jeunes enfants manipuler, toucher, approcher ou escalader l'appareil. Les enfants et les personnes souffrant d'un handicap intellectuel doivent l'utiliser sous la surveillance d'un tuteur.
- N'utilisez pas d'essence ou d'autres solutions organiques pour nettoyer le fuselage, il est strictement interdit de laver le produit à l'eau. Ne pas mettre l'appareil en contact ou à proximité de matériaux inflammables et explosifs.
- Afin d'économiser l'électricité, débranchez l'interrupteur correspondant lorsque vous n'utilisez pas l'appareil pendant une longue période, et nettoyez le sable restant dans la machine. Installez et fixez la machine avant de l'utiliser.
- Ne pas brancher le transformateur d'appoint sur la prise d'alimentation.
- La machine ne doit pas être utilisée dans un endroit où il y a des projections d'eau, et les appareils électriques ne doivent pas être utilisés dans l'armoire. L'appareil doit être éloigné d'au moins 10 cm du mur et aucun autre objet ne doit être placé sur le fond et les zones environnantes.
- Le produit doit être placé sur une surface dure, propre et plate, et ne doit pas être placé sur des tapis ou des sols mous, sous peine de provoquer une pesée imprécise, un dysfonctionnement de l'appareil et l'impossibilité de reconnaître les chats.

ⓘ Indique un contenu obligatoire



Besoin de professionnels

Il est strictement interdit de rallonger le cordon d'alimentation de manière arbitraire pour éviter les incendies. Si le cordon d'alimentation est endommagé, il doit être remplacé par le fabricant, le service d'entretien ou des professionnels pour éviter tout danger.

⚠ Peut provoquer des blessures légères ou des dégâts matériels :

- Lorsque vous coupez l'alimentation électrique, ne tirez pas directement sur le cordon d'alimentation afin d'éviter qu'il ne se brise. Tenir les substances inflammables et volatiles à l'écart de la machine. Lors du transport, du chargement et du déchargement, l'appareil doit être manipulé avec précaution, afin d'éviter toute collision avec les produits et les accessoires.
- La machine ne doit pas être installée à l'extérieur. Elle doit être placée dans un endroit ventilé et sec, à une température comprise entre 4 et 40 °C, avec une humidité relative ne dépassant pas 50 %, dans un environnement dépourvu de gaz corrosifs. Une fois la machine hors service, videz la litière dans le seau et les excréments du chat dans le bac de collecte.
- Veillez à ce que la fiche d'alimentation soit propre. N'insérez pas ou ne retirez pas la fiche d'alimentation avec des mains mouillées.
- Il y a de légères vibrations et un bruit lorsque le tambour tourne, ce qui est un phénomène normal
- Les zones humides ou poussiéreuses peuvent endommager le circuit. Des appareils hautement magnétiques se trouvent à proximité, ce qui peut provoquer un incendie, endommager le produit ou entraîner une défaillance du circuit.
- Lorsque vous déplacez le produit, manipulez-le délicatement et évitez de le traîner.
- Ne placez pas d'autres objets sur le dessus de l'appareil, car cela pourrait nuire à son fonctionnement normal.
- Le produit ne peut être utilisé qu'avec les accessoires spéciaux fournis par notre société.
- **Pour les chats de moins de 1,5 kg, veuillez utiliser le mode manuel, sinon vous risquez de vous blesser gravement.**

Précautions et dépannage Causes de l'échec de la mise en réseau.

- Pour garantir une mise en réseau fluide du produit, veillez à ce que l'ensemble de l'appareil soit installé dans un endroit doté d'un réseau sans fil puissant.
- Cet équipement contient un module de transmission radio avec un code d'approbation de modèle CMITID:2020DP6462 et un modèle de dispositif :WBR3.

Guide d'entretien

Paramètres du produit

En raison de l'amélioration du produit, les paramètres suivants sont susceptibles d'être modifiés, principalement sur la plaque signalétique du produit. La température ambiante recommandée est de 4-40°C (39-104°F).

Numéro de modèle	
Tension nominale	12V
Puissance nominale	9W
Capacité du tambour	80L
Taille du produit	556*512*590mm
Capacité du conteneur à déchets	8L

Autocontrôle des défauts

Remarque !

Si un traitement simple ne peut être éliminé, veuillez envoyer l'appareil au réseau de maintenance ou appeler le service d'assistance téléphonique pour obtenir des conseils.

Ne démontez pas et ne réparez pas vous-même afin d'éviter tout danger ou d'endommager le produit.

Problème	Cause	Méthode de traitement
Échec de la mise en réseau	Le produit n'est pas sous tension	Électrifier le produit
	Il n'existe pas de réseau dans le lieu où se trouve le produit.	Vérifier s'il y a un réseau
	Le téléphone n'a pas activé le Bluetooth	Activer le Bluetooth
	Le WiFi n'est pas un signal 2.4G	Le WiFi est réglé sur le signal 2.4G
Le produit est sous tension, mais le tambour ne tourne pas.	L'emballage du tambour n'est pas retiré	Retirer la mousse de la partie supérieure du tambour et le coton perlé de la partie inférieure.
Bouton de nettoyage lumière jaune clignotante	Déclenchement du capteur infrarouge à l'entrée (l'état de l'application indique « anti-pincement ouvert »)	Vérifier que le centre d'entrée n'est pas obstrué par des objets
	Déclenchement du capteur infrarouge au niveau du bac de collecte (l'écran contextuel de l'application indique « le bac de collecte est plein »)	Veuillez dégager le bac de collecte : Vérifiez si le capteur du bac n'est pas bloqué par des corps étrangers.
	Surcharge de pesée, le poids est supérieur à 30 kg (l'écran contextuel de l'APP affiche « surcharge de pesée »).	Poids d'étalonnage, contrôle du poids des objets dans la benne, contrôle de la présence de corps étrangers dans la machine.
	Protection du moteur, courant de fonctionnement de la charge du moteur >1A (l'écran contextuel de l'APP demande « protection du moteur »)	Vérifier si le courant de fonctionnement de la charge du moteur est conforme à la norme ; courant de fonctionnement de la charge du moteur <1A
Bouton de nettoyage Le voyant jaune clignote trois fois	Le capteur de poids n'est pas installé en place (l'écran APP affiche « Le capteur de poids n'est pas installé en place »).	Vérifier que les quatre pieds sont bien placés et installés en place : Poids d'étalonnage ; Vérifier que la machine ne contient pas de corps étrangers.
Bouton de nettoyage voyant jaune allumé en permanence	Déclencheur de radar de mouvement	Vérifier si des objets en mouvement se trouvent à proximité de la machine
Bouton de nettoyage voyant jaune clignotant rapidement	Déclenchement du capteur de poids, poids supérieur à 30 kg : Ajout de litière pour chat	Poids d'étalonnage, contrôle du poids des objets dans le godet : contrôle de la présence de corps étrangers dans la machine

Compétences :

1. La machine est placée sur un sol dur et plat, et il y a quatre pièces noires sur le fond qui doivent être en contact avec le même plan.

2. Pour les chats de moins de 1,5 kg, veuillez utiliser le mode manuel, sinon vous risquez de vous blesser gravement.

Instrucciones de configuración de la red WiFi

Este producto puede a través de la APP «Tuya Smart

1. Busque « “Tuya Smart” APP en la tienda de aplicaciones móviles para descargar e instalar.

2. Mantenga el WiFi y Bluetooth del teléfono encendido - pulse el botón WiFi de la caja de arena para gatos durante 3 segundos y la luz amarilla encendida y sonará un pitido - abra la APP y haga clic en Agregar dispositivo en la esquina superior derecha - espere a que la búsqueda automática y el descubrimiento del dispositivo - a continuación, agregue el dispositivo - introduzca la contraseña WiFi y espere a que la conexión tenga éxito.

3. If la cuenta de ruta o la contraseña de un usuario del dispositivo se cambia, el dispositivo no puede conectarse al dispositivo. en este caso, realice los pasos anteriores y mantenga pulsado el botón WiFi durante 3 segundos para volver a configurar la red.

4. Debido a que la APP para actualizar o actualizar, la operación real puede ser ligeramente diferente con la descripción, por favor refiérase a nuestra guía APP actual, o consulte con el servicio oficial de atención al cliente.

5. Por favor, conéctese a WiFi de vez en cuando para asegurarse de que la máquina se actualiza a la última versión.

Atención.

El dispositivo sólo soporta banda WiFi 2.4G. Por favor, asegúrese de que el router está en banda 2.4G cuando se conecte.

Presentación del producto

Descripción de la estructura principal

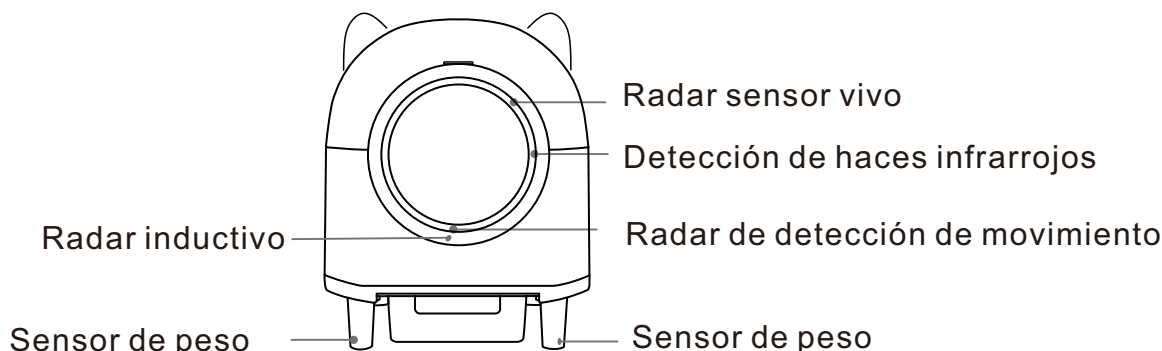
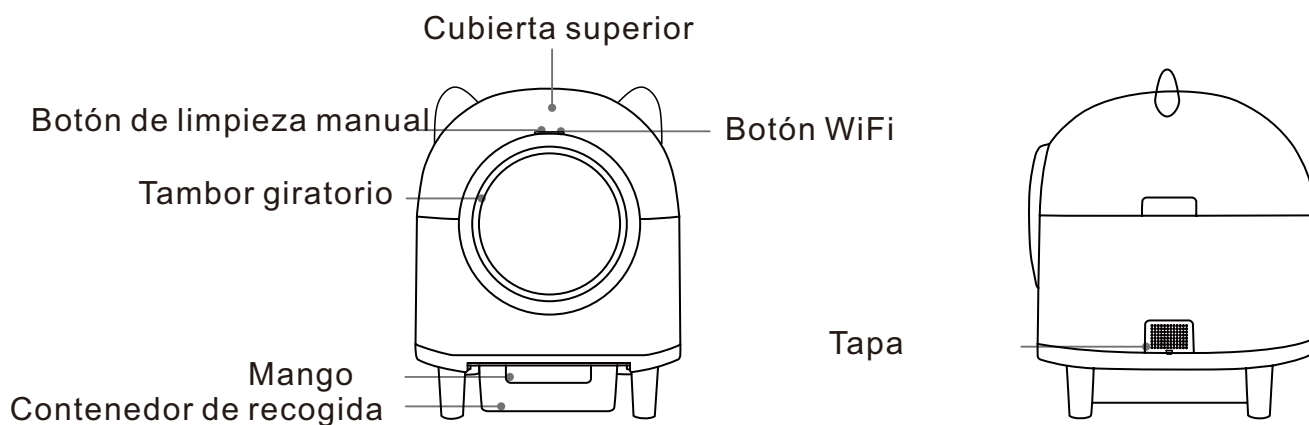

La posición de los sensores

Lista de piezas

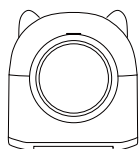

Cuerpo principal x1



SupportLegs x4



Adaptador de corriente x1

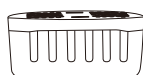

Caja de aromaterapia x1



Bolsa de basura x1

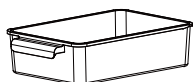

Papelera x1

Panel de control

Botón WiFi



- Luz amarilla encendida: La red está desconectada
- Luz amarilla parpadeante: Se está conectando a la red
- Luz verde encendida: Conexión de red correcta
- Luz amarilla intermitente durante 5 veces consecutivas Los datos se borran

Botón de limpieza



- Luz verde encendida: Funcionamiento normal
- Verde parpadeante rápido: Bio-radar activado
- Luz verde parpadeante: Pausa (durante el funcionamiento de la máquina, pulse manualmente el botón de limpieza una vez)
- Amarillo parpadeante rápido: 1. Sensor de peso activado; 2. Se está añadiendo arena para gatos
- Luz amarilla encendida: 1. Radar de movimiento activado; 2. Calibración del peso; 3. Calibración completada
- Luz amarilla intermitente: 1. El haz infrarrojo de la entrada está activado; 2. El haz infrarrojo del recipiente de recogida está activado; 3. Sobrecarga de pesaje; 4. Protección del motor
- Parpadeo de la luz amarilla dos veces: Protección del ventilador
- Amarillo intermitente tres veces: Las patas de apoyo no están instaladas correctamente

Instrucciones de instalación

Instalación completa

Instalación y calibración de sensores de pesaje por peso

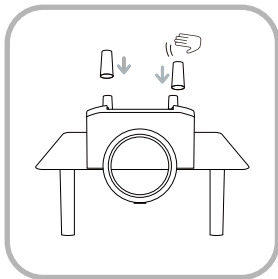

1. Saque el tambor y los demás accesorios, coloque la máquina (como se muestra) boca abajo sobre la mesa saque las cuatro patas de soporte e insértelas en las posiciones correspondientes sucesivamente, y golpéelas para asegurar la instalación.

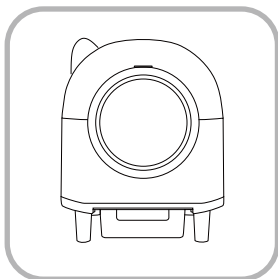

2. Coloque la máquina sobre un suelo duro y plano, instale el tambor y la cubierta, y asegúrese de que la máquina no se sacude como la norma. (Prohibido colocarla sobre alfombras).

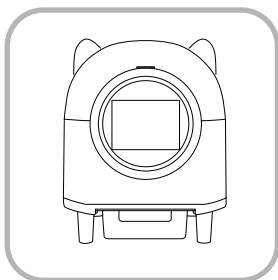

3. Conéctese a la red eléctrica, conéctese al WiFi, coloque un objeto de peso conocido (superior a 500 gramos) en la máquina, retírelo al cabo de 10 segundos y compruebe si el peso mostrado es exacto.

Instalación de la caja de aromaterapia

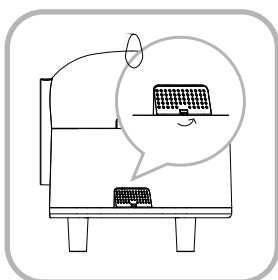

1. Encuentre la placa de cubierta en el lateral y presione los dos cierres de la placa de cubierta, y luego retire la placa de cubierta.

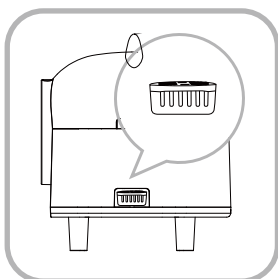

2. Coloque la caja de aromaterapia con la película protectora retirada en la ranura de la tarjeta del producto y empújela hasta el fondo.

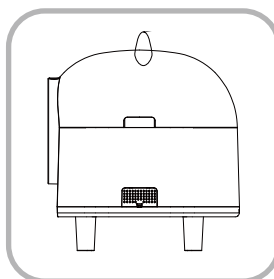

3. Vuelva a colocar la cubierta del producto.

Atención

Antes de la instalación, lea atentamente el manual de instrucciones y compruebe los accesorios que lo acompañan.

Para gatos de menos de 1,5 kg, por favor utilice el modo manual, de lo contrario puede provocar lesiones graves.

En modo manual, puede utilizar la aplicación «Clean Now» para que la máquina funcione o pulsar el botón de limpieza para que la máquina limpie.

Añadir arena para gatos

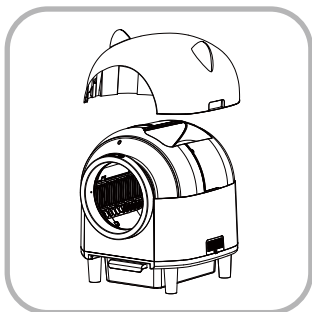

1. Desenchufe la alimentación, abra la tapa y añada arena para gatos



2. Vierta la cantidad adecuada de arena para gatos

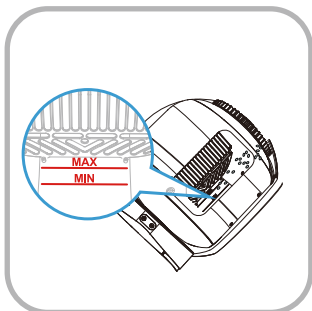

3. No vierta en el cubo más arena para gatos que la altura de la alfombrilla

Instalar bolsas de basura

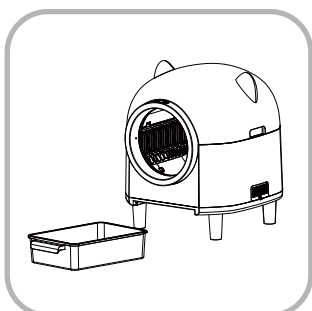

1. Sacar el contenedor de recogida

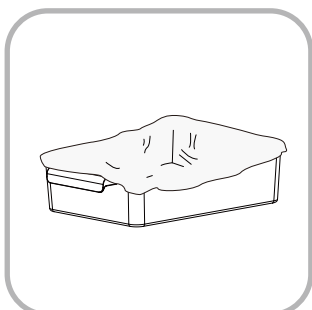

2. La bolsa de basura se establece por primera vez a las dos esquinas traseras, y luego tiró hacia atrás y pegado en los dos cierres delanteros, y luego suave, restablecer el cubo de recogida

1. El peso de la arena para gatos no debe superar los 5 kg.

2. La cantidad de arena para gatos no debe exceder la altura de la alfombrilla en el cubo. Desenchufe el aparato antes de añadir arena para gatos cada vez, y enchúfelo después de añadir arena para gatos. O pulse brevemente el botón de limpieza una vez después de cada adición de arena para gatos para restablecer la gravedad.

3. Sugerimos que el diámetro de la arena para gatos no exceda de 1,5 mm.

Sustitución de la taza del váter y de la caja de aromaterapia

Limpeza del contenedor de recogida

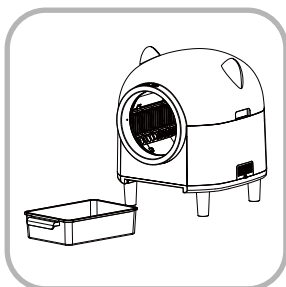

1. Sacar el contenedor de recogida

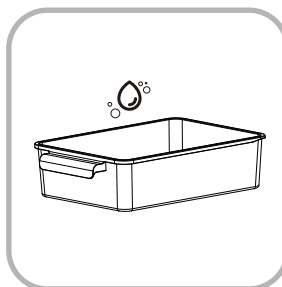

3. El cubo de la basura puede lavarse en seco con agua limpia y volver a colocarse después de cargar una nueva bolsa de basura.



2. Sacar la bolsa de basura y aprieta el asa para sellarla

Limpeza rotativa

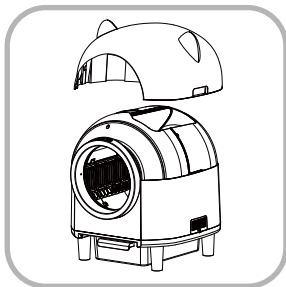

1. Extraiga la tapa del lateral de la cubierta superior hacia arriba

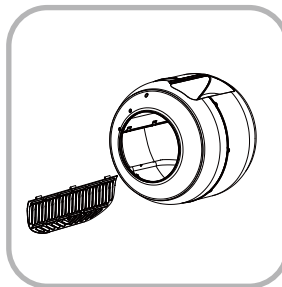

5. Quitar la pantalla

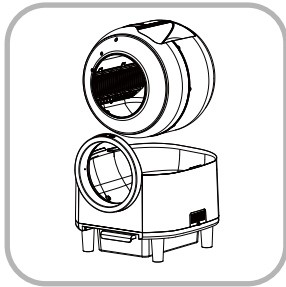

2. Adelantar el tambor giratorio

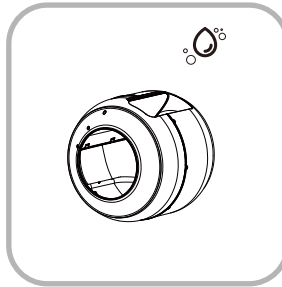

6. El tambor rotativo se limpia directamente con agua

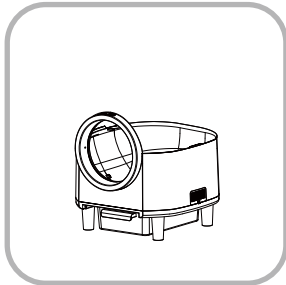

3. Limpiar el interior con una toalla seca

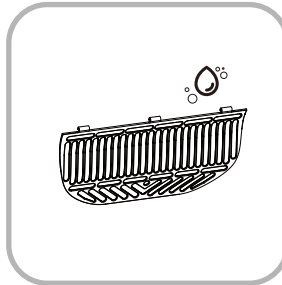

7. Limpieza de pantalla sola, secar después de reiniciar

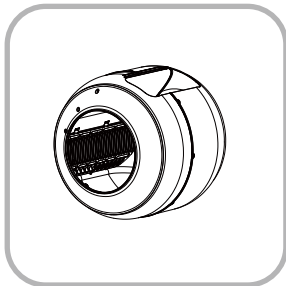

4. Levante desde la raíz de la criba para que ésta se desprenda del tambor giratorio

Recambio de caja de aromaterapia

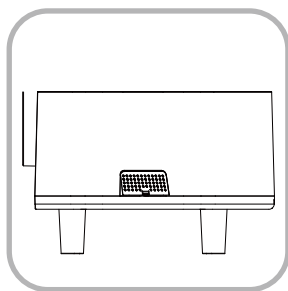

1. Apague, busque la placa de cubierta en el lateral y retírela.

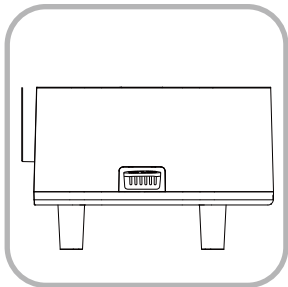

2. Retire la caja de aromaterapia antigua y sustitúyala por una nueva.

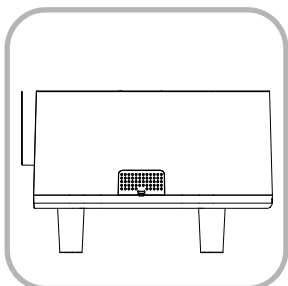

3. Vuelva a colocar la cubierta del producto.



Instrucciones de uso

Instrucciones de uso

Este producto puede controlarse mediante la APP «Tuya Smart», siga los pasos que se indican a continuación:

1. Busque y descargue la APP «Tuya Smart» en la tienda de aplicaciones móviles;
2. Encienda el WiFi 2.4G y el Bluetooth;
3. Mantén pulsado el botón WiFi  durante 3 segundos hasta que se encienda la luz amarilla y suene un pitido;
4. Abre la APP y haz clic en Añadir dispositivo;
5. Tras descubrir el WiFi de este producto, introduce la contraseña WiFi y espera a que la conexión se realice con éxito;
6. Este producto actualizará el programa de vez en cuando, por favor, compruebe la máquina y actualice el equipo de vez en cuando.

Este producto puede ser limpiado manualmente, por favor siga los siguientes pasos:

1. Abra el modo manual después de la conexión WiFi;
2. Pulse brevemente  para limpiar;
3. Mantenga pulsado  durante 3-5 segundos para vaciar la arena para gatos y cambiarla.

Nota: La red de distribución del dispositivo sólo soporta banda WiFi 2.4G, por favor asegúrese de que el router está en banda 2.4G cuando se conecte.

Se sugiere su uso para gatos de 1,5-5kg de peso.

Mantenimiento diario

Debe utilizarse una caja de aromaterapia específica para garantizar el efecto desodorizante.

Se deben utilizar bolsas de basura especiales a juego para garantizar el efecto de limpieza de los productos.

Para gatos de menos de 1,5 kg, utilice el modo manual, de lo contrario podría sufrir lesiones graves.

- La arena para gatos no debe superar la altura de la alfombrilla del cubo. Desenchufe el aparato antes de añadir arena y enchúfelo después de hacerlo. O pulse brevemente la tecla de limpieza una vez después de cada adición de arena a gravedad cero.
- Cuando se mueve la máquina o se produce una interrupción del sistema, desenchufe la fuente de alimentación durante unos 10 segundos y luego reinicie la máquina.
- Cuando la máquina es anormal en el pesaje, por favor, compruebe que la máquina no está contra la pared alrededor y se coloca horizontalmente sobre el suelo duro, y luego apagar y reiniciar.
- La máquina es adecuada para arena granulada pequeña para gatos, como arena de bentonita para gatos, arena de zeolita para gatos, arena granulada corta de tofu o arena mixta (se recomienda que la arena de tofu no supere los 15MM de diámetro).

Advertencia de seguridad

Advertencia

Para garantizar la seguridad y evitar lesiones y daños materiales a usted mismo y a otras personas, observe las siguientes precauciones de seguridad. El uso incorrecto puede provocar accidentes.

⊘ Indica contenido prohibido



Protégé del sol



Sin artículos inflamables



Sin zona húmeda



No tocar con las manos mojadas



No colocar en suelos irregulares



No colocar sobre alfombras ni superficies blandas

- La máquina debe colocarse en un lugar fresco y seco de la habitación. Evite el lugar expuesto a la luz solar intensa, de lo contrario provocará fácilmente el envejecimiento de las piezas del producto.
- No permita que los niños pequeños manipulen, toquen, se acerquen o trepen. los niños y las personas con discapacidad intelectual deben utilizarlo con un tutor.
- No utilice gasolina y otras soluciones orgánicas para limpiar el fuselaje, el producto está estrictamente prohibido lavar, agua. No ponga el producto en contacto o cerca de materiales inflamables y explosivos.
- Para ahorrar electricidad, desconecte el interruptor de alimentación correspondiente cuando no vaya a utilizar la máquina durante mucho tiempo, y limpie los restos de arena que queden en la máquina. Instale y fije la máquina antes de utilizarla.
- No conecte el transformador de refuerzo al enchufe de alimentación.
- No se permite el uso de la máquina en lugares donde haya salpicaduras de agua, y no se permite el uso de aparatos eléctricos en el armario. El aparato debe estar a una distancia mínima de 10 cm de la pared, y no deben colocarse otros objetos en la parte inferior ni en las zonas circundantes.
- El producto debe colocarse sobre una superficie dura, limpia y plana, y no debe colocarse sobre alfombras o suelos blandos, ya que de lo contrario podría provocar un pesaje inexacto, un mal funcionamiento de la máquina y la imposibilidad de reconocer los gatos.

ⓘ Indica contenido obligatorio



Necesita profesionales

Está estrictamente prohibido extender el cable de alimentación arbitrariamente para evitar incendios. Si el cable de alimentación está dañado, debe ser sustituido por el fabricante, el departamento de mantenimiento o profesionales para evitar peligros.

⚠ Puede causar lesiones leves o daños materiales:

- Al cortar el suministro eléctrico, no tire directamente del cable de alimentación para evitar que se rompa. Mantenga las sustancias inflamables y volátiles alejadas de la máquina. En el transporte y en el proceso de carga y descarga, debe manipularse con cuidado, para evitar que se rayen los productos y accesorios.
- La máquina no debe instalarse a la intemperie. Debe colocarse en un lugar ventilado, seco, temperatura de 4-40°C, humedad relativa no superior al 50%, en un ambiente sin gases corrosivos. Cuando la máquina esté fuera de servicio, vacíe la arena para gatos en el cubo y las heces de gato en el recipiente de recogida.
- Mantenga limpio el enchufe de alimentación. No inserte ni retire el enchufe con las manos mojadas.
- Se producirá una ligera vibración y ruido cuando el tambor esté girando, lo cual es un fenómeno normal.
- Las zonas húmedas o polvorrientas pueden causar daños en el circuito. Hay aparatos magnéticos de alta intensidad cerca, lo que puede provocar incendios, daños en el producto o fallos en el circuito.
- Cuando traslade el producto, manipúlelo con cuidado y evite arrastrarlo.
- No coloque otros objetos encima del producto, ya que podrían afectar a su funcionamiento normal.
- El producto sólo puede utilizarse con los accesorios especiales suministrados por nuestra empresa.
- **Para gatos de menos de 1,5 kg, utilice el modo manual; de lo contrario, podría sufrir lesiones graves.**

Precauciones y solución de problemas Causas de fallos en la conexión en red.

- Para garantizar una conexión en red sin problemas del producto, asegúrese de que todo el equipo esté instalado en un lugar con una red inalámbrica potente.
- Este equipo contiene un módulo transmisor de radio con código de aprobación de modelo CMITID:2020DP6462 y modelo de dispositivo :WBR3.

Guía de servicio

Parámetros del producto

Debido a la mejora del producto, los siguientes parámetros están sujetos a cambios principalmente la placa de características del producto. La temperatura ambiente recomendada es de 4-40°C (39-104°F)

Número de modelo	
Tensión nominal	12V
Potencia nominal	9W
Capacidad del tambor	80L
Tamaño del producto	556*512*590mm
Capacidad del contenedor de basura	8L

Autocomprobación de fallos

Nota

Lo siguiente es el juicio común y la inspección, si el tratamiento simple no puede ser eliminado, por favor envíe a la red de mantenimiento o Llame a la línea de atención al cliente para consulta.

Por favor, no desmontar y reparar por sí mismo para evitar el peligro o Causar daños al producto.

Problema	Causa	Método de tratamiento
Fallo de red	El producto no está energizado	Electrificar el producto
	No existe red en el lugar donde se encuentra el producto	Compruebe si hay una red
	El teléfono no encendió el Bluetooth	Activar Bluetooth
	WiFi no es una señal 2.4G	WiFi se ajusta a la señal 2.4G
El producto está energizado y el tambor no gira	El bidón no se extrae	Retire la espuma de la parte superior del tambor y el algodón perlado de la parte inferior.
Botón de limpieza Luz amarilla intermitente	Disparador de sensor de infrarrojos en la entrada (el estado de la aplicación indica « antipinzamiento abierto»)	Compruebe si hay objetos bloqueando el centro de entrada
	Activación del sensor de infrarrojos en el contenedor de recogida (la pantalla emergente de la aplicación indica «el contenedor de recogida está lleno»)	Limpie el cubo de basura: Compruebe si el sensor de la papelera está bloqueado por objetos extraños.
	Sobrecarga de pesaje, el peso supera los 30 kg (la pantalla emergente de la APP indica « sobrecarga de pesaje»)	Peso de calibración, Comprobar el peso de los objetos en la cuchara, Comprobar si hay objetos extraños en la máquina
	Protección del motor, corriente de funcionamiento de la carga del motor >1A (la pantalla emergente de la APP indica « protección del motor»)	Compruebe si la corriente de funcionamiento con carga del motor cumple la norma; Corriente de funcionamiento con carga del motor <1A
Botón de limpieza La luz amarilla parpadea tres veces	El sensor de peso no está instalado en su sitio (la pantalla emergente de la APP indica «El sensor de peso no está instalado en su sitio»).	Compruebe que las cuatro patas están colocadas suavemente e instaladas en su sitio: Peso de calibración; Comprobar que no haya objetos extraños en la máquina.
Botón de limpieza Luz amarilla encendida permanentemente	Activador de radar de movimiento	Compruebe si hay objetos en movimiento cerca de la máquina
Botón de limpieza Luz amarilla parpadeando rápidamente	Disparador del sensor de peso, peso superior a 30 kg: Se está añadiendo arena para gatos	Peso de calibración, Comprobar el peso de los objetos en la cuchara: comprobar si hay objetos extraños en la máquina

Habilidades:

1. La máquina se coloca sobre un suelo fiat duro, y hay cuatro piezas negras en la parte inferior que deben estar en contacto con el mismo plano.

2. Para gato de menos de 1,5kg, por favor utilice el modo manual, de lo contrario puede resultar en lesiones graves.

Anweisungen zur Konfiguration des WiFi-Netzwerks

Dieses Produkt kann über die „Tuya Smart“ APP

1. Suchen Sie nach „Tuya Smart“ APP im Mobile App Store, um es herunterzuladen und zu installieren.

2. Halten Sie das Telefon WiFi und Bluetooth eingeschaltet - drücken Sie die Katzentoilette WiFi-Taste für 3 Sekunden und das gelbe Licht auf und ein Signalton ertönt - öffnen Sie die APP und klicken Sie auf Gerät hinzufügen in der oberen rechten Ecke - warten Sie auf die automatische Suche und Erkennung des Gerätes - dann fügen Sie das Gerät - geben Sie das WiFi-Passwort und warten Sie auf die Verbindung erfolgreich zu sein.

3. Wenn das Routenkonto oder das Passwort eines Gerätebenutzers geändert wird, kann das Gerät keine Verbindung zum Gerät herstellen. In diesem Fall führen Sie die vorhergehenden Schritte aus und halten Sie die WiFi-Taste 3 Sekunden lang gedrückt, um das Netzwerk neu zu konfigurieren.

4. Da die APP zu aktualisieren oder zu aktualisieren, kann der tatsächliche Betrieb etwas anders mit der Beschreibung, beziehen Sie sich bitte auf unsere aktuelle APP Anleitung, oder wenden Sie sich an den offiziellen Kundendienst.

5. Bitte verbinden Sie sich von Zeit zu Zeit mit WiFi, um sicherzustellen, dass das Gerät auf die neueste Version aktualisiert wird.

Achtung!

Das Gerät unterstützt nur das 2.4G WiFi-Band. Bitte stellen Sie sicher, dass der Router im 2.4G-Band ist, wenn Sie eine Verbindung herstellen.

Produkteinführung

Beschreibung der Hauptstruktur

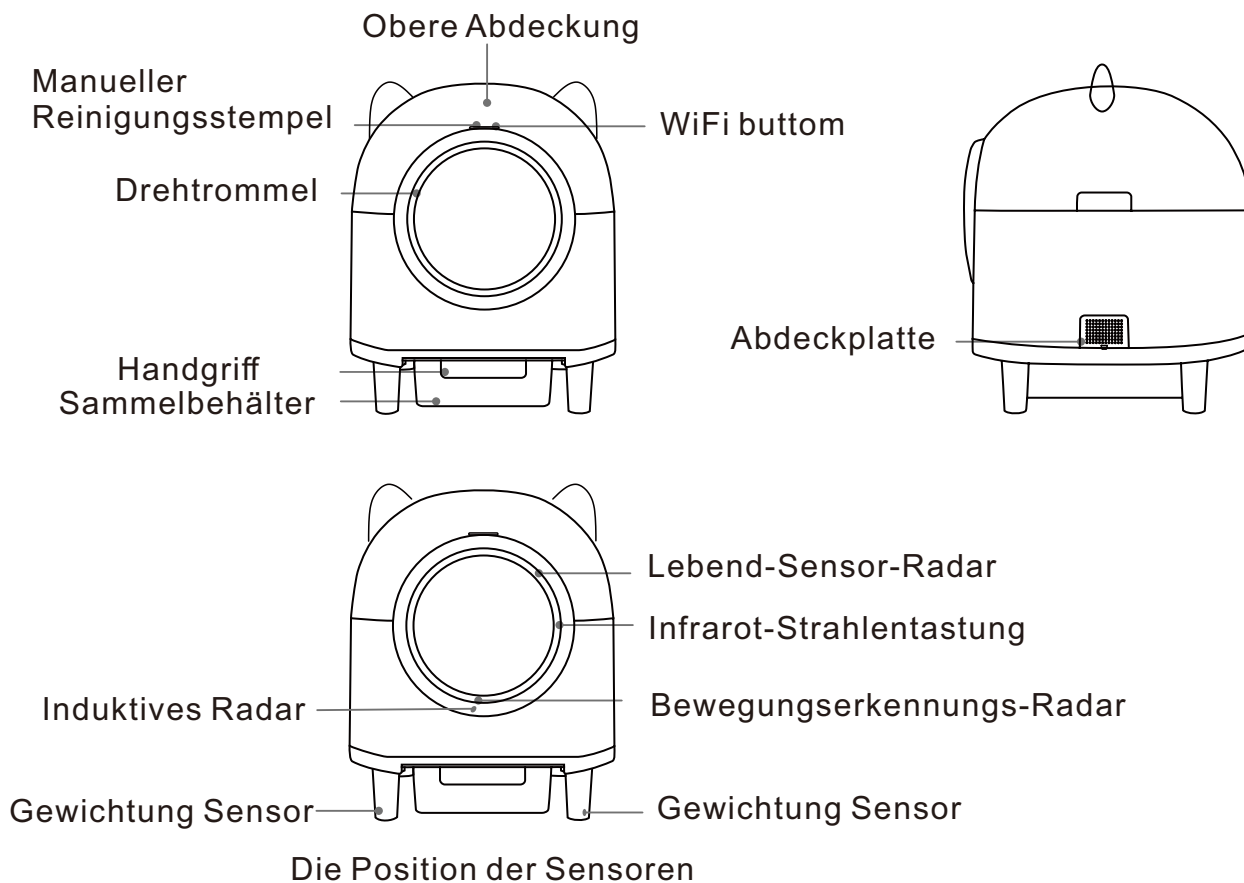

Liste der Teile

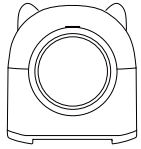

Hauptkörper x1



SupportLegs x4



Netzadapter x1

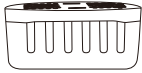

Aromatherapiedose x1



Müllsack x1

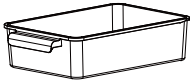

Behälter x1

Bedienfeld

WiFi-Taste



- Gelbes Licht leuchtet: Das Netzwerk ist nicht verbunden
- Blinkendes gelbes Licht: Die Verbindung zum Netzwerk wird hergestellt
- Grünes Licht leuchtet: Netzwerkverbindung erfolgreich
- Gelbes Blinken für 5 aufeinanderfolgende Male: Daten werden gelöscht

Reinigungstaste



- Grünes Licht leuchtet: Normaler Betrieb
- Blinkt schnell grün: Bio-Radar ausgelöst
- Blinkendes grünes Licht: Pause (während des Betriebs der Maschine einmal manuell die Reinigungstaste drücken)
- Gelbes schnelles Blinken: 1. Gewichtssensor ausgelöst; 2. Katzenstreu wird eingefüllt
- Gelbes Licht leuchtet: 1. Bewegungsradar ausgelöst; 2. Gewichtskalibrierung; 3. Kalibrierung abgeschlossen
- Gelbes Blinken: 1. Infrarotstrahl am Eingang wird ausgelöst; 2. Infrarotstrahl im Sammelbehälter wird ausgelöst; 3. Überlastung der Waage; 4.
- Zweimaliges gelbes Blinken: Gebläseschutz
- Dreimaliges gelbes Blinken: Die Stützfüße sind nicht richtig installiert

Anweisungen zum Einbau

Vollständige Installation

Installation und Kalibrierung von Wägesensoren für Gewicht

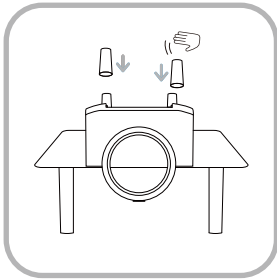

1. Nehmen Sie die Trommel und anderes Zubehör heraus, stellen Sie die Maschine (wie abgebildet) umgedreht auf den Tisch, nehmen Sie die vier Stützfüße heraus und setzen Sie sie nacheinander in die entsprechenden Positionen ein, und klopfen Sie sie ab, um die Installation sicherzustellen.

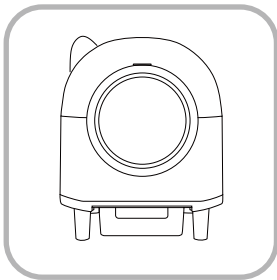

2. Stellen Sie das Gerät auf einen harten und ebenen Boden, montieren Sie die Trommel und die Abdeckung und achten Sie darauf, dass das Gerät nicht wackelt, wie es üblich ist. (Es ist verboten, das Gerät auf Teppiche zu stellen.)

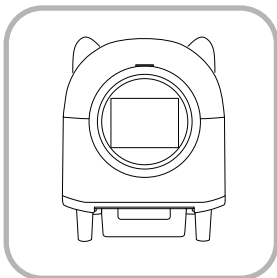

3. Schließen Sie das Gerät an die Stromversorgung an, stellen Sie eine WiFi-Verbindung her, legen Sie einen Gegenstand mit bekanntem Gewicht (mehr als 500 Gramm) in das Gerät, nehmen Sie ihn nach 10 Sekunden heraus und prüfen Sie, ob das angezeigte Gewicht korrekt ist.

Installation der Aromatherapiedose

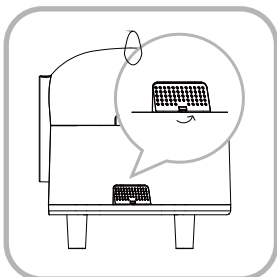

1. Suchen Sie die Abdeckplatte an der Seite, drücken Sie die beiden Klammern an der Abdeckplatte und nehmen Sie dann die Abdeckplatte ab.

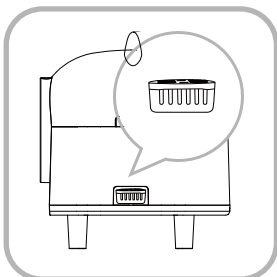

2. Legen Sie die Aromatherapiedose mit entfernter Schutzfolie in den Produktkartenschlitz und schieben Sie sie nach unten.

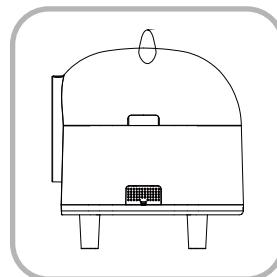

3. Setzen Sie die Abdeckplatte des Geräts zurück.

Achtung!

Vor der Installation lesen Sie bitte sorgfältig die Bedienungsanleitung und überprüfen Sie das mitgelieferte Zubehör.

Für Katzen unter 1,5 kg verwenden Sie bitte den manuellen Modus, da es sonst zu schweren Verletzungen kommen kann.

Im manuellen Modus können Sie die App „Clean Now“ verwenden, um die Maschine zum Laufen zu bringen, oder die Reinigungstaste drücken, um die Maschine zu reinigen.

Katzenstreu hinzufügen



1. Ziehen Sie den Netzstecker, öffnen Sie den Deckel und geben Sie Katzenstreu



2. Füllen Sie eine angemessene Menge Katzenstreu ein

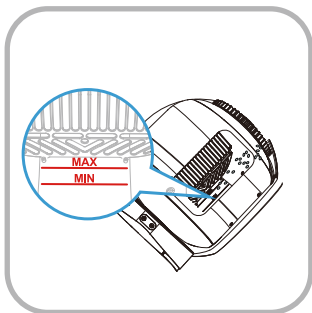

3. Schütten Sie nicht mehr Katzenstreu als die Höhe der Matte in den Eimer

Müllsäcke installieren

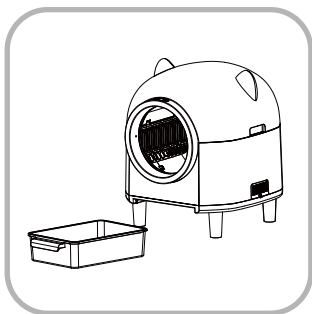

1. Ziehen Sie den Sammelbehälter heraus

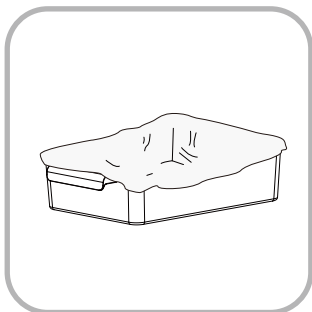

2. Der Müllsack wird zunächst an den hinteren beiden Ecken eingestellt, und dann zurückgezogen und auf die vorderen beiden Klammern geklebt, und dann glatt, setzen Sie die Sammlung bin

1. Das Gewicht der Katzenstreu sollte 5 kg nicht überschreiten.

2. die Menge der Katzenstreu sollte die Höhe der Antimatte im Eimer nicht überschreiten Bitte ziehen Sie vor jeder Zugabe von Katzenstreu den Netzstecker, und schließen Sie ihn nach der Zugabe von Katzenstreu wieder an. Oder drücken Sie die Reinigungstaste nach jeder Zugabe von Katzenstreu einmal kurz, um die Schwerkraft zurückzusetzen.

3. Wir empfehlen, dass der Durchmesser der Katzenstreu 1,5 mm nicht überschreiten sollte.

Auswechseln der Toilettenschüssel und der Aromatherapie-Box

Reinigung des Auffangbehälters

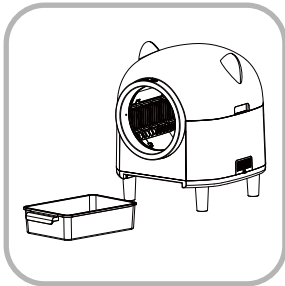

1. Ziehen Sie den Sammelbehälter heraus

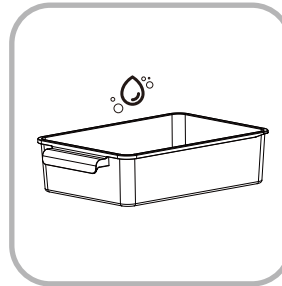

3. Der Sammelbehälter kann mit klarem Wasser abgewaschen und nach dem Einlegen eines neuen Müllsacks wieder eingesetzt werden



2. nehmen Sie den Müllbeutel heraus und ziehen Sie den Griff fest, um ihn zu verschließen

Rotierende Reinigung

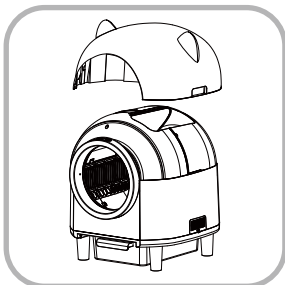

1. Ziehen Sie die Abdeckung an der Seite der oberen Abdeckung nach oben heraus

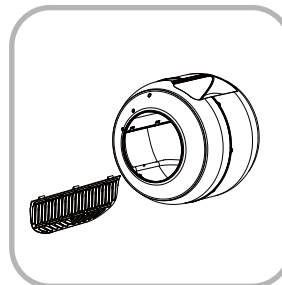

5. Nehmen Sie den Bildschirm heraus

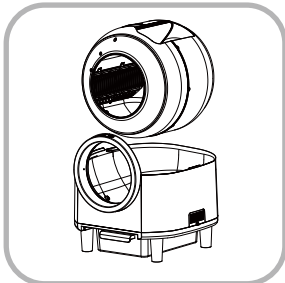

2. Setzen Sie die Drehtrommel vor

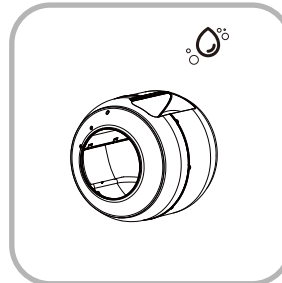

6. Die Drehtrommel wird direkt mit Wasser gereinigt

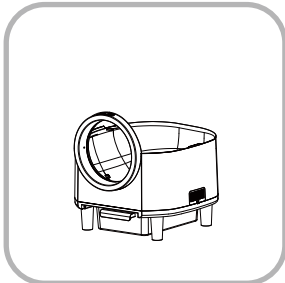

3. Wischen Sie die Innenseite mit einem trockenen Handtuch ab

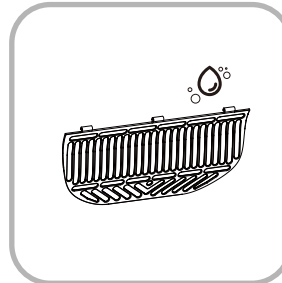

7. Bildschirmreinigung allein, trocken nach Reset

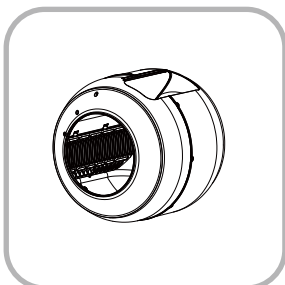

4. Heben Sie das Sieb an der Wurzel an, damit das Sieb von der Drehtrommel abfällt.

Ersatz für die Aromatherapiedose

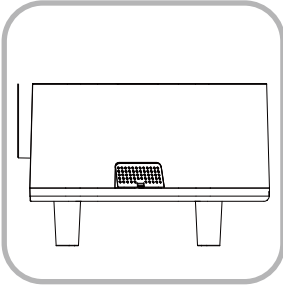

1. Schalten Sie das Gerät aus, suchen Sie die Abdeckplatte an der Seite und nehmen Sie sie ab.

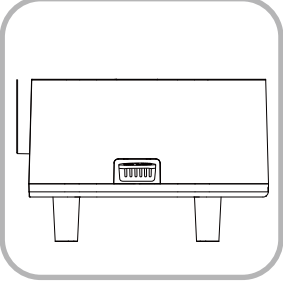

2. Nehmen Sie die alte Aromatherapiedose heraus und ersetzen Sie sie durch eine neue.

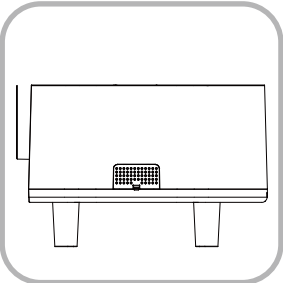

3. Setzen Sie die Abdeckplatte des Geräts zurück.



Gebrauchsanweisung

Gebrauchsanweisung

Dieses Produkt kann über die „Tuya Smart“ APP gesteuert werden. Bitte befolgen Sie die folgenden Schritte:

1. Suchen und laden Sie die „Tuya Smart“ APP im mobilen App Store herunter;
2. Schalten Sie das 2.4G WiFi und Bluetooth ein;
3. Drücken und halten Sie die WiFi-Taste  für 3 Sekunden, bis das gelbe Licht auf und ein Signalton ertönt;
4. Öffnen Sie die APP und klicken Sie auf Gerät hinzufügen;
5. Nachdem Sie das WiFi dieses Produkts entdeckt haben, geben Sie das WiFi-Passwort ein und warten Sie, bis die Verbindung hergestellt ist;
6. Dieses Produkt wird das Programm von Zeit zu Zeit zu aktualisieren, überprüfen Sie bitte die Maschine und aktualisieren Sie die Ausrüstung von Zeit zu Zeit.

Dieses Produkt kann manuell gereinigt werden, bitte befolgen Sie die folgenden Schritte:

1. Öffnen Sie den manuellen Modus nach der WiFi-Verbindung;
2. drücken Sie kurz  zum Reinigen;
3. Halten Sie  für 3-5 Sekunden gedrückt, um das Katzenstreu zu entleeren und das Streu zu wechseln.

Hinweis: Das Verteilernetzwerk des Geräts unterstützt nur das 2.4G WiFi-Band, bitte stellen Sie sicher, dass der Router beim Verbinden im 2.4G-Band ist.

Es wird empfohlen, es für Katzen mit einem Gewicht von 1,5-5 kg zu verwenden.

Tägliche Pflege

Es sollte eine spezielle Aromatherapie-Box verwendet werden, um die desodorierende Wirkung zu gewährleisten.

Passende spezielle Müllbeutel sollten verwendet werden, um die Reinigungswirkung der Produkte zu gewährleisten.

Für Katzen unter 1,5 kg verwenden Sie bitte den manuellen Modus, da es sonst zu schweren Verletzungen kommen kann.

- Die Katzenstreu sollte die Höhe der Matte im Eimer nicht überschreiten. Bitte ziehen Sie vor jeder Sandzugabe den Netzstecker und schließen Sie ihn nach der Sandzugabe wieder an. Oder drücken Sie nach jeder Sandzugabe einmal kurz die Reinigungstaste, um die Schwerkraft aufzuheben.
- Wenn die Maschine bewegt wird oder eine Systemstörung auftritt, ziehen Sie den Netzstecker für etwa 10 Sekunden und starten Sie die Maschine dann neu.
- Wenn die Maschine anormal wiegt, stellen Sie bitte sicher, dass die Maschine nicht an der Wand anliegt und waagrecht auf dem harten Boden steht, und schalten Sie sie dann aus und starten Sie sie neu.
- Die Maschine eignet sich für feinkörnige Katzenstreu, wie Bentonit-Katzenstreu, Zeolith-Katzenstreu, kurzkörnige Tofu-Streu oder gemischte Streu (Tofu-Streu sollte einen Durchmesser von 15 mm nicht überschreiten).

Sicherheitswarnung

Hinweis!

Um die Sicherheit zu gewährleisten und Verletzungen und Sachschäden bei Ihnen und anderen zu vermeiden, beachten Sie bitte die folgenden Sicherheitsvorkehrungen. Fehlgebrauch kann zu Unfällen führen.

⊘ Kennzeichnet verbotene Inhalte



Halten Sie die Sonne fern



Keine brennbare



Kein Nassbereich



Nicht mit nassen Händen anfassen



Nicht auf unebenem Boden aufstellen



Nicht auf Teppiche und weiche Oberflächen legen

- Das Gerät sollte an einem kühlen und trockenen Ort im Raum aufgestellt werden. Vermeiden Sie einen Ort, der starker Sonneneinstrahlung ausgesetzt ist, da dies sonst leicht zur Alterung der Produktteile führen kann.

- Erlauben Sie kleinen Kindern nicht, das Gerät anzufassen, zu berühren, sich ihm zu nähern oder darauf zu klettern. Kinder und Menschen mit geistigen Behinderungen sollten es in Begleitung einer Aufsichtsperson benutzen.

- Verwenden Sie kein Benzin oder andere organische Lösungen zum Abwischen des Rumpfes, das Produkt darf nicht mit Wasser gewaschen werden. Bringen Sie das Produkt nicht in Kontakt mit oder in der Nähe von brennbaren und explosiven Materialien.

- Um Strom zu sparen, schalten Sie den entsprechenden Netzschalter aus, wenn Sie das Gerät längere Zeit nicht benutzen, und reinigen Sie den restlichen Sand in der Maschine. Installieren und befestigen Sie die Maschine, bevor Sie sie in Betrieb nehmen.

- Schließen Sie den Verstärkertransformator nicht an den Netzstecker an.

- Die Maschine darf nicht an einem Ort verwendet werden, an dem Wasser versprüht wird, und elektrische Geräte dürfen nicht im Schrank verwendet werden. Das Gerät sollte mindestens 10 cm von der Wand entfernt stehen, und auf dem Boden und den umliegenden Flächen sollten keine anderen Gegenstände abgestellt werden.

- Das Gerät muss auf einer sauberen und ebenen, harten Oberfläche stehen und darf nicht auf weichen Teppichen oder Böden aufgestellt werden, da es sonst zu ungenauem Wiegen, Fehlfunktionen der Maschine und der Unfähigkeit, Katzen zu erkennen, kommen kann.

⚠ Zeigt den obligatorischen Inhalt an



Benötigt Fachpersonal

Es ist strengstens untersagt, das Netzkabel willkürlich zu verlängern, um Brände zu vermeiden. Wenn das Netzkabel beschädigt ist, muss es vom Hersteller, der Wartungsabteilung oder von Fachleuten ersetzt werden, um Gefahren zu vermeiden.

⚠ Kann zu leichten Verletzungen oder Sachschäden führen:

- Wenn Sie die Stromversorgung unterbrechen, ziehen Sie nicht direkt am Netzkabel, damit es nicht beschädigt wird. Halten Sie brennbare und flüchtige Stoffe von der Maschine fern. Beim Transport und beim Be- und Entladen sollten Sie vorsichtig vorgehen, um eine Kollision und Kratzer an Produkten und Zubehör zu vermeiden.
- Die Maschine darf nicht im Freien installiert werden, sollte in einem belüfteten, trockenen, Temperatur von 4-40°C, relative Luftfeuchtigkeit nicht mehr als 50%, in einer Umgebung ohne korrosive Gase. Wenn das Gerät außer Betrieb ist, leeren Sie das Katzenstreu in den Eimer und den Katzenkot in den Auffangbehälter.
- Halten Sie den Netzstecker sauber. Stecken Sie den Netzstecker nicht mit nassen Händen ein und ziehen Sie ihn nicht ab.
- Beim Drehen der Trommel treten leichte Vibrationen und Geräusche auf, was normal ist.
- Nasse oder staubige Bereiche können zu Schäden am Stromkreis führen. In der Nähe befinden sich hochmagnetische Geräte, die einen Brand, eine Beschädigung des Produkts oder einen Stromausfall verursachen können.
- Gehen Sie beim Transport des Geräts vorsichtig vor und vermeiden Sie es, es zu schleppen.
- Stellen Sie keine anderen Gegenstände auf das Gerät, da dies die normale Funktion des Geräts beeinträchtigen kann.
- Das Gerät darf nur mit dem von unserem Unternehmen gelieferten Spezialzubehör verwendet werden.
- **Für Katzen unter 1,5 kg verwenden Sie bitte den manuellen Modus, da dies sonst zu schweren Verletzungen führen kann.**

Vorsichtsmaßnahmen und Fehlerbehebung Ursachen für Netzwerkfehler.

- Um eine reibungslose Vernetzung des Produkts zu gewährleisten, stellen Sie bitte sicher, dass das gesamte Gerät an einem Ort mit einem starken drahtlosen Netzwerk installiert ist.
- Dieses Gerät enthält ein Funksendemodul mit dem Modellgenehmigungscode CMITID:2020DP6462 und dem Gerätemodell :WBR3.

Serviceanleitung

Produktparameter

Aufgrund von Produktverbesserungen können sich die folgenden Parameter ändern, vor allem das Typenschild des Produkts

Die empfohlene Umgebungstemperatur beträgt 4-40°C (39-104°F)

Modellnummer	
Nennspannung	12V
Nominal voltage	9W
Fassungsvermögen der Trommel	80L
Größe des Produkts	556*512*590mm
Kapazität des Abfallbehälters	8L

Fehlersebsttest

Hinweis!

Wenn sich der Fehler nicht mit einfachen Mitteln beheben lässt, wenden Sie sich bitte an das Wartungsnetz oder rufen Sie die Kundendienst-Hotline an, um sich beraten zu lassen.

Bitte demontieren und reparieren Sie das Gerät nicht selbst, um Gefahren oder Schäden am Gerät zu vermeiden.

Problem	Ursache	Behandlungsmethode
Ausfall von Netzwerken	Das Produkt wird nicht mit Strom versorgt	Elektrifizierung des Produkts
	An dem Ort, an dem sich das Produkt befindet, existiert kein Netz	Prüfen, ob ein Netzwerk vorhanden ist
	Das Telefon schaltet Bluetooth nicht ein	Bluetooth einschalten
	WiFi ist kein 2.4G-Signal	WiFi ist auf 2.4G-Signal eingestellt
Das Produkt steht unter Strom, und die Trommel dreht sich nicht.	Das Trommelpaket wird nicht entfernt	Entfernen Sie den Schaumstoff von der Oberseite der Trommel und die Perlenwatte von der Unterseite.
Reinigungstaste gelbes Licht blinkt	Infrarotsensorauslösung am Eingang (App-Status meldet „Einklemmschutz offen“)	Überprüfen Sie den Eingangsbereich auf blockierende Gegenstände
	Auslösung des Infrarotsensors an der Sammeltonne (App-Popup-Bildschirm meldet „die Sammeltonne ist voll“)	Bitte leeren Sie den Sammelbehälter: Prüfen Sie, ob der Sensor des Behälters durch Fremdkörper blockiert ist.
	Das Gewicht übersteigt 30 kg (APP-Popup-Bildschirm meldet „Überlast“)	Kalibrierungsgewicht, Kontrolle des Gewichts der Gegenstände in der Schaufel, Kontrolle der Maschine auf Fremdkörper
	Motorschutz, Motorlast-Laufstrom >1A (APP-Pop-up-Bildschirm fordert „Motorschutz“ auf)	Prüfen Sie, ob der Motorlaststrom die Norm erfüllt; Motorlaststrom <1A
Reinigungstaste gelbes Licht blinkt dreimal	Der Gewichtssensor ist nicht installiert (APP-Pop-up-Bildschirm meldet „Gewichtssensor ist nicht installiert“)	Prüfen Sie, ob die vier Beine gleichmäßig aufgesetzt und fest installiert sind: Kalibrierungsgewicht; Überprüfen Sie die Maschine auf Fremdkörper
Reinigungstaste gelbes Licht dauerhaft an	Bewegung Radarauslöser	Prüfen Sie, ob sich in der Nähe der Maschine bewegliche Gegenstände befinden.
Reinigungstaste gelbes Licht blinkt schnell	Gewichtssensorauslösung, Gewicht über 30kg: Katzenstreu wird nachgefüllt	Kalibrierungsgewicht, Kontrolle des Gewichts der Gegenstände in der Schaufel: Kontrolle der Maschine auf Fremdkörper

Fertigkeiten:

1. Die Maschine steht auf einem harten Boden, und auf der Unterseite befinden sich vier schwarze Teile, die mit der gleichen Ebene in Kontakt sein sollten.

2. Für Katzen unter 1,5 kg, verwenden Sie bitte den manuellen Modus, sonst kann es zu schweren Verletzungen führen.

Istruzioni per la configurazione della rete WiFi

Questo prodotto può essere utilizzato tramite l'APP "Tuya Smart".

1. Cercare l'APP "Tuya Smart" nel negozio di applicazioni mobili per scaricarla e installarla.

2. Tenere accesi il WiFi e il Bluetooth del telefono - premere il pulsante WiFi della lettiera per 3 secondi, la luce gialla si accende e viene emesso un segnale acustico - aprire l'APP e fare clic su Aggiungi dispositivo nell'angolo in alto a destra - attendere la ricerca e il rilevamento automatico del dispositivo - quindi aggiungere il dispositivo - inserire la password WiFi e attendere che la connessione vada a buon fine.

3. Se l'account di percorso o la password di un utente del dispositivo vengono modificati, il dispositivo non può connettersi al dispositivo. In questo caso, eseguire i passaggi precedenti e tenere premuto il pulsante WiFi per 3 secondi per riconfigurare la rete.

4. Poiché l'APP deve essere aggiornata, il funzionamento effettivo potrebbe essere leggermente diverso da quello descritto; fare riferimento alla guida dell'APP attuale o consultare il servizio clienti ufficiale.

5. Collegarsi di tanto in tanto al WiFi per assicurarsi che la macchina sia aggiornata all'ultima versione.

Attenzione!

Il dispositivo supporta solo la banda WiFi 2.4G. Assicurarsi che il router sia in banda 2.4G durante la connessione.

Introduzione al prodotto

Descrizione della struttura principale

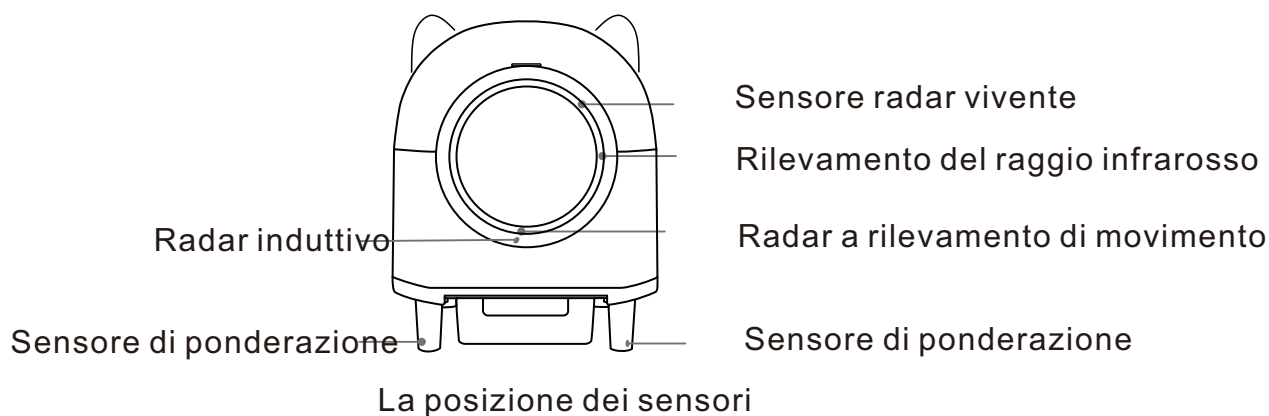
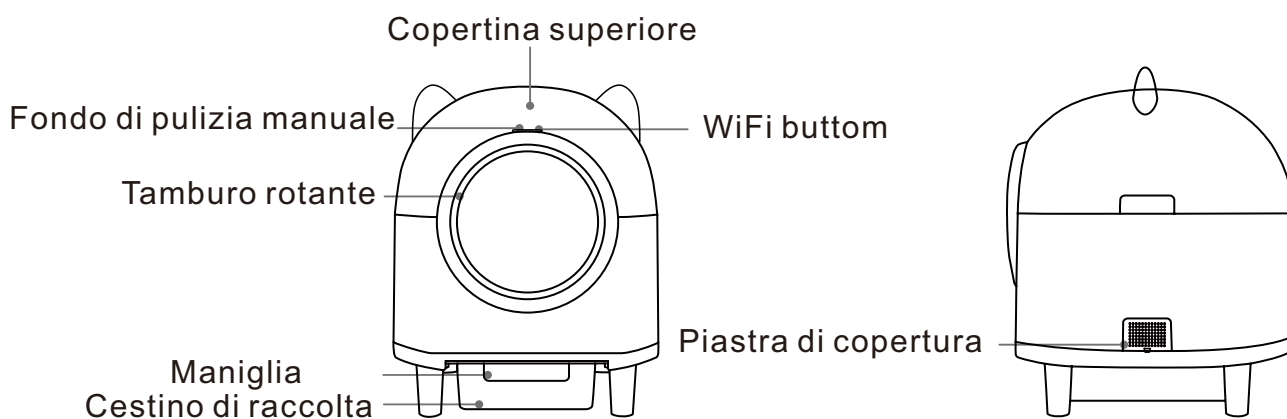

Elenco delle parti

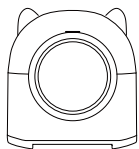

Corpo principale x1



Gambe di sostegno x4



Adattatore di alimentazione x1

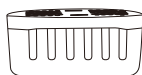

Scatola per aromaterapia x1



Sacchetto per rifiuti x1

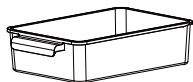

Bin x1

Pannello operativo

Pulsante WiFi



- Luce gialla accesa: La rete è scollegata
- Luce gialla lampeggiante: La rete è in fase di connessione
- Luce verde accesa: Connessione di rete riuscita
- Giallo lampeggiante per 5 volte consecutive: I dati vengono cancellati

Pulsante di pulizia



- Luce verde accesa: Funzionamento normale
- Verde lampeggiante velocemente: Bio-radar attivato
- Luce verde lampeggiante: Pausa (durante il funzionamento della macchina, premere manualmente una volta il pulsante di pulizia)
- Lampeggiante giallo veloce: 1. Sensore di peso attivato; 2. Lettiera per gatti in fase di aggiunta
- Luce gialla accesa: 1. Radar di movimento attivato; 2. Calibrazione del peso; 3. Calibrazione completata
- Luce gialla lampeggiante: 1. Attivazione del raggio infrarosso di ingresso; 2. Attivazione del raggio infrarosso del contenitore di raccolta; 3. Sovraccarico di pesatura; 4. Protezione del motore
- Lampeggiamento giallo per due volte: protezione della ventola
- Lampeggia giallo per tre volte: Le gambe di supporto non sono installate correttamente

Istruzioni per l'installazione

Installazione completa

Installazione e calibrazione dei sensori di pesatura per il peso

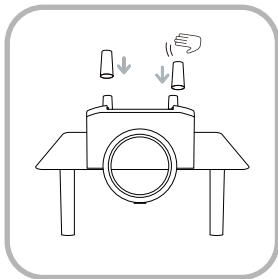

1. Estrarre il tamburo e gli altri accessori, mettere la macchina (come mostrato) capovolta sul tavolo, estrarre le quattro gambe di supporto e inserirle a turno nelle posizioni corrispondenti, quindi tamponarle per garantire l'installazione.

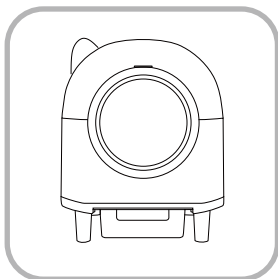

2. Posizionare la macchina su un pavimento duro e piatto, installare il tamburo e il coperchio e assicurarsi che la macchina non si muova come di norma. (È vietato posizionare la macchina su tappeti).

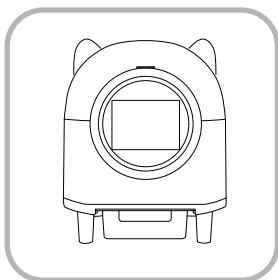

3. Collegare l'alimentazione, connettersi al WiFi, inserire nella macchina un oggetto di peso noto (superiore a 500 grammi), rimuoverlo dopo 10 secondi e verificare se il peso visualizzato è preciso.

Installazione della cassetta per aromaterapia

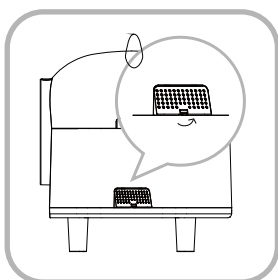

1. Individuare la piastra di copertura sul lato e premere i due fermi sulla piastra di copertura, quindi rimuovere la piastra di copertura.

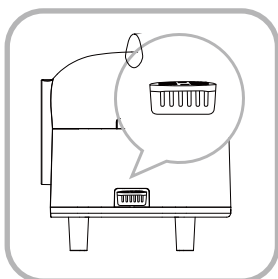

2. Inserire la scatola dell'aromaterapia con la pellicola protettiva rimossa nell'alloggiamento della scheda prodotto e spingerla verso il fondo.

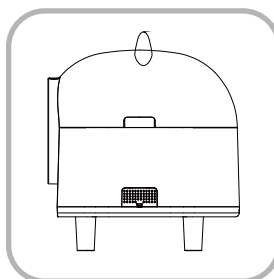

3. Ripristinare la piastra di copertura del prodotto.

Attenzione!

Prima dell'installazione, leggere attentamente le istruzioni per l'uso e controllare gli accessori in dotazione.

Per i gatti di peso inferiore a 1,5 kg, utilizzare la modalità manuale, altrimenti si potrebbero verificare gravi lesioni.

In modalità manuale, è possibile utilizzare l'app "Clean Now" per far funzionare la macchina o premere il pulsante di pulizia per farla funzionare.

Aggiungere la lettiera per gatti



1. Scollegare l'alimentazione, aprire il coperchio e aggiungere la lettiera per gatti.



2. Versare una quantità adeguata di lettiera per gatti

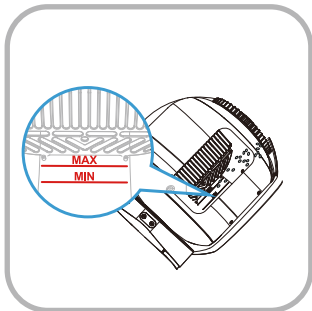

3. Non versare nel secchio una quantità di lettiera superiore all'altezza del tappetino.

Installare sacchi per la spazzatura

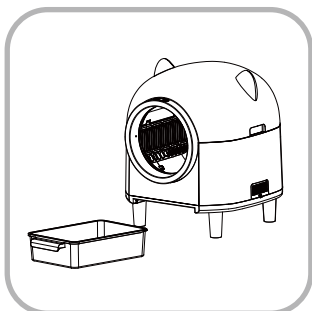

1. Estrarre il contenitore di raccolta

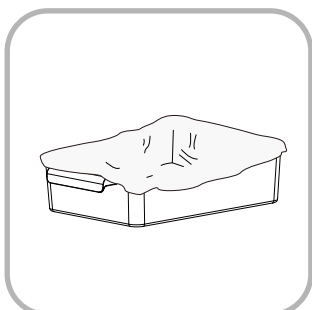

2. Il sacco dell'immondizia viene prima posizionato sui due angoli posteriori, quindi tirato indietro e bloccato sulle due chiusure anteriori, quindi liscio, ripristinando il contenitore di raccolta.

1. Il peso della lettiera per gatti non deve superare i 5 kg.
2. La quantità di lettiera per gatti non deve superare l'altezza del tappetino anti-materia nel secchio. Si prega di scollegare l'alimentazione prima di aggiungere ogni volta la lettiera per gatti e di ricollegare l'alimentazione dopo averla aggiunta. Oppure premere brevemente il pulsante di pulizia una volta dopo ogni aggiunta di lettiera per resettare la gravità.
3. Si consiglia di non superare il diametro della lettiera per gatti di 1,5 mm.

Sostituzione della tazza del water e della cassetta per l'aromaterapia

Pulizia del cestino di raccolta

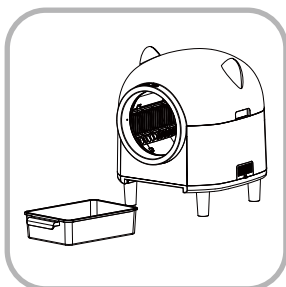

1. Estrarre il contenitore di raccolta

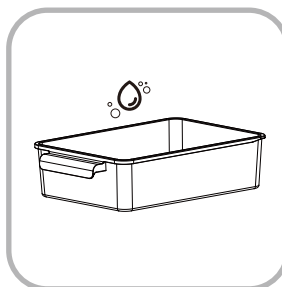

3. Il contenitore di raccolta può essere lavato a secco con acqua pulita e poi ripristinato dopo aver caricato un nuovo sacco della spazzatura.



2. Estrarre il sacco della spazzatura e stringere la maniglia per sigillarlo.

Pulizia rotativa



1. Estrarre il coperchio dal lato del coperchio superiore verso l'alto

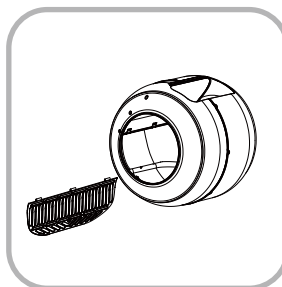

5. Estrarre lo schermo

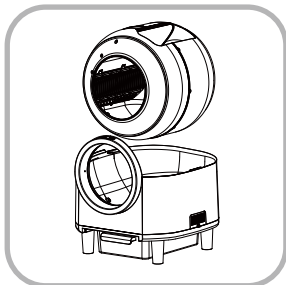

2. Mettere in avanti il tamburo rotante

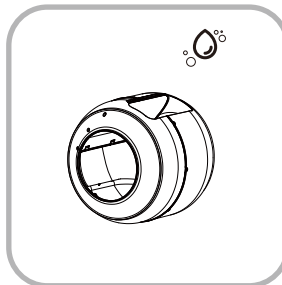

6. Il tamburo rotante viene pulito direttamente con acqua.

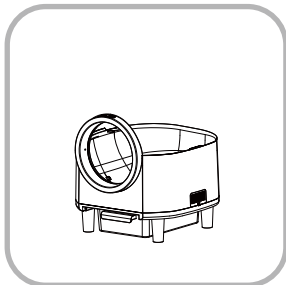

3. Pulire l'interno con un panno asciutto

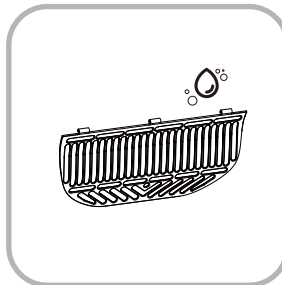

7. Pulizia dello schermo da sola, asciugare dopo il ripristino

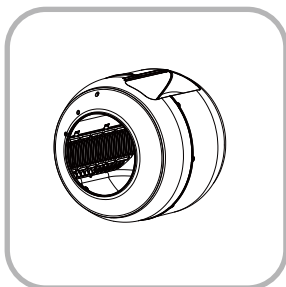

4. Sollevare dalla radice del vaglio per staccare il vaglio dal tamburo rotante.

Sostituzione della scatola per aromaterapia

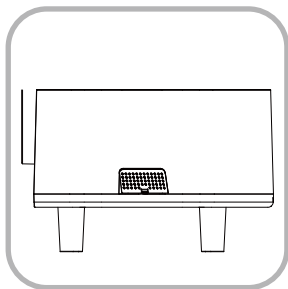

1. Spegnere l'apparecchio, trovare la piastra di copertura sul lato e toglierla.

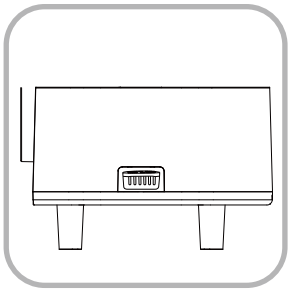

2. Togliere la vecchia scatola dell'aromaterapia e sostituirla con una nuova.

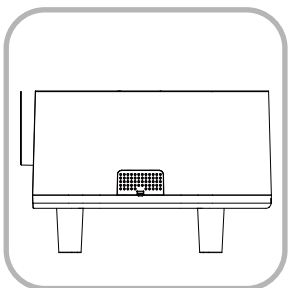

3. Ripristinare la piastra di copertura del prodotto.



Istruzioni per l'uso

Istruzioni per l'uso

Questo prodotto può essere controllato dall'APP "Tuya Smart"; seguire i passaggi indicati di seguito:

1. Cercare e scaricare l'APP "Tuya Smart" nel negozio di applicazioni mobili;
2. Attivare il WiFi 2.4G e il Bluetooth;
3. Tenere premuto il pulsante WiFi  per 3 secondi fino all'accensione della luce gialla e all'emissione di un segnale acustico;
4. Aprire l'APP e fare clic su Aggiungi dispositivo;
5. Dopo aver rilevato il WiFi di questo prodotto, inserire la password WiFi e attendere che la connessione vada a buon fine;
6. Questo prodotto aggiornerà il programma di tanto in tanto; si prega di controllare la macchina e di aggiornare l'attrezzatura di tanto in tanto.

Questo prodotto può essere pulito manualmente, seguendo i seguenti passaggi:

1. Aprire la modalità manuale dopo la connessione WiFi;
2. premere brevemente  per pulire;
3. Tenere premuto  per 3-5 secondi per svuotare la lettiera del gatto e cambiare la lettiera.

Nota: la rete di distribuzione del dispositivo supporta solo la banda WiFi 2.4G; assicurarsi che il router sia in banda 2.4G durante la connessione.

Si consiglia l'uso per gatti di peso compreso tra 1,5 e 5 kg.

Manutenzione quotidiana

Per garantire l'effetto deodorante, è necessario utilizzare una scatola per aromaterapia dedicata.

Per garantire l'effetto pulente dei prodotti, è necessario utilizzare gli appositi sacchetti per la spazzatura.

Per i gatti di peso inferiore a 1,5 kg, utilizzare la modalità manuale, altrimenti si potrebbero verificare gravi lesioni.

- La lettiera del gatto non deve superare l'altezza del tappetino nel secchio. Scollegare l'alimentazione prima di aggiungere ogni volta la sabbia e ricollegarla dopo averla aggiunta. Oppure premere brevemente il tasto di pulizia una volta dopo ogni aggiunta di sabbia per azzerare la gravità.
- Quando si sposta la macchina o si verifica un'interruzione del sistema, scollegare l'alimentazione per circa 10 secondi e poi riavviare la macchina.
- Quando la macchina presenta anomalie di pesatura, verificare che non sia appoggiata al muro e che non sia posizionata orizzontalmente sul pavimento, quindi spegnerla e riavviarla.
- La macchina è adatta per lettieri granulari di piccole dimensioni, come lettieri bentonitiche, lettieri di zeolite, lettieri di tofu a grana corta o lettieri miste (le lettieri di tofu non devono superare i 15 mm di diametro).

Avvertenza di sicurezza

Nota!

Per garantire la sicurezza ed evitare danni a se stessi e agli altri, osservare le seguenti precauzioni di sicurezza. Un uso improprio può provocare incidenti.

⊘ Indica il contenuto vietato



Tenere lontano il sole



Nessun articolo infiammabile



Nessuna zona umida



Non toccare con le mani bagnate



Non collocare su terreni irregolari

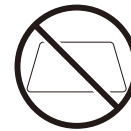

Non utilizzare su tappeti e superfici morbide

- L'apparecchio deve essere collocato in un luogo fresco e asciutto. Evitare il luogo esposto alla forte luce del sole, per evitare di causare l'invecchiamento delle parti del prodotto.

- Non permettere ai bambini piccoli di maneggiarla, toccarla, avvicinarsi o arrampicarsi. I bambini e le persone con disabilità intellettiva devono utilizzarla con un tutore.

- Non utilizzare benzina e altre soluzioni organiche per pulire la fusoliera; è severamente vietato lavare il prodotto con acqua. Non mettere il prodotto a contatto o in prossimità di materiali infiammabili ed esplosivi.

- Per risparmiare energia elettrica, scollegare l'interruttore di alimentazione corrispondente quando non viene utilizzato per lungo tempo e pulire la sabbia rimanente nella macchina. Installare e fissare la macchina prima di utilizzarla.

- Non collegare il trasformatore di spinta alla spina di alimentazione.

- La macchina non può essere utilizzata in un luogo in cui vi siano spruzzi d'acqua e gli apparecchi elettrici non possono essere utilizzati nell'armadio. L'apparecchio deve trovarsi ad una distanza di almeno 10 cm dalla parete e nessun altro oggetto deve essere collocato sul fondo e nelle aree circostanti.

- Il prodotto deve essere collocato su una superficie dura, piana e pulita e non deve essere appoggiato su tappeti o pavimenti morbidi, altrimenti potrebbe causare una pesatura imprecisa, un malfunzionamento della macchina e l'impossibilità di riconoscere i gatti.

ⓘ Indica il contenuto obbligatorio



Necessità di professionisti

È severamente vietato estendere il cavo di alimentazione in modo arbitrario per evitare incendi. Se il cavo di alimentazione è danneggiato, deve essere sostituito dal produttore, dal reparto manutenzione o da professionisti per evitare pericoli.

⚠️ Può causare lesioni minori o danni alle cose:

- Quando si interrompe l'alimentazione, non tirare direttamente il cavo di alimentazione per evitare che si rompa. Tenere le sostanze infiammabili e volatili lontano dalla macchina. Durante il trasporto e il processo di carico e scarico, la macchina deve essere maneggiata con cautela, per evitare che i prodotti e gli accessori si graffino.
- La macchina non deve essere installata all'aperto, deve essere collocata in un ambiente ventilato, asciutto, con una temperatura compresa tra 4 e 40°C e un'umidità relativa non superiore al 50%, in un ambiente privo di gas corrosivi. Dopo la messa fuori servizio della macchina, svuotare la lettiera del gatto nel secchio e le feci del gatto nel cestino di raccolta.
- Mantenere pulita la spina di alimentazione. Non inserire o rimuovere la spina di alimentazione con le mani bagnate.
- Durante la rotazione del tamburo si verificano lievi vibrazioni e rumori, un fenomeno normale.
- Le aree umide o polverose possono causare danni al circuito. La presenza di apparecchi ad alto magnetismo nelle vicinanze può causare incendi, danni al prodotto o guasti al circuito.
- Quando si sposta il prodotto, maneggiarlo con delicatezza ed evitare di trascinarlo.
- Non collocare altri oggetti sulla parte superiore del prodotto, che potrebbero comprometterne il normale funzionamento.
- Il prodotto può essere utilizzato solo con gli accessori speciali forniti dalla nostra azienda.
- **Per i gatti di peso inferiore a 1,5 kg, utilizzare la modalità manuale, altrimenti si rischia di subire gravi lesioni.**

Precauzioni e risoluzione dei problemi Cause del mancato collegamento in rete.

- Per garantire il corretto collegamento in rete del prodotto, assicurarsi che l'intera macchina sia installata in un luogo con una rete wireless forte.
- Questa apparecchiatura contiene un modulo di trasmissione radio con codice di approvazione del modello CMITID:2020DP6462 e modello di dispositivo :WBR3.

Guida al servizio

Parametri del prodotto

A causa dei miglioramenti apportati al prodotto, i seguenti parametri sono soggetti a modifiche, soprattutto per quanto riguarda la targhetta del prodotto.

La temperatura ambiente consigliata è di 4-40°C (39-104°F).

Numero di modello	
Tensione nominale	12V
Potenza nominale	9W
Capacità del tamburo	80L
Dimensioni del prodotto	556*512*590mm
Capacità del contenitore per rifiuti	8L

Autotest dei guasti

Nota!

Se non è possibile eliminare il problema con un semplice trattamento, si prega di inviare il prodotto alla rete di manutenzione o di chiamare la linea diretta del servizio clienti per una consultazione.

Non smontare e riparare da soli per evitare pericoli o danni al prodotto.

Problema	Causa	Metodo di trattamento
Guasto di rete	Il prodotto non è alimentato	Elettrificare il prodotto
	Non esiste una rete nel luogo in cui si trova il prodotto	Verificare la presenza di una rete
	Il telefono non ha attivato il Bluetooth	Attivare il Bluetooth
	Il WiFi non è un segnale 2.4G	Il WiFi è regolato sul segnale 2.4G
Il prodotto è alimentato e il tamburo non ruota.	Il pacchetto del tamburo non viene rimosso	Rimuovere la schiuma dalla parte superiore del tamburo e il cotone perlato dalla parte inferiore.
Pulsante di pulizia luce gialla lampeggiante	Attivazione del sensore a infrarossi all'ingresso (lo stato dell'app indica "anti-pinch open")	Controllare che al centro dell'ingresso non ci siano oggetti che bloccano
	Attivazione del sensore a infrarossi sul contenitore di raccolta (la schermata pop-up dell'app richiede "il contenitore di raccolta è pieno")	Liberare il contenitore di raccolta: Controllare se il sensore del contenitore è bloccato da oggetti estranei.
	Sovraccarico di pesatura, il peso supera i 30 kg (la schermata pop-up dell'APP richiede "sovraccarico di pesatura")	Peso di calibrazione, Controllo del peso degli oggetti nella benna, Verifica della presenza di oggetti estranei sulla macchina
	Protezione del motore, corrente di funzionamento del carico del motore >1A (la schermata pop-up dell'APP richiede "protezione del motore")	Controllare se la corrente di marcia del motore è conforme allo standard; Corrente di marcia del motore <1A
Pulsante di pulizia luce gialla lampeggiante tre volte	Il sensore di peso non è installato in posizione (la schermata pop-up dell'APP richiede "Il sensore di peso non è installato in posizione")	Controllare che le quattro gambe siano posizionate senza problemi e che siano installate in posizione: Peso di calibrazione; Controllare che la macchina non contenga oggetti estranei.
Pulsante di pulizia luce gialla sempre accesa	Innesco del radar di movimento	Verificare la presenza di oggetti in movimento nelle vicinanze della macchina
Pulsante di pulizia luce gialla lampeggiante rapidamente	Il sensore di peso si attiva quando il peso supera i 30 kg: Aggiunta di lettiera per gatti	Peso di calibrazione, Controllo del peso degli oggetti nella benna: verifica della presenza di oggetti estranei sulla macchina

Competenze:

1. La macchina è posizionata su un terreno duro e ci sono quattro parti nere sul fondo che devono essere in contatto con lo stesso piano.

2. Per i gatti di peso inferiore a 1,5 kg, utilizzare la modalità manuale, altrimenti si rischia di subire gravi lesioni.

If you have any questions, please contact our customer care center, Our contact details are below:

US

 001-877-644-9366

 customerservice@aosom.com

Imported by Aosom LLC
27150 SW Kinsman Rd Wilsonville, OR 97070 USA
MADE IN CHINA

If you have any questions, please contact our customer care center, Our contact details are below:

CA

 416-792-6088

 customerservice@aosom.ca

Imported by Aosom Canada Inc.
7270 Woodbine Avenue, Unit 307, Markham,
Ontario Canada L3R 4B9
MADE IN CHINA

Si vous avez la moindre question, veuillez contacter notre centre d'assistance à la clientèle, Nos coordonnées sont les suivantes:

 416-792-6088

 customerservice@aosom.ca

Importé par Aosom Canada Inc.
7270 Woodbine Avenue, unité 307,
Markham, Ontario Canada L3R 4B9
FABRIQUÉ EN CHINE

If you have any questions, please contact our customer care center, Our contact details are below:

UK

 0044-800-240-4004

 enquiries@mhstar.co.uk

IMPORTER ADDRESS:
MH STAR UK LTD
Unit 27, Perivale Park,
Horsenden lane South
Perivale, UB6 7RH
MADE IN CHINA

Si vous avez la moindre question, veuillez contacter notre centre d'assistance à la clientèle, Nos coordonnées sont les suivantes:

 0033-1-84166106

 aosom@mhfrance.fr

Importé par/Fabricant/REP:
MH FRANCE
2 Rue Maurice Hartmann
92130 Issy Les Moulineaux
France
FABRIQUÉ EN CHINE

Wenn Sie Fragen haben, wenden Sie sich bitte an unser Kundendienstzentrum, Unsere Kontaktdaten stehen unten:

DE

 0049-0(40)-88307530

 service@aosom.de

ADRESSE DES IMPORTEURE/Hersteller/REP:
MH Handel GmbH
Wendenstraße 309
D-20537 Hamburg
Germany
IN CHINA HERGESTELLT

In caso di dubbio, si prega di contattare il nostro centro assistenza clienti, I nostri dettagli di contatto sono di seguito:

IT

 0039-0249471447

 clienti@aosom.it

IMPORTATO DA/Produttore/REP:
AOSOM Italy srl
Centro Direzionale Milanofiori
Strada 1 Palazzo F1
20057 Assago (MI)
P.I.: 08567220960
FATTO IN CINA

Si tiene alguna pregunta, comuníquese con nuestro Centro de Atención al Cliente, Nuestros datos de contacto son los siguientes:

ES

 0034-931294512

 atencioncliente@aosom.es

IMPORTADOR/Fabricante/REP:
SPANISH AOSOM, S.L.
C/ROC GROS, N°15.08550, ELS HOSTALETES DE
BALENYÀ, SPAIN.
B66295775
HECHO EN CHINA

Se tiver alguma dúvida, por favor contacte o nosso Centro de Atendimento ao Cliente, Os nossos dados de contacto são os seguintes:

 0034-931294512

 info@aosom.pt.

IMPORTADOR/Fabricante/REP:
SPANISH AOSOM, S.L.
C.ROC GROS N.15, 08550. ELS HOSTALETES DE
BALENYÀ
FEITO NA CHINA

Si vous avez la moindre question, veuillez contacter notre centre d'assistance à la clientèle, Nos coordonnées sont les suivantes:

FR

 0033-1-84166106

 aosom@mhfrance.fr

Importé par/Fabricant/REP:
MH FRANCE
2 Rue Maurice Hartmann
92130 Issy Les Moulineaux
France
FABRIQUÉ EN CHINE



FR

Cet appareil, ses accessoires, cordons et batteries se recyclent

REPRISE À LA LIVRAISON



OU

À DÉPOSER EN MAGASIN



OU

À DÉPOSER EN DÉCHÈTERIE



Points de collecte sur www.quefairedemesdechets.fr
Privilégiez la réparation ou le don de votre appareil !