



IN230400259V03_GL



EN_IMPORTANT, RETAIN FOR FUTURE REFERENCE: READ CAREFULLY.

**FR_IMPORTANT : A LIRE ATTENTIVEMEN ET A CONSERVER POUR VOUS Y REFERER
ULTERIEUREMENT**

ES_IMPORTANTE, LEA Y GUARDE PARA FUTURAS REFERENCIAS.

PT_IMPORTANTE, RETAR PARA REFERÉNCIA FUTURA: LEIA ATENTAMENTE.

DE_WICHTIG! SORGFÄLTIG LESEN UND FÜR SPÄTER NACHSCHLAGEN AUFBEWAHREN.

**IT_IMPORTANTE! CONSERVARE IL PRESENTE MANUALE PER FUTURO RIFERIMENTO E
LEggerlo ATTENTAMENTE.**

Thank you for choosing our screens.

All the screens have passed strict quality inspections before delivery. Read this manual carefully to ensure proper usage.

ATTENTION: The installation of the screen is important, the electrical connections, setting of the limit switches, must be conducted by skilled engineers only.

IMPORTANT INSTRUCTIONS

- This appliance can be used by children aged from 8 years and above and persons with reduced physical, sensory or mental capabilities or lack of experience and knowledge if they have been given supervision or instruction concerning use of the appliance in a safe way and understand the hazards involved.
- Children shall not play with the appliance.
- Cleaning and user maintenance shall not be made by children without supervision.
- If the supply cord is damaged, it must be replaced by the manufacturer, its service agent or similarly qualified persons in order to avoid a hazard.
- The rated number of operating cycles is not to be exceeded.
- **WARNING:** Important safety instructions. It is important for the safety of persons to follow these instructions. Save these instructions.
- Do not allow children to play with fixed controls. Keep remote controls away from children;
- Frequently examine the installation for imbalance and signs of wear or damage to cables springs and fixings. Do not use if repair or adjustment is necessary;
- When operating a biased-off switch, make sure that other persons are kept away;
- Do not operate when maintenance, such as window cleaning, is being carried out in the vicinity.
- Disconnect the drive from the supply or switch off the automatic controls when maintenance, such as window cleaning, is being carried out in the vicinity.
- **WARNING:** Important safety instructions. Follow all instructions since incorrect installation can lead to severe injury.
- Before installing the drive, remove any unnecessary cords or components and disable any equipment not needed for powered operation;
- The actuating member of a biased-off switch is to be located within direct sight of the driven part but away from moving parts. It is to be installed at a minimum height of 1,5 m and not accessible to the public;
- **WARNING:** The drive shall be disconnected from its power source during cleaning, maintenance and when replacing parts.
- The supply cord of this drive can only be replaced by the same type of cable supplied by the manufacturer of the drive.
- $L_pA \leq 70$ dB(A).
- Children shall not be near the appliance during the installation phase.

Technical Specifications

Designation of the Drive:

Remote control:

Maximum transmission power: 2.263mW(3.547dBm)

Transmission frequency band: 433.92mHz

Motor:

Power: 25W

Speed: 15R/MIN

Off mode power	P_o	[N/A]	W
Standby mode power	P_{so}	0.50	W
Power management function	[yes]		

MOTORIZED SCREEN

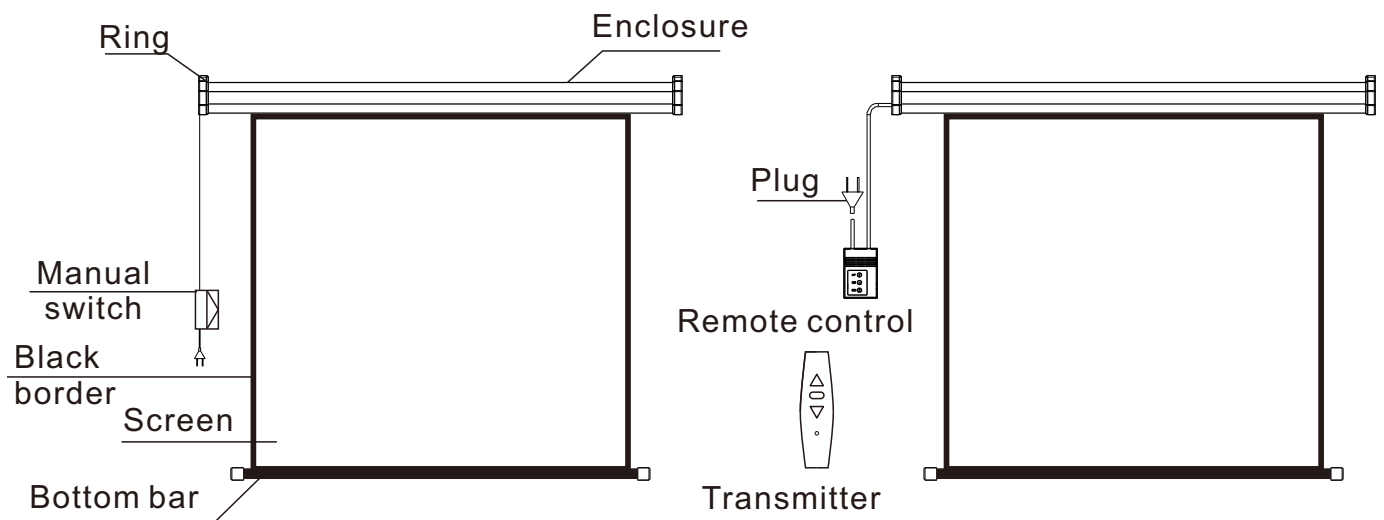

Installation

If the electric screen is operated via a manual switch, please refer to the diagram below for electrical connection.

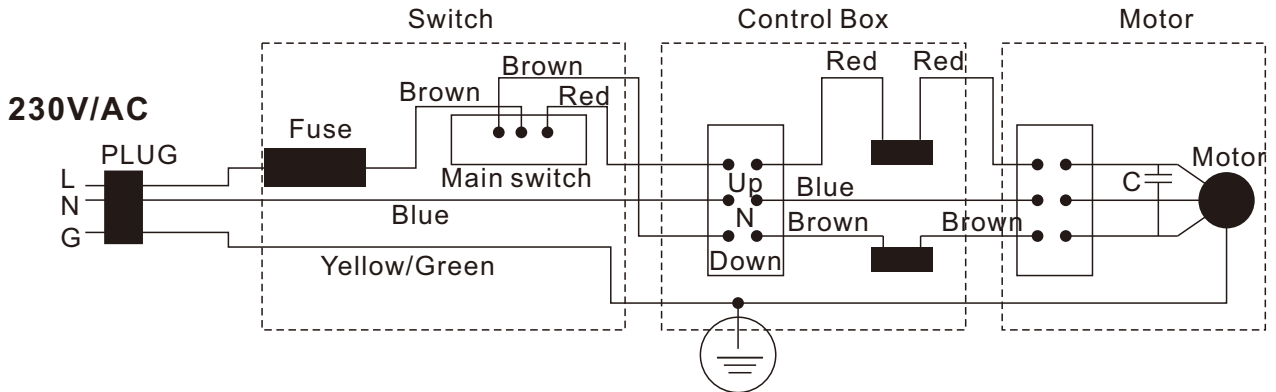

If the electric screen is operated via a remote control, please refer to the diagram below for electrical connection.

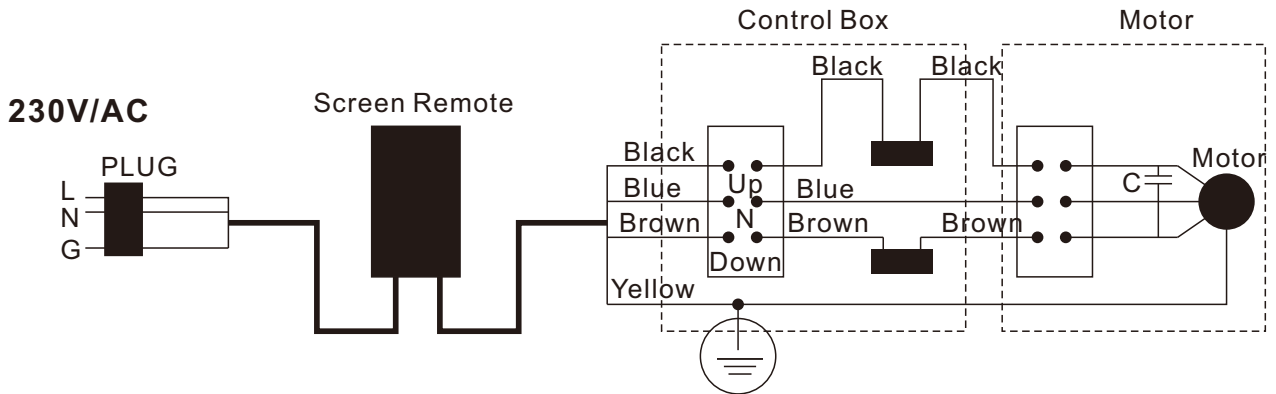

1. ADJUST LIMIT SWITCH

Adjust position for the two limit journey, refer to picture below:

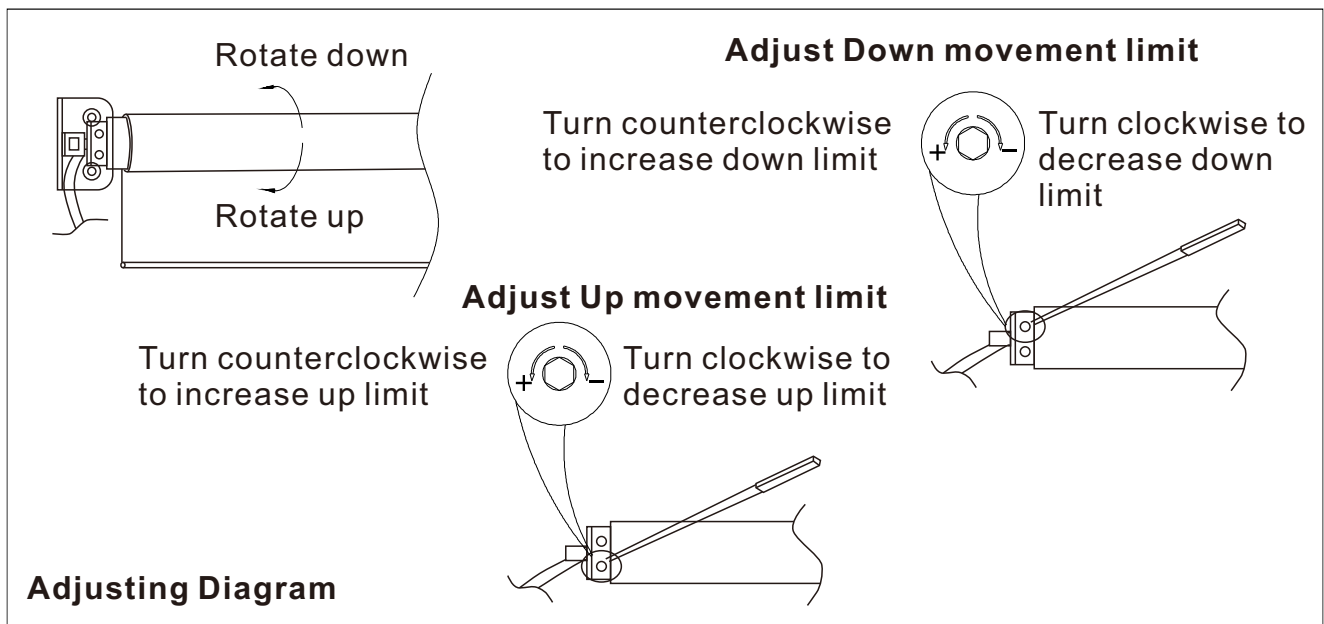

2. Useful Information

- a. The screen should be switched to a suitable power supply, it can be 220V/ 50Hz, 230V/ 50Hz or 110V/ 60Hz, 120V/60Hz, but the motor's power must be same as the local voltage and frequency.
- b. The screen can be used with or without the remote controller. The remote control system can be radio or infrared type.
- c. Normally a synchronized motor is installed inside the housing but a tubular motor is also available for a special requirement.
- d. If your model does not include a remote control, you can configure it directly on the screen control panel. Simply press the 'Up/Down/Stop' button.

When the screen fabric rises and returns to the housing or the upper black edge is completely detached, the screen will automatically stop.

The screen can also stop at any position you desire.

Merci d'avoir choisi nos écrans.

Tous les écrans ont été soumis à des contrôles de qualité rigoureux avant leur livraison. Veuillez lire attentivement ce manuel afin de garantir une utilisation correcte.

ATTENTION : L'installation de l'écran est importante, les connexions électriques et le réglage des interrupteurs de fin de course doivent être effectués uniquement par des techniciens qualifiés.

INSTRUCTIONS IMPORTANTES

- Cet appareil peut être utilisé par des enfants à partir de 8 ans et plus et par des personnes ayant des capacités physiques, sensorielles ou mentales réduites ou un manque d'expérience et de connaissances à condition qu'elles aient reçu une supervision ou des instructions concernant l'utilisation de l'appareil en toute sécurité et qu'elles comprennent les dangers encourus.
- Les enfants ne doivent pas jouer avec l'appareil.
- Le nettoyage et l'entretien par l'utilisateur ne doivent pas être effectués par des enfants sans surveillance.
- Si le câble d'alimentation est endommagé, il doit être remplacé par le fabricant, son service après-vente ou des personnes de qualification similaire afin d'éviter un danger.
- Le nombre assigné de cycles ne doit pas être dépassé.
- **MISE EN GARDE:** Instructions importantes de sécurité. Il est important pour la sécurité des personnes de suivre ces instructions. Conserver ces instructions.
- Ne pas laisser les enfants jouer avec les dispositifs de commande fixes. Mettre les dispositifs de télécommande hors de portée des enfants;
- Vérifier fréquemment l'installation pour déceler tout mauvais équilibrage ou tout signe d'usure ou de détérioration des câbles, des ressorts et des fixations. Ne pas utiliser l'appareil si une réparation ou un réglage est nécessaire;
- Lors de l'utilisation d'un interrupteur sans verrouillage, s'assurer que toutes les autres personnes présentes se tiennent à distance;
- Ne pas faire fonctionner le système, lorsque des opérations d'entretien, telles que le nettoyage des vitres, sont en cours à proximité.
- Déconnecter la motorisation de l'alimentation électrique ou mettre les commandes automatiques à l'arrêt, lorsque des opérations d'entretien, telles que le nettoyage des vitres, sont en cours à proximité.
- **MISE EN GARDE:** Instructions importantes de sécurité. Suivre les instructions, dans la mesure où une installation incorrecte peut entraîner des blessures graves.
- Avant d'installer la motorisation, enlever tous les cordons ou composants inutiles et mettre hors service tout équipement qui n'est pas nécessaire pour un fonctionnement motorisé;
- L'organe de manœuvre d'un interrupteur sans verrouillage doit être en vue directe de la partie entraînée, mais éloigné des parties mobiles. Il doit être installé à une hauteur minimale de 1,5 m et non accessible au public;

- **AVERTISSEMENT** : Le dispositif doit être déconnecté de sa source d'alimentation pendant le nettoyage, la maintenance et le remplacement des pièces.
- Le câble d'alimentation de ce dispositif ne peut être remplacé que par un câble identique fourni par le fabricant.
- $L_pA \leq 70$ dB(A).
- Les enfants ne doivent pas s'approcher de l'appareil pendant la phase d'installation.

Spécifications techniques

Désignation du lecteur:

Télécommande :

Puissance de transmission maximale: 2.263mW(3.547dBm)

Bande de fréquence de transmission: 433.92mHz

Moteur :

Puissance : 25W

Vitesse : 15R/MIN

Puissance en mode arrêt	P_o	[N/A]	W
Puissance en mode veille	P_{so}	0.50	W
Gestion de consommation énergétique	[oui]		

ÉCRAN MOTORISÉ

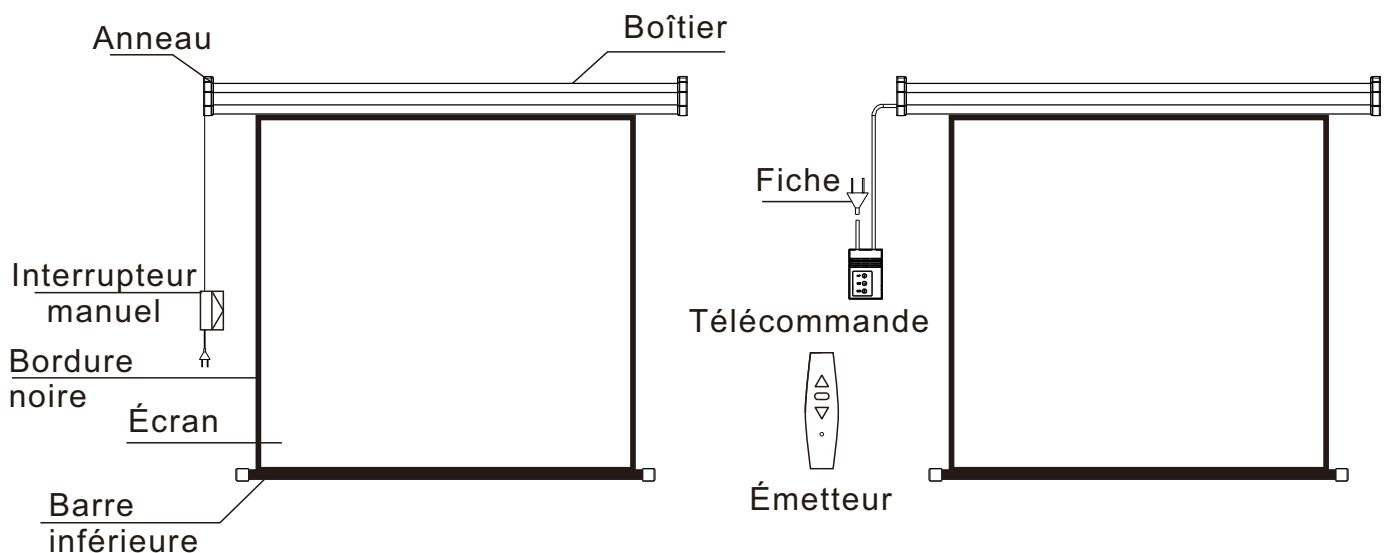

Installation

Si l'écran électrique est actionné à l'aide d'un interrupteur manuel, veuillez vous reporter au schéma ci-dessous pour le raccordement électrique.

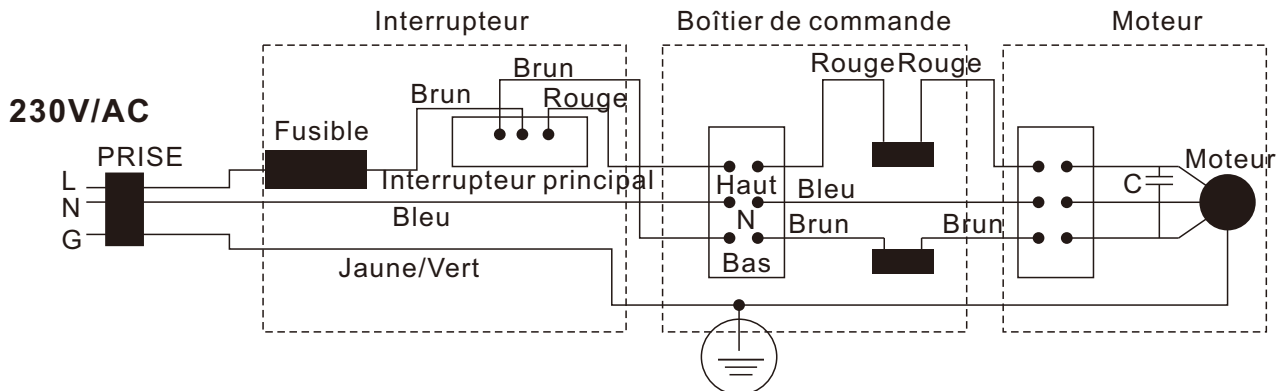

Si l'écran électrique est actionné à l'aide d'une télécommande, veuillez vous reporter au schéma ci-dessous pour le raccordement électrique.

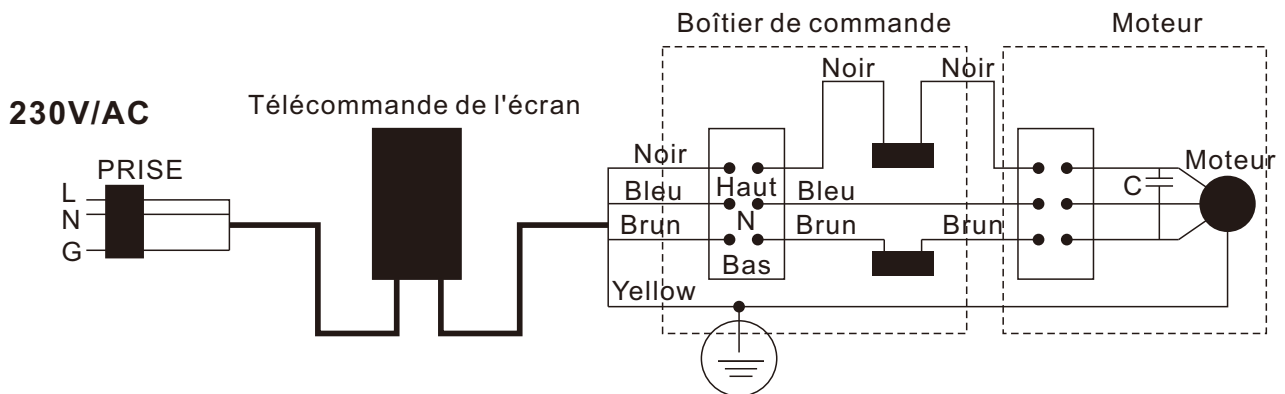

1. RÉGLER L'INTERRUPTEUR DE FIN DE COURSE

Réglez la position des deux fins de course, reportez-vous à l'image ci-dessous :

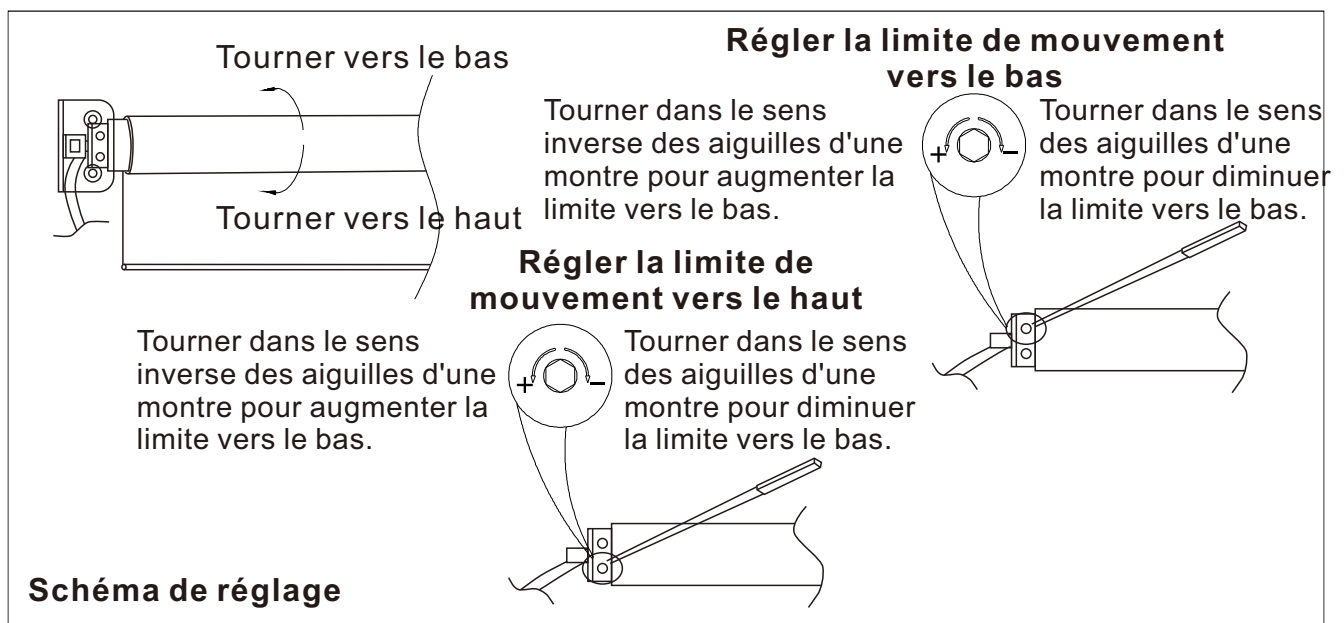

2. Informations utiles

- a. L'écran doit être branché à une alimentation électrique appropriée, qui peut être de 220 V/50 Hz, 230 V/50 Hz ou 110 V/60 Hz, 120 V/60 Hz, mais la puissance du moteur doit être identique à la tension et à la fréquence locales.
- b. L'écran peut être utilisé avec ou sans télécommande. Le système de télécommande peut être de type radio ou infrarouge.
- c. Normalement, un moteur synchronisé est installé à l'intérieur du boîtier, mais un moteur tubulaire est également disponible pour les besoins particuliers.
- d. Si votre modèle ne comprend pas de télécommande, vous pouvez le configurer directement sur le panneau de commande de l'écran. Il suffit d'appuyer sur le bouton « Haut/Bas/Arrêt ».

Lorsque la toile de l'écran remonte et revient dans le boîtier ou que le bord noir supérieur est complètement détaché, l'écran s'arrête automatiquement.

L'écran peut également s'arrêter à n'importe quelle position souhaitée.

Vielen Dank, dass Sie sich für unsere Bildschirme entschieden haben.

Alle Bildschirme wurden vor der Auslieferung strengen Qualitätskontrollen unterzogen. Lesen Sie diese Anleitung sorgfältig durch, um eine ordnungsgemäße Verwendung sicherzustellen.

ACHTUNG: Die Installation des Bildschirms ist wichtig. Die elektrischen Anschlüsse und die Einstellung der Endschalter dürfen nur von qualifizierten Technikern vorgenommen werden.

WICHTIGE HINWEISE

- Dieses Gerät kann von Kindern ab 8 Jahren und darüber sowie von Personen mit verringerten physischen, sensorischen oder mentalen Fähigkeiten oder Mangel an Erfahrung und Wissen benutzt werden, wenn sie beaufsichtigt oder bezüglich des sicheren Gebrauchs des Gerätes unterwiesen wurden und die daraus resultierenden Gefahren verstehen.
- Kinder dürfen nicht mit dem Gerät spielen.
- Reinigung und Benutzer-Wartung dürfen nicht von Kindern ohne Beaufsichtigung durchgeführt werden.
- Wenn die Netzanschlussleitung dieses Gerätes beschädigt wird, muss sie durch den Hersteller oder seinen Kundendienst oder eine ähnlich qualifizierte Person ersetzt werden, um Gefährdungen zu vermeiden.
- Die Anzahl der Bemessungs-Betriebsspiele darf nicht überschritten werden.
- **WARNUNG:** Wichtige Sicherheitsanweisungen. Für die Sicherheit von Personen ist es wichtig, diese Anweisungen zu befolgen. Die Anweisungen sind aufzubewahren.
- Kindern nicht erlauben, mit ortsfesten Steuerungen zu spielen. Fernsteuerungen von Kindern fernhalten;
- Die Anlage ist häufig auf mangelhafte Balance oder auf Anzeichen von Verschleiß oder beschädigte Kabel und Federn, wenn zutreffend, zu überprüfen. Nicht verwenden, wenn eine Reparatur oder Einstellung erforderlich ist;
- Beim Betätigen von einem Schalter mit AUS-Voreinstellung ist darauf zu achten, dass andere Personen ferngehalten werden.
- Markise nicht betreiben, wenn Arbeiten wie z. B. Fensterputzen in der Nähe ausgeführt werden.
- Die Markise vom Versorgungsnetz trennen, wenn Arbeiten wie z. B. Fensterputzen in der Nähe durchgeführt werden.
- **WARNUNG:** Wichtige Sicherheitsanweisungen. Alle Montageanweisungen befolgen, da falsche Montage zu ernsthaften Verletzungen führen kann.
- Bevor der Antrieb installiert wird, sind alle nicht benötigten Leitungen zu entfernen und jegliche Einrichtungen, die nicht für eine Betätigung mit Kraftantrieb benötigt werden, außer Betrieb zu setzen;
- Der Schalter mit AUS-Voreinstellung ist in Sichtweite des Gerätes anzubringen, aber von sich bewegenden Teilen entfernt. Er muss in einer Höhe von über 1,5 m installiert werden und darf nicht öffentlich zugänglich sein;

- **WARNUNG:** Der Antrieb muss während der Reinigung, Wartung und beim Austausch von Teilen von der Stromversorgung getrennt werden.
- Die Netzanschlussleitung dieses Antriebs darf nur durch eine Anschlussleitung desselben Typs ersetzt werden, die vom Hersteller des Antriebs geliefert wird.
- $LpA \leq 70 \text{ dB(A)}$.
- Kinder dürfen sich während der Installation nicht in der Nähe des Geräts aufhalten.

Technische Spezifikationen

Bezeichnung des Laufwerks:

Fernbedienung:

Maximale Übertragungsleistung: 2.263mW(3.547dBm)

Frequenzband der Übertragung: 433.92mHz

Motor:

Leistung: 25W

Geschwindigkeit: 15U/Min

Leistung im Aus-Zustand	P_o	[N/A]	W
Leistung im Bereitschaftszustand	P_{so}	0.50	W
Stromsparfunktion	[ja]		

MOTORISIERTE LEINWAND

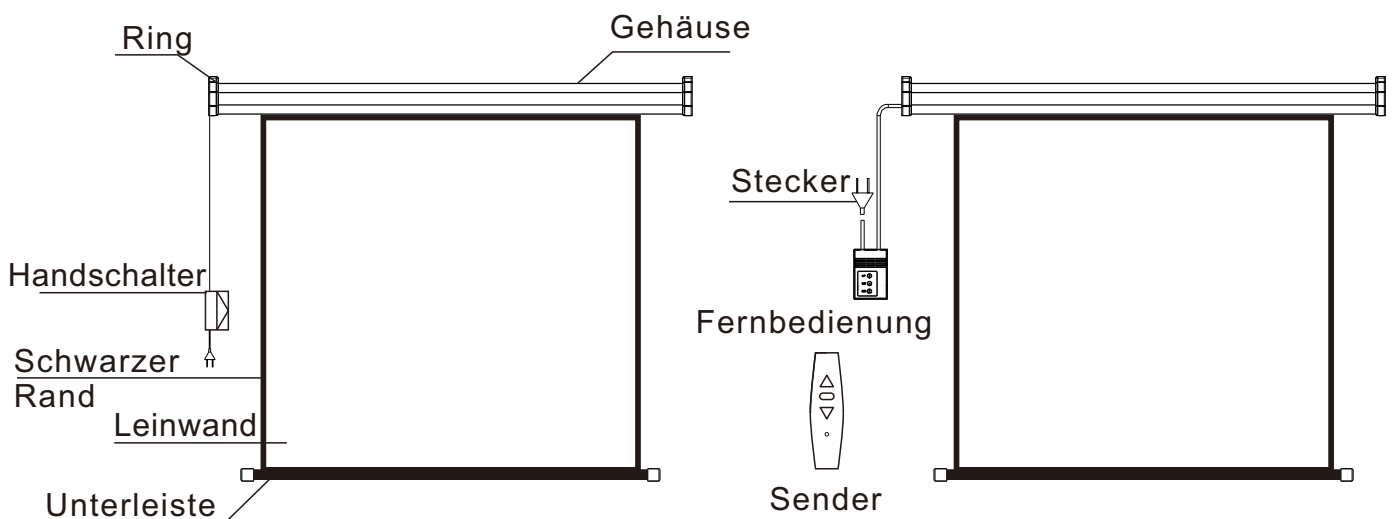

Installation

Wenn die elektrische Leinwand über einen Handschalter bedient wird, beachten Sie bitte die folgende Abbildung für den elektrischen Anschluss.

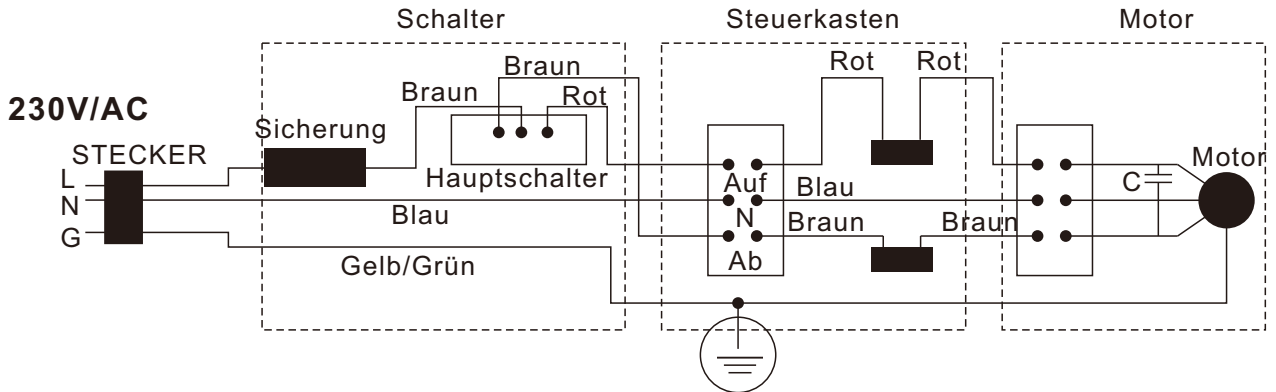

Wenn die elektrische Leinwand über eine Fernbedienung bedient wird, beachten Sie bitte die folgende Abbildung für den elektrischen Anschluss.

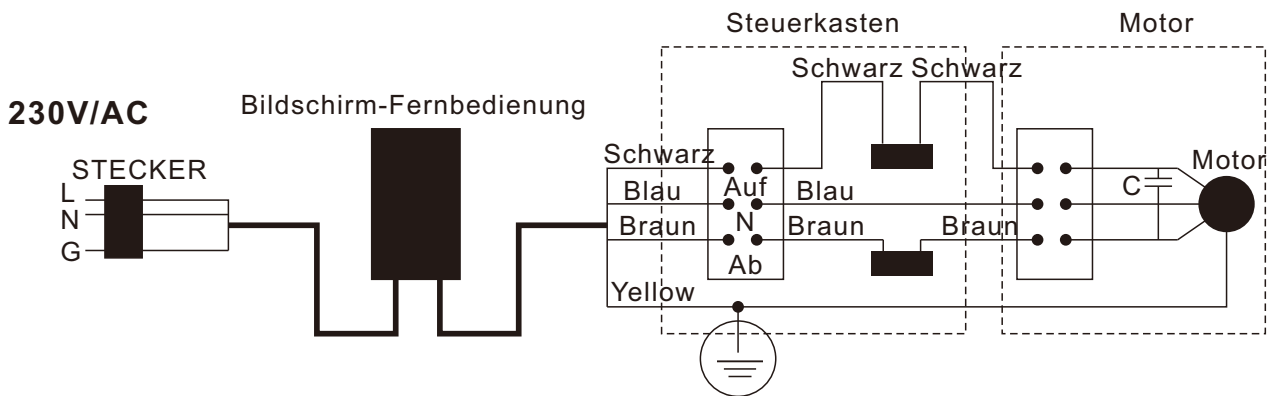

1. ENDSCHALTER EINSTELLEN

Stellen Sie die Position für die beiden Endlagen ein, siehe Abbildung unten:

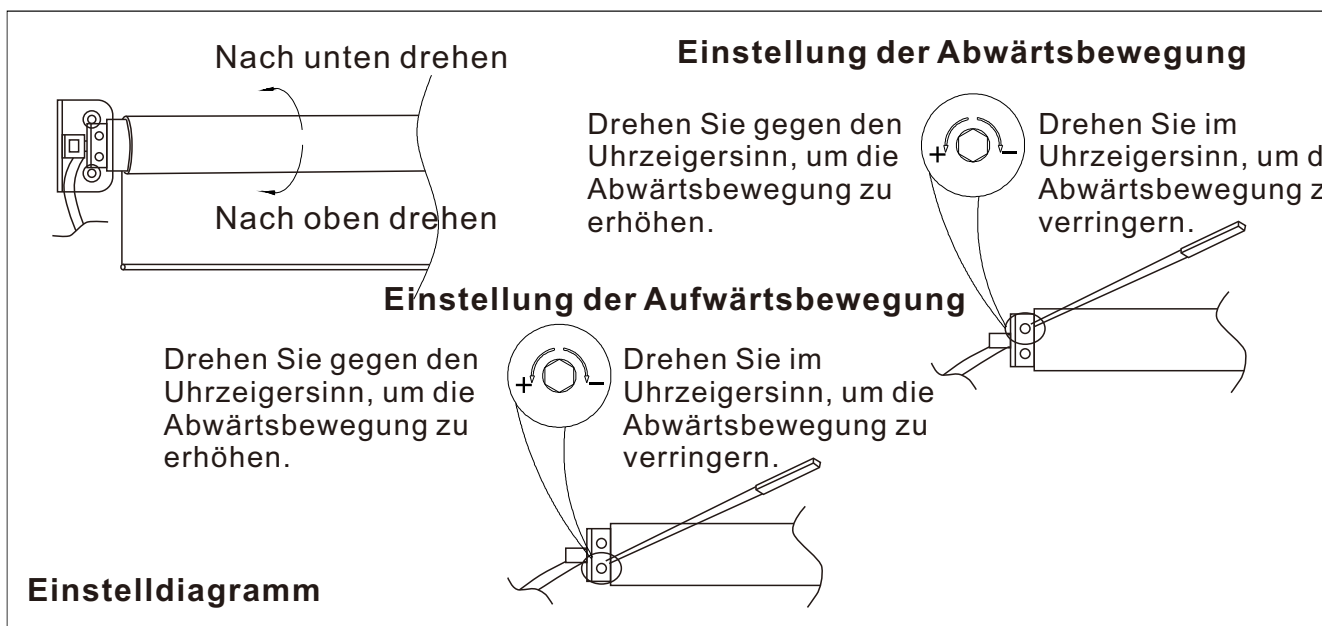

2. Nützliche Informationen

- a. Der Bildschirm sollte an eine geeignete Stromversorgung angeschlossen werden, dies kann 220 V/50 Hz, 230 V/50 Hz oder 110 V/60 Hz, 120 V/60 Hz sein, aber die Leistung des Motors muss mit der örtlichen Spannung und Frequenz übereinstimmen.
- b. Der Bildschirm kann mit oder ohne Fernbedienung verwendet werden. Das Fernbedienungssystem kann ein Funk- oder Infrarotsystem sein.
- c. Normalerweise ist ein Synchronmotor im Gehäuse installiert, aber für spezielle Anforderungen ist auch ein Rohrmotor erhältlich.
- d. Wenn Ihr Modell keine Fernbedienung enthält, können Sie es direkt über das Bedienfeld am Bildschirm konfigurieren. Drücken Sie einfach die Taste „Auf/Ab/Stopp“.

Wenn das Bildschirmtuch angehoben wird und in das Gehäuse zurückkehrt oder der obere schwarze Rand vollständig gelöst ist, stoppt der Bildschirm automatisch.

Der Bildschirm kann auch an jeder gewünschten Position angehalten werden.

Gracias por elegir nuestras pantallas.

Todas las pantallas han superado estrictas inspecciones de calidad antes de su entrega. Lea atentamente este manual para garantizar un uso adecuado.

ATENCIÓN: La instalación de la pantalla es importante, las conexiones eléctricas y la configuración de los interruptores de límite deben ser realizadas únicamente por ingenieros cualificados.

INSTRUCCIONES IMPORTANTES

- Este aparato puede ser utilizado por niños a partir de 8 años y personas con capacidades físicas, sensoriales o mentales reducidas o falta de experiencia y conocimiento si han recibido supervisión o instrucciones sobre el uso seguro del aparato y comprenden los riesgos involucrados.
- Los niños no deben jugar con el aparato.
- La limpieza y el mantenimiento por parte del usuario no deben ser realizados por niños sin supervisión.
- Si el cable de alimentación está dañado, debe ser reemplazado por el fabricante, su agente de servicio o personas con calificación similar para evitar un peligro.
- No se debe exceder el número nominal de ciclos de operación.
- **ADVERTENCIA:** Instrucciones importantes de seguridad. Es importante para la seguridad de las personas seguir estas instrucciones. Guarde estas instrucciones.
- No permita que los niños jueguen con los controles fijos. Mantenga los controles remotos fuera del alcance de los niños;
- Examine frecuentemente la instalación para detectar desequilibrios y signos de desgaste o daños en cables, resortes y fijaciones. No use si es necesario reparar o ajustar;
- Al operar un interruptor con sesgo apagado, asegúrese de que otras personas se mantengan alejadas;
- No opere cuando se esté realizando mantenimiento, como limpieza de ventanas, en las cercanías.
- Desconecte el accionamiento de la alimentación o apague los controles automáticos cuando se esté realizando mantenimiento, como limpieza de ventanas, en las cercanías.
- **ADVERTENCIA:** Instrucciones importantes de seguridad. Siga todas las instrucciones ya que una instalación incorrecta puede causar lesiones graves.
- Antes de instalar el accionamiento, retire cualquier cable o componente innecesario y desactive cualquier equipo que no sea necesario para la operación con energía;
- El elemento actuador de un interruptor con resorte debe ubicarse a la vista directa de la parte accionada pero alejado de las partes móviles. Debe instalarse a una altura mínima de 1,5 m y no ser accesible al público;
- **ADVERTENCIA:** El accionamiento debe desconectarse de su fuente de alimentación durante la limpieza, el mantenimiento y al reemplazar piezas.

- El cable de alimentación de esta unidad solo puede ser reemplazado por el mismo tipo de cable suministrado por el fabricante de la unidad.
- $L_pA \leq 70$ dB(A).
- Los niños no deben estar cerca del aparato durante la fase de instalación.

Especificaciones técnicas

Designación de la unidad:

Control remoto:

Potencia máxima de transmisión: 2.263mW(3.547dBm)

Banda de frecuencia de transmisión: 433.92mHz

Motor:

Potencia: 25W

Velocidad: 15R/MIN

Consumo en modo apagado	P_o	[N/A]	W
Consumo en modo de espera	P_{so}	0.50	W
Función de gestión de energía	[sí]		

PANTALLA MOTORIZADA

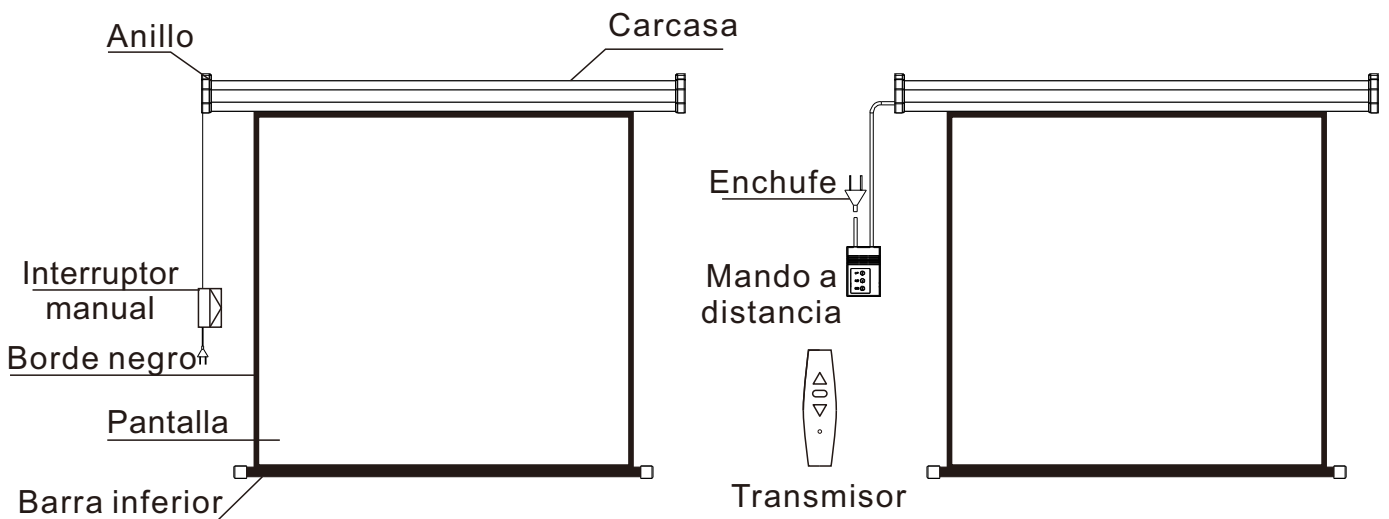

Instalación

Si la pantalla eléctrica se acciona mediante un interruptor manual, consulte el siguiente diagrama para la conexión eléctrica.

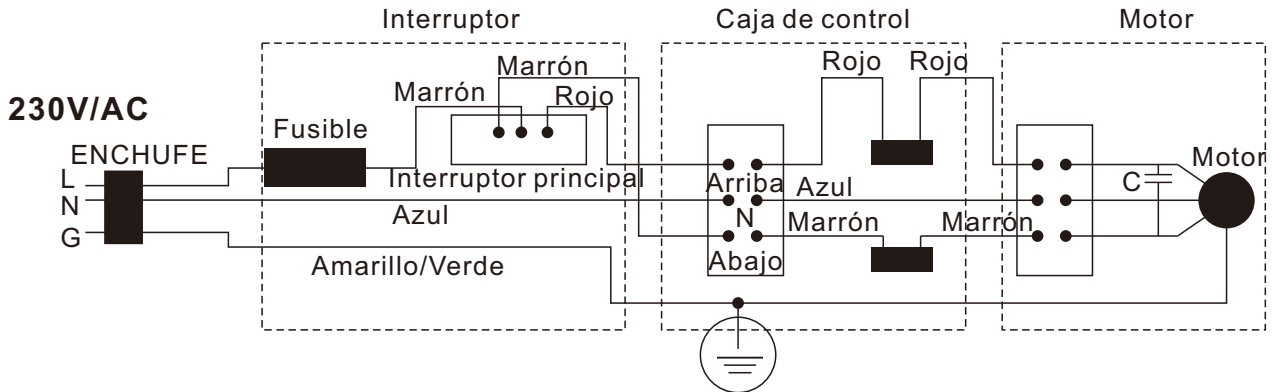

Si la pantalla eléctrica se acciona mediante un mando a distancia, consulte el siguiente diagrama para la conexión eléctrica.

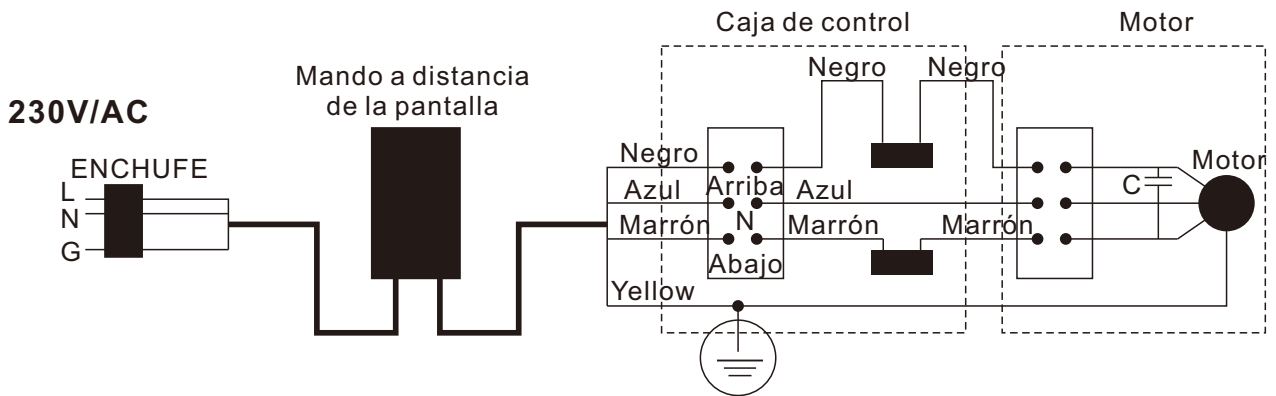

1. AJUSTAR EL INTERRUPTOR DE LÍMITE

Ajuste la posición de los dos límites de recorrido, consulte la imagen siguiente:

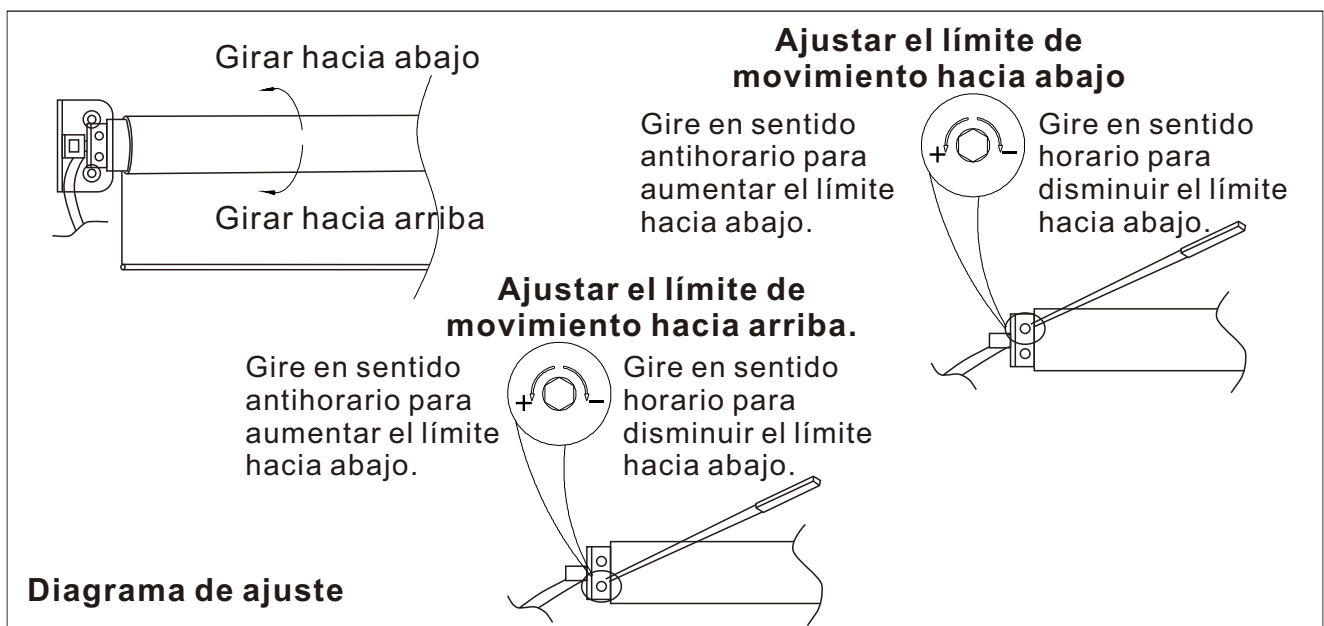

2. Información útil

- a. La pantalla debe conectarse a una fuente de alimentación adecuada, que puede ser de 220 V/50 Hz, 230 V/50 Hz o 110 V/60 Hz, 120 V/60 Hz, pero la potencia del motor debe ser la misma que la tensión y frecuencia locales.
- b. La pantalla se puede utilizar con o sin el mando a distancia. El sistema de control remoto puede ser de tipo radio o infrarrojos.
- c. Normalmente se instala un motor sincronizado dentro de la carcasa, pero también hay disponible un motor tubular para requisitos especiales.
- d. Si su modelo no incluye un mando a distancia, puede configurarlo directamente en el panel de control de la pantalla. Simplemente pulse el botón «Arriba/Abajo/Parar».

Cuando la tela de la pantalla se eleva y vuelve a la carcasa o el borde negro superior se separa completamente, la pantalla se detiene automáticamente.

La pantalla también puede detenerse en cualquier posición que desee.

Obrigado por escolher os nossos ecrãs.

Todos os ecrãs passaram por rigorosas inspeções de qualidade antes da entrega. Leia este manual com atenção para garantir a utilização correta.

ATENÇÃO: A instalação do ecrã é importante, as ligações elétricas e a configuração dos interruptores de limite devem ser realizadas apenas por engenheiros qualificados.

INSTRUÇÕES IMPORTANTES

- Este aparelho pode ser usado por crianças a partir de 8 anos de idade e por pessoas com capacidades físicas, sensoriais ou mentais reduzidas ou falta de experiência e conhecimento, desde que tenham recebido supervisão ou instruções sobre o uso seguro do aparelho e compreendam os riscos envolvidos.
- Crianças não devem brincar com o aparelho.
- A limpeza e a manutenção pelo usuário não devem ser realizadas por crianças sem supervisão.
- Se o cabo de alimentação estiver danificado, ele deve ser substituído pelo fabricante, seu agente de serviço ou pessoas com qualificação semelhante para evitar riscos.
- O número nominal de ciclos de operação não deve ser excedido.
- **ADVERTÊNCIA:** Instruções importantes de segurança. É importante para a segurança das pessoas seguir estas instruções. Guarde estas instruções.
- Não permita que crianças brinquem com os controles fixos. Mantenha os controles remotos fora do alcance das crianças;
- Examine frequentemente a instalação para desequilíbrio e sinais de desgaste ou danos nos cabos, molas e fixações. Não utilize se for necessário reparo ou ajuste;
- Ao operar um interruptor com viés desligado, certifique-se de que outras pessoas estejam afastadas;
- Não opere quando manutenção, como limpeza de janelas, estiver sendo realizada nas proximidades.
- Desconecte o acionamento da alimentação ou desligue os controles automáticos quando manutenção, como limpeza de janelas, estiver sendo realizada nas proximidades.
- **ADVERTÊNCIA:** Instruções importantes de segurança. Siga todas as instruções, pois a instalação incorreta pode causar ferimentos graves.
- Antes de instalar o acionamento, remova quaisquer cabos ou componentes desnecessários e desative qualquer equipamento que não seja necessário para a operação com energia;
- O elemento atuador de um interruptor com retorno por mola deve estar localizado à vista direta da parte acionada, mas afastado de partes móveis. Deve ser instalado a uma altura mínima de 1,5 m e não acessível ao público;
- **ADVERTÊNCIA:** O acionamento deve ser desconectado da fonte de energia durante a limpeza, manutenção e ao substituir peças.

- O cabo de alimentação deste drive só pode ser substituído pelo mesmo tipo de cabo fornecido pelo fabricante do drive.
- $LpA \leq 70$ dB(A).
- Crianças não devem estar próximas ao aparelho durante a fase de instalação.

Especificações Técnicas

Designação da unidade:

Controle remoto:

Potência máxima de transmissão: 2.263mW(3.547dBm)

Banda de frequência de transmissão: 433.92mHz

Motor:

Potência: 25W

Velocidade: 15R/MIN

Consumo em modo desligado	P_o	[N/A]	W
Consumo em modo de espera	P_{so}	0.50	W
Função de gestão de energia	[sim]		

TELA MOTORIZADA

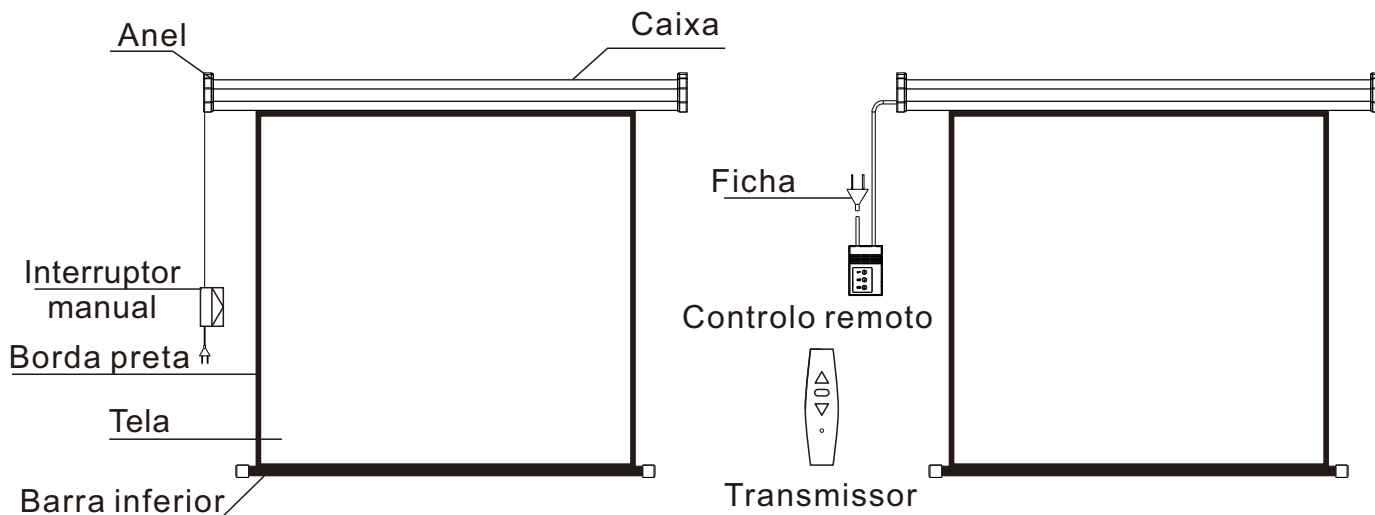

Instalação

Se a tela elétrica for operada através de um interruptor manual, consulte o diagrama abaixo para a ligação elétrica.

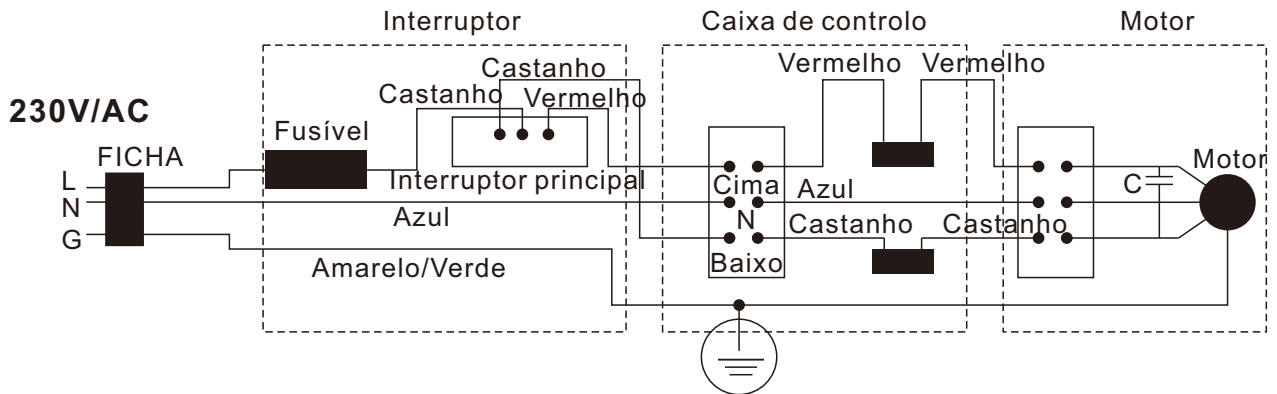

Se a tela elétrica for operada por um controlo remoto, consulte o diagrama abaixo para a ligação elétrica.

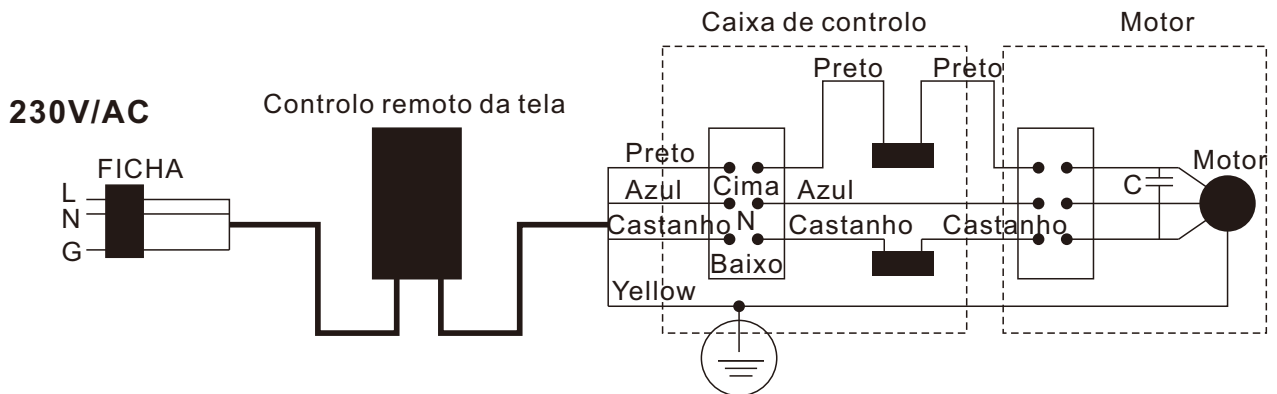

1. AJUSTAR O INTERRUPTOR DE LIMITE

Ajuste a posição para os dois limites de deslocamento, consulte a imagem abaixo:

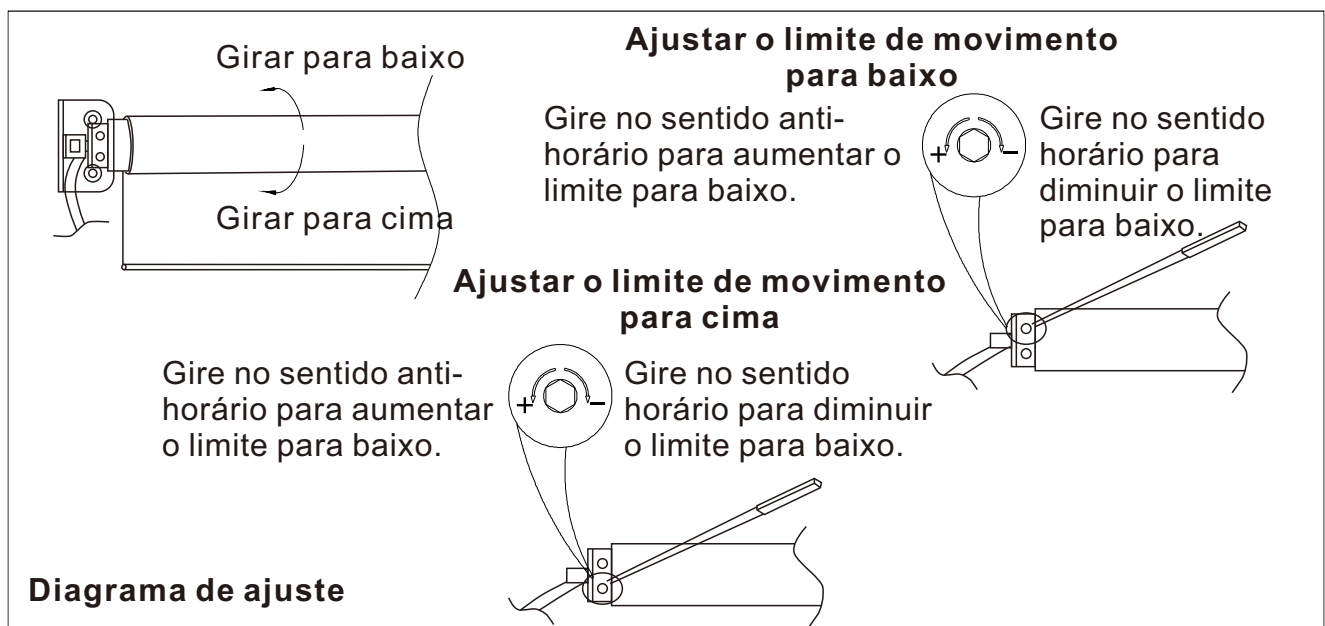

2. Informações úteis

- a. A tela deve ser ligada a uma fonte de alimentação adequada, que pode ser 220 V/50 Hz, 230 V/50 Hz ou 110 V/60 Hz, 120 V/60 Hz, mas a potência do motor deve ser igual à tensão e frequência locais.
- b. A tela pode ser usada com ou sem o controle remoto. O sistema de controle remoto pode ser do tipo rádio ou infravermelho.
- c. Normalmente, um motor sincronizado é instalado dentro da caixa, mas um motor tubular também está disponível para requisitos especiais.
- d. Se o seu modelo não incluir um controle remoto, pode configurá-lo diretamente no painel de controle da tela. Basta pressionar o botão “Para cima/Para baixo/Parar”.

Quando o tecido da tela sobe e retorna ao invólucro ou a borda preta superior está completamente destacada, a tela para automaticamente.

A tela também pode parar em qualquer posição que desejar.

Grazie per aver scelto i nostri schermi.

Tutti gli schermi sono stati sottoposti a rigorosi controlli di qualità prima della consegna. Leggere attentamente questo manuale per garantire un utilizzo corretto.

ATTENZIONE: l'installazione dello schermo è importante, i collegamenti elettrici e l'impostazione dei fincorsa devono essere eseguiti esclusivamente da tecnici qualificati.

ISTRUZIONI IMPORTANTI

- Questo apparecchio può essere utilizzato da bambini di età pari o superiore a 8 anni e da persone con capacità fisiche, sensoriali o mentali ridotte o mancanza di esperienza e conoscenza, se sono state supervisionate o istruite sull'uso sicuro dell'apparecchio e comprendono i rischi coinvolti.
- I bambini non devono giocare con l'apparecchio.
- La pulizia e la manutenzione da parte dell'utente non devono essere effettuate da bambini senza supervisione.
- Se il cavo di alimentazione è danneggiato, deve essere sostituito dal produttore, dal suo agente di assistenza o da persone con qualifiche simili per evitare pericoli.
- Il numero di cicli di funzionamento indicato non deve essere superato.
- **AVVERTENZA:** Importanti istruzioni di sicurezza. Per la sicurezza delle persone è importante seguire queste istruzioni. Conservare queste istruzioni.
- Non permettere ai bambini di giocare con i comandi fissi. Tenere i telecomandi lontano dai bambini;
- Controllare frequentemente l'installazione per squilibri e segni di usura o danni a cavi, molle e fissaggi. Non utilizzare se è necessaria una riparazione o una regolazione;
- Quando si aziona un interruttore disinserito, assicurarsi che altre persone siano tenute lontane;
- Non azionare durante la manutenzione, come la pulizia delle finestre, nelle vicinanze.
- Disconnettere l'alimentazione del motore o spegnere i comandi automatici durante la manutenzione, come la pulizia delle finestre, nelle vicinanze.
- **AVVERTENZA:** Importanti istruzioni di sicurezza. Seguire tutte le istruzioni poiché un'installazione errata può causare gravi lesioni.
- Prima di installare il motore, rimuovere eventuali cavi o componenti non necessari e disabilitare qualsiasi apparecchiatura non necessaria per il funzionamento alimentato;
- L'elemento di azionamento di un interruttore a riposo deve essere posizionato in vista diretta della parte azionata ma lontano dalle parti in movimento. Deve essere installato ad un'altezza minima di 1,5 m e non accessibile al pubblico;
- **AVVERTENZA:** Il motore deve essere scollegato dalla sua fonte di alimentazione durante la pulizia, la manutenzione e la sostituzione delle parti.
- Il cavo di alimentazione di questo motore può essere sostituito solo con lo stesso tipo di cavo fornito dal produttore del motore.

- $L_pA \leq 70$ dB(A).
- I bambini non devono trovarsi vicino all'apparecchio durante la fase di installazione.

Specifiche tecniche:

Designazione dell'unità:

Telecomando:

Potenza massima di trasmissione: 2.263mW(3.547dBm)

Banda di frequenza di trasmissione: 433.92mHz

Motore:

Potenza: 25W

Velocità: 15R/MIN

Potenza in modalità spenta	P_o	[N/A]	W
Potenza in modalità standby	P_{so}	0.50	W
Funzione di gestione dell'alimentazione	[si]		

SCHERMO MOTORIZZATO

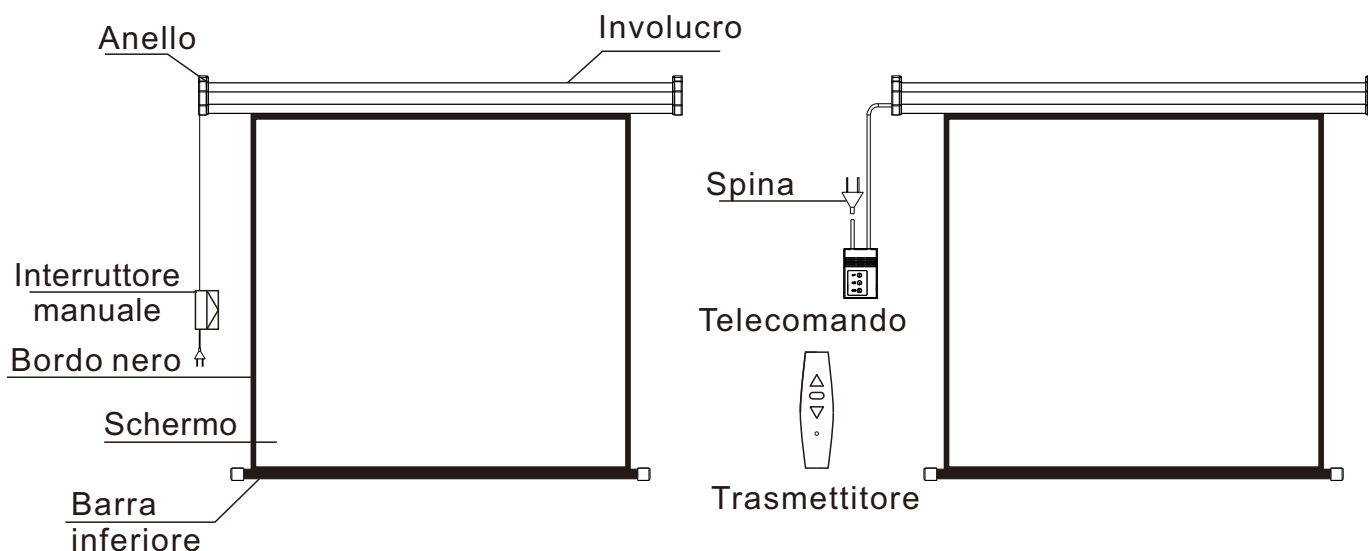

Installazione

Se lo schermo elettrico viene azionato tramite un interruttore manuale, fare riferimento allo schema sottostante per il collegamento elettrico.

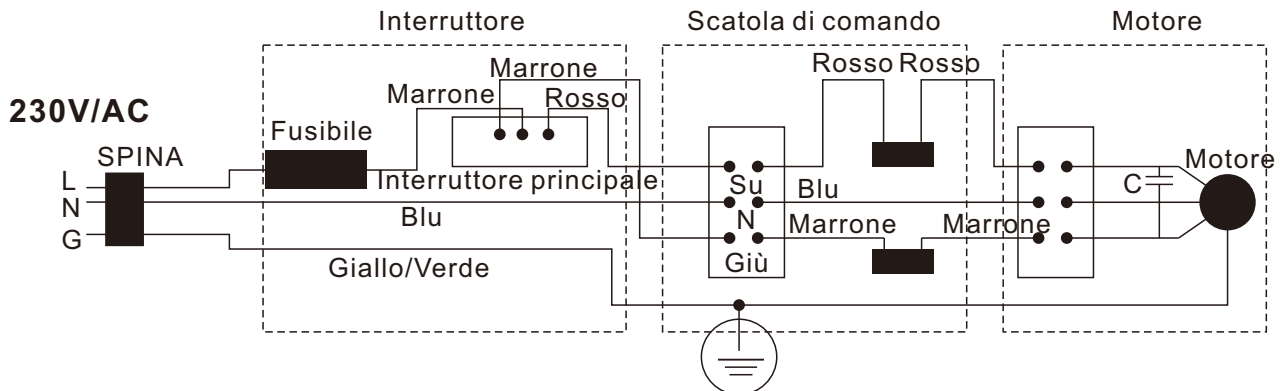

Se lo schermo elettrico è azionato tramite un telecomando, fare riferimento allo schema sottostante per il collegamento elettrico.

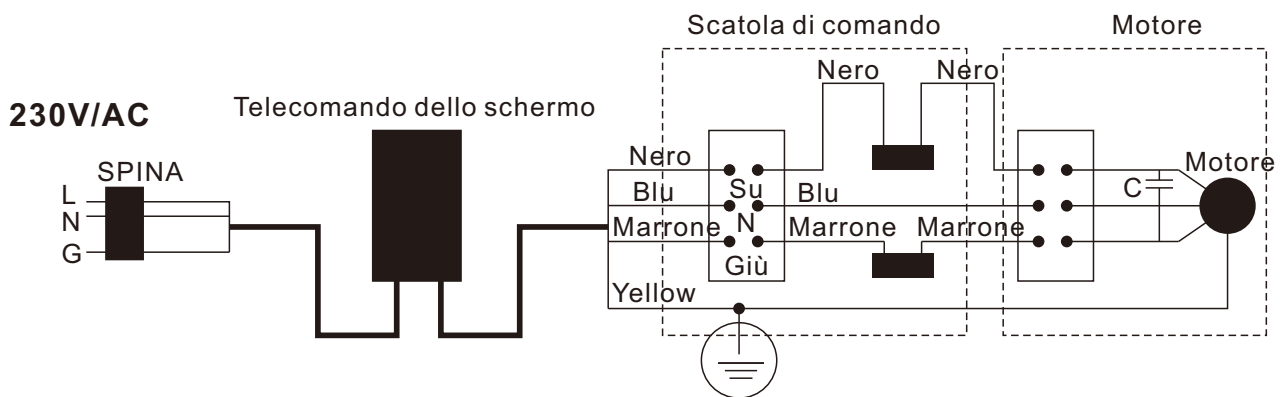

1. REGOLAZIONE DELL'INTERRUTTORE DI FINE CORSA

Regolare la posizione dei due interruttori di fine corsa, fare riferimento all'immagine sottostante:

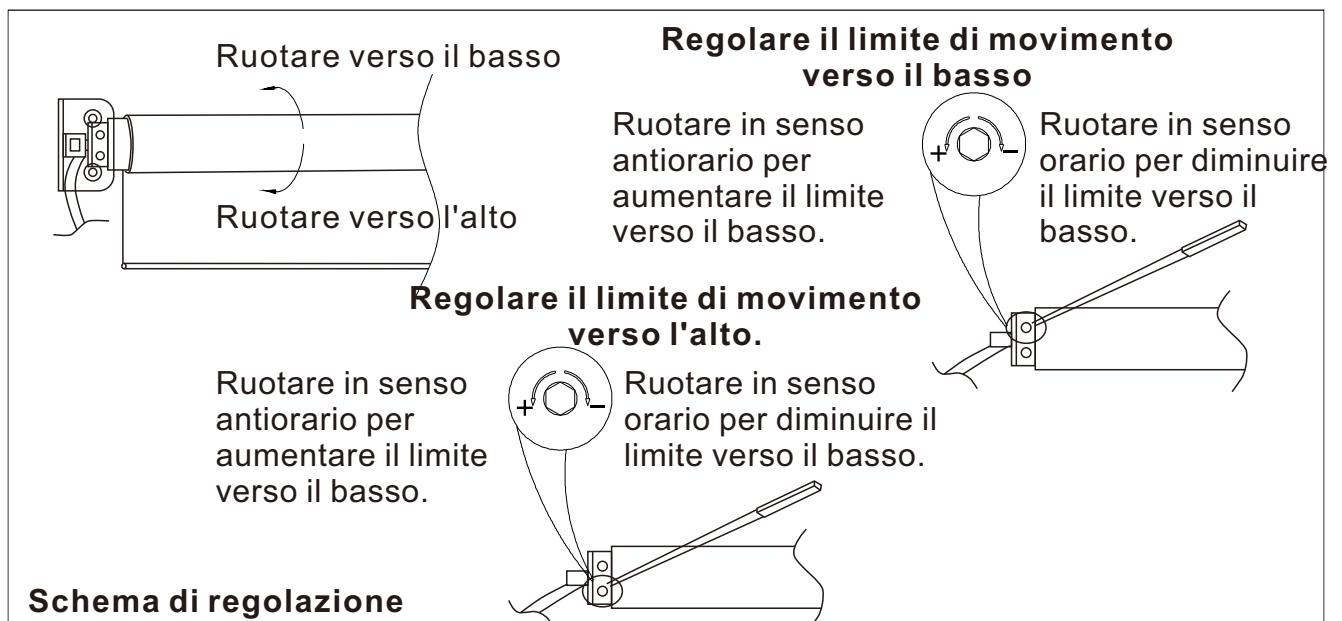

2. Informazioni utili

- a. Lo schermo deve essere collegato a un'alimentazione elettrica adeguata, che può essere 220 V/50 Hz, 230 V/50 Hz o 110 V/60 Hz, 120 V/60 Hz, ma la potenza del motore deve essere uguale alla tensione e alla frequenza locali.
- b. Lo schermo può essere utilizzato con o senza il telecomando. Il sistema di controllo remoto può essere di tipo radio o a infrarossi.
- c. Normalmente all'interno dell'alloggiamento è installato un motore sincronizzato, ma per esigenze particolari è disponibile anche un motore tubolare.
- d. Se il vostro modello non include un telecomando, potete configurarlo direttamente sul pannello di controllo dello schermo. È sufficiente premere il pulsante "Su/Giù/Stop".

Quando il tessuto dello schermo si solleva e ritorna nell'alloggiamento o il bordo nero superiore è completamente staccato, lo schermo si ferma automaticamente.

Lo schermo può anche fermarsi in qualsiasi posizione desideriate.

UK

If you have any questions, please contact our customer care center.

Our contact details are below:



0044-800-240-4004



enquiries@mhstar.co.uk

IMPORTER ADDRESS:

MH STAR UK LTD

Unit 27, Perivale Park,

Horsenden lane South

Perivale, UB6 7RH

MADE IN CHINA

ES

Si tiene alguna pregunta, comuníquese con nuestro Centro de Atención al Cliente.

Nuestros datos de contacto son los siguientes:



0034-931294512



atencioncliente@aosom.es

Importador/Fabricante/REP:

Spanish Aosom, S.L.

C/ Roc Gros, N° 15. 08550, Els Hostalets de Balenyà, Spain.

B66295775

atencioncliente@aosom.es

TEL: 931294512

HECHO EN CHINA

FR

Si vous avez la moindre question, veuillez contacter notre centre d'assistance à la clientèle.

Nos coordonnées sont les suivantes:



0033-1-84166106



aosom@mhfrance.fr

Importé par/Fabricant/REP:

MH France

2,rue Maurice Hartmann

92130Issy-les-Moulineaux

France

Fabriqué en Chine

PT

Se tiver alguma dúvida, por favor contacte o nosso Centro de Atendimento ao Cliente.

Os nossos dados de contacto são os seguintes:



0034-931294512



info@aosom.pt.

IMPORTADOR:

SPANISH AOSOM, S.L

C.ROC GROS N.15, 08550. ELS HOSTALETS DE BALENYÀ

TEL: 931294512 (SEG-SEX DAS 7:30H ÀS 16:30H)

INFO@AOSOM.PT

WWW.AOSOM.PT

DE

Wenn Sie Fragen haben, wenden Sie sich bitte an unser Kundendienstzentrum.

Unsere Kontaktdaten stehen unten:



0049-0(40)-87408465



service@aosom.de

Importeur/Hersteller/REP:

MH Handel GmbH

Wendenstraße 309

D-20537 Hamburg

Germany

IN CHINA HERGESTELLT

IT

In caso di dubbio, si prega di contattare il nostro centro assistenza clienti.

I nostri dettagli di contatto sono di seguito:



0039-0249471447



clienti@aosom.it

IMPORTATO DA/Produttore/REP:

AOSOM Italy srl

Centro Direzionale Milanofiori

Strada 1 Palazzo F1

20057 Assago (MI)

P.1.: 08567220960

FATTO IN CINA



FR

Cet appareil,
ses accessoires,
cordons et batteries
se recyclent

REPRISE
À LA LIVRAISON



OU

À DÉPOSER
EN MAGASIN



OU

À DÉPOSER
EN DÉCHÈTERIE



Points de collecte sur www.quefairedemesdechets.fr
Privilégiez la réparation ou le don de votre appareil !

Aosom