

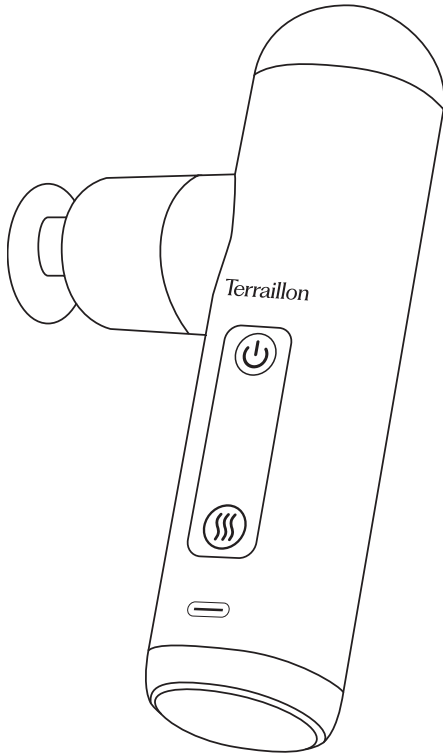

MANUEL D'UTILISATION – INSTRUCTION MANUAL

MINI MASSAGER



Terraillon®

www.terraillon.com

CE



Points de collecte sur www.quefairedemesdechets.fr
Privilégiez la réparation ou le don de votre appareil !

MINI MASSAGER

FR	Pistolet de massage NOTICE D'UTILISATION	4
EN	Massage gun USER MANUAL	10
DE	Massagepistole BEDIENUNGSANLEITUNG	16
NL	Massagepistool GEBRUIKSAANWIJZING	22
IT	Pistola per massaggi LIBRETTO DI ISTRUZIONI	28
ES	Pistola de masaje INSTRUCCIONES DE USO	34
SV	Massagepistol BRUKSANVISNING	40

Cher(e) client(e),

Merci d'avoir acheté le Mini Massager. Veuillez lire les instructions avant d'utiliser l'appareil de massage, car ce manuel contient des informations supplémentaires, notamment des consignes de sécurité et des avertissements.

Si vous rencontrez des difficultés ou si vous avez besoin de plus d'informations, vous trouverez notre centre d'aide en scannant le QR code. Si vous ne trouvez pas la réponse à votre question, vous pouvez également contacter notre Service Après-Vente : support.fr@terraillon.com



CLAUSE DE NON-RESPONSABILITÉ

ATTENTION

Si vous présentez les affections ou problèmes de santé suivants, veuillez consulter votre médecin avant utilisation.

1. Grossesse, diabète, y compris complications telles que neuropathie et lésions rétinienues.
2. Utilisation d'un stimulateur cardiaque (pacemaker), chirurgie récente, épilepsie ou migraines, protrusion des disques intervertébraux lombaires et déplacement antérieur des vertèbres osseuses.
3. Chirurgie de remplacement d'articulation récente, mise en place de dispositif intra-utérin, implants métalliques et autres dispositifs.



AVERTISSEMENT : consultez un médecin avant d'utiliser ce produit pour réduire le risque de blessure.

PRÉCAUTIONS

1. Les mineurs ne sont pas autorisés à utiliser ce produit. Ce produit n'est pas un jouet, veuillez le ranger hors de portée des enfants.
2. N'immergez pas ce produit dans l'eau. Si le produit tombe dans l'eau, faites-le inspecter rapidement.
3. Ne placez pas le produit à proximité d'une source de feu ou dans le feu.
4. N'utilisez pas le pistolet de massage sur la tête, près du cœur ou sur les parties génitales.
5. N'utilisez pas le pistolet de massage sur les os et les articulations. Le pistolet de massage est conçu pour une utilisation sur les tissus mous.
6. Ne laissez pas tomber le produit intentionnellement.
7. Ne retirez pas les vis et n'essayez pas de démonter le produit.
8. Il est interdit de remplacer ou de compléter un traitement médical par l'appareil. Si vous ressentez une douleur ou si vous recevez un traitement, veuillez consulter votre médecin avant d'utiliser cet appareil.
9. Ne placez pas les doigts, les cheveux ou d'autres parties du corps près de l'axe et de l'arrière de la tête de massage pour éviter les blessures par écrasement.
10. Si l'équipement est endommagé, cessez immédiatement de l'utiliser.
11. Ne placez pas les doigts, les cheveux ou d'autres parties du corps près de l'axe ou de l'arrière du pistolet de massage pour éviter toute blessure.

CONTENU DU COFFRET



PRÉSENTATION DU PRODUIT

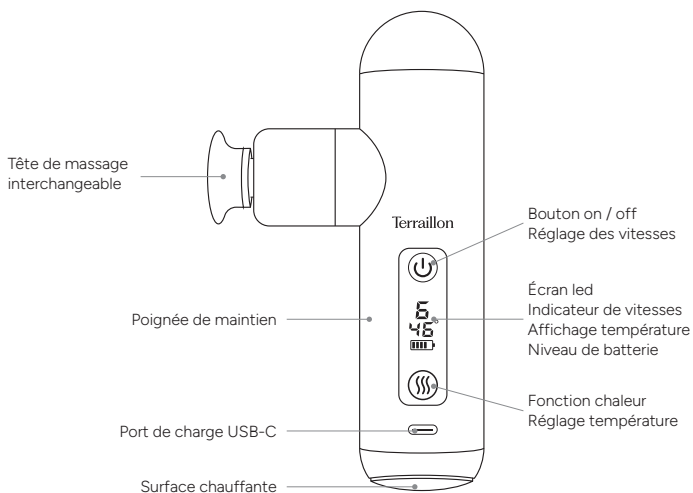

EMBOUTS DE MASSAGE



- **Tête plate** : convient à la relaxation et au modelage de différents groupes musculaires, en particulier la ceinture abdominale, les muscles pectoraux ou même les biceps et les triceps suraux (jambes).



- **Tête sphérique** : convient à la relaxation de grands groupes musculaires, y compris vos bras, votre taille, votre dos, vos fesses et vos cuisses.



- **Tête conique** : adaptée aux sessions de récupération après impact sur les tissus profonds. Idéal pour cibler les points de déclenchement et les petites zones spécifiques, telles que la plante des pieds, la paume des mains, le talon d'Achille et les muscles rhomboïdes du dos.



- **Tête en forme de U** : convient aux muscles trapèzes, aux zones autour du tendon d'Achille, au muscle de la cheville et aux muscles du mollet.

Pour des conseils de programmes plus spécifiques, vous trouverez un article les détaillant dans notre centre d'aide en scannant le QR code.



CHARGEMENT DU PRODUIT

IMPORTANT : vous devez recharger l'appareil de massage avant la première utilisation et s'il n'a pas été utilisé pendant plus de 12 mois. Pour être rechargé, le pistolet de massage doit être éteint.

1. Utilisez le câble USB-C fourni avec cet appareil de massage.
2. Branchez la fiche USB-C sur le port de charge USB-C.
3. Connectez la prise USB à un adaptateur secteur.
4. Pendant la charge, l'indicateur clignote en indiquant le niveau de la charge actuelle. Lorsque la batterie est totalement rechargée, l'indicateur de batterie est plein et fixe. La durée de la charge est d'environ 3 heures.

L'autonomie de la batterie est au maximum de 5 heures. Cette durée varie selon les programmes et l'utilisation.

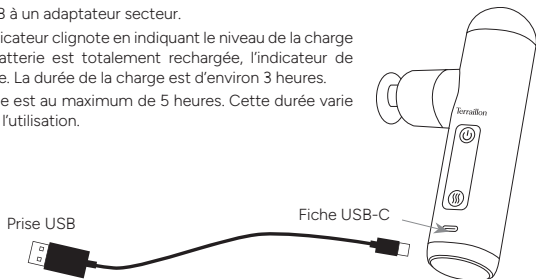

VÉRIFICATION DU NIVEAU DE BATTERIE :

• Le niveau de charge de la batterie est visible dès lors que le produit est allumé.



• La batterie est déchargée : un signal rouge lumineux indique que la batterie doit être rechargée.



• La batterie est en charge : le niveau de batterie clignote sur l'écran led en fonction de la progression de la charge.



• La batterie est chargée : le symbole de la batterie est complet.

**Consignes de sécurité pour le chargement et la sauvegarde de la batterie lithium du produit :**

- Pour votre sécurité, utilisez toujours un chargeur/adaptateur d'entrée 5 V (la tension d'entrée du Mini Massager étant de 5 V CC 1 A).
- Sélectionner un chargeur qualifié auprès d'un fabricant réputé. Il doit être certifié et en bon état.
- N'UTILISEZ PAS d'adaptateur USB à chargement rapide, car cela pourrait endommager le produit.
- Chargez le produit uniquement à des températures ambiantes comprises entre 10 °C/40 °F et 40 °C/104 °F.
- Ne chauffez pas l'appareil au-delà de 70 °C/158 °F. Ne pas jeter au feu.
- Tenez-le à l'abri de la lumière directe du soleil.
- Éteignez le produit après utilisation.

REMARQUES :

Nous déclinons toute responsabilité en cas d'utilisation incorrecte du produit, par exemple en cas d'utilisation d'une tension supérieure à celle indiquée.

Une mauvaise utilisation peut entraîner des blessures graves ou des pertes matérielles.

Dans des cas extrêmes, l'utilisation incorrecte d'une batterie au lithium peut entraîner une explosion, générer de la chaleur, un incendie ou un dégagement de fumée.

UTILISATION DU PRODUIT**MISE EN PLACE DES EMBOUTS DE MASSAGE :**

1. Placez la tête de massage plate à l'extrémité du pistolet et clipsez-la.
2. Les embouts en silicone : tête sphérique, tête conique, tête en forme de U se clipent directement sur la tête plate.

Pour changer la tête de massage, le pistolet doit être éteint.

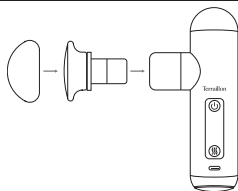
**MISE EN MARCHÉ / ARRÊT :**

Mettez ensuite le pistolet sous tension pour commencer le massage .

1. Appuyez pendant **3 secondes** sur le bouton Marche/Arrêt (⏻) du pistolet de massage pour le démar- rer. Le massage démarre à la vitesse la plus lente.

Le pistolet de massage s'éteint automatiquement après chaque séance de 15 minutes . Si vous souhaitez continuer votre massage, vous pouvez redémarrer l'appareil .

2. Si vous souhaitez arrêter la session avant la minuterie de 15 minutes, appuyez de nouveau **3 secondes** sur la touche Marche/Arrêt (⏻).

SÉLECTION DE LA VITESSE :

Le Mini Massager possède 6 vitesses de massage.

Appuyez brièvement sur le bouton vitesse Marche/ Arrêt  pour modifier l'intensité.

Chaque pression augmente la vitesse de 1.

L'intensité sélectionnée s'affichera alors sur l'écran led de l'appareil.

UTILISATION DE LA SURFACE CHAUFFANTE :

Pour utiliser la surface chauffante, le Mini Massager doit être en Marche.

1. Appuyez 3 secondes sur le bouton surface chauffante  pour démarrer le programme. La surface chauffante met environ 1 minute à atteindre la température du programme sélectionné.

Le mini Massager dispose de 3 programmes chauffants :

1 : température à 38°C - affichage sur écran led + lumière verte

2 : température à 42°C - affichage sur écran led + lumière bleu

3 : température à 46°C - affichage sur écran led + lumière rouge

Appuyez brièvement sur le bouton surface chauffante  pour changer de programme.

La fonction chauffante s'arrête après 15 minutes de fonctionnement (la minuterie s'initialise au démarrage de l'appareil).

2. Si vous souhaitez arrêter la fonction chauffante en cours d'utilisation, appuyez 3 secondes sur le bouton surface chauffante .

L'appareil s'arrêtera également.

FAQ

- Pourquoi Mini Massager ne s'allume-t-il pas ?

Si le Mini Massager ne s'allume pas, assurez-vous que la batterie est complètement chargée.

- Pourquoi Mini Massager ne charge-t-il pas ?

Si le Mini Massager ne se charge pas, assurez-vous que chaque extrémité du câble de chargement est bien fixée au pistolet de massage et à la source d'alimentation. Vérifiez que la prise murale fonctionne correctement. Si vous utilisez un port USB d'ordinateur, assurez-vous que l'ordinateur est sous tension.

CARACTÉRISTIQUES TECHNIQUES

Nom du produit	Mini Massager	Temps de charge	3 heures
Capacité de la batterie	1800 mAh	Interface de chargement	USB-C
Mode vibration	6 niveaux	Temps d'utilisation	3-5 heures
Rapidité	800 tr/min 1 300 tr/min 1 800 tr/min 2 300 tr/min 2 800 tr/min 3 200 tr/min	Puissance nominale	13,3 W
Température programmes chauffants	38°C, 42°C, 46°C	Taille du produit	90 x 40 x 155 mm
		Poids	400 g
		Décibels	45 - 50 dB
		Excursion	6,5 mm

UTILISATION ET ENTRETIEN

Pour réduire le risque de panne, de choc électrique, de blessure, d'incendie et de dommage à l'équipement, veuillez lire toutes les instructions et avertissements de ce manuel.

1. Ne jetez pas, ne rangez pas et n'utilisez pas l'appareil de massage à proximité ou dans un feu ou une flamme nue.
2. Ne retirez pas les vis et n'essayez pas de démonter l'appareil de massage.
3. Veuillez consulter votre médecin avant utilisation. Cet appareil de massage n'est pas destiné à remplacer ou à compléter les traitements médicaux prescrits.

GARANTIE

Ce produit est garanti contre tout défaut de matériaux et de fabrication. Cette garantie ne couvre pas les dommages résultant d'accidents, d'une mauvaise utilisation ou de négligence. Si vous avez une réclamation, contactez d'abord le magasin où vous avez effectué votre achat.

PROTECTION DE L'ENVIRONNEMENT



Lorsque le produit n'est plus utilisable, veuillez le déposer dans un point de collecte pour le recyclage des déchets d'équipements électriques et électroniques.

Dear Customer,

Thank you for purchasing the Mini Massager Please read the instructions before using the massager as this manual provides additional information including safety precautions and warnings.

If you have any difficulties or need more information, you can find our help centre by scanning the QR code. If you cannot find the answer to your question, you can also contact our After Sales Service: support.uk@terraillon.com



DISCLAIMER

CAUTION

If you have the following conditions or any health issues, please consult with your doctor before use.

1. Pregnancy, diabetes including complications such as neuropathy and retinal damage.
2. Use of cardiac pacemaker, recent surgery, epilepsy or migraines, protrusion of lumbar intervertebral discs and anterior displacement of bone vertebrae.
3. Recent joint replacement surgery, intrauterine device placement, metal implants and other concerns of the body.



WARNING: consult doctor before using this product to reduce the risk of injury.

PRECAUTIONS

1. Minors are not allowed to use this product. This product is not a toy, please store it out of reach of children.
2. Do not immerse the product in water. If the product falls into the water, please submit it for inspection in time.
3. Do not place the product near the fire source or into the fire.
4. Do not use the gun massager on the head, near the heart or on the genitals.
5. Do not use the gun massager on the bones and joints. The massager is designed for use on soft tissues.
6. Do not drop the product intentionally.
7. Do not remove screws or attempt to disassemble the product.
8. It is forbidden to replace or supplement medical treatment with the device, if you feel pain or are receiving treatment, please consult before using the device your doctor.
9. Do not put fingers, hair or other parts of the body near the axis and back of the massage head to avoid crushing injuries.
10. If the equipment is damaged, stop operation immediately.
11. Do not place fingers, hair or other body parts near the axis or back of the massager to prevent injury.

PACKAGE CONTENTS

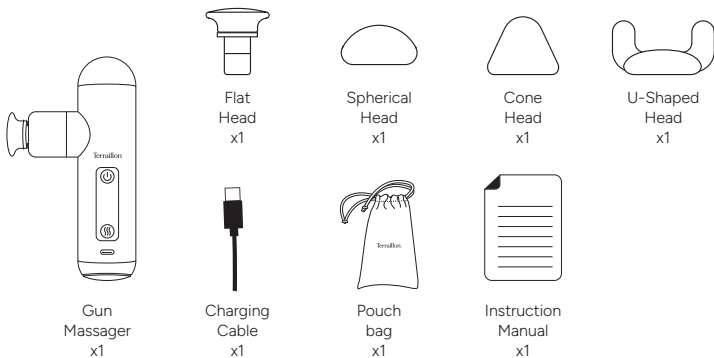

PRODUCT OVERVIEW

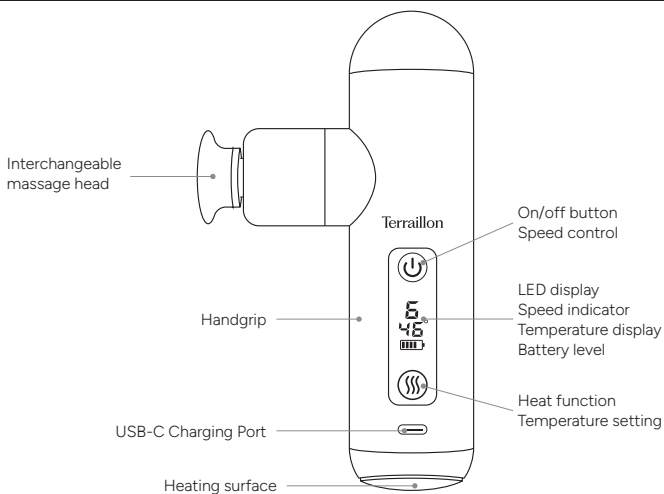

Terraillon.

MASSAGE HEADS



- **Flat Head:** suitable for Relaxation and Shaping of Various Muscle Groups and especially the abdominal belt, the pectoral muscles of the chest or even the biceps and triceps femoris in the leg.



- **Spherical Head:** suitable for Relaxing Large Muscle Groups, including your arms, waist, back, buttocks, and thighs.



- **Cone Head:** suitable for deep tissue impact recovery sessions. Ideal for targeting trigger points and small specific areas: such as the soles of the feet, palms, Achilles heel and rhomboid muscles in the back.



- **U-Shaped Head:** suitable for trapezius muscles, areas around the achilles tendon muscle, ankle muscle and calf muscles.

For more specific programme tips, you can find an article detailing them in our help centre by scanning the QR code.



CHARGING THE PRODUCT

IMPORTANT: you must recharge the massager before first use and if it has not been used for more than 12 months. To recharge, the message gun must be switched off.

1. Use the USB-C cable included with this massager.
2. Plug the USB-C plug into the USB-C charging port.
3. Connect the USB plug to a mains adapter.
4. During charging, the indicator flashes to show the current charge level. When the battery is fully charged, the battery indicator is full and steady. Charging time is approximately 3 hours.

Battery life is a maximum of 5 hours. This time will vary depending on the programmes and usage

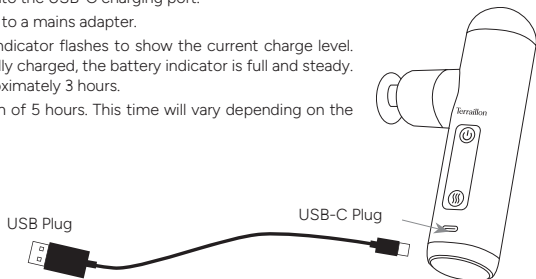

CHECKING THE BATTERY LEVEL:

• The battery charge level is visible as soon as the product is switched on.



• The battery is discharged: a red light indicates that the battery needs recharging



• The battery is charging: the battery level flashes on the LED screen as charging progresses.



• The battery is fully charged: the battery symbol is complete.

**Safety instructions for charging and backing up the product's lithium battery:**

- For your safety, always use a 5 V input charger/adaptor (the Mini Massager's input voltage is 5 V DC 1 A).
- Select a qualified charger from a reputable manufacturer. It must be certified and in good condition.
- DO NOT use a fast charging USB adaptor as this may damage the product.
- Only charge the product at ambient temperatures between 10°C/40°F and 40°C/104°F.
- Do not heat the device above 70°C/158°F. Do not throw into a fire.
- Keep out of direct sunlight.
- Switch off the product after use.

PLEASE NOTE:

We will not take any responsibility for the misuse of the product, such as using voltage higher than indicated.

Misuse may result in serious injury or loss of property.

In extreme cases, abuse or misuse of a lithium battery can lead to an explosion, heat generation, fire or smoke development.

USING THE PRODUCT**SETTING-UP THE MESSAGE HEADS:**

1. Place the flat message head at the end of the gun and clip it on.
2. The silicone tips: spherical head, conical head, U-shaped head clip directly onto the flat head.

To change the message head, the gun must be switched off.

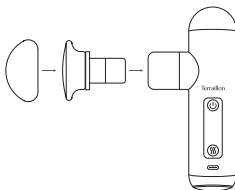
**ON/OFF:**

Then switch on the gun to start the massage.

1. Press the massage gun's on/off button (⏻) for **3 seconds** to start the massage. Massage starts at the slowest speed.

The massage gun switches off automatically after every 15-minute session. If you wish to continue your massage, you can restart the unit.

2. If you wish to stop the session before the 15-minute timer expires, press the On/Off button (⏻) again for **3 seconds**.

SPEED SELECTION:

The Mini Massager has 6 massage speeds.

Briefly press the On/Off speed button  to change the intensity.

Each press increases the speed by 1.

The intensity selected will then be displayed on the unit's LED screen.

USING THE HEATING SURFACE:

To use the heating surface, the Mini Massager must be ON.

1. Press the heating surface button  for 3 seconds to start the programme. The heating surface takes approximately 1 minute to reach the temperature of the selected programme.

The Mini Massager has 3 heating programmes:

1: Temperature at 38°C - LED display + green light

2: Temperature at 42°C - LED display + blue light

3: Temperature at 46°C - LED display + red light

Briefly press the heating surface button  to change programme.

The heating function stops after 15 minutes of operation (the timer starts when the appliance is switched on).

2. If you wish to stop the heating function during use, press the heating surface button  for 3 seconds.

The appliance will also stop.

FAQ

- Why is my Mini Massager not turning on?

If the Mini Massager will not power on, please ensure the battery is fully charged.

- Why is my Mini Massager is not charging?

If your Mini Massager will not charge, please ensure each end of the charging cable is securely attached to the gun massager and the power source. Check to ensure the wall outlet has power. If using a computer USB port, please ensure that the computer has power.

TECHNICAL SPECIFICATION

Product Name	Mini Massager	Charging time	3 hours
Battery capacity	1800 mAh	Charging interface	USB-C
Vibration mode	6 levels	Usage time	3-5 hours
Speed	800 RPM 1 300 RPM 1 800 RPM 2 300 RPM 2 800 RPM 3 200 RPM	Rated Power	13,3 W
Temperature of heating programmes	38°C, 42°C, 46°C	Product size	90 x 40 x 155 mm
		Product weight	400 g
		Decibels	45 - 50 dB
		Excursion	6,5 mm

CARE AND MAINTENANCE

To reduce the risk of failure, electric shock, injury, fire and equipment damage, please read all the instructions and warnings in this manual.

1. Do not dispose of, store or use the massager near or in fire or open flames.
2. Do not remove screws or attempt to disassemble the massager.
3. Please consult with your doctor before use. This massager is not intended to replace or supplement prescribed medical treatments.

WARRANTY

This product is guaranteed against defects in materials and workmanship. This warranty does not cover damage resulting from accidents, improper use or negligence. If you have a complaint, first contact the store where you made your purchase.

ENVIRONMENTAL PROTECTION



When the product is no longer usable, please take it to a collection point for the recycling of waste electrical and electronic equipment.

Sehr geehrter Kunde,

vielen Dank, dass Sie sich für unseren Mini Massager entschieden haben. Bitte lesen Sie die Anleitung vor der Verwendung des Massagegeräts, da diese Anleitung zusätzliche Informationen einschließlich Sicherheitshinweisen und Warnungen enthält.

Wenn Sie Schwierigkeiten haben oder weitere Informationen benötigen, können Sie auf unser Hilfecenter zugreifen, indem Sie den QR-Code scannen. Wenn Sie die Antwort auf Ihre Frage nicht finden, können Sie sich auch an unseren Kundendienst unter support.de@terraillon.com wenden.



HAFTUNGSAUSSCHLUSS

ACHTUNG

Wenn Sie an den folgenden Erkrankungen oder gesundheitlichen Einschränkungen leiden, wenden Sie sich bitte vor der Anwendung an Ihren Arzt.

1. Schwangerschaft, Diabetes einschließlich Komplikationen wie Neuropathie und Netzhautschädigung.
2. Verwendung eines Herzschrittmachers, kürzlich durchgeführte Operationen, Epilepsie oder Migräne, Protrusion lumbaler Bandscheiben und anteriore Verschiebung von Knochenwirbeln.
3. Kürzlich durchgeführte Gelenkersatzoperation, Einsatz einer intrauterinen Vorrichtung, Metallimplantate und andere körperliche Bedenken.



WARNUNG: Suchen Sie vor der Verwendung dieses Produkts einen Arzt auf, um das Risiko einer Verletzung zu verringern.

VORSICHTSMASSNAHMEN

1. Minderjährige dürfen dieses Produkt nicht verwenden. Dieses Produkt ist kein Spielzeug. Bewahren Sie es außerhalb der Reichweite von Kindern auf.
2. Tauchen Sie das Gerät nicht in Wasser ein. Wenn das Produkt ins Wasser fällt, reichen Sie es bitte umgehend zur Prüfung ein.
3. Legen Sie das Produkt nicht in die Nähe eines Brandherds oder in offenes Feuer.
4. Verwenden Sie die Massagepistole nicht am Kopf, am Herzen oder an den Genitalien.
5. Verwenden Sie die Massagepistole nicht an Knochen und Gelenken. Das Massagegerät ist für die Anwendung an Weichteilgewebe vorgesehen.
6. Lassen Sie das Produkt nicht absichtlich fallen.
7. Entfernen Sie keine Schrauben und versuchen Sie nicht, das Produkt zu demontieren.
8. Es ist verboten, eine medizinische Behandlung durch das Gerät zu ersetzen oder zu ergänzen. Wenn Sie Schmerzen haben oder in medizinischer Behandlung sind, wenden Sie sich bitte an Ihren Arzt, bevor Sie das Gerät verwenden.
9. Legen Sie Finger, Haare oder andere Körperteile nicht in die Nähe der Achse und der Rückseite des Massagekopfes, um Quetschungen zu vermeiden.
10. Stellen Sie die Verwendung des Geräts unverzüglich ein, wenn das Gerät beschädigt ist.
11. Platzieren Sie Finger, Haare oder andere Körperteile nicht in die Nähe der Achse oder der Rückseite des Massagegeräts, um Verletzungen zu vermeiden.

PACKUNGSINHALT



PRODUKTÜBERSICHT

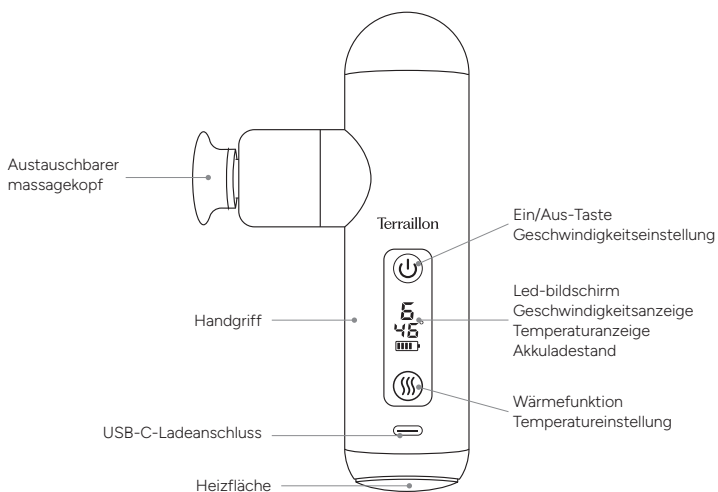

Terraillon.

MASSAGEKÖPFE



- **Flachkopf:** geeignet zur Entspannung und Formung verschiedener Muskelgruppen, insbesondere des Bauchgurts, der Brustmuskulatur oder auch des Biceps und Triceps Femoris im Bein.



- **Kugelfkopf:** geeignet zur Entspannung großer Muskelgruppen, einschließlich Armen, Taille, Rücken, Gesäß und Oberschenkel.



- **Konuskopf:** geeignet für die Rekonvaleszenz tiefer Gewebeschichten. Ideal für das Anzielen von Triggerpunkten und kleinen spezifischen Bereichen wie den Fußsohlen, Handflächen, der Achillessehne und der Rhomboidmuskulatur im Rücken.



- **U-förmiger Kopf:** geeignet für die Trapezmuskulatur, Bereiche um die Achillessehnenmuskulatur, Sprunggelenksmuskulatur und Wadenmuskulatur.

Für spezifischere Programmtipps finden Sie einen Artikel, in dem diese ausführlich beschrieben sind, in unserem Hilfezentrum, indem Sie den QR-Code scannen.



AUFLADEN DES PRODUKTS





ACHTUNG: sie müssen das Massagegerät vor der ersten Verwendung und wenn es länger als 12 Monate nicht benutzt wurde, aufladen. Um aufgeladen zu werden, muss die Massagepistole ausgeschaltet sein.

1. Verwenden Sie das USB-C-Kabel, das mit diesem Massagegerät geliefert wurde.
2. Stecken Sie den USB-C-Stecker in den USB-C-Ladeanschluss.
3. Schließen Sie den USB-Stecker an ein Netzteil an.
4. Während des Ladevorgangs blinkt die Anzeige und zeigt den aktuellen Ladezustand an. Wenn der Akku vollständig aufgeladen ist, ist die Akkuanzeige voll und konstant. Die Ladezeit beträgt etwa 3 Stunden.

Die Akkuladungszeit beträgt maximal 5 Stunden. Die Dauer hängt von den Programmen und der Nutzung ab.



ÜBERPRÜFEN DES AKKUSTANDS:

-  • Der Ladezustand des Akkus ist sichtbar, sobald das Produkt eingeschaltet ist.
-  • Der Akku ist entladen: Ein leuchtend rotes Signal zeigt an, dass der Akku aufgeladen werden muss.
-  • Der Akku wird geladen: Der Akkustand blinkt auf dem Led-Bildschirm entsprechend dem Fortschritt des Ladevorgangs.
-  • Der Akku ist geladen: Das Batteriesymbol ist vollständig.

**Sicherheitshinweise zum Laden und Sichern der Lithiumbatterie des Produkts:**

- Verwenden Sie zu Ihrer eigenen Sicherheit immer ein Ladegerät/Adapter mit 5-V-Eingang (da die Eingangsspannung des Mini Massager 5 V Gleichstrom 1 A beträgt).
- Wählen Sie ein qualifiziertes Ladegerät von einem renommierten Hersteller. Es muss zertifiziert und in gutem Zustand sein.
- Verwenden Sie KEINEN USB-Schnellladeadapter, da dies das Produkt beschädigen könnte.
- Laden Sie das Produkt nur bei einer Umgebungstemperatur zwischen 10 °C/40 °F und 40 °C/104 °F auf.
- Erhitzen Sie das Gerät nicht über 70 °C/158 °F. Werfen Sie es nicht ins Feuer.
- Halten Sie das Gerät von direktem Sonnenlicht fern.
- Schalten Sie das Produkt nach Gebrauch aus.

HINWEIS:

Wir übernehmen keine Verantwortung für jegliche missbräuchliche Verwendung des Produkts, wie z. B. die Verwendung einer höheren als der angegebenen Spannung.

Eine missbräuchliche Verwendung kann zu schweren Verletzungen oder Sachschäden führen.

Im Extremfall kann der unsachgemäße oder missbräuchliche Gebrauch einer Lithium-Batterie zu Explosion, Wärmeentwicklung, Brand oder Raucherentwicklung führen.

VERWENDUNG DES PRODUKTS**ANBRINGEN DER MASSAGEAUFSÄTZE:**

1. Setzen Sie den flachen Massagekopf auf das Ende der Pistole und klinken Sie ihn ein.
2. Die Silikonaufsätze: Kugelkopf, konischer Kopf, U-förmiger Kopf werden direkt auf den flachen Kopf geclickt.

Um den Massagekopf zu wechseln, muss die Pistole ausgeschaltet sein.

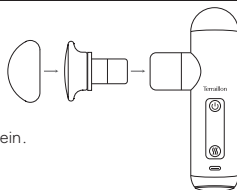
**EIN/AUS:**

Schalten Sie dann die Pistole ein, um die Massage zu starten.

1. Drücken Sie die Ein/Aus-Taste (⏻) der Massagepistole **3 Sekunden** lang, um die Massage zu starten. Die Massage beginnt mit der langsamsten Geschwindigkeit.

Die Massagepistole schaltet sich automatisch nach jeder 15-minütigen Sitzung aus. Wenn Sie Ihre Massage fortsetzen möchten, können Sie das Gerät neu starten.

2. Wenn Sie die Sitzung vor Ablauf des 15-Minuten-Timers beenden möchten, drücken Sie die Ein/Aus-Taste (⏻) erneut **3 Sekunden** lang.

GESCHWINDIGKEITSAUSWAHL:

Das Mini-Massagegerät verfügt über 6 Massagegeschwindigkeiten.

Drücken Sie kurz auf die Ein/Aus-Taste (⏻), um die Intensität zu ändern.

Jeder Druck erhöht die Geschwindigkeit um 1.

Die gewählte Intensität wird dann auf dem LED-Display des Geräts angezeigt.

BENUTZUNG DER HEIZFLÄCHE:

Um die Heizfläche zu benutzen, muss das Mini-Massagegerät eingeschaltet sein.

1. Drücken Sie die Taste für die Heizfläche (🔥) 3 Sekunden lang, um das Programm zu starten.

Die Heizfläche benötigt etwa 1 Minute, um die Temperatur des gewählten Programms zu erreichen.

Das Mini-Massagegerät verfügt über 3 Heizprogramme:

1: Temperatur bei 38°C - LED-Anzeige + grünes Licht

2: Temperatur bei 42°C - LED-Anzeige + blaues Licht

3: Temperatur bei 46°C - LED-Anzeige + rotes Licht

Drücken Sie kurz auf die Taste der Heizfläche (🔥), um das Programm zu wechseln.

Die Heizfunktion stoppt nach 15 Minuten Betrieb (der Timer startet beim Einschalten des Geräts).

2. Wenn Sie die Heizfunktion während des Betriebs stoppen möchten, drücken Sie die Heizflächentaste (🔥) für 3 Sekunden.

Das Gerät schaltet sich dann ebenfalls aus.

HÄUFIG GESTELLTE FRAGEN

- Warum schaltet sich mein Mini Massager nicht ein?

Wenn sich der Mini Massager nicht einschalten lässt, stellen Sie sicher, dass die Batterie vollständig aufgeladen ist.

- Warum lädt mein Mini Massager nicht auf?

Wenn Ihr Mini Massager nicht auflädt, stellen Sie bitte sicher, dass jedes Ende des Ladekabels fest mit der Massagepistole und der Stromquelle verbunden ist. Überprüfen Sie, ob die Wandsteckdose mit Strom versorgt wird. Wenn Sie einen Computer-USB-Anschluss verwenden, stellen Sie sicher, dass der Computer mit Strom versorgt wird.

TECHNISCHE DATEN

Name des Produkts	Mini Massager	Ladezeit	3 Stunden
Batteriekapazität	1800 mAh	Ladeschnittstelle	USB-C
Vibrationsmodus	6 Stufen	Betriebszeit	3-5 Stunden
Geschwindigkeit	800 U/min	Nennleistung	13,3 W
	1 300 U/min	Abmessungen des Produkts	90 x 40 x 155 mm
	1 800 U/min		
	2 300 U/min		
	2 800 U/min		
3 200 U/min			
Temperatur Heizprogramme	38°C, 42°C, 46°C	Gewicht	400 g
		Dezibel	45 - 50 dB
		Exkursion	6,5 mm

PFLEGE UND WARTUNG

Um die Gefahr von Ausfällen, Stromschlägen, Verletzungen, Bränden und Geräteschäden zu verringern, lesen Sie bitte alle Anweisungen und Warnungen in diesem Handbuch.

1. Entsorgen, lagern oder verwenden Sie das Massagegerät nicht in der Nähe von Feuer oder offenen Flammen.
2. Entfernen Sie keine Schrauben und versuchen Sie nicht, das Massagegerät zu demontieren.
3. Bitte konsultieren Sie vor der Anwendung Ihren Arzt. Dieses Massagegerät ist nicht als Ersatz oder Ergänzung für verordnete medizinische Behandlungen vorgesehen.

GARANTIE

Dieses Produkt verfügt über eine Garantie auf Material- und Fabrikationsfehler. Diese Garantie erstreckt sich nicht auf Beschädigungen, die durch Unfälle, unsachgemäße Behandlung oder Fahrlässigkeit verursacht worden sind. Im Falle einer Reklamation wenden Sie sich bitte zunächst an das Geschäft, in dem Sie das Produkt erworben haben.

UMWELTSCHUTZ



Wenn das Produkt nicht mehr verwendbar ist, bringen Sie es bitte zu einer Sammelstelle für das Recycling von Elektro- und Elektronik-Altgeräten.

Geachte klant,

Bedankt voor de aanschaf van de Mini Massager. Lees de instructies voordat u het massageapparaat gebruikt, aangezien deze handleiding aanvullende informatie bevat, waaronder veiligheidsmaatregelen en waarschuwingen.

Als u problemen ondervindt of meer informatie nodig hebt, kunt u ons helpcentrum oproepen door de QR-code te scannen. Mocht u het antwoord op uw vraag niet vinden, dan kunt u ook contact opnemen met onze After Sales Service: support.nl@terraillon.com



DISCLAIMER

OPGELET

Als u de volgende aandoeningen of gezondheidsproblemen hebt, raadpleeg dan vóór gebruik uw arts.

1. Zwangerschap, diabetes inclusief complicaties zoals neuropathie en beschadiging van het netvlies.
2. Gebruik van een pacemaker, recente chirurgie, epilepsie of migraine, uitsteken van lumbale tussenwervelschijven en anterieure verplaatsing van botwervels.
3. Recente gewrichtsvervangende chirurgie, plaatsing van intra-uteriene hulpmiddelen, metalen implantaten en andere zorgen over het lichaam.



WAARSCHUWING: raadpleeg een arts voordat u dit product gebruikt om het risico op letsel te verminderen.

VOORZORGSMATREGELEN

1. Minderjarigen mogen dit product niet gebruiken. Dit product is geen speelgoed. Bewaar het buiten bereik van kinderen.
2. Dompel het product niet onder in water. Als het product in het water valt, stuur het dan op tijd in voor inspectie.
3. Plaats het product niet dicht bij een warmtebron of in het vuur.
4. Gebruik het massagepistool niet op het hoofd, in de buurt van het hart of op de genitaliën.
5. Gebruik het massagepistool niet direct op botten en gewrichten. Het massageapparaat is bedoeld voor gebruik op zachte weefsels.
6. Laat het product niet opzettelijk vallen.
7. Verwijder geen schroeven en probeer niet om het product uit elkaar te halen.
8. Het is verboden om een medische behandeling te vervangen of aan te vullen met het apparaat. Als u pijn hebt of momenteel in behandeling bent, overleg dan eerst met uw arts vóór gebruik van het apparaat.
9. Zorg dat uw vingers, haar of andere lichaamsdelen uit de buurt blijven van de as en de achterkant van de massagekop om letsel door beknelling te voorkomen.
10. Als de apparatuur beschadigd is, stop dan onmiddellijk met het gebruik.
11. Zorg dat uw vingers, haar of andere lichaamsdelen uit de buurt blijven van de as en de achterkant van het massageapparaat om letsel te voorkomen.

INHOUD VAN DE VERPAKKING

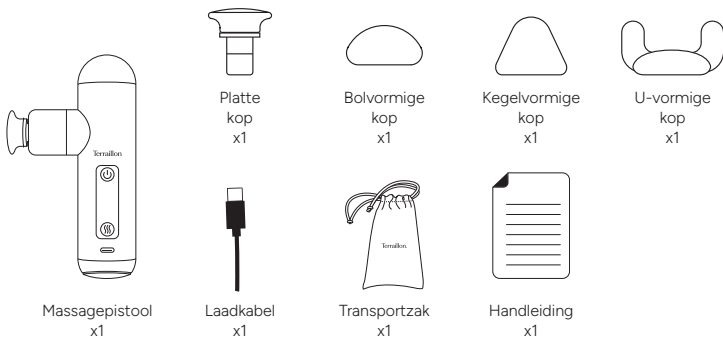

PRODUCTOVERZICHT

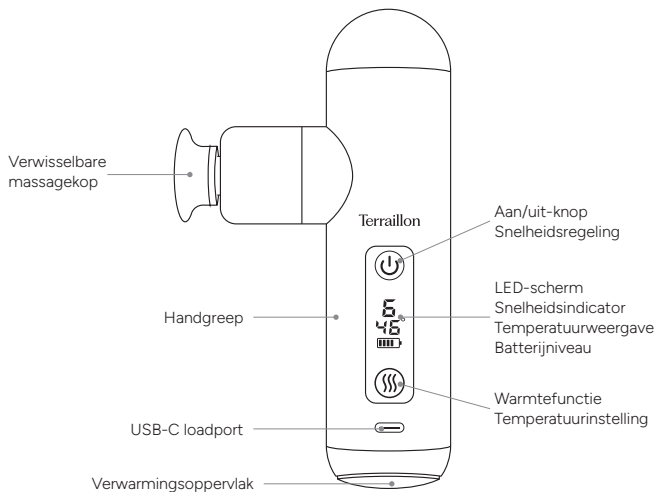

MASSAGEKOPPEN



- **Platte kop:** geschikt voor het ontspannen en in vorm houden van verschillende spiergroepen en in het bijzonder de buik, de borstspieren of zelfs de biceps en triceps femoris in het been.



- **Bolvormige kop:** geschikt voor het ontspannen van grote spiergroepen, waaronder de armen, taille, rug, billen en dijen.



- **Kegelvormige kop:** geschikt voor sessies voor het herstel van diepliggend weefsel met impact. Ideaal voor gerichte behandeling van activeringspunten en kleine specifieke zones, zoals de voetzolen, handpalmen, achillespees en rugspieren.



- **U-vormige kop:** geschikt voor monnikskapspier, de zone rond de achillespees, enkel- en kuitspieren.

Voor meer specifieke programmatips kun je een artikel vinden in ons Helpcentrum door de QR-code scannen.



HET PRODUCT OPLADEN





BELANGRIJK: u moet het massageapparaat opladen voordat u het voor het eerst gebruikt en als het langer dan 12 maanden niet is gebruikt. Om op te laden moet het massagepistool worden uitgeschakeld.

1. Gebruik de USB-C-kabel die bij dit massageapparaat wordt geleverd.
2. Steek de USB-C-stekker in de USB-C-oplaadpoort.
3. Sluit de USB-stekker aan op een netadapter.
4. Tijdens het opladen knippert de indicator om het huidige oplaadniveau aan te geven. Als de batterij volledig is opgeladen, is de batterij-indicator vol en constant. De oplaadtijd is ongeveer 3 uur.

De levensduur van de batterij is maximaal 5 uur. Deze tijd is afhankelijk van de programma's en het gebruik.



HET BATTERIJNIVEAU CONTROLEREN:

-  • Het laadniveau van de batterij is zichtbaar zodra het product wordt ingeschakeld.
-  • De batterij is leeg: een rood lampje geeft aan dat de batterij moet worden opgeladen
-  • De batterij wordt opgeladen: het batterijniveau knippert op het LED-scherm naarmate het opladen vordert.
-  • De batterij is volledig opgeladen: het batterijsymbool is volledig.

**Veiligheidsinstructies voor het opladen en opladen van de lithiumbatterij van het product:**

- Gebruik voor uw veiligheid altijd een oplader/adapter met een ingangsspanning van 5 V (de ingangsspanning van de Mini Massager is 5 V DC 1 A).
- Kies een gekwalificeerde oplader van een gerenommeerde fabrikant. Deze moet gecertificeerd zijn en in goede staat verkeren.
- Gebruik GEEN USB-adapter voor snel opladen, omdat deze het product kan beschadigen.
- Laad het product alleen op bij omgevingstemperaturen tussen 10°C/40°F en 40°C/104°F.
- Verwarm het apparaat niet boven 70°C/158°F. Niet in het vuur gooien.
- Uit direct zonlicht houden.
- Schakel het product uit na gebruik.

LET OP:

We aanvaarden geen enkele aansprakelijkheid voor verkeerde omgang met het product, zoals het gebruik van een spanning die hoger is dan aangegeven.

Verkeerd gebruik kan leiden tot ernstig letsel of materiële schade.

In extreme gevallen kan misbruik of verkeerd gebruik van een lithiumbatterij een explosie, warmteontwikkeling, brand of rookontwikkeling veroorzaken.

GEBRUIK VAN HET PRODUCT

DE MASSAGETIPS MONTEREN:

1. Plaats de platte massagekop op het uiteinde van het pistool en klik hem vast.
2. De silicentips: bolvormige kop, kegelvormige kop, U-vormige kop klikken direct op de platte kop.

Om de massagekop te verwisselen, moet het pistool worden uitgeschakeld .

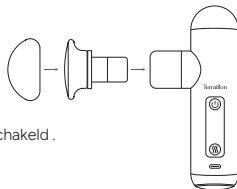
**AAN/UIT:**

Schakel vervolgens het pistool in om de massage te starten.

1. Druk **3 seconden** op de aan/uit-knop  van het massagepistool om de massage te starten . De massage start op de langzaamste snelheid .

Het massagepistool schakelt automatisch uit na elke sessie van 15 minuten . Als je de massage wilt voortzetten, kun je het apparaat opnieuw opstarten .

2. Als je de sessie wilt stoppen voordat de 15-minutentimer is verstreken, druk je nogmaals **3 seconden** op de aan/uit-knop .

SNELHEID SELECTIE:

De Minimassager heeft 6 massagesnelheden.

Druk kort op de aan/uit-snelheidsknop (U) om de intensiteit te veranderen.

Met elke druk op de knop wordt de snelheid met 1 verhoogd.

De geselecteerde intensiteit wordt vervolgens weergegeven op het LED-scherm van het apparaat.

GEBRUIK VAN HET VERWARMINGSOPPERVLAK:

Om het verwarmingsoppervlak te gebruiken, moet de Mini Massager AAN staan .

1. Druk 3 seconden op de knop van het verwarmingsoppervlak (S) om het programma te starten . Het verwarmingsoppervlak heeft ongeveer 1 minuut nodig om de temperatuur van het geselecteerde programma te bereiken.

De Mini Massager heeft 3 verwarmingsprogramma's:

1: Temperatuur op 38°C - LED-display + groen lampje

2: Temperatuur op 42°C - LED-display + blauw licht

3: Temperatuur op 46°C - LED-display + rood lampje

Druk kort op de knop van het verwarmingsoppervlak (S) om van programma te veranderen .

De verwarmingsfunctie stopt na 15 minuten werking (de timer start wanneer het apparaat wordt ingeschakeld).

2. Als u de verwarmingsfunctie tijdens het gebruik wilt stoppen, drukt u 3 seconden op de toets van het verwarmingsoppervlak (S).

Het apparaat stopt dan ook.

VEELGESTELDE VRAGEN

- Waarom schakelt mijn Mini Massager niet in?

Als het Mini Massager niet inschakelt, controleer dan eerst of de batterij volledig is opgeladen.

- Waarom laadt mijn Mini Massager niet op?

Als uw Mini Massager niet oplaadt, controleer dan of elk uiteinde van de laadkabel correct is aangesloten op het massagepistool en de stroombron. Controleer of het stopcontact stroom krijgt. Bij gebruik van een USB-poort moet u controleren of de computer stroom krijgt .

TECHNISCHE SPECIFICATIES

Productnaam	Mini Massager	Oplaadtijd	3 uur
Batterijcapaciteit	1800 mAh	Oplaadinterface	USB-C
Vibratiemodus	6 standen	Gebruiksduur	3-5 uur
Snelheid	800 tpm	Nominaal vermogen	13,3 W
	1 300 tpm	Productafmetingen	90 x 40 x 155 mm
	1 800 tpm		
	2 300 tpm		
	2 800 tpm		
3 200 tpm			
Temperatuur van verwarmingsprogramma's	38°C, 42°C, 46°C	Gewicht	400 g
		Decibel	45 - 50 dB
		Excursie	6,5 mm

GEBRUIK EN ONDERHOUD

Neem alle instructies en waarschuwingen in deze handleiding door om het risico op storingen, elektrische schok, letsel, brand en schade aan het apparaat te beperken.

1. U mag het massageapparaat niet in, of dichtbij open vuur of een sterke verwarmingsbron wegwerpen, bewaren of gebruiken.
2. Verwijder geen schroeven en probeer niet om het massageapparaat uit elkaar te halen.
3. Raadpleeg vóór gebruik uw arts. Dit massageapparaat is niet bedoeld als vervanging of aanvulling van voorgeschreven medische behandelingen.

GARANTIE

De garantie op dit product is geldig in geval van materiaal- of productiefouten. Deze garantie geldt niet voor schade veroorzaakt door ongevallen, ongepast gebruik of nalatigheid. In geval van een klacht neemt dan eerst contact op met het verkooppunt waar u het product hebt aangeschaft.

MILIEUBESCHERMING



Als het product niet langer bruikbaar is, breng het dan naar een inzamelpunt voor recycling van afgedankte elektrische en elektronische apparatuur.

Gentile Cliente,

Grazie per aver acquistato la Mini Massager. Leggere le istruzioni prima di utilizzare l'apparecchio per massaggi: il presente manuale contiene ulteriori informazioni, incluse le precauzioni di sicurezza e le avvertenze.

In caso di difficoltà o se si necessitano ulteriori informazioni, è possibile trovare il nostro centro assistenza scansionando il codice QR. Se non si riesce a trovare risposta a una domanda, è anche possibile contattare il nostro servizio post-vendita: support.it@terraillon.com



ESCLUSIONE DI RESPONSABILITÀ

ATTENZIONE

In presenza delle seguenti patologie o di eventuali problemi di salute, consultare il proprio medico prima dell'uso.

1. Gravidanza, diabete, incluse complicanze come neuropatia e danni alla retina.
2. Uso di pacemaker cardiaco, intervento chirurgico recente, epilessia o emicrania, protrusione dei dischi intervertebrali lombari e spostamento anteriore delle vertebre ossee.
3. Recente intervento di artroplastica, posizionamento di dispositivi intrauterini, impianti metallici e altri problemi fisici.



AVVERTENZA: consultare un medico prima di utilizzare questo prodotto per ridurre il rischio di lesioni.

PRECAUZIONI

1. L'uso di questo prodotto è vietato ai minori. Questo prodotto non è un giocattolo, tenere fuori dalla portata dei bambini.
2. Non immergere il prodotto in acqua. Se il prodotto cade in acqua, sottoporlo tempestivamente a ispezione.
3. Non collocare il prodotto vicino a fonti di calore o nel fuoco.
4. Non utilizzare la pistola per massaggi sulla testa, vicino al cuore o sui genitali.
5. Non utilizzare la pistola per massaggi sulle ossa e sulle articolazioni. La pistola per massaggi è concepita per l'utilizzo sui tessuti molli.
6. Non far cadere il prodotto intenzionalmente.
7. Non rimuovere le viti né tentare di smontare il prodotto.
8. È vietato sostituire o integrare il trattamento medico con l'apparecchio se si avverte dolore o si sta ricevendo un trattamento. Consultare il medico prima di utilizzare l'apparecchio.
9. Non avvicinare le dita, i capelli o altre parti del corpo all'asse e alla parte posteriore della testina massaggiante per evitare lesioni da schiacciamento.
10. Se l'apparecchio è danneggiato, interromperne immediatamente il funzionamento.
11. Per evitare lesioni, non avvicinare le dita, i capelli o altre parti del corpo all'asse o alla parte posteriore della pistola per massaggi.

CONTENUTO DELLA CONFEZIONE



PANORAMICA DEL PRODOTTO

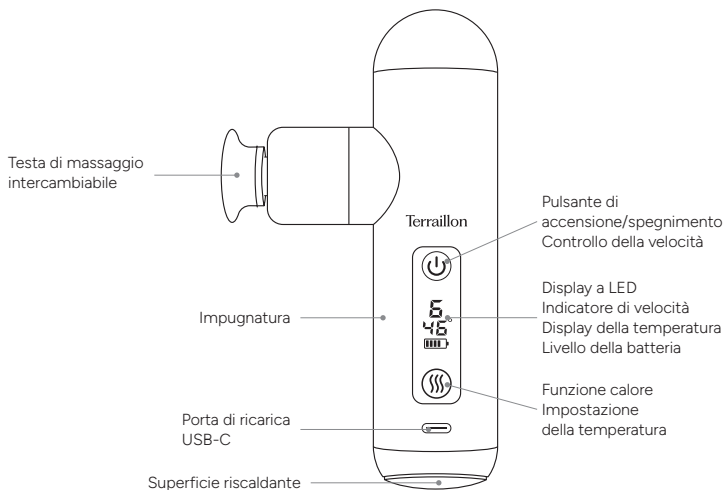

Terraillon.

TESTINE MASSAGGIANTI



- **Testina piatta:** adatta per il rilassamento e la modellazione di vari gruppi muscolari e in particolare della cintura addominale, dei muscoli pettorali del torace o persino del bicipite e del tricipite femorale della gamba.



- **Testina sferica:** adatta per rilassare grandi gruppi muscolari, tra cui braccia, vita, schiena, glutei e cosce.



- **Testina conica:** adatta per sessioni di recupero dall'impatto sui tessuti profondi. Ideale per punti di attivazione e piccole aree specifiche: come le piante dei piedi, i palmi delle mani, il tallone d'Achille e i muscoli romboidali della schiena.



- **Testina a forma di U:** adatta per muscoli trapezi, aree intorno al muscolo tendineo d'Achille, muscoli della caviglia e muscoli del polpaccio.

Per suggerimenti più specifici sul programma, potete trovare un articolo che li illustra nel nostro centro assistenza scansionando il codice QR.



CARICARE IL PRODOTTO

IMPORTANTE: È necessario ricaricare il massaggiatore prima di utilizzarlo per la prima volta e se non è stato usato per più di 12 mesi. Per la ricarica, la pistola per massaggi deve essere spenta.

1. Utilizzare il cavo USB-C fornito con il massaggiatore.
2. Inserire la spina USB-C nella porta di ricarica USB-C.
3. Collegare la spina USB a un adattatore di rete.
4. Durante la carica, l'indicatore lampeggia per indicare il livello di carica attuale. Quando la batteria è completamente carica, l'indicatore della batteria è pieno e fisso. Il tempo di ricarica è di circa 3 ore.

La durata della batteria è di massimo 5 ore. Questo tempo varia a seconda dei programmi e dell'utilizzo.



CONTROLLO DEL LIVELLO DELLA BATTERIA:



• Il livello di carica della batteria è visibile non appena il prodotto viene acceso.



• La batteria è scarica: una luce rossa indica che la batteria deve essere ricaricata



• La batteria è in carica: il livello di carica della batteria lampeggia sullo schermo LED man mano che la carica procede.



• La batteria è completamente carica: il simbolo della batteria è completo .



Istruzioni di sicurezza per la ricarica e il backup della batteria al litio del prodotto:

- Per la vostra sicurezza, utilizzate sempre un caricatore/adattatore con ingresso a 5 V (la tensione di ingresso del Mini Massager è di 5 V DC 1 A). (La tensione di ingresso del Mini Massager è di 5 V CC 1 A).
- Scegliere un caricabatterie qualificato di un produttore affidabile. Deve essere certificato e in buone condizioni.
- NON utilizzare un adattatore USB a ricarica rapida per non danneggiare il prodotto.
- Caricare il prodotto solo a temperature ambiente comprese tra 10°C/40°F e 40°C/104°F.
- Non riscaldare il dispositivo oltre i 70°C/158°F. Non gettare nel fuoco.
- Tenere lontano dalla luce diretta del sole.
- Spegnerne il prodotto dopo l'uso.

NOTA:

Non ci assumiamo alcuna responsabilità per l'uso improprio del prodotto, come ad esempio per l'uso di una tensione superiore a quella indicata.

L'uso improprio può provocare gravi lesioni o la perdita di beni.

In casi estremi, l'abuso o l'uso improprio di una batteria al litio può provocare esplosioni, generazione di calore, incendi o fumo.

UTILIZZO DEL PRODOTTO

MONTAGGIO DELLE PUNTE MASSAGGIANTI:

1. Posizionare la testa piatta all'estremità della pistola e agganciarla.
2. Le punte in silicone: testa sferica, testa conica, testa a U si agganciano direttamente alla testa piatta.

Per cambiare la testina di massaggio, la pistola deve essere spenta.

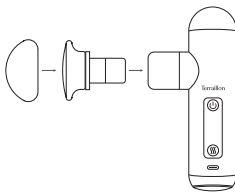

ACCENSIONE/SPEGNIMENTO:

Tenere premuto il pulsante On/Off della pistola per 3 secondi per avviare il massaggio.

1. Tenere premuto il pulsante On/Off (⏻) della pistola per 3 secondi per avviare il massaggio. Il massaggio si avvia alla velocità più bassa.

La pistola per massaggio si spegne automaticamente dopo ogni 15 minuti. Se si desidera continuare il massaggio, è possibile riavviare l'apparecchio.

2. Se si desidera interrompere la sessione prima della scadenza del timer di 15 minuti, premere nuovamente il pulsante On/Off (⏻) per 3 secondi.

SELEZIONE DELLA VELOCITÀ:

Il mini massaggiatore ha 6 velocità di massaggio.

Premere brevemente il pulsante di accensione/spengimento  della velocità per modificare l'intensità. Ogni pressione aumenta la velocità di 1.

L'intensità selezionata viene visualizzata sullo schermo LED dell'unità.

UTILIZZO DELLA SUPERFICIE RISCALDANTE:

Per utilizzare la superficie riscaldante, il Mini Massager deve essere acceso.

1. Premere il pulsante della superficie riscaldante  per 3 secondi per avviare il programma. La superficie riscaldante impiega circa 1 minuto per raggiungere la temperatura del programma selezionato.

Il Mini Massaggiatore dispone di 3 programmi di riscaldamento:

- 1: Temperatura a 38°C - Display a LED + luce verde
- 2: Temperatura a 42°C - Display a LED + luce blu
- 3: Temperatura a 46°C - display a LED + luce rossa

Premere brevemente il pulsante della superficie riscaldante  per cambiare programma.

La funzione di riscaldamento si arresta dopo 15 minuti di funzionamento (il timer si avvia all'accensione dell'apparecchio).

2. Se si desidera interrompere la funzione di riscaldamento durante l'uso, premere il pulsante della superficie riscaldante  per 3 secondi.

L'apparecchio si arresta anche

DOMANDE FREQUENTI

- Perché il mio Mini Massager non si accende?
Se la Mini Massager non si accende, assicurarsi che la batteria sia completamente carica.
- Perché il mio Mini Massager non si ricarica?
Se la Mini Massager non si ricarica, assicurarsi che ciascuna estremità del cavo di ricarica sia saldamente collegata alla pistola per massaggi e alla fonte di alimentazione. Verificare che la presa a muro sia alimentata. Se si utilizza una porta USB del computer, assicurarsi che il computer sia alimentato.

SPECIFICHE TECNICHE

Nome del prodotto	Mini Massager
Capacità della batteria	1800 mAh
Modalità vibrazione	6 livelli
Velocità	800 giri/min. 1 300 giri/min. 1 800 giri/min. 2 300 giri/min. 2 800 giri/min. 3 200 giri/min.
Temperatura dei programmi di riscaldamento	38°C, 42°C, 46°C

Tempo di carica	3 ore
Interfaccia di carica	USB-C
Tempo di utilizzo	3-5 ore
Potenza nominale	13,3 W
Dimensioni del prodotto	90 x 40 x 155 mm
Peso	400 g
Decibel	45 - 50 dB
Escursione	6,5 mm

CURA E MANUTENZIONE

Per ridurre il rischio di guasti, scosse elettriche, lesioni, incendi e danni all'apparecchiatura, leggere tutte le istruzioni e le avvertenze contenute nel presente manuale.

1. Non smaltire, conservare o utilizzare l'apparecchio in prossimità di fiamme libere o fuoco.
2. Non rimuovere le viti né tentare di smontare l'apparecchio per massaggi.
3. Consultare il proprio medico prima dell'uso. Questo apparecchio per massaggi non è concepito per sostituire o integrare i trattamenti medici prescritti.

GARANZIA

Questo prodotto è garantito contro difetti di materiale o di produzione. Questa garanzia non copre danni causati da incidenti, uso improprio o negligenza. In caso di reclamo, contattare prima il negozio in cui è stato effettuato l'acquisto.

PROTEZIONE DELL'AMBIENTE



Quando il prodotto non è più utilizzabile, portarlo presso un punto di raccolta per il riciclaggio dei rifiuti di apparecchiature elettriche ed elettroniche.

Estimado cliente:

Gracias por adquirir el Mini Massager. Lea las instrucciones antes de utilizar el masajeador, ya que este manual proporciona información adicional, incluidas precauciones y advertencias de seguridad.

Si tiene algún problema o necesita más información, puede visitar nuestro centro de ayuda escaneando el código QR. Si no encuentra la respuesta a su pregunta, también puede ponerse en contacto con nuestro servicio de posventa: support.es@terraillon.com



AVISO LEGAL

PRECAUCIÓN

Si tiene las siguientes afecciones o algún problema de salud, consulte a su médico antes de usar el producto.

1. Embarazo y diabetes con complicaciones como neuropatía y daños en la retina.
2. Marcapasos, cirugía reciente, epilepsia o migrañas, protrusión de los discos intervertebrales y desplazamiento anterior de las vértebras óseas.
3. Cirugía de reemplazo articular reciente, colocación de dispositivos intrauterinos, implantes metálicos y otros problemas corporales.



ADVERTENCIA: Consulte a su médico antes de utilizar este producto para reducir el riesgo de lesiones.

PRECAUCIONES

1. Los menores de edad no pueden utilizar este producto. Este producto no es un juguete, guárdelo fuera del alcance de los niños.
2. No sumerja el producto en agua. Si el producto cae al agua, envíelo para revisarlo a tiempo.
3. No coloque el producto cerca de una fuente de llamas y no lo arroje al fuego.
4. No utilice el masajeador muscular en la cabeza, cerca del corazón o en los genitales.
5. No utilice el masajeador muscular en huesos o articulaciones. El masajeador está diseñado para su uso sobre tejidos blandos.
6. No deje caer el producto intencionadamente.
7. No retire los tornillos ni intente desmontar el producto.
8. Está prohibido sustituir o complementar un tratamiento médico con el dispositivo. Si siente dolor o está recibiendo tratamiento, consulte a su médico antes de utilizar el dispositivo.
9. No coloque los dedos, el pelo u otras partes del cuerpo cerca del eje y de la parte posterior del cabezal de masaje para evitar lesiones por aplastamiento.
10. Si el equipo está dañado, deje de usarlo inmediatamente.
11. No coloque los dedos, el pelo u otras partes del cuerpo cerca del eje o la parte posterior del masajeador para evitar lesiones.

CONTENIDO DEL EMBALAJE



DESCRIPCIÓN DEL PRODUCTO

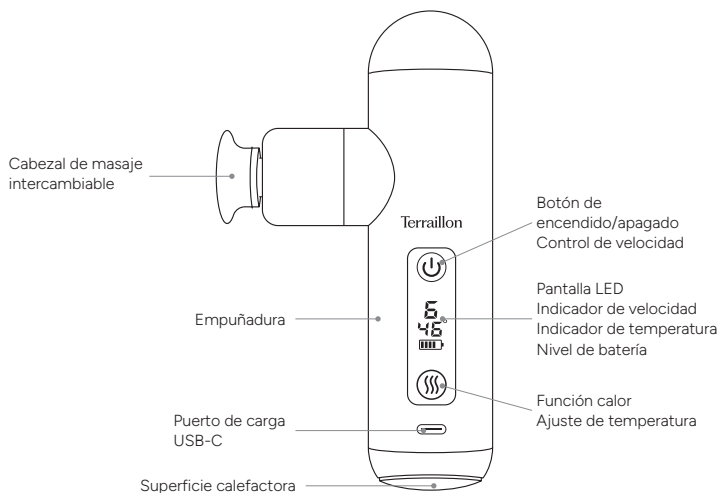

Terraillon.

CABEZALES DE MASAJE



- **Cabezal plano:** adecuado para relajar y moldear diversos grupos musculares, especialmente la cintura abdominal, los músculos pectorales o incluso los bíceps y tríceps femorales de la pierna.



- **Cabezal esférico:** adecuado para relajar grandes grupos musculares, incluidos brazos, cintura, espalda, glúteos y muslos.



- **Cabezal cónico:** adecuado para sesiones de recuperación de impactos en los tejidos profundos. Ideal para utilizar en puntos de activación y pequeñas áreas específicas, como las plantas de los pies, las palmas de las manos, el talón de Aquiles y los músculos romboides de la espalda.



- **Cabezal en forma de U:** adecuado para músculos trapecios, las zonas alrededor del músculo del tendón de Aquiles, músculos del tobillo y músculos de la pantorrilla.

Para obtener consejos más específicos sobre el programa, puede encontrar un artículo que los detalla en nuestro centro de ayuda escaneando el código QR.



CARGA DEL PRODUCTO

IMPORTANTE: debe recargar el masajeador antes de utilizarlo por primera vez y si no lo ha utilizado durante más de 12 meses. Para recargarlo, la pistola de masaje debe estar apagada.



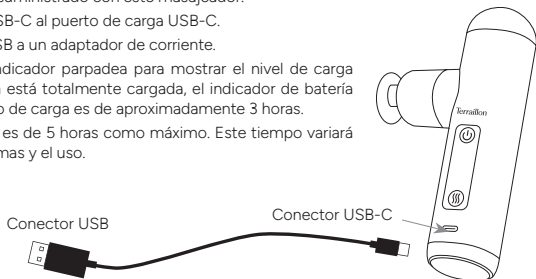

1. Utilice el cable USB-C suministrado con este masajeador.
2. Conecte el enchufe USB-C al puerto de carga USB-C.
3. Conecta el enchufe USB a un adaptador de corriente.
4. Durante la carga, el indicador parpadea para mostrar el nivel de carga actual. Cuando la batería está totalmente cargada, el indicador de batería está lleno y fijo. El tiempo de carga es de aproximadamente 3 horas.

La duración de la batería es de 5 horas como máximo. Este tiempo variará en función de los programas y el uso.



Terrailon.

COMPROBACIÓN DEL NIVEL DE CARGA DE LA BATERÍA:

-  • El nivel de carga de la batería es visible en cuanto se enciende el producto.
-  • La batería está descargada: una luz roja indica que la batería necesita recargarse
-  • La batería se está cargando: el nivel de la batería parpadea en la pantalla LED a medida que avanza la carga.
-  • La batería está completamente cargada: el símbolo de la batería está completo .

**Instrucciones de seguridad para cargar y realizar copias de seguridad de la batería de litio del producto:**

- Por su seguridad, utilice siempre un cargador/adaptador con entrada de 5 V (la tensión de entrada del minimasajeador es de 5 V CC 1 A) .
- Seleccione un cargador cualificado de un fabricante reconocido. Debe estar certificado y en buen estado.
- NO utilice un adaptador USB de carga rápida, ya que podría dañar el producto.
- Cargue el producto únicamente a temperaturas ambiente entre 10°C/40°F y 40°C/104°F .
- No caliente el dispositivo por encima de 70°C/158°F. No lo arroje al fuego.
- Manténgalo alejado de la luz solar directa.
- Apague el producto después de utilizarlo.

NOTA:

No nos hacemos responsables del uso indebido del producto, como el uso de una tensión superior a la indicada.

El uso indebido puede provocar lesiones graves o la pérdida de bienes.

En casos extremos, el abuso o mal uso de una batería de litio puede provocar una explosión, generación de calor, incendio o desarrollo de humo.

USO DEL PRODUCTO**AJUSTE DE LAS PUNTAS DE MASAJE:**

1. Coloque el cabezal de masaje plano en el extremo de la pistola y engánchelo.
 2. Los cabezales de silicona: cabezal esférico, cabezal cónico, cabezal en forma de U se enganchan directamente en el cabezal plano.
- Para cambiar el cabezal de masaje, la pistola debe estar apagada.

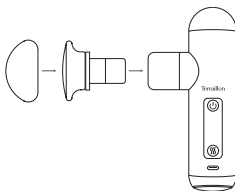
**ENCENDIDO/APAGADO:**

Encienda la pistola para iniciar el masaje.

1. Mantenga pulsado el botón de encendido/apagado (⏻) de la pistola de masaje durante **3 segundos** para iniciarlo. El masaje se iniciará a la velocidad más lenta.

La pistola de masaje se apagará automáticamente cada sesión de 15 minutos . Si desea continuar con el masaje, puede reiniciar el aparato.

2. Si desea detener la sesión antes de que expire el temporizador de 15 minutos, pulse de nuevo el botón de encendido/apagado (⏻) durante **3 segundos**.

SELECCIÓN DE VELOCIDAD:

El minimasajeador dispone de 6 velocidades de masaje.

Pulse brevemente el botón de velocidad de encendido/apagado (⏻) para cambiar la intensidad.

Cada pulsación aumenta la velocidad en 1.

La intensidad seleccionada se mostrará en la pantalla LED del aparato.

USO DE LA SUPERFICIE CALEFACTORA:

Para utilizar la superficie calefactora, el Mini Masajeador debe estar encendido.

1. Pulse el botón de la superficie de calentamiento (☹) durante 3 segundos para iniciar el programa. La superficie de calentamiento tarda aproximadamente 1 minuto en alcanzar la temperatura del programa seleccionado.

El Mini Masajeador dispone de 3 programas de calentamiento:

1: Temperatura a 38°C - Indicador LED + luz verde

2: Temperatura a 42°C - Pantalla LED + luz azul

3: Temperatura a 46°C - Pantalla LED + luz roja

Pulse brevemente el botón de la superficie de calentamiento (☹) para cambiar de programa.

La función de calefacción se detiene tras 15 minutos de funcionamiento (el temporizador se pone en marcha al encender el aparato).

2. Si desea detener la función de calefacción durante su uso pulse el botón de la superficie calefactora (☹) durante 3 segundos.

El aparato también se detendrá.

PREGUNTAS FRECUENTES

• ¿Por qué Mini Massager no se enciende?

Si el Mini Massager no se enciende, asegúrese de que la batería esté completamente cargada.

• ¿Por qué Mini Massager no se carga?

Si su Mini Massager no se carga, asegúrese de que cada extremo del cable de carga esté bien conectado al masajeador muscular y a la fuente de alimentación. Asegúrese de que la toma de corriente de la pared tenga corriente. Si utiliza el puerto USB de un ordenador, asegúrese de que el ordenador tenga alimentación.

ESPECIFICACIONES TÉCNICAS

Nombre del producto	Mini Massager	Tiempo de carga	3 horas
Capacidad de la batería	1800 mAh	Interfaz de carga	USB-C
Modo de vibración	6 niveles	Tiempo de uso	3-5 horas
Velocidad	800 rpm 1 300 rpm 1 800 rpm 2 300 rpm 2 800 rpm 3 200 tr/min	Potencia nominal	13,3 W
		Tamaño del producto	90 x 40 x 155 mm
		Peso	400 g
		Decibelios	45 - 50 dB
Temperatura de los programas de calentamiento	38°C, 42°C, 46°C	Excursión	6,5 mm

CUIDADO Y MANTENIMIENTO

Lea todas las instrucciones y advertencias de este manual para reducir el riesgo de fallos, descargas eléctricas, lesiones, incendios y daños en el equipo.

1. No deseche, almacene ni utilice el masajeador cerca o dentro del fuego ni cerca de llamas abiertas.
2. No retire los tornillos del masajeador ni intente desmontarlo.
3. Consulte a su médico antes de usar el producto. Este masajeador no está diseñado para sustituir o complementar tratamientos médicos prescritos.

GARANTÍA

Este producto tiene garantía contra defectos de fabricación o en los materiales. Esta garantía no cubre los daños causados por accidentes, un uso indebido o negligencias. Si tiene alguna queja, primero póngase en contacto con la tienda donde realizó la compra.

PROTECCIÓN DEL MEDIO AMBIENTE



Cuando el producto ya no se pueda utilizar, deposítelo en un punto de recogida para el reciclaje de residuos de aparatos eléctricos y electrónicos.

Kära kund,

Tack för att du har köpt den här Mini Massager. Läs bruksanvisningen innan du använder apparaten eftersom den innehåller ytterligare information som säkerhetsföreskrifter och varningar.

Om du har problem eller behöver mer information, skanna QR-koden för att komma till vårt hjälpcenter. Om du inte hittar svaret på din fråga kan du även kontakta vår eftermarknadsservice: support.se@terraillon.com



ANSVARSBEGRÄNSNING

FÖRSIKTIGHET

Om du har något av följande tillstånd eller annat hälsoproblem ska du rådfråga din läkare innan du använder produkten.

1. Gravitet, diabetes inklusive neuropati och skador på näthinnan.
2. Användning av pacemaker, nyligen genomförd operation, epilepsi, migrän, diskbråck, främre kotförskjutning.
3. Nyligen genomgången ledersättningskirurgi, intrauterina enheter, metallimplantat, andra hälsoproblem.



WARNING! Rådgor med läkare innan du använder produkten för att minska risken för personskador.

FÖRSIKTIGHETSÅTGÄRDER

1. Denna produkt får inte användas av minderåriga. Denna produkt är inte en leksak. Förvara den utom räckhåll för barn.
2. Sänk inte ned produkten i vatten. Om produkten hamnar i vatten ska den lämnas in för kontroll snarast möjligt.
3. Håll produkten på avstånd från brandkällor och kasta den inte i öppen eld.
4. Använd inte massagepistolen på huvudet, nära hjärtat eller på könsorganen.
5. Använd inte massagepistolen på ben och leder. Massageapparaten är avsedd för användning på mjukdelar.
6. Se till att inte tappa produkten.
7. Ta inte bort skruvar och försök inte att demontera produkten.
8. Den här enheten får inte ersätta eller komplettera medicinsk behandling. Om du har smärta eller genomgår behandling ska du rådfråga din läkare innan du använder enheten.
9. För att undvika kroppsskador, placera inte fingrar, hår eller andra kroppsdelar nära massagehuvudets skaft eller baksida.
10. Om enheten skadas ska du omedelbart sluta använda den.
11. För att undvika kroppsskador, placera inte fingrar, hår eller andra kroppsdelar nära massagehuvudets skaft eller baksida.

FÖRPACKNINGENS INNEHÅLL



PRODUKTÖVERSIKT

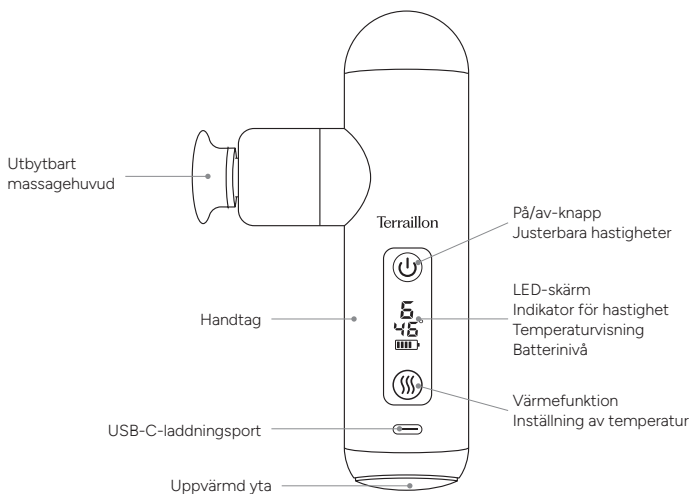

Terraillon.

MASSAGEHUVUDEN



- **Platt huvud:** lämpligt för avslappning och formning av olika muskelgrupper och särskilt magbältet, bröstmusklerna i bröstet eller till och med biceps och triceps femoris i benet.



- **Sfäriskt huvud:** lämpligt för avslappning av stora muskelgrupper som armar midja, rygg, skinkor och lår.



- **Koniskt huvud:** lämplig för återhämtningssessioner med djup vävnadspåverkan. Perfekt för att rikta in sig på triggerpunkter och små specifika områden: t.ex. fotsulor, handflator, akilleshäla och romboideusmuskler i ryggen.



- **U-format huvud:** lämpligt för trapeziusmusklerna, områdena runt hälsnans muskler, fotledsmusklerna och vadmuskulerna.

För mer specifika programtips kan du hitta en artikel som beskriver dem i vårt hjälpcenter genom att skanna QR-koden.



LADDA PRODUKTEN

VIKTIGT: du måste ladda massageapparaten innan du använder den för första gången och om den inte har använts på mer än 12 månader. För att ladda måste massagepistolen vara avstängd.

1. Använd den USB-C-kabel som medföljer massageapparaten.
2. Anslut USB-C-kontakten till USB-C-laddningsporten.
3. Anslut USB-kontakten till en nätadapter.
4. Under laddningen blinkar indikatorn för att visa den aktuella laddningsnivån. När batteriet är fulladdat är batteriindikatorn full och lyser stadigt. Laddningstiden är ca 3 timmar.

Batteriets livslängd är maximalt 5 timmar. Denna tid varierar beroende på program och användning.

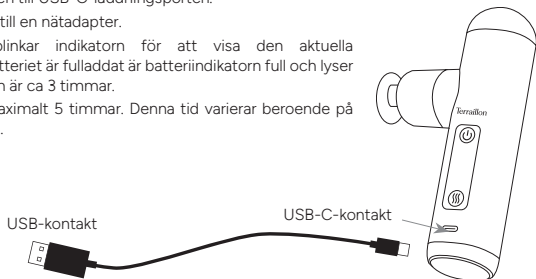

Terraillon.

KONTROLL AV BATTERINIVÅN:

- Batteriets laddningsnivå är synlig så snart produkten slås på.



- Batteriet är urladdat: en röd lampa indikerar att batteriet behöver laddas



- Batteriet laddas: batterinivån blinkar på LED-skärmen allteftersom laddningen fortskrider.



- Batteriet är fulladdat: batterisymbolen är komplett.

**Säkerhetsanvisningar för laddning och säkerhetskopiering av produktens litiumbatteri:**

- För din egen säkerhet, använd alltid en laddare/adapter med 5 V ingång (mini-massageapparatens ingångsspänning är 5 V DC 1 A).
- Välj en kvalificerad laddare från en värenummerad tillverkare. Den måste vara certifierad och i gott skick.
- Använd INTE en snabbaddande USB-adapter eftersom det kan skada produkten.
- Ladda endast produkten vid omgivningstemperaturer mellan 10°C/40°F och 40°C/104°F.
- Värm inte upp enheten över 70°C/158°F. Kasta inte in den i en eldsåda.
- Förvaras utom direkt solljus.
- Stäng av produkten efter användning.

OBSERVERA:

Vi tar inget ansvar för felaktig användning av produkten, t.ex. om en högre spänning än den angivna används.

Felaktig användning kan leda till allvarliga personskador eller materiella förluster.

I extrema fall kan felaktig användning av ett litiumbatteri leda till explosion, värmeutveckling, brand eller rökutveckling.

ANVÄNDA PRODUKTEN**TIPS OM PASSANDE MASSAGE:**

1. Placera det platta massagehuvudet i änden av pistolen och kläm fast det.
2. Silikonspetsarna: sfäriskt huvud, koniskt huvud, U-format huvud fästs direkt på det platta huvudet.

För att byta massagehuvud måste pistolen vara avstängd.

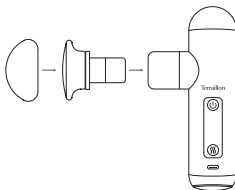
**SLÅ PÅ/AV:**

Sätt sedan på pistolen för att starta massagen.

1. Tryck och håll in On/Off-knappen (⏻) på massagepistolen i **3 sekunder** för att starta den. Massagen startar med den långsammaste hastigheten.

Massagepistolen stängs av automatiskt efter varje 15-minuters session. Om du vill fortsätta massagen kan du starta om apparaten.

2. Om du vill avbryta massagen innan 15-minuterstimern har gått ut trycker du på On/Off-knappen (⏻) igen i **3 sekunder**.

HASTIGHETSVAL:

Mini Massager har 6 massagehastigheter.

Tryck kort på hastighetsknappen On/Off  för att ändra intensiteten.

Varje tryckning ökar hastigheten med 1.

Den valda intensiteten visas sedan på enhetens LED-skärm.

ANVÄNDNING AV VÄRMEYTAN:

För att kunna använda värmeytan måste Mini Massager vara påslagen.

1. Tryck på knappen för värmeytan  i 3 sekunder för att starta programmet. Det tar ca 1 minut för värmeytan att nå temperaturen för det valda programmet.

Mini Massager har 3 värmeprogram:

- 1: Temperatur vid 38°C - LED-display + grönt ljus
- 2: Temperatur vid 42°C - LED-display + blått ljus
- 3: Temperatur 46°C - LED-display + rött ljus

Tryck kort på knappen för värmeytan  för att byta program.

Värmefunktionen stannar efter 15 minuters drift (timern startar när apparaten slås på).

2. Om du vill stoppa värmefunktionen under pågående användning tryck på knappen för uppvärmningsytan  i 3 sekunder.

Apparaten stannar också

VANLIGA FRÅGOR

- Varför startar inte min Mini Massager?

Om apparaten inte startar ska du kontrollera att batteriet är fulladdat.

- Varför laddas inte min Mini Massager?

Om apparaten inte laddas ska du kontrollera att laddningskabeln är ordentligt ansluten till massagepi-stolen och strömkällan. Kontrollera att ström finns i vägguttaget. Om du använder en USB-port på en dator ska du se till att datorn försörjs med ström.

TEKNISKA SPECIFIKATIONER

Produktnamn	Mini Massager	Laddningstid	3 timmar
Batterikapacitet	1800 mAh	Laddningsgränssnitt	USB-C
Vibrationsläge	6 steg	Användningstid	3-5 timmar
Hastighet	800 v/min	Märkeffekt	13,3 W
	1 300 v/min	Produktstorlek	90 x 40 x 155 mm
	1 800 v/min	Vikt	400 g
	2 300 v/min	Decibel	45 - 50 dB
	2 800 v/min	Excursion	6,5 mm
3 200 v/min			
Temperatur för uppvärmningsprogram	38°C, 42°C, 46°C		

SKÖTSEL OCH UNDERHÅLL

För att risken för fel, elstötar, personskador, brand och skador på utrustningen ska minskas ska du läsa alla instruktioner och varningar i denna bruksanvisning.

1. Massageapparaten får inte kastas, förvaras eller användas i närheten av eld eller öppen låga.
2. Ta inte bort skruvarna och försök inte ta isär massageapparaten.
3. Rådgör med läkare före användning. Massageapparaten är inte avsedd att ersätta eller komplettera förskrivna medicinska behandlingar.

GARANTI

Denna produkt täcks av garanti mot material- och tillverkningsfel. Garantin gäller inte för skador som uppstått på grund av felaktig användning eller vårdslöshet. Om du vill framför att klagomål ska du först kontakta butiken där du köpte produkten.

MILJÖSKYDD



Uttjänt produkt ska lämnas in på en samlingsplats för återvinning av elektriskt och elektroniskt avfall.

Terraillon.

Terraillon SAS France & Headquarters

1, rue Ernest Guoin
78290 Croissy-sur-Seine – France
Service Consommateurs : 0 826 88 1789
serviceconsommateurs@terraillon.fr

Terraillon Asia Pacific Ltd

4/F, Eastern Centre
1065 King's Road
Quarry Bay – Hong Kong
Tel: +852 (0)2960 7200
customerservice@terraillon-asia.com

Terraillon Corp USA

contact@terraillon.fr

Terraillon UK

support.uk@terraillon.com

Terraillon®

www.terraillon.com