

CM7300B  
CM7300T  
CM7310B  
NKM7N721B  
NKM7N721T  
TM7NK721B

CA	Manual d'usuari   <b>Microones</b>	3
ES	Manual de instrucciones   <b>Horno de microondas</b>	21

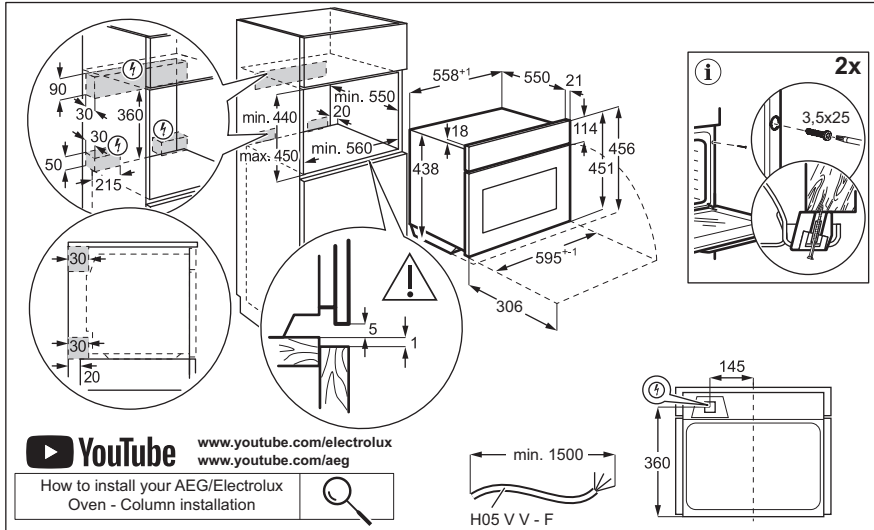

# INSTAL·LACIÓ / INSTALACIÓN

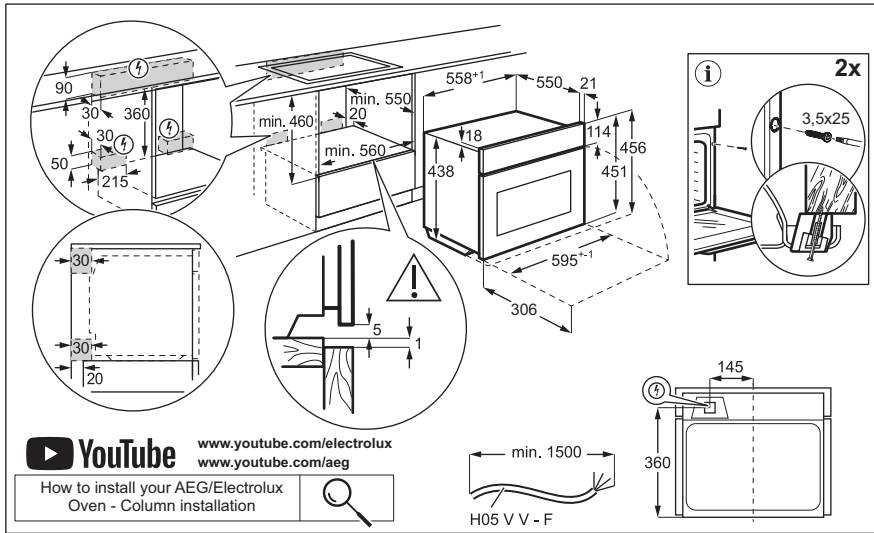

# Benvinguts a AEG! Gràcies per triar el nostre electrodomèstic.



Consells d'ús, catàlegs, resolució de problemes i informació de servei i reparació:  
[www.aeg.com/support](http://www.aeg.com/support)

Subjecte a canvis sense preavís.

## CONTINGUT

1. INFORMACIÓ DE SEGURETAT.....	3
2. INSTRUCCIONS DE SEGURETAT.....	6
3. DESCRIPCIÓ DEL PRODUCTE.....	8
4. TAULER DE CONTROL.....	9
5. ABANS DEL PRIMER ÚS.....	9
6. ÚS DIARI.....	10
7. FUNCIONS ADDICIONALS.....	12
8. FUNCIONS DEL RELLOTGE.....	13
9. ÚS D'ACCESSORIS.....	14
10. CONSELLS I TRUCS.....	14
11. CURA I NETEJA.....	17
12. RESOLUCIÓ DE PROBLEMES.....	18
13. EFICIÈNCIA ENERGÈTICA.....	19
14. QÜESTIONS MEDIAMBIENTALS.....	20

## 1. ⚠ INFORMACIÓ DE SEGURETAT

Abans d'instal·lar i utilitzar l'aparell, llegiu detingudament les instruccions subministrades. El fabricant no es fa responsable de cap dany o lesió que sigui el resultat d'un ús o una instal·lació incorrectes. Manteniu sempre les instruccions en un lloc segur i accessible per a futures consultes.

### 1.1 Seguretat infantil i per a persones vulnerable

- Els nens majors de 8 anys i les persones amb capacitats físiques, sensorials o mentals reduïdes o manca d'experiència i coneixements poden fer servir aquest aparell només si estan supervisats o han rebut instruccions sobre l'ús segur de l'aparell i si comprenen els perills als quals s'exposen. Els infants de menys de 8 anys i les persones amb discapacitats greus i complexes s'han de

mantenir allunyats de l'aparell, tret que se'ls supervisi contínuament.

- Cal tenir cura que els infants no juguin amb l'aparell ni amb els dispositius mòbils amb l'aplicació.
- Manteniu tot l'emalatge lluny dels infants i llenceu-los correctament.
- AVÍS: L'aparell i les parts de contacte s'escalfen durant l'ús. Mantingui allunyats de l'aparell els infants i les mascotes quan estigui engegat i mentre s'estigui refredant.
- Si l'aparell disposa d'un sistema de bloqueig infantil, cal que l'activeu.
- Els infants no han de dur a terme operacions de neteja i manteniment de l'aparell sense supervisió.

## **1.2 Seguretat general**

- Aquest electrodomèstic només té finalitats culinàries.
- Aquest aparell està dissenyat per a ús domèstic individual en interiors.
- Aquest aparell es pot utilitzar a oficines, habitacions d'hotels, habitacions d'hostals, cases rurals i altres allotjaments similars quan aquest ús no superi els nivells (mitjans) d'ús domèstic.
- La instal·lació d'aquest aparell i la substitució del cable només poden anar a càrrec d'una persona qualificada.
- No feu servir l'aparell abans d'instal·lar-lo a la seva estructura integrada.
- Abans de dur a terme qualsevol manteniment, desconnecteu l'aparell del subministrament elèctric.
- Si el cable d'alimentació està danyat, el fabricant, el centre de servei autoritzat o bé una persona qualificada l'haurà de substituir per evitar qualsevol perill elèctric.
- AVÍS: Comproveu que l'aparell estigui apagat abans de canviar el llum per evitar que es produeixin possibles descàrregues elèctriques.

- AVÍS: L'aparell i les parts de contacte s'escalfen durant l'ús. Tingueu cura i eviteu tocar els elements d'escalfament o la superfície de la cavitat de l'aparell.
- Utilitzeu sempre guants de forn per retirar o introduir accessoris o recipients al forn.
- Feu servir únicament el plat giratori i el seu suport dissenyats per a aquest aparell.
- No activeu la funció de microones si l'aparell està buit. Les peces metàl·liques de l'interior poden crear arc elèctric.
- El recipients metàl·lics per desar aliments i begudes no es poden fer servir durant la cocció amb microones. L'única excepció és que el fabricant especifiqui la mida i la forma dels recipients metàl·lics aptes per a microones.
- AVÍS: Si la porta o les juntes de la porta estan malmeses, no feu servir l'aparell fins que no l'hagi reparat una persona qualificada.
- AVÍS: Qualsevol operació de manteniment o reparació que comporti desmuntar la coberta que protegeix de l'exposició a l'energia de les microones l'ha de realitzar una persona qualificada.
- AVÍS: No escalfeu líquids ni aliments dins de recipients tancats. Poden explotar.
- Empreu només utensilis aptes per als forns microones.
- Si escalfeu aliments dins de recipients de plàstic o paper, vigileu el procés, ja que el material es podria encendre.
- L'aparell està dissenyat per escalfar aliments i begudes. L'assecat d'aliments o roba i l'escalfament de coixins, sabatilles, esponges, roba humida i altres elements semblants comporta un risc de ferides, ignició o incendi.
- Si l'aparell emet fum, apagueu-lo o desendolceu-lo i mantingueu la porta tancada per tal de sufocar la possible flama.
- Quan s'escalfen líquids o begudes es pot produir una ebullició eruptiva retardada. Aneu amb compte quan manipuleu el recipient.

- Cal remenar o sacsejar els biberons i els pots de menjar per a bebès i cal comprovar la temperatura del contingut abans del consum per evitar cremades.
- No escalfeu dins l'aparell ous sencers ni ous durs, ja que poden explotar, fins i tot un cop finalitzat el procés d'escalfar.
- Cal netejar periòdicament l'aparell i retirar les restes d'aliments.
- No feu servir netejadores de vapor per netejar l'aparell.
- No feu servir detergents abrasius agressius ni rascadors metàl·lics esmolats per netejar la porta de vidre, ja que podrien ratllar la superfície i fer que el vidre es trenqués.
- La manca de neteja de l'aparell pot comportar el deteriorament de la superfície, afectar negativament la durada de la seva vida útil i produir una situació de potencial perill.

## 2. INSTRUCCIONS DE SEGURETAT

### 2.1 Instal·lació

#### AVÍS!

La instal·lació d'aquest aparell han d'anar a càrrec d'una persona qualificada.

- Retireu tot l'embalatge de l'aparell.
- No instal·leu ni utilitzeu aparells que estiguin avariats.
- Consulteu les instruccions sobre la instal·lació al nostre lloc web.
- Vigileu quan moveu l'aparell, ja que pesa molt. Feu servir sempre guants de seguretat i calçat tapat.
- No intenteu moure l'aparell tirant del mànec.
- Instal·leu l'aparell en un lloc segur i adequat, d'acord amb els requisits d'instal·lació.
- Mantingueu la distància mínima en relació amb els altres aparells i unitats.
- Abans de muntar l'aparell, comproveu que la porta de l'aparell s'obre sense problemes.

- L'aparell està equipat amb un sistema de refredament elèctric. S'ha de fer servir amb subministrament elèctric.

### 2.2 Connexió elèctrica

#### AVÍS!

Risc d'incendi i descàrrega elèctrica.

- Totes les connexions elèctriques les ha de dur a terme un tècnic qualificat.
- L'aparell ha d'estar connectat a terra.
- Assegureu-vos que els paràmetres de la placa de característiques siguin compatibles amb les característiques elèctriques del subministrament elèctric.
- Feu servir sempre un sòcol antixoc correctament instal·lat.
- No feu servir adaptadors de múltiples endolls ni allargadors.
- Assegureu-vos no danyar el cable d'alimentació ni l'endoll. La substitució del cable d'alimentació l'ha de dur a terme el nostre centre de servei autoritzat.
- No deixeu que el cable d'alimentació toqui o entri en contacte amb la porta de

l'aparell o la part inferior de la cavitat on heu instal·lat l'aparell, especialment quan està en funcionament o la porta és calenta.

- Totes les peces que assegurin la protecció contra descàrregues elèctriques de components aïllats i amb corrent s'han de fixar de manera que no es puguin afluixar sense eines.
- Només connecteu l'endoll a la presa de corrent al final del procés d'instal·lació. Asseguri's que es pugui accedir a l'endoll després de la instal·lació.
- Si el sòcol de la presa de corrent està solt, no connecti l'endoll.
- No estireu el cable d'alimentació per desconnectar l'aparell. Estireu sempre l'endoll.
- Empreu només dispositius d'aïllament adequats: disjuntors de protecció, fusibles (de tipus cargol que es poden retirar del suport), dispositius de fuga a terra i contactors.
- La instal·lació elèctrica ha d'incorporar un dispositiu d'aïllament que permeti desconnectar l'aparell de la presa de corrent en tots els pols. El dispositiu d'aïllament ha de tenir una separació mínima entre contactes de 3 mm.
- Aquest aparell se subministra amb un endoll principal i un cable principal.

## 2.3 Utilització

### AVÍS!

Risc de lesió, cremades i descàrregues elèctriques o explosió.

- No modifiqueu les especificacions d'aquest aparell.
- Comproveu que els orificis de ventilació no estiguin bloquejats.
- No deixeu l'aparell desatès durant el funcionament.
- Desactiveu l'aparell després de cada ús.
- Teniu cura si obriu la porta de l'aparell quan estigui en funcionament. Podria sortir-ne aire calent.
- No feu servir l'aparell amb les mans molles ni quan l'aparell estigui en contacte amb l'aigua.
- No apliqueu pressió a la porta oberta.

- No feu servir l'aparell com a superfície de treball ni d'emmagatzematge.
- Obriu la porta de l'aparell amb cura. L'ús d'ingredients amb alcohol pot provocar una barreja d'alcohol i aire.
- No deixeu que les espurnes o flames entrin en contacte amb l'aparell quan obriu la porta.
- No col·loqueu productes inflamables ni articles humits amb productes inflamables dins, a prop o damunt de l'aparell.
- No compartiu la vostra contrasenya Wi-Fi.
- No feu servir la funció de forn de microones per escalfar el forn.

### AVÍS!

Risc d'espallar l'aparell.

- Per evitar danys o decoloracions a l'esmalt:
  - no cobriu la base interior de l'aparell amb paper d'alumini.
  - no introduïu aigua directament a l'aparell calent.
  - no deixeu plats i aliments humits a l'aparell després d'acabar la cocció.
  - aneu amb compte quan retireu o instal·leu els accessoris.
- El descoloriment de l'esmalt o l'acer inoxidable no té cap efecte sobre el rendiment de l'aparell.
- Feu servir només accessoris subministrats amb aquest aparell o recomanats pel fabricant.
- Cuineu sempre amb la porta del forn tancada.
- Si l'aparell està instal·lat al darrere del plafó d'algun moble (p. ex., una porta), assegureu-vos que la porta no quedi mai tancada mentre funciona l'aparell. Al darrere d'un plafó de moble que estigui tancat, s'hi poden acumular calor i humitat provocant danys a l'aparell, al mateix mobiliari o a terra. No tanqueu el plafó del moble fins que l'aparell s'hagi refredat després d'utilitzar-lo.

## 2.4 Cura i neteja

### AVÍS!

Risc de lesions, incendi o d'espallar l'aparell.

- Abans de fer cap tasca de manteniment, apagueu l'aparell i desconnecteu el cable de l'endoll.
- Assegureu-vos que l'aparell està fred. Hi ha risc que els vidres es puguin trencar.
- Substituïu immediatament els vidres de la porta si es fan malbé. Poseu-vos en contacte amb el Centre d'assistència autoritzat.
- Assegureu-vos d'eixugar amb un drap la cavitat, el plat giratori i la porta després de cada ús. El vapor que es produeix durant el funcionament de l'aparell es condensa a les parets de la cavitat i pot provocar corrosió.
- Netegeu l'aparell regularment per evitar el deteriorament del material de la superfície.
- El greix i les restes d'aliments que puguin haver-hi dins l'aparell poden provocar arcs elèctrics o incendis amb la funció de forn microones.
- Netegeu l'aparell amb un drap humit. Feu servir només detergents neutres. No utilitzeu productes abrasius, fregalls de neteja abrasius, dissolvents ni objectes metàl·lics.
- Si utilitzeu un esprai per a forns, seguïu les instruccions de seguretat de l'envàs.

## 2.5 Il·luminació interior

### ⚠ AVÍS!

Risc de descàrregues elèctriques.

- Quant a les bombetes incloses amb aquest producte i les que es venen per separat: estan dissenyades, o bé per aguantar condicions físiques extremes (temperatura, vibracions, humitat) en electrodomèstics, o bé per indicar l'estat de funcionament de l'aparell. No estan dissenyades per a qualsevol altre ús i no són indicades per a la il·luminació d'habitacions domèstiques.
- Aquest producte incorpora una font de llum d'eficiència energètica de classe G.
- Feu servir exclusivament bombetes amb les mateixes especificacions .

## 2.6 Manteniment i reparació

- Per reparar l'aparell, poseu-vos en contacte amb un centre tècnic autoritzat.
- Utilitzeu sempre recanvis originals.

## 2.7 Eliminació

### ⚠ AVÍS!

Risc de lesions o ofegament.

- Poseu-vos en contacte amb les vostres autoritats municipals per saber com eliminar l'aparell.
- Desconnectar l'aparell del subministrament elèctric.
- Talleu el cable d'alimentació arran de l'aparell i tireu-lo.

# 3. DESCRIPCIÓ DEL PRODUCTE

## 3.1 Visió general

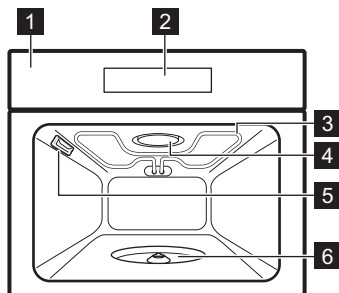

- 1 Tauler de control
- 2 Pantalla
- 3 Element d'escalfament
- 4 Generador de microones
- 5 Llum
- 6 Eix rotatori

## 4. TAULER DE CONTROL

### 4.1 Visió general del tauler de control

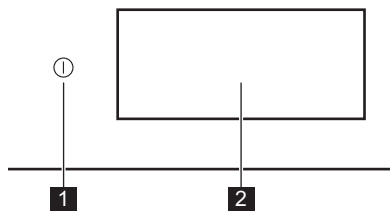

1

Encendi-  
do/ON  
(ON) /  
Apaga-  
do/OFF  
(OFF)

Mantingueu-lo premut per enge-  
gar o apagar l'aparell.

2

Pantalla Mostra la configuració actual de  
l'aparell.

El tauler de control dóna accés a diverses funcions de cocció i plats. També mostra informació sobre l'estat de funcionament actual.

### 4.2 Pantalla

La pantalla és totalment interactiva, desplaçable i dividida en seccions definides. Us podeu moure per la pantalla per navegar per l'esquerra o la dreta.

	Per confirmar la selecció/ajust.
	Per anar al nivell anterior o següent del menú.
	Per accedir i ajustar configuracions addicionals.
	Per desar la configuració actual a: Favoritos (Predilectes).
	Per eliminar la configuració actual a: Favoritos (Predilectes).
	Per encendre i apagar el llum.
	Per activar i desactivar les opcions.
	L'electrodomèstic està bloquejat.
	La funció Sonar la alarma (So d'alarma) està activada.
	La funció Sonar la alarma y parar de cocinar (So d'alarma i aturar la cocció) està activada.
	Solo mediante mensaje emergente (Només missatge emergent) està activat.
	Per tancar el missatge emergent o cancel·lar la configuració.
	La connexió Wi-Fi (Wifi) està activada.
	La connexió Wi-Fi (Wifi) està activada.
	El mode Operación remoto (Funcionament remot) està activat.

## 5. ABANS DEL PRIMER ÚS

### AVÍS!

Consulteu els capítols de seguretat.

### 5.1 Primera connexió

La pantalla indica el missatge de benvinguda després de la primera connexió. Podeu triar entre iniciar o saltar-vos el procés de vinculació. La configuració es pot revisar i modificar sempre que calgui.

Ajusteu les configuracions: Idioma, Hora (Hora del dia), connexió sense fil.

### 5.2 Connexió sense fil

L'aparell permet la connexió a xarxes wifi i la vinculació de dispositius mòbils. Podreu rebre notificacions, controlar i monitoritzar l'aparell des del vostre dispositiu mòbil.

Què cal per connectar l'aparell:

- Una xarxa sense fil amb connexió a internet.
  - Dispositiu mòbil connectat a la mateixa xarxa sense fil.
1. Per descarregar l'aplicació, escanegeu el codi QR que hi ha a la contraportada. També podeu descarregar l'aplicació corresponent des de la botiga d'aplicacions.
  2. Seguiu les instruccions de registre de l'aplicació.
  3. Engegueu l'aparell.
  4. Premeu  $\lt$  i llisqueu cap a l'esquerra per accedir al menú. Seleccioneu: Ajustes (Configuració) / Conexiones (Connexions).
  5. Premeu per activar o desactivar: Wi-Fi (Wifi).

El mòdul sense fil de l'electrodomèstic arrenca en 90 s.

Freqüència	2.4 GHz WLAN : 2400 - 2483.5 MHz
	Bluetooth : 2400 - 2483.5 MHz
Potència màxima	2.4 GHz WLAN : EIRP < 20 dBm (100 mW)
	Bluetooth: EIRP < 20 dBm (100 mW)
Protocol	2.4 GHz WLAN : IEEE 802.11bgn

### 5.3 Llicències de programari

El programari d'aquest producte inclou components basats en programari lliure i de

codi obert. AEG reconeix les aportacions de les comunitats de programari lliure i de robòtica al desenvolupament del projecte.

Per accedir al codi font d'aquests components basats en programari lliure i de codi obert, les llicències dels quals requereixen publicació, i per veure la totalitat de la informació de copyright i els termes de la llicència aplicables, visiteu: <http://aeg.opensoftwarerepository.com> (carpeta NIU6) .

### 5.4 Preescalfat i neteja inicials

Preescalfeu l'aparell abans del primer ús i de contacte amb el menjar. L'aparell pot emetre fum i olors desagradables. Ventileu la sala durant el preescalfat.

1. Retireu tots els accessoris de l'aparell.
2. Entreu al menú i seleccioneu: Funciones (Funcions).
3. Seleccioneu la funció . Deixeu l'aparell funcionant 1 h.
4. Apagueu l'electrodomèstic i espereu fins que es refredi.
5. Netegeu l'aparell i els accessoris només amb un drap de microfibra, aigua tèbia i un detergent suau.
6. Torneu a posar els accessoris a la seva posició inicial.

## 6. ÚS DIARI

### AVÍS!

Consulteu els capítols de seguretat.

### 6.1 Menú

Premeu  $\lt$  i llisqueu cap a l'esquerra per accedir al menú.

- Platos (Plats)
- Funciones (Funcions)
- Favoritos (Predilectes)
- Ajustes (Configuració)

### 6.2 Funciones (Funcions)

El submenú inclou una llista de funcions de cocció.

La llista de funcions pot variar depenent de la versió de programari.

1. Entreu al menú i seleccioneu: Funciones (Funcions).
2. Seleccioneu la funció d'escalfament .
3. Ajusteu la configuració.
4. Premeu START .
5.  $\wedge$  - Premeu per ajustar la configuració durant la cocció.

## 6. STOP : premeu-lo per apagar la funció d'escalfament.

 **Parte superior (Part superior)**  
Escalfor intensa per torrar ràpidament la part superior.

 **Microondas (Microones)**  
Accelereu el reescalfament i la cocció.

 **Grill + microondas (Grill + MW)**  
Plats delicats fets suaument al grill a baixa temperatura. Cocció intensa al grill a alta temperatura per cuinar ràpidament.

 **Recalentar (Escalfar)**  
Aquesta funció reescalfa el menjar que ha sobrat.

 **Grill**  
Daurats uniformes i superfícies cruixents.

 **Descongelar**  
Aquesta funció descongela suaument el menjar per a una preparació posterior.

 **Fundir (Desfer)**  
Per fondre mantega o xocolata amb tecnologia de microones.

 **Asado (Rostir)**  
Per rostir carn, peix, aviram i verdures.

 Si obriu la porta, la funció microones s'atura. Per tornar-la a activar, tanqueu la porta.

### 6.3 Posició: Microondas (Microones)

1. Premeu  Microondas (Microones) a la pantalla principal.
2. Ajusteu el temps i la potència del microones.
3. Premeu **START** .
4. **STOP** : premeu-lo per desactivar la funció.

Si obriu la porta, la funció s'atura. Per reiniciar-la, premeu **START** .

### 6.4 Platos (Plats)

El submenú Platos (Plats) inclou programes fets a mida per a plats concrets. Cada plat del submenú ve acompanyat dels ajustos

corresponents. Podeu ajustar l'hora, la temperatura i la potència del microones (si està disponible) durant la cocció.

1. Entreu al menú i seleccioneu: Platos (Plats).
2. Trieu un plat o un tipus de menjar.
3. Ajusteu la configuració segons les preferències de cocció.
4. Poseu el menjar dins l'aparell seguint les instruccions de la pantalla.
5. Premeu **START** .  
Quan la funció acabi, comproveu si el menjar està a punt. Allargueu el temps de cocció, si cal.

### 6.5 Favoritos (Predilectes)

 Aquesta funcionalitat només està disponible per a alguns models.

Podeu desar fins a 20 ajustos preferits, com ara la funció de cocció, el plat o la funció de neteja.

Per desar la configuració, seleccioneu la configuració preferida i premeu  .

#### Seleccioneu: Favoritos (Predilectes)

1. Entreu al menú i premeu: Favoritos (Predilectes) per comprovar les configuracions desades.
2. Seleccioneu una de les configuracions desades.
3. Premeu **START** per començar la cocció.

#### Suprimir: Favoritos (Predilectes)

1. Entreu al menú i premeu: Favoritos (Predilectes) per comprovar les configuracions desades.
2. Premeu:  per eliminar les configuracions desades.

### 6.6 Ajustes (Configuració)

Aquest submenú inclou una llista de configuracions.

## Submenú: Configuración (Configuració)

Idioma	Per establir l'idioma de l'aparell.
Hora (Hora del dia)	Per fixar l'hora actual.
Brillo de la pantalla (Mostra la brillantor)	Per ajustar la brillantor de la pantalla.
Tonos de las teclas (Tonalitat de les tecles)	Per activar o desactivar el so de les tecles tàctils. No és possible silenciar els sons per a ①.
Volumen del timbre (Volum del brunzidor)	Per ajustar el volum de so de les tecles i senyals.
Unidad de temperatura (Unitat de temperatura)	Per mostrar la unitat de temperatura actual.

## Submenú: Asistencia (Manteniment i reparació)

Modo de demostración (Mode Demo)	Codi d'activació/desactivació: 2468
Versión del software (Versió del programari)	Informació sobre la versió del programari.
Restaurar todos los ajustes (Restablir tota la configuració)	Restableix els valors per defecte de fàbrica.

## Submenú: Preferencias (Preferències)

Luz (Llum)	Encén i apaga el llum.
Bloqueo de seguridad (Bloqueig infantil)	Evita que l'aparell s'enguegi accidentalment.
Personaliz. de pantalla de espera (Personalització de la pantalla d'espera)	Per personalitzar les característiques de la pantalla i els accessos directes.

## Submenú: Conexiones (Connexions)

Conectar a Wi-Fi (Connecteu-vos al wifi)	Per connectar l'aparell a la xarxa sense fils.
Wi-Fi (Wifi)	Per activar i desactivar: Wi-Fi (Wifi).
Red (Xarxa)	Per comprovar l'estat de la xarxa i la intensitat de senyal de: Wi-Fi (Wifi).
Borrar esta red (Oblidar la xarxa)	Per desactivar la connexió automàtica a la xarxa actual amb l'aplicació.
Operación remoto (Funcionament remot)	Per iniciar automàticament el funcionament a distància després de prémer START (INICI). Opció visible només després d'activar: Wi-Fi (Wifi).

## 7. FUNCIONES ADICIONALES

### 7.1 Bloqueo de seguridad (Bloqueig infantil)

Aquesta funció evita que l'electrodomèstic es pugui utilitzar accidentalment. Es pot activar en qualsevol moment.

1. Entreu al menú.

2. Seleccionen: Ajustes (Configuració) / Preferencias (Preferències) / Bloqueo de seguridad (Bloqueig infantil).

Bloqueo de seguridad (Bloqueig infantil) està activat. Per habilitar l'ús de l'aparell, premeu les lletres de codi en ordre alfabètic.



## 7.2 Ventilador de refrigeració

Quan l'aparell està en funcionament, el ventilador de refrigeració s'activa automàticament per tal de mantenir les

superfícies de l'aparell fredes. Si desactiveu el forn, el ventilador de refrigeració seguirà funcionant fins que l'aparell es refredi.

## 8. FUNCIONS DEL RELLOTGE

### 8.1 Descripció de les funcions del rellotge

Funcions	Descripció
<b>Temporitzador (Temporitzador)</b>	Per establir la durada de la cocció. El màxim és 23 h 59 min. Per establir què passa quan s'acabi el temps programat establint la preferència per: Finalitzar acció (Finalitzar acció). El temporitzador es pot utilitzar de manera independent, fins i tot si el forn no està en marxa.
<b>Finalitzar acció (Finalitzar acció)</b>	 <b>Sonar la alarma (So d'alarma)</b> Quan s'acaba el temps, sona un senyal. Podeu programar aquesta funció en tot moment, fins i tot amb l'aparell apagat.
	 <b>Sonar la alarma y parar de cocinar (So d'alarma i aturar la cocció)</b> Quan s'acaba el temps, sona el senyal i s'apaga la funció de cocció. No disponible per a les funcions amb el microones.
	 <b>Solo mediante mensaje emergente (Només missatge emergent)</b> Quan s'acaba el temps, el missatge apareix a la pantalla. Aquesta funció no té cap efecte sobre el funcionament de l'aparell.
<b>Inicio retardado (Inici diferit)</b>	Per ajornar l'inici i/o l'acabament de la cocció. No disponible per a les funcions amb el microones.
<b>Añadir tiempo (Extensió de temps)</b>	Per allargar el temps de cocció.

### 8.2 Temporizador (Temporitzador)

1. Trieu la funció d'escalfament.

2. Premeu: Temporizador (Temporitzador).
3. Definiu la durada. Podeu seleccionar el mode Finalitzar acció preferit prement un dels símbols.
4. Premeu **OK** per confirmar i tornar a la pantalla principal.

### 8.3 Inicio retardado (Inici diferit)

1. Seleccioneu la funció d'escalfament i ajusteu la configuració.
2. Premeu **\*\***.
3. Premeu: Inicio retardado (Inici diferit).
4. Desplaceu-vos cap avall per programar l'hora d'inici desitjada i premeu **OK**.
5. Ara podeu configurar el que vulgueu Hora de fin (Hora de finalització) o premeu **OK** per saltar aquest pas.
6. Premeu **OK** per tornar a la pantalla principal.

### 8.4 Hora (Hora del dia)

1. Engegueu l'aparell.
2. Premeu: Ajustes (Configuració) / Configuración (Configuració) / Hora (Hora del dia).
3. Establiu el temps.
4. Premeu **OK**.

### 8.5 Canvi de la configuració de temporitzador

Podeu canviar la temperatura en qualsevol moment durant la cocció.

1. Premeu **^** / Temporizador (Temporitzador).
2. Ajusteu un nou valor al temporitzador. Premeu **OK**.

## 9. ÚS D'ACCESSORIS

### **AVÍS!**

Consulteu els capítols de seguretat.

### 9.1 Inserció d'accessoris

Utilitzeu només utensilis i materials adequats. Vegeu el capítol "Consells" per consultar els materials i la bateria de cuina adequats per a microones.

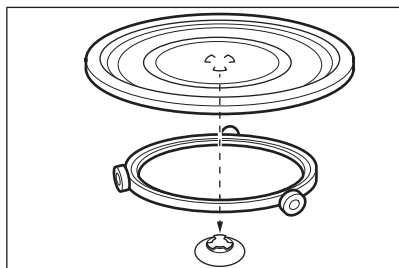

Utilitzeu només el conjunt del plat giratori subministrat amb l'aparell. Cuineu sempre al conjunt del plat giratori. Col·loqueu l'anella

amb rodets al voltant de l'eix giratori. Col·loqueu el vidre del plat giratori a la guia de rodets. Perquè el conjunt del plat giratori funcioni correctament, assegureu-vos que les ranures de la base del plat de vidre encaixen amb les de l'eix del plat giratori.

### Conjunt de la reixeta de la graella

El conjunt inclou: Graella inferior, Graella superior. Poseu la graella amb les potes cap avall sobre el conjunt del plat giratori.

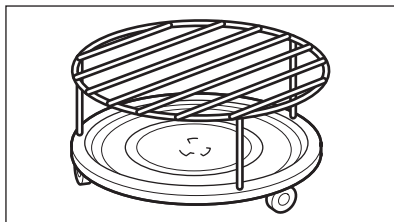

Amb la funció de cocció Microones es recomana només fer servir el nivell inferior del grill.

## 10. CONSELLS I TRUCS

### 10.1 Recomanacions de cocció

Els processos de cocció i enfortat només són aptes per cuinar a un nivell.





La temperatura i els temps de cocció de les taules són només orientatius. Depenen de les receptes i de la qualitat i la quantitat dels ingredients que es facin servir.

Aquest electrodomèstic podria coure el menjar de manera diferent al que teníeu abans. Els consells següents mostren les funcions i configuracions recomanades d'escalfament del temps de cocció per a tipus específics d'aliments.

Si no podeu trobar la configuració per a una recepta específica, busqueu-ne una similar.

Per veure consells sobre estalvi d'energia, vegeu el capítol "Eficiència energètica".

### Símbols utilitzats a les taules:





	Tipus d'aliment
	Funció d'escalfament
	Accessori
	Potència del microones (W)
	Temps de cocció (min)

### 10.2 Informació pels organismes de proves i assaigs

#### Enfortar a un nivell

Proves de conformitat amb: EN 60350-1, IEC 60350-1, EN 60705, IEC 60705.

Poseu els aliments directament a la reixeta quan la feu servir. Col·loqueu la reixeta al centre del plat giratori.





				
Torrades <b>1)</b>	Grill	Graella superior	-	5 - 6
Sponge cake	Microondas (Microones)	Graella inferior	600	6 - 7
Pastís de carn	Microondas (Microones)	-	400	28 - 33
Crema	Microondas (Microones)	Graella inferior	400	17 - 22
Descongelar carn picada (500 g) <b>2)</b>	Microondas (Microones)	Graella inferior	200	7 - 9
Patates gratinades	Grill + microondas (Grill + MW)	-	300	35 - 40
Pollastre (1100 g) <b>3)</b>	Grill + microondas (Grill + MW)	Graella inferior	200	40
	Grill		-	28 - 33

**1)** Segons: IEC 60350-1:2016 i IEC 60350-1:2023.

**2)** Gireu la carn per la part llarga quan hagi transcorregut la meitat del temps.

**3)** Col·loqueu un plat al centre del plat giratori sota de la reixeta. Col·loqueu el pollastre directament sobre la reixeta inferior amb el pit cap avall. Gireu el pollastre quan hagin transcorregut 40 min i canvieu la funció de cocció a: Grill.

## Receptes addicionals

				
Menjar preparat, fred (1 porció) <b>1)</b>	Microondas (Microones)	-	400	12
			600	1 - 3
Líquids en biberó <b>2)</b>	Microondas (Microones)	-	1000	0.5
Lasanya congelada (400 g)	Grill + microondas (Grill + MW)	-	200	30 - 35
Lasanya congelada (600 g)	Grill + microondas (Grill + MW)	-	200	44 - 49
Pizza, congelada	Grill + microondas (Grill + MW)	Graella inferior	200	12 - 14
Verdures a la planxa	Grill + microondas (Grill + MW)	-	300	20 - 25
Samfaina	Grill + microondas (Grill + MW)	-	300	23 - 28
Xampinyons farcits	Grill + microondas (Grill + MW)	-	300	15 - 20
Canelons farcits	Grill + microondas (Grill + MW)	-	200	33 - 38

**1)** Cobriu els aliments amb una tapa de plàstic per a microones.

**2)** Col·loqueu l'ampolla sobre el plat giratori a 3 cm de la vora.

## 10.3 Recomanacions per al microones

No poseu el menjar directament sobre el conjunt del plat giratori. Utilitzeu sempre estris de cuina aptes per a microones.

Poseu els estris de cuinar al centre del conjunt del plat giratori.

El contacte amb elements massa calents o massa freds podria trencar el conjunt del plat giratori.

Gireu o remeneu els aliments a mig fer per aconseguir millors resultats.

Remeneu els plats sucosos de tant en tant.

Remeneu els aliments abans de servir-los.

Poseu la cullera a la tassa o vas quan escalfeu líquids per tal de millorar la distribució de calor i evitar que bulli massa. Cal que la cullera no toqui cap part de l'interior del forn perquè es podrien produir espurnes.

Poseu el menjar a l'electrodomèstic sense l'embalatge. Els envasos dels aliments precuinats només es poden introduir a l'aparell si són aptes per a microones. Vegeu l'apartat "Consells" per veure els materials i estris de cuina adients per a microones.

No tapeu el menjar si feu servir les funcions combinades del microones. Consulteu el capítol "Ús diari".

No feu servir les funcions de microones si no hi ha menjar dins l'aparell.

### Cocció amb microones

Tapeu el menjar per coure o reescalfar amb les funcions de microones. Si voleu que s'hi faci una crosta, cuineu-lo sense tapar.

No coeu més del compte els plats amb una potència massa alta o allargant massa el

temps de cocció. Els aliments poden quedar secs, cremar-se o provocar un incendi.

No feu servir l'aparell per coure ous o cargols amb closca perquè poden explotar. Punxeu el rovell dels ous fregits abans de reescalfar-los.

Punxeu els aliments amb pell diverses vegades abans de coure'ls.

Talleu les verdures a trossos de la mateixa grandària.

Després d'apagar l'aparell, extraieu els aliments i deixeu-los reposar uns quants minuts per permetre que l'escalfor es distribueixi de manera uniforme.

### Descongelació amb microones

Poseu els congelats amb el seu embalatge en un plat petit cap per avall i un recipient a sota; o bé en una reixa de descongelar o un colador de plàstic perquè el líquid es vessi.

Aneu retirant les peces descongelades.

Poden fer servir una potència de microones més forta per coure fruites i verdures sense descongelar-les abans.







Si es gira el menjar s'obtenen millors resultats. Per a aliments delicats com la carn, gireu-la dues vegades mentre es descongela.









## 10.4 Bateria i materials aptes per a microones

Per al microones, feu servir només bateria de cuina i materials aptes per a microones. Feu servir la taula següent de referència.

Comproveu les especificacions dels estris de cuina / materials / recipients dels aliments abans d'utilitzar-los.

Per a altres tipus d'estrils aptes per a microones i que no són en aquesta taula, seguiu les instruccions del fabricant.

Bateria de cuina / material						
Vidre i porcellana apta per a forns sense components metàl·lics; per exemple, vidre resistent a la calor	✓	✓	✓	✓	✓	✓
Vidre no apte per a forn y porcellana sense decoració metàl·lica, de plata, d'or o platí.	✓	✓	X	X	X	X

Bateria de cuina / material	 	 	   
Vidre i vidre ceràmic aptes per forn/material resistent al gel	✓	✓	✓
Ceràmica i ceràmica de terrissa apta per a forns sense quars o components metàl·lics i revestiments que contenen metall	✓	✓	✓
Ceràmica i porcellana amb base no vidriada o petits orificis, per exemple nanses.	✗	✗	✗
Plàstic resistent a temperatures de fins a 200 °C	✓	✓	✗
Només cartró, paper	✓	✗	✗
Film transparent	✓	✗	✗
Paper film per a microones	✓	✓	✗
Plates de rostir metàl·liques (esmalts, ferro colat...)	✗	✗	✗
Motlles, acabat negre enxarolat o amb capa de silicona	✗	✗	✗
Graella superior	✗	✗	✗
Graella inferior	✓	✓	✓

## 10.5 Configuració de la potència

Les dades que s'indiquen a continuació són només orientatives.

### 900 - 1000 W

- Escalfar líquids

### 800 W

- Coure arròs a foc lent
- Crispetes

### 500 - 700 W

- Cocció de verdures
- Escalfar menjars d'un sol plat

- Coure brous a foc lent
- Descongelar i escalfar plats preparats congelats

### 300 - 400 W

- Coure/ Escalfar menjar delicat
- Continuar cuinant
- Escalfar menjar per a bebès

### 100 - 200 W

- Descongelar pa, fruita, pastissos, pastes, formatge, mantega, carn i peix
- Fondre xocolata i mantega

## 11. CURA I NETEJA

### AVÍS!

Consulteu els capítols de seguretat.

### 11.1 Notes sobre la neteja

#### Productes de neteja

- Netegeu la part davantera de l'aparell amb un drap de microfibra mullat amb aigua tèbia i un detergent suau.

- Feu servir una solució de neteja per netejar superfícies de metall.
- Netegeu les taques amb un detergent suau.

#### Ús diari

- Netegeu l'interior de l'aparell després de cada ús. L'acumulació de greix o altres residus pot provocar un incendi.

- Netegeu amb cura els residus i el greix del sostre de l'aparell.
- No deixeu menjar dins l'electrodomèstic durant més de 20 minuts. Eixugueu l'interior de l'electrodomèstic fent servir només un drap de microfibra després de cada ús.

#### Accessoris

- Netegeu tots els accessoris després de fer-los servir i deixeu-los eixugar. Espereu fins que el plat es refredi abans de netejar-lo. El plat es podria trencar. Mantingueu la guia amb rodets i el fons de la cavitat nets per garantir que el plat giratori pugui girar sense problemes. Feu servir només un drap de microfibra mullat

- amb aigua tèbia i detergent suau. No renteu els accessoris al rentavaixelles.
- No netegeu els accessoris antiadherents amb un producte de neteja abrasiu o amb objectes afilats.

## 11.2 Substitució de la bombeta

### AVÍS!

Risc de cremades, la tapa de vidre pot estar calenta. Feu servir guants de protecció quan toqueu la bombeta.

Només el servei tècnic està autoritzat a substituir el llum. Poseu-vos en contacte amb el vostre servei tècnic autoritzat més proper.

## 12. RESOLUCIÓ DE PROBLEMES

### AVÍS!

Consulteu els capítols de seguretat.

### 12.1 Què fer si...

Descripció del problema	Causa i solució
L'aparell no es pot engegar o no funciona.	L'aparell no està connectat al subministrament elèctric o està connectat incorrectament.
L'aparell no s'escalfa.	El rellotge no està ajustat. Per configurar el rellotge, consulteu el capítol "Funcions del rellotge".  La porta no està ben tancada.  El fusible s'ha fos. Comproveu si el fusible és la causa del problema. Si el problema persisteix, poseu-vos en contacte amb un electricista qualificat.  Bloqueo de seguridad (Bloqueig infantil) està activat.
El llum s'apaga.	El llum s'ha fos. Substituïu la bombeta. Per a més informació, consulteu el capítol "Cura i neteja".
El conjunt del plat giratori fa soroll.	Hi ha restes d'aliments a sota del conjunt del plat giratori. Netegeu la cavitat després de cada ús.
Problemes amb el senyal de la xarxa inalàmbrica.	Comproveu que el vostre dispositiu mòbil estigui connectat a la xarxa inalàmbrica. Comproveu la xarxa Wi-Fi i l'encaminador (router). Reinicieu l'encaminador.
Heu instal·lat un encaminador nou o n'heu modificat la configuració.	Per configurar l'aparell i el dispositiu mòbil una altra vegada, vegeu el capítol "Abans del primer ús", Connexió sense fil.
El senyal de la xarxa sense fil és dèbil.	Moueu l'encaminador tan a prop com pugueu de l'aparell.

Descripció del problema	Causa i solució
El senyal sense fil es veu interromput per un altre forn microones que hi ha a prop de l'electrodomèstic.	Apagueu el forn microones. Mireu de no fer servir un altre forn microones ni l'operació remota de l'electrodomèstic alhora. El microones interfereix en el senyal wifi.

## 12.2 Codis d'error

Quan es produeix l'error de programari, la pantalla indica un missatge d'error. Trobareu la llista de problemes a la taula següent.

Codi i descripció	Solució
<b>F102:</b> la porta no està completament tancada o el pany està fet malbé. <b>1)</b>	Tanqueu la porta. Apagueu i torneu a engegar l'aparell.
<b>F240, F239:</b> els camps tàctils de la pantalla no funcionen bé.	Netegeu la superfície de la pantalla. Assegureu-vos que no hi ha pols sobre els camps tàctils.
<b>F908:</b> el sistema de l'electrodomèstic no pot connectar-se amb el tauler de control.	Apagueu i torneu a engegar l'aparell.
<b>F602, F603:</b> la Wi-Fi (Wifi) no està disponible. <b>1)2)</b>	Apagueu i torneu a engegar l'aparell.

**1)** Si algun dels missatges següents segueix apareixent a la pantalla, vol dir que algun subsistema defectuós pot haver-se desactivat. Si passa això, poseu-vos en contacte amb el vostre distribuïdor o amb un Centre de servei autoritzat.

**2)** Si apareix cap d'aquests errors, la resta de les funcions de l'electrodomèstic seguiran operatives com en condicions normals.

## 12.3 Dades per a la reparació

Si no podeu solucionar el problema, poseu-vos en contacte amb el vostre distribuïdor o amb un centre de servei autoritzat.

Les dades necessàries per al centre de servei s'indiquen a la placa d'identificació. La placa d'identificació es troba al marc davanter de l'electrodomèstic. La podreu veure si obriu la porta. No retireu la placa d'identificació de l'aparell.

### Us recomanem que anoteu les dades aquí:

Model (MOD.):

Número de producte (PNC):

Número de sèrie (S.N.):

## 13. EFICIÈNCIA ENERGÈTICA

### 13.1 Informació del producte sobre el consum energètic i el temps màxim per arribar al mode de baix consum aplicable

Consum energètic en mode d'espera	0.8 W
Consum energètic en mode d'espera connectat a la xarxa	2.0 W
Temps màxim necessari perquè l'aparell arribi de forma automàtica al mode de baix consum	20 min

Per obtenir més informació sobre com s'activa i es desactiva la connexió de la xarxa sense fil, consulteu el capítol "Abans del primer ús".

### 13.2 Consells per estalviar energia

Els consells següents us poden ajudar a estalviar energia quan feu servir l'electrodomèstic.

Assegureu-vos que la porta de l'aparell estigui tancada quan l'aparell funcioni. No obriu sovint la porta de l'aparell durant la cocció. Manteniu la junta de la porta neta i assegureu-vos que està ben fixada al seu lloc.

Feu servir estris de cuina metàl·lics i motlles i recipients foscos i que no siguin reflectors per

estalviar energia (només amb funcions sense microones).

No preescalfeu l'electrodomèstic abans de cuinar, tret que es recomani específicament.

Deixeu passar el mínim de temps possible entre coccions si heu de coure més d'un plat alhora.

#### Cocció sense llum

Apagueu el llum durant la cocció. Activeu-lo només quan el necessiteu.

#### Mode repòs

Al cap de 2 minuts, la pantalla passa al mode repòs.

## 14. QÜESTIONS MEDIAMBIENTALS

Recicleu els materials amb el símbol . Dipositeu l'embalatge en contenidors adequats per al seu posterior reciclatge. Ajudeu a protegir el medi ambient i la salut humana i a reciclar les deixalles procedents d'aparells elèctrics i electrònics. No llenceu a

les escombraries domèstiques els aparells amb el símbol . Porteu el producte a les instal·lacions de reciclatge locals o poseu-vos en contacte amb la seva oficina municipal.

## Le damos la bienvenida a AEG. Gracias por elegir nuestro aparato.



Obtener consejos, folletos, soluciones a problemas e información de asistencia y reparación:  
[www.aeg.com/support](http://www.aeg.com/support)

Salvo modificaciones.

## CONTENIDO

1. INFORMACIÓN SOBRE SEGURIDAD.....	21
2. INSTRUCCIONES DE SEGURIDAD.....	24
3. DESCRIPCIÓN DEL PRODUCTO.....	27
4. PANEL DE CONTROL.....	27
5. ANTES DEL PRIMER USO.....	28
6. USO DIARIO.....	29
7. FUNCIONES ADICIONALES.....	30
8. FUNCIONES DE RELOJ.....	31
9. USO DE ACCESORIOS.....	32
10. CONSEJOS.....	32
11. LIMPIEZA Y MANTENIMIENTO.....	35
12. SOLUCIÓN DE PROBLEMAS.....	36
13. EFICIENCIA ENERGÉTICA.....	37
14. ASPECTOS MEDIOAMBIENTALES.....	38

## 1. ⚠ INFORMACIÓN SOBRE SEGURIDAD

Antes de instalar y utilizar el aparato, lea atentamente las instrucciones facilitadas. El fabricante no se hace responsable de lesiones o daños producidos como resultado de una instalación o un uso incorrectos. Conserve siempre estas instrucciones en lugar seguro y accesible para futuras consultas.

### 1.1 Seguridad de niños y personas vulnerables

- Este aparato puede ser utilizado por niños de 8 años en adelante y personas cuyas capacidades físicas, sensoriales o mentales estén disminuidas o que carezcan de la experiencia y conocimientos suficientes para manejarlo, siempre que cuenten con las instrucciones o la supervisión sobre el uso del electrodoméstico de forma segura y comprendan los riesgos. Es necesario mantener alejados

del aparato a los niños de menos de 8 años, así como a las personas con minusvalías importantes y complejas, salvo que estén bajo supervisión continua.

- Es necesario vigilar a los niños para que no jueguen con el aparato y dispositivos móviles con la aplicación.
- Mantenga todo el material de embalaje fuera del alcance de los niños y deséchelo de forma adecuada.
- **ADVERTENCIA:** El horno y las piezas accesibles se calientan mucho durante el funcionamiento. Mantenga a los niños y las mascotas alejados del aparato cuando esté en uso y cuando se enfríe.
- Si este aparato tiene un bloqueo de seguridad para niños, debe activarlo.
- La limpieza y mantenimiento de usuario del producto no podrán ser realizados por niños sin supervisión.

## **1.2 Instrucciones generales de seguridad**

- Este aparato está diseñado exclusivamente para cocinar.
- Este aparato está diseñado para uso doméstico en interiores.
- Este aparato se puede utilizar en oficinas, habitaciones de hotel, habitaciones de Bed&Breakfast, casas de campo y otros alojamientos similares donde dicho uso no exceda (en promedio) los niveles de uso doméstico.
- Solo un electricista cualificado puede instalar este aparato y sustituir el cable.
- No utilice el aparato antes de instalarlo en la estructura empotrada.
- Desenchufe el aparato de la red eléctrica antes de realizar tareas de mantenimiento.
- Si el cable de alimentación presenta algún daño, el fabricante, su servicio técnico autorizado o un profesional tendrán que cambiarlo para evitar riesgos.
- **ADVERTENCIA:** Asegúrese de que el aparato está apagado antes de cambiar la bombilla para evitar el riesgo de descarga eléctrica.

- **ADVERTENCIA:** El horno y las piezas accesibles se calientan mucho durante el funcionamiento. Debe tener cuidado para evitar tocar los elementos de calentamiento o la superficie del interior del aparato.
- Utilizar siempre guantes o manoplas para horno para retirar o introducir accesorios o recipientes.
- Utilice únicamente el plato giratorio y el soporte del el plato giratorio diseñado para este aparato.
- No active la función de microondas cuando el aparato esté vacío. Las piezas metálicas en el interior de la cavidad pueden generar arco eléctrico.
- No se pueden utilizar contenedores metálicos de alimentos y bebidas durante la cocción con microondas. Este requisito no se aplica si el fabricante especifica el tamaño y la forma de los contenedores metálicos apropiados para cocción con microondas.
- **ADVERTENCIA:** Si la puerta o los cierres de la puerta sufren daños, no debe operar el aparato hasta que una persona cualificada lo haya reparado.
- **ADVERTENCIA:** Solo una persona cualificada puede realizar tareas de reparación o mantenimiento que impliquen la extracción de una tapa que protege contra la exposición a la energía del microondas.
- **ADVERTENCIA:** No caliente líquidos ni otros alimentos en recipientes herméticos. Podrían explotar.
- Utilice solamente utensilios aptos para hornos de microondas.
- Cuando caliente alimentos en recipientes de papel o plástico, vigile el aparato por la posibilidad de incendio.
- El aparato está diseñado para calentar alimentos y bebidas. El secado de alimentos o ropa y el calentamiento de almohadillas térmicas, pantuflas, esponjas, trapos húmedos y similares pueden provocar riesgo de lesiones, ignición o incendio.
- Si se genera humo, apague o desenchufe el aparato y deje la puerta cerrada para sofocar las posibles llamas.

- El calentamiento de bebidas en el microondas puede provocar un hervido brusco y lento. Extreme la precaución cuando manipule los recipientes.
- Se agitará o removerá el contenido de los biberones y de los tarros de comida para bebés y se controlará la temperatura antes de consumirlos para evitar quemaduras.
- Los huevos con cáscara y los huevos duros enteros no deben calentarse en el aparato, ya que pueden explotar, incluso después de que haya terminado el calentamiento en el microondas.
- Limpie el aparato con regularidad y elimine los restos de comida.
- No utilice un limpiador a vapor para limpiar el aparato.
- No utilice productos de limpieza abrasivos ásperos ni rascadores de metal afilado para limpiar el cristal de las tapas abisagradas de la placa si no quiere arañar su superficie, lo que podría hacer que el cristal se hiciese añicos.
- Si no se mantiene el aparato en condiciones limpias, la superficie podría deteriorarse y afectar negativamente a la vida útil del aparato y provocar situaciones de riesgo.

## 2. INSTRUCCIONES DE SEGURIDAD

### 2.1 Instalación

#### **ADVERTENCIA!**

Solo un técnico cualificado puede instalar el aparato.

- Retire todo el embalaje.
- No instale ni utilice un aparato dañado.
- Siga las instrucciones de instalación disponibles en nuestro sitio web.
- Tenga cuidado al mover el aparato, porque es pesado. Utilice siempre guantes de protección y calzado cerrado.
- No tire nunca del aparato sujetando el asa.

- Instale el aparato en un lugar seguro y adecuado que cumpla los requisitos de instalación.
- Respete siempre la distancia mínima entre el aparato y los demás electrodomésticos y mobiliario.
- Antes de montar el aparato, compruebe si la puerta se abre sin limitaciones.
- El aparato está equipado con un sistema de refrigeración eléctrica. Debe utilizarse con la fuente de alimentación eléctrica.

### 2.2 Conexión eléctrica

#### **ADVERTENCIA!**

Riesgo de incendios y descargas eléctricas.

- Todas las conexiones eléctricas deben realizarlas electricistas cualificados.
- El aparato debe conectarse a tierra.
- Asegúrese de que los parámetros de la placa de características son compatibles con los valores eléctricos del suministro eléctrico.
- Utilice siempre una toma con aislamiento de conexión a tierra correctamente instalada.
- No utilice adaptadores de enchufes múltiples ni cables prolongadores.
- Asegúrese de no provocar daños en el enchufe ni en el cable de red. Si es necesario cambiar el cable de alimentación del aparato, debe hacerlo el centro de servicio técnico autorizado.
- Evite que el cable de red toque o entre en contacto con la puerta del aparato o con el hueco por debajo del aparato, especialmente mientras funciona o si la puerta está caliente.
- Los mecanismos de protección contra descargas eléctricas de componentes con corriente y aislados deben fijarse de forma que no puedan aflojarse sin utilizar herramientas.
- Conecte el enchufe a la toma de corriente únicamente cuando haya terminado la instalación. Asegúrese de tener acceso al enchufe del suministro de red una vez finalizada la instalación.
- Si la toma de corriente está floja, no conecte el enchufe.
- No desconecte el aparato tirando del cable de conexión a la red. Tire siempre del enchufe.
- Use únicamente dispositivos de aislamiento apropiados: línea con protección contra los cortocircuitos, fusibles (tipo tornillo que puedan retirarse del soporte), dispositivos de fuga a tierra y contactores.
- La instalación eléctrica debe tener un dispositivo de aislamiento que permita desconectar el aparato de todos los polos de la red. El dispositivo de aislamiento debe tener una apertura de contacto con una anchura mínima de 3 mm.
- El aparato se suministra con enchufe y cable de red.

## 2.3 Uso

### ADVERTENCIA!

Riesgo de lesiones, quemaduras y descargas eléctricas o explosiones.

- No cambie las especificaciones de este aparato.
- Asegúrese de que las aberturas de ventilación no están bloqueadas.
- No deje el aparato desatendido durante el funcionamiento.
- Apague el aparato después de cada uso.
- Tenga cuidado al abrir la puerta del aparato mientras funciona. Puede liberarse aire caliente.
- No utilice el aparato con las manos mojadas ni con agua en contacto.
- No ejerza presión sobre la puerta abierta.
- No utilice el aparato como superficie de trabajo ni para depositar objetos.
- Abra la puerta del aparato con cuidado. El uso de ingredientes con alcohol puede provocar una mezcla de alcohol y aire.
- No deje que los chispas ni las llamas abiertas entren en contacto con el aparato cuando abra la puerta.
- No coloque productos inflamables o artículos mojados con productos inflamables dentro, cerca o sobre el aparato.
- No comparta su contraseña Wi-Fi.
- No utilice la función de microondas para precalentar el aparato.

### ADVERTENCIA!

Riesgo de daños en el aparato.

- Para evitar daños o decoloraciones en el esmalte:
  - no coloque papel de aluminio directamente en la parte inferior del interior del aparato.
  - no ponga agua directamente en el aparato caliente.
  - no deje platos húmedos ni alimentos en el aparato una vez finalizada la cocción.
  - tenga cuidado al retirar o instalar los accesorios.
- La pérdida de color del esmalte o el acero inoxidable no afecta al rendimiento del aparato.

- Utilice únicamente los accesorios suministrados con este aparato o los recomendados por el fabricante.
- Cocina siempre con la puerta del aparato cerrada.
- Si el aparato se instala detrás de un panel de un mueble (por ejemplo una puerta) asegúrese de que la puerta nunca esté cerrada mientras funciona el aparato. El calor y la humedad pueden acumularse detrás de un panel del armario cerrado y provocar daños al aparato, el alojamiento o el suelo. No cierre del panel del armario hasta que el aparato se haya enfriado completamente después de su uso.

## 2.4 Limpieza y mantenimiento

### ADVERTENCIA!

Riesgo de lesiones o de daños en el aparato.

- Antes de proceder con el mantenimiento, apague el aparato y desconecte el enchufe de la red.
- Asegúrese de que el aparato está frío. Los paneles de cristal pueden romperse.
- Sustituya inmediatamente los paneles de cristal de la puerta cuando estén dañados. Póngase en contacto con el servicio técnico autorizado.
- Asegúrese de que el interior, el plato giratorio y la puerta se secan después de cada uso. El vapor producido durante el funcionamiento del aparato se condensa en las paredes de la cavidad y puede provocar corrosión.
- Limpie periódicamente el aparato para evitar el deterioro del material de la superficie.
- Los restos de comida o grasa en el interior del aparato podrían provocar un incendio y arcos eléctricos cuando se utiliza la función de microondas.
- Limpie el aparato con un paño suave humedecido. Utilice solo detergentes neutros. No utilice productos abrasivos, estropajos duros, disolventes ni objetos de metal.

- Si utiliza aerosoles de limpieza para hornos, siga las instrucciones de seguridad del envase.

## 2.5 Iluminación interna

### ADVERTENCIA!

Riesgo de descarga eléctrica.

- En cuanto a la(s) bombilla(s) de este producto y las de repuesto vendidas por separado: Estas bombillas están destinadas a soportar condiciones físicas extremas en los aparatos domésticos, como la temperatura, la vibración, la humedad, o están destinadas a señalar información sobre el estado de funcionamiento del aparato. No están destinadas a utilizarse en otras aplicaciones y no son adecuadas para la iluminación de estancias domésticas.
- Este producto contiene una fuente luminosa de la clase de eficiencia energética G.
- Utilice solo bombillas de las mismas características .

## 2.6 Asistencia técnica

- Para reparar el aparato, póngase en contacto con el centro de servicio autorizado.
- Utilice solamente piezas de recambio originales.

## 2.7 Eliminación

### ADVERTENCIA!

Existe riesgo de lesiones o asfixia.

- Contacte con las autoridades locales para saber cómo desechar correctamente el aparato.
- Desconecte el aparato de la red eléctrica.
- Corte el cable eléctrico cerca del aparato y deséchelo.

## 3. DESCRIPCIÓN DEL PRODUCTO

### 3.1 Resumen general

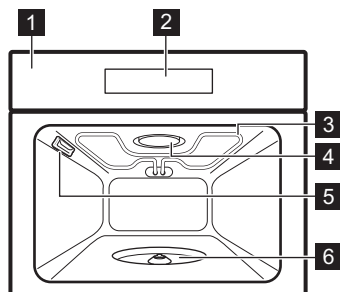

- 1 Panel de control
- 2 Pantalla
- 3 Resistencia
- 4 Generador de microondas
- 5 Bombilla
- 6 Eje del plato giratorio

## 4. PANEL DE CONTROL

### 4.1 Vista general del panel de control

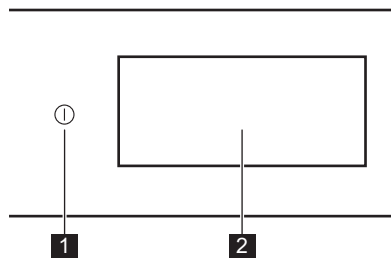

- |          |                            |   |
|----------|----------------------------|---|
| <b>1</b> | Encendido/ON / Apagado/OFF | Mantenga pulsado para encender y apagar el aparato. |
| <b>2</b> | Pantalla                   | Muestra los ajustes actuales del electrodoméstico.  |

El panel de control proporciona acceso a diversas funciones de cocción y platos. También muestra la información sobre su estado de funcionamiento actual.

### 4.2 Pantalla

La pantalla es totalmente interactiva, se puede desplazar y dividir en secciones definidas. Puede deslizar el dedo por la

pantalla para navegar a la izquierda o a la derecha.

- |     |  |
|-----|--|
| OK  | Para confirmar la selección o el ajuste.                     |
| > < | Para navegar al nivel siguiente o anterior en el menú.       |
| ^ v | Para acceder y ajustar ajustes adicionales.                  |
| ♥   | Para guardar los ajustes actuales en: Favoritos.             |
| ♡   | Para eliminar los ajustes actuales en: Favoritos.            |
| ☹   | Enciende y apaga la luz.                                     |
| ☰   | Para activar y desactivar las opciones.                      |
| 🔒   | El aparato está bloqueado.                                   |
| 🔔   | La función Sonar la alarma está activada.                    |
| 🔔🔕  | La función Sonar la alarma y parar de cocinar está activada. |
| 🔔🔕  | Solo mediante mensaje emergente está activado.               |
| ✕   | Para cerrar el mensaje emergente o cancelar el ajuste.       |
| 📶   | Wi-Fi La conexión está activada.                             |



Wi-Fi La conexión está desactivada.



Operación remoto está encendido.

## 5. ANTES DEL PRIMER USO

### ADVERTENCIA!

Consulte los capítulos sobre seguridad.

### 5.1 Primera conexión

La pantalla muestra un mensaje de bienvenida después de la primera conexión. Puede elegir entre iniciar u omitir el proceso de incorporación. Los ajustes se pueden revisar y modificar siempre que sea necesario.

Ajuste los ajustes: Idioma, Hora, Conexión inalámbrica.

### 5.2 Conexión inalámbrica

El aparato permite la conexión de red Wi-Fi y la vinculación de dispositivos móviles. Puede recibir notificaciones, supervisar y controlar su aparato desde su dispositivo móvil.

Para conectar el aparato necesitas:

- Red inalámbrica con conexión a Internet.
  - Dispositivo móvil conectado a la misma red inalámbrica.
1. Para descargar la aplicación, escanee el código QR que se encuentra en la contraportada. También puede descargar la aplicación directamente desde la tienda de aplicaciones.
  2. Siga las instrucciones para instalar la aplicación.
  3. Ponga en marcha el aparato.
  4. Pulsa o desliza hacia la izquierda para acceder al menú. Seleccione: Ajustes / Conexiones.
  5. Pulse para encender o apagar: Wi-Fi.
- El módulo inalámbrico del aparato arranca en 90 seg.

Frecuencia	2.4 GHz WLAN : 2400 - 2483.5 MHz
	Bluetooth: 2400 - 2483.5 MHz

Potencia máx	2.4 GHz WLAN : EIRP < 20 dBm (100 mW)
	Bluetooth: EIRP < 20 dBm (100 mW)
Protocolo	2.4 GHz WLAN : IEEE 802.11bgn

### 5.3 Licencias de software

El software de este producto contiene componentes basados en software de código abierto y libre. AEG reconoce por completo las contribuciones del software abierto y de las comunidades robóticas al proyecto de desarrollo.

Para acceder al código fuente de estos componentes de software de código abierto y libre, cuyas condiciones de licencia requieren publicación, y a ver toda la información sobre derechos de autor y condiciones de licencia aplicables, visite: <http://aeg.opensoftwarerepository.com> (carpeta NIU6).

### 5.4 Precalentamiento y limpieza iniciales

Precaliente el aparato en vacío antes del primer uso y de que tenga contacto con alimentos. El aparato puede emitir olores y humo desagradables. Ventile la habitación durante el precalentamiento.

1. Retire todos los accesorios del aparato.
2. Entre en el menú y seleccione: Funciones.
3. Ajuste la función . Deje que el aparato funcione durante 1 h.
4. Apague el aparato y espere hasta que se enfríe.
5. Limpie únicamente el aparato y los accesorios con un paño de microfibra humedecido en agua tibia y detergente suave.
6. Ponga los accesorios de nuevo en su posición inicial.

## 6. USO DIARIO

### **ADVERTENCIA!**

Consulte los capítulos sobre seguridad.

### 6.1 Menú

Pulsa  o desliza hacia la izquierda para acceder al menú.

- Platos
- Funciones
- Favoritos
- Ajustes

### 6.2 Funciones

El submenú incluye una lista de funciones de cocción.

La lista de funciones puede variar dependiendo de la versión del software.

1. Entre en el menú y seleccione: Funciones.
2. Seleccione la función de cocción.
3. Ajuste los ajustes.
4. Pulse **START**.
5.  - pulse para ajustar los ajustes durante la cocción.
6. **STOP** - pulse para desactivar la función de cocción.

---

 **Parte superior**  
Sube la temperatura para conseguir un dorado rápido en la parte superior.

---

 **Microondas**  
Recalentamientos y cocción más rápidos.

---

 **Grill + microondas**  
Asado suave a fuego lento para alimentos delicados. Asado intenso a alta temperatura para una cocción rápida.

---

 **Recalentar**  
Esta función recalienta suavemente las sobras.

---

 **Grill**  
Dorado uniforme y superficie crujiente.

---

 **Descongelar**  
Esta función descongela los alimentos para seguir con la preparación.

---

---

 **Fundir**  
Para derretir mantequilla o chocolate con tecnología de microondas.

---

 **Asado**  
Para asar carne, pescado, aves y verduras.

---



Si abre la puerta, se detiene el funcionamiento del microondas. Cierre la puerta para volver a encenderlo.

### 6.3 Ajuste: Microondas

1. Pulse  Microondas en la pantalla principal.
2. Ajuste el tiempo y la potencia del microondas.
3. Pulse **START**.
4. **STOP** - pulse para desactivar la función. Si abre la puerta, se detiene la función. Para volver a iniciarlo, pulse **START**.

### 6.4 Platos

El submenú Platos consta de un conjunto de programas pensados para platos concretos. Cada plato de este submenú viene indicado con el ajuste adecuado. Puede ajustar el tiempo, la temperatura y también la potencia del microondas, si está disponible, durante la cocción.

1. Entre en el menú y seleccione: Platos.
2. Elija un tipo de plato o comida.
3. Ajuste los ajustes según las preferencias de cocción.
4. Coloque los alimentos dentro del aparato siguiendo las instrucciones que aparecen en la pantalla.
5. Pulse **START**.  
Cuando termine la función, comprueba si la comida está lista. Aumente el tiempo de cocción si fuera necesario.

## 6.5 Favoritos



Esta funcionalidad solo está disponible para determinados modelos.

Puede guardar hasta 20 de sus ajustes favoritos, como la función de cocción, el plato o la función de limpieza.

Para guardar el ajuste, seleccione el ajuste preferido y pulse .

### Seleccione: Favoritos

1. Entre en el menú y pulse: Favoritos para comprobar los ajustes guardados.
2. Seleccione uno de los ajustes guardados.
3. Pulse **START** para iniciar la cocción.

### Eliminar: Favoritos

1. Entre en el menú y pulse: Favoritos para comprobar los ajustes guardados.
2. Pulse: para eliminar los ajustes guardados.

## 6.6 Ajustes

Este submenú incluye una lista de ajustes.

### Submenú: Configuración

Idioma	Para ajustar el idioma del aparato.
Hora	Para establecer la hora actual.
Brillo de la pantalla	Para ajustar el brillo de la pantalla.
Tonos de las teclas	Para activar y desactivar el tono de los campos táctiles. No es posible silenciar los tonos de .

Volumen del timbre	Para ajustar el volumen de los tonos y señales de las teclas.
Unidad de temperatura	Para mostrar la unidad de temperatura actual.

### Submenú: Asistencia

Modo de demostración	Código de activación/desactivación: 2468
Versión del software	Información sobre versión de software.
Restaurar todos los ajustes	Restaura los ajustes de fábrica.

### Submenú: Preferencias

Luz	Enciende y apaga la luz.
Bloqueo de seguridad	Evita la activación accidental del aparato.
Personaliz. de pantalla de espera	Para personalizar las funciones y los accesos directos de la pantalla.

### Submenú: Conexiones

Conectar a Wi-Fi	Para conectar el aparato a la red inalámbrica.
Wi-Fi	Para activar y desactivar: Wi-Fi.
Red	Para comprobar el estado de la red y la potencia de la señal de: Wi-Fi.
Borrar esta red	Para desactivar la conexión automática de la red actual con el aparato.
Operación remoto	Para iniciar el funcionamiento remoto automáticamente después de pulsar <b>START</b> . Opción visible solo después de encender: Wi-Fi.

## 7. FUNCIONES ADICIONALES

### 7.1 Bloqueo de seguridad

Esta función impide el funcionamiento accidental del aparato. Se puede activar en cualquier momento.

1. Acceda al menú.
2. Seleccione: Ajustes / Preferencias / Bloqueo de seguridad.

Bloqueo de seguridad está activado. Para habilitar el uso del aparato, pulse las letras del código en orden alfabético.



## 7.2 Ventilador de refrigeración

Cuando el aparato está en funcionamiento, el ventilador de enfriamiento se enciende

automáticamente para mantener frías sus superficies. Si apaga el aparato, el ventilador de enfriamiento puede seguir funcionando hasta que se enfríe.

# 8. FUNCIONES DE RELOJ

## 8.1 Descripción de funciones de reloj

Función	Descripción
<b>Temporizador</b>	Para ajustar la duración de la cocción. El máximo es 23 h 59 min. Para establecer lo que sucede cuando se agota el tiempo, seleccione la opción preferida: Finalizar acción. El temporizador se puede utilizar de forma independiente, incluso cuando el horno no está funcionando.
<b>Finalizar acción</b>	 <b>Sonar la alarma</b> Cuando se agota el tiempo, suena la señal. Esta función se puede configurar en cualquier momento, incluso cuando el aparato esté apagado.
	 <b>Sonar la alarma y parar de cocinar</b> Cuando se agota el tiempo, suena la señal y se apaga la función de calentamiento. No están disponibles para las funciones de microondas.
	 <b>Solo mediante mensaje emergente</b> Cuando termina el tiempo, aparece el mensaje en la pantalla. Esta función no afecta al funcionamiento del aparato.
<b>Inicio retardado</b>	Para posponer el inicio y/o fin de la cocción. No están disponibles para las funciones de microondas.
<b>Añadir tiempo</b>	Para prolongar el tiempo de cocción.

## 8.2 Temporizador

1. Seleccione la función de cocción.

2. Pulse: Temporizador.
3. Establezca la duración. Puede seleccionar la acción final preferida pulsando uno de los símbolos.
4. Pulse **OK** para confirmar y volver a la pantalla principal.

## 8.3 Inicio retardado

1. Seleccione la función de cocción y ajuste los ajustes.
2. Pulse **\*\*\***.
3. Pulse: Inicio retardado.
4. Desplácese para establecer la hora de inicio deseada y pulse **OK**.
5. Ahora puede establecer el valor deseado Hora de fin o pulsar **OK** para omitir este paso.
6. Pulse **OK** para volver a la pantalla principal.

## 8.4 Hora

1. Ponga en marcha el aparato.
2. Pulse: Ajustes / Configuración / Hora.
3. Ajuste la hora.
4. Pulse **OK**.

## 8.5 Cambio de ajustes del temporizador

Puede cambiar el tiempo ajustado durante la cocción en cualquier momento.

1. Pulse **^** / Temporizador.
2. Establezca el nuevo valor del temporizador. Pulse **OK**.

## 9. USO DE ACCESORIOS

### **⚠ ADVERTENCIA!**

Consulte los capítulos sobre seguridad.

### 9.1 Inserción de accesorios

Utilice únicamente utensilios y materiales adecuados. Consulte los recipientes y materiales adecuados para microondas en el capítulo "Consejos".

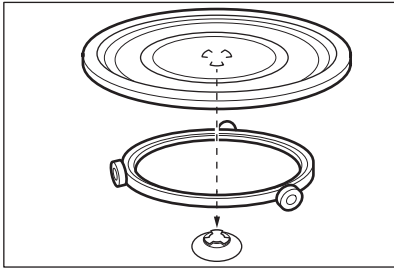

Utilice únicamente el plato giratorio suministrado con el aparato. Siempre cocine los alimentos en el plato giratorio. Coloque la

guía de rodillo alrededor del eje giratorio. Coloque la bandeja de cristal giratoria sobre la guía de rodillos. Para permitir que el plato giratorio funcione correctamente, asegúrese de que las muescas de la base de la placa de vidrio coincidan con el eje del plato giratorio.

### Rejilla para grill

El conjunto incluye: Nivel bajo, Nivel alto. Coloque el grill con las patas hacia abajo en el plato giratorio.

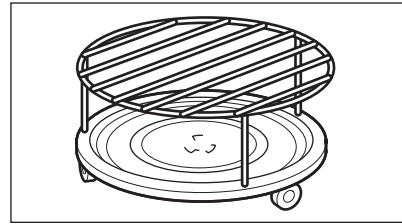

Para las funciones de cocción con microondas, se recomienda únicamente cocinar con la rejilla baja.

## 10. CONSEJOS

### 10.1 Recomendaciones de cocción

Los procesos de cocción y horneado solo son adecuados en un nivel.

La temperatura y los tiempos de cocción de las tablas son meramente orientativos. Dependen de las recetas y de la calidad y cantidad de los ingredientes utilizados.

El aparato puede cocinar de forma diferente a la de su anterior. Las siguientes sugerencias muestran las funciones de cocción y los ajustes recomendados de tiempo de cocción para tipos de alimentos concretos.

Si no encuentra los ajustes para una receta concreta, busque otra similar.

Para ver consejos sobre el ahorro de energía, consulte el capítulo "Eficiencia energética".

### Símbolos utilizados en las tablas:





	Tipo de comida
	Función de cocción
	Accesorio
	Potencia del microondas (W)
	Tiempo de cocción (min)

### 10.2 Información para institutos de pruebas

#### Horneado en un solo nivel

Pruebas según: EN 60350-1, IEC 60350-1, EN 60705, IEC 60705.

Cuando utilice la rejilla, coloque los alimentos directamente sobre ella. Coloque la rejilla en el centro del plato giratorio.





				
Tostadas <b>1)</b>	Grill	Nivel alto	-	5 - 6
Bizcocho	Microondas	Nivel bajo	600	6 - 7
Pastel de carne	Microondas	-	400	28 - 33
Pudding de huevo	Microondas	Nivel bajo	400	17 - 22
Descongelar la carne picada (500 g) <b>2)</b>	Microondas	Nivel bajo	200	7 - 9
Patatas gratinadas	Grill + microondas	-	300	35 - 40
	Grill + microondas		200	40
Pollo (1100 g) <b>3)</b>	Grill	Nivel bajo	-	28 - 33

**1)** Según: IEC 60350-1:2016 y IEC 60350-1:2023.

**2)** Transcurrida la mitad del tiempo, dé la vuelta a la carne por el lado más largo.

**3)** Ponga un plato en el centro de la plataforma giratoria bajo la rejilla. Coloque el pollo directamente sobre la rejilla baja con la pechuga hacia abajo. Tras 40 min, ponga el pollo boca abajo y cambie la función de cocción a: Grill.

### Recetas adicionales

				
Comidas emplatadas, frías (1 ración) <b>1)</b>	Microondas	-	400	12
			600	1 - 3
Líquidos en biberones <b>2)</b>	Microondas	-	1000	0.5
Lasaña congelada (400 g)	Grill + microondas	-	200	30 - 35
Lasaña congelada (600 g)	Grill + microondas	-	200	44 - 49
Pizza congelada	Grill + microondas	Nivel bajo	200	12 - 14
Verduras al grill	Grill + microondas	-	300	20 - 25
Pisto	Grill + microondas	-	300	23 - 28
Champiñones rellenos	Grill + microondas	-	300	15 - 20
Canelones rellenos	Grill + microondas	-	200	33 - 38

**1)** Cubra los alimentos con una tapa de plástico para microondas.

**2)** Coloque la botella en la mesa giratoria, 3 cm desde su borde.

### 10.3 Recomendaciones para microondas

No ponga la comida directamente sobre el plato giratorio. Utilice siempre los utensilios de cocina adecuados para microondas.

Coloque el utensilio de cocina en el centro del plato giratorio.

El contacto con elementos demasiado calientes o demasiado fríos puede romper el plato giratorio.

Remueva o dé la vuelta a la comida a mitad de cocción para mejorar los resultados.

Remueva de vez en cuando los platos líquidos.

Remueva la comida antes de servirla.

Coloque la cuchara en la taza o en el vaso cuando caliente líquidos para mejorar la distribución del calor y evitar que hiervan demasiado. La cuchara no debe tocar ninguna parte del interior del horno, ya que podría provocar chispas.

Coloque la comida en el aparato sin ningún envoltorio. Las comidas envasadas solo pueden introducirse en el aparato si el embalaje es apto para microondas. Consulte el apartado “Consejos” para ver los recipientes y materiales adecuados para microondas.

No cubra la comida si utiliza funciones combinadas del microondas. Consulte el capítulo “Uso diario”.

No utilice funciones del microondas si no hay alimentos dentro del aparato.

### Cocción por microondas

Cubra los alimentos para cocinarlos o recalentarlos con funciones de microondas. Cocine los alimentos sin tapar solamente si desea un resultado crujiente.

No recocine los platos ajustando una potencia y un tiempo demasiado elevados. La comida puede secarse, quemarse o provocar fuego.

No utilice el aparato para cocinar huevos o caracoles con la cáscara porque pueden estallar. Perfore la yema de los huevos fritos antes de recalentarlos.

Perfore la piel de los alimentos varias veces con un tenedor antes de cocinarlos.

Corte las verduras en trocitos de igual tamaño.

Después de apagar el aparato, saque los alimentos y déjelo reposar unos minutos para que el calor se distribuya uniformemente.

### Descongelación en el microondas

Coloque el alimento congelado sin desenvolver en un plato pequeño vuelto del revés con un contenedor debajo o en una bandeja de descongelación o tamiz de plástico para que el líquido de descongelación pueda salir.

Retire las piezas después de descongeladas.

Para cocinar frutas y verduras sin descongelarlas primero puede utilizar una potencia superior del microondas.









Girar mejora los resultados. Para alimentos sensibles como la carne, dé la vuelta dos veces durante la descongelación.









## 10.4 Recipientes y materiales adecuados para microondas

Para el microondas, utilice solo utensilios y materiales adecuados. Consulte la tabla siguiente como referencia.

Compruebe las especificaciones de los utensilios de cocina/material/ recipiente de alimentos antes de usarlos.

Para otros utensilios de cocina específicos para microondas no enumerados en esta tabla, siga las instrucciones del fabricante.

Material del utensilio de cocina								
Cristal y porcelana para horno sin componentes de metal, p. ej., vidrio térmico	✓		✓		✓			
Vidrio y porcelana no aptos para horno sin plata, oro, platino ni decoraciones de metal	✓		X		X			
Cristal y vitrocerámica de material apto para horno y congelación	✓		✓		✓			
Cerámica y barro aptos para horno sin cuarzo ni componentes metálicos, o vidriado que contenga metales	✓		✓		✓			

Material del utensilio de cocina	 	 	   
Cerámica, porcelana o barro cocido con fondo sin vidriar o con pequeños orificios, p. ej., en las asas	X	X	X
Plástico resistente al calor hasta 200 °C	✓	✓	X
Cartón, solo papel	✓	X	X
Película de cocción	✓	X	X
Película para microondas	✓	✓	X
Fuentes de metal, como esmalte o hierro fundido	X	X	X
Moldes, barniz negro o revestimiento de silicona	X	X	X
Nivel alto	X	X	X
Nivel bajo	✓	✓	✓

## 10.5 Ajuste de potencia

Los siguientes datos son meramente orientativos.

### 900 - 1000 W

- Calentar líquidos

### 800 W

- Cocer arroz
- Palomitas de maíz

### 500 - 700 W

- Cocinar verduras
- Calentar platos únicos
- Estofados a fuego lento

- Descongelar y calentar platos preparados congelados

### 300 - 400 W

- Cocinar / calentar alimentos delicados
- Continuar cocinando
- Calentar alimentos infantiles

### 100 - 200 W

- Descongelar pan, frutas, pasteles, bollería, queso, mantequilla, carne y pescado
- Fundir chocolate y mantequilla

## 11. LIMPIEZA Y MANTENIMIENTO

### ADVERTENCIA!

Consulte los capítulos sobre seguridad.

### 11.1 Notas sobre la limpieza

#### Agentes limpiadores

- Limpie la parte frontal del aparato solo con un paño de microfibra humedecido en agua tibia y detergente suave.
- Utilice un producto de limpieza para limpiar las superficies metálicas.
- Limpie las manchas con un detergente suave.

#### Uso diario

- Limpie el interior del aparato después de cada uso. La acumulación de grasa u otros residuos puede provocar un incendio.
- Retire los residuos de alimentos y la grasa de la bóveda del aparato.
- No guarde comida en el aparato más de 20 minutos. Seque el interior del aparato solo con un paño de microfibras después de cada uso.

#### Accesorios

- Limpie todos los accesorios después de cada uso y déjelos secar. Antes de limpiar, espere hasta que la mesa giratoria esté fría. Existe riesgo de rotura de la mesa giratoria. Mantenga limpia la guía de rodillo y el fondo del interior para garantizar un giro suave de la plataforma giratoria. Use solo un paño suave humedecido en agua tibia y detergente suave. No lave los accesorios en el lavavajillas.
- No limpie los accesorios no adherentes utilizando un limpiador abrasivo ni objetos afilados.

## 11.2 Cambio de la bombilla

### ADVERTENCIA!

Riesgo de quemaduras, la tapa de vidrio puede estar caliente. Utilice guantes protectores cuando toque la lámpara.

Solamente el servicio técnico está autorizado a sustituir la lámpara. Póngase en contacto con el centro de servicio técnico autorizado.

## 12. SOLUCIÓN DE PROBLEMAS

### ADVERTENCIA!

Consulte los capítulos sobre seguridad.

### 12.1 Qué hacer si...

Descripción del problema	Causa y solución
No se puede encender ni utilizar el aparato.	El aparato no está conectado a ningún suministro eléctrico o está mal conectado.
El aparato no se calienta.	El reloj no está ajustado. Para ajustar el reloj, consulte el capítulo "Funciones de reloj".  La puerta no está bien cerrada.  Ha saltado el fusible. Compruebe si el fusible es la causa del problema. Si el problema persiste, póngase en contacto con un electricista cualificado.  Bloqueo de seguridad está activado.
La bombilla está apagada.	La bombilla se ha fundido. Cambie la bombilla. Para más información consulte el capítulo "Limpieza y mantenimiento".
El conjunto de plato giratorio hace ruido.	Hay restos de comida debajo del plato giratorio. Limpie el interior después de cada uso.
Problema con la señal de la red inalámbrica.	Compruebe si su dispositivo móvil está conectado a la red inalámbrica. Compruebe la red inalámbrica y router. Reinicie el router.
Nuevo router instalado o configuración del router modificada.	Para configurar el aparato y el dispositivo móvil de nuevo, consulte el capítulo "Antes del primer uso", Conexión inalámbrica.
La señal de la red inalámbrica es débil.	Acerque el router lo máximo posible al aparato.
La señal inalámbrica tiene interferencias de algún horno microondas situado cerca del aparato.	Apague el horno microondas. Evite utilizar otro horno microondas y el control remoto del aparato a la vez. Las microondas interfieren la señal Wi-Fi.

## 12.2 Códigos de error

Cuando se produce el error de software, la pantalla muestra un mensaje de error. Encontrará la lista de problemas en la tabla siguiente.

Código y descripción	Solución
<b>F102:</b> la puerta no está completamente cerrada o el cierre no funciona. <b>1)</b>	Cierre la puerta. Encienda y apague el aparato.
<b>F240, F239:</b> los campos táctiles de la pantalla no funcionan correctamente.	Limpie la superficie de la pantalla. Asegúrese de que no haya suciedad en los campos táctiles.
<b>F908:</b> el sistema del aparato no puede conectarse con el panel de control.	Encienda y apague el aparato.
<b>F602, F603:</b> la conexión Wi-Fi no está disponible. <b>1)2)</b>	Encienda y apague el aparato.

**1)** Cuando uno de estos mensajes de error sigue apareciendo en la pantalla, significa que un subsistema defectuoso puede haberse desactivado. En tal caso, póngase en contacto con el distribuidor o un centro de servicio autorizado.

**2)** Si ocurre uno de estos errores, el resto de las funciones del aparato continuarán funcionando como de costumbre.

## 12.3 Datos de servicio

Si no logra subsanar el problema, póngase en contacto con su distribuidor o un centro de servicio técnico autorizado.

Los datos que necesita para el Centro de servicio técnico se encuentran en la placa de características. La placa de características se encuentra en el marco delantero del aparato. Es visible al abrir la puerta. No retire la placa de características del aparato.

### Se recomienda escribir los datos aquí:

Modelo (MOD.) :

Número de producto  
(PNC):

Número de serie (S.N.)

## 13. EFICIENCIA ENERGÉTICA

### 13.1 Información de producto sobre consumo de energía y el tiempo máximo para alcanzar el modo de bajo consumo aplicable

Consumo de energía en modo de espera	0.8 W
Consumo de energía en modo de espera de red	2.0 W
Tiempo máximo necesario para que el equipo alcance automáticamente el modo de bajo consumo aplicable	20 min

Para obtener orientación sobre cómo activar y desactivar la conexión de red inalámbrica, consulte el capítulo "Antes del primer uso".

### 13.2 Consejos para ahorrar energía

Los siguientes consejos le ayudarán a ahorrar energía cuando utilice su aparato electrodoméstico.

Asegúrese de que la puerta del aparato esté cerrada cuando esté en funcionamiento. No abra la puerta del aparato muchas veces durante la cocción. Mantenga limpia la junta de la puerta y asegúrese de que está bien fijada en su posición.

Utilice utensilios de cocina de metal y también moldes y recipientes no reflectantes para mejorar el ahorro energético (solo cuando utilice una función de horno no microondas).

No precaliente el aparato antes de cocinar a menos que se recomiende concretamente hacerlo así.

Reduzca al máximo el tiempo entre horneados cuando prepare varios platos de una vez.

#### **Cocción con la bombilla apagada**

Apague la luz mientras cocina. Enciéndala únicamente cuando la necesite.

#### **Modo en espera**

Después de 2 minutos, la pantalla cambia al modo de espera.

## 14. ASPECTOS MEDIOAMBIENTALES

Recicle los materiales con el símbolo . Coloque el material de embalaje en los contenedores adecuados para su reciclaje. Ayude a proteger el medio ambiente y la salud pública, así como a reciclar residuos de aparatos eléctricos y electrónicos. No

deseche los aparatos marcados con el símbolo  junto con los residuos domésticos. Lleve el producto a su centro de reciclaje local o póngase en contacto con su oficina municipal.



**aeg.com**

867387608-A-112025



**CE**