



Handleiding - Instruction Manual - Bedienungsanleitung - Manuel



NEXXT 2 in 1
**Cordless Handheld & Floor
Vacuum Cleaner**

Model NO.
CO230823-2

Lees de instructies • Please read the manual

Inhoudsopgave

NEDERLANDS	4
<i>NEXXT</i>	4
<i>WAARSCHUWINGEN</i>	4
1. <i>ONDERDELEN</i>	5
2. <i>VOOR GEBRUIK</i>	6
3. <i>LET OP:</i>	6
4. <i>AANBEVOLEN GEBRUIK VAN HULPSTUKKEN:</i>	7
5. <i>INSTALLATIE VAN DE WANDMONTAGE</i>	7
6. <i>REINIGING EN ONDERHOUD OPMERKINGEN:</i>	7
7. <i>PROBLEEMOPLOSSING</i>	9
8. <i>TECHNISCHE GEGEVENS</i>	9
<i>WEGGOOIEN EN RECYCLEN:</i>	10
<i>SERVICE EN GARANTIE:</i>	10
ENGLISH	11
<i>NEXXT</i>	11
<i>WARNINGS</i>	11
1. <i>COMPONENTS</i>	12
2. <i>BEFORE USE</i>	13
3. <i>CAUTION:</i>	13
4. <i>RECOMMENDED USE OF ATTACHMENTS:</i>	13
5. <i>INSTALLATION OF THE WALL MOUNT</i>	14
6. <i>CLEANING AND MAINTENANCE NOTES:</i>	14
7. <i>TROUBLESHOOTING</i>	15
8. <i>TECHNICAL SPECIFICATIONS</i>	16
<i>DISPOSAL AND RECYCLING:</i>	16
<i>CUSTOMER SERVICE AND WARRANTY:</i>	17
DEUTSCH	18
<i>NEXXT</i>	18
<i>WARNUNGEN</i>	18
1. <i>TEILE</i>	19
2. <i>VOR DER BENUTZUNG</i>	20
3. <i>ACHTUNG:</i>	20
4. <i>EMPFOHLENE VERWENDUNG DER ZUBEHÖRTEILE:</i>	21
5. <i>INSTALLATION DER WANDMONTAGE</i>	21
6. <i>REINIGUNG UND WARTUNG HINWEISE:</i>	21

7.	<i>FEHLERSUCHE</i>	23
8.	<i>TECHNISCHE SPEZIFIKATIONEN</i>	23
	<i>ENTSORGUNG UND RECYCLING:</i>	24
	<i>KUNDENDIENST UND GARANTIE:</i>	24
FRANÇAIS		25
	<i>NEXXT</i>	25
	<i>AVERTISSEMENTS</i>	25
1.	<i>PIÈCES (voir Figure 1) N° Nom</i>	26
2.	<i>AVANT UTILISATION</i>	27
3.	<i>REMARQUE</i>	27
4.	<i>UTILISATION RECOMMANDÉE DES ACCESSOIRES</i>	27
5.	<i>INSTALLATION DU SUPPORT MURAL</i>	28
6.	<i>NOTES SUR LE NETTOYAGE ET L'ENTRETIEN</i>	28
7.	<i>RÉSOLUTION DES PROBLÈMES</i>	30
8.	<i>SPÉCIFICATIONS TECHNIQUES</i>	30
	<i>ÉLIMINATION ET RECYCLAGE :</i>	31
	<i>SERVICE ET GARANTIE :</i>	31

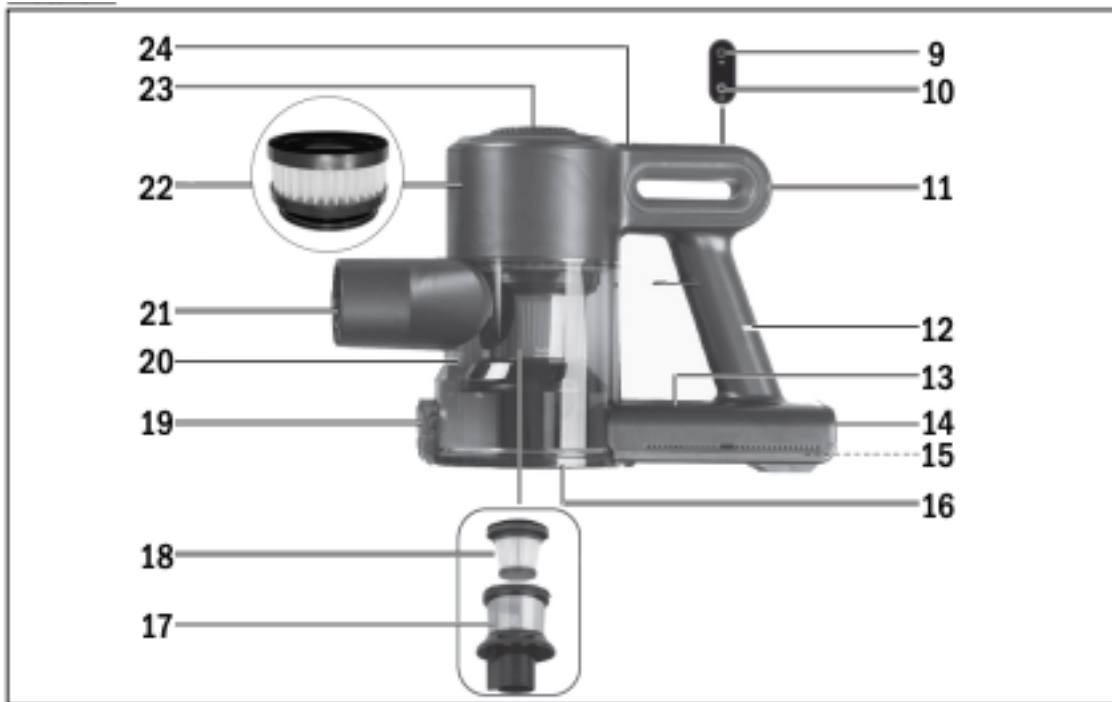
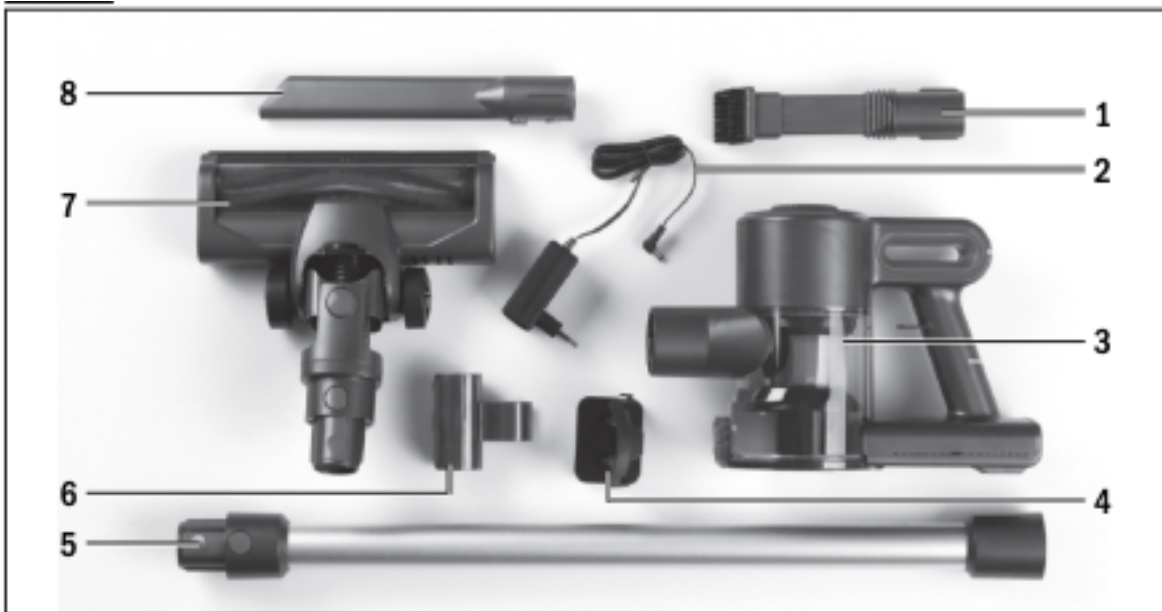

NEDERLANDS

GEBRUIKSAANWIJZING

Lees deze handleiding grondig door voordat u het apparaat gebruikt en bewaar deze voor toekomstige referentie.

NEXXT

Nexxt is het innovatieve merk met hoogwaardige gadgets voor gebruik in en rondom het huis. Kies voor duurzaam comfort met onze inspirerende producten en vereenvoudig, vergemakkelijk, of verbeter uw leven. Altijd tegen een scherpe prijs. Wij geloven in betaalbare innovatie voor het moderne leven. NEXXT, het nieuwe gemak.

Dank u wel voor het kiezen van een van onze NEXXT producten! Voordat u begint, raden wij u ten eerste aan om deze volledige handleiding zorgvuldig te lezen om mogelijke lichamelijke schade en schade aan het product te voorkomen. Wij kunnen niet aansprakelijk worden gesteld voor de gevolgen van verkeerde of foutieve installatie als de instructies in deze handleiding niet nauwkeurig worden gevolgd. Als u vragen heeft, problemen ondervindt met de installatie of twijfels hebt over de veiligheid, neem dan gerust contact met ons op via info@conceptonlinebv.nl.

Lees deze handleiding zorgvuldig door voordat u het apparaat gebruikt en bewaar deze voor toekomstige referentie.

WAARSCHUWINGEN

1. Dit apparaat is uitsluitend bedoeld voor huishoudelijk, droog en binnenshuis gebruik.
2. Dit apparaat mag nooit worden ingeschakeld wanneer het niet in gebruik is, bij het vervangen van accessoires of tijdens het schoonmaken.
3. Gebruik uitsluitend de voeding die overeenkomt met de op het product/oplader vermelde nominale waarde. Onjuist gebruik kan leiden tot storingen in de voeding of het apparaat.
4. Schakel de stroom uit bij het opladen van het apparaat.
5. Dit apparaat kan worden gebruikt door kinderen van 8 jaar en ouder, evenals door personen met verminderde fysieke, zintuiglijke of mentale capaciteiten of gebrek aan ervaring en kennis, mits ze toezicht of instructies hebben gekregen over het veilig gebruik van het apparaat en de gevaren begrijpen. Kinderen mogen niet met het apparaat spelen, en schoonmaak- en onderhoudstaken mogen niet door kinderen worden uitgevoerd, tenzij ze ouder zijn dan 8 jaar en onder toezicht staan.
6. Houd het apparaat en het snoer buiten het bereik van kinderen jonger dan 8 jaar.
7. Voer geen wijzigingen of reparaties zelf uit en zorg ervoor dat eventuele reparaties alleen worden uitgevoerd door een gekwalificeerde technicus.
8. Als de stroomkabel beschadigd is, moet deze onmiddellijk worden vervangen door een geautoriseerde en gekwalificeerde persoon.
9. Pas op voor draaiende onderdelen, die een risico op beknelling vormen. Blijf op afstand.

10. Een oplader die geschikt is voor een specifiek type batterijpakket kan een brandrisico veroorzaken bij gebruik met een ander batterijpakket. Gebruik de oplader nooit met een ander apparaat of probeer dit product op te laden met een andere oplader.
11. Laad de batterij nooit op bij temperaturen boven 37°C of onder 0°C.
12. Gebruik alleen bijlagen, verbruiksgoederen of reserveonderdelen die worden aanbevolen of geleverd door het merk Rovus.
13. Zuig geen harde of scherpe voorwerpen, lucifers, hete as, sigarettenpeuken of vergelijkbare items op.
14. Spuit geen ontvlambare vloeistoffen, reinigingsmiddelen, spuitbussen of hun dampen op of zuig ze niet op.
15. PAS OP: Deze buis bevat elektrische aansluitingen. Gebruik de stofzuigerbuis niet om water op te zuigen en dompel hem niet onder in water voor reiniging. De slang moet regelmatig worden gecontroleerd en mag niet worden gebruikt als deze beschadigd is.
16. Als het apparaat niet naar behoren werkt, een harde klap heeft gekregen, is gevallen, beschadigd is, buiten is achtergelaten of in water is terechtgekomen, gebruik het dan niet.
17. Gebruik het apparaat niet om dieren of mensen schoon te maken.
18. Verwijder regelmatig blokkades veroorzaakt door stof, pluis, haar, enzovoort, omdat deze de zuigkracht en/of de algehele prestaties van het apparaat aanzienlijk verminderen.
19. Raadpleeg de onderstaande paragrafen voor details over reiniging, instellingen en accessoires.
20. Laat nooit zwakke of lege batterijen in het apparaat zitten, vooral als u verwacht dat het gedurende enkele maanden niet zal worden gebruikt. Bewaar het apparaat niet met batterijen op zeer warme plaatsen, omdat dit kan leiden tot verminderde batterijprestaties en/of batterijlekkage. Batterijzuur en lekkage kunnen persoonlijk letsel en/of schade aan het product en/of omliggende eigendommen veroorzaken. Als er batterijlekkage optreedt, was dan grondig elke aangetaste huid en zorg ervoor dat het batterijzuur uit de buurt van de ogen, oren, neus en mond blijft. Was onmiddellijk alle kleding of andere oppervlakken die in contact zijn gekomen met gelekt batterijzuur.
21. Zorg ervoor dat het product op de juiste manier wordt afgevoerd volgens de lokale wetgeving.
22. Hoewel het apparaat is gecontroleerd, zijn het gebruik en de gevolgen ervan strikt de verantwoordelijkheid van de gebruiker.

1. ONDERDELEN

Nr. Naam

1 Bekleding- en borstelmondstuk

2 Oplader

3 Hoofdunit

4 Wandbeugel

5 Buis

6 Mondstukhouder

7 Borstelkop

8 Kierenmondstuk

Nr. Naam

9 Display (minimale stand)

10 Display (maximale stand)

11 Aan/uit-knop

12 Handvat

13 Oplaadindicatielampjes

14 Oplaadaansluiting

15 Batterij (in het apparaat)

16 Deksel van het stofreservoir

17 Metalen filter

18 HEPA-filter

19 Knop voor het openen van het stofreservoirdeksel

20 Stofreservoir

21 Zuigopening

22 Uitlaatcompartiment met uitlaat luchtfilter (EPA-filter)

23 Deksel van het uitlaatcompartiment

24 Knop voor het openen van het deksel van het uitlaatcompartiment

2. VOOR GEBRUIK

Stap 1: Haal alle onderdelen uit de verpakking en monteer ze.

Stap 2: Bevestig de wandmontage aan de muur (zie hoofdstuk "Installeren van de wandbeugel").

Stap 3: Laad het apparaat voor het eerste gebruik 5 uur op en laat het volledig ontladen. Na het eerste gebruik is de oplaadtijd ongeveer 4 uur.

Stap 4: Alle oplaad-/stroomlampjes knipperen tijdens het opladen en blijven één voor één branden tot ze volledig zijn opgeladen.

3. LET OP:

- Zorg ervoor dat er geen grote, scherpe voorwerpen op het te reinigen oppervlak liggen.

- Let op het MAX-aanduiding van het stofreservoir. Als de aanduiding tijdens het gebruik wordt bereikt, maak dan het stofreservoir leeg. Maak na elk gebruik het stofreservoir leeg en schoon. De filters moeten ook regelmatig worden gereinigd om overbelasting van de motor te voorkomen.

- Het apparaat kan niet worden gebruikt wanneer het is aangesloten op het lichtnet. Koppel de voedingskabel los voordat u het gebruikt.

Stap 1: Kies een hulpstuk (mondstuk of borstelkop) en steek het in de zuigopening (met een "klik" geluid). Voor een groter bereik, steek de buis er tussenin.

Stap 2: Druk op de respectieve ontgrendelingsknop om een mondstuk of de buis uit te trekken.

Stap 3: Zet het apparaat aan (door de aan/uitknop eenmaal in te drukken voor de minimale stand of tweemaal voor de maximale stand) en beweeg het hulpstuk over het te reinigen gebied. U kunt het apparaat op elk moment uitschakelen door de aan/uit-knop een derde keer in te drukken.

4. AANBEVOLEN GEBRUIK VAN HULPSTUKKEN:

4.1 Borstelkop: voor tapijten en harde vloeren

4.2 Bekleding- en borstelmondstuk (druk op de knop om de borstel vooruit/achteruit te schuiven - zie afbeelding 3):

- Als het borstelmondstuk aan de voorkant is - geschikt voor het afstoffen van oneffen objecten, meubels, lampenkappen, schilderijlijsten, toetsenborden, boeken, enz.

- Als het borstelmondstuk aan de achterkant is - geschikt voor het reinigen van allerlei soorten bekleding (bijv. banken, autostoelen, enz.).

4.3 Kierenmondstuk: voor moeilijk bereikbare plaatsen, zoals hoeken, kieren of inhammen.

4.4 Buis: bedoeld om te worden gebruikt met de borstelkop voor het reinigen van vloeren (zie Afbeelding 4) of met andere hulpstukken om plafonds en hoeken gemakkelijker te bereiken.

4.5 Mondstukhouder: voor opbergen van het kieren- en bekleding- en borstelmondstuk. Het kan op de buis worden geklemd (zie Afbeelding 5).

5. INSTALLATIE VAN DE WANDMONTAGE

Het apparaat kan aan de wandmontage worden opgehangen (zie Afbeelding 5). De wandbeugel kan aan de (houten) muur worden bevestigd of geschroefd. Gebruik de meegeleverde schroeven (en pluggen) volgens de instructies.

5.1 Vastschroeven aan de muur:

- Zorg ervoor dat het oppervlak waarop de wandmontagebeugel wordt bevestigd stabiel is en dat geschikte schroeven en pluggen voor de muur worden gebruikt. Raadpleeg uw dichtstbijzijnde dealer als u twijfelt.

- Controleer voordat u boort of er geen leidingen of kabels achter het beoogde boorpunt zitten.

5.2 Plakken aan de muur:

- Zorg ervoor dat de plek waar de wandmontagebeugel wordt geplakt schoon, droog en stofvrij is.

- Verwijder de bescherm strips van de plakpads aan de achterkant van de wandmontagebeugel en plak de wandmontagebeugel rechtstreeks op de muur en druk deze stevig aan.

OPMERKINGEN:

- Bevestig de wandmontagebeugel bij voorkeur in de buurt van een gemakkelijk toegankelijk stopcontact, zodat het apparaat kan worden opgeladen.

- Plaats het apparaat zodanig dat het stofreservoir op de houder rust.

- De voedingskabel kan worden vastgezet aan de kleine haak van de wandmontagebeugel.

6. REINIGING EN ONDERHOUD OPMERKINGEN:

- De filters kunnen na verloop van tijd wat van hun kleur verliezen. Dit is normaal en heeft geen nadelige invloed op de werking. Het wordt aanbevolen om de filters elke 6 maanden te vervangen, op basis van normaal gebruik.

6.1 Het Stofreservoir Legen

Stap 1: Maak de hoofdeenheid vrij van alle hulpstukken.

Stap 2: Houd het stofreservoir boven een open vuilnisbak en druk op de knop om het deksel van het stofreservoir te openen, zodat het vuil eruit kan vallen (zie Afbeelding 6).

Stap 3: Druk om het te sluiten het deksel van het stofreservoir tegen het stofreservoir ("klik" geluid).

6.2 Reiniging en de filters

Stap 1: Open het stofreservoir door op de knop voor het openen van het deksel van het stofreservoir te drukken. Steek uw hand erin en draai de onderkant van het metalen filter tegen de klok in om het van het apparaat te ontgrendelen.

Stap 2: Haal het metalen filter uit het stofreservoir.

Stap 3: Het HEPA-filter is in het metalen filter geplaatst. Draai het een beetje met de klok mee en trek het eruit.

Stap 4: Tik beide filters uit en reinig ze met een zachte borstel indien nodig. Ze kunnen ook met water worden afgespoeld, maar ze moeten grondig worden gedroogd voordat ze worden gemonteerd.

Stap 5: Veeg het stofreservoir schoon met een vochtige doek indien nodig en laat het drogen of laat het aan de lucht drogen.

LET OP: Monteer nooit vochtige of natte onderdelen of bevestig ze aan de hoofdeenheid.

Stap 6: Wanneer alle onderdelen droog zijn, plaatst u het HEPA-filter in het metalen filter en draait u het tegen de klok in om het te vergrendelen.

Stap 7: Plaats het metalen filter in het stofreservoir en draai het met de klok mee om het te vergrendelen.

Stap 8: Sluit het deksel van het stofreservoir ("klik" geluid).

6.3 Het Uitlaat Luchtfilter Reinigen

Stap 1: Druk op de knop voor het openen van het deksel van het uitlaatcompartiment om het deksel te openen.

Stap 2: Haal het uitlaat luchtfilter eruit.

Stap 3: Tik voorzichtig het uitlaat luchtfilter en het uitlaatcompartiment af. Het uitlaat luchtfilter kan ook met water worden afgespoeld, maar het moet grondig worden gedroogd voordat het wordt gemonteerd.

Stap 4: Plaats het gereinigde uitlaat luchtfilter in het uitlaatcompartiment en druk het deksel naar beneden om het te sluiten ("klik" geluid).

6.4 Het Overige van het Apparaat Reinigen

- Verwijder eerst haren en pluisjes van de mondstukken en borstels.
- Veeg de motorunit, de verlengbuis en de mondstukken af met een vochtige doek indien nodig. Droog ze daarna grondig.

6.5 Het Reinigen van de Vloermond Om het reinigen te vergemakkelijken, kan de borstel worden verwijderd van de borstelkop:

Stap 1: Draai de borstelkop ondersteboven. Stap 2: Aan de rechterkant zit een schuifregelaar naast het kleine wiel. Schuif het naar buiten. Stap 3: Pak de borstel aan dezelfde kant en trek hem eruit voor gemakkelijke verwijdering van vuil of haren.

Stap 4: Plaats de borstel terug. Als u dit doet, steekt u eerst het uiteinde met de stervormige uitsparing in. Druk vervolgens het andere uiteinde in de houder totdat het vastklikt.

Stap 5: Schuif de schuifregelaar terug.

6.6 Opslag

- Berg het apparaat en de accessoires op in een koele, droge plaats, beschermd tegen direct zonlicht en buiten het bereik van kinderen en dieren.

LET OP: Om diepe ontlading van de batterij te voorkomen, laad deze om de 3 maanden op als deze gedurende langere tijd niet wordt gebruikt.

7. PROBLEEMOPLOSSING

Mocht u problemen ondervinden met uw apparaat, volg dan deze eenvoudige checklist voordat u uw dichtstbijzijnde dealer belt:

PROBLEEM MOGELIJKE OORZAAK MOGELIJKE OPLOSSING

Het apparaat start niet.

De batterij is leeg. Laad de batterij op.

Het apparaat is aangesloten op het lichtnet. Koppel de voedingskabel los.

Lage zuigkracht.

De batterij is zwak. Laad de batterij op.

Het stofreservoir is vol. Maak het stofreservoir leeg.

De filters zijn vuil. Reinig de filters.

De zuigopening, het mondstuk of de buis is geblokkeerd. Schakel het apparaat uit en verwijder de blokkade.

De vuildeeltjes zijn te groot of te zwaar. Schakel het apparaat uit en verwijder vuildeeltjes met de hand.

Stof ontsnapt uit het apparaat tijdens het reinigen. Het stofreservoir is niet correct gesloten.

Sluit het deksel van het stofreservoir totdat het "klik" geluid hoorbaar is.

De filters zijn niet correct geplaatst. Plaats de filters opnieuw.

De filters zijn vuil. Reinig de filters.

De filters zijn versleten of beschadigd. Vervang de filters.

De oplaadindicatielampjes knipperen niet wanneer het apparaat is aangesloten op het lichtnet.

De oplader is niet correct aangesloten in het stopcontact of het apparaat. Sluit de oplader opnieuw aan.

Ongebruikelijke geur. Het apparaat wordt voor de eerste keer gebruikt of is lange tijd niet schoongemaakt. Een initiële geur is normaal wanneer het apparaat voor de eerste keer wordt gebruikt; deze verdwijnt na verloop van tijd.

8. TECHNISCHE GEGEVENS

Hoofdeenheid

Productnaam ROVUS NANO MULTIUSE STICK VAC ID 110071910

Modelnummer CBL-SV1606

Geluid 76 dB

Nominale spanning 22,2 V DC

Batterij Type Li-ion

Modelnummer CBL-SV1606(6INR19/66)

Technische gegevens 22,2 V; 2200 mAh; 48,84 Wh

Adapter

Modelnummer YNY12WA-270050DE I

ingang 100 - 240 V AC - 50/60 Hz - 0,5 A

Uitgang 27,0 V DC; 0,5 A; 13,5 W

Herkomstland P.R.C. (Volksrepubliek China)

ORT-nummer en productiedatum kunnen op het product worden gevonden.

Eigenaar van het Rovus-handelsmerk, importeur in de EU, distributeur Top Shop

International SA, Via al Mulino 22, CH-6814 Cadempino, Zwitserland

Gemiddelde actieve efficiëntie 86,52%

Efficiëntie bij lage belasting (10%) 87,42%

Stroomverbruik bij geen belasting 0,08 W

OPLADER Li-ion

WEGGOOIEN EN RECYCLEN:

Conform EU 2012/19/EU moet dit apparaat aan het einde van zijn levensduur niet bij het normale huisafval worden gegooid, maar moet het worden ingeleverd bij een speciaal inzamelpunt voor hergebruik van elektrische en elektronische apparaten. Het recyclen van gebruikte huishoudelijke apparaten draagt bij aan de bescherming van ons milieu. Neem contact op met je lokale overheid voor informatie over het inzamelpunt.

SERVICE EN GARANTIE:

Als je problemen ondervindt met je product, neem dan contact op met onze klantenservice via info@conceptonlinebv.nl.

Concept Online BV

Telefoon: 088-0020610

Adres: Hogebrinkerweg 19, 3871 KM Hoevelaken

ENGLISH

USER MANUAL

Please read this manual thoroughly before using the device and keep it for future reference.

NEXXT

Nexxt is the innovative brand with high-quality gadgets for use in and around the home. Choose sustainable comfort with our inspiring products, simplifying, facilitating, or enhancing your life. Always at a competitive price. We believe in affordable innovation for modern living. NEXXT, the new convenience.

Thank you for choosing one of our NEXXT products! Before you begin, we highly recommend that you carefully read this entire manual to prevent potential physical harm and product damage. We cannot be held liable for the consequences of incorrect or improper installation if the instructions in this manual are not followed accurately. If you have any questions, encounter installation issues, or have safety concerns, please feel free to contact us at info@conceptonlinebv.nl.

Please read this manual carefully before using the device and keep it for future reference.

WARNINGS

1. This device is intended for household, dry, and indoor use only.
2. Never turn on the device when it is not in use, during accessory replacement, or while cleaning.
3. Use only the power supply that matches the nominal value indicated on the product/charger. Incorrect use may result in power or device malfunctions.
4. Turn off the power when charging the device.
5. This device can be used by children aged 8 and older, as well as by individuals with reduced physical, sensory, or mental capabilities or lacking experience and knowledge, provided they have received supervision or instructions on safe device use and understand the associated risks. Children must not play with the device, and cleaning and maintenance tasks should not be performed by children unless they are older than 8 years and under supervision.
6. Keep the device and cord out of the reach of children under 8 years of age.
7. Do not attempt to make changes or repairs yourself, and ensure that any repairs are carried out by a qualified technician.
8. If the power cable is damaged, it must be immediately replaced by an authorized and qualified individual.
9. Beware of rotating parts that pose a risk of entanglement. Keep a safe distance.
10. A charger suitable for a specific battery pack can pose a fire risk when used with a different battery pack. Never use the charger with another device or attempt to charge this product with a different charger.
11. Never charge the battery at temperatures above 37°C or below 0°C.
12. Use only attachments, consumables, or spare parts recommended or supplied by the Rovus brand.

13. Do not vacuum up hard or sharp objects, matches, hot ashes, cigarette butts, or similar items.
14. Do not spray flammable liquids, cleaning agents, aerosols, or their fumes, or vacuum them up.
15. **CAUTION:** This tube contains electrical connections. Do not use the vacuum tube to suck up water or immerse it in water for cleaning. The hose must be regularly checked and should not be used if it is damaged.
16. If the device is not functioning properly, has received a heavy blow, has been dropped, damaged, left outdoors, or submerged in water, do not use it.
17. Do not use the device to clean animals or people.
18. Regularly remove blockages caused by dust, lint, hair, etc., as they significantly reduce the suction power and/or overall device performance.
19. Refer to the sections below for details on cleaning, settings, and accessories.
20. Never leave weak or empty batteries in the device, especially if you expect it to not be used for several months. Do not store the device with batteries in very hot places, as this can lead to reduced battery performance and/or battery leakage. Battery acid and leakage can cause personal injury and/or damage to the product and/or surrounding property. If battery leakage occurs, thoroughly wash any affected skin and ensure battery acid remains away from eyes, ears, nose, and mouth. Immediately wash any clothing or other surfaces that have come into contact with leaked battery acid.
21. Ensure the product is disposed of properly in accordance with local regulations.
22. Although the device has been inspected, its use and consequences are strictly the responsibility of the user.

1. COMPONENTS

No. Name

- 1 Upholstery and Brush Nozzle
- 2 Charger
- 3 Main Unit
- 4 Wall Bracket
- 5 Tube
- 6 Nozzle Holder
- 7 Brush Head
- 8 Crevice Nozzle

No. Name

- 9 Display (minimum setting)
- 10 Display (maximum setting)
- 11 Power Button
- 12 Handle
- 13 Charging Indicator Lights
- 14 Charging Port
- 15 Battery (in the device)
- 16 Dust Container Lid
- 17 Metal Filter
- 18 HEPA Filter

- 19 Dust Container Lid Release Button
- 20 Dust Container
- 21 Suction Inlet
- 22 Exhaust Compartment with Exhaust Air Filter (EPA Filter)
- 23 Exhaust Compartment Cover
- 24 Exhaust Compartment Lid Release Button

2. BEFORE USE

Step 1: Remove all components from the packaging and assemble them.

Step 2: Attach the wall mount to the wall (see "Installing the Wall Bracket" chapter).

Step 3: Charge the device for 5 hours before first use and allow it to fully discharge.

After the initial use, the charging time is approximately 4 hours.

Step 4: During charging, all charging/power indicators will flash and remain lit one by one until fully charged.

3. CAUTION:

- Ensure there are no large, sharp objects on the surface to be cleaned.
- Pay attention to the MAX marking on the dust container. If the marking is reached during use, empty the dust container. After each use, empty and clean the dust container. The filters should also be cleaned regularly to prevent overloading the motor.
- The device cannot be used when connected to mains power. Disconnect the power cable before use.

Step 1: Select an attachment (nozzle or brush head) and insert it into the suction inlet (with a "click" sound). For extended reach, insert the tube in between.

Step 2: Press the respective release button to retract a nozzle or the tube.

Step 3: Turn on the device (by pressing the power button once for minimum setting or twice for maximum setting) and move the attachment over the area to be cleaned. You can turn off the device at any time by pressing the power button a third time.

4. RECOMMENDED USE OF ATTACHMENTS:

4.1 Brush Head: for carpets and hard floors.

4.2 Upholstery and Brush Nozzle (press the button to slide the brush forward/backward - see Image 3):

- If the brush nozzle is at the front - suitable for dusting uneven objects, furniture, lampshades, picture frames, keyboards, books, etc.
- If the brush nozzle is at the back - suitable for cleaning various types of upholstery (e.g., sofas, car seats, etc.).

4.3 Crevice Nozzle: for hard-to-reach places such as corners, crevices, or recesses.

4.4 Tube: intended to be used with the brush head for floor cleaning (see Image 4) or with other attachments to reach ceilings and corners more easily.

4.5 Nozzle Holder: for storing the crevice and upholstery and brush nozzles. It can be clipped onto the tube (see Image 5).

5. INSTALLATION OF THE WALL MOUNT

The device can be hung on the wall mount (see Image 5). The wall bracket can be attached or screwed to the (wooden) wall. Use the provided screws (and plugs) according to the instructions.

5.1 Screwing to the Wall:

- Ensure that the surface where the wall mounting bracket is being attached is stable and that suitable wall screws and plugs are used. Consult your nearest dealer if in doubt.
- Before drilling, check if there are no pipes or cables behind the intended drilling point.

5.2 Adhering to the Wall:

- Ensure the spot where the wall mounting bracket is being adhered is clean, dry, and free of dust.
- Remove the protective strips from the adhesive pads at the back of the wall mounting bracket and stick the wall mounting bracket directly onto the wall, pressing it firmly.

NOTES:

- Ideally, attach the wall mounting bracket near an easily accessible power outlet for device charging.
- Position the device so that the dust container rests on the holder.
- The power cable can be secured to the small hook of the wall mounting bracket.

6. CLEANING AND MAINTENANCE NOTES:

- The filters may lose some of their color over time. This is normal and has no adverse effect on performance. It is recommended to replace the filters every 6 months based on normal use.

6.1 Emptying the Dust Container

Step 1: Detach the main unit from all attachments.

Step 2: Hold the dust container over an open trash bin and press the button to open the dust container lid, allowing the dirt to fall out (see Image 6).

Step 3: To close it, press the dust container lid against the dust container (you'll hear a "click" sound).

6.2 Cleaning and Its Filters

Step 1: Open the dust container by pressing the dust container lid release button. Reach inside and rotate the bottom of the metal filter counterclockwise to unlock it from the device.

Step 2: Remove the metal filter from the dust container.

Step 3: The HEPA filter is inserted in the metal filter. Rotate it slightly clockwise and pull it out.

Step 4: Tap out both filters and clean them with a soft brush if necessary. They can also be rinsed with water, but they must be thoroughly dried before assembly.

Step 5: Wipe the dust container with a damp cloth if needed, then let it air dry or dry it.

NOTE: Never assemble wet or damp components or attach them to the main unit.

Step 6: When all components are dry, insert the HEPA filter into the metal filter and rotate it counterclockwise to lock it.

Step 7: Insert the metal filter into the dust container and rotate it clockwise to lock it.

Step 8: Close the dust container lid (you'll hear a "click" sound).

6.3 Cleaning the Exhaust Air Filter

Step 1: Press the button to open the exhaust compartment lid.

Step 2: Remove the exhaust air filter.

Step 3: Gently tap the exhaust air filter and the exhaust compartment. The exhaust air filter can also be rinsed with water, but it must be thoroughly dried before assembly.

Step 4: Place the cleaned exhaust air filter in the exhaust compartment and press down the lid to close it (you'll hear a "click" sound).

6.4 Cleaning Other Parts of the Device

- Start by removing hair and lint from the nozzles and brushes.
- Wipe the motor unit, extension tube, and nozzles with a damp cloth if necessary. Then, dry them thoroughly.

6.5 Cleaning the Floor Nozzle

To make cleaning easier, the brush can be removed from the brush head:

Step 1: Turn the brush head upside down.

Step 2: There is a slider on the right side next to the small wheel. Slide it outwards.

Step 3: Grab the brush on the same side and pull it out for easier removal of dirt or hair.

Step 4: Reposition the brush. When you do this, insert the end with the star-shaped recess first. Then, press the other end into the holder until it engages.

Step 5: Slide back the slider.

6.6 Storage

- Store the device and accessories in a cool, dry place, protected from direct sunlight and out of the reach of children and animals.

NOTE: To prevent deep battery discharge, charge it every 3 months if it will not be used for an extended period.

7. TROUBLESHOOTING

If you encounter issues with your device, follow this simple checklist before contacting your nearest dealer:

ISSUE POSSIBLE CAUSE POSSIBLE SOLUTION

The device does not start.

The battery is empty. Charge the battery.

The device is connected to the power supply. Disconnect the power cable.

Low suction power.

The battery is weak. Charge the battery.
The dust container is full. Empty the dust container.
The filters are dirty. Clean the filters.
The suction opening, the nozzle, or the tube is blocked. Turn off the device and remove the blockage.
The dirt particles are too large or too heavy. Turn off the device and remove dirt particles by hand.
Dust escapes from the device during cleaning. The dust container is not closed correctly.
Close the dust container lid until a "click" sound is heard.
The filters are not fitted correctly. Reposition the filters.
The filters are dirty. Clean the filters.
The filters are worn or damaged. Replace the filters.
The charge indicating lights do not flash when the device is connected to the power supply.
The charger is not inserted into the power supply or device socket correctly.
Reconnect the charger.

Unusual odor. The device is being used for the first time or has not been cleaned for an extended period. An initial odor is normal when the device is used for the first time; it disappears after a while.

8. TECHNICAL SPECIFICATIONS

Main Unit

Product Name ROVUS NANO MULTIUSE STICK VAC ID 110071910

Model Number CBL-SV1606

Sound 76 dB

Nominal Voltage 22.2 V DC

Battery Type Li-ion

Model Number CBL-SV1606(6INR19/66)

Technical Data 22.2 V; 2200 mAh; 48.84 Wh

Adapter

Model Number YNY12WA-270050DE

Input 100 - 240 V AC - 50/60 Hz - 0.5 A

Output 27.0 V DC; 0.5 A; 13.5 W

Country of Origin P.R.C. (People's Republic of China)

ORT number and production date can be found on the product.

Owner of the Rovus Trademark, Importer in the EU, Distributor Top Shop

International SA, Via al Mulino 22, CH-6814 Cadempino, Switzerland

Average Active Efficiency 86.52%

Efficiency at Low Load (10%) 87.42%

No-load Power Consumption 0.08 W

CHARGER Li-ion

DISPOSAL AND RECYCLING:

In accordance with European Directive 2012/19/EU, this device should not be disposed of with regular household waste at the end of its life but should be taken to a specialized

collection point for the recycling of electrical and electronic equipment. Recycling of used household appliances contributes to the protection of our environment. Contact your local authorities for information on the collection point.

CUSTOMER SERVICE AND WARRANTY:

If you encounter issues with your product, please contact our customer service at info@conceptonlinebv.nl.

Concept Online BV

Phone: 088-0020610

Address: Hogebrinkerweg 19, 3871 KM Hoevelaken, The Netherlands

DEUTSCH

BEDIENUNGSANLEITUNG

Lesen Sie diese Anleitung sorgfältig durch, bevor Sie das Gerät verwenden, und bewahren Sie sie für zukünftige Referenzen auf.

NEXXT

Nexxt ist die innovative Marke mit hochwertigen Gadgets für den Gebrauch in und um das Haus. Entscheiden Sie sich für nachhaltigen Komfort mit unseren inspirierenden Produkten und vereinfachen, erleichtern oder verbessern Sie Ihr Leben. Immer zu einem erschwinglichen Preis. Wir glauben an bezahlbare Innovation für das moderne Leben. NEXXT, der neue Komfort.

Vielen Dank, dass Sie sich für eines unserer NEXXT-Produkte entschieden haben! Bevor Sie beginnen, empfehlen wir Ihnen dringend, diese vollständige Anleitung sorgfältig zu lesen, um mögliche körperliche Verletzungen und Schäden am Produkt zu vermeiden. Wir können nicht für die Folgen einer falschen oder fehlerhaften Installation haftbar gemacht werden, wenn die Anweisungen in dieser Anleitung nicht genau befolgt werden. Wenn Sie Fragen haben, bei der Installation auf Probleme stoßen oder Bedenken hinsichtlich der Sicherheit haben, zögern Sie nicht, sich unter info@conceptonlinebv.nl mit uns in Verbindung zu setzen.

Lesen Sie diese Anleitung sorgfältig durch, bevor Sie das Gerät verwenden, und bewahren Sie sie für zukünftige Referenzen auf.

WARNUNGEN

1. Dieses Gerät ist ausschließlich für den Gebrauch im Innenbereich vorgesehen und sollte nur auf trockenen Oberflächen verwendet werden.
2. Schalten Sie das Gerät niemals ein, wenn es nicht in Gebrauch ist, wenn Sie Zubehörteile austauschen oder während der Reinigung.
3. Verwenden Sie ausschließlich das auf dem Produkt/Ladegerät angegebene Nennspannungsbereich. Falsche Verwendung kann zu Strom- oder Gerätestörungen führen.
4. Schalten Sie das Gerät beim Laden aus.
5. Dieses Gerät kann von Kindern ab 8 Jahren sowie von Personen mit eingeschränkter körperlicher, sensorischer oder geistiger Leistungsfähigkeit oder mangelnder Erfahrung und Kenntnissen verwendet werden, sofern sie beaufsichtigt werden und Anweisungen zur sicheren Verwendung des Geräts erhalten und die damit verbundenen Gefahren verstehen. Kinder sollten nicht mit dem Gerät spielen, und Reinigungs- und Wartungsaufgaben sollten nicht von Kindern ausgeführt werden, es sei denn, sie sind älter als 8 Jahre und werden beaufsichtigt.
6. Halten Sie das Gerät und das Kabel von Kindern unter 8 Jahren fern.
7. Führen Sie keine Änderungen oder Reparaturen selbst durch und stellen Sie sicher, dass Reparaturen nur von qualifizierten Technikern durchgeführt werden.
8. Wenn das Netzkabel beschädigt ist, sollte es sofort von einer autorisierten und qualifizierten Person ausgetauscht werden.

9. Achten Sie auf rotierende Teile, die eine Einklemmgefahr darstellen. Halten Sie Abstand.
10. Ein Ladegerät, das für einen bestimmten Batteriesatz geeignet ist, kann ein Brandrisiko darstellen, wenn es mit einem anderen Batteriesatz verwendet wird. Verwenden Sie das Ladegerät niemals mit einem anderen Gerät oder versuchen Sie, dieses Produkt mit einem anderen Ladegerät aufzuladen.
11. Laden Sie die Batterie niemals bei Temperaturen über 37°C oder unter 0°C auf.
12. Verwenden Sie nur Anhänge, Verbrauchsmaterialien oder Ersatzteile, die vom Rovus-Hersteller empfohlen oder geliefert werden.
13. Saugen Sie keine harten oder scharfen Gegenstände, Streichhölzer, heiße Asche, Zigarettenstummel oder ähnliche Gegenstände auf.
14. Sprühen Sie keine entflammbaren Flüssigkeiten, Reinigungsmittel, Sprays oder deren Dämpfe auf oder saugen Sie sie nicht auf.
15. VORSICHT: Dieses Rohr enthält elektrische Anschlüsse. Verwenden Sie das Staubsaugerrohr nicht, um Wasser aufzusaugen, und tauchen Sie es nicht zur Reinigung in Wasser ein. Das Rohr sollte regelmäßig überprüft und nicht verwendet werden, wenn es beschädigt ist.
16. Wenn das Gerät nicht ordnungsgemäß funktioniert, einen harten Schlag erhalten hat, gefallen ist, beschädigt ist, im Freien gelassen wurde oder in Wasser gelangt ist, verwenden Sie es nicht.
17. Verwenden Sie das Gerät nicht, um Tiere oder Menschen zu reinigen.
18. Entfernen Sie regelmäßig Blockaden, die durch Staub, Flusen, Haare usw. verursacht werden, da diese die Saugleistung und/oder die Gesamtleistung des Geräts erheblich beeinträchtigen können.
19. Beachten Sie die folgenden Abschnitte für Details zu Reinigung, Einstellungen und Zubehör.
20. Lassen Sie niemals schwache oder leere Batterien im Gerät, insbesondere wenn Sie erwarten, dass es mehrere Monate lang nicht verwendet wird. Lagern Sie das Gerät nicht an sehr warmen Orten, da dies zu einer verminderten Batterieleistung und/oder Batterieleckage führen kann. Batteriesäure und -lecks können zu persönlichen Verletzungen und/oder Schäden am Produkt und/oder an benachbarten Gegenständen führen. Bei Auftreten von Batterieleckage die betroffene Haut gründlich waschen und sicherstellen, dass die Batteriesäure von den Augen, Ohren, Nase und Mund ferngehalten wird. Waschen Sie unverzüglich alle Kleidung oder andere Flächen, die mit ausgelaufener Batteriesäure in Kontakt gekommen sind.
21. Stellen Sie sicher, dass das Produkt gemäß den örtlichen Gesetzen ordnungsgemäß entsorgt wird.
22. Obwohl das Gerät überprüft wurde, liegt die Verantwortung für die Verwendung und deren Konsequenzen ausschließlich beim Benutzer.

1. TEILE

Nr. Name

1 Polster- und Bürstenaufsatz

2 Ladegerät

3 Hauptgerät

4 Wandhalterung

- 5 Rohr
- 6 Aufsatzhalter
- 7 Bürstenkopf
- 8 Fugendüse
- Nr. Name
- 9 Display (minimale Einstellung)
- 10 Display (maximale Einstellung)
- 11 Ein-/Aus-Schalter
- 12 Griff
- 13 Ladeanzeigelampen
- 14 Ladeanschluss
- 15 Batterie (im Gerät)
- 16 Deckel des Staubbehälters
- 17 Metallfilter
- 18 HEPA-Filter
- 19 Knopf zum Öffnen des Deckels des Staubbehälters
- 20 Staubbehälter
- 21 Saugöffnung
- 22 Auslasskammer mit Ausblasluftfilter (EPA-Filter)
- 23 Deckel der Auslasskammer
- 24 Knopf zum Öffnen des Deckels der Auslasskammer

2. VOR DER BENUTZUNG

Schritt 1: Entnehmen Sie alle Teile aus der Verpackung und montieren Sie diese.

Schritt 2: Befestigen Sie die Wandhalterung an der Wand (siehe Kapitel "Montage der Wandhalterung").

Schritt 3: Laden Sie das Gerät vor der ersten Verwendung 5 Stunden lang auf und lassen Sie es vollständig entladen. Die Ladezeit beträgt nach der ersten Verwendung etwa 4 Stunden.

Schritt 4: Während des Ladevorgangs blinken alle Lade-/Betriebslampen, und sie leuchten nacheinander auf, wenn sie vollständig aufgeladen sind.

3. ACHTUNG:

- Stellen Sie sicher, dass sich keine großen, scharfen Gegenstände auf der zu reinigenden Oberfläche befinden.
- Achten Sie auf die MAX-Markierung im Staubbehälter. Wenn diese während des Gebrauchs erreicht wird, leeren Sie den Staubbehälter. Leeren und reinigen Sie den Staubbehälter nach jeder Verwendung. Die Filter sollten regelmäßig gereinigt werden, um eine Überlastung des Motors zu verhindern.
- Das Gerät kann nicht im Netzbetrieb verwendet werden. Trennen Sie das Netzkabel, bevor Sie es verwenden.

Schritt 1: Wählen Sie ein Zubehörteil (Düse oder Bürstenkopf) aus und stecken Sie es in die Saugöffnung (mit einem "Klick"-Geräusch). Stecken Sie bei Bedarf das Rohr dazwischen.

Schritt 2: Drücken Sie die entsprechende Entriegelungstaste, um eine Düse oder das Rohr herauszuziehen.

Schritt 3: Schalten Sie das Gerät ein (durch einmaliges Drücken des Ein/Aus-Schalters für den Minimalmodus oder zweimaliges Drücken für den Maximalmodus) und bewegen Sie das

Zubehörteil über die zu reinigende Fläche. Sie können das Gerät jederzeit ausschalten, indem Sie den Ein/Aus-Schalter ein drittes Mal drücken.

4. EMPFOHLENE VERWENDUNG DER ZUBEHÖRTEILE:

4.1 Bürstenkopf: für Teppiche und Hartböden

4.2 Polster- und Bürstendüse (Drücken Sie die Taste, um die Bürste vorwärts/rückwärts zu bewegen - siehe Abbildung 3):

- Wenn die Bürstendüse vorne ist - geeignet zum Abstauben unebener Gegenstände, Möbel, Lampenschirme, Bilderrahmen, Tastaturen, Bücher usw.
- Wenn die Bürstendüse hinten ist - geeignet für die Reinigung verschiedener Polster (z. B. Sofas, Autositze usw.).

4.3 Fugendüse: für schwer zugängliche Stellen wie Ecken, Spalten oder Vertiefungen.

4.4 Rohr: vorgesehen zur Verwendung mit dem Bürstenkopf zur Bodenreinigung (siehe Abbildung 4) oder mit anderen Zubehörteilen, um Decken und Ecken einfacher zu erreichen.

4.5 Düsenhalter: zur Aufbewahrung der Fugendüse und der Polster- und Bürstendüse. Er kann am Rohr angebracht werden (siehe Abbildung 5).

5. INSTALLATION DER WANDMONTAGE

Das Gerät kann an der Wand montiert werden (siehe Abbildung 5). Die Wandhalterung kann an der (Holz-) Wand befestigt oder geschraubt werden. Verwenden Sie die mitgelieferten Schrauben (und Dübel) gemäß den Anweisungen.

5.1 An der Wand verschrauben:

- Stellen Sie sicher, dass die Oberfläche, an der die Wandmontage befestigt wird, stabil ist, und verwenden Sie geeignete Schrauben und Dübel für die Wand. Konsultieren Sie Ihren nächsten Händler, wenn Sie sich nicht sicher sind.
- Überprüfen Sie vor dem Bohren, ob sich keine Leitungen oder Kabel hinter der beabsichtigten Bohrstelle befinden.

5.2 An der Wand anbringen:

- Stellen Sie sicher, dass die Stelle, an der die Wandhalterung angebracht wird, sauber, trocken und staubfrei ist.
- Entfernen Sie die Schutzstreifen von den Klebepads auf der Rückseite der Wandmontagehalterung und kleben Sie sie direkt an die Wand und drücken Sie sie fest.

HINWEISE:

- Befestigen Sie die Wandmontagehalterung vorzugsweise in der Nähe einer leicht zugänglichen Steckdose, damit das Gerät aufgeladen werden kann.
- Stellen Sie das Gerät so auf, dass der Staubbehälter auf der Halterung ruht.
- Das Netzkabel kann an den kleinen Haken der Wandmontagehalterung befestigt werden.

6. REINIGUNG UND WARTUNG HINWEISE:

- Die Filter können im Laufe der Zeit etwas an Farbe verlieren. Dies ist normal und beeinträchtigt die Funktionsweise nicht. Es wird empfohlen, die Filter alle 6 Monate basierend auf normaler Verwendung auszutauschen.

6.1 Leeren des Staubbehälters

Schritt 1: Entfernen Sie alle Anbauteile von der Haupteinheit.

Schritt 2: Halten Sie den Staubbehälter über einem offenen Mülleimer und drücken Sie die Taste, um den Deckel des Staubbehälters zu öffnen, damit der Schmutz herausfällt (siehe Abbildung 6).

Schritt 3: Drücken Sie den Deckel des Staubbehälters gegen den Staubbehälter, um ihn zu schließen ("Klick"-Geräusch).

6.2 Reinigung der Filter

Schritt 1: Öffnen Sie den Staubbehälter, indem Sie die Taste zum Öffnen des Staubbehälterdeckels drücken. Stecken Sie Ihre Hand hinein und drehen Sie den Boden des Metallfilters gegen den Uhrzeigersinn, um ihn von der Einheit zu lösen.

Schritt 2: Entnehmen Sie den Metallfilter aus dem Staubbehälter.

Schritt 3: Der HEPA-Filter ist im Metallfilter eingesetzt. Drehen Sie ihn leicht im Uhrzeigersinn und ziehen Sie ihn heraus.

Schritt 4: Klopfen Sie beide Filter ab und reinigen Sie sie bei Bedarf mit einer weichen Bürste. Sie können auch mit Wasser abgespült werden, müssen jedoch gründlich getrocknet werden, bevor sie montiert werden.

Schritt 5: Wischen Sie den Staubbehälter bei Bedarf mit einem feuchten Tuch ab und lassen Sie ihn trocknen oder an der Luft trocknen.

HINWEIS: Montieren Sie niemals feuchte oder nasse Teile oder befestigen Sie sie an der Haupteinheit.

Schritt 6: Wenn alle Teile trocken sind, setzen Sie den HEPA-Filter in den Metallfilter ein und drehen Sie ihn im Uhrzeigersinn, um ihn zu verriegeln.

Schritt 7: Setzen Sie den Metallfilter in den Staubbehälter ein und drehen Sie ihn im Uhrzeigersinn, um ihn zu verriegeln.

Schritt 8: Schließen Sie den Deckel des Staubbehälters ("Klick"-Geräusch).

6.3 Reinigung des Abluftfilters

Schritt 1: Drücken Sie die Taste, um den Deckel des Abluftfachs zu öffnen.

Schritt 2: Entnehmen Sie den Abluftfilter.

Schritt 3: Klopfen Sie vorsichtig den Abluftfilter und das Abluftfach ab. Der Abluftfilter kann auch mit Wasser abgespült werden, muss jedoch gründlich getrocknet werden, bevor er montiert wird.

Schritt 4: Setzen Sie den gereinigten Abluftfilter in das Abluftfach ein und drücken Sie den Deckel nach unten, um ihn zu schließen ("Klick"-Geräusch).

6.4 Reinigung der restlichen Teile des Geräts

- Entfernen Sie zuerst Haare und Flusen von den Düsen und Bürsten.
- Wischen Sie bei Bedarf das Motorgehäuse, die Verlängerungsstange und die Düsen mit einem feuchten Tuch ab. Trocknen Sie sie danach gründlich.

6.5 Reinigung des Bodenmündungsstücks

Um die Reinigung zu erleichtern, kann die Bürste vom Bürstenkopf entfernt werden:

Schritt 1: Drehen Sie den Bürstenkopf um.

Schritt 2: Auf der rechten Seite befindet sich ein Schieberegler neben dem kleinen Rad. Schieben Sie ihn nach außen.

Schritt 3: Ziehen Sie die Bürste auf derselben Seite heraus, um Schmutz oder Haare leicht zu entfernen.

Schritt 4: Setzen Sie die Bürste wieder ein.

6.6 Lagerung

- Lagern Sie das Gerät und Zubehör an einem kühlen, trockenen Ort, geschützt vor direktem Sonnenlicht und außerhalb der Reichweite von Kindern und Haustieren.

ACHTUNG: Um eine Tiefentladung des Akkus zu verhindern, laden Sie diesen alle 3 Monate auf, wenn das Gerät über längere Zeit nicht verwendet wird.

7. FEHLERSUCHE

Wenn Sie Probleme mit Ihrem Gerät haben, befolgen Sie diese einfache Checkliste, bevor Sie sich an Ihren nächsten Händler wenden:

PROBLEM MÖGLICHE URSACHE MÖGLICHE LÖSUNG

Das Gerät startet nicht. Der Akku ist leer. Laden Sie den Akku auf.

Das Gerät ist an das Netz angeschlossen. Trennen Sie das Netzkabel.

Geringe Saugleistung. Der Akku ist schwach. Laden Sie den Akku auf.

Der Staubbehälter ist voll. Leeren Sie den Staubbehälter.

Die Filter sind verschmutzt. Reinigen Sie die Filter.

Die Saugöffnung, die Düse oder das Rohr sind blockiert. Schalten Sie das Gerät aus und entfernen Sie die Blockade.

Die Schmutzpartikel sind zu groß oder zu schwer. Schalten Sie das Gerät aus und entfernen Sie Schmutzpartikel manuell.

Staub tritt während des Reinigens aus dem Gerät aus. Der Staubbehälter ist nicht ordnungsgemäß verschlossen. Schließen Sie den Staubbehälter, bis Sie ein "Klick"-Geräusch hören.

Die Filter sind nicht richtig eingesetzt. Setzen Sie die Filter erneut ein.

Die Filter sind verschmutzt. Reinigen Sie die Filter.

Die Filter sind abgenutzt oder beschädigt. Ersetzen Sie die Filter.

Die Ladeanzigelampen blinken nicht, wenn das Gerät an das Netz angeschlossen ist. Das Ladegerät ist nicht ordnungsgemäß an die Steckdose oder das Gerät angeschlossen.

Verbinden Sie das Ladegerät erneut.

Ungewöhnlicher Geruch. Das Gerät wird zum ersten Mal verwendet oder wurde lange Zeit nicht gereinigt. Ein anfänglicher Geruch ist normal, wenn das Gerät zum ersten Mal verwendet wird; er verschwindet im Laufe der Zeit.

8. TECHNISCHE SPEZIFIKATIONEN

Haupteinheit

Produktname: ROVUS NANO MULTIUSE STICK VAC ID 110071910

Modellnummer: CBL-SV1606

Geräuschpegel: 76 dB

Nennspannung: 22,2 V DC

Batterietyp: Li-Ionen

Batteriemodellnummer: CBL-SV1606(6INR19/66)

Technische Batteriedaten: 22,2 V; 2200 mAh; 48,84 Wh

Ladegerät

Modellnummer: YNY12WA-270050DE

Eingang: 100 - 240 V AC - 50/60 Hz - 0,5 A

Ausgang: 27,0 V DC; 0,5 A; 13,5 W

Herkunftsland: P.R.C. (Volksrepublik China)

ORT-Nummer und Produktionsdatum finden Sie auf dem Produkt.

Markeninhaber von Rovus, Importeur in der EU, Vertrieb: Top Shop International SA, Via al Mulino 22, CH-6814 Cadempino, Schweiz.

Durchschnittliche Wirkungsgrad: 86,52%

Wirkungsgrad bei geringer Last (10%): 87,42%

Stromverbrauch bei keiner Last: 0,08 W

Ladegerät: Li-Ionen

ENTSORGUNG UND RECYCLING:

Gemäß der europäischen Richtlinie 2012/19/EU darf dieses Gerät am Ende seiner Lebensdauer nicht mit dem normalen Hausmüll entsorgt werden, sondern muss an einer speziellen Sammelstelle für die Wiederverwendung von elektrischen und elektronischen Geräten abgegeben werden. Das Recycling von ausgedienten Haushaltsgeräten trägt zum Schutz unserer Umwelt bei. Kontaktieren Sie Ihre örtlichen Behörden, um Informationen zur Sammelstelle zu erhalten.

KUNDENDIENST UND GARANTIE:

Wenn Sie Probleme mit Ihrem Produkt haben, kontaktieren Sie bitte unseren Kundendienst unter info@conceptonlinebv.nl.

Concept Online BV

Telefon: 088-0020610

Adresse: Hogebrinkerweg 19, 3871 KM Hoevelaken, Die Niederlande

FRANÇAIS

MODE D'EMPLOI

Veuillez lire attentivement ce manuel avant d'utiliser l'appareil et conservez-le pour référence future.

NEXXT

Nexxt est la marque innovante proposant des gadgets de haute qualité pour une utilisation à domicile et en extérieur. Optez pour le confort durable avec nos produits inspirants et simplifiez, facilitez ou améliorez votre vie. Toujours à un prix compétitif. Nous croyons en l'innovation abordable pour la vie moderne. NEXXT, la nouvelle facilité.

Nous vous remercions d'avoir choisi l'un de nos produits NEXXT ! Avant de commencer, nous vous recommandons vivement de lire attentivement ce manuel complet afin d'éviter tout dommage corporel et tout dommage à l'appareil. Nous ne saurions être tenus responsables des conséquences d'une installation incorrecte ou défectueuse si les instructions de ce manuel ne sont pas suivies avec précision. Si vous avez des questions, des problèmes lors de l'installation ou des doutes sur la sécurité, n'hésitez pas à nous contacter à l'adresse info@conceptonlinebv.nl.

Veuillez lire attentivement ce manuel avant d'utiliser l'appareil et conservez-le pour référence future.

AVERTISSEMENTS

1. Cet appareil est destiné uniquement à un usage domestique, sec et en intérieur.
2. Ne jamais allumer cet appareil lorsqu'il n'est pas en cours d'utilisation, lors du remplacement des accessoires ou pendant le nettoyage.
3. Utilisez uniquement l'alimentation correspondant à la valeur nominale indiquée sur le produit/chargeur. Une utilisation incorrecte peut entraîner des dysfonctionnements de l'alimentation ou de l'appareil.
4. Éteignez l'alimentation lors de la charge de l'appareil.
5. Cet appareil peut être utilisé par des enfants de 8 ans et plus, ainsi que par des personnes présentant des capacités physiques, sensorielles ou mentales réduites, ou un manque d'expérience et de connaissances, à condition qu'ils soient supervisés ou qu'ils aient reçu des instructions sur l'utilisation sûre de l'appareil et qu'ils comprennent les dangers. Les enfants ne doivent pas jouer avec l'appareil, et les tâches de nettoyage et d'entretien ne doivent pas être effectuées par des enfants, sauf s'ils ont plus de 8 ans et sont sous surveillance.
6. Gardez l'appareil et le cordon hors de portée des enfants de moins de 8 ans.
7. N'apportez aucune modification ou réparation vous-même, et assurez-vous que toute réparation ne soit effectuée que par un technicien qualifié.
8. Si le cordon d'alimentation est endommagé, il doit être immédiatement remplacé par une personne autorisée et qualifiée.
9. Faites attention aux pièces mobiles susceptibles de pincer. Restez à distance.

10. Un chargeur conçu pour un type spécifique de batterie peut présenter un risque d'incendie s'il est utilisé avec une autre batterie. N'utilisez jamais le chargeur avec un autre appareil ou n'essayez pas de charger ce produit avec un autre chargeur.
11. Ne rechargez jamais la batterie à des températures supérieures à 37°C ou inférieures à 0°C.
12. Utilisez uniquement des accessoires, des consommables ou des pièces de rechange recommandés ou fournis par la marque Rovus.
13. N'aspirez pas d'objets durs ou pointus, d'allumettes, de cendres chaudes, de mégots de cigarettes ou d'objets similaires.
14. Ne pulvérisez pas de liquides inflammables, de produits de nettoyage, de sprays ou de leurs vapeurs, et n'aspirez pas ces substances.
15. ATTENTION : Ce tube contient des connexions électriques. N'utilisez pas le tube de l'aspirateur pour aspirer de l'eau et ne le trempez pas dans l'eau pour le nettoyer. Le tuyau doit être vérifié régulièrement et ne doit pas être utilisé s'il est endommagé.
16. Si l'appareil ne fonctionne pas correctement, s'il a été violemment secoué, tombé, endommagé, laissé à l'extérieur ou est entré en contact avec de l'eau, ne l'utilisez pas.
17. N'utilisez pas l'appareil pour nettoyer des animaux ou des personnes.
18. Débarrassez régulièrement des obstructions causées par la poussière, les peluches, les cheveux, etc., car elles peuvent considérablement réduire la puissance d'aspiration et/ou les performances globales de l'appareil.
20. Ne laissez jamais des piles faibles ou déchargées dans l'appareil, en particulier si vous prévoyez de ne pas l'utiliser pendant plusieurs mois. Ne rangez pas l'appareil avec des piles dans des endroits très chauds, car cela peut entraîner une diminution des performances des piles et/ou des fuites de piles. L'acide de batterie et les fuites peuvent causer des blessures corporelles et/ou des dommages à l'appareil et/ou aux biens environnants. En cas de fuite de batterie, lavez soigneusement toute peau touchée et assurez-vous que l'acide de batterie reste loin des yeux, des oreilles, du nez et de la bouche. Lavez immédiatement tous les vêtements ou autres surfaces qui ont été en contact avec l'acide de batterie.
21. Assurez-vous de disposer correctement du produit conformément à la législation locale.
22. Bien que l'appareil ait été vérifié, son utilisation et ses conséquences sont strictement de la responsabilité de l'utilisateur.

1. PIÈCES

- 1 Embout pour sol et brosse
- 2 Chargeur
- 3 Unité principale
- 4 Support mural
- 5 Tuyau
- 6 Support pour embouts
- 7 Tête de brosse
- 8 Embout pour les coins
- 9 Écran (niveau minimum)
- 10 Écran (niveau maximum)
- 11 Bouton Marche/Arrêt

- 12 Poignée
- 13 Voyants de charge
- 14 Connecteur de charge
- 15 Batterie (dans l'appareil)
- 16 Couvercle du réservoir à poussière
- 17 Filtre métallique
- 18 Filtre HEPA
- 19 Bouton d'ouverture du couvercle du réservoir à poussière
- 20 Réservoir à poussière
- 21 Ouverture d'aspiration
- 22 Compartiment d'échappement avec filtre de sortie d'air (filtre EPA)
- 23 Couvercle du compartiment d'échappement
- 24 Bouton d'ouverture du couvercle du compartiment d'échappement

2. AVANT UTILISATION

Étape 1 : Retirez toutes les pièces de l'emballage et assemblez-les.

Étape 2 : Fixez le support mural au mur (voir chapitre "Installation du support mural").

Étape 3 : Chargez l'appareil pendant 5 heures avant la première utilisation, puis laissez-le se décharger complètement. Après la première utilisation, le temps de charge est d'environ 4 heures.

Étape 4 : Tous les voyants de charge clignotent pendant la charge et restent allumés un par un lorsqu'ils sont complètement chargés.

3. REMARQUE

- Assurez-vous qu'il n'y a pas d'objets lourds ou tranchants sur la surface à nettoyer.
- Surveillez l'indication MAX du réservoir à poussière. Si cette indication est atteinte pendant l'utilisation, videz le réservoir à poussière. Videz et nettoyez le réservoir à poussière après chaque utilisation. Les filtres doivent également être nettoyés régulièrement pour éviter une surcharge du moteur.
- L'appareil ne peut pas être utilisé lorsqu'il est branché sur le secteur. Débranchez le câble d'alimentation avant de l'utiliser.

Étape 1 : Sélectionnez un embout (buse ou tête de brosse) et insérez-le dans l'ouverture d'aspiration (avec un clic). Pour une portée plus longue, utilisez le tuyau.

Étape 2 : Appuyez sur le bouton de déverrouillage approprié pour retirer une buse ou le tuyau.

Étape 3 : Allumez l'appareil (en appuyant une fois sur le bouton Marche/Arrêt pour le réglage minimum ou deux fois pour le réglage maximum) et déplacez l'accessoire sur la zone à nettoyer. Vous pouvez éteindre l'appareil à tout moment en appuyant une troisième fois sur le bouton Marche/Arrêt.

4. UTILISATION RECOMMANDÉE DES ACCESSOIRES

4.1 Tête de brosse : pour les tapis et les sols durs

4.2 Embout pour sol et brosse (appuyez sur le bouton pour faire glisser la brosse vers l'avant/l'arrière - voir Figure 3) :

- Si l'embout de brosse est à l'avant - adapté pour dépoussiérer des objets irréguliers, des meubles, des abat-jour, des cadres de tableaux, des claviers, des livres, etc.

- Si l'embout de brosse est à l'arrière - adapté pour nettoyer tous types de revêtements (par exemple, canapés, sièges de voiture, etc.).

4.3 Embout pour les coins : pour les endroits difficiles d'accès, tels que les coins, les fentes ou les encoignures.

4.4 Tuyau : conçu pour être utilisé avec la tête de brosse pour nettoyer les sols (voir Figure 4) ou avec d'autres accessoires pour atteindre plus facilement les plafonds et les coins.

4.5 Support pour embouts : pour ranger les embouts pour les coins et le sol et la brosse. Il peut être fixé sur le tuyau (voir Figure 5).

5. INSTALLATION DU SUPPORT MURAL

L'appareil peut être suspendu au support mural (voir Figure 5). Le support mural peut être fixé au mur (en bois) ou vissé. Utilisez les vis (et les chevilles) fournies conformément aux instructions.

5.1 Vissage dans le mur

- Assurez-vous que la surface sur laquelle le support mural est fixé est stable et utilisez des vis et des chevilles adaptées au mur. Consultez votre revendeur local en cas de doute.
- Avant de percer, vérifiez qu'il n'y a pas de conduites ou de câbles derrière le point de perçage prévu.

5.2 Collage sur le mur

- Assurez-vous que l'endroit où vous collez le support mural est propre, sec et exempt de poussière.
- Retirez les bandes de protection des tampons adhésifs à l'arrière du support mural et collez le support mural directement sur le mur, en appuyant fermement.

NOTES

- Idéalement, fixez le support de montage mural près d'une prise de courant facilement accessible pour recharger l'appareil.
- Positionnez l'appareil de manière à ce que le récipient à poussière repose sur le support.
- Le câble d'alimentation peut être fixé au petit crochet du support de montage mural.

6. NOTES SUR LE NETTOYAGE ET L'ENTRETIEN

- Les filtres peuvent perdre de leur couleur au fil du temps. C'est normal et cela n'affecte pas les performances. Il est recommandé de remplacer les filtres tous les 6 mois en cas d'utilisation normale.

6.1 Vidange du réservoir à poussière

Étape 1 : Détachez l'unité principale de toutes les pièces jointes.

Étape 2 : Tenez le réservoir à poussière au-dessus d'une poubelle ouverte et appuyez sur le bouton pour ouvrir le couvercle du réservoir à poussière, permettant à la saleté de tomber (voir Image 6).

Étape 3 : Pour le refermer, appuyez le couvercle du réservoir à poussière contre le réservoir à poussière (vous entendrez un "clic").

6.2 Nettoyage et ses filtres

Étape 1 : Ouvrez le réservoir à poussière en appuyant sur le bouton de libération du couvercle du réservoir à poussière. Ensuite, insérez votre main et tournez le bas du filtre métallique dans le sens antihoraire pour le déverrouiller de l'appareil.

Étape 2 : Retirez le filtre métallique du réservoir à poussière.

Étape 3 : Le filtre HEPA est inséré dans le filtre métallique. Tournez-le légèrement dans le sens des aiguilles d'une montre et tirez-le pour le retirer.

Étape 4 : Tapez sur les deux filtres et nettoyez-les avec une brosse douce si nécessaire. Ils peuvent également être rincés à l'eau, mais ils doivent être soigneusement séchés avant d'être assemblés.

Étape 5 : Essuyez le réservoir à poussière avec un chiffon humide si nécessaire, puis laissez-le sécher à l'air ou séchez-le.

REMARQUE : N'assemblez jamais de composants humides ou humides ni ne les fixez à l'unité principale.

Étape 6 : Lorsque tous les composants sont secs, insérez le filtre HEPA dans le filtre métallique et tournez-le dans le sens antihoraire pour le verrouiller.

Étape 7 : Insérez le filtre métallique dans le réservoir à poussière et tournez-le dans le sens des aiguilles d'une montre pour le verrouiller.

Étape 8 : Fermez le couvercle du réservoir à poussière (vous entendrez un "clic").

6.3 Nettoyage du filtre de sortie d'air

Étape 1 : Appuyez sur le bouton pour ouvrir le couvercle du compartiment d'échappement.

Étape 2 : Retirez le filtre de sortie d'air.

Étape 3 : Tapez doucement sur le filtre de sortie d'air et le compartiment de sortie d'air. Le filtre de sortie d'air peut également être rincé à l'eau, mais il doit être soigneusement séché avant d'être assemblé.

Étape 4 : Placez le filtre de sortie d'air nettoyé dans le compartiment de sortie d'air et appuyez sur le couvercle pour le fermer (vous entendrez un "clic").

6.4 Nettoyage d'autres parties de l'appareil

- Commencez par retirer les cheveux et les peluches des buses et des brosses.
- Essuyez l'unité moteur, le tube d'extension et les buses avec un chiffon humide si nécessaire. Ensuite, séchez-les soigneusement.

6.5 Nettoyage de la brosse de sol Pour faciliter le nettoyage, la brosse peut être retirée de la tête de brosse

Étape 1 : Retournez la tête de brosse.

Étape 2 : Il y a un curseur sur le côté droit à côté de la petite roue. Faites-le glisser vers l'extérieur.

Étape 3 : Saisissez la brosse du même côté et tirez-la pour faciliter le retrait de la saleté ou des cheveux.

Étape 4 : Remplacez la brosse. Lorsque vous le faites, insérez d'abord l'extrémité avec la rainure en forme d'étoile. Ensuite, appuyez sur l'autre extrémité dans le support jusqu'à ce qu'elle s'enclenche.

Étape 5 : Faites glisser le curseur vers l'arrière.

6.6 Rangement • Rangez l'appareil et les accessoires dans un endroit frais et sec, à l'abri de la lumière directe du soleil et hors de la portée des enfants et des animaux.
REMARQUE : Pour éviter une décharge profonde de la batterie, rechargez-la tous les 3 mois si vous ne prévoyez pas de l'utiliser pendant une longue période.

7. RÉOLUTION DES PROBLÈMES

Si vous rencontrez des problèmes avec votre appareil, suivez cette liste de vérifications simple avant de contacter votre revendeur le plus proche.

PROBLÈME CAUSE POSSIBLE SOLUTION POSSIBLE

L'appareil ne démarre pas.

La batterie est déchargée. Rechargez la batterie.

L'appareil est connecté au secteur. Débranchez le câble d'alimentation.

Faible puissance d'aspiration. La batterie est faible. Rechargez la batterie.

Le réservoir à poussière est plein. Videz le réservoir à poussière.

Les filtres sont sales. Nettoyez les filtres.

L'ouverture d'aspiration, la buse ou le tube sont obstrués. Éteignez l'appareil et retirez l'obstruction.

Les particules de saleté sont trop grosses ou trop lourdes. Éteignez l'appareil et retirez les particules à la main.

De la poussière s'échappe de l'appareil pendant le nettoyage. Le couvercle du réservoir à poussière n'est pas correctement fermé.

Fermez le couvercle du réservoir à poussière jusqu'à ce que vous entendiez un "clic".

Les filtres ne sont pas correctement placés. Réinstallez les filtres.

Les filtres sont sales. Nettoyez les filtres.

Les filtres sont usés ou endommagés. Remplacez les filtres.

Les voyants de charge ne clignotent pas lorsque l'appareil est branché sur le secteur.

Le chargeur n'est pas correctement branché dans la prise ou sur l'appareil.

Rebranchez le chargeur. Odeur inhabituelle.

L'appareil est utilisé pour la première fois ou n'a pas été nettoyé depuis longtemps.

Une odeur initiale est normale lors de la première utilisation de l'appareil ; elle disparaîtra avec le temps.

8. SPÉCIFICATIONS TECHNIQUES

Unité principale

Nom du produit : ROVUS NANO MULTIUSE STICK VAC ID 110071910

Numéro de modèle : CBL-SV1606

Niveau sonore : 76 dB Tension nominale : 22,2 V CC

Type de batterie : Li-ion Numéro de modèle de la batterie : CBL-SV1606(6INR19/66)

Spécifications techniques de la batterie : 22,2 V ; 2200 mAh ; 48,84 Wh

Adaptateur Numéro de modèle : YNY12WA-270050DE Entrée : 100 - 240 V CA - 50/60 Hz - 0,5 A

Sortie : 27,0 V CC ; 0,5 A ; 13,5 W

Pays d'origine : République populaire de Chine (RPC) Le numéro ORT et la date de production peuvent être trouvés sur le produit.

Propriétaire de la marque Rovus, importateur dans l'UE, distributeur :

Top Shop International SA, Via al Mulino 22, CH-6814 Cadempino, Suisse. Efficacité active moyenne : 86,52 %
Efficacité à faible charge (10 %) : 87,42 % Consommation d'énergie à vide : 0,08 W
CHARGEUR : Li-ion

ÉLIMINATION ET RECYCLAGE :

Conformément à la directive européenne 2012/19/UE, cet appareil ne doit pas être jeté avec les déchets ménagers ordinaires en fin de vie, mais doit être déposé dans un point de collecte spécialisé pour la réutilisation des appareils électriques et électroniques. Le recyclage des appareils ménagers usagés contribue à la protection de notre environnement. Contactez votre autorité locale pour obtenir des informations sur le point de collecte.

SERVICE ET GARANTIE :

Si vous rencontrez des problèmes avec votre produit, veuillez contacter notre service clientèle à l'adresse info@conceptonlinebv.nl.

Concept Online BV

Téléphone : 088-0020610

Adresse: Hogebrinkerweg 19, 3871 KM Hoevelaken, Pays Bas