



IN221001982V02\_FR\_370-142V91

# Manuel d'Utilisation

- Télécommande 2,4G
- Commutateur de commande de la lumière
- Affichage d'énergie
- Klaxon sonore
- Vitesse élevée et faible
- Marche avant et arrière



**⚠ AVERTISSEMENT :** Un adulte est requis pour assembler le jouet. Non assemblé, le jouet présente des pointes et des bords tranchants potentiellement dangereux, ainsi que de petites pièces, qu'il convient de garder hors de portée de votre bébé.

**⚠ AVERTISSEMENT :** À ne pas utiliser sur la chaussée.

Si vous avez la moindre question, veuillez contacter notre centre d'assistance à la clientèle.

Nos coordonnées sont les suivantes:

☎ 0033-1-84166106

✉ aosom@mhfrance.fr

Importé par:  
MH France

2, rue Maurice Hartmann  
92130 Issy-les-Moulineaux  
France

Fabriqué en Chine

## Liste des pièces : ( Désignation et Quantité )

A	B	C	D	E	F	G	H	I	J			
K	L	M	N	O	P	Q	R	S	T			
U	V	W	X	Y	Z	AA	AB	AC	AD			
Désignation	Carrosserie	Pare-brise	Volant	Roue	Enjoliveur Petite roue	Porte-ressort arrière	Support de rétroviseur	Rétroviseur	Portière	Moteur(G/D)		
Quantité	1	1	1	4	4	2	2	2	2	2		
Support Phare de recherche (G/D)	Phare de recherche	Ressort avant	Essieu arrière	Essieu avant	Siège	Clé à molette	Vis M4*14	Écrou	Télécommande	Chargeur	Flat iron	
	2	1	2	1	1	1	2	14	5	1	1	1
W	X											
Grande rondelle	Petite rondelle											
	2	5										



## Spécifications du produit:

Nom	Spécificatio
Batterie	12V4.5A*1
Âge recommandé	37-95months
Capacité de charge	30kg
Dimensions du produit	100×65×72cm
Vitesse	3-5 km/h
Temps de charge/d'utilisation	charge 8-12h, use 1-2h
Entrée de charge	Input: 120-240V Output: 12V 500mA
Télécommande	AAA1.5V

Les paramètres ci-dessus sont ceux choisis par le client, et les paramètres spécifiques restent sous réserve de l'échantillon réel.

## Fonction

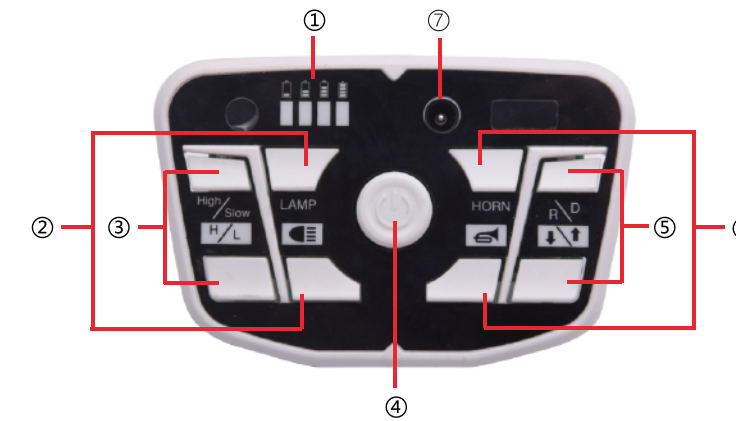

### Fonction des boutons

- ① Affichage d'énergie
- ② Commande de la lumière
- ③ Vitesse élevée/basse
- ④ Alimentation
- ⑤ Marche avant/arrière
- ⑥ Klaxon sonore
- ⑦ Port de charge

## Fonction de télécommande et explication

- Ne pas changer le bouton avant/arrière lorsque la voiture est en mouvement pour ne pas endommager le moteur.
- La télécommande peut être utilisée normalement lorsque la batterie est montée.
- La surveillance d'un adulte est indispensable pour l'utilisation de la télécommande.
- La télécommande est prioritaire sur le contrôle de l'homme.

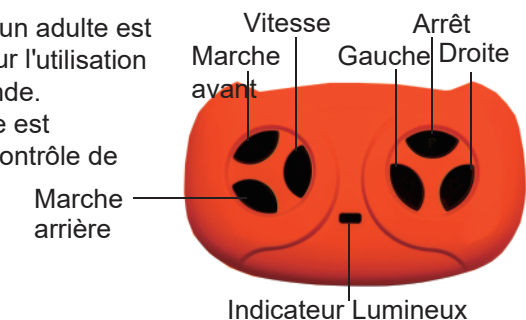

Comment régler la fréquence de la Télécommande : Maintenir appuyé le bouton marche avant et marche arrière pendant 3 secondes ; l'indicateur de vitesse clignote. Allumez ensuite l'appareil, l'indicateur de vitesse devient brillant, ce qui signifie que la connexion est réussie. Si l'indicateur de vitesse ne réagit pas, cela signifie que la connexion a échoué. Remplacez les piles et réessayez.

## Manipulation des piles de la télécommande

- Retirez le couvercle des piles. Insérez deux piles AAA1.5V de la télécommande en respectant la polarité.
- Les piles neuves et usagées ne doivent pas être mélangées entre elles.
- Ne pas insérer les piles dans la mauvaise polarité, un court-circuit pourrait survenir.
- Les piles non rechargeables ne doivent pas être rechargées. Les piles usagées doivent être remplacées par des adultes.
- La batterie épuisée ne doit être manipulée correctement que par des adultes. Les enfants ne doivent pas jouer avec.

## Ordre de Montage

### 1. Montage de l'essieu avant et du ressort avant

Tout d'abord, poser le fer plat sur l'essieu avant. Placez un ressort avant de chaque côté du tube carré. Insérez ensuite l'essieu avant dans le trou du tube carré, ajoutez une rondelle et serrez l'écrou avec une clé. Procéder de la même manière pour l'autre côté. Faire passer le levier de direction dans le trou de l'axe avant, puis ajouter une petite rondelle et utiliser une clé pour serrer l'écrou.



### 2. Montage de la roue avant

Placez un après un une grande rondelle, une roue et une petite rondelle, puis à l'aide d'une clé, serrez l'écrou. Pour finir, mettez l'enjoliveur de la petite roue. Procédez de la même manière de l'autre côté.

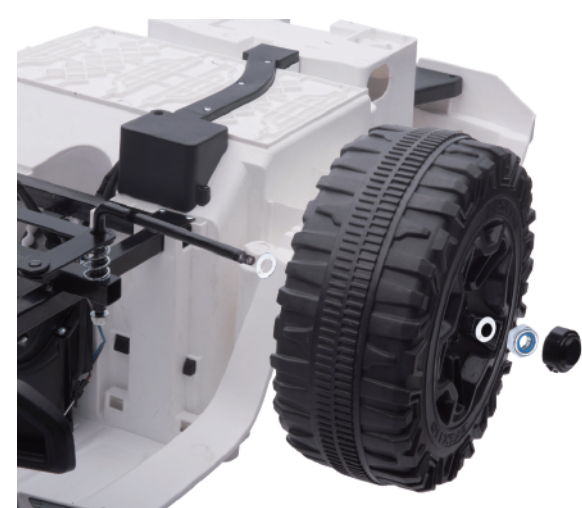

### 3. Montage du ressort arrière et du porte-ressort arrière

Insérez le porte ressort arrière dans l'emplacement réservé sur la carrosserie de la voiture. Utilisez 8 vis M4\*14 pour le serrer.

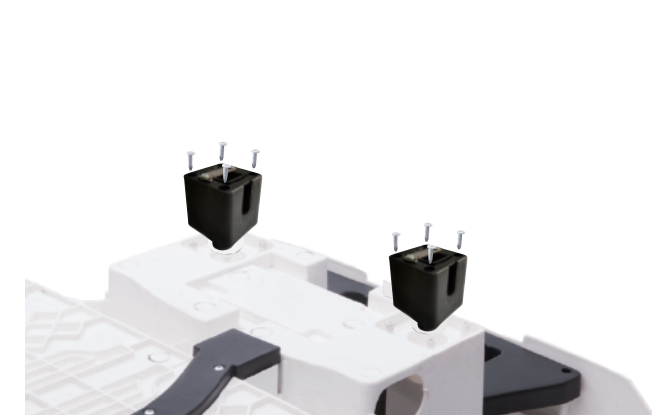

### 4. Assemblage de l'essieu arrière et du moteur

Appuyez sur le ressort arrière, puis insérez l'essieu arrière dans les trous. Ajoutez successivement 1 moteur, 1 roue et 1 petite rondelle, puis serrez l'écrou à l'aide d'une clé. Procéder de la même manière de l'autre côté.

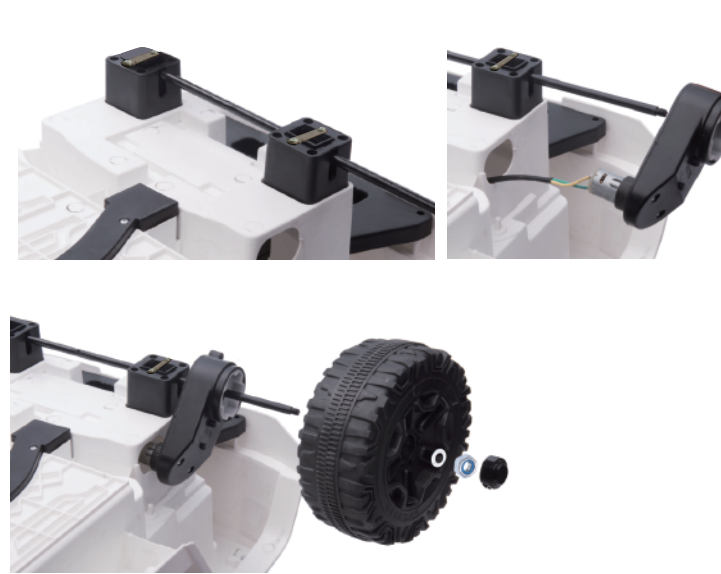

### 5. Montage de la portière et du support de rétroviseur

Insérez la portière dans l'emplacement réservé sur la voiture, puis insérez le support de rétroviseur dans l'emplacement réservé sur la voiture et la portière. Utilisez 2 vis M4\*14 pour serrer. Procédez de la même manière de l'autre côté.



### 6. Montage du volant

Dévissez le volant, insérez le volant dans le levier de direction, serrez avec une vis et un écrou.



### 7. Montage du pare-brise, du rétroviseur, du support de phare de recherche et du phare de recherche

Insérez le pare-brise, le rétroviseur, le support de phare de recherche dans l'emplacement réservé sur la voiture. Insérez ensuite le phare de recherche dans le support de phare de recherche.



### 8. Connexion du câble du moteur au câble de la batterie

Connectez correctement le câble du moteur. Connectez le câble rouge de la batterie à la borne rouge.

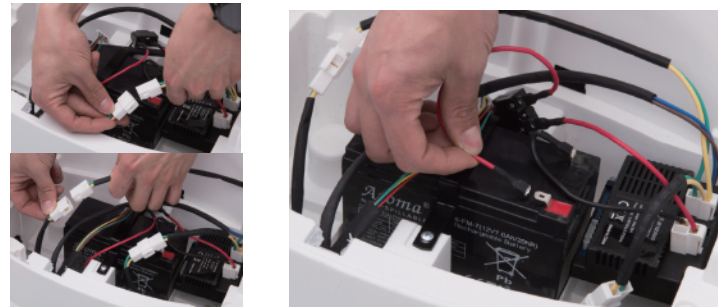

### 9. Assemblage du siège

Insérez le siège dans l'emplacement réservé sur la voiture, utilisez 2 vis M4\*14 pour le serrer.



### 10. Changer le commutateur de télécommande et manuel



1. Retirez la vis du couvercle du commutateur à l'aide d'un tournevis.
2. Ouvrez le couvercle du commutateur et passez du mode télécommande au mode manuel. En mode télécommande, la voiture ne peut être utilisée qu'à l'aide de la télécommande, la pédale ne peut pas être utilisée. En mode manuel, la conduite de la voiture ne peut être effectuée qu'à l'aide de la pédale, la télécommande ne peut pas être utilisée.

### AVERTISSEMENTS

Pour la sécurité de vos enfants, veuillez lire attentivement les présentes instructions.

Le montage et le réglage doivent être effectués par des adultes, tenez les enfants à l'écart. Gardez les enfants de moins de 36 mois à l'écart des petites pièces.

Une ceinture de sécurité est indispensable lorsque ce sont des enfants qui jouent. Ne pas approcher la voiture du feu.

Les adultes doivent montrer aux enfants comment jouer et ne jamais les laisser seuls jouer. Ne vous levez pas et ne jouez pas lorsque les enfants pressent la pédale.

La batterie doit être chargée par des adultes uniquement. Veuillez la charger avant de l'utiliser. Tenez les enfants éloignés des sacs en plastique, au risque qu'ils s'étouffent.

N'utilisez que les pièces détachées fournies par le fabricant.

Le chargeur n'est pas un jouet.

La capacité de charge maximale est de 30KG. Ne pas surcharger.

Âge recommandé : 37 à 95 mois.

Pour une utilisation en toute sécurité

Ne pas jouer dans la rue, sur la route, sur une pente ou dans un fossé.

Ne pas changer le circuit ou ajouter un dispositif électrique à la voiture.

Jouez dans un endroit sec, non humide. Tenir à l'écart du feu, car cela pourrait endommager le câble.

Un ou deux conducteurs à la fois seulement. Évitez toute surcharge.

La capacité maximale est de 30 kg.

Eteignez si vous ne l'utilisez pas. Si vous ne l'utilisez pas pendant une longue période, débranchez la batterie.

Vérifiez régulièrement la batterie, le chargeur et les autres pièces détachées.

En cas de défaillance, réparez-la avant de jouer.

### Notification de charge

Notification de charge

Lors de la première utilisation, veuillez charger la batterie pendant 8 à 12 heures, sinon elle sera endommagée.

Branchez d'abord la ligne DC du chargeur dans le port de charge, puis branchez le chargeur dans la prise. La voiture ne peut pas être utilisée lorsqu'elle est en charge.

À chaque charge, ne chargez pas plus de 20 heures.

Il est normal que le chargeur et la batterie deviennent chauds (moins de 60°) pendant la charge.

Ne pas charger si la prise est humide et risque d'être court-circuitée.

Utilisez uniquement le chargeur fourni par le fabricant, sinon vous risquez d'endommager le chargeur et la batterie au risque de provoquer un court-circuit.

En cas d'inutilisation prolongée, veuillez recharger la batterie au moins une fois par mois.

### Les étapes de recharge sont les suivantes:

Étape 1 : Le port de recharge se trouve sur le tableau multifonctionnel.

Étape 2 : Mettez la fiche du chargeur dans le port de charge.

Étape 3 : Branchez le chargeur à la prise de courant.



**AVERTISSEMENT : La charge de la voiture ne doit être effectuée que par des adultes. Pendant la charge, la voiture est hors d'usage.**

### Entretien et Maintenance

Vérifiez régulièrement la batterie, le chargeur et les autres pièces détachées. En cas de défaillance, réparez-la avant de continuer à jouer.

• Utilisez de lubrifiant pour entretenir les pièces en métal. Gardez la voiture à l'abri du feu et du soleil. Garez-la sur une surface plane, sans inversion ni pente.

• Garez-la à l'intérieur et couvrez-la d'un tissu imperméable.

• Gardez la voiture à l'écart du feu, comme une cuisinière ou un radiateur, sans quoi le plastique pourrait fondre.

Tenez la voiture à l'écart des objets inflammables, un incendie pourrait se produire.

• Rechargez-la après utilisation et par des adultes uniquement. En cas d'inutilisation prolongée, veuillez le recharger une fois par mois, afin de préserver la batterie.

• Nettoyez le véhicule avec un chiffon sec uniquement. N'utilisez pas de solvant chimique pour nettoyer les pièces en plastique. Ne le lavez pas à l'eau et ne jouez pas avec lui lorsqu'il pleut ou qu'il neige. L'eau endommagerait le moteur, le système électrique ou la batterie.

• Veuillez éteindre l'appareil après chaque utilisation.

• Utilisez uniquement le chargeur fourni par le fabricant.

• Ne pas modifier la structure de la voiture ou la ligne électrique. La vérification du travail nécessite des compétences ou les conseils d'un spécialiste.