

PawHut

IN241100047V01_GL

D00-206V00



8

STEPS



0.5 HR

EN_IMPORTANT, RETAIN FOR FUTURE REFERENCE: READ CAREFULLY.

FR_IMPORTANT: A LIRE ATTENTIVEMENT ET À CONSERVER POUR CONSULTATION ULTÉRIEURE.

ES_IMPORTANTE, LEA Y GUARDE PARA FUTURAS REFERENCIAS.

PT_IMPORTANTE, RETER PARA REFERÊNCIA FUTURA: LEIA ATENTAMENTE.

DE_WICHTIG! SORGFÄLTIG LESEN UND FÜR SPÄTER NACHSCHLAGEN AUFBEWAHREN.

IT_IMPORTANTE! CONSERVARE IL PRESENTE MANUALE PER FUTURO RIFERIMENTO E LEGGERLO ATTENTAMENTE.

WARNING:Keep Away From Fire

- 1.Please read this instruction carefully before use and keep it properly for future reference. If you do not follow this instruction, the safety of pets may be affected.
- 2.Do not leave the caregiver while the product is in use.
- 3.Do not use accessories not provided by the manufacturer.
- 4.Any load attached to the handle will affect the stability of the pet stroller.
- 5.Ensure that all the locking devices are assembled before using the pet stroller.
- 6.Pets must use restraints when using.
- 7.Do not use the pet stroller in rough areas, near stoves and other dangerous areas.
- 8.Avoid use or storage in damp, cold or high temperature environment and keep away from fire or strong heat source.
- 9.Do not use it to put dangerous animals which are aggressive and destructive.

Maintenance and Care

Please check and maintain the pet stroller frequently. The cloth cover cannot be dipped and washed. When the cloth cover is cleaned, please use a brush and other cleaning instruments to clean the dirt.

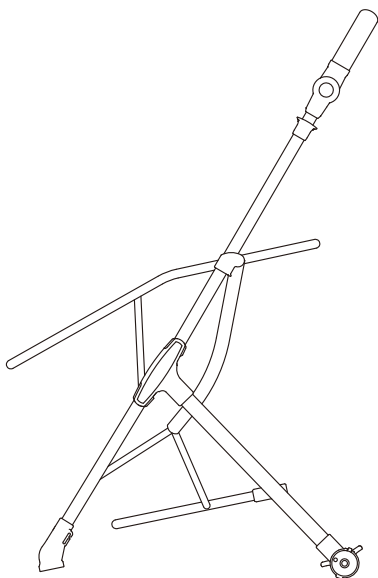
Parts

Frame x1

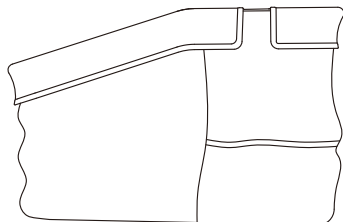

Fabric Cover x1

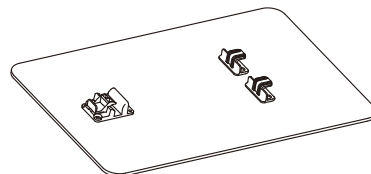

PE Board x1

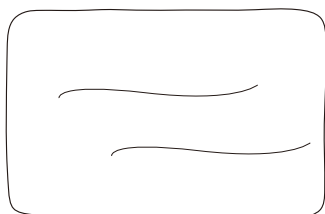

Mat x1

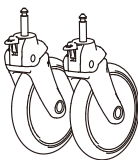

Front Wheel x2

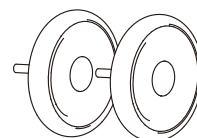

Rear Wheel x2

Pushcart Assembling

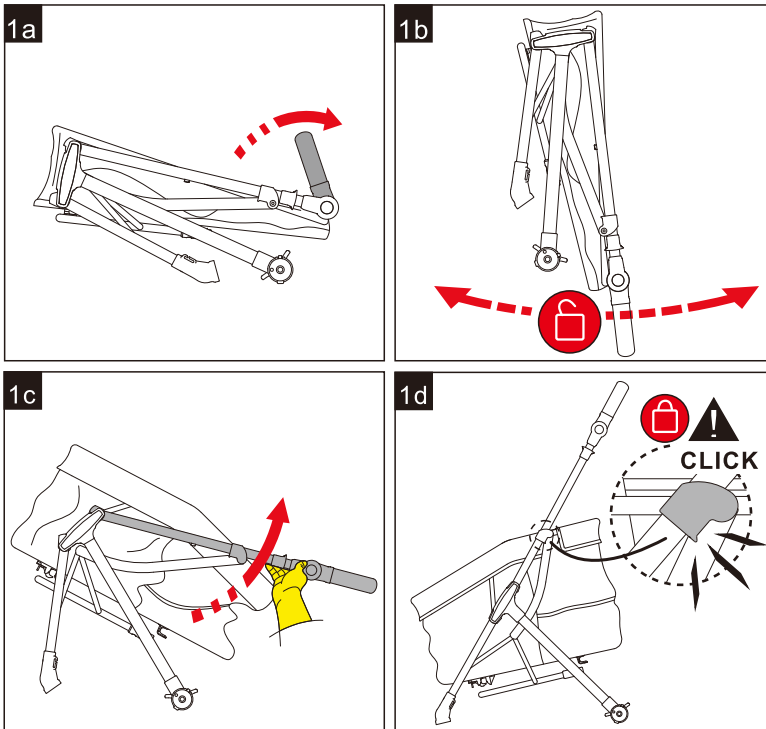

1: Open the frame

1a: After turning the armrest out,

1b: Push the front wheel tubes and push handle tubes of the frame away in opposite directions

1c: Continue to push the push tube upwards to open the frame, 1d: Reaching complete extension and joint tightening will cause a "click" sound

Pushcart Assembling

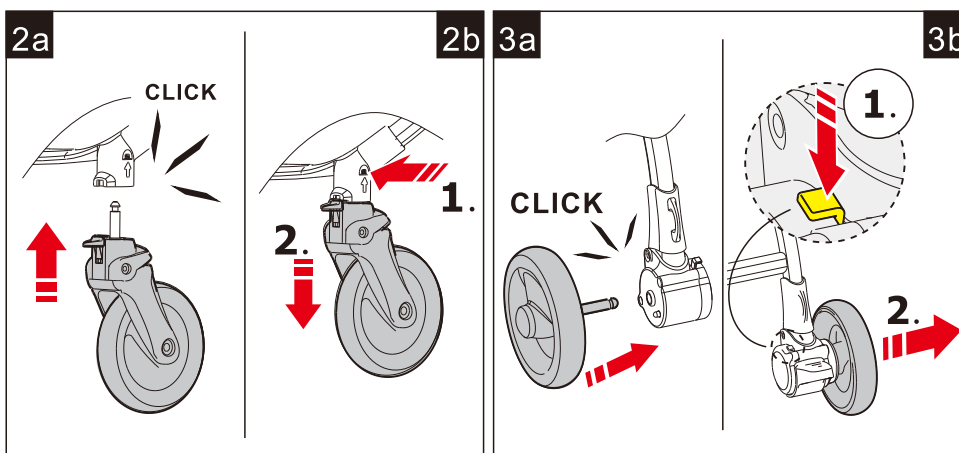

2a: Install the front wheel

Insert the wheel axle wheel seat inside, hear the rattling sound installed,

2b: Disassemble the front wheel Press the seat rod button, pulled out

3a: Installation the rear wheel Insert the wheel axle wheel seat inside, hear the rattling sound installed,

3b: Press the play button, pulled down

Use Pushcart

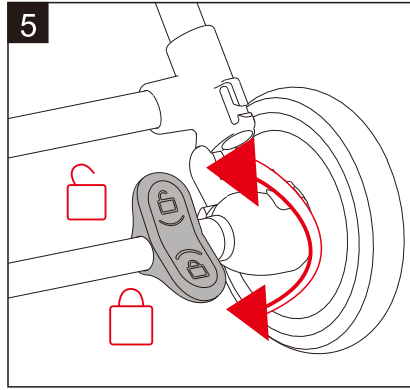
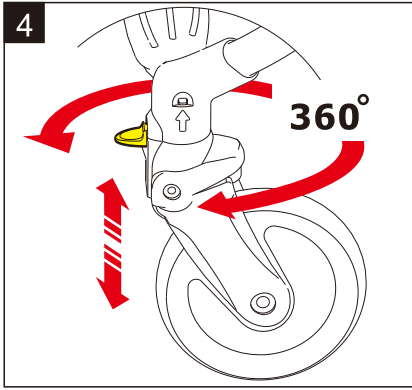

4: Front wheel positioning buckle Operation; Pull descend, wheel rotate 360 degrees; Pull get on, wheel alignment to walk straight.

5: Rear wheel brake Operation; Pull down, Wheel brake; Pull on, The wheel brake.

Use Pushcart

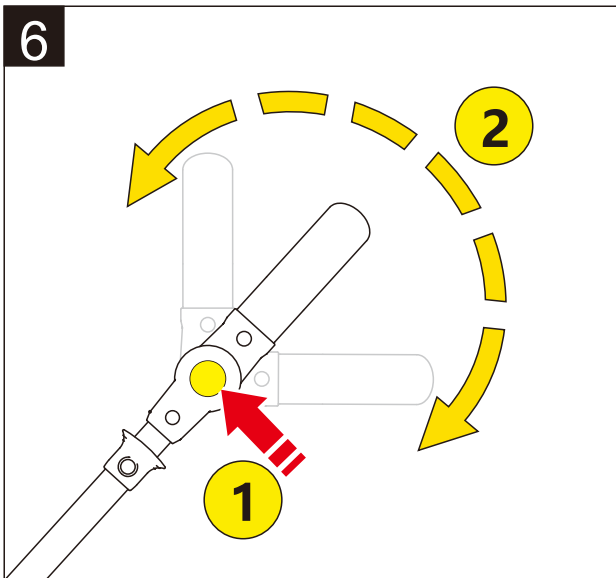

6: Push handle armrest adjustment
Press the button "1" that connects the push handle, and then turn the handle "2" to adjust to the appropriate angle for pushing.

Use Pushcart

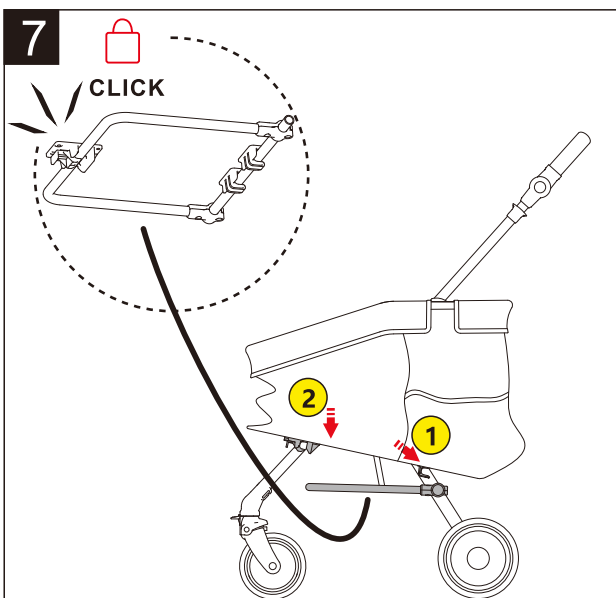

7: The basket is fixed to the frame As shown in the figure, 1. Align the hook mouth with the pipe, 2. Press down on the basket, and then lock the docking with a "click" sound to complete the docking

Fold Pushcart

8a

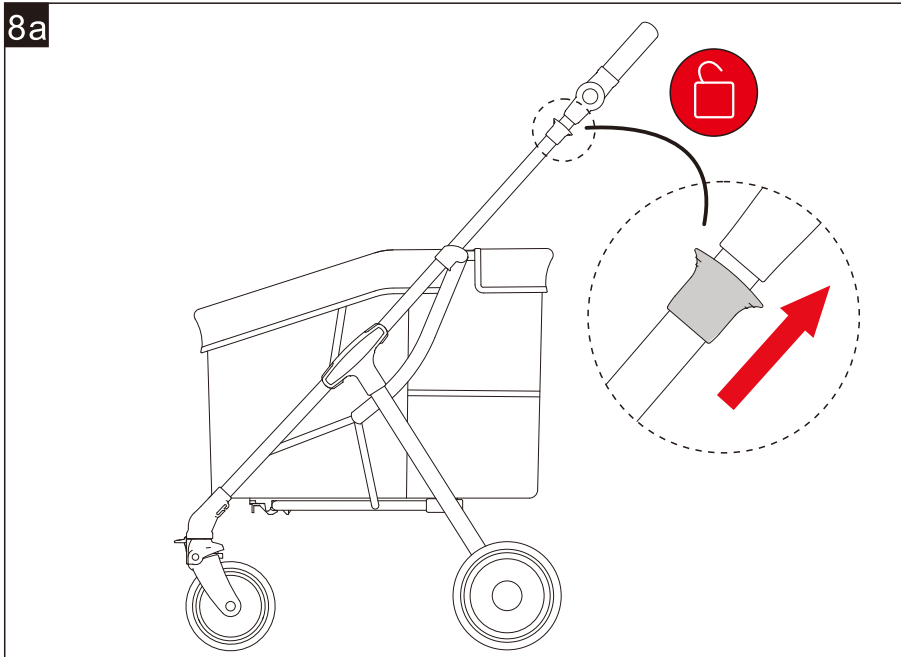

8b

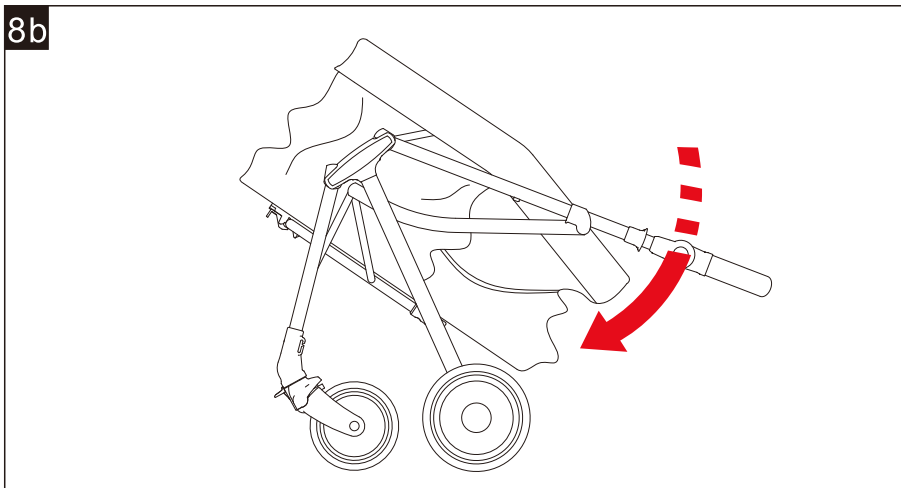

8c

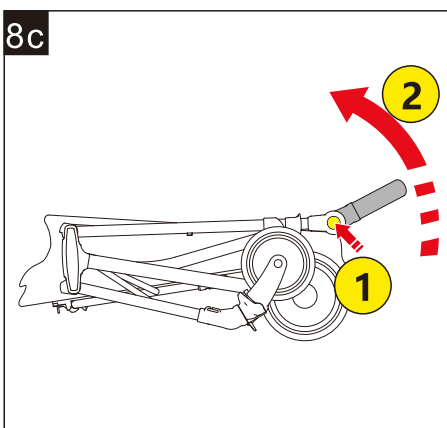

8d

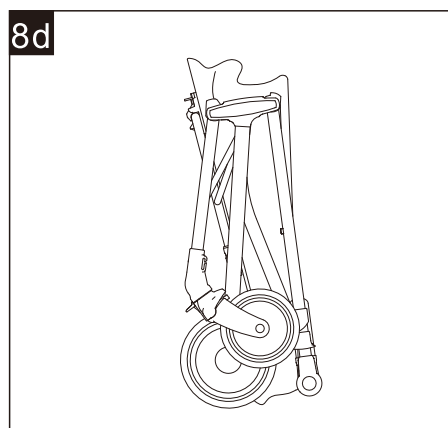

8: Collect the vehicle equivalent Operation.

8a: Pull up the handles on both sides of the push handle and unlock it, then press down.

8b: Rotate downwards in the direction of the arrow as shown in the diagram to fold and collect the car.

8c: Continue folding the push handle armrest.

8d: After folding and folding, as shown in the picture.

AVERTISSEMENT : À Garder à l'Écart Du Feu

1. Prière de lire attentivement ces instructions avant l'utilisation et de les conserver pour s'y référer ultérieurement. Le non-respect de ces instructions peut affecter la sécurité des animaux domestiques.
2. Le gardien ne doit pas s'absenter pendant l'utilisation de l'appareil.
3. Ne pas utiliser d'accessoires non fournis par le fabricant.
4. La stabilité de la poussette est affectée par toute charge fixée à la poignée.
5. S'assurer que tous les dispositifs de verrouillage sont assemblés avant d'utiliser la poussette pour animaux.
6. Les animaux domestiques doivent être attachés lors de l'utilisation.
7. Ne pas utiliser la poussette dans des endroits rugueux, à proximité de foyers ou d'autres endroits dangereux.
8. Éviter d'utiliser ou de ranger la poussette dans un environnement humide, froid ou à haute température et la tenir éloignée du feu ou d'une source de chaleur intense.
9. La poussette ne doit pas être utilisée pour transporter des animaux dangereux, agressifs et nuisibles.

Maintenance et Entretien

La poussette doit être vérifiée et entretenue fréquemment. La housse en tissu ne doit pas être trempée ni lavée. Lorsque la housse en tissu doit être nettoyée, prière d'utiliser une brosse et d'autres instruments de nettoyage pour enlever la saleté.

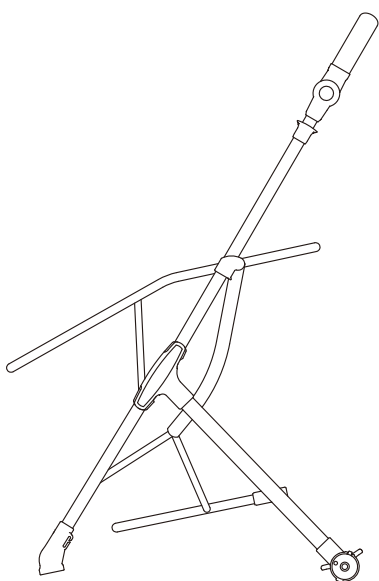
Pièces

Cadre x1

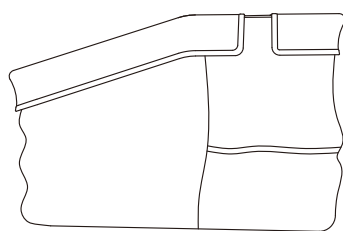

Housse en tissu x1

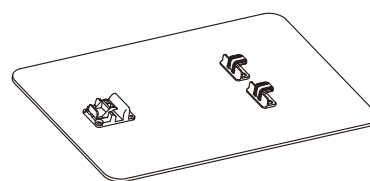

Carte PE x1

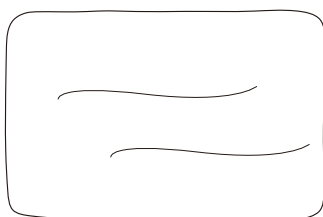

Mat x1

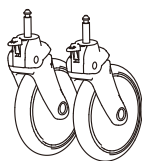

Roue avant x2

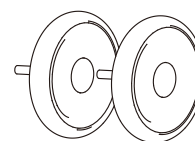

Roue arrière x2

Assemblage du chariot

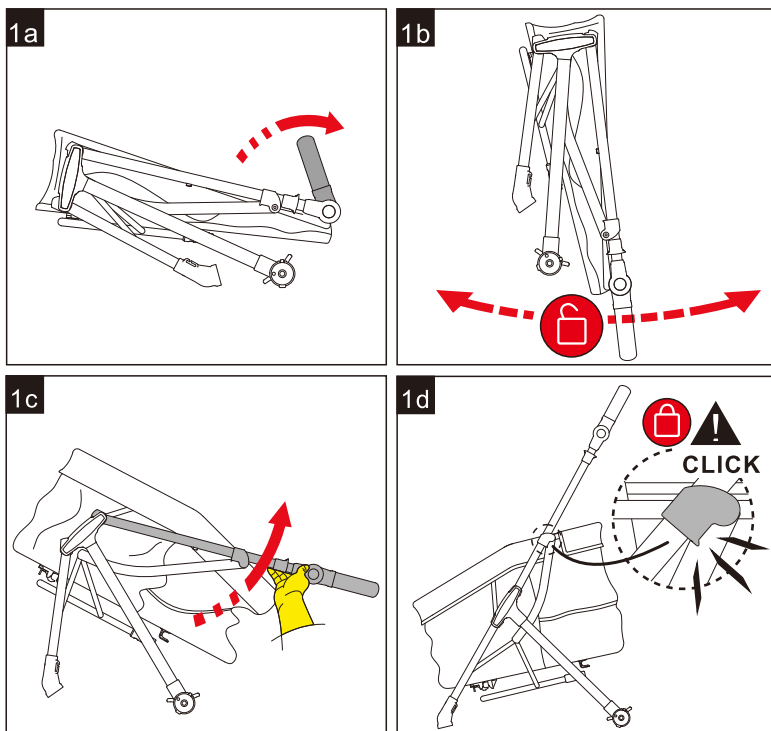

1 : Ouvrir le cadre

1a : Après avoir tourné l'accoudoir vers l'extérieur,

1b : Pousser les tubes des roues avant et les tubes des poignées de poussée du cadre dans des directions opposées.

1c : Continuer à pousser le tube de poussée vers le haut pour ouvrir le cadre, 1d : L'extension complète et le serrage de l'articulation provoquent un « clic ».

Assemblage du chariot

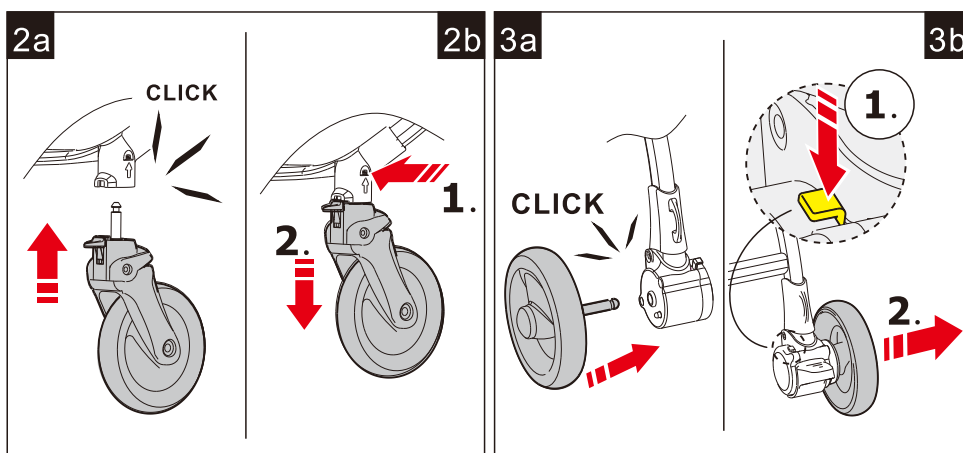

2a : Installation de la roue avant

Insérer le siège de l'axe de la roue à l'intérieur, entendre le bruit de cliquetis de l'installation,

2b : Démontage de la roue avant Appuyer sur le bouton de la tige du siège, tirer vers l'extérieur.

3a : Installation de la roue arrière Insérer le siège de l'axe de la roue à l'intérieur, entendre le bruit de cliquetis installé,

3b : Appuyer sur le bouton de jeu, tirer vers le bas

Utiliser Pushcart

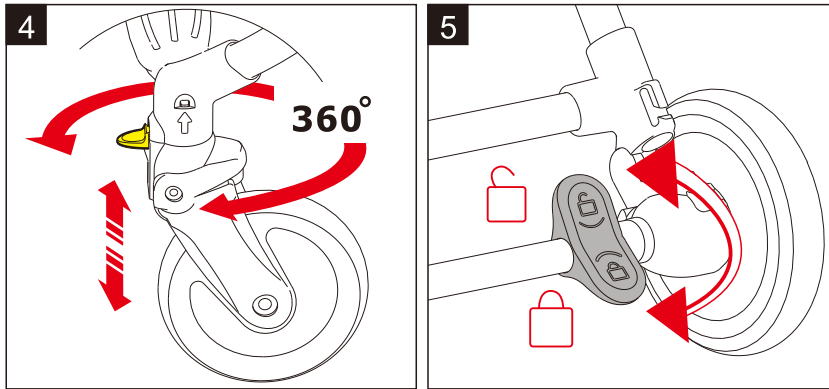

4 : Fonctionnement de la boucle de positionnement de la roue avant ; tirer vers le bas, la roue tourne à 360 degrés ; tirer vers le haut, l'alignement de la roue pour marcher droit.

5 : Fonctionnement du frein de la roue arrière ; tirer vers le bas, le frein de la roue ; tirer vers le haut, le frein de la roue.

Utiliser Pushcart

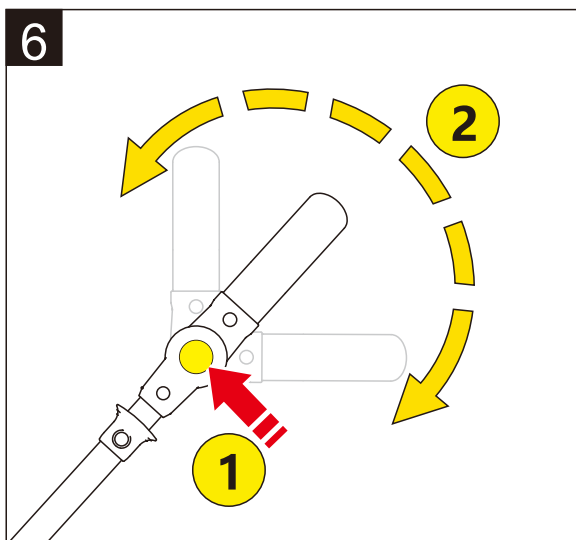

6 : Réglage de l'accoudoir de la poignée de poussée Appuyez sur le bouton « 1 » qui relie la poignée de poussée, puis tournez la poignée « 2 » pour régler l'angle approprié pour la poussée.

Utiliser Pushcart

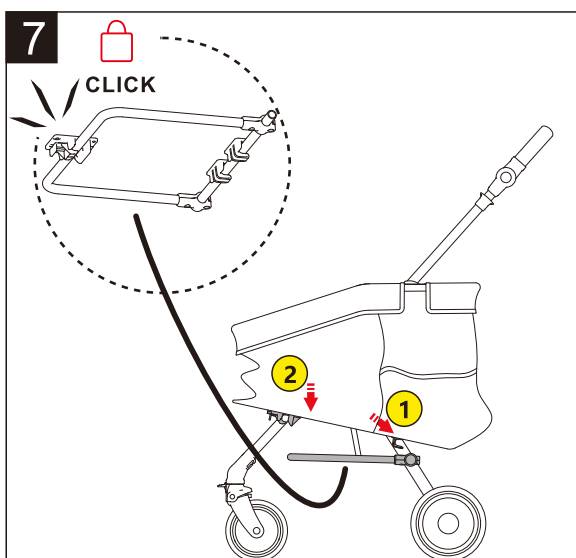

7 : Le panier est fixé au cadre Comme indiqué sur la figure, 1. alignez l'embouchure du crochet avec le tuyau, 2. appuyez sur le panier, puis verrouillez l'arrimage en émettant un « clic » pour compléter l'arrimage.

Poussoir de pliage

8a

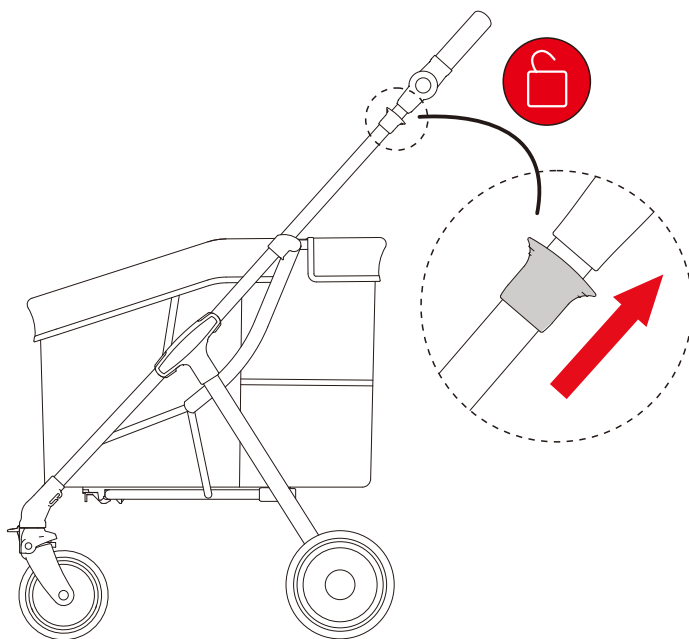

8b

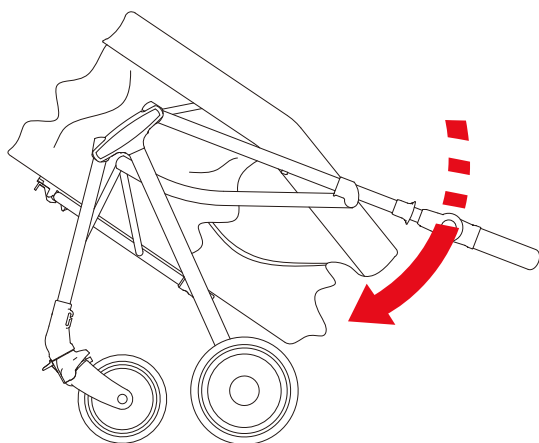

8c

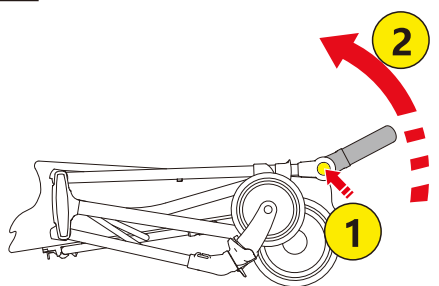

8d

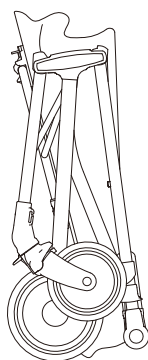

8:Collecte de l'équivalent du véhicule Opération.

8a : Tirez vers le haut les poignées situées de part et d'autre de la poignée de poussée et déverrouillez-la, puis appuyez dessus.

8b : Tournez vers le bas dans le sens de la flèche, comme indiqué sur le schéma, pour plier et récupérer la voiture.

8c : Continuez à plier l'accoudoir de la poignée de poussée.

8d : Après avoir plié et replié la voiture, comme indiqué sur l'image.

ADVERTENCIA: Mantener alejado del fuego

1. Por favor, lea atentamente estas instrucciones antes de usar el aparato y guárdelas para futuras consultas. Si no sigue estas instrucciones, la seguridad de las mascotas puede verse afectada.
2. No deje al cuidador mientras el producto está en uso.
3. No utilice accesorios no proporcionados por el fabricante.
4. Cualquier carga fijada al mango afectará la estabilidad del cochecito para mascotas.
5. Asegúrese de que todos los dispositivos de bloqueo estén montados antes de usar la silla de paseo para mascotas.
6. Los animales domésticos deben ir sujetos cuando se esté usando el producto.
7. No use el cochecito para mascotas en zonas abrupas, cerca de estufas y otras zonas peligrosas.
8. Evite el uso o el almacenamiento en ambientes húmedos, fríos o con altas temperaturas y manténgalo alejado del fuego o de fuentes de calor fuertes.
9. No lo utilice para colocar animales peligrosos que sean agresivos y destructivos.

Mantenimiento y Cuidado

Por favor, compruebe y mantenga el cochecito para mascotas con frecuencia. La funda de tela no se puede sumergir ni lavar. Cuando se limpie la cubierta de tela, por favor, utilice un cepillo y otros instrumentos de limpieza para limpiar la suciedad.

Piezas

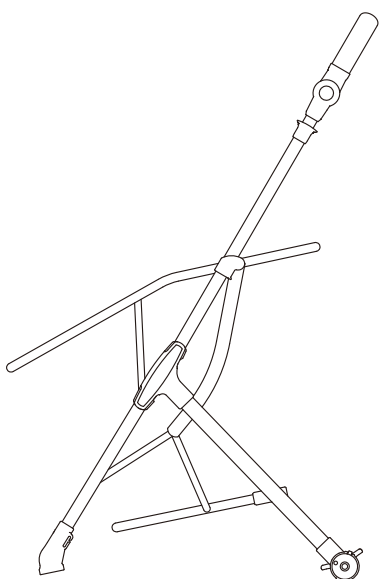

Marco x1

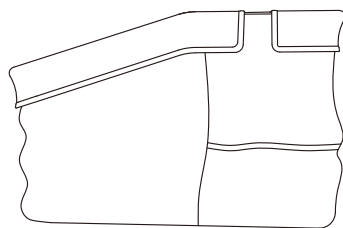

Funda de tela x1

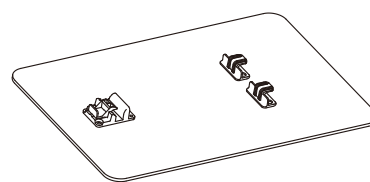

Placa PE x1

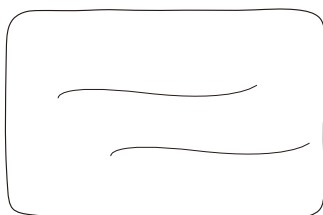

Alfombrilla x1

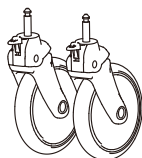

Rueda delantera x2

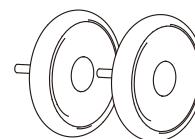

Rueda trasera x2

Montaje de carretillas

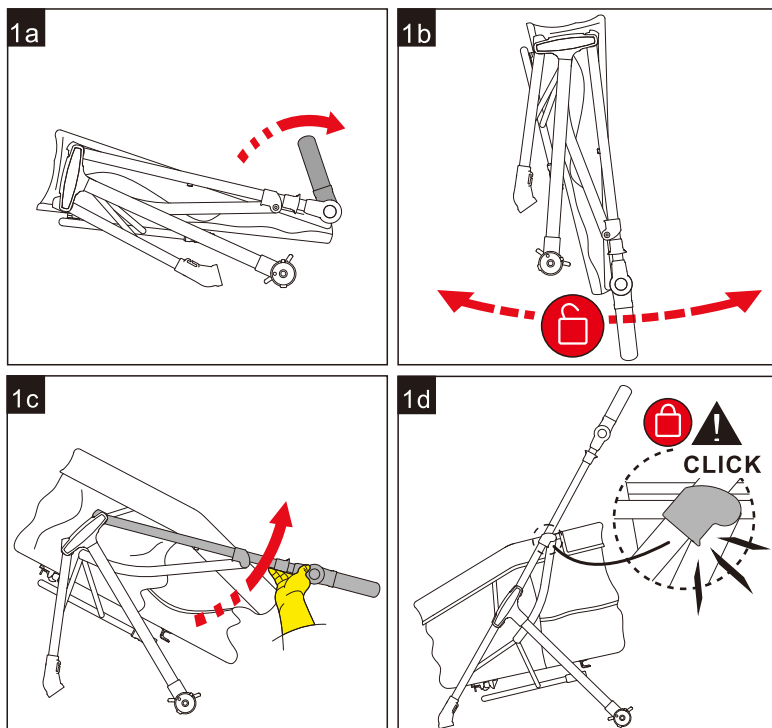

1: Abrir el marco

1a: Después de girar el reposabrazos hacia fuera,

1b: Empuje los tubos de las ruedas delanteras y los tubos de empuje del cuadro en direcciones opuestas

1c: Continúe empujando el tubo de empuje hacia arriba para abrir el armazón, 1d: Al alcanzar la extensión completa y el apriete de la articulación se oirá un «clic».

Montaje de carretillas

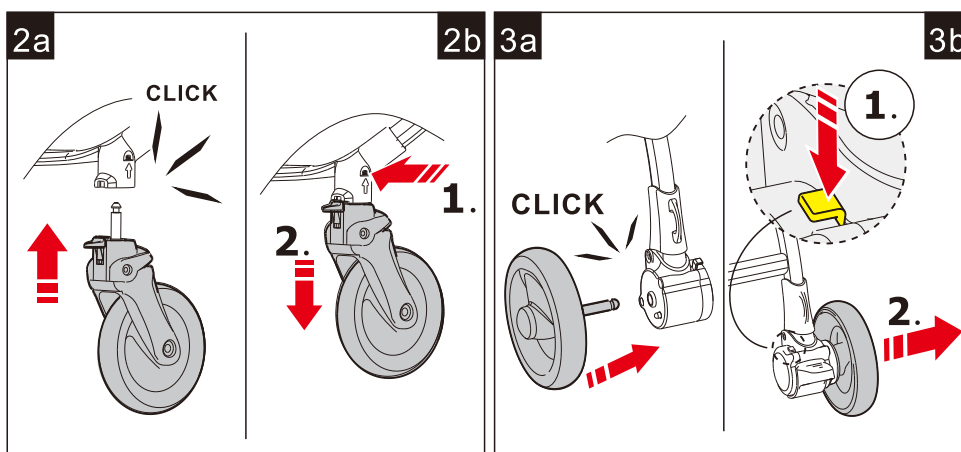

2a: Instalar la rueda delantera

Inserte el eje de la rueda asiento de la rueda en el interior, escuchar el sonido de traqueteo instalado,

2b: Desmontar la rueda delantera Pulse el botón de la barra de asiento hacia abajo, sacó

3a: Instalación de la rueda trasera Inserte el eje de la rueda asiento de la rueda en el interior, escuchar el sonido de traqueteo instalado,

3b: Pulse el botón de reproducción, tiró hacia abajo

Utilizar Pushcart

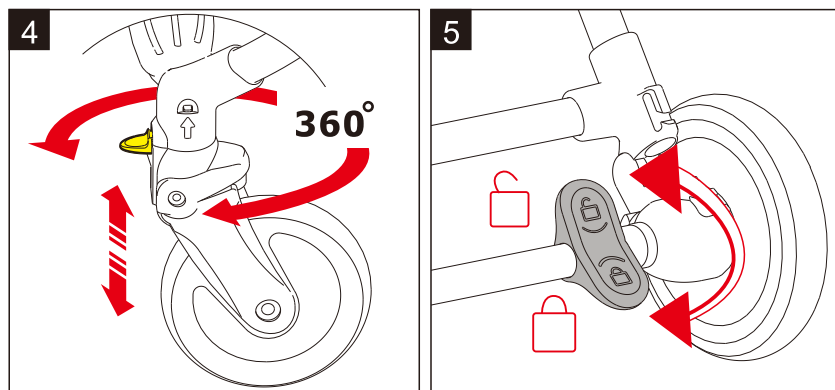

4: Operación de la hebilla de posicionamiento de la rueda delantera; Tire hacia abajo, la rueda gira 360 grados; Tire de subir, la alineación de la rueda para caminar recto.

5: Freno de la rueda trasera Operación; Tire hacia abajo, freno de la rueda; Tire hacia adelante, el freno de la rueda.

Utilizar Pushcart

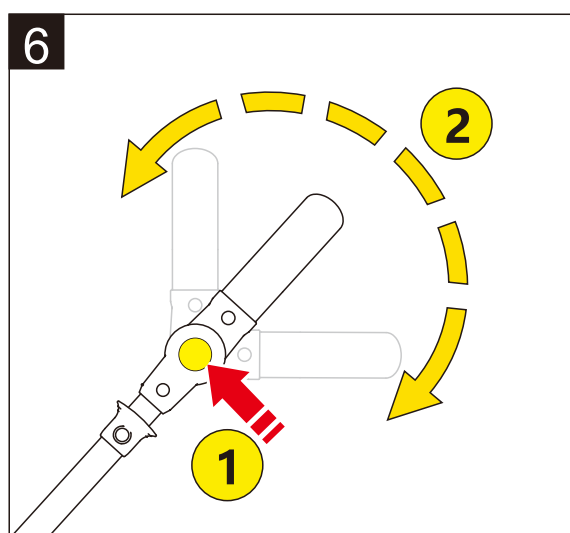

6: Ajuste del reposabrazos del asa de empuje Pulse el botón «1» que conecta el asa de empuje y, a continuación, gire el asa «2» para ajustarla al ángulo adecuado para empujar.

Utilizar Pushcart

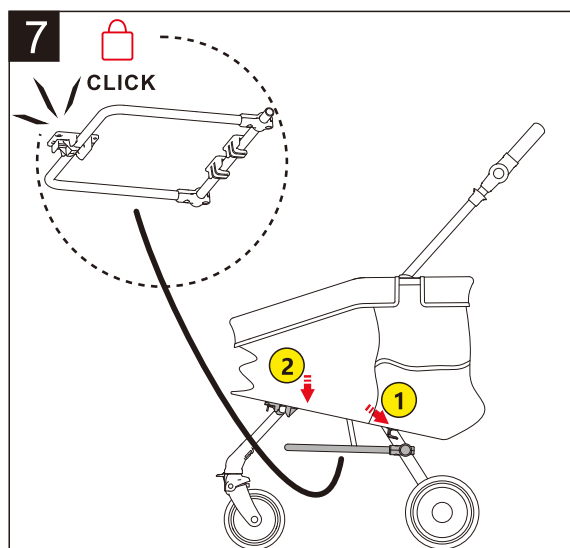

7: La cesta se fija al bastidor Como se muestra en la figura, 1. Alinee la boca del gancho con el tubo, 2. Presione la cesta hacia abajo y, a continuación, bloquee el acoplamiento con un «clic» para completar el acoplamiento.

Carro plegable

8a

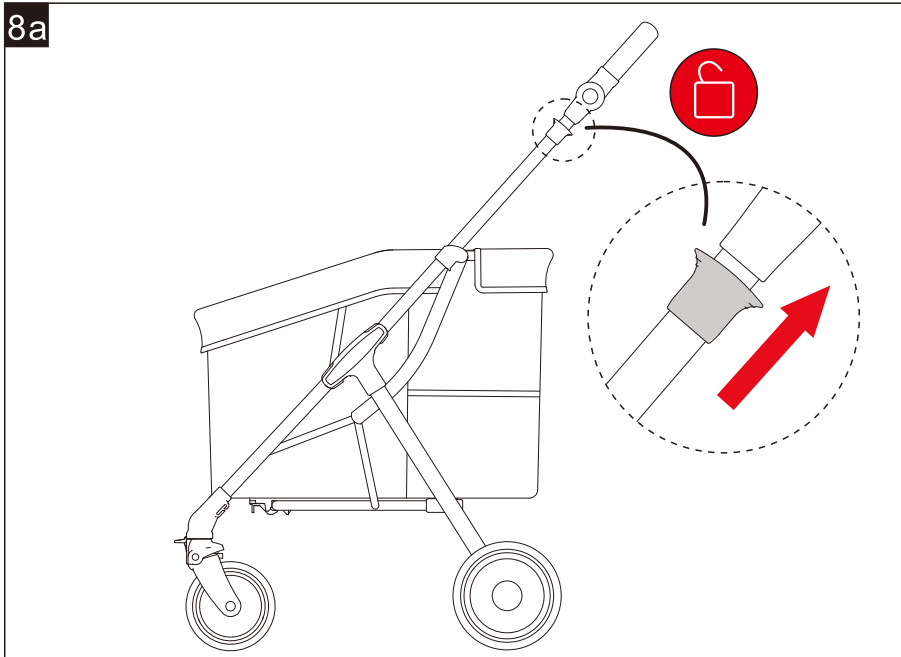

8b

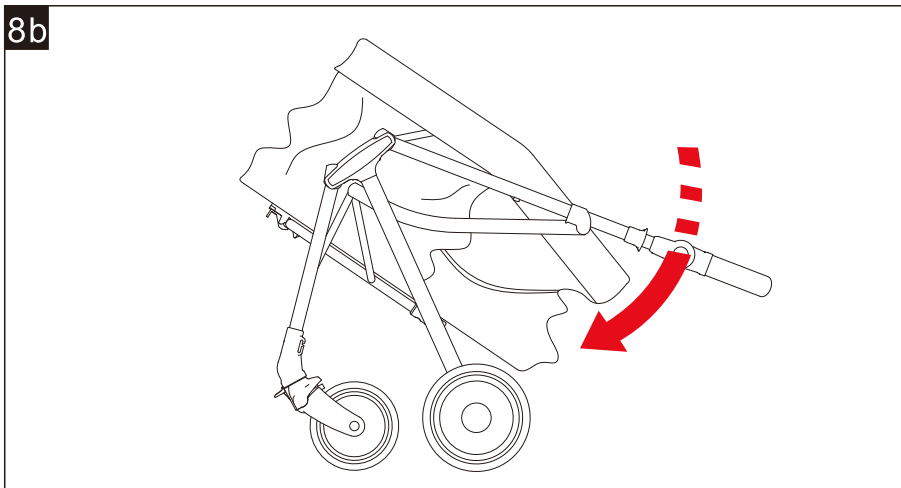

8c

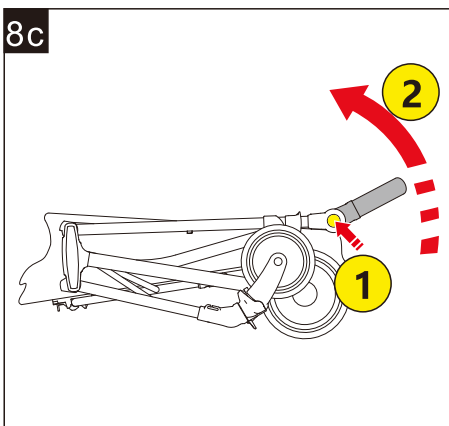

8d

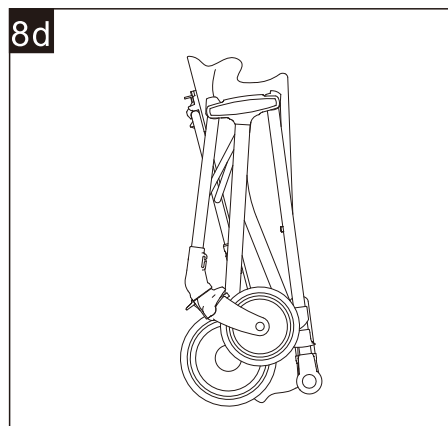

8: Recogida del vehículo equivalente Operación.

8a: Tire hacia arriba de las asas situadas a ambos lados de la empuñadura de empuje y desbloquéela; a continuación, presione hacia abajo.

8b: Gire hacia abajo en la dirección de la flecha como se muestra en el diagrama para plegar y recoger el vehículo.

8c: Continúe plegando el reposabrazos del asa de empuje.

8d: Después de plegar y recoger, como se muestra en la imagen.

AVISO: Mantenha-se Longe do Fogo

1. Por favor leia esta instrução cuidadosamente antes de usar e guarde-a devidamente para referência futura. Se não seguir estas instruções, a segurança dos animais de estimação pode ser afetada.
2. Não deixe o prestador de cuidados enquanto o produto estiver em uso.
3. Não utilize acessórios não fornecidos pelo fabricante.
4. Qualquer carga presa à pega afetará a estabilidade do carrinho do animal.
5. Certifique-se de que todos os dispositivos de bloqueio estão montados antes de usar o carrinho de passeio para animais domésticos.
6. Animais de estimação devem usar trelas.
7. Não use o carrinho de passeio em áreas ásperas, perto de fogões e outras áreas perigosas.
8. Evitar o uso ou armazenamento em ambientes húmidos, frios ou de alta temperatura e manter longe de fogo ou fonte de calor forte.
9. Não o utilize para colocar animais perigosos que sejam agressivos e destrutivos.

Manutenção e Cuidados

Por favor, verifique e mantenha o carrinho de passeio frequentemente. A cobertura do pano não pode ser mergulhada e lavada. Quando a cobertura do pano for limpa, por favor use uma escova e outros instrumentos de limpeza para limpar a sujidade.

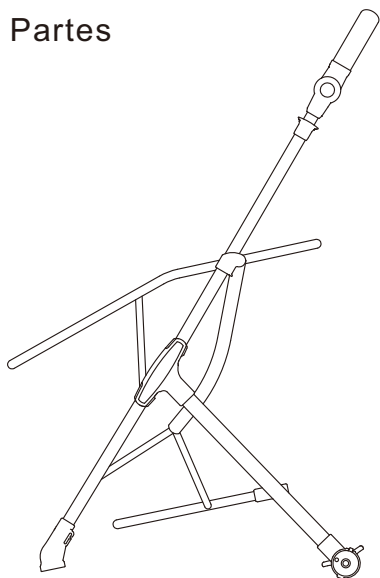
Partes

Moldura x1

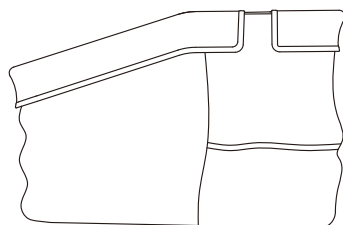

Cobertura de tecido x1

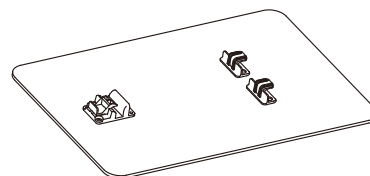

Placa PE x1

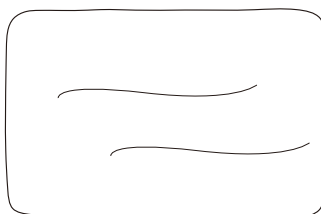

Tapete x1

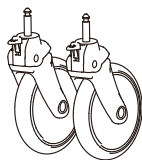

Roda dianteira x2

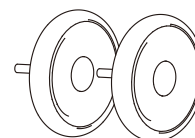

Roda traseira x2

Montagem de carrinhos de mão

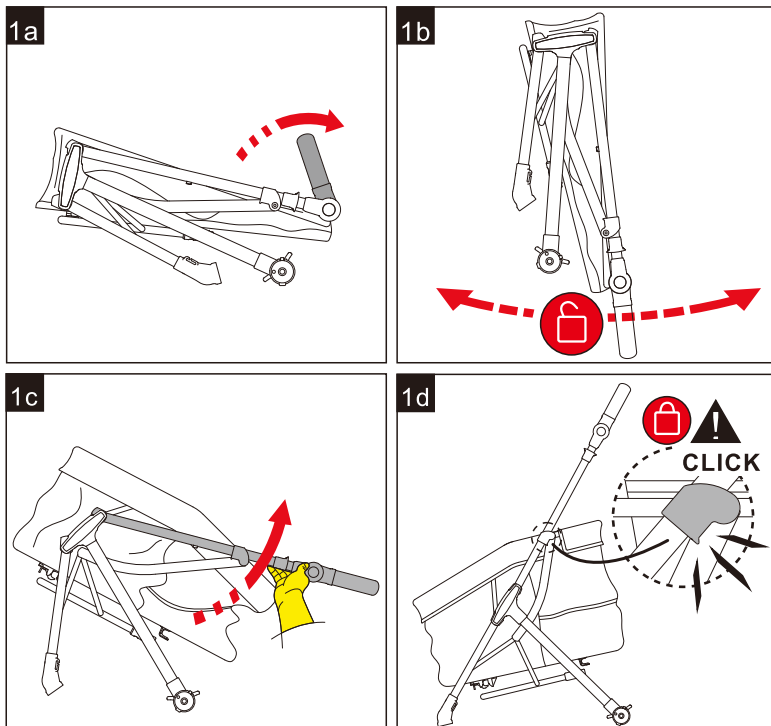

1: Abrir o quadro

1a: Depois de virar o apoio de braço para fora,

1b: Empurre os tubos da roda dianteira e os tubos da pega de empurrar do quadro em direcções opostas

1c: Continue a empurrar o tubo de empurrar para cima para abrir a estrutura, 1d: Ao atingir a extensão completa e ao apertar a junta, ouve-se um “clique”.

Montagem de carrinhos de mão

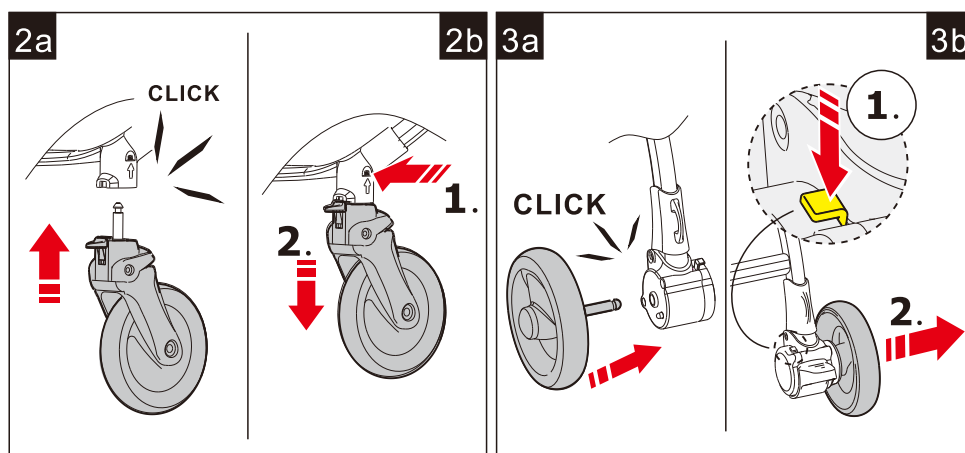

2a: Instalar a roda dianteira

Introduzir o assento da roda do eixo da roda no interior, ouvir o som de chocalho instalado,

2b: Desmontar a roda dianteira Premir o botão da haste do assento para baixo, puxar para fora

3a: Instalação da roda traseira Introduzir o assento da roda do eixo da roda no interior, ouvir o ruído da instalação,

3b: Premir o botão de reprodução, puxado para baixo

Utilizar o Pushcart

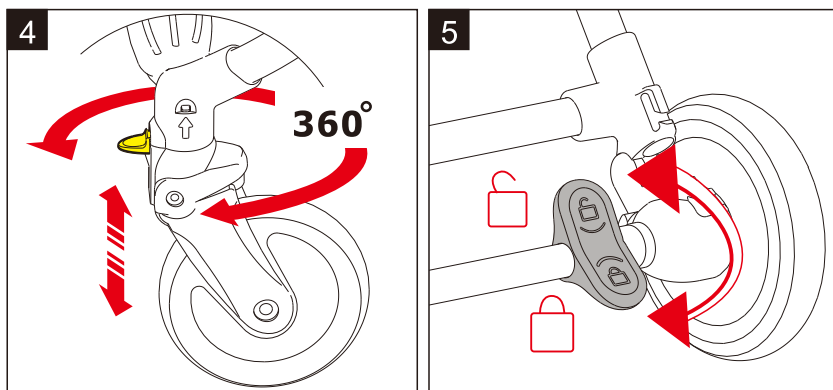

4: Funcionamento da fivela de posicionamento da roda dianteira; Puxar para baixo, a roda roda 360 graus; Puxar para cima, alinhamento da roda para andar a direito.

5: Funcionamento do travão da roda traseira; Puxar para baixo, travão da roda; Puxar para cima, travão da roda.

Utilizar o Pushcart

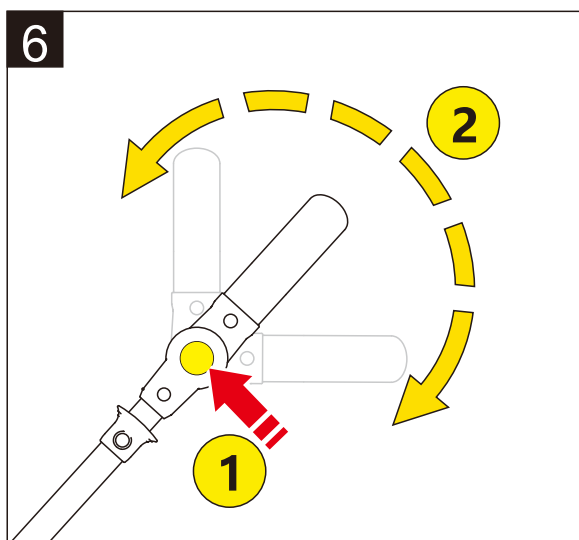

6: Regulação do apoio de braço da pega de empurrar Prima o botão "1" que liga a pega de empurrar e, em seguida, rode a pega "2" para ajustar o ângulo adequado para empurrar.

Utilizar o Pushcart

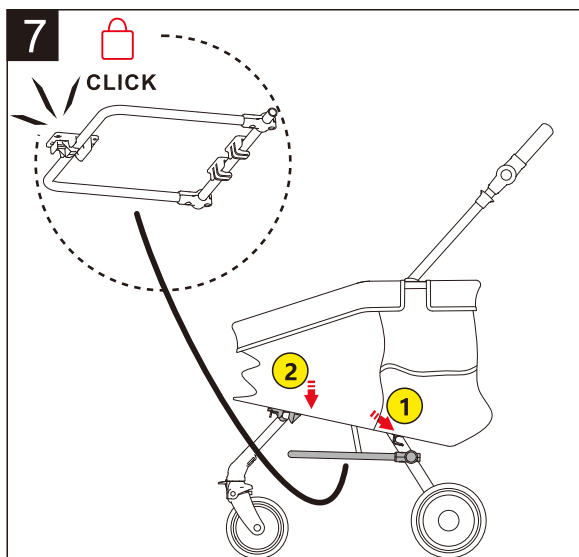

7: O cesto é fixado à estrutura Como mostra a figura, 1. alinhar a boca do gancho com o tubo, 2. pressionar o cesto para baixo e, em seguida, bloquear o encaixe com um som de "clique" para completar o encaixe

Carrinho de mão dobrável

8a

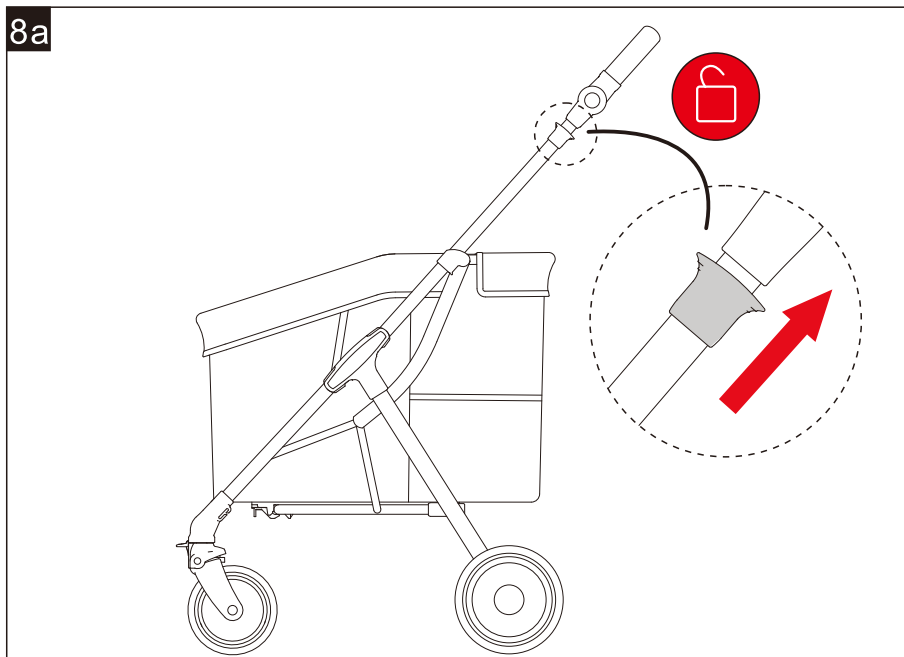

8b

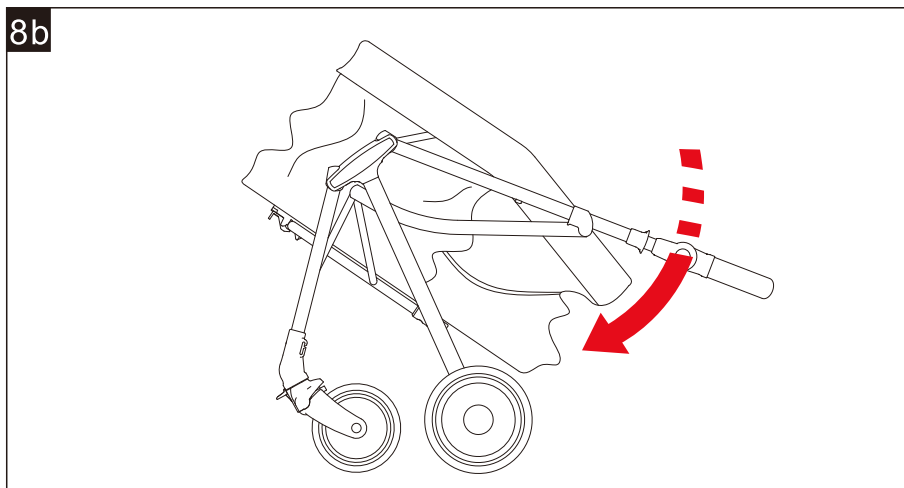

8c

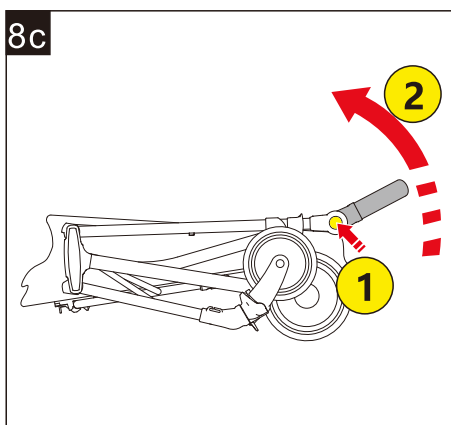

8d

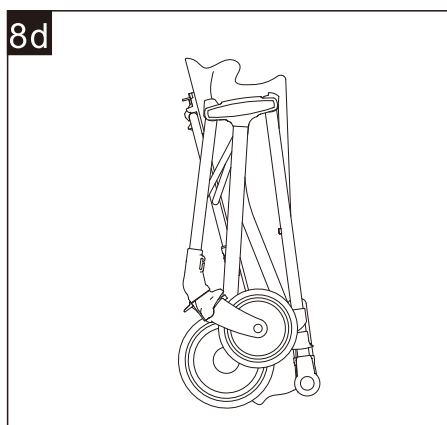

8: Recolher o veículo equivalente Operação.

8a: Puxe para cima as pegas de ambos os lados da pega de empurrar e desbloqueie-a, depois prima para baixo.

8b: Rodar para baixo na direção da seta, como indicado no diagrama, para dobrar e recolher o automóvel.

8c: Continuar a dobrar o apoio de braço da pega de empurrar.

8d: Depois de dobrar e dobrar, como mostra a figura.

WARNUNG: Von Feuer fernhalten

1. Bitte lesen Sie diese Anweisung vor der Verwendung sorgfältig durch und bewahren Sie sie zum späteren Nachschlagen auf. Wenn Sie diese Anweisung nicht befolgen, kann die Sicherheit von Haustieren beeinträchtigt werden.
2. Während der Verwendung des Produkts darf sich die Betreuungsperson nicht entfernen.
3. Verwenden Sie kein Zubehör, das nicht vom Hersteller bereitgestellt wird.
4. Jede an der Lenkstange befestigte Last beeinträchtigt die Stabilität des Hundebuggys.
5. Stellen Sie sicher, dass alle Verriegelungsvorrichtungen vor der Verwendung des Hundebuggys montiert sind.
6. Haustiere müssen bei der Verwendung angeschnallt sein.
7. Verwenden Sie den Hundebuggy nicht in rauen Gegenden, in der Nähe von Öfen oder anderen gefährlichen Bereichen.
8. Verwenden oder lagern Sie ihn nicht in feuchten, kalten oder heißen Umgebungen und halten Sie ihn von Feuer oder starken Wärmequellen fern.
9. Verwenden Sie ihn nicht für gefährliche Tiere, die aggressiv und zerstörerisch sind.

Wartung und Pflege

Bitte überprüfen und warten Sie den Hundebuggy regelmäßig. Das Verdeck kann nicht getaucht und gewaschen werden. Wenn Sie das Verdeck reinigen, verwenden Sie bitte eine Bürste und andere Reinigungsmittel, um den Schmutz zu entfernen.

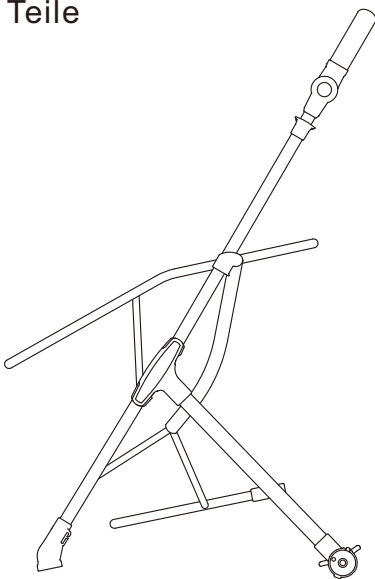
Teile

Rahmen x1

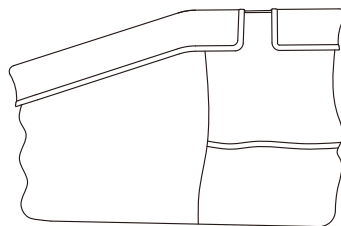

Stoffabdeckung x1

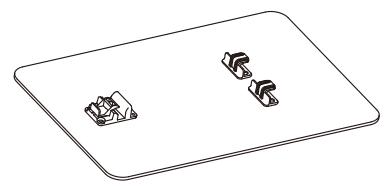

PE-Platte x1

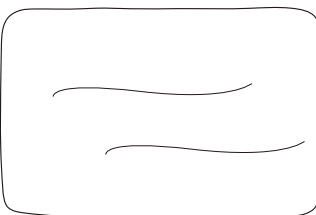

Matte x1

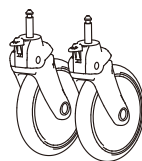

Vorderrad x2

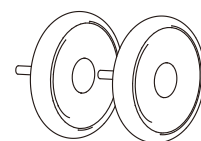

Hinterrad x2

Zusammenbau des Schubkarrens

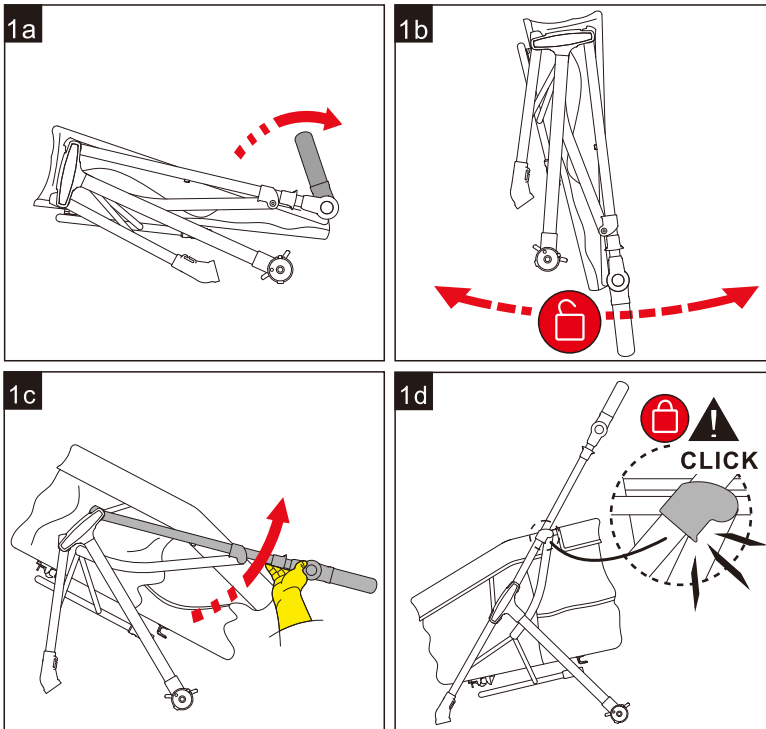

1: Öffnen Sie den Rahmen

1a: Nach dem Herausdrehen der Armlehne,

1b: Drücken Sie die Vorderradrohre und die Schiebegriffrohre des Rahmens in entgegengesetzte Richtungen weg

1c: Drücken Sie das Schiebebügelrohr weiter nach oben, um den Rahmen zu öffnen,

1d: Beim vollständigen Ausfahren und Festziehen der Gelenke ist ein „Klick“-Geräusch zu hören.

Zusammenbau des Schubkarrens

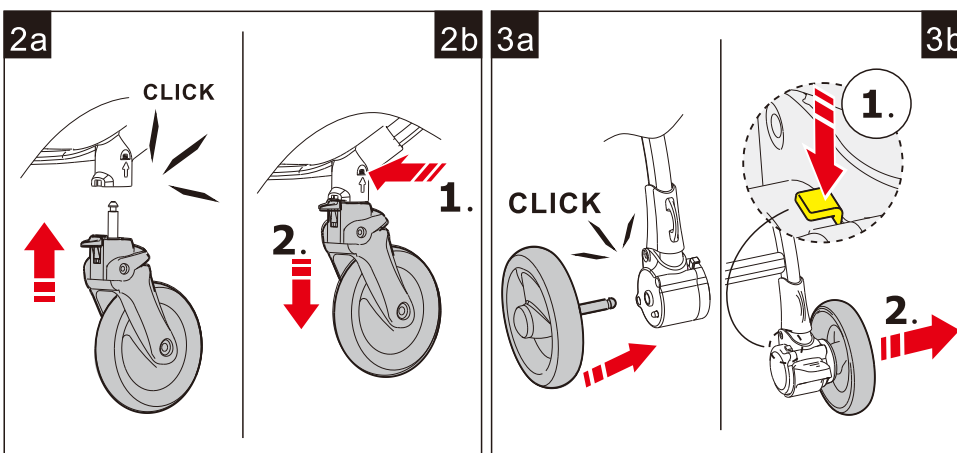

2a: Einbau des Vorderrads

Stecken Sie die Radachse in den Radsitz, hören Sie das klappernde Geräusch beim Einbau,

2b: Vorderrad demontieren Sitzstangenknopf nach unten drücken, herausziehen

3a: Hinterrad einbauen Setzen Sie die Radachse in den Radsitz ein, hören Sie das klappernde Geräusch beim Einbau,

3b: Drücken Sie die Play-Taste, nach unten gezogen

Pushcart verwenden

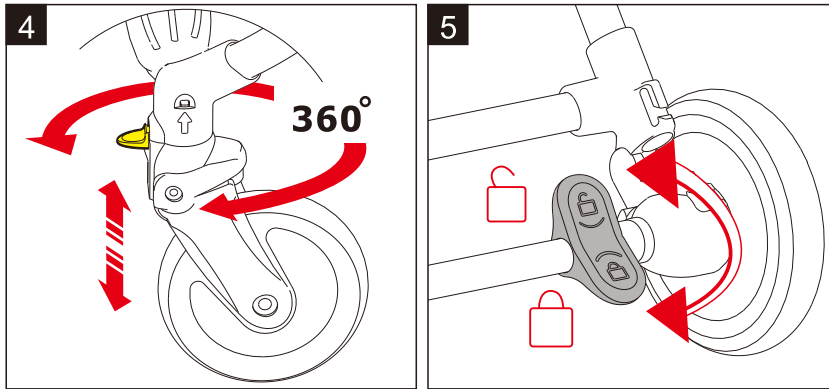

4: Vorderrad Positionierung Schnalle Betrieb; Ziehen Sie abwärts, Rad um 360 Grad drehen; Ziehen Sie auf, Radausrichtung zu gehen gerade.

5: Hinterradbremse Betrieb; Ziehen Sie nach unten, Radbremse; Ziehen Sie auf, das Rad bremsen.

Pushcart verwenden

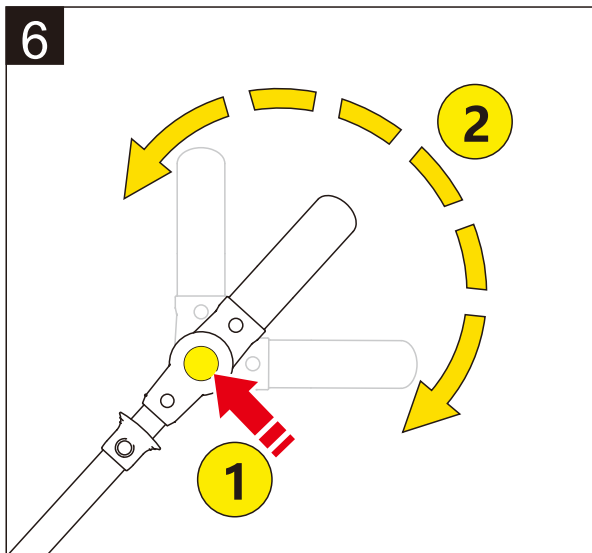

6: Einstellung der Armlehne mit Schiebebügel Drücken Sie den Knopf „1“, mit dem der Schiebebügel verbunden ist, und drehen Sie dann den Bügel „2“, um den richtigen Winkel für das Schieben einzustellen.

Pushcart verwenden

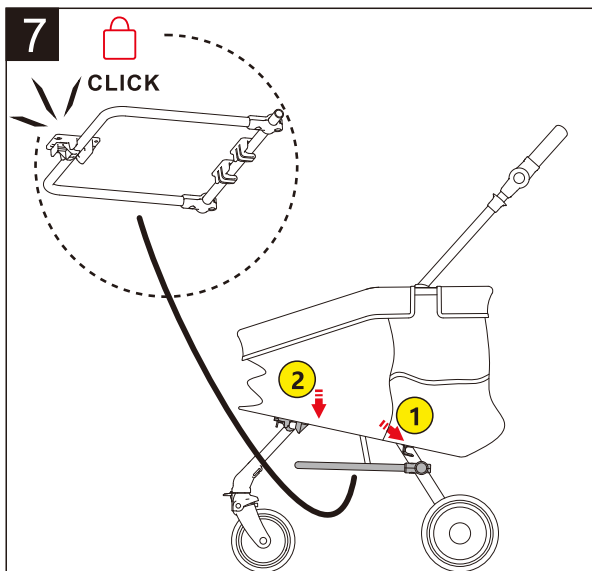

7: Der Korb ist am Rahmen befestigt Wie in der Abbildung gezeigt, 1. Richten Sie die Hakenöffnung auf das Rohr aus, 2. drücken Sie den Korb nach unten und verriegeln Sie ihn mit einem „Klick“-Geräusch, um das Andocken abzuschließen

Schubkarre falten

8a

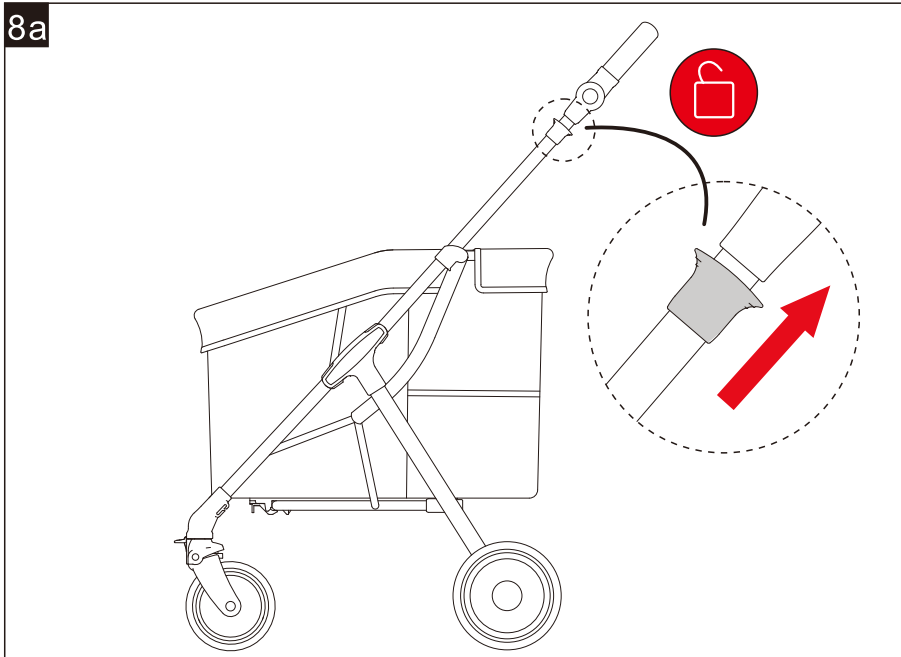

8b

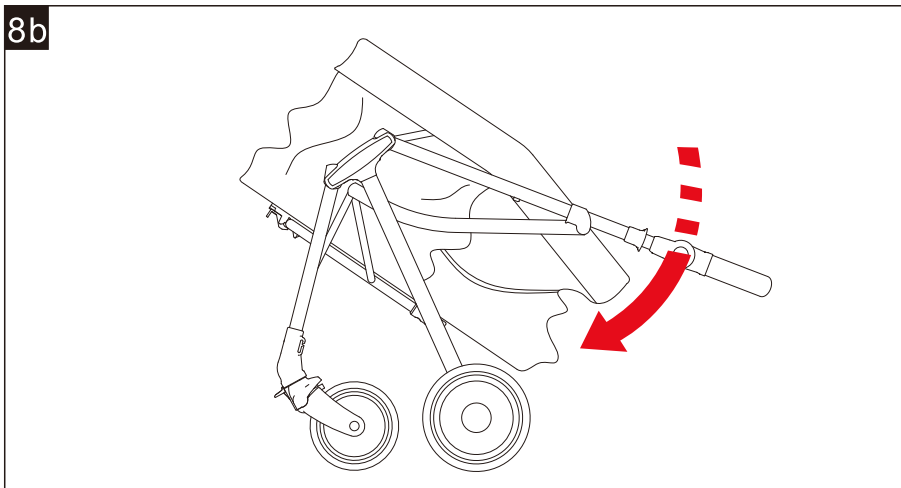

8c

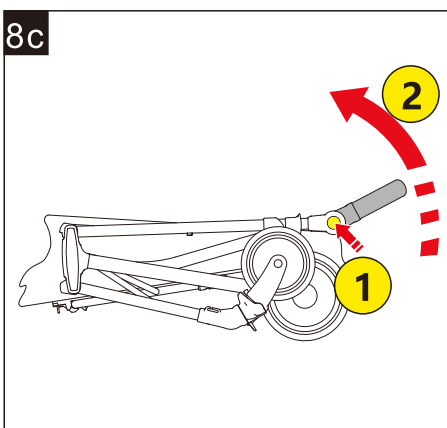

8d

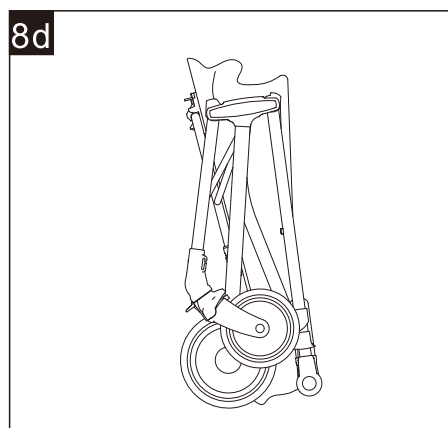

8: Sammeln Sie das Fahrzeugäquivalent Betrieb.

8a: Ziehen Sie die Griffe auf beiden Seiten des Schiebebügels nach oben und entriegeln Sie ihn, dann drücken Sie ihn nach unten.

8b: Drehen Sie das Fahrzeug wie in der Abbildung gezeigt in Pfeilrichtung nach unten, um es einzuklappen und einzusammeln.

8c: Fahren Sie mit dem Zusammenklappen der Schiebegriffarmlehne fort.

8d: Nach dem Zusammenklappen, wie in der Abbildung gezeigt.

AVVERTENZA: Tenere lontano dal fuoco

1. Si prega di leggere attentamente le presenti istruzioni prima dell'uso e di conservarle per future consultazioni. Se non si seguono queste istruzioni, la sicurezza degli animali domestici potrebbe essere compromessa.

2. Non lasciare andare la persona che assiste quando il prodotto è in uso.

3. Non utilizzare accessori non forniti dal produttore.

4. Qualsiasi carico attaccato alla maniglia influisce sulla stabilità del passeggino.

5. Assicurarsi che tutti i dispositivi di bloccaggio siano montati prima di utilizzare il passeggino.

6. Gli animali domestici devono essere trattenuti durante l'uso.

7. Non utilizzare il passeggino in zone impervie, vicino a stufe o altre aree pericolose.

8. Evitare l'uso o lo stoccaggio in ambienti umidi, freddi o ad alta temperatura e tenerlo lontano dal fuoco o da fonti di calore forte.

9. Non utilizzarlo per animali pericolosi, aggressivi e distruttivi.

Manutenzione e Cura

Controllare e mantenere frequentemente il passeggino per animali domestici. Il rivestimento in tessuto non può essere immerso in liquido e lavato. Quando si pulisce il rivestimento in tessuto, utilizzare una spazzola e altri strumenti di pulizia per pulire lo sporco.

Parti di ricambio

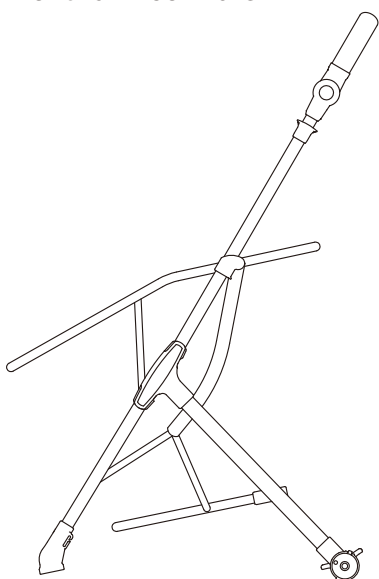

Telaio x1

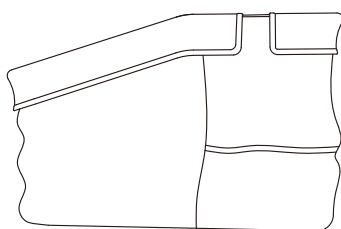

Rivestimento in tessuto x1

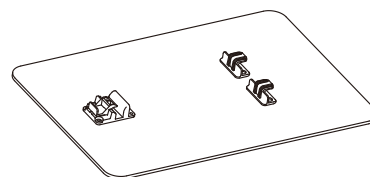

Scheda PE x1

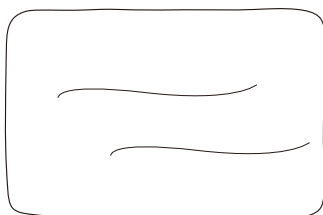

Tappetino x1

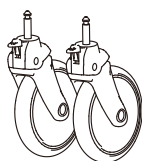

Ruota anteriore x2

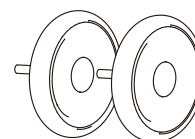

Ruota posteriore x2

Montaggio del carrello

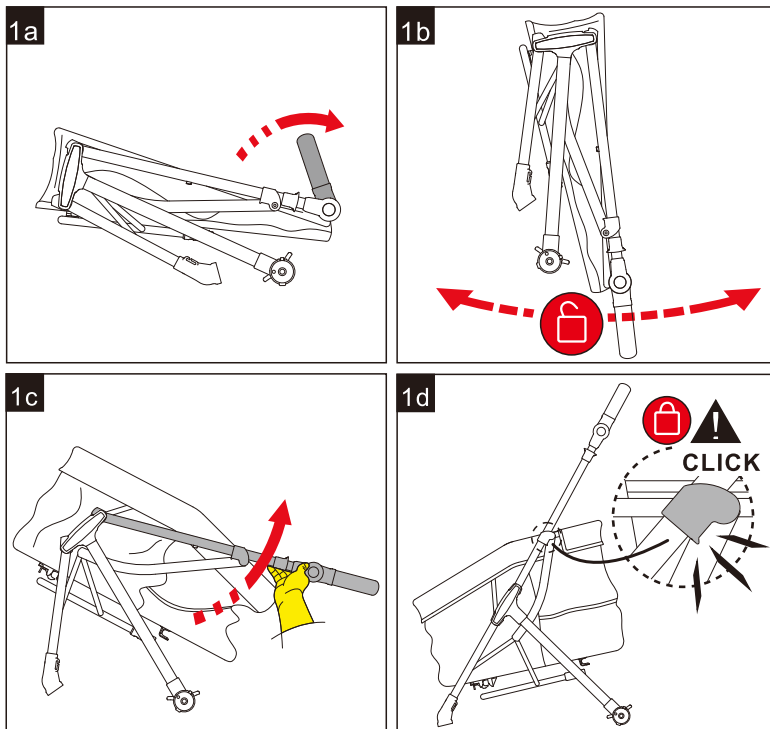

1: Aprire il telaio

1a: Dopo aver estratto il bracciolo,

1b: Spingere i tubi delle ruote anteriori e i tubi della maniglia di spinta del telaio in direzioni opposte.

1c: continuare a spingere il tubo di spinta verso l'alto per aprire il telaio, 1d: Il raggiungimento dell'estensione completa e il serraggio del giunto provocheranno un "clic".

Montaggio del carrello

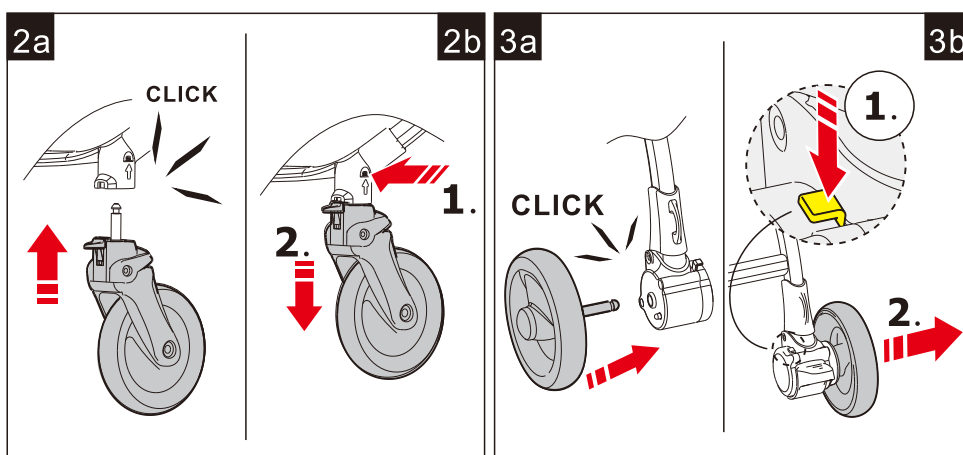

2a: Installare la ruota anteriore

Inserire la sede dell'asse della ruota all'interno, sentire il rumore del tintinnio,

2b: Smontare la ruota anteriore Premere il pulsante dell'asta del sedile verso il basso, estrarlo.

3a: Installazione della ruota posteriore Inserire la sede dell'asse della ruota all'interno, sentire il rumore del tintinnio,

3b: Premere il pulsante di gioco, tirato giù

Utilizzare Pushcart

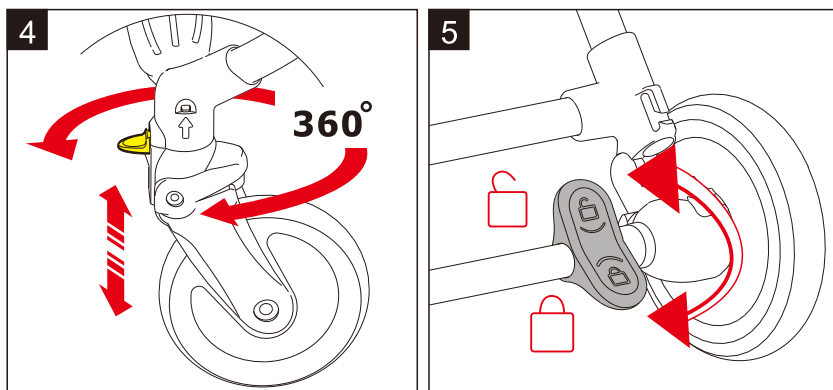

4: Funzionamento della fibbia di posizionamento della ruota anteriore; tirare per scendere, la ruota ruota ruota di 360 gradi; tirare per salire, l'allineamento della ruota per camminare dritto.

5: Freno della ruota posteriore Funzionamento; tirare verso il basso, freno della ruota; tirare su, freno della ruota.

Utilizzare Pushcart

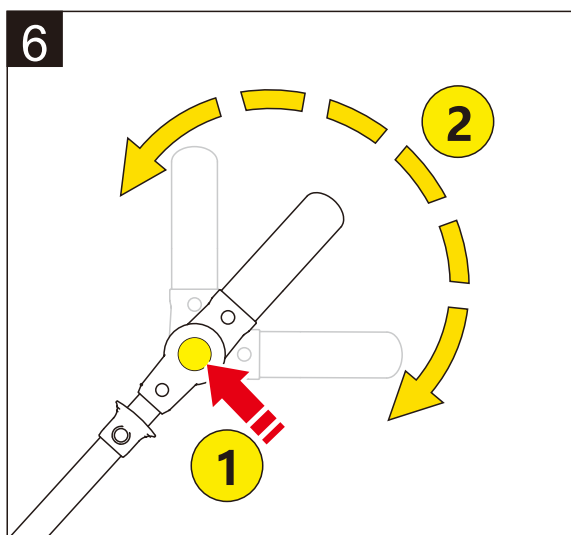

6: Regolazione del bracciolo della maniglia di spinta Premere il pulsante "1" che collega la maniglia di spinta, quindi ruotare la maniglia "2" per regolare l'angolo appropriato per la spinta.

Utilizzare Pushcart

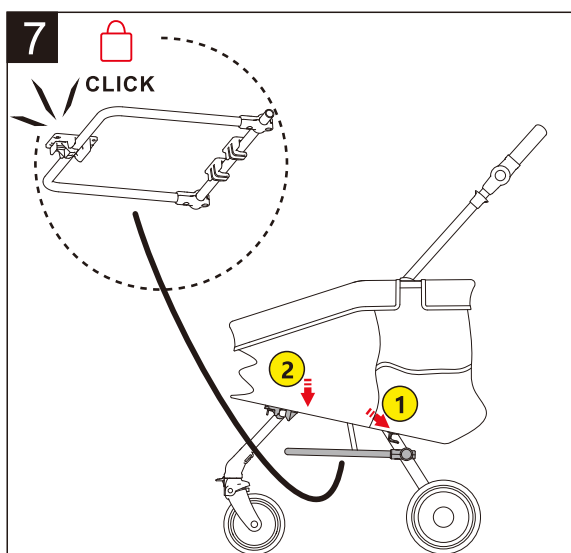

7: Il cestello è fissato al telaio Come mostrato nella figura, 1. Allineare la bocca del gancio con il tubo, 2. Premere sul cestello, quindi bloccare l'aggancio con un suono "click" per completare l'aggancio.

Carrello pieghevole

8a

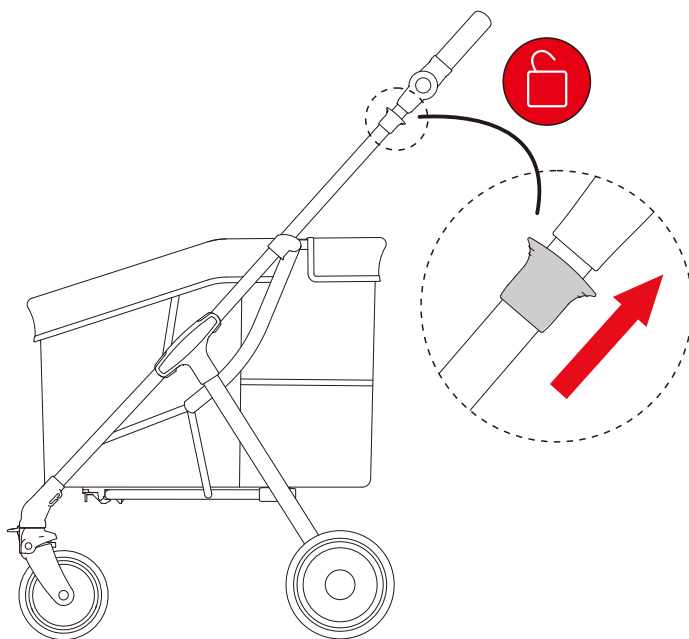

8b

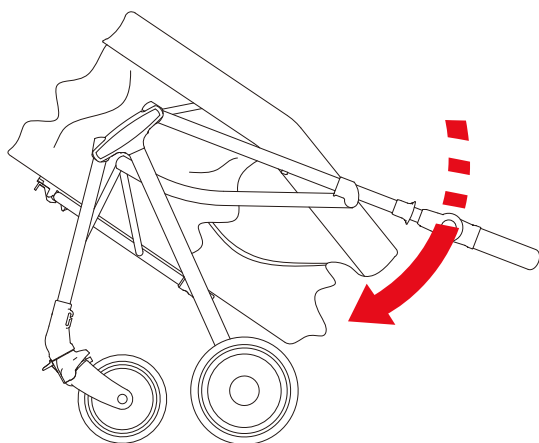

8c

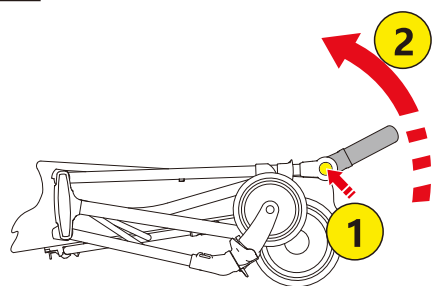

8d

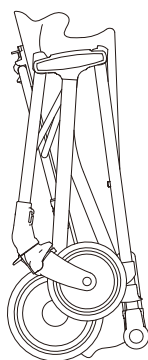

8: Raccogliere il veicolo equivalente Operazione.

8a: Tirare verso l'alto le maniglie su entrambi i lati della maniglia di spinta e sbloccarla, quindi premere verso il basso.

8b: Ruotare verso il basso nella direzione della freccia, come indicato nel diagramma, per piegare e raccogliere l'auto.

8c: Continuare a piegare il bracciolo della maniglia di spinta.

8d: Dopo aver piegato e ritirato l'auto, come mostrato in figura.

If you have any questions, please contact our customer care center, Our contact details are below:

US

 001-877-644-9366

 customerservice@aosom.com

Imported by Aosom LLC
27150 SW Kinsman Rd Wilsonville, OR 97070 USA
MADE IN CHINA

If you have any questions, please contact our customer care center, Our contact details are below:

CA

 416-792-6088

 customerservice@aosom.ca

Imported by Aosom Canada Inc.
7270 Woodbine Avenue, Unit 307, Markham,
Ontario Canada L3R 4B9
MADE IN CHINA

Si vous avez la moindre question, veuillez contacter notre centre d'assistance à la clientèle, Nos coordonnées sont les suivantes:

 416-792-6088

 customerservice@aosom.ca

Importé par Aosom Canada Inc.
7270 Woodbine Avenue, unité 307,
Markham, Ontario Canada L3R 4B9
FABRIQUÉ EN CHINE

If you have any questions, please contact our customer care center, Our contact details are below:

UK

 0044-800-240-4004

 enquiries@mhstar.co.uk

IMPORTER ADDRESS:
MH STAR UK LTD
Unit 27, Perivale Park,
Horsenden lane South
Perivale, UB6 7RH
MADE IN CHINA

Si vous avez la moindre question, veuillez contacter notre centre d'assistance à la clientèle, Nos coordonnées sont les suivantes:

FR

 0033-1-84166106

 aosom@mhfrance.fr

Importé par/Fabricant/REP:
MH FRANCE
2 Rue Maurice Hartmann
92130 Issy Les Moulineaux
France
FABRIQUÉ EN CHINE

Wenn Sie Fragen haben, wenden Sie sich bitte an unser Kundendienstzentrum, Unsere Kontaktdaten stehen unten:

DE

 0049-0(40)-88307530

 service@aosom.de

ADRESSE DES IMPORTEURE/Hersteller/REP:
MH Handel GmbH
Wendenstraße 309
D-20537 Hamburg
Germany
IN CHINA HERGESTELLT

In caso di dubbio, si prega di contattare il nostro centro assistenza clienti, I nostri dettagli di contatto sono di seguito:

IT

 0039-0249471447

 clienti@aosom.it

IMPORTATO DA/Produttore/REP:
AOSOM Italy srl
Centro Direzionale Milanofiori
Strada 1 Palazzo F1
20057 Assago (MI)
P.I.: 08567220960
FATTO IN CINA

Si tiene alguna pregunta, comuníquese con nuestro Centro de Atención al Cliente, Nuestros datos de contacto son los siguientes:

ES

 0034-931294512

 atencioncliente@aosom.es

IMPORTADOR/Fabricante/REP:
SPANISH AOSOM, S.L.
C/ROC GROS, N°15.08550, ELS HOSTALETES DE
BALENYÀ, SPAIN.
B66295775
HECHO EN CHINA

Se tiver alguma dúvida, por favor contacte o nosso Centro de Atendimento ao Cliente, Os nossos dados de contacto são os seguintes:

PT

 0034-931294512

 info@aosom.pt.

IMPORTADOR/Fabricante/REP:
SPANISH AOSOM, S.L.
C.ROC GROS N.15, 08550. ELS HOSTALETES DE
BALENYÀ
FEITO NA CHINA



FR

**DONNEZ
OU
RECYCLEZ**



ASSOCIATION

OU



LIVRAISON

OU



DÉCHÈTERIE

Adresses sur quefairedemesdechets.fr