

**EN\_IMPORTANT, RETAIN FOR FUTURE REFERENCE: READ CAREFULLY.**

**FR\_IMPORTANT : A LIRE ATTENTIVEMEN ET A CONSERVER POUR VOUS Y REFERER ULTERIEUREMENT**

**ES\_IMPORTANTE, LEA Y GUARDE PARA FUTURAS REFERENCIAS.**

**PT\_IMPORTANTE, RETAR PARA REFERÉNCIA FUTURA: LEIA ATENTAMENTE.**

**DE\_WICHTIG! SORGFÄLTIG LESEN UND FÜR SPÄTER NACHSCHLAGEN AUFBEWAHREN.**

**IT\_IMPORTANTE! CONSERVARE IL PRESENTE MANUALE PER FUTURO RIFERIMENTO E LEGGERLO ATTENTAMENTE.**

## Introduction

Thank you for purchasing our Floor Lamp. This lamp can be using as a reading lamp. Please read the following instructions carefully before use.

Parameter	
Model	B31-543V92(FLE-042-F2-C58-K1-ee-fff)
Input Voltage	100V-240V~50/60HZ
Material	Iron+PC
Dimmable	Yes
Switch	Remote control + Touch Control
Power	Max 42W
CCT	CCT 2700K-6500K

## Cautions

1. If the remote control can't control the lamp, please try to match the codes. If you still can't control the lamp after the code is matched, please contact us as soon as possible.
2. Please make sure that the voltage is 100-240V, This product can only be used between 100-240V.
3. Unplug before cleaning.

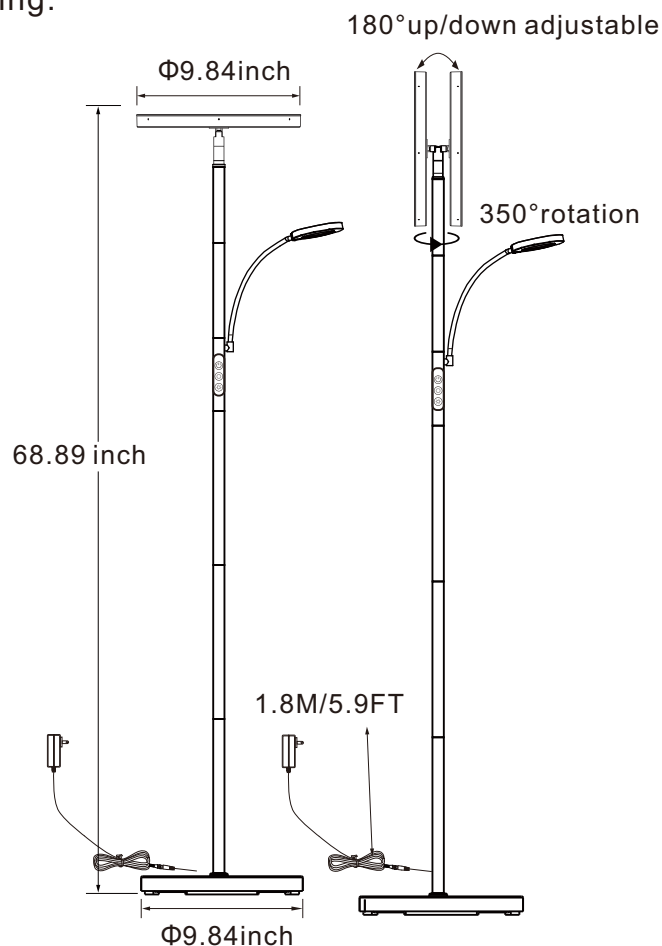

## Package List

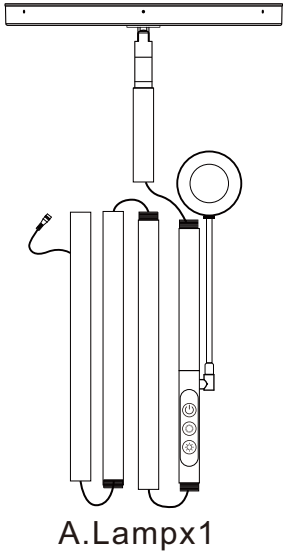

B.Basex1

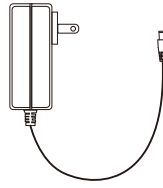

C.Power Adapter with Cable x1

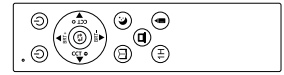

H.Remote Control x1

## Assembling

- Step 1: Connect the tube to the lamp head by clockwise.
- Step 2: Connect the tube to the other tubes by clockwise.
- Step 3: Finally connect the tube to the lamp base by clockwise. After the installation is finished, plug in adapter then you can touch control, or remote control the light.

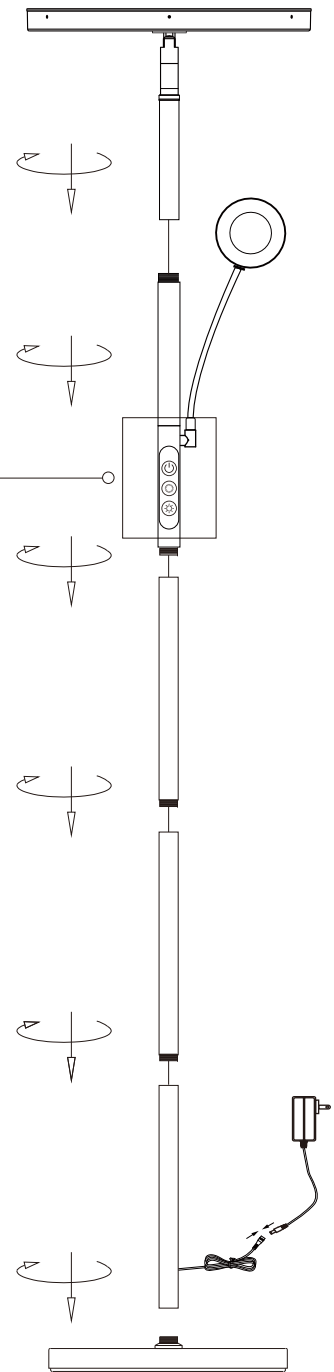

Touch Control	
	Power: Short touch: Master Lamp ON/OFF Long touch: Sub-light ON/OFF
	Control master lamp: Short Press: Change the color temperature Long Press: Change the brightness
	Control sub-light : Short Press: Change the color temperature Long Press: Change the brightness

## Usage

on/off: ① Connect the power supply.

② Press switch button on the remote control.

③ Press the " ↕ " button to control the main-lamp or sub-lamp

CCT: Press the color temperature +/- button, short press is for grading dimming, long press is for stepless dimming.

Brightness: Press the brightness +/- button, short press is for grading dimming, long press is for stepless dimming.

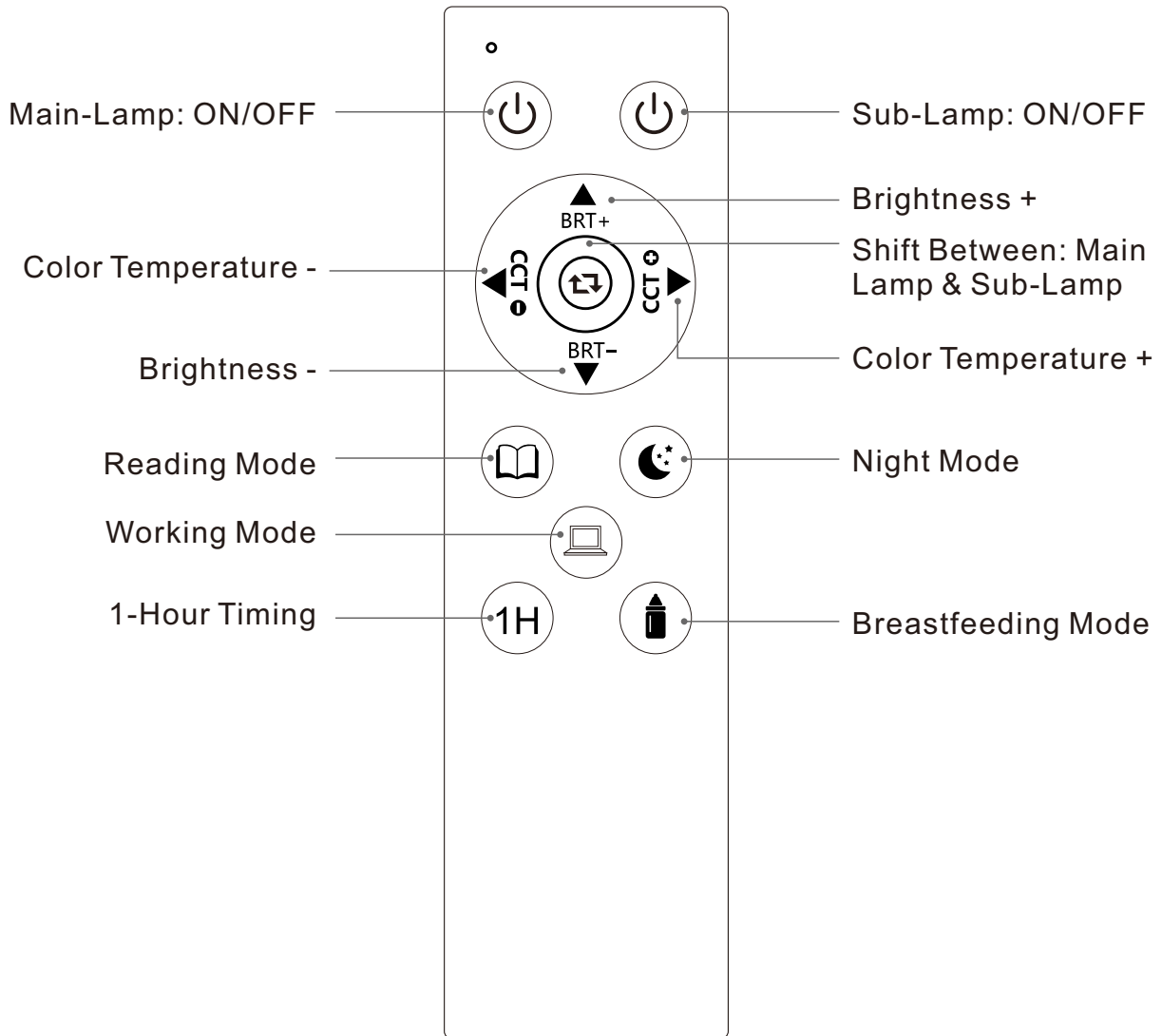

## Matching

Make sure the remote control matches well with the lamp:

Plug the adapter to the power supply and use the remote to control the lamp. Usually the remote controls the lamp perfectly.

If the remote control doesn't work for the lamp, please re-match them.

## Use Tips On Remote Control

- The remote control distance is within 49.2ft.
- The remote controller requires two AAA batteries.
- Pairing is not required before using.
- The back of the remote controller is magnetic and can be attached to a floor lamp pole or any other metal object.
- If the remote control fails to work, please re-pair the remote and lamp with the following methods:
  1. Turn on the power switch;
  2. Unplug the power cord 5 times in a row and reconnect it, the floor lamp will flash quickly about 3-5 seconds, and then you can Long press the "⏻" button (Main-Lamp) of the remote about 3 seconds within 1 minute until the light flickers twice, and then the remote has been successfully re-paired.

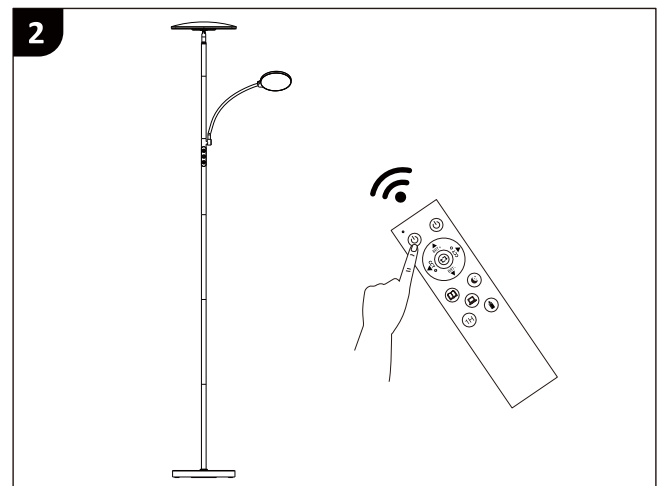
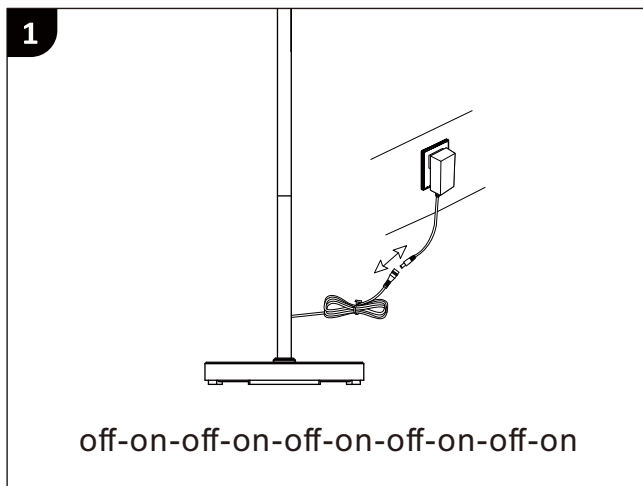

- If you want to cancel the pairing between the controller and the floor lamp. Please turn off-on-off-on-off-on-off-on-off-on the power, then the light flickers and the cancellation is completed.
- There is a magnet on the back of the remote controller, which can be adsorbed on any iron metalsurface such as floorlamp pole.

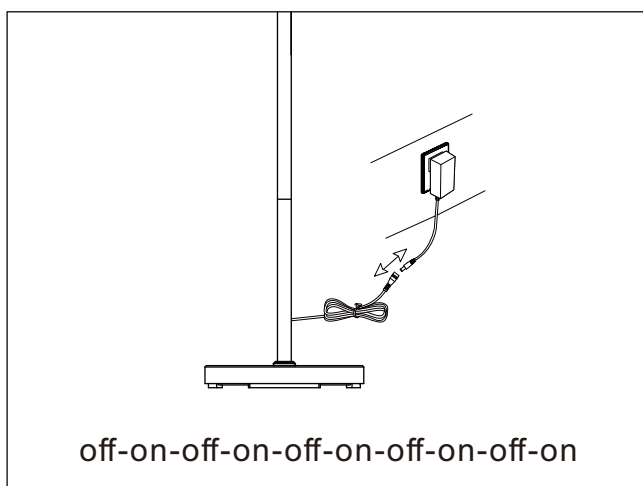

## Caution

- For indoor use only.
- Keep out of reach of children and animals.
- Do not use in the bathroom or damp places.
- Place the lamp on a flat surface and ensure it is placed away from any flammable materials.
- Before cleaning the lamp, ensure it is switched off.
- Before replacing the bulb, ensure the plug has been removed from the socket and the lamp has cooled down.
- Do not pull the plug out of the socket with wet hands.
- If the supply cord is damaged it must only be replaced by a qualified engineer.
- Do not touch light bulb while fixture is turned on.
- Never look directly at a lit bulb.
- **Notice: Do not repeatedly turning the light on and off.**

## Care Instructions:

- Unplug lamp before cleaning.
- Wipe clean with a soft, dry cloth or static duster.
- Always avoid the use of harsh chemicals or abrasive cleaners as they may cause damage to the fixture's finish.

## Introduction

Merci d'avoir acheté notre lampadaire. Cette lampe peut être utilisée comme lampe de lecture. Veuillez lire attentivement les instructions suivantes avant de l'utiliser.

Paramètres	
Modèle	B31-543V92(FLE-042-F2-C58-K1-ee-fff)
Tension d'entrée	100V-240V~50/60HZ
Matériau	Le fer+PC
Dimmable	Oui
Interrupteur	Télécommande + Contrôle tactile
Puissance	Max 42W
CCT	CCT 2700K-6500K

## Précautions

1. Si la télécommande ne peut pas contrôler la lampe, essayez de faire correspondre les codes. Si vous ne pouvez toujours pas contrôler la lampe après avoir fait correspondre les codes, contactez-nous dès que possible.
2. Veuillez vous assurer que la tension est de 100-240V, ce produit ne peut être utilisé qu'entre 100-240V.
3. Débranchez l'appareil avant de le nettoyer.

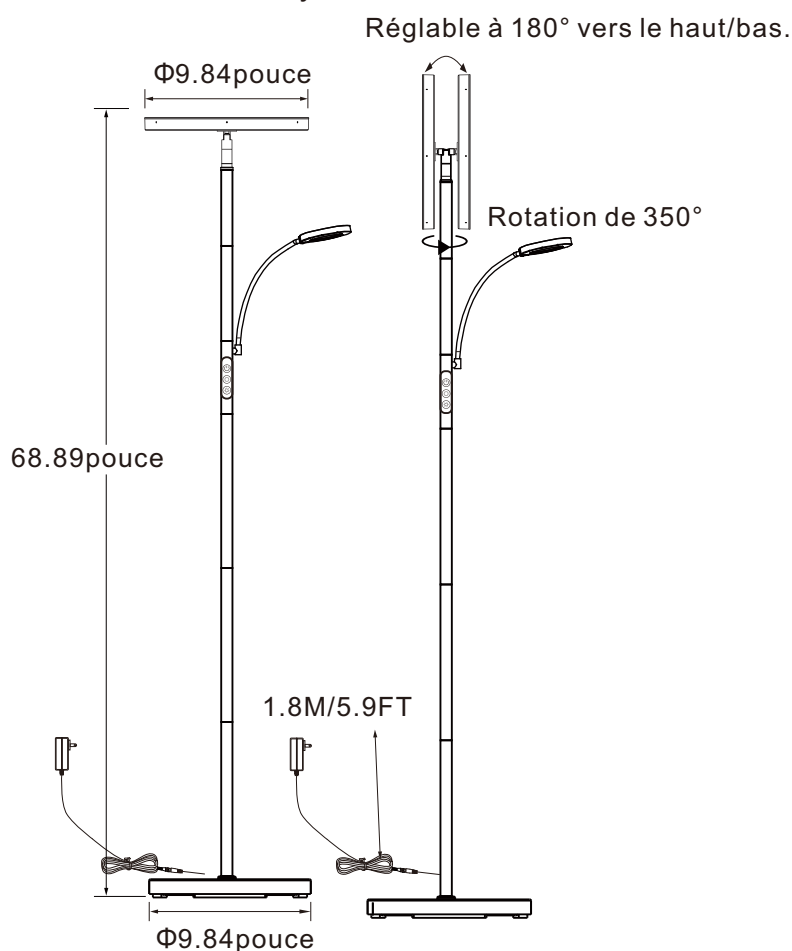

## Liste du paquet.

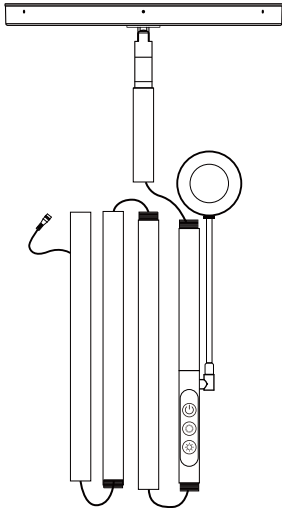

A. Lampex1



B. Basex1

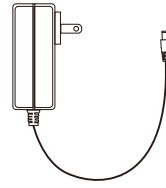

C. Adaptateur électrique avec câble x1

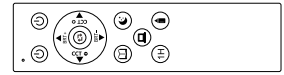



H. Télécommande x1

## Assemblage

Étape 1 : Connectez le tube à la tête de la lampe dans le sens des aiguilles d'une montre.

Étape 2 : Connectez le tube aux autres tubes dans le sens des aiguilles d'une montre.

Étape 3 : Enfin, connectez le tube à la base de la lampe dans le sens des aiguilles d'une montre. Une fois l'installation terminée, branchez l'adaptateur, puis vous pouvez toucher la commande ou contrôler à distance la lumière.

Contrôle tactile	
	Alimentation : Touche courte : Lampe principale ON/OFF Touche longue : Sous-lumière ON/OFF
	Contrôle de la lampe principale : Appui court : Changer la température de couleur Appui long : Changer la luminosité
	Contrôle de la sous-lumière : Appui court : Changer la température de couleur Appui long : Changer la luminosité

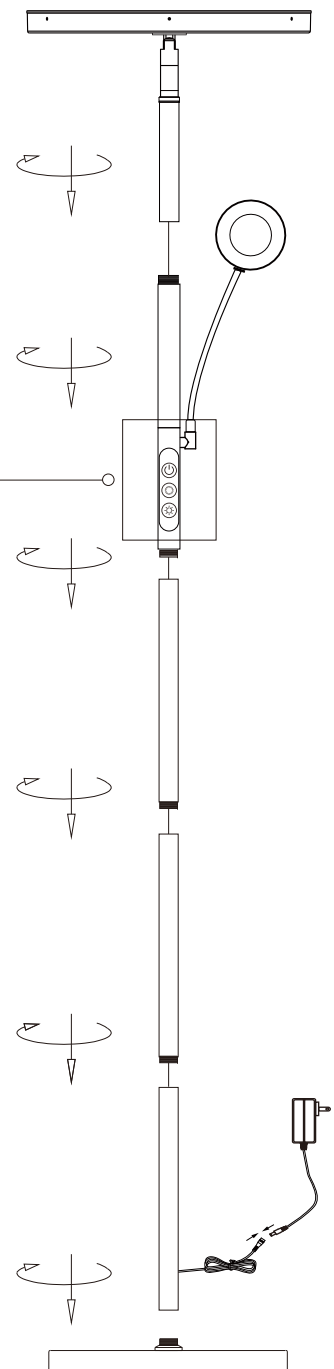

## Utilisation

marche/arrêt : (1) Branchez l'alimentation.

(2) Appuyez sur le bouton de commutation de la télécommande.

(3) Appuyez sur le «» pour contrôler la lampe principale ou la sous-lampe

CCT : Appuyez sur le bouton de température de couleur +/-, appuyez brièvement pour grader la gradation, appuyez longuement pour la gradation en continu.

Luminosité: Appuyez sur le bouton de luminosité +/-, appuyez brièvement pour grader la gradation, appuyez longuement pour la gradation en continu.

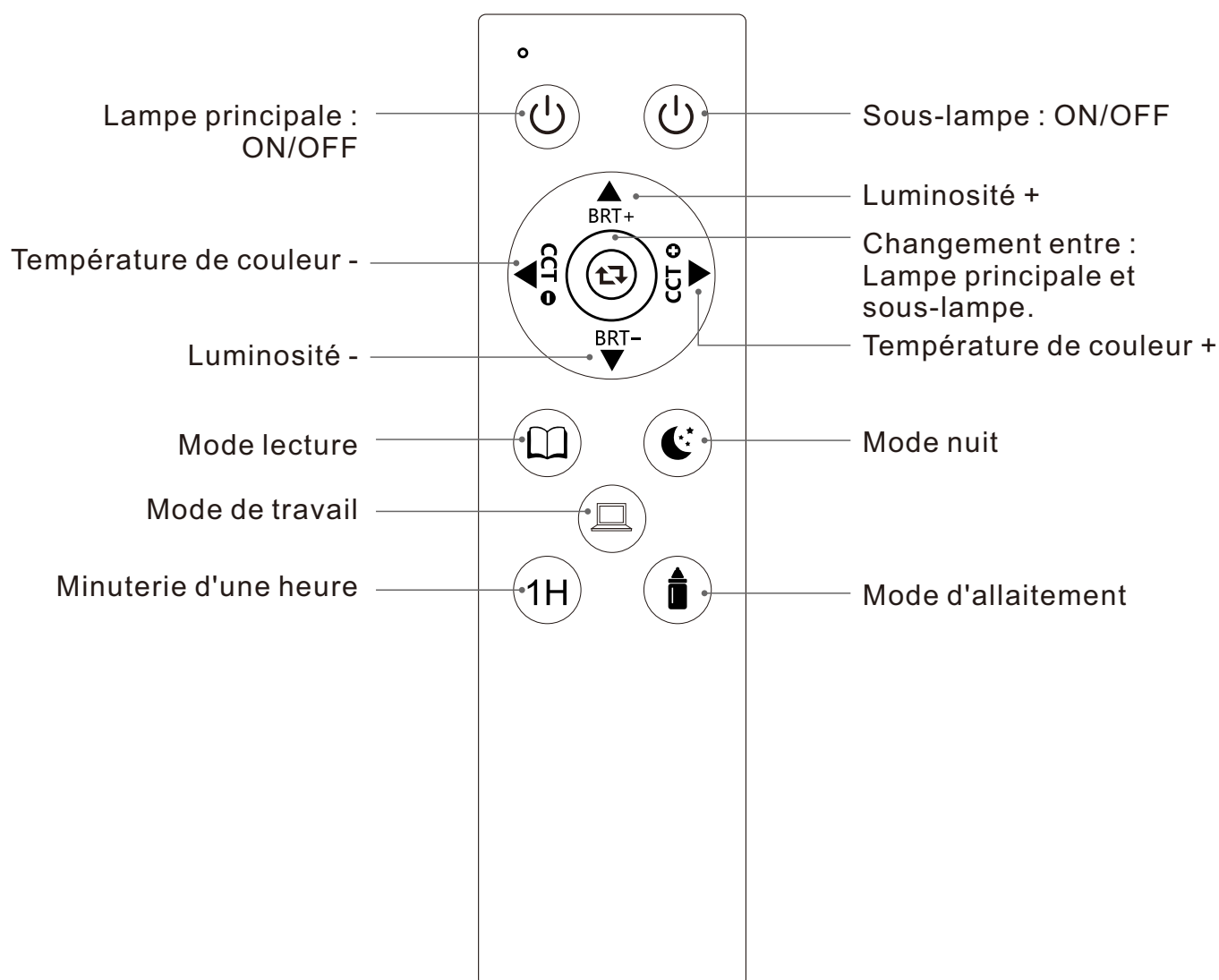

## Correspondance

Assurez-vous que la télécommande correspond bien à la lampe :

Branchez l'adaptateur sur l'alimentation électrique et utilisez la télécommande pour contrôler la lampe. En général, la télécommande contrôle parfaitement la lampe.

Si la télécommande ne fonctionne pas avec la lampe, veuillez les faire correspondre à nouveau.

## Conseils d'utilisation de la télécommande

- La distance de la télécommande est de 49,2 pieds.
- La télécommande nécessite deux piles AAA.
- Il n'est pas nécessaire de l'appairer avant de l'utiliser.
- Le dos de la télécommande est magnétique et peut être fixé à un lampadaire ou à tout autre objet métallique.
- Si la télécommande ne fonctionne pas, veuillez réappairer la télécommande et la lampe en suivant les méthodes suivantes :

1. Mettez l'interrupteur d'alimentation en marche ;
2. Débranchez le cordon d'alimentation 5 fois de suite et rebranchez-le, le lampadaire clignotera rapidement pendant 3 à 5 secondes, puis vous pourrez appuyer longuement sur le bouton «  » (lampe principale) de la télécommande pendant environ 3 secondes en l'espace d'une minute jusqu'à ce que la lumière clignote deux fois, et que la télécommande ait été appairée avec succès.

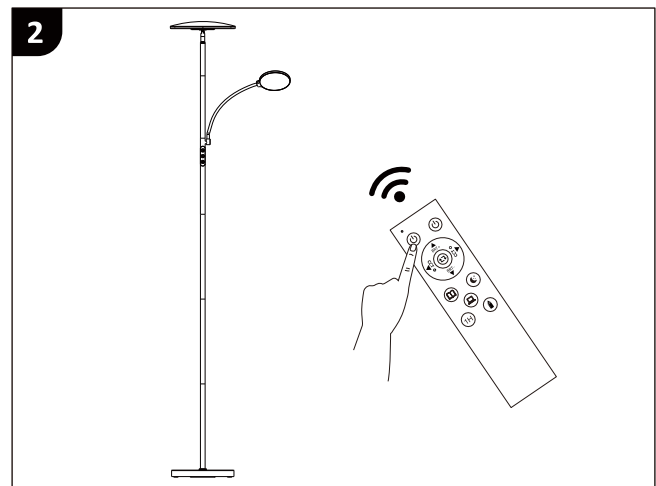
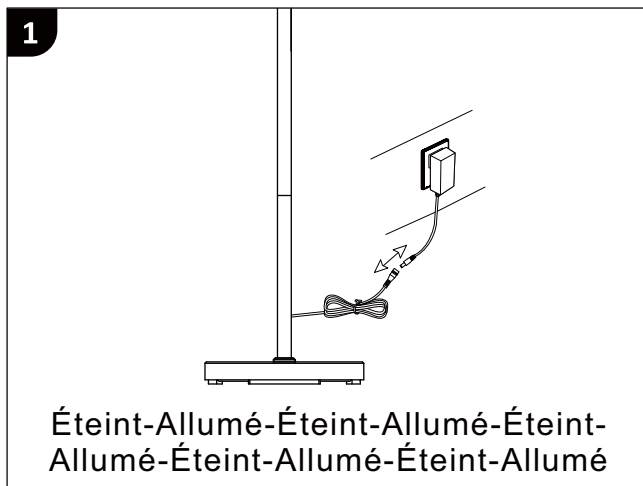

- Si vous souhaitez annuler l'appairage entre le contrôleur et le lampadaire, veuillez éteindre-allumer-éteindre-allumer-éteindre-allumer-éteindre-allumer-éteindre-allumer l'alimentation. Ensuite, la lumière clignote et l'annulation est terminée.
- Il y a un aimant au dos de la télécommande, qui peut être adsorbé sur n'importe quelle surface en métal ferreux, comme le mât du lampadaire.

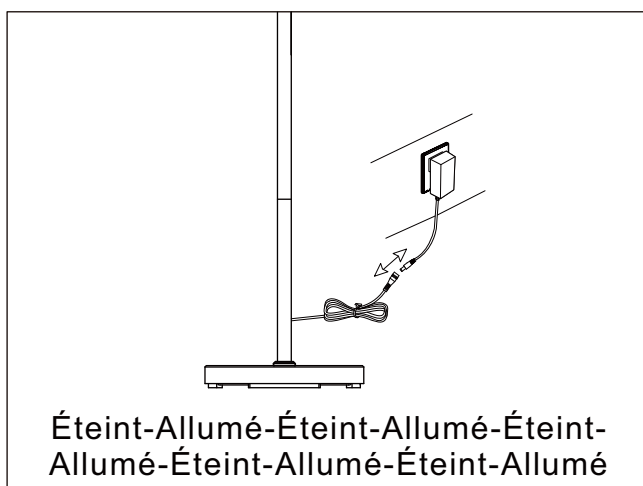

## **MISE EN GARDE**

- Destinée pour une utilisation a l'intérieur.
- Tenir hors de portée des enfants et des animaux.
- Ne pas utiliser dans la salle de bains ou dans des endroits humides.
- Placez la lampe sur une surface propre et assurez-vous qu'elle soit placée à l'écart de toute matière inflammable.
- Avant de nettoyer la lampe, assurez-vous qu'elle soit éteinte .
- Avant de remplacer l'ampoule, vérifiez que le bouchon ait été retiré de la sortie et que la lampe se soit refroidie.
- Ne tirez pas la prise avec les mains mouillées.
- Si le cordon est endommagé, il doit être remplacé par un technicien qualifié.
- Évitez de toucher l'ampoule pendant que le luminaire est sous tension.
- Évitez toujours de regarder directement une ampoule allumée.
- Remarque : N'allumez pas et n'éteignez pas la lumière à plusieurs reprises.

## **INSTRUCTIONS D'ENTRETIEN :**

- Déconnectez le luminaire avant de le nettoyer.
- Essuyez-le proprement à l'aide d'un chiffon doux et sec ou d'un essuie-meuble statique.
- Évitez toujours d'utiliser des produits chimiques forts ou agents nettoyants abrasifs, car ils pourront endommager la finition du luminaire.

## Einführung

Vielen Dank, dass Sie sich für unsere Stehlampe entschieden haben. Diese Lampe kann auch als Leselampe verwendet werden. Bitte lesen Sie die folgenden Anweisungen vor dem Gebrauch sorgfältig durch.

Parameter	
Modell	B31-543V92(FLE-042-F2-C58-K1-ee-fff)
Eingangsspannung	100V-240V~50/60HZ
Material	Eisen+PC
Dimmbar	Ja
Schalter	Fernsteuerung + Berührungssteuerung
Strom	Max 42W
CCT	CCT 2700K-6500K

## Vorsichtsmaßnahmen

1. Wenn die Fernbedienung die Lampe nicht steuern kann, versuchen Sie bitte, die Codes abzugleichen. Wenn Sie die Lampe immer noch nicht steuern können, nachdem der Code abgeglichen wurde, kontaktieren Sie uns bitte so schnell wie möglich.
2. Bitte stellen Sie sicher, dass die Spannung 100-240V beträgt. Dieses Produkt kann nur zwischen 100-240V verwendet werden.
3. Ziehen Sie den Netzstecker vor der Reinigung.

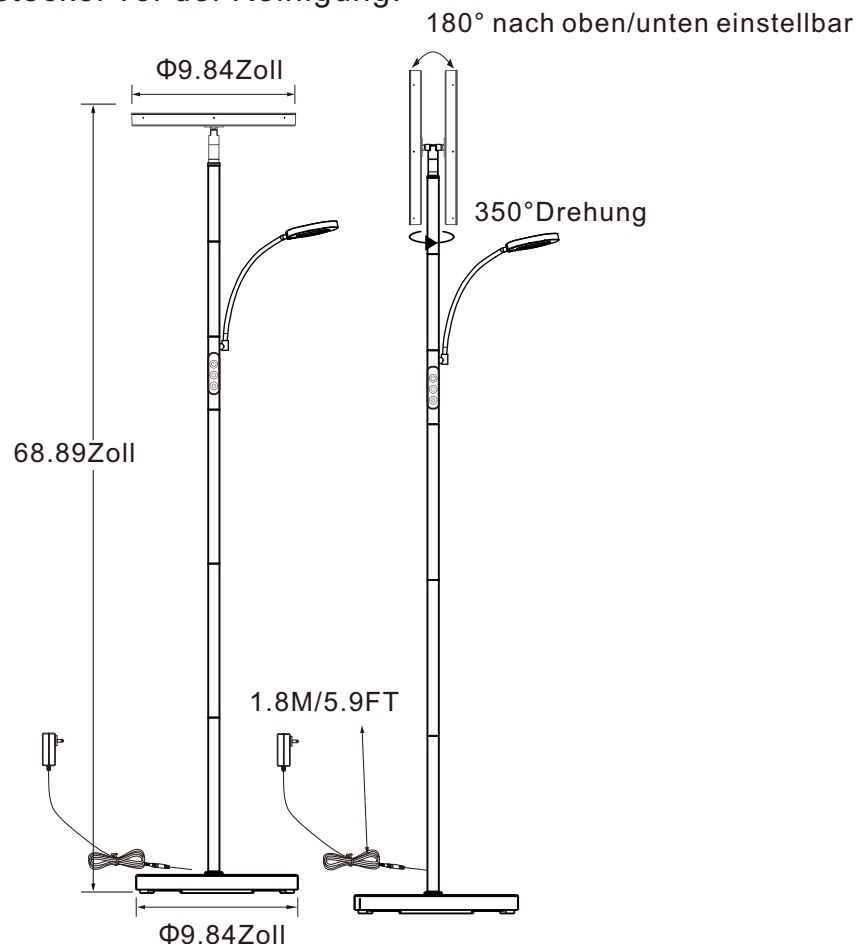

## Packliste

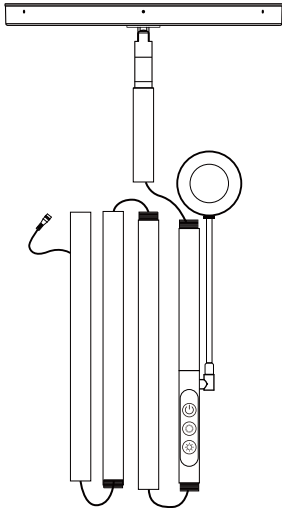

A.Lampex1

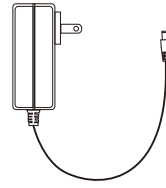
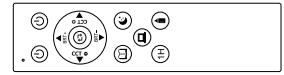

B.Basisx1

C.Netzadapter mit Kabel  
x1

H.Fernsteuerung x1



## Montage

Schritt 1: Verbinden Sie die Röhre im Uhrzeigersinn mit dem Lampenkopf.

Schritt 2: Verbinden Sie die Röhre im Uhrzeigersinn mit den anderen Röhren.

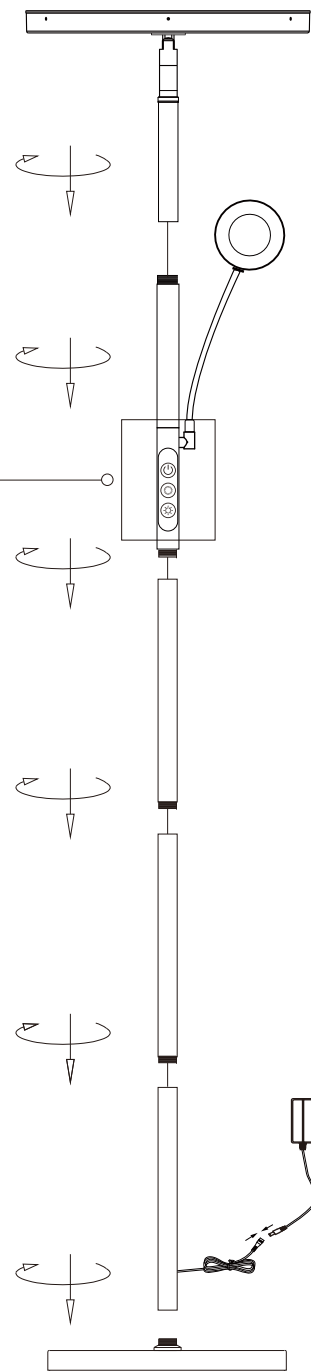
Schritt 3: Verbinden Sie die Röhre schließlich im Uhrzeigersinn mit dem Lampensockel. Nachdem die Installation abgeschlossen ist, schließen Sie den Adapter an, dann können Sie die Leuchte mit der Berührungssteuerung oder der Fernbedienung bedienen.



Berührungssteuerung	
	Leistung: Kurz berühren: Hauptlampe EIN/AUS Langes Antippen: Unterlicht EIN/AUS
	Hauptlampe steuern: Kurz drücken: Ändern der Farbtemperatur Langer Druck: Ändern der Helligkeit
	Steuerung Unterlicht : Kurz drücken: Ändern der Farbtemperatur Lang drücken: Ändern der Helligkeit

## Verwendung

ein/aus: ① Schließen Sie das Netzteil an.

② Schalttaste auf der Fernbedienung drücken.

③ Drücken Sie die Taste „↕“, um die Hauptlampe oder die Unterlampe zu steuern.

CCT: Drücken Sie die Taste Farbtemperatur +/-, kurzes Drücken bedeutet stufenweises Dimmen, langes Drücken bedeutet stufenloses Dimmen.

Helligkeit: Drücken Sie die Taste Helligkeit +/-, kurzes Drücken dient zum stufenweisen Dimmen, langes Drücken zum stufenlosen Dimmen.

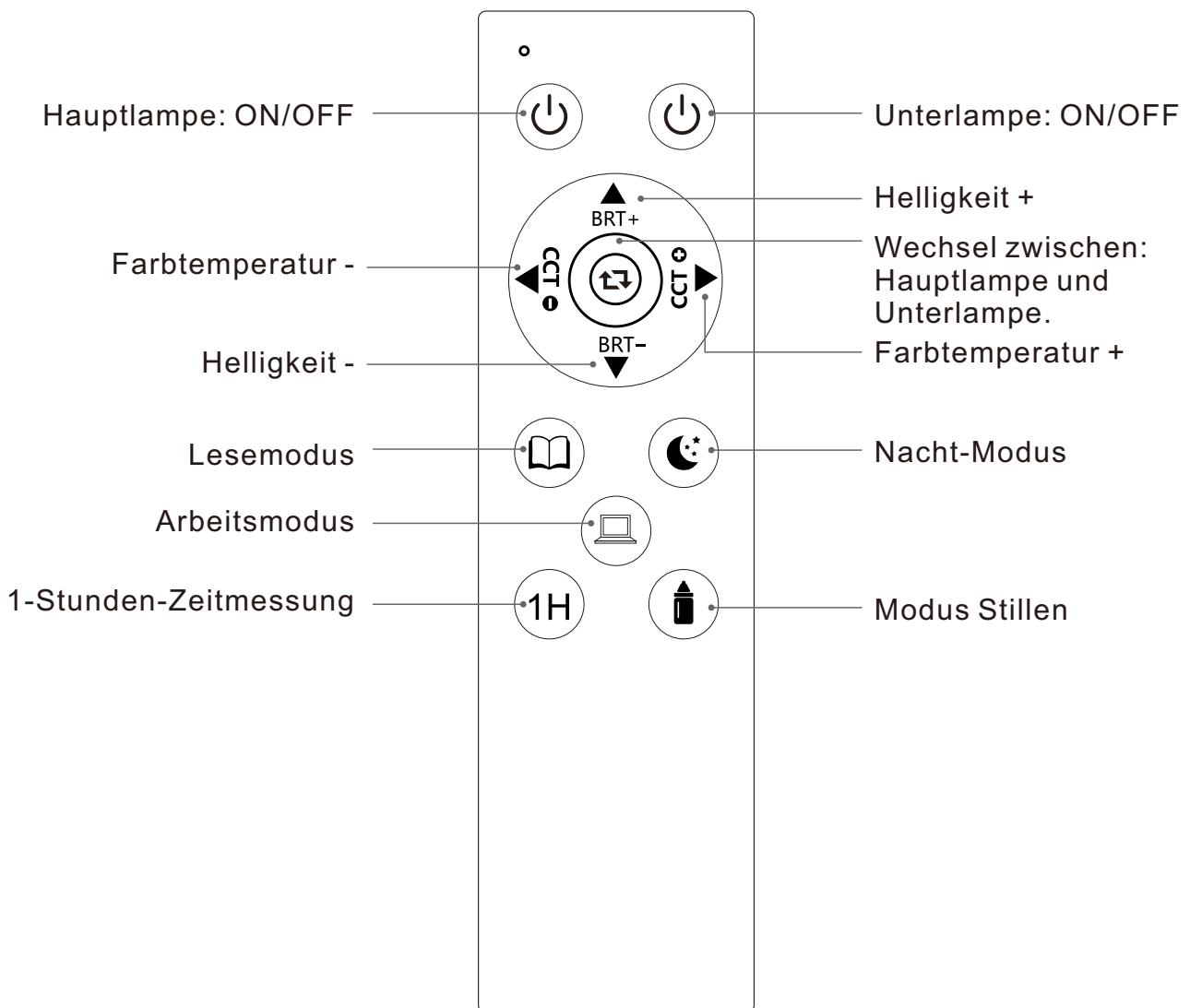

## Passend dazu

Vergewissern Sie sich, dass die Fernbedienung gut zu der Lampe passt:

Schließen Sie den Adapter an das Stromnetz an und verwenden Sie die Fernbedienung, um die Lampe zu steuern. Normalerweise steuert die Fernbedienung die Lampe perfekt.

Wenn die Fernbedienung nicht mit der Lampe funktioniert, passen Sie sie bitte erneut an.

## Tipps zur Verwendung der Fernbedienung

- Die Reichweite der Fernbedienung liegt bei 49,2ft.
- Die Fernbedienung benötigt zwei AAA-Batterien.
- Ein Pairing ist vor der Verwendung nicht erforderlich.
- Die Rückseite der Fernbedienung ist magnetisch und kann an einer Stehlampe oder einem anderen Metallobjekt befestigt werden.
- Wenn die Fernbedienung nicht funktioniert, koppeln Sie Fernbedienung und Lampe bitte wie folgt neu:
  1. Schalten Sie den Netzschalter ein;
  2. Ziehen Sie das Netzkabel 5 Mal hintereinander ab und schließen Sie es wieder an, die Stehlampe blinkt schnell ca. 3-5 Sekunden, und dann können Sie lange die „⏻“ Taste (Hauptlampe) der Fernbedienung ca. 3 Sekunden innerhalb von 1 Minute drücken, bis das Licht zweimal flackert, und dann ist die Fernbedienung erfolgreich neu gepaart worden.

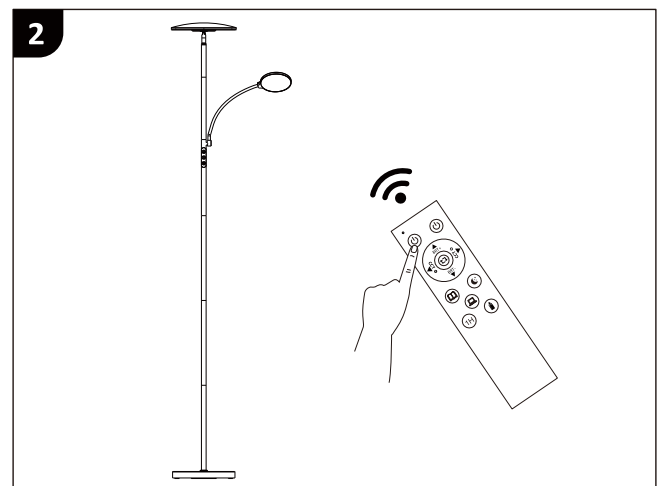
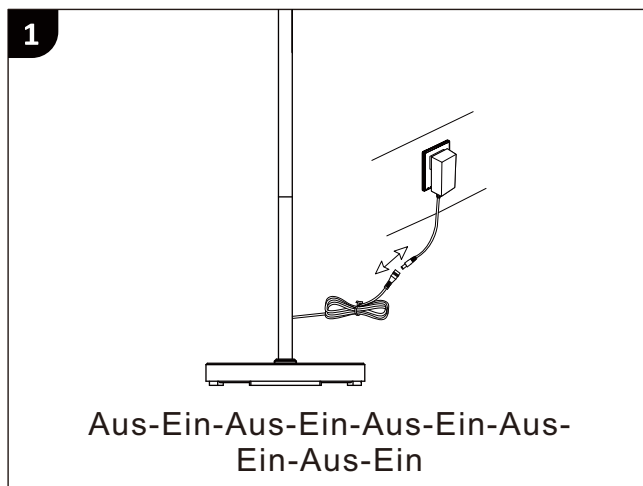

- Wenn Sie die Verbindung zwischen dem Controller und der Stehlampe aufheben möchten, schalten Sie die Stromversorgung aus-ein-aus-ein-aus-ein-aus-ein-aus-ein-aus-ein. Dann blinkt das Licht und die Trennung ist abgeschlossen.
- Auf der Rückseite der Fernbedienung befindet sich ein Magnet, der an jeder eisernen Metalloberfläche, wie z. B. der Stange der Stehlampe, angebracht werden kann.

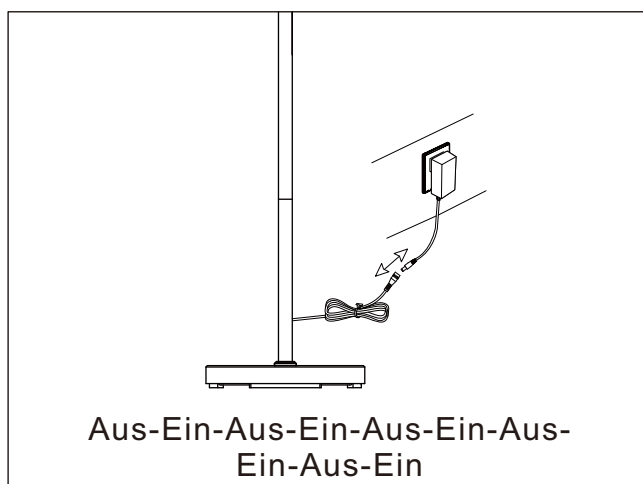

## **Vorsicht**

- Nur zur Verwendung in Innenräumen.
- Außerhalb der Reichweite von Kindern und Tieren aufbewahren.
- Nicht im Badezimmer oder in feuchten Räumen verwenden.
- Stellen Sie die Lampe auf eine ebene Fläche und halten Sie sie von brennbaren Materialien fern.
- Vergewissern Sie sich vor dem Reinigen der Lampe, dass sie ausgeschaltet ist.
- Vergewissern Sie sich vor dem Auswechseln des Leuchtmittels, dass der Stecker aus der Fassung gezogen wurde und die Lampe abgekühlt ist.
- Ziehen Sie den Stecker nicht mit nassen Händen aus der Steckdose.
- Wenn das Netzkabel beschädigt ist, darf es nur von einem qualifizierten Techniker ausgetauscht werden.
- Berühren Sie die Glühbirne nicht, wenn das Gerät eingeschaltet ist.
- Schauen Sie nie direkt in eine leuchtende Glühbirne.
- **Beachten Sie: Schalten Sie die Leuchte nicht wiederholt ein und aus.**

## **Pflegehinweise:**

- Ziehen Sie vor der Reinigung den Netzstecker.
- Wischen Sie das Leuchtmittel mit einem weichen, trockenen Tuch oder einem Staubtuch ab.
- Vermeiden Sie die Verwendung von scharfen Chemikalien oder Scheuermitteln, da diese die Oberfläche der Leuchte beschädigen können.

## Introducción

Gracias por comprar nuestra lámpara de pie. Esta lámpara puede utilizarse como lámpara de lectura. Lea atentamente las siguientes instrucciones antes de utilizarla.

Parámetro	
Modelo	B31-543V92(FLE-042-F2-C58-K1-ee-fff)
Tensión de entrada	100V-240V~50/60HZ
Material	Hierro+PC
Regulable	Sí
Interruptor	Mando a distancia + Control táctil
Potencia	Max 42W
CCT	CCT 2700K-6500K

## Precauciones

1. Si el control remoto no puede controlar la lámpara, intente hacer coincidir los códigos. Si sigues sin poder controlar la lámpara después de que coincida el código, ponte en contacto con nosotros lo antes posible.
2. Asegúrese de que el voltaje sea de 100-240 V, este producto solo se puede usar entre 100-240 V.
3. Desenchufe antes de limpiar.

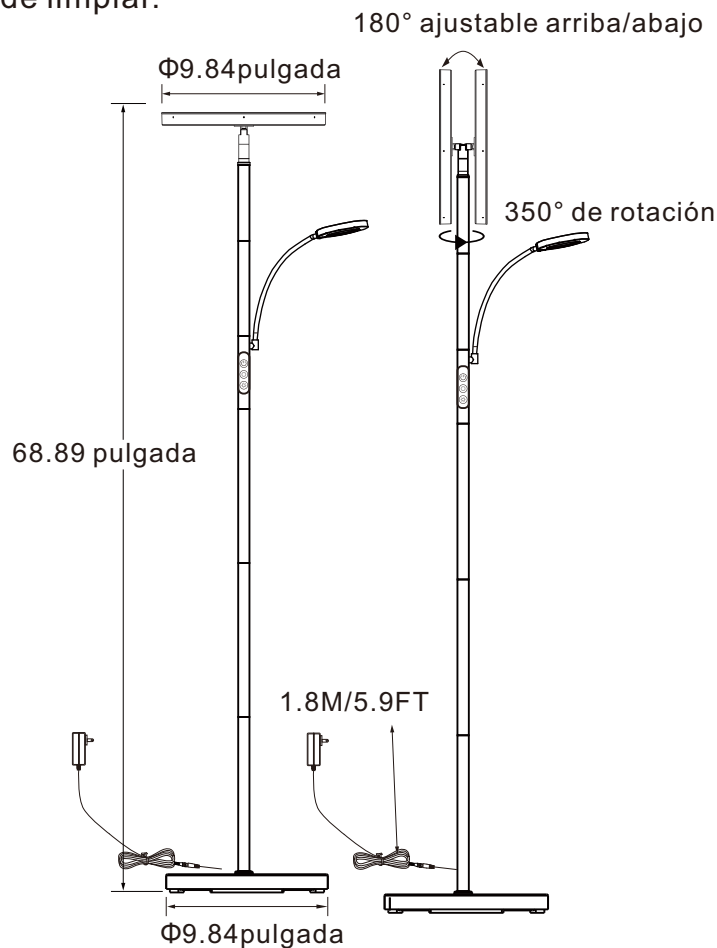

## Lista de paquetes

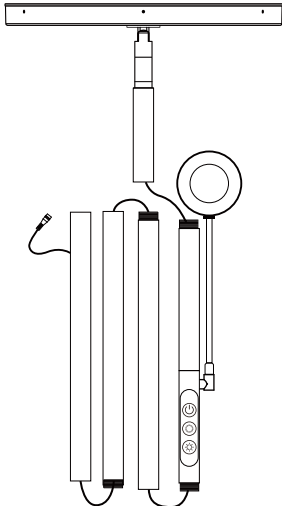

A. Lámpara x1



B. Base x1

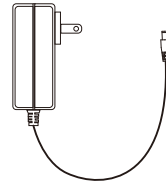

C. Adaptador de corriente con cable x1

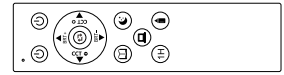

H. Mando a distancia x1



## Ensamblaje

Paso 1: Conecte el tubo al cabezal de la lámpara en el sentido de las agujas del reloj.

Paso 2: Conecte el tubo a los otros tubos en el sentido de las agujas del reloj.

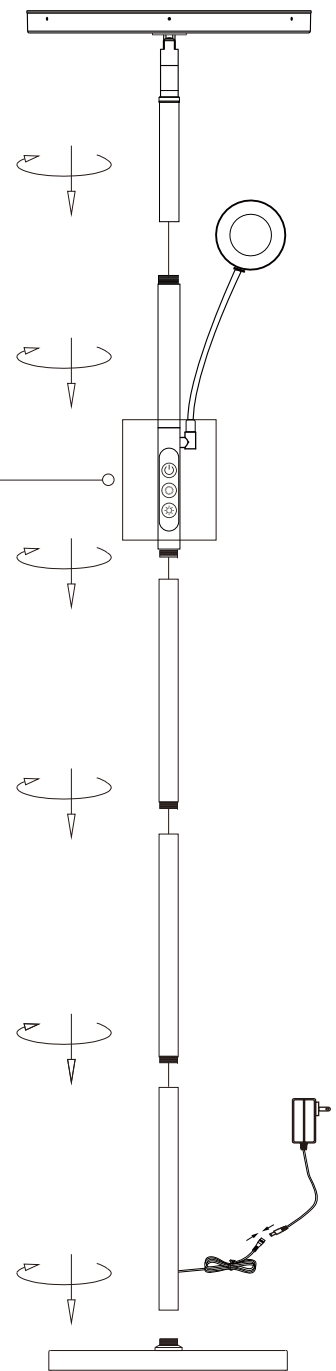
Paso 3: Finalmente, conecte el tubo a la base de la lámpara en el sentido de las agujas del reloj. Una vez finalizada la instalación, conecte el adaptador y luego puede tocar el control o controlar la luz a distancia.



Control táctil	
	Potencia: Toque corto: Lámpara principal ON/OFF Pulsación larga: Luz secundaria ON/OFF
	Lámpara maestra de control: Pulsación corta: Cambiar la temperatura de color Pulsación larga: Cambiar el brillo
	Control sub-ligero : Pulsación corta: Cambiar la temperatura de color Pulsación larga: Cambiar el brillo

## Uso

Encendido/apagado: ① Conecte la fuente de alimentación.

② Pulse el botón de encendido del mando a distancia.

③ Pulse el botón « ↕ » para controlar la lámpara principal o secundaria.

CCT: Pulse el botón de temperatura de color +/-, una pulsación corta es para la atenuación gradual, una pulsación larga es para la atenuación continua.

Brillo: Pulse el botón de brillo +/-, una pulsación corta es para la atenuación gradual, una pulsación larga es para la atenuación continua.

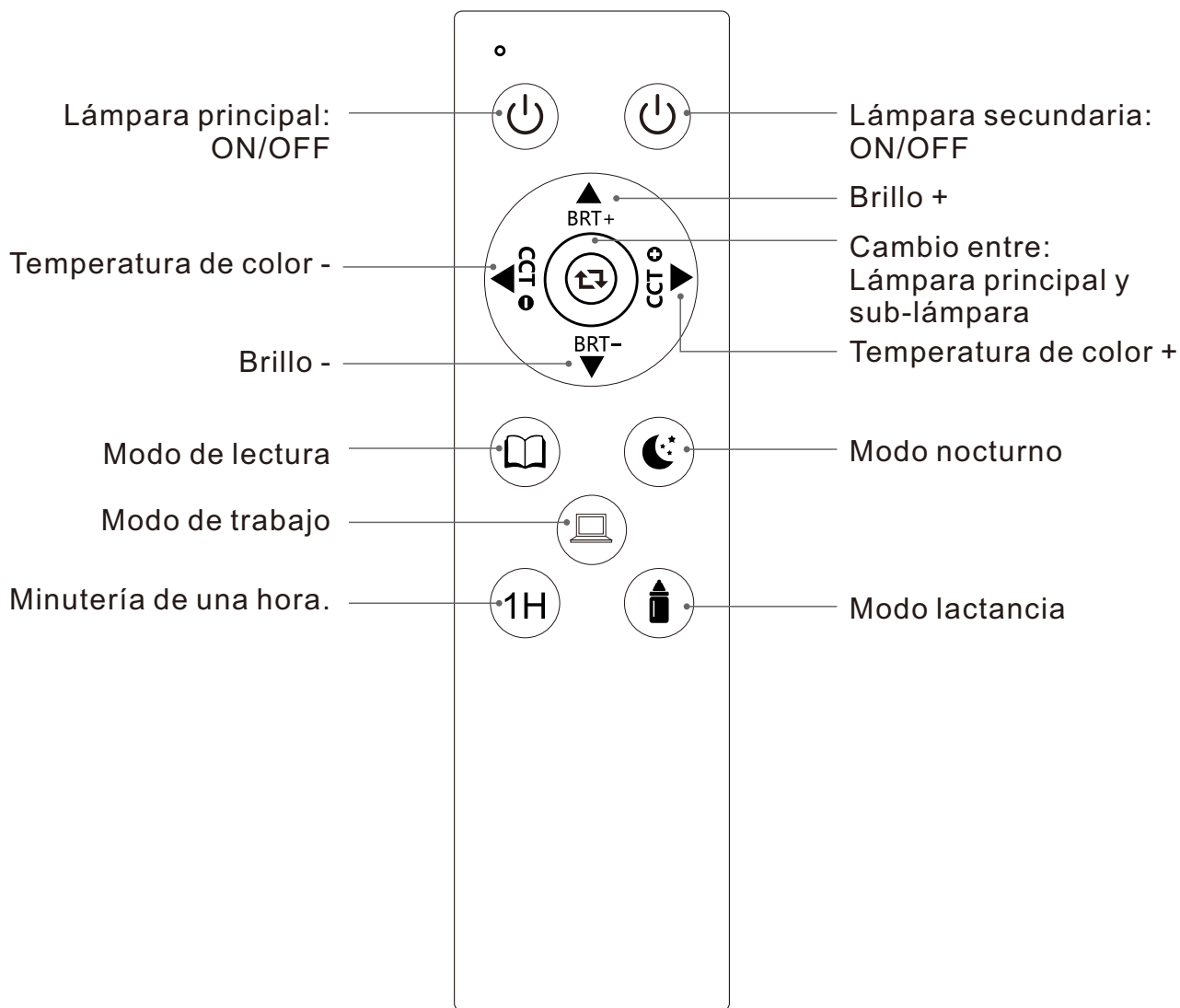

## Cotejo

Asegúrese de que el control remoto coincida bien con la lámpara:

Conecte el adaptador a la fuente de alimentación y use el control remoto para controlar la lámpara. Por lo general, el control remoto de la lámpara perfectamente.

Si el control remoto no funciona para la lámpara, vuelva a emparejarlos.

## Consejos de uso del mando a distancia:

- La distancia del mando a distancia está dentro de los 49,2 pies.
- El mando a distancia necesita dos pilas AAA.
- No es necesario emparejarlo antes de utilizarlo.
- La parte posterior del mando a distancia es magnética y puede fijarse a un poste de lámpara de pie o a cualquier otro objeto metálico.
- Si el mando a distancia no funciona, vuelva a emparejar el mando y la lámpara con los siguientes métodos:

1. Encienda el interruptor de alimentación;
2. Desenchufe el cable de alimentación 5 veces seguidas y vuelva a conectarlo, la lámpara de pie parpadeará rápidamente unos 3-5 segundos y, a continuación, puede pulsar prolongadamente el botón «  » (Lámpara principal) del mando a distancia unos 3 segundos en el plazo de 1 minuto hasta que la luz parpadee dos veces, y entonces el mando a distancia se habrá emparejado con éxito.

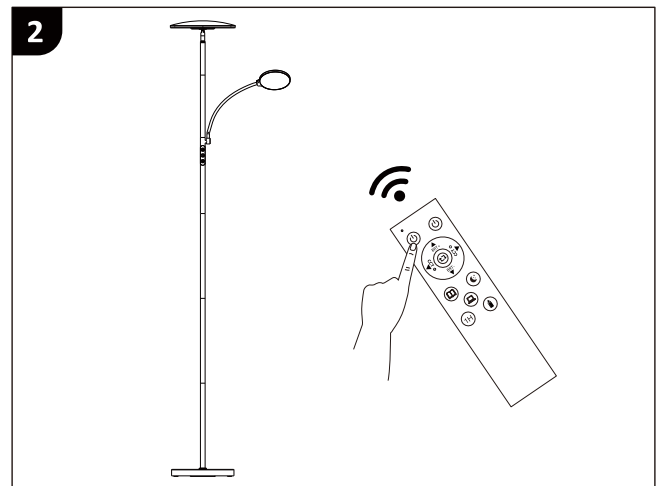
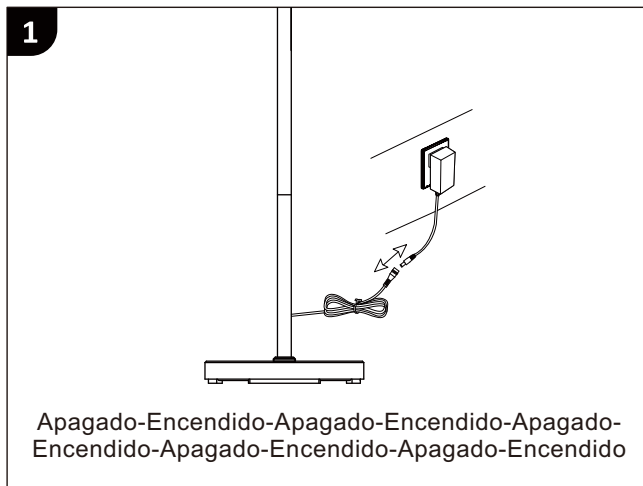

- Si deseas cancelar el emparejamiento entre el controlador y la lámpara de pie, por favor apaga-enciende-apaga-enciende-apaga-enciende-apaga-enciende-apaga-enciende la energía. Luego, la luz parpadeará y la cancelación estará completa.
- Hay un imán en la parte posterior del control remoto, que se puede adsorber en cualquier superficie metálica de hierro, como el poste de una lámpara de pie.

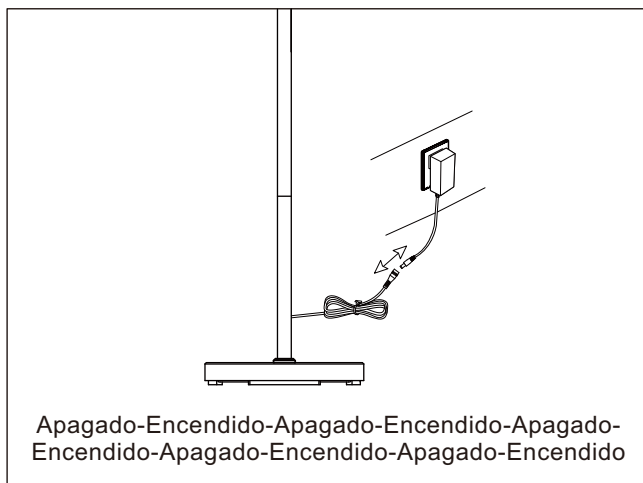

## **PRECAUCIÓN**

- Sólo para uso en interiores.
- Mantener fuera del alcance de los niños y animales.
- No lo use en el baño o en lugares húmedos.
- Coloque la lámpara sobre una superficie limpia y asegúrese de que está colocada lejos de cualquier material inflamable.
- Antes de limpiar la lámpara, asegúrese de que esté apagada.
- Antes de reemplazar la bombilla, asegúrese de que el enchufe ha sido retirado de la toma y la lámpara se ha enfriado.
- No tire del enchufe con las manos mojadas.
- Si el cable de alimentación está dañado, sólo debe ser reemplazado por un ingeniero cualificado.
- No toque las bombillas mientras el aparato esté encendido.
- Nunca mire directamente a una bombilla encendida.
- **Aviso: No encienda y apague la luz repetidamente.**

## **INSTRUCCIONES DE MANTENIMIENTO:**

- Desenchufe la lámpara antes de limpiarla.
- Limpie con un paño suave y seco o un plumero estático.
- Evite siempre el uso de productos químicos agresivos o limpiadores abrasivos, ya que pueden dañar el acabado del aparato.

## Introdução

Obrigado por adquirir o nosso candeeiro de pé. Este candeeiro pode ser utilizado como candeeiro de leitura. Leia atentamente as seguintes instruções antes de o utilizar.

Parâmetro	
Modelo	B31-543V92(FLE-042-F2-C58-K1-ee-fff)
Tensão de entrada	100V-240V~50/60HZ
Material	Ferro+PC
Regulável	Sim
Interruptor	Controlo remoto + Controlo tátil
Potência	Máximo 42W
CCT	CCT 2700K-6500K

## Cuidados

1. Se o telecomando não conseguir controlar a lâmpada, tente fazer corresponder os códigos. Se continuar a não conseguir controlar a lâmpada depois de fazer corresponder o código, contacte-nos o mais rapidamente possível.
2. Certifique-se de que a tensão é de 100-240V. Este produto só pode ser utilizado entre 100-240V.
3. Desligar a ficha da tomada antes de limpar.

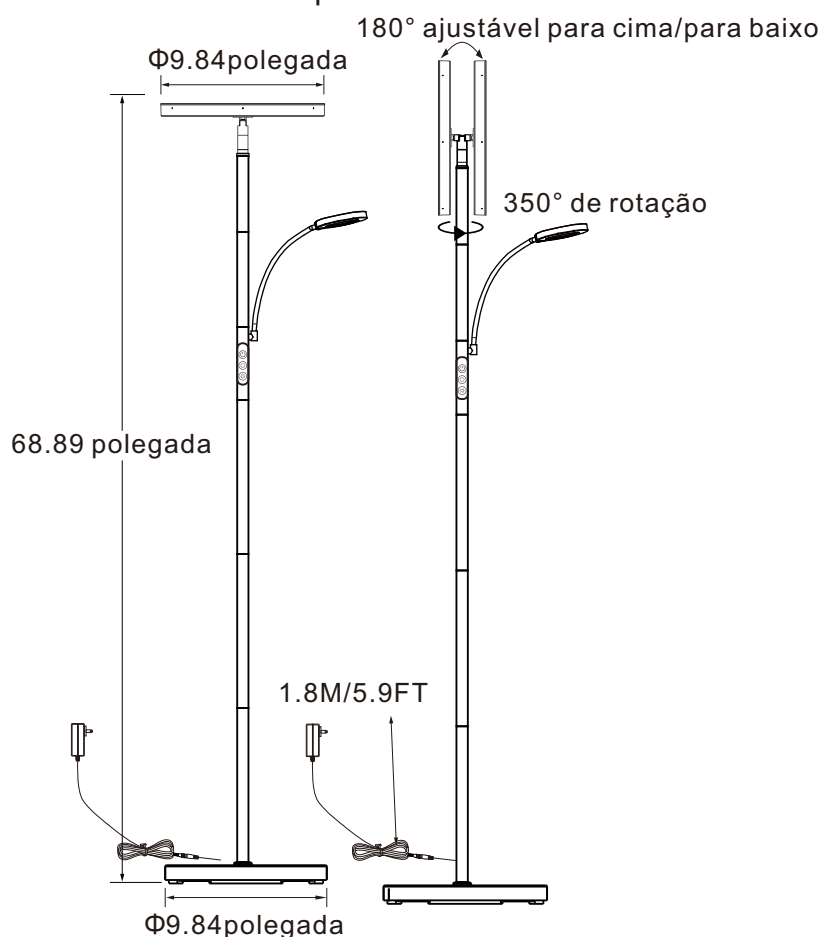

## Lista de Embalagem

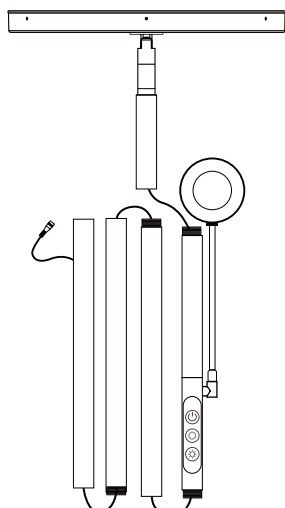

A. Lâmpada x1



B. Base x1

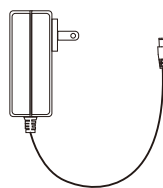

C. Adaptador de alimentação com cabo x1

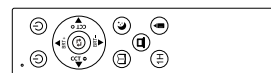



H. Controle remoto x1

## Montagem

Etapa 1 : Conecte o tubo à cabeça da lâmpada no sentido horário.

Etapa 2 : Conecte o tubo aos outros tubos no sentido horário.

Etapa 3 : Finalmente, conecte o tubo à base da lâmpada no sentido horário. Após a instalação, conecte o adaptador e você poderá controlar a luz por toque ou controle remoto.

Controle por toque	
	<p>Potência:</p> <p>Toque curto: Ligar/desligar a lâmpada principal</p> <p>Toque longo: Ligar/desligar a luz secundária</p>
	<p>Lâmpada principal de controle:</p> <p>Premir brevemente: Alterar a temperatura da cor</p> <p>Premir demoradamente: Alterar a luminosidade</p>
	<p>Controle de sub-luz :</p> <p>Premir brevemente: Alterar a temperatura da cor</p> <p>Premir demoradamente: Alterar a luminosidade</p>

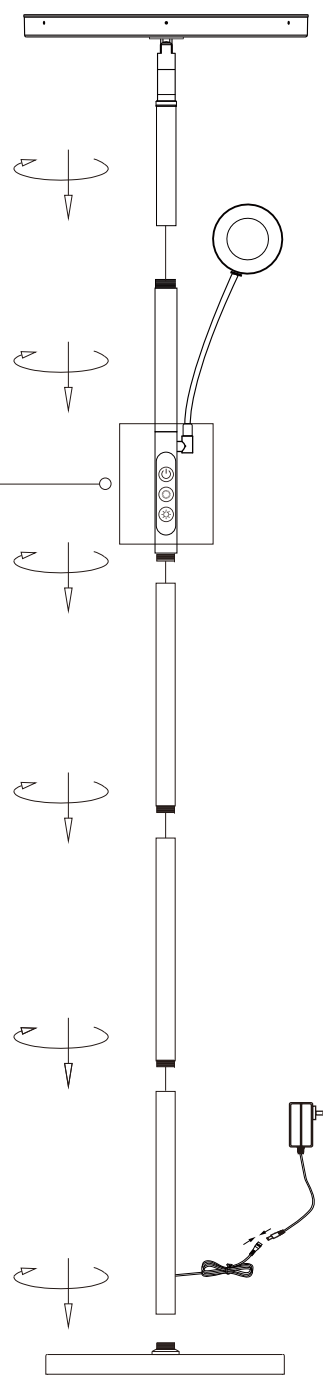

## Uso

ligar/desligar: ① Ligar a fonte de alimentação.

② Prima o botão do interruptor no controlo remoto.

③ Prima o botão “↕” para controlar a lâmpada principal ou a sub-lâmpada

CCT: Premir o botão +/- da temperatura da cor, premir brevemente para regular a intensidade da luz, premir demoradamente para regular a intensidade da luz.

Brilho: Premir o botão de brilho +/-, premir brevemente para regular a intensidade da luz, premir demoradamente para regular a intensidade da luz.

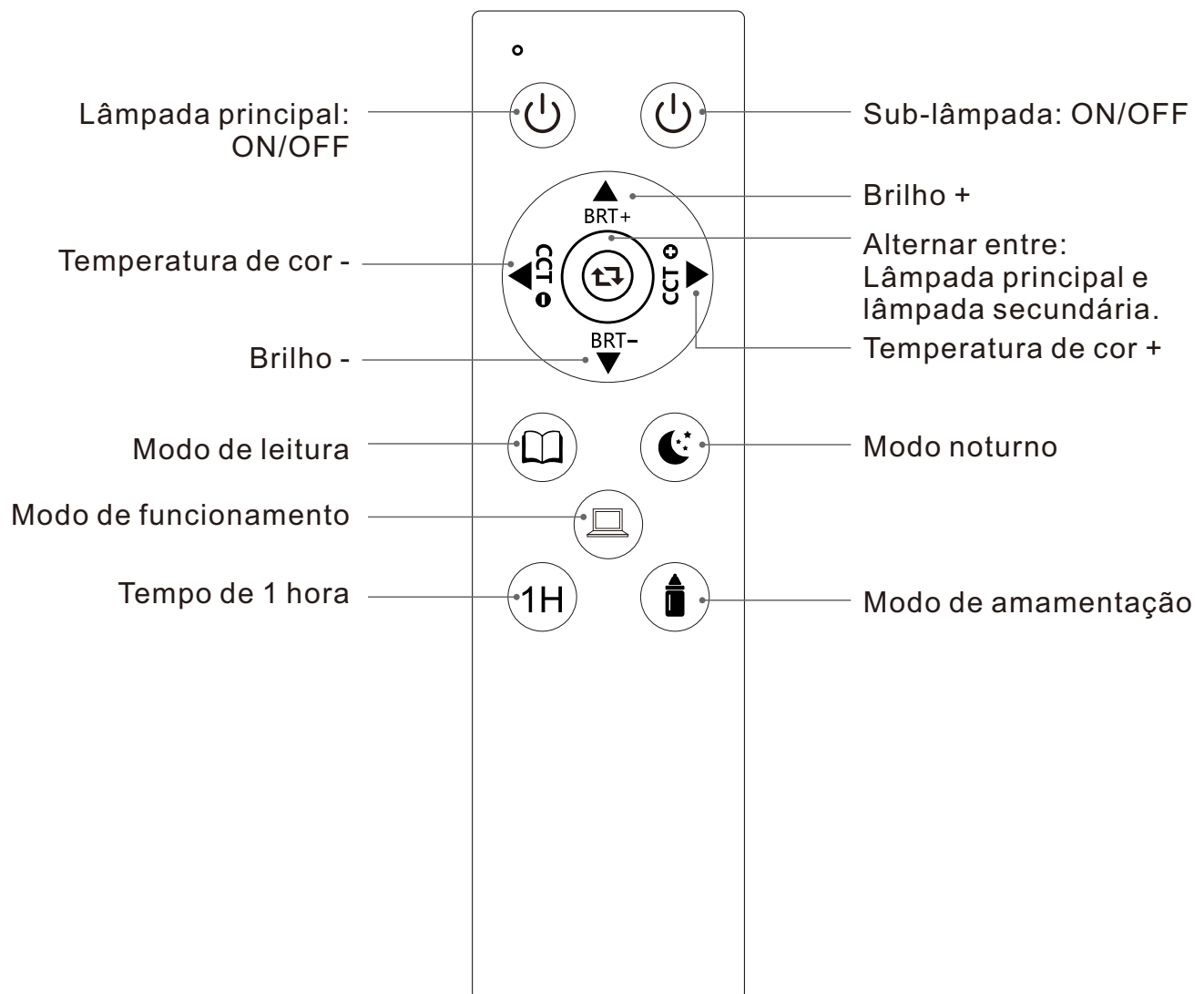

## Correspondência

Certifique-se de que o telecomando combina bem com a lâmpada:

Ligue o adaptador à fonte de alimentação e utilize o telecomando para controlar a lâmpada. Normalmente, o telecomando controla a lâmpada na perfeição.

Se o telecomando não funcionar com o candeeiro, volte a combiná-los.

## Dicas de Uso para o Controle Remoto.

- A distância do controlo remoto é de 49,2 pés.
- O controlo remoto necessita de duas pilhas AAA.
- Não é necessário emparelhar antes de utilizar.
- A parte de trás do controlo remoto é magnética e pode ser fixada a um poste de candeeiro de pé ou a qualquer outro objeto metálico.
- Se o controlo remoto não funcionar, volte a emparelhar o controlo remoto e a lâmpada com os seguintes métodos:

1. Ligar o interruptor de alimentação;
2. Desligue o cabo de alimentação 5 vezes seguidas e volte a ligá-lo. O candeeiro de pé piscará rapidamente durante cerca de 3-5 segundos e, em seguida, pode premir longamente o botão “” (lâmpada principal) do telecomando durante cerca de 3 segundos no espaço de 1 minuto até a luz piscar duas vezes e, em seguida, o telecomando foi reemparelhado com êxito.

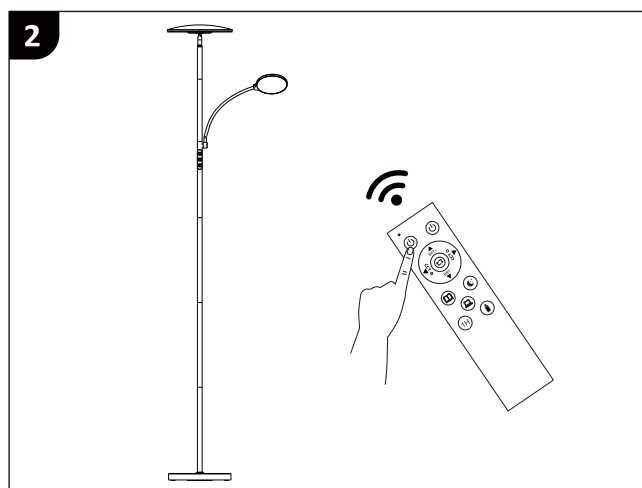
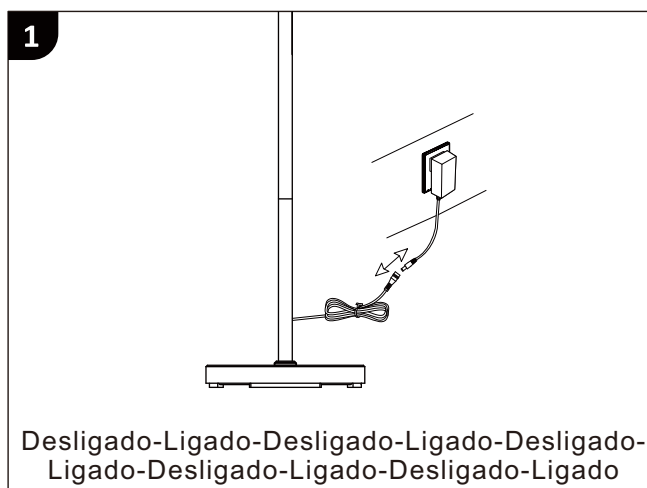

- Se desejar cancelar o emparelhamento entre o controlador e a luminária de piso, desligue-ligue-desligue-ligue-desligue-ligue-desligue-ligue-desligue-ligue a energia. Então, a luz piscará e o cancelamento será concluído.
- Existe um ímã na parte de trás do telecomando, que pode ser fixado em qualquer superfície metálica de ferro, como o poste do candeeiro de pé.

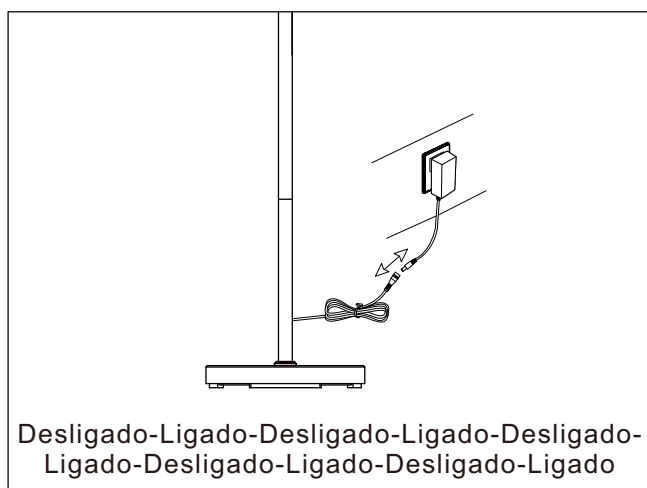

## Depósito

- Apenas para utilização em interiores.
- Manter fora do alcance das crianças e dos animais.
- Não utilizar na casa de banho ou em locais húmidos.
- Coloque o candeeiro numa superfície plana e certifique-se de que está afastado de quaisquer materiais inflamáveis.
- Antes de limpar o candeeiro, certifique-se de que está desligado.
- Antes de substituir a lâmpada, certifique-se de que a ficha foi retirada da tomada e que a lâmpada arrefeceu.
- Não retire a ficha da tomada com as mãos molhadas.
- Se o cabo de alimentação estiver danificado, só deve ser substituído por um técnico qualificado.
- Não tocar na lâmpada enquanto o aparelho estiver ligado.
- Nunca olhar diretamente para uma lâmpada acesa.
- **Aviso: Não ligar e desligar repetidamente a luz.**

## Instruções de manutenção:

- Desligue a lâmpada da tomada antes de a limpar.
- Limpe com um pano macio e seco ou com um espanador estático.
- Evite sempre a utilização de produtos químicos agressivos ou de produtos de limpeza abrasivos, pois podem danificar o acabamento do aparelho.

## Introduzione

Grazie per aver acquistato la nostra lampada da terra. Questa lampada può essere utilizzata come lampada da lettura. Si prega di leggere attentamente le seguenti istruzioni prima dell'uso.

Parametro	
Modello	B31-543V92(FLE-042-F2-C58-K1-ee-fff)
Tensione di ingresso	100V-240V~50/60HZ
Materiale	Ferro+PC
Dimmerabile	Sì
Interruttore	Telecomando + Touch Control
Potenza	Max 42W
CCT	CCT 2700K-6500K

## Cautions

1. Se il telecomando non è in grado di controllare la lampada, provare a far corrispondere i codici. Se non riesci ancora a controllare la lampada dopo che il codice è stato abbinato, ti preghiamo di contattarci il prima possibile.
2. Assicurati che la tensione sia 100-240 V, questo prodotto può essere utilizzato solo tra 100-240 V.
3. Scollegare prima della pulizia.

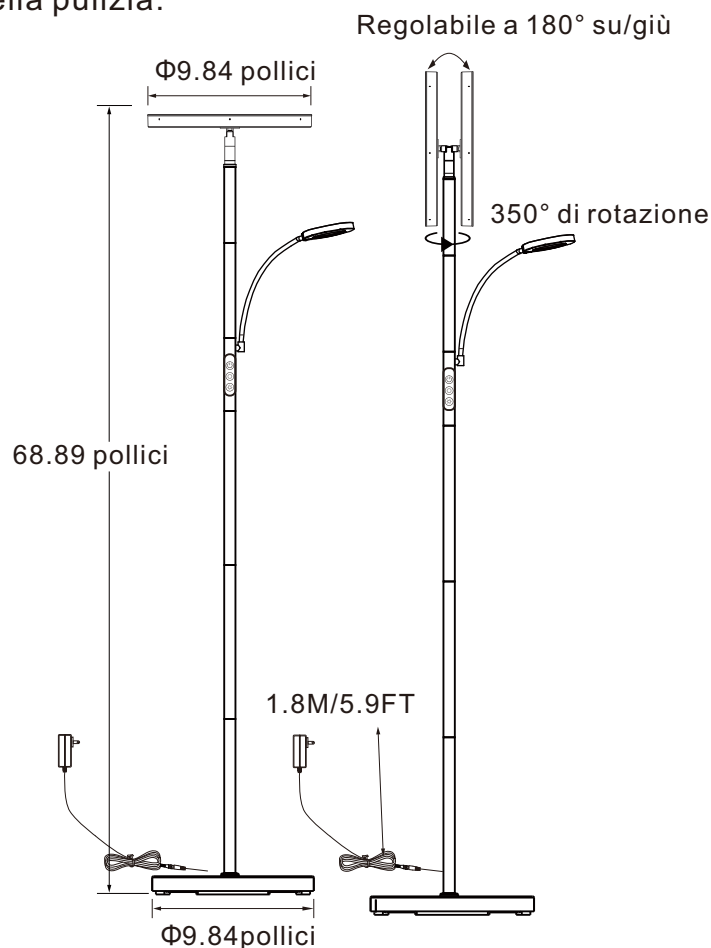

## Elenco dei pacchetti

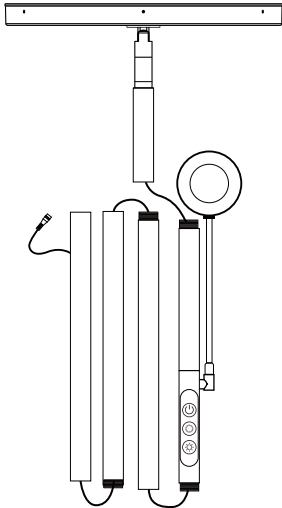

A.Lampadax1

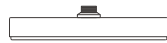

B.Basex1

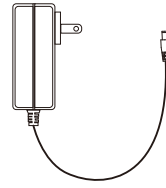

C.Adattatore di alimentazione con cavo x1

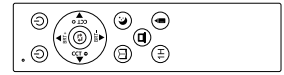

H.Telecomando x1



## Assemblaggio

Passaggio 1: collegare il tubo alla testa della lampada in senso orario.

Passaggio 2: collegare il tubo agli altri tubi in senso orario.

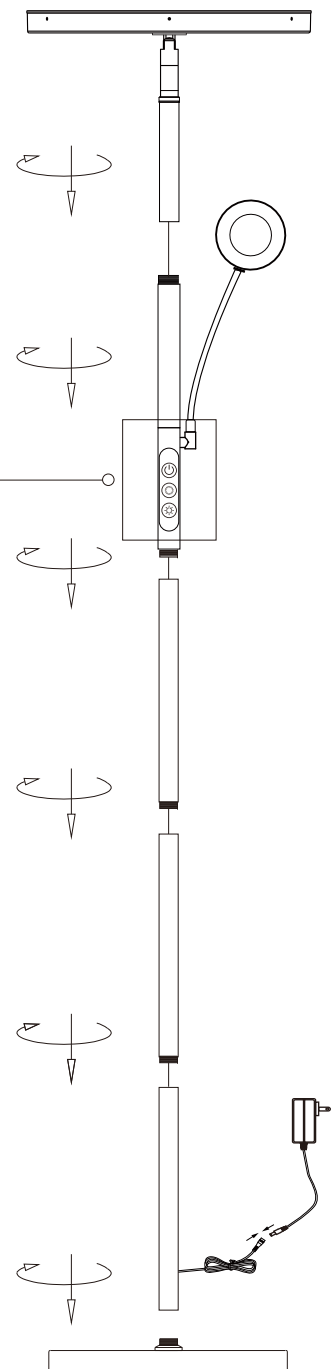
Passaggio 3: infine collegare il tubo alla base della lampada in senso orario. Al termine dell'installazione, collegare l'adattatore, quindi è possibile toccare il controllo o controllare a distanza la luce.



Controllo tattile	
	Potenza: Tocco breve: Lampada principale ON/OFF Tocco lungo: Illuminazione secondaria ON/OFF
	Spia master di controllo: Pressione breve: modifica la temperatura del colore Pressione prolungata: modifica la luminosità
	Sottoluca di controllo: Pressione breve: modifica la temperatura del colore Pressione prolungata: modifica la luminosità

## Utilizzo

on/off: ① Collegare l'alimentazione.

② Premere il pulsante di accensione sul telecomando.

③ Premere il pulsante “↕” per controllare la lampada principale o la lampada secondaria.

CCT: premere il pulsante della temperatura di colore +/-, premendo brevemente si ottiene una regolazione graduale, premendo a lungo si ottiene una regolazione continua.

Luminosità: Premere il pulsante di luminosità +/-, premendo brevemente si ottiene una regolazione graduale, premendo a lungo si ottiene una regolazione continua.

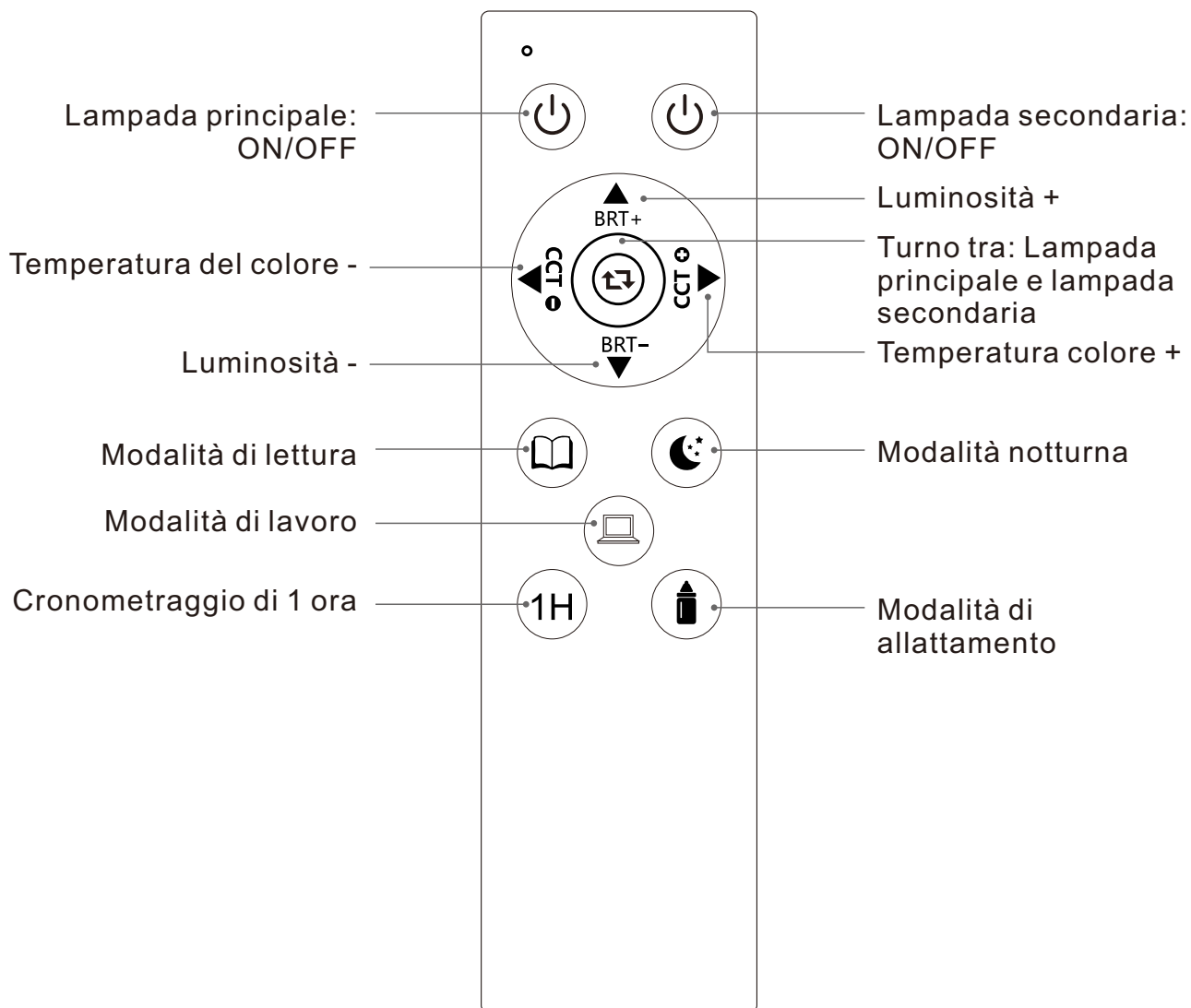

## Abbinamento

Assicurarsi che il telecomando sia adatto alla lampada:

Collegare l'adattatore all'alimentazione e utilizzare il telecomando per controllare la lampada. Di solito il telecomando controlla perfettamente la lampada.

Se il telecomando non funziona con la lampada, è necessario abbinarlo nuovamente.

## Suggerimenti per l'uso del telecomando

- La distanza del telecomando è di 49,2 piedi.
- Il telecomando richiede due batterie AAA.
- L'associazione non è richiesta prima dell'uso.
- Il retro del telecomando è magnetico e può essere fissato a un pavimento lamp palo o qualsiasi altro oggetto metallico
- Se il telecomando non funziona, riassociare il telecomando e la lampada con i seguenti metodi:
  1. Accendere l'interruttore di alimentazione;
  2. Scollegare il cavo di alimentazione 5 volte di seguito e ricollegarlo, il pavimento lamp lampeggerà rapidamente per circa 3-5 secondi, quindi è possibile premere a lungo il pulsante "☺" (Main-Lamp) del telecomando per circa 3 secondi entro 1 minuto fino a quando la luce lampeggia due volte, quindi il telecomando è stato riaccoppiato correttamente.

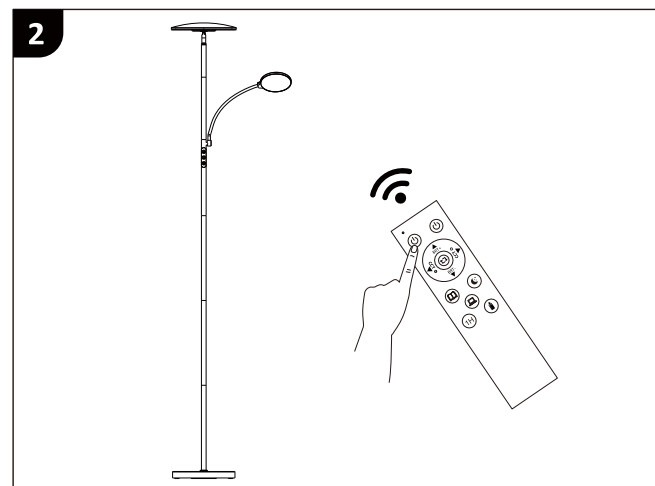
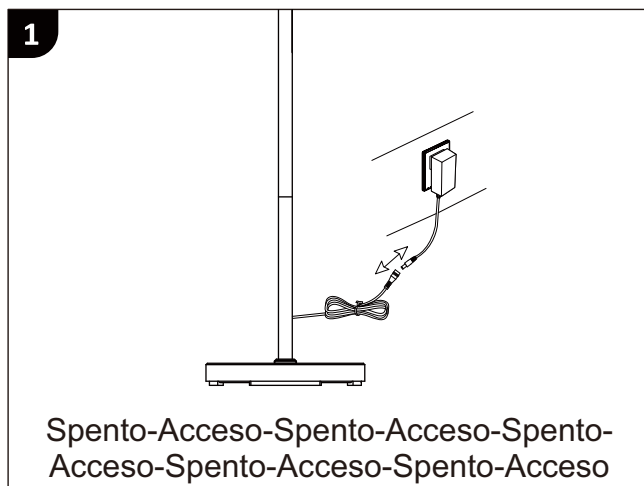

- Se desideri annullare l'abbinamento tra il controller e la lampada da terra, spegni-accendi-spegni-accendi-spegni-accendi-spegni-accendi-spegni-accendi l'alimentazione. Quindi, la luce lampeggia e la cancellazione è completata.
- C'è un magnete sul retro del telecomando, che può essere adsorbito su qualsiasi superficie metallica di ferro come il palo della lampada da pavimento.

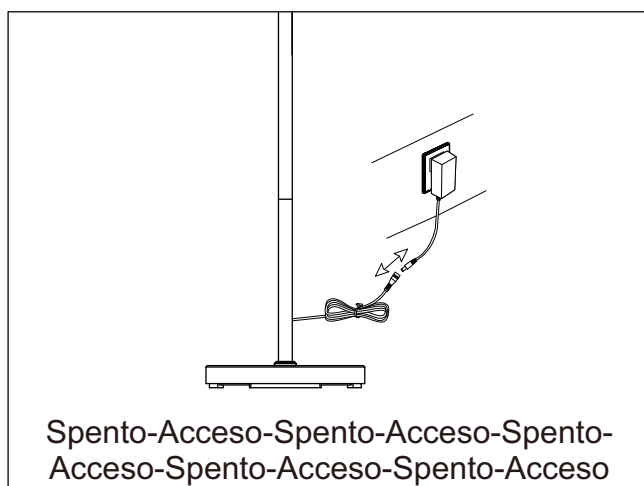

## Attenzione

- Solo per uso interno.
- Tenere fuori dalla portata dei bambini e degli animali.
- Non utilizzare in bagno o in luoghi umidi.
- Posizionare la lampada su una superficie piana e accertarsi che sia posizionata lontano da qualsiasi materiale infiammabile.
- Prima di pulire la lampada, assicurarsi che sia spenta.
- Prima di sostituire la lampadina, assicurarsi che la spina sia stata rimossa dalla presa e che la lampada si sia raffreddata.
- Non tirare la spina dalla presa con le mani bagnate.
- Se il cavo di alimentazione è danneggiato, deve essere sostituito da un tecnico qualificato.
- Non toccare la lampadina quando l'apparecchio è acceso.
- Non guardare mai direttamente la lampadina accesa.
- Attenzione: Non accendere e spegnere ripetutamente la lampadina.

## ISTRUZIONI PER LA CURA:

- Scollegare la lampada prima di pulire.
- Pulire con un panno morbido e asciutto o con uno spolverino statico.
- Evitare sempre di usare prodotti chimici aggressivi o detergenti abrasivi perché potrebbero danneggiare la finitura dell'apparecchio.

**UK**

If you have any questions, please contact our customer care center.

Our contact details are below:



0044-800-240-4004



enquiries@mhstar.co.uk

IMPORTER ADDRESS:

MH STAR UK LTD

Unit 27, Perivale Park,  
Horsenden lane South

Perivale, UB6 7RH

MADE IN CHINA

**ES**

Si tiene alguna pregunta, comuníquese con nuestro Centro de Atención al Cliente. Nuestros datos de contacto son los siguientes:



0034-931294512



atencioncliente@aosom.es

Importador/Fabricante/REP:

Spanish Aosom, S.L.

C/ Roc Gros, N° 15. 08550, Els Hostalets de Balenyà, Spain.

B66295775

atencioncliente@aosom.es

TEL: 931294512

HECHO EN CHINA

**FR**

Si vous avez la moindre question, veuillez contacter notre centre d'assistance à la clientèle.

Nos coordonnées sont les suivantes:



0033-1-84166106



aosom@mhfrance.fr

Importé par/Fabricant/REP:

MH France

2,rue Maurice Hartmann

92130Issy-les-Moulineaux

France

Fabriqué en Chine

**PT**

Se tiver alguma dúvida, por favor contacte o nosso Centro de Atendimento ao Cliente. Os nossos dados de contacto são os seguintes:



0034-931294512



info@aosom.pt.

IMPORTADOR:

SPANISH AOSOM, S.L

C.ROC GROS N.15, 08550. ELS HOSTALETS DE BALENYÀ

TEL: 931294512 (SEG-SEX DAS 7:30H ÀS 16:30H)

INFO@AOSOM.PT

WWW.AOSOM.PT

**DE**

Wenn Sie Fragen haben, wenden Sie sich bitte an unser Kundendienstzentrum.

Unsere Kontaktdaten stehen unten:



0049-0(40)-87408465



service@aosom.de

Importeur/Hersteller/REP:

MH Handel GmbH

Wendenstraße 309

D-20537 Hamburg

Germany

IN CHINA HERGESTELLT

**IT**

In caso di dubbio, si prega di contattare il nostro centro assistenza clienti. I nostri dettagli di contatto sono di seguito:



0039-0249471447



clienti@aosom.it

IMPORTATO DA/Produttore/REP:

AOSOM Italy srl

Centro Direzionale Milanofiori

Strada 1 Palazzo F1

20057 Assago (MI)

P.1.: 08567220960

FATTO IN CINA



FR

Cet appareil,  
ses accessoires,  
cordons et batteries  
se recyclent

REPRISE  
À LA LIVRAISON



OU

À DÉPOSER  
EN MAGASIN



OU

À DÉPOSER  
EN DÉCHÈTERIE



Points de collecte sur [www.quefairedemesdechets.fr](http://www.quefairedemesdechets.fr)  
Privilégiez la réparation ou le don de votre appareil !

Aosom