

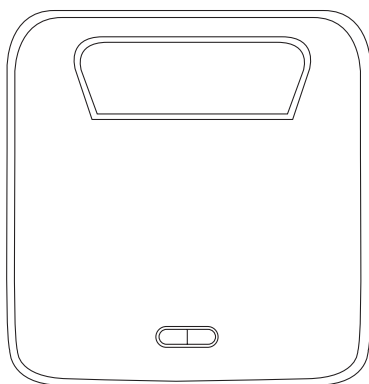

- EN.** Instructions for use
FR. Mode d'emploi
DE. Gebrauchsanleitun
IT. Istruzioni per l'uso
ES. Instrucciones de uso
PT. Instruções de uso
NL. Gebruiksaanwijzing
PL. Instrukcja obsługi
EL. Οδηγίες χρήσης
RU. Инструкция по применению
RO. Instrucțiuni de utilizare
BG. Инструкция за употреба
CA. Instruccions d'ús
DA. Brugsanvisning
NO. Instruksjoner for bruk
SV. Användningsinstruktioner
FI. Käyttöohjeet
TR. Kullanım için talimatlar
HE. הוראות לשימוש

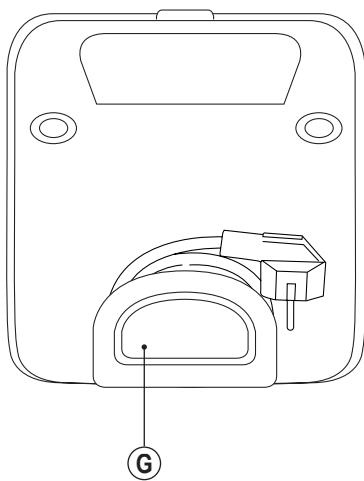

BXSA754E

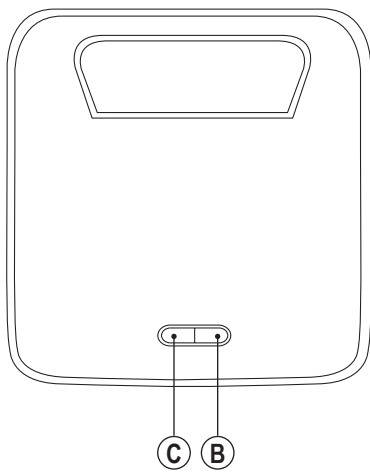

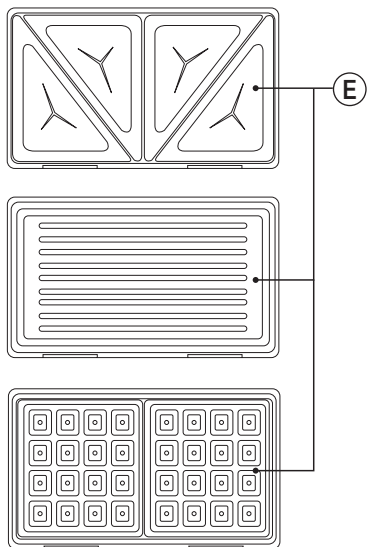
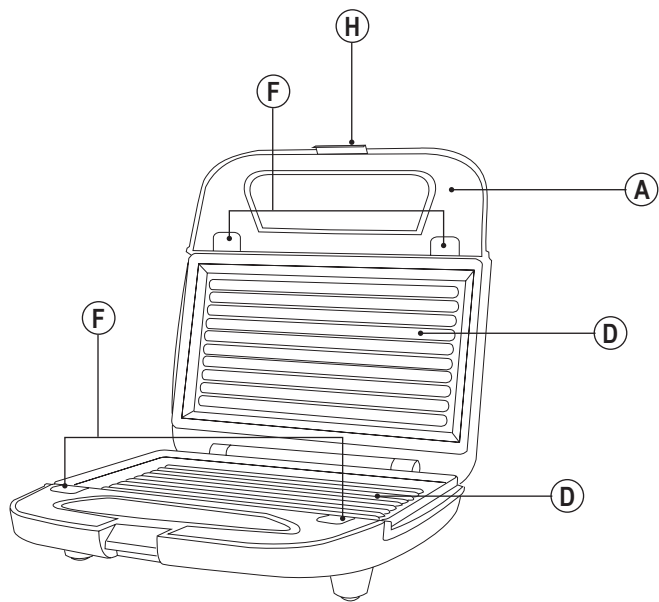

SANDWICH MAKER BXSA754E

Dear customer,

Many thanks for choosing to purchase a Black&Decker brand product.

Thanks to its technology, design and operation and the fact that it exceeds the strictest quality standards, a fully satisfactory use and long product life can be assured.

SAFETY ADVICE AND WARNINGS

- Read these instructions carefully before switching on the appliance, and keep them for future reference. Failure to follow and observe these instructions could lead to an accident.
- Clean all the parts of the product that will be in contact with food before use, as indicated in the «Cleaning» section.
- This appliance can be used by children aged 8 years and above and persons with reduced physical, sensory or mental capabilities or lack of experience and knowledge if they have been given supervision or instruction concerning the use of the appliance in a safe way and understand the hazards involved. Children shall not play with the appliance. Cleaning and user maintenance shall not be made by children without supervision.
- This appliance is not intended to be operated by means of an external timer or a separate remote-control system.
- If the supply cord is damaged, it must be replaced by the manufacturer, its

service agent or similarly qualified persons in order to avoid a hazard.

- This appliance is intended to be used in household and similar applications such as:
 - staff kitchen areas in shops, offices and other working environments;
 - farmhouses;
 - by clients in hotels, motels and other residential-type environments;
 - bed and breakfast type environments.
- Ensure that the voltage indicated on the rating label matches the mains voltage before plugging in the appliance.
- Connect the appliance to a mains socket rated at least 10 amperes.
- The appliance's plug must fit into the mains socket properly. Do not alter the plug. Do not use plug adaptors.
- Do not use the appliance if the supply cord or the plug is damaged.
- Do not pull on the supply cord. Never use the supply cord to lift up, carry or unplug the appliance.
- Do not wrap the supply cord around the appliance.
- Check the state of the supply cord. If it is damaged it will increase the risk of electric shock.
- Do not allow the supply cord to hang freely or to come into contact with the appliance's hot surfaces.
- If the appliance enclosure breaks, immediately disconnect the appliance from the mains to prevent the possibility of an electric shock.
- Do not touch the plug with wet hands.
- For indoor use only.
- Do not use or store the appliance outdoors.
- Do not leave the appliance out in the rain or exposed to moisture. If water gets into the appliance, this will increase the risk of electric shock.
- The temperature of the accessible surfaces may be high when the appliance is in use.
- Do not touch any heated part, as this may cause serious burns.

USE AND CARE

- Fully extend the appliance's supply cord before each use.

- Do not use the appliance if the parts or accessories are not properly fitted.
- Do not use the appliance if the accessories attached to it are defective. Replace them immediately.
- Do not move the appliance while in use.
- Use the appliance handle/s to lift or move it.
- Do not use the appliance if it is tipped up, and do not turn it over.
- Do not turn the appliance over while it is in use or connected to the mains.
- Do not cover the cooking surface or food with aluminium foil and other similar materials.
- Do not cover or wrap the food with aluminium foil and other similar materials.
- To keep the non-stick treatment in good condition, do not use metal or pointed utensils on it.
- Unplug the appliance from the mains when not in use and before undertaking any cleaning task.
- Store this appliance out of reach of children and/or persons with physical, sensory or reduced mental or lack of experience and knowledge.
- Do not store or transport the appliance if it is still hot.
- Never leave the appliance connected and unattended if it is not in use. This saves energy and prolongs the life of the appliance.

DESCRIPTION

A	Handle
B	Power pilot light
C	Ready pilot light
D	Heating plate
E	Plates
F	Plate release buttons
G	Supply cord housing
H	Closing tab

If the model of your appliance does not have the accessories described above, they can also be bought separately from the Technical Assistance Service.

INSTRUCTIONS FOR USE

BEFORE USE

- Make sure that all products' packaging has been removed.
- Please read the "Safety advice and warnings" booklet carefully before first use.

- Before using this product for the first time, it is advisable to test it without food.
- Before using the product for the first time, clean the parts that will come into contact with food in the manner described in the «Cleaning» section.
- Some parts of the appliance have been lightly greased. Consequently, the first time the appliance is used, light smoke may be detected. After a short time, this smoke will disappear.
- To eliminate the smell given off by the appliance when used for the first time, it is recommended to have it on at full power for 5 minutes in a well-ventilated room.

USE

- Extend the supply cord completely before plugging it in.
- Connect the appliance to the mains.
- Both power and ready pilot lights come on.
- Wait until the ready pilot light comes off, which will indicate that the appliance has reached an adequate temperature.
- During the appliance's use, the ready pilot light will come on and off automatically, indicating the heating elements are working and therefore maintaining the desired temperature.
- In order to minimize the generation of acrylamide during the toasting process, avoid reaching dark brown colours on the toasted bread.
- When the food is to your taste, remove it from the appliance with the help of a wooden spatula or similar heat-resistant implement. Do not use utensils that could damage the non-stick coating.

TO REMOVE COOKING PLATES

- Always unplug the sandwich maker and allow it to cool before removing the cooking plates.
- Open the sandwich maker, and locate the plate release buttons on the front of the unit. Move backwards on the button, and the plate will pop up slightly from the base. Grasp the plate with two hands, slide it out from under the metal brackets, and lift it out.
- Rotate the sandwich maker so that the other plate is on the bottom and repeat the above process to remove the other plate.
- To reassemble the plates, place the plates carefully on its position and press to fit.

ONCE YOU HAVE FINISHED USING THE APPLIANCE

- Unplug the appliance from the mains.
- Allow it to cool.
- Put the supply cord back in the supply cord housing.
- Clean the appliance.

SUPPLY CORD COMPARTMENT

- This appliance has a supply cord compartment situated on its posterior.

CARRY HANDLE

- This appliance has a handle on the upper part of the body, which facilitates comfortable transportation.

CLEANING

- Disconnect the appliance from the mains and allow it to cool before undertaking any cleaning task.
- Clean the equipment with a damp cloth with a few drops of washing-up liquid and then dry it.
- Do not use solvents or products with an acid or base pH, such as bleach, or abrasive products, for cleaning the appliance.
- Never submerge the appliance in water or any other liquid or place it under running water.
- It is advisable to clean the appliance regularly and remove any food remains.
- If the appliance is not in good condition of cleanliness, its surface may degrade and inexorably affect the duration of the appliance's useful life and could become unsafe to use.

SERVICE

- Any misuse or failure to follow the instructions for use renders the guarantee and the manufacturer's liability null and void.

ANOMALIES AND REPAIR

- Take the appliance to an authorised technical support service if problems arise. Do not try to dismantle or repair without assistance, as this may be dangerous.

WARRANTY AND TECHNICAL ASSISTANCE

- This product enjoys the recognition and protection of the legal guarantee in accordance with current legislation. To enforce your rights or interests, you must go to any of our official technical assistance services.
- You can find the closest one by accessing the following web link: <https://www.blackanddecker.eu/>
- You can also request related information by contacting us.
- You can download this instruction manual and its updates at <https://www.blackanddecker.eu/>

FOR EU PRODUCT VERSIONS AND/OR IN THE CASE THAT IT IS REQUESTED IN YOUR COUNTRY ECOLOGY AND RECYCLABILITY OF THE PRODUCT

- The materials of which the packaging of this appliance consists are included in a collection, classification and recycling system. Should you wish to dispose of them, use the appropriate public containers for each type of material.
- Information regarding substances of very high concern (SVHC) according to the Regulation 1907/2006/EC (REACH). This product contains Lead, (substance SVHC), CAS Number: 7439-92-1.
- The product does not contain concentrations of any other substances that could be considered harmful to the environment.



This symbol means that in case you wish to dispose of the product once its working life has ended, take it to an authorised waste agent for the selective collection of waste electrical and electronic equipment (WEEE).

- This appliance complies with Directive 2014/35/EU on Low Voltage, Directive 2014/30/EU on Electromagnetic Compatibility, Directive 2011/65/EU on the restrictions of the use of certain hazardous substances in electrical and electronic equipment and Directive 2009/125/EC on the ecodesign requirements for energy-related products.

Black & Decker® and BLACK+DECKER™ and the Black & Decker® and BLACK+DECKER™ logos are registered trademarks of The Black & Decker® Corporation and are used under licence. All rights reserved.

Imported and Distributed by
ENGINEERING AND TECHNOLOGY FOR LIFE, S.L.
Avda. Barcelona s/n Oliana, 25790, Spain

PRESSE-SANDWICHS BXSA754E

Cher Client,

Un grand merci d'avoir choisi d'acheter un produit de marque Black+Decker.

Sa technologie, son design et sa fonctionnalité, outre sa parfaite conformité aux normes de qualité les plus strictes, vous permettront d'en tirer une longue et durable satisfaction.

CONSEILS DE SÉCURITÉ ET AVERTISSEMENTS

- Lisez attentivement cette notice d'instructions avant de mettre l'appareil en marche, et conservez-la pour la consulter ultérieurement. Le non-respect de ces instructions peut être source d'accident.
- Avant la première utilisation, lavez les parties en contact avec les aliments comme indiqué à la section « Nettoyage ».
- Cet appareil peut être utilisé par des enfants âgés d'au moins 8 ans et par des personnes ayant des capacités physiques, sensorielles ou mentales réduites ou dénuées d'expérience ou de connaissance, s'ils (si elles) sont correctement surveillé(e)s ou si des instructions relatives à l'utilisation de l'appareil en toute sécurité leur ont été données et si les risques encourus ont été appréhendés. Les enfants ne doivent pas jouer avec l'appareil. Le nettoyage et l'entretien par l'utilisateur ne doivent pas être effectués par des enfants sans surveillance.
- Cet appareil n'est pas destiné à être utilisé au moyen d'une minuterie externe ou d'un système de commande à distance séparé.
- Si le câble d'alimentation est endommagé, il doit être remplacé par le fabricant, son service après vente ou des personnes de qualification similaire afin d'éviter un danger.
- Cet appareil est destiné à être utilisé dans des applications domestiques et analogues telles que:
 - les coins cuisines réservés au personnel des magasins, bureaux et autres environnements professionnels;
 - les fermes;
 - l'utilisation par les clients des hôtels, motels et autres environnements à caractère résidentiel;
 - environnements de type chambres d'hôtes.
- Avant de raccorder l'appareil au secteur, s'assurer que le voltage indiqué sur la plaque signalétique correspond à celui du secteur.
- Raccorder l'appareil à une prise de courant d'au moins 10 ampères.
- La prise de courant de l'appareil doit coïncider avec la base de la prise de courant. Ne jamais modifier la prise de courant. Ne pas utiliser d'adaptateur de prise de courant.
- Ne pas utiliser l'appareil si son câble électrique ou sa prise est endommagé.
- Ne tirez pas sur le cordon d'alimentation. Ne jamais utiliser le câble électrique pour lever, transporter ou débrancher l'appareil.
- Ne pas enrouler le câble électrique autour de l'appareil.
- Vérifier l'état du câble électrique de connexion. Les câbles endommagés ou emmêlés augmentent le risque de choc électrique.
- Ne pas laisser le cordon de connexion entrer en contact avec les surfaces chaudes de l'appareil.

- Si le boîtier de l'appareil se brise, débrancher immédiatement l'appareil du réseau électrique afin d'éviter tout risque d'électrocution.
- Ne pas toucher la prise de raccordement avec les mains mouillées.
- Pour une utilisation à l'intérieur uniquement.
- Ne pas exposer l'appareil aux intempéries.
- Ne pas exposer l'appareil à la pluie ou à un environnement humide. L'eau qui entre dans l'appareil augmente le risque de décharge électrique.
- Quand l'appareil est mis en marche, la température des surfaces accessibles peut être élevée.
- Éviter de toucher les parties chauffantes de l'appareil, vous pourriez gravement vous brûler.

UTILISATION ET ENTRETIEN

- Déroulez complètement le cordon d'alimentation de l'appareil avant chaque utilisation.
- N'utilisez pas l'appareil si les pièces ou les accessoires ne sont pas correctement montés.
- N'utilisez pas l'appareil si les accessoires qui y sont fixés sont défectueux. Remplacez-les immédiatement.
- Ne déplacez pas l'appareil en cours d'utilisation.
- Utilisez la poignée de l'appareil pour le soulever ou le déplacer.
- N'utilisez pas l'appareil s'il est basculé et ne le retournez pas.
- Ne retournez pas l'appareil lorsqu'il est en cours d'utilisation ou branché sur le secteur.
- Ne pas couvrir la surface de cuisson ou les aliments avec du papier d'aluminium ou d'autres matériaux similaires.
- Ne pas couvrir ou emballer les aliments avec du papier d'aluminium ou d'autres matériaux similaires.
- Pour conserver le revêtement antiadhésif en bon état, n'utilisez pas d'ustensiles métalliques ou pointus.
- Débranchez l'appareil lorsqu'il n'est pas utilisé et avant toute opération de nettoyage.
- Conservez cet appareil hors de portée des enfants et/ou des personnes souffrant de déficiences physiques, sensorielles ou mentales ou d'un manque d'expérience et de connaissances.
- Ne stockez pas ni transportez l'appareil s'il est encore chaud.
- Ne laissez jamais l'appareil branché sans surveillance s'il n'est pas utilisé. Cela permet d'économiser de l'énergie et de prolonger la durée de vie de l'appareil.

DESCRIPTION

A	Poignée
B	Lampe témoin d'alimentation
C	Voyant de réchauffement
D	Plaque chauffante
E	Plaques
F	Boutons d'ouverture de la plaque
G	Compartiment pour le câble
H	Onglet de fermeture

Si le modèle de votre appareil n'est pas équipé des accessoires décrits ci-dessus, ceux-ci peuvent être achetés séparément auprès du service d'assistance technique.

MODE D'EMPLOI

AVANT L'UTILISATION

- Assurez-vous que tous les emballages du produit ont été retirés.
- Veuillez lire attentivement le livret "Conseils de sécurité et avertissements" avant la première utilisation.
- Avant d'utiliser ce produit pour la première fois, il est conseillé de le tester en dehors des repas.
- Avant d'utiliser le produit pour la première fois, nettoyez les parties qui entreront en contact avec les aliments de la manière décrite dans la section "Nettoyage".
- Certaines parties de l'appareil ont été légèrement graissées. Par conséquent, lors de la première utilisation de l'appareil, une légère fumée peut être détectée. Au bout d'un certain temps, cette fumée disparaît.
- Pour éliminer l'odeur dégagée par l'appareil lors de sa première utilisation, il est recommandé de le faire fonctionner à pleine puissance pendant 5 minutes sans nourriture dans une pièce bien ventilée.

UTILISATION

- Rallongez complètement le cordon d'alimentation avant de le brancher.
- Branchez l'appareil sur le réseau électrique.
- Les voyants d'alimentation et de préparation s'allument tous les deux.
- Attendez que le témoin lumineux s'éteigne, ce qui indique que l'appareil a atteint une température adéquate.
- Pendant l'utilisation de l'appareil, le voyant de réchauffement s'allume et s'éteint automatiquement, indiquant que les éléments chauffants fonctionnent et maintiennent donc la température souhaitée.

- Afin de minimiser la production d'acrylamide au cours du processus de grillage, il convient d'éviter que le pain grillé ne prenne une couleur brun foncé.
- Lorsque les aliments sont à votre goût, retirez-les de l'appareil à l'aide d'une spatule en bois ou d'un ustensile similaire résistant à la chaleur. N'utilisez pas d'ustensiles susceptibles d'endommager le revêtement antiadhésif.

POUR RETIRER LES PLAQUES DE CUISSON

- Débranchez toujours l'appareil à sandwich et laissez-le refroidir avant de retirer les plaques de cuisson.
- Ouvrez l'appareil à sandwich et repérez les boutons d'ouverture de la plaque à l'avant de l'appareil. Reculez le bouton et la plaque se soulèvera légèrement de la base. Saisissez la plaque à deux mains, faites-la glisser sous les supports métalliques et soulevez-la.
- Tournez l'appareil à sandwich de manière à ce que l'autre assiette se trouve en bas et répétez l'opération ci-dessus pour retirer l'autre assiette.
- Pour réassembler les plaques, placez-les soigneusement sur leur position et appuyez pour les ajuster.

UNE FOIS L'UTILISATION DE L'APPAREIL TERMINÉE

- Débranchez l'appareil du réseau électrique.
- Laissez refroidir.
- Remettre le cordon d'alimentation dans son logement.
- Nettoyez l'appareil.

COMPARTIMENT DU CORDON D'ALIMENTATION

- Cet appareil est doté d'un compartiment pour le cordon d'alimentation situé sur sa face inférieure.

POIGNÉE DE TRANSPORT

- Cet appareil est doté d'une poignée sur la partie supérieure du corps, ce qui facilite son transport.

NETTOYAGE

- Débranchez l'appareil et laissez-le refroidir avant d'entreprendre toute opération de nettoyage.
- Nettoyez l'appareil à l'aide d'un chiffon humide additionné de quelques gouttes de liquide vaisselle, puis séchez-le.
- N'utilisez pas de solvants ou de produits au pH acide ou basique, tels que l'eau de Javel, ni de produits abrasifs pour nettoyer l'appareil.
- N'immergez pas l'appareil dans l'eau ou tout autre liquide et ne le placez pas sous un robinet.
- Il est conseillé de nettoyer régulièrement l'appareil et d'enlever les restes de nourriture.
- Si l'appareil n'est pas en bon état de propreté, sa surface peut se dégrader et affecter inexorablement la durée de

vie de l'appareil et son utilisation peut devenir dangereuse.

GARANTIE

- Toute utilisation inappropriée ou non conforme aux instructions d'utilisation annule la garantie et la responsabilité du fabricant.

ANOMALIES ET RÉPARATION

- En cas de panne, remettez l'appareil à un service d'assistance technique agréé. Il est dangereux de tenter de procéder aux réparations ou de démonter l'appareil soi-même.

GARANTIE ET ASSISTANCE TECHNIQUE

- Ce produit bénéficie de la reconnaissance et de la protection de la garantie légale conformément à la législation en vigueur. Pour faire valoir vos droits ou intérêts, vous devez vous adresser à l'un de nos services officiels d'assistance technique.
- Vous pouvez trouver l'agence la plus proche en accédant au lien suivant : <https://www.blackanddecker.eu//>
- Vous pouvez également demander des informations connexes en nous contactant.
- Vous pouvez télécharger ce manuel d'instructions et ses mises à jour à l'adresse suivante : <https://www.blackanddecker.eu//>

POUR LES VERSIONS UE DU PRODUIT ET/OU EN FONCTION DE LA LÉGISLATION DU PAYS D'INSTALLATION

ÉCOLOGIE ET RECYCLAGE DU PRODUIT

- Les matériaux constitutifs de l'emballage de cet appareil font partie d'un programme de collecte, de tri et de recyclage. Si vous souhaitez vous débarrasser du produit, merci de bien vouloir utiliser les conteneurs publics appropriés à chaque type de matériau.
- Informations concernant les substances extrêmement préoccupantes (SVHC) conformément au règlement 1907/2006/CE (REACH) : Ce produit contient du plomb (substance SVHC), numéro CAS : 7439-92-1.
- Le produit ne contient pas de substances concentrées susceptibles d'être considérées comme nuisibles à l'environnement.



Ce symbole signifie que si vous souhaitez vous débarrasser de l'appareil, en fin de vie utile, celui-ci devra être déposé, en prenant les mesures adaptées, à un centre agréé pour la collecte et le tri des déchets d'équipements électriques et électroniques (DEEE).

- Cet appareil est certifié conforme à la directive 2014/35/EU de basse tension, de même qu'à la directive 2014/30/EU en matière de compatibilité électromagnétique, à la directive 2011/65/EU relative à la limitation de l'utilisation de certaines substances dangereuses dans les équipements électriques et électroniques et à la directive 2009/125/EC pour la fixation d'exigences en matière d'écoconception applicable aux produits liés à l'énergie.

Black & Decker® et BLACK+DECKER™ et les logos Black & Decker® et BLACK+DECKER™ sont des marques déposées de The Black & Decker® Corporation et sont utilisées sous licence. Tous droits réservés. Importé et distribué par ENGINEERING AND TECHNOLOGY FOR LIFE, S.L. Avda. Barcelona s/n Oliana, 25790, Spain

SANDWICH-MACHER BXSA754E

Sehr geehrte Kunden,

Vielen Dank für den Kauf eines Black+Decker Markenprodukts.

Die Technologie, das Design und die Funktionalität dieses Produkts, das die anspruchsvollsten Qualitätsnormen erfüllt, werden Sie über viele Jahre zufriedenstellen.

SICHERHEITSHINWEISE UND WARNUNGEN

- Lesen Sie die Gebrauchsanweisung sorgfältig, bevor Sie das Gerät einschalten und bewahren Sie diese zum Nachschlagen zu einem späteren Zeitpunkt auf. Werden die Hinweise dieser Bedienungsanleitung nicht beachtet und eingehalten, kann es zu Unfällen kommen.
- Reinigen Sie alle Teile des Produkts, die mit Lebensmitteln in Berührung kommen, vor dem Gebrauch, wie im Abschnitt "Reinigung" beschrieben.
- Personen, denen es an Wissen im Umgang mit dem Gerät mangelt, geistig behinderte Personen oder Kinder ab 8 Jahren dürfen das Gerät nur unter Aufsicht oder Anleitung über den sicheren Gebrauch des Gerätes benutzen, sofern sie die von dem Gerät ausgehenden Gefahren verstehen. Kinder dürfen nicht mit dem Gerät spielen. Reinigung und Benutzerwartung dürfen nicht von Kindern ohne Aufsicht durchgeführt werden.
- Dieses Gerät ist nicht für den Betrieb mit einer externen

Zeitschaltuhr oder einem separaten Fernbedienungssystem vorgesehen.

- Wenn das Netzkabel beschädigt ist, muss es aus Sicherheitsgründen vom Kundendienst des Herstellers oder einem entsprechenden Fachmann ersetzt werden.
- Dieses Gerät ist für die Verwendung in Haushalten und ähnlichen Bereichen vorgesehen, wie z.B.:
 - Personalküchen in Geschäften, Büros und anderen Arbeitsumgebungen;
 - Bauernhäuser;
 - von Kunden in Hotels, Motels und anderen Wohnbereichen;
 - Bed & Breakfast-Umgebungen.
- Vergewissern Sie sich, dass die Spannung auf dem Typenschild mit der Netzspannung übereinstimmt, bevor Sie das Gerät an das Stromnetz anschließen.
- Schließen Sie das Gerät an eine Netzsteckdose mit einer Nennleistung von mindestens 10 Ampere an.
- Der Stecker des Geräts muss mit dem Steckdosentyp des Stromanschlusses übereinstimmen. Der Gerätestecker darf unter keinen Umständen modifiziert werden. Keine Adapter für den Stecker verwenden.
- Verwenden Sie das Gerät nicht, wenn das Netzkabel oder der Stecker beschädigt ist.
- Ziehen Sie nicht am Versorgungskabel. Benutzen Sie das elektrische Kabel nicht zum Anheben oder Transportieren des Geräts.
- Den Stecker nicht am Kabel aus der Dose ziehen.
- Überprüfen Sie den Zustand des Versorgungskabels. Wenn sie beschädigt ist, besteht die Gefahr eines Stromschlags.
- Achten Sie darauf, dass das Anschlusskabel nicht frei hängt oder mit den heißen Oberflächen des Geräts in Berührung kommt.
- Sollte ein Teil der Geräteverkleidung beschädigt sein, ist die Stromzufuhr umgehend zu unterbrechen, um einen möglichen elektrischen Schlag zu vermeiden.
- Berühren Sie den Stecker nicht mit feuchten Händen.
- Nur für den Innengebrauch.
- Das Gerät nicht im Freien benutzen oder aufbewahren.

- Das Gerät niemals Regen oder Feuchtigkeit aussetzen. Wasser, das eventuell in das Gerät gelangt, erhöht die Elektroschockgefahr.
- Die Temperatur der zugänglichen Oberflächen kann hoch sein, wenn das Gerät in Betrieb ist.
- Berühren Sie keine erhitzten Teile, da dies zu schweren Verbrennungen führen kann.

VERWENDUNG UND PFLEGE

- Rollen Sie das Netzkabel des Geräts vor jedem Gebrauch vollständig ab.
- Benutzen Sie das Gerät nicht, wenn die Teile oder das Zubehör nicht richtig montiert sind.
- Benutzen Sie das Gerät nicht, wenn das daran befestigte Zubehör defekt ist. Ersetzen Sie sie sofort.
- Bewegen Sie das Gerät nicht, während es in Betrieb ist.
- Verwenden Sie den Griff des Geräts, um es anzuheben oder zu bewegen.
- Benutzen Sie das Gerät nicht, wenn es umgekippt ist, und drehen Sie es nicht um.
- Drehen Sie das Gerät nicht um, während es in Betrieb oder an das Stromnetz angeschlossen ist.
- Bedecken Sie die Kochfläche oder die Speisen nicht mit Alufolie oder ähnlichen Materialien.
- Decken Sie die Lebensmittel nicht mit Alufolie oder ähnlichen Materialien ab oder wickeln Sie sie ein.
- Um die Antihafbeschichtung in gutem Zustand zu halten, sollten Sie keine metallischen oder spitzen Gegenstände verwenden.
- Ziehen Sie den Netzstecker, wenn Sie das Gerät nicht benutzen und bevor Sie eine Reinigung vornehmen.
- Bewahren Sie dieses Gerät außerhalb der Reichweite von Kindern und/oder Personen mit körperlichen, sensorischen oder geistigen Einschränkungen oder mangelnder Erfahrung und Kenntnis auf.
- Lagern oder transportieren Sie das Gerät nicht, wenn es noch heiß ist.
- Lassen Sie das Gerät niemals angeschlossen und unbeaufsichtigt, wenn es nicht in Gebrauch ist. Das spart Energie und verlängert die Lebensdauer des Geräts.

BESCHREIBUNG

- A Handgriff
- B Kontrollleuchte einschalten
- C Kontrollleuchte bereit
- D Heizplatte
- E Platten

- F Tasten zum Lösen der Platte
- G Gehäuse des Versorgungskabels
- H Registerkarte schließen

Sollte Ihr Gerätemodell nicht über das oben beschriebene Zubehör verfügen, können Sie dieses auch separat beim technischen Kundendienst erwerben.

ANWEISUNGEN FÜR DEN GEBRAUCH

VOR DEM GEBRAUCH

- Vergewissern Sie sich, dass alle Verpackungen des Produkts entfernt worden sind.
- Bitte lesen Sie die Broschüre "Sicherheitshinweise und Warnungen" vor dem ersten Gebrauch sorgfältig durch.
- Bevor Sie dieses Produkt zum ersten Mal verwenden, ist es ratsam, es ohne Nahrung zu testen.
- Reinigen Sie vor dem ersten Gebrauch des Geräts die Teile, die mit Lebensmitteln in Berührung kommen, wie im Abschnitt "Reinigung" beschrieben.
- Einige Teile des Geräts sind leicht eingefettet. Daher kann bei der ersten Benutzung des Geräts leichter Rauch auftreten. Nach kurzer Zeit wird dieser Rauch verschwinden.
- Um den Geruch zu beseitigen, den das Gerät bei der ersten Benutzung abgibt, wird empfohlen, das Gerät 5 Minuten lang ohne Lebensmittel in einem gut belüfteten Raum mit voller Leistung laufen zu lassen.

VERWENDEN SIE

- Ziehen Sie das Netzkabel vollständig heraus, bevor Sie es einstecken.
- Schließen Sie das Gerät an das Stromnetz an.
- Sowohl die Betriebs- als auch die Bereitschaftskontrollleuchte leuchten auf.
- Warten Sie, bis die Bereitschaftskontrollleuchte erlischt, die anzeigt, dass das Gerät eine angemessene Temperatur erreicht hat.
- Während des Betriebs des Geräts schaltet sich die Bereitschaftskontrollleuchte automatisch ein und aus, um anzuzeigen, dass die Heizelemente in Betrieb sind und somit die gewünschte Temperatur aufrechterhalten.
- Um die Bildung von Acrylamid während des Toastvorgangs zu minimieren, sollten Sie vermeiden, dass das getoastete Brot eine dunkelbraune Farbe annimmt.
- Wenn die Speisen nach Ihrem Geschmack sind, nehmen Sie sie mit einem Holzspatel oder einem ähnlichen hitzebeständigen Werkzeug aus dem Gerät. Verwenden Sie keine Utensilien, die die Antihafbeschichtung beschädigen könnten.

ZUM ENTFERNEN VON KOCHPLATTEN

- Ziehen Sie immer den Netzstecker des Sandwichmakers und lassen Sie ihn abkühlen, bevor Sie die Kochplatten entfernen.
- Öffnen Sie den Sandwichmaker und suchen Sie die Tasten zum Lösen der Platte an der Vorderseite des Geräts. Wenn Sie den Knopf nach hinten drücken, hebt sich die Platte leicht vom Sockel ab. Fassen Sie die Platte mit beiden Händen, schieben Sie sie unter den Metallbügeln hervor und heben Sie sie heraus.
- Drehen Sie den Sandwichmaker so, dass die andere Platte unten liegt, und wiederholen Sie den oben beschriebenen Vorgang, um die andere Platte zu entfernen.
- Um die Platten wieder zusammenzusetzen, setzen Sie die Platten vorsichtig an ihren Platz und drücken Sie sie fest.

WENN SIE DAS GERÄT NICHT MEHR BENUTZEN

- Ziehen Sie den Netzstecker des Geräts aus der Steckdose.
- Lassen Sie es abkühlen.
- Stecken Sie das Netzkabel wieder in das Netzkabelgehäuse.
- Reinigen Sie das Gerät.

NETZKABELFACH

- Dieses Gerät verfügt über ein Fach für das Netzkabel, das sich an der Unterseite des Geräts befindet.

TRAGEGRIFF

- Dieses Gerät verfügt über einen Griff am oberen Teil des Körpers, der einen bequemen Transport ermöglicht.

REINIGUNG

- Trennen Sie das Gerät vom Stromnetz und lassen Sie es abkühlen, bevor Sie mit der Reinigung beginnen.
- Reinigen Sie das Gerät mit einem feuchten Tuch und ein paar Tropfen Spülmittel und trocknen Sie es dann ab.
- Verwenden Sie zur Reinigung des Geräts keine Lösungsmittel oder Produkte mit saurem oder basischem pH-Wert, wie z. B. Bleichmittel, oder Scheuermittel.
- Tauchen Sie das Gerät nicht in Wasser oder andere Flüssigkeiten und stellen Sie es nicht unter einen laufenden Wasserhahn.
- Es ist ratsam, das Gerät regelmäßig zu reinigen und Lebensmittelreste zu entfernen.
- Wenn sich das Gerät nicht in einem sauberen Zustand befindet, kann sich seine Oberfläche abnutzen, was sich unweigerlich auf die Nutzungsdauer des Geräts auswirkt und seine Verwendung unsicher machen kann.

BETRIEB

- Unsachgemäße Verwendung oder Nichteinhaltung der Gebrauchsanweisung kann Gefahren zur Folge haben und führt zum Erlöschen der Garantieansprüche sowie der Haftung des Herstellers.

STÖRUNGEN UND REPARATUR

- Bei Schäden und Störungen bringen Sie das Gerät zu einem zugelassenen Technischen Kundendienst. Versuchen Sie nicht, das Gerät selbst auseinanderzubauen und zu reparieren. Das könnte Gefahren zur Folge haben.

GARANTIE UND TECHNISCHE UNTERSTÜTZUNG

- Dieses Produkt genießt die Anerkennung und den Schutz der gesetzlichen Garantie in Übereinstimmung mit der geltenden Gesetzgebung. Um Ihre Rechte oder Interessen durchzusetzen, müssen Sie sich an einen unserer offiziellen technischen Hilfsdienste wenden.
- Den nächstgelegenen finden Sie unter folgendem Link: <https://www.blackanddecker.eu/>
- Sie können auch verwandte Informationen anfordern, indem Sie uns kontaktieren.
- Sie können diese Gebrauchsanweisung und ihre Aktualisierungen unter <https://www.blackanddecker.eu/> herunterladen.

FÜR DIE EU-AUSFÜHRUNGEN DES PRODUKTS UND/ODER FÜR LÄNDER, IN DENEN DIESE VORSCHRIFTEN ANZUWENDEN SIND ÖKOLOGIE UND RECYCLING DES PRODUKTS

- Die zur Herstellung des Verpackungsmaterials dieses Geräts verwendeten Materialien sind im Sammel-, Klassifizierungs- und Recyclingsystem integriert. Wenn Sie es entsorgen möchten, können Sie die öffentlichen Container für die einzelnen Materialarten verwenden.
- Informationen über besonders besorgniserregende Stoffe (SVHC) gemäß der Verordnung 1907/2006/EG (REACH): Dieses Produkt enthält Blei (Stoff SVHC), CAS-Nummer: 7439-92-1.
- Das Produkt ist frei von umweltschädlichen Konzentrationen von Substanzen.



Dieses Symbol weist darauf hin, dass das Produkt, wenn Sie es am Ende seiner Lebensdauer entsorgen wollen, in geeigneter Weise bei einer zugelassenen Entsorgungsstelle abzugeben ist, um die getrennte Sammlung von Elektro- und Elektronikgeräte-Abfall (WEEE) sicherzustellen.

- Dieses Gerät erfüllt die Richtlinie 2014/35/EU über Niederspannung, die Richtlinie 2014/30/EU über elektromagnetische Verträglichkeit, die Richtlinie 2011/65/EU zur Beschränkung der Verwendung bestimmter gefährlicher Stoffe in Elektro- und Elektronikgeräten und die Richtlinie 2009/125/EC über die Anforderungen an die umweltgerechte Gestaltung energiebetriebener Produkte.

Black & Decker® und BLACK+DECKER™ sowie die Black & Decker® und BLACK+DECKER™ Logos sind eingetragene Marken der The Black & Decker® Corporation und werden unter Lizenz verwendet. Alle Rechte vorbehalten. Importiert und vertrieben von ENGINEERING AND TECHNOLOGY FOR LIFE, S.L. Avda. Barcelona s/n Oliana, 25790, Spain

TOSTIERA BXSA754E

Egregio cliente,

Grazie per aver scelto di acquistare un prodotto del marchio Black+Decker.

La sua tecnologia, il suo design e la sua funzionalità, oltre al fatto di aver superato le più rigorose norme di qualità, le assicureranno una totale e durevole soddisfazione.

CONSIGLI E AVVERTENZE DI SICUREZZA

- Prima di utilizzare l'apparecchio, leggere attentamente le istruzioni riportate nel presente opuscolo e conservarlo per future consultazioni. La mancata osservanza delle presenti istruzioni può essere causa di incidenti.
- Prima dell'uso, pulire tutte le parti del prodotto che verranno a contatto con gli alimenti, come indicato nella sezione "Pulizia".
- Questo apparato può essere utilizzato da persone che non ne conoscono il funzionamento, persone disabili o bambini di età superiore agli 8 anni, ma esclusivamente sotto la sorveglianza di un adulto o nel caso abbiano ricevuto le dovute istruzioni per utilizzarlo in completa sicurezza e ne comprendano i rischi. I bambini non devono giocare con l'apparecchio. La pulizia e la manutenzione da parte dell'utente non devono essere eseguite da bambini senza supervisione.
- Questo apparecchio non è destinato all'uso da parte di persone (compresi i bambini) con ridotte capacità fisiche, sensoriali o mentali, o con mancanza di esperienza e conoscenza, a meno che non siano state supervisionate o istruite in merito all'apparecchio da una persona responsabile della loro sicurezza.
- Assicurarsi che i bambini non giochino con l'apparecchio.
- Questo apparecchio non è destinato a essere azionato tramite un timer esterno o un sistema di controllo a distanza separato.
- Se il cavo di alimentazione è danneggiato farlo sostituire dal produttore, da un servizio di assistenza post-vendita o da personale qualificato per evitare pericoli.
- Questo apparecchio è destinato ad essere utilizzato in applicazioni domestiche e simili, come ad esempio:
 - aree di cucina per il personale in negozi, uffici e altri ambienti di lavoro;
 - cascine;
 - dai clienti di alberghi, motel e altri ambienti di tipo residenziale;
 - ambienti di tipo bed and breakfast.
- Prima di collegare l'apparecchio alla rete elettrica, verificare che il voltaggio indicato sulla targhetta caratteristiche e il selettore di voltaggio corrispondano al voltaggio della rete.
- Colleghi l'apparecchio a una presa di corrente di almeno 10 ampere.
- Verificare che la presa sia adatta alla spina dell'apparecchio. Non apportare alcuna modifica alla spina. Non usare adattatori.
- Non utilizzare l'apparecchio se il cavo di alimentazione o la spina sono danneggiati.

- Non tiri il cavo di alimentazione. Non usare mai il cavo elettrico per sollevare, trasportare o scollegare l'apparecchio.
- Non avvolgere il cavo di alimentazione attorno all'apparecchio.
- Controlli lo stato del cavo di alimentazione. Se è danneggiato, aumenta il rischio di scosse elettriche.
- Non lasciare che il cavo di collegamento penda liberamente o entri in contatto con le superfici calde dell'apparecchio.
- Se l'involucro dell'apparecchio si rompe, scolleghi immediatamente l'apparecchio dalla rete elettrica per evitare la possibilità di una scossa elettrica.
- Non toccare mai la spina con le mani bagnate.
- Solo per uso interno.
- Non usare o esporre l'apparecchio alle intemperie.
- Non lasciare l'apparecchio sotto la pioggia o in luoghi umidi. Le infiltrazioni d'acqua aumentano il rischio di scariche elettriche.
- La temperatura delle superfici accessibili può essere elevata quando l'apparecchio è in funzione.
- Non toccare le parti riscaldate per non incorrere in gravi ustioni.

USO E CURA

- Srotolare completamente il cavo di alimentazione dell'apparecchio prima di ogni utilizzo.
- Non utilizzare l'apparecchio se le parti o gli accessori non sono montati correttamente.
- Non utilizzare l'apparecchio se gli accessori ad esso collegati sono difettosi. Sostituirli immediatamente.
- Non spostare l'apparecchio durante l'uso.
- Utilizzare la maniglia dell'apparecchio per sollevarlo o spostarlo.
- Non utilizzare l'apparecchio se è rovesciato e non capovolgerlo.
- Non capovolgere l'apparecchio mentre è in uso o collegato alla rete elettrica.
- Non coprire la superficie di cottura o gli alimenti con fogli di alluminio o altri materiali simili.
- Non coprire o avvolgere gli alimenti con fogli di alluminio o altri materiali simili.
- Per mantenere il rivestimento antiaderente in buone condizioni, non utilizzare utensili metallici o appuntiti.
- Scollegare l'apparecchio dalla rete elettrica quando non viene utilizzato e prima di effettuare qualsiasi operazione di pulizia.

- Conservare questo apparecchio fuori dalla portata dei bambini e/o di persone con problemi fisici, sensoriali o mentali ridotti o con mancanza di esperienza e conoscenza.
- Non conservare o trasportare l'apparecchio se è ancora caldo.
- Non lasciare mai l'apparecchio collegato e incustodito se non viene utilizzato. In questo modo si risparmia energia e si prolunga la vita dell'apparecchio.

DESCRIZIONE

A	Maniglia
B	Luce pilota di alimentazione
C	Spia indicante riscaldamento
D	Piastre riscaldanti
E	Piastre
F	Pulsanti di rilascio della piastra
G	Vano avvolgicavo
H	Scheda di chiusura

Se il modello del vostro apparecchio non dispone degli accessori sopra descritti, questi possono essere acquistati separatamente presso il Servizio di assistenza tecnica.

ISTRUZIONI PER L'USO

PRIMA DELL'USO

- Assicurarsi che tutti gli imballaggi del prodotto siano stati rimossi.
- Leggere attentamente il libretto "Avvertenze e consigli di sicurezza" prima del primo utilizzo.
- Prima di utilizzare questo prodotto per la prima volta, si consiglia di provarlo senza cibo.
- Prima di utilizzare il prodotto per la prima volta, pulire le parti che entrano in contatto con gli alimenti secondo le modalità descritte nella sezione "Pulizia".
- Alcune parti dell'apparecchio sono state leggermente ingrassate. Di conseguenza, al primo utilizzo dell'apparecchio può essere rilevato un leggero fumo. Dopo poco tempo, il fumo scomparirà.
- Per eliminare l'odore emanato dall'apparecchio al primo utilizzo, si consiglia di tenerlo acceso alla massima potenza per 5 minuti senza cibo in una stanza ben ventilata.

UTILIZZO

- Estendere completamente il cavo di alimentazione prima di collegarlo.
- Collegare l'apparecchio alla rete elettrica.

- Entrambe le spie di alimentazione e di pronto si accendono.
- Attendere lo spegnimento della spia di pronto, che indica che l'apparecchio ha raggiunto una temperatura adeguata.
- Durante l'utilizzo dell'apparecchio, la spia indicante riscaldamento si accende e si spegne automaticamente, indicando che gli elementi riscaldanti sono in funzione e quindi mantengono la temperatura desiderata.
- Per ridurre al minimo la generazione di acrilammide durante il processo di tostatura, evitare di ottenere colori marrone scuro sul pane tostato.
- Quando il cibo è di vostro gradimento, toglietelo dall'apparecchio con l'aiuto di una spatola di legno o di un attrezzo simile resistente al calore. Non utilizzare utensili che potrebbero danneggiare il rivestimento antiaderente.

PER RIMUOVERE LE PIASTRE DI COTTURA

- Scollegare sempre la macchina per panini e lasciarla raffreddare prima di rimuovere le piastre di cottura.
- Aprire la macchina per panini e individuare i pulsanti di rilascio della piastra sulla parte anteriore dell'unità. Spostandosi all'indietro sul pulsante, la piastra si solleva leggermente dalla base. Afferrare la piastra con due mani, farla scivolare da sotto le staffe metalliche e sollevarla.
- Ruotare la macchina per panini in modo che l'altra piastra si trovi sul fondo e ripetere il procedimento sopra descritto per rimuovere l'altra piastra.
- Per rimontare le piastre, posizzarle con cura e premere per farle combaciare.

AL TERMINE DELL'UTILIZZO DELL'APPARECCHIO

- Scollegare l'apparecchio dalla rete elettrica.
- Lasciare raffreddare.
- Reinserire il cavo di alimentazione nell'apposito alloggiamento.
- Pulire l'apparecchio.

VANO PER IL CAVO DI ALIMENTAZIONE

- Questo apparecchio è dotato di un vano per il cavo di alimentazione situato sul lato inferiore.

MANIGLIA DI TRASPORTO

- Questo apparecchio è dotato di una maniglia sulla parte superiore del corpo, che ne facilita il trasporto.

PULIZIA

- Scollegare l'apparecchio dalla rete elettrica e lasciarlo raffreddare prima di effettuare qualsiasi operazione di pulizia.

- Pulire l'apparecchiatura con un panno umido e qualche goccia di detersivo, quindi asciugarla.
- Per la pulizia dell'apparecchio non utilizzare solventi o prodotti con un pH acido o basico, come la candeggina, o prodotti abrasivi.
- Non immergere l'apparecchio in acqua o in altri liquidi e non metterlo sotto il rubinetto corrente.
- È consigliabile pulire regolarmente l'apparecchio e rimuovere eventuali resti di cibo.
- Se l'apparecchio non è in buone condizioni di pulizia, la sua superficie può degradarsi e compromettere inesorabilmente la durata della vita utile dell'apparecchio, che potrebbe diventare insicuro da usare.

SERVIZIO

- Il produttore invalida la garanzia e declina ogni responsabilità in caso di uso inappropriato dell'apparecchio o non conforme alle istruzioni d'uso.

ANOMALIE E RIPARAZIONI

- In caso di guasto, rivolgersi ad un Centro d'Assistenza Tecnica autorizzato. Non tentare di smontare o di riparare l'apparecchio: può essere pericoloso.

GARANZIA E ASSISTENZA TECNICA

- Questo prodotto gode del riconoscimento e della tutela della garanzia legale in conformità alla normativa vigente. Per far valere i suoi diritti o interessi, deve rivolgersi a uno dei nostri servizi ufficiali di assistenza tecnica.
- È possibile trovare quello più vicino accedendo al seguente link web: <https://www.blackanddecker.eu/>
- Può anche richiedere informazioni correlate contattandoci.
- È possibile scaricare questo manuale di istruzioni e i relativi aggiornamenti all'indirizzo <https://www.blackanddecker.eu/>.

PER I PRODOTTI DELL'UNIONE EUROPEA E/O NEL CASO IN CUI SIA PREVISTO DALLA LEGISLAZIONE DEL SUO PAESE DI ORIGINE PRODOTTO ECOLOGICO E RICICLABILE

- I materiali che costituiscono l'imballaggio di questo apparecchio sono compresi in un sistema di raccolta, classificazione e riciclaggio degli stessi. Per lo smaltimento, utilizzare gli appositi contenitori pubblici, adatti per ogni tipo di materiale.
- Informazioni sulle sostanze estremamente preoccupanti (SVHC) secondo il Regolamento 1907/2006/CE (REACH): Questo prodotto contiene piombo (sostanza SVHC), numero CAS: 7439-92-1.
- Il prodotto non contiene concentrazioni di sostanze considerate dannose per l'ambiente.



Questo simbolo indica che, per smaltire il prodotto al termine della sua durata utile, occorre depositarlo presso un ente di smaltimento autorizzato alla raccolta differenziata di rifiuti di apparecchiature elettriche ed elettroniche (RAEE).

- Questo apparecchio rispetta la Direttiva 2014/35/EU di Bassa Tensione, la Direttiva 2014/30/EU di Compatibilità Elettromagnetica, la Direttiva 2011/65/EU sui limiti d'impiego di determinate sostanze pericolose negli apparecchi elettrici ed elettronici e la Direttiva 2009/125/EC riguardante l'Ecodesign dei prodotti che consumano energia.

Black & Decker® e BLACK+DECKER™ e i loghi Black & Decker® e BLACK+DECKER™ sono marchi registrati di The Black & Decker Corporation e sono utilizzati su licenza. Tutti i diritti riservati.
Importato e distribuito da ENGINEERING AND TECHNOLOGY FOR LIFE, S.L. Avda. Barcelona s/n Oliana, 25790, Spain

SANDWICHERA BXSA754E

Distinguido cliente,

Muchas gracias por elegir comprar un producto de la marca Black+Decker.

Su tecnología, diseño y funcionalidad, junto con el hecho de superar las más estrictas normas de calidad le garantizarán total satisfacción durante mucho tiempo.

CONSEJOS Y ADVERTENCIAS DE SEGURIDAD

- Lea atentamente estas instrucciones antes de poner en marcha el aparato y consérvelas para futuras consultas. La no observación y cumplimiento de estas instrucciones pueden comportar como resultado un accidente.
- Antes del primer uso, limpiar todas las partes del producto que puedan estar en contacto con alimentos, procediendo tal como se indica en el apartado de limpieza.
- Este aparato pueden utilizarlo niños con edad de 8 años y superior y personas con capacidades físicas, sensoriales o mentales reducidas o falta de experiencia y conocimiento, si se les ha dado la supervisión o formación apropiadas respecto al uso del aparato de una manera segura y comprenden los peligros que implica. Los niños no deben jugar con el aparato. La limpieza y el mantenimiento a realizar por el usuario no deben realizarlos los niños sin supervisión.
- Este aparato no está destinado a ser puesto en funcionamiento por medio

de un temporizador externo o un sistema separado de control remoto.

- Si el cable de alimentación está dañado, debe ser sustituido por el fabricante, por su servicio posventa o por personal cualificado similar con el fin de evitar un peligro.
- Este aparato está diseñado para ser utilizado en aplicaciones domésticas y similares, tales como:
 - áreas de cocina para el personal en tiendas, oficinas y otros entornos de trabajo;
 - casas de campo;
 - por clientes en hoteles, moteles y otros entornos de tipo residencial;
 - habitaciones de huéspedes.
- Antes de conectar el aparato a la red, verificar que el voltaje indicado en la placa de características coincide con el voltaje de red.
- Conectar el aparato a una toma de corriente que soporte como mínimo 10 amperios.
- La clavija del aparato debe coincidir con la base eléctrica de la toma de corriente. Nunca modificar la clavija. No usar adaptadores de clavija.
- No utilizar el aparato con el cable eléctrico o la clavija dañada.
- No tirar del cable de alimentación. Nunca usar el cable eléctrico para levantar, transportar o desenchufar el aparato.
- No enrollar el cable eléctrico de conexión alrededor del aparato.
- Verificar el estado del cable eléctrico de conexión. Los cables dañados o enredados aumentan el riesgo de choque eléctrico.
- No dejar que el cable eléctrico de conexión cuelgue libremente ni que entre en contacto con las superficies calientes del aparato.
- Si se rompe la carcasa del aparato, desconectar inmediatamente el aparato de la red eléctrica para evitar la posibilidad de sufrir una descarga eléctrica.
- No tocar la clavija de conexión con las manos mojadas.
- Solo para uso en interiores.
- No utilizar ni guardar el aparato a la intemperie.

- No exponer el aparato a la lluvia o condiciones de humedad. El agua que entre en el aparato aumentará el riesgo de choque eléctrico.
- La temperatura de las superficies accesibles puede ser elevada cuando el aparato está en funcionamiento.
- No tocar las partes calefactadas del aparato, ya que pueden provocar quemaduras.

UTILIZACIÓN Y CUIDADOS

- Desenrolle completamente el cable de alimentación del aparato antes de cada uso.
- No utilice el aparato si las piezas o accesorios no están bien colocados.
- No utilice el aparato si los accesorios que lleva están defectuosos. Sustitúyalos inmediatamente.
- No mueva el aparato mientras esté en uso.
- Utilice el asa del aparato para levantarlo o moverlo.
- No utilice el aparato si está inclinado hacia arriba ni le dé la vuelta.
- No dé la vuelta al aparato mientras esté en uso o conectado a la red eléctrica.
- No cubra la superficie de cocción ni los alimentos con papel de aluminio u otros materiales similares.
- No cubra ni envuelva los alimentos con papel de aluminio ni otros materiales similares.
- Para mantener el revestimiento antiadherente en buen estado, no utilice utensilios metálicos ni puntiagudos sobre él.
- Desenchufe el aparato de la red eléctrica cuando no lo utilice y antes de emprender cualquier tarea de limpieza.
- Guarde este aparato fuera del alcance de los niños y/o personas con discapacidad física, sensorial o mental reducida o con falta de experiencia y conocimientos.
- No almacene ni transporte el aparato si aún está caliente.
- No deje nunca el aparato conectado y sin vigilancia si no se está utilizando. Esto ahorra energía y prolonga la vida útil del aparato.

DESCRIPCIÓN

- | | |
|---|-----------------------------------|
| A | Asa |
| B | Piloto de encendido |
| C | Piloto de calentamiento |
| D | Placa calentadora |
| E | Placas |
| F | Botones de liberación de la placa |
| G | Alojamiento para el cable |
| H | Pestaña de cierre |

Si el modelo de su electrodoméstico no dispone de los accesorios descritos anteriormente, también puede adquirirlos por separado en el Servicio de Asistencia Técnica.

MODO DE EMPLEO

NOTAS PREVIAS AL USO

- Asegúrese de que se ha retirado todo el embalaje del producto.
- Lea atentamente el folleto "Consejos de seguridad y advertencias" antes de utilizarlo por primera vez.
- Antes de utilizar este producto por primera vez, es aconsejable probarlo sin alimentos.
- Antes de utilizar el producto por primera vez, limpie las piezas que vayan a entrar en contacto con alimentos de la forma descrita en el apartado "Limpieza".
- Algunas partes del aparato han sido ligeramente engrasadas. Por consiguiente, la primera vez que se utilice el aparato, es posible que se detecte un ligero humo. Al cabo de poco tiempo, este humo desaparecerá.
- Para eliminar el olor que desprende el aparato cuando se utiliza por primera vez, se recomienda tenerlo encendido a plena potencia durante 5 minutos sin alimentos en una habitación bien ventilada.

USO

- Extienda completamente el cable de alimentación antes de enchufarlo.
- Conecte el aparato a la red eléctrica.
- Se encienden tanto el piloto de encendido como el de calentamiento.
- Espere a que se apague el piloto de calentamiento, lo que indicará que el aparato ha alcanzado una temperatura adecuada.
- Durante el uso del aparato, el piloto de calentamiento se encenderá y apagará automáticamente, indicando que los elementos calefactores están funcionando y, por tanto, manteniendo la temperatura deseada.
- Para minimizar la generación de acrilamida durante el proceso de tostado, evite que el pan tostado adquiera un color marrón oscuro.
- Cuando la comida esté a su gusto, retirela del aparato con ayuda de una espátula de madera o un utensilio similar resistente al calor. No utilice utensilios que puedan dañar el revestimiento antiadherente.

PARA RETIRAR LAS PLACAS DE COCCIÓN

- Desenchufe siempre la sandwichera y deje que se enfríe antes de retirar las placas de cocción.
- Abra la sandwichera y localice los botones de liberación de la placa en la parte frontal de la unidad. Mueva el botón hacia atrás y la placa se levantará ligeramente de

la base. Sujete la placa con las dos manos, deslícela por debajo de los soportes metálicos y levántela.

- Gire la sandwichera de modo que la otra placa quede en la parte inferior y repita el proceso anterior para retirar la otra placa.
- Para volver a montar las placas, colóquelas con cuidado en su posición y presione para que encajen.

CUANDO HAYA TERMINADO DE UTILIZAR EL APARATO

- Desenchufe el aparato de la red eléctrica.
- Deje que se enfríe.
- Vuelva a colocar el cable de alimentación en su alojamiento.
- Limpie el aparato.

COMPARTIMENTO DEL CABLE DE ALIMENTACIÓN

- Este aparato tiene un compartimento para el cable de alimentación situado en su parte inferior.

ASA DE TRANSPORTE

- Este aparato dispone de un asa en la parte superior del cuerpo, lo que facilita su cómodo transporte.

LIMPIEZA

- Desconecte el aparato de la red eléctrica y deje que se enfríe antes de emprender cualquier tarea de limpieza.
- Limpie el equipo con un paño húmedo con unas gotas de detergente líquido y séquelo.
- No utilice disolventes ni productos con un pH ácido o básico, como lejía, ni productos abrasivos, para limpiar el aparato.
- No sumerja el aparato en agua ni en ningún otro líquido, ni lo coloque bajo un grifo abierto.
- Es aconsejable limpiar el aparato con regularidad y eliminar los restos de comida.
- Si el aparato no está en buenas condiciones de limpieza, su superficie puede degradarse y afectar inexorablemente a la duración de la vida útil del aparato, pudiendo llegar a ser inseguro su uso.

SERVICIO

- Toda utilización inadecuada, o en desacuerdo con las instrucciones de uso, puede comportar peligro, anulando la garantía y la responsabilidad del fabricante.

ANOMALÍAS Y REPARACIÓN

- En caso de avería lleve el aparato a un Servicio de Asistencia Técnica autorizado. No intente desmontarlo o repararlo ya que puede existir peligro.

GARANTÍA Y ASISTENCIA TÉCNICA

- Este producto goza del reconocimiento y la protección de la garantía legal de acuerdo con la legislación vigente. Para hacer valer sus derechos o intereses, debe dirigirse a cualquiera de nuestros servicios oficiales de asistencia técnica.
- Puede encontrar el más cercano accediendo al siguiente enlace web: <https://www.blackanddecker.eu/>
- También puede solicitar información relacionada poniéndose en contacto con nosotros.
- Puede descargar este manual de instrucciones y sus actualizaciones en <https://www.blackanddecker.eu/>.

PARA LAS VERSIONES EU DEL PRODUCTO Y/O EN EL CASO DE QUE EN SU PAÍS APLIQUE ECOLOGÍA Y RECICLABILIDAD DEL PRODUCTO

- Los materiales que constituyen el envase de este aparato, están integrados en un sistema de recogida, clasificación y reciclado de los mismos. Si desea deshacerse de ellos, puede utilizar los contenedores públicos apropiados para cada tipo de material.
- Información relativa a las sustancias extremadamente preocupantes (SVHC) según el Reglamento 1907/2006/CE (REACH). Este producto contiene plomo (sustancia SVHC), Número CAS: 7439-92-1.
- El producto está exento de concentraciones de sustancias que se puedan considerar dañinas para el medio ambiente.



Este símbolo significa que, si desea deshacerse del producto, una vez transcurrida la vida del mismo, debe depositarlo por los medios adecuados a manos de un gestor de residuos autorizado para la recogida selectiva de Residuos de Aparatos Eléctricos y Electrónicos (RAEE).

- Este aparato cumple con la Directiva 2014/35/EU de Baja Tensión, con la Directiva 2014/30/EU de Compatibilidad Electromagnética, con la Directiva 2011/65/EU sobre restricciones a la utilización de determinadas sustancias peligrosas en aparatos eléctricos y electrónicos y con la Directiva 2009/125/EC sobre los requisitos de diseño ecológico aplicable a los productos relacionados con la energía

Black & Decker® y BLACK+DECKER™ y los logotipos de Black & Decker® y BLACK+DECKER™ son marcas registradas de The Black & Decker® Corporation y se utilizan bajo licencia. Todos los derechos reservados. Importado y distribuido por ENGINEERING AND TECHNOLOGY FOR LIFE, S.L. Avda. Barcelona s/n Oliana, 25790, Spain

SANDUICHEIRA BXSA754E

Caro cliente,

Muito obrigado por escolher comprar um produto da marca Black+Decker.

A sua tecnologia, design e funcionalidade, aliados às mais rigorosas normas de qualidade, garantir-lhe-ão uma total satisfação durante muito tempo.

CONSELHOS E AVISOS DE SEGURANÇA

- Leia atentamente este manual de instruções antes de ligar o aparelho e guarde-o para consultas futuras. A não observância e cumprimento destas instruções pode resultar em acidente.
- Limpe todas as partes do produto que estarão em contacto com os alimentos antes de o utilizar, tal como indicado na secção "Limpeza".
- Este aparelho pode ser utilizado por pessoas não familiarizadas com a sua utilização, pessoas incapacitadas ou crianças a partir dos 8 anos, desde que o façam sob supervisão ou tenham recebido formação sobre a utilização segura do aparelho e compreendam os perigos que este acarreta. As crianças não devem brincar com o aparelho. A limpeza e manutenção do usuário não devem ser feitas por crianças sem supervisão.
- Este aparelho não se destina a ser operado por meio de um temporizador externo ou de um sistema de controlo remoto separado.

- Se o cabo de alimentação estiver danificado, deve ser substituído pelo fabricante, pelo serviço pós-venda ou por pessoal semelhante qualificado com o fim de evitar riscos.
- Este aparelho destina-se a ser utilizado em aplicações domésticas e similares, como por exemplo:

- áreas de cozinha do pessoal em lojas, escritórios e outros ambientes de trabalho;
- casas de quinta;
- por clientes em hotéis, motéis e outros ambientes de tipo residencial;
- ambientes de tipo cama e pequeno-almoço.

- Antes de ligar o aparelho à corrente, verifique se a tensão indicada na placa de características corresponde à tensão da rede.
- Ligue o aparelho a uma tomada elétrica de pelo menos 10 amperes.
- A ficha do aparelho deve coincidir com a tomada de corrente elétrica. Nunca modifique a ficha. Não use adaptadores de ficha.
- Não utilize o aparelho se o cabo de alimentação ou a ficha estiverem danificados.
- Não puxe pelo cabo de alimentação. Nunca utilize o cabo de alimentação para levantar, transportar ou desligar o aparelho da corrente.
- Não enrole o cabo no aparelho.
- Verifique o estado do cabo de alimentação. Se estiver danificado, aumentará o risco de choque elétrico.
- Não permita que o cabo de ligação fique pendurado livremente ou que entre em contacto com as superfícies quentes do aparelho.
- Se o invólucro do aparelho quebrar, desconecte imediatamente o aparelho da rede elétrica para evitar a possibilidade de choque elétrico.
- Não toque na ficha de ligação com as mãos molhadas.
- Apenas para uso interno.
- Não utilize nem guarde o aparelho ao ar livre.
- Não exponha o aparelho à chuva ou a condições de humidade. A água que entrar no aparelho aumentará o risco de choque elétrico.

- A temperatura das superfícies acessíveis pode ser elevada quando o aparelho está a ser utilizado.
- Não toque em nenhuma parte aquecida, pois isto pode causar queimaduras graves.

UTILIZAÇÃO E CUIDADOS

- Desenrole completamente o cabo de alimentação do aparelho antes de cada utilização.
- Não utilize o aparelho se as peças ou acessórios não estiverem corretamente montados.
- Não utilize o aparelho se os acessórios ligados ao mesmo estiverem defeituosos. Substitua-os de imediato.
- Não mova o aparelho enquanto estiver a ser utilizado.
- Utilize a asa do aparelho para o levantar ou mover.
- Não utilize o aparelho se este estiver virado para cima, e não o virar.
- Não vire o aparelho enquanto estiver a ser utilizado ou ligado à rede eléctrica.
- Não cubra a superfície de cozedura ou os alimentos com folha de alumínio ou outros materiais semelhantes.
- Não cubra ou embrulhe os alimentos com folha de alumínio ou outros materiais semelhantes.
- Para manter o revestimento antiaderente em boas condições, não use metal ou utensílios pontiagudos sobre o mesmo.
- Desligue o aparelho da rede quando não estiver a ser utilizado e antes de empreender qualquer tarefa de limpeza.
- Armazene este aparelho fora do alcance das crianças e/ou de pessoas com deficiências físicas, sensoriais ou mentais reduzidas ou com falta de experiência e conhecimentos.
- Não armazene ou transporte o aparelho se este ainda estiver quente.
- Nunca deixe o aparelho ligado e desacompanhado se não estiver a ser utilizado. Isto poupa energia e prolonga a vida útil do aparelho.

DESCRIÇÃO

- | | |
|---|---------------------------------|
| A | Asa |
| B | Luz piloto de alimentação |
| C | Luz-piloto verde de aquecimento |
| D | Placa de aquecimento |
| E | Placas |
| F | Botões de libertação da placa |
| G | Alojamento para o cabo |
| H | Guia de fechamento |

Se o modelo do seu aparelho não dispuser dos acessórios acima descritos, estes podem ser adquiridos separadamente junto do Serviço de Assistência Técnica.

INSTRUÇÕES DE UTILIZAÇÃO

ANTES DA UTILIZAÇÃO

- Certifique-se de que todas as embalagens do produto foram removidas.
- Leia atentamente o folheto "Conselhos de segurança e avisos" antes da primeira utilização.
- Antes de utilizar este produto pela primeira vez, é aconselhável testar-lo sem alimentos.
- Antes de utilizar o produto pela primeira vez, limpe as peças que entrarão em contacto com os alimentos da forma descrita na secção "Limpeza".
- Algumas partes do aparelho foram ligeiramente lubrificadas. Consequentemente, a primeira vez que o aparelho é utilizado, pode ser detectado fumo leve. Passado pouco tempo, este fumo irá desaparecer.
- Para eliminar o cheiro que o aparelho liberta quando é utilizado pela primeira vez, recomenda-se que o deixe ligado na potência máxima durante 5 minutos, sem alimentos, numa sala bem ventilada.

UTILIZAÇÃO

- Estenda completamente o cabo de alimentação antes de o ligar à corrente.
- Ligue o aparelho à rede eléctrica.
- As luzes piloto de potência e de pronto acendem-se.
- Aguarde até que a luz piloto de pronto se apague, o que indicará que o aparelho atingiu uma temperatura adequada.
- Durante a utilização do aparelho, a luz piloto de aquecimento acende-se e apaga-se automaticamente, indicando que os elementos de aquecimento estão a funcionar e, portanto, a manter a temperatura desejada.
- Para minimizar a produção de acrilamida durante o processo de tostagem, evite que o pão torrado fique com uma cor castanha escura.
- Quando a comida estiver ao seu gosto, retire-a do aparelho com a ajuda de uma espátula de madeira ou de um utensílio semelhante resistente ao calor. Não utilize utensílios que possam danificar o revestimento antiaderente.

PARA RETIRAR AS PLACAS DE COZEDURA

- Desligue sempre a sanduicheira da tomada e deixe-a arrefecer antes de retirar as placas de cozedura.
- Abra a sanduicheira e localize os botões de libertação da placa na parte da frente da unidade. Mova o botão para trás, e a placa levantar-se-á ligeiramente da base. Se-

gure a placa com as duas mãos, deslize-a para fora dos suportes metálicos e levante-a.

- Rode a sanduicheira de modo a que o outro prato fique no fundo e repita o processo acima para retirar o outro prato.
- Para voltar a montar as placas, coloque-as cuidadosamente na sua posição e pressione-as para encaixar.

UMA VEZ TERMINADA A UTILIZAÇÃO DO APARELHO

- Desligue o aparelho da rede elétrica.
- Deixe arrefecer.
- Volte a colocar o cabo de alimentação no encaixe do cabo de alimentação.
- Limpe o aparelho.

COMPARTIMENTO DO CABO DE ALIMENTAÇÃO

- Este aparelho possui um compartimento para o cabo de alimentação situado na parte inferior.

ASA DE TRANSPORTE

- Este aparelho tem uma pega na parte superior do corpo, o que facilita o transporte confortável.

LIMPEZA

- Desligue o aparelho da rede e deixe-lo arrefecer antes de empreender qualquer tarefa de limpeza.
- Limpe o equipamento com um pano húmido com algumas gotas de líquido de lavagem e depois seque-lo.
- Não utilize solventes ou produtos com pH ácido ou base, tais como lixívia, ou produtos abrasivos, para a limpeza do aparelho.
- Nunca mergulhe o aparelho em água ou qualquer outro líquido, nem o coloque sob água corrente.
- É aconselhável limpar regularmente o aparelho e retirar os restos de comida.
- Se o aparelho não estiver em boas condições de limpeza, a sua superfície pode degradar-se e afetar inexoravelmente a duração da vida útil do aparelho, podendo tornar-se inseguro para a sua utilização.

SERVIÇO

- Qualquer utilização inadequada ou em desacordo com as instruções de utilização pode ser perigosa e anula a garantia e a responsabilidade do fabricante.

ANOMALIAS E REPARAÇÃO

- Em caso de avaria leve o aparelho a um Serviço de Assistência Técnica autorizado. Não tente desmontar ou reparar o aparelho, já que tal poderá acarretar perigos.

GARANTIA E ASSISTÊNCIA TÉCNICA

- Este produto goza do reconhecimento e proteção da garantia legal de acordo com a legislação em vigor. Para fazer valer os seus direitos ou interesses, deverá dirigir-se a qualquer um dos nossos serviços oficiais de assistência técnica.
- Pode encontrar o mais próximo acedendo à seguinte ligação web: <https://www.blackanddecker.eu/>
- Você também pode solicitar informações relacionadas entrando em contato conosco.
- Pode descarregar este manual de instruções e as suas atualizações em <https://www.blackanddecker.eu/>

PARA AS VERSÕES EU DO PRODUTO E/OU CASO APLICÁVEL NO SEU PAÍS ECOLOGIA E RECICLAGEM E DO PRODUTO

- Os materiais que constituem a embalagem deste aparelho estão integrados num sistema de recolha, classificação e reciclagem. Se deseja eliminar-los, utilize os contentores de reciclagem colocados à disposição para cada tipo de material.
- Informações relativas a substâncias que suscitam elevada preocupação (SVHC) de acordo com o Regulamento 1907/2006/CE (REACH): Este produto contém chumbo (substância SVHC), Número CAS: 7439-92-1.
- O produto está isento de concentrações de substâncias que possam ser consideradas nocivas para o ambiente.



Este símbolo significa que se desejar desfazer-se do produto depois de terminada a sua vida útil, deve entregar-lo através dos meios adequados ao cuidado de um gestor de resíduos autorizado para a recolha seletiva de Resíduos de Equipamentos Elétricos e Eletrónicos (REEE).

- Este aparelho cumpre a Diretiva 2014/35/EU de Baixa Tensão, a Diretiva 2014/30/EU de Compatibilidade Eletromagnética, a Diretiva 2011/65/EU sobre restrições à utilização de determinadas substâncias perigosas em aparelhos elétricos e eletrónicos e a Diretiva 2009/125/EC sobre os requisitos de design ecológico aplicável aos produtos relacionados com a energia.

Black & Decker® e BLACK+DECKER™ e os logotipos Black & Decker® e BLACK+DECKER™ são marcas registradas da The Black & Decker® Corporation e são usadas sob licença. Todos os direitos reservados. Importado e Distribuído por ENGINEERING AND TECHNOLOGY FOR LIFE, SL Avda. Barcelona s/n Oliana, 25790, Espanha

SANDWICH MAKER BXSA754E

Geachte klant,

Hartelijk dank voor uw keuze voor een product van het merk Black+Decker.

De technologie, het ontwerp en de functionaliteit van dit product, dat voldoet aan de meest strikte kwaliteitseisen, staan garant voor langdurige tevredenheid.

VEILIGHEIDSAADVIES EN WAARSCHUWINGEN

- Neem deze gebruiksaanwijzing aandachtig door voordat u het apparaat in gebruik neemt en bewaar haar voor toekomstig gebruik. Het niet opvolgen en naleven van deze instructies kan een ongeluk tot gevolg hebben.
- Reinig voor gebruik alle delen van het product die in contact komen met voedsel, zoals aangegeven in het hoofdstuk "Reiniging".
- Dit toestel mag, onder toezicht, door personen met lichamelijke, zintuiglijke of geestelijke beperkingen, of met een gebrek aan ervaring en kennis, of kinderen vanaf 8 jaar gebruikt worden, mits zij voldoende informatie ontvangen hebben om het toestel op een veilige manier te kunnen gebruiken en de gevaren kennen. Kinderen mogen niet met het apparaat spelen. Reiniging en gebruikersonderhoud mogen niet door kinderen zonder toezicht worden uitgevoerd.
- Dit apparaat is niet bedoeld om te worden bediend door middel van een externe timer of een afzonderlijk afstandsbedieningssysteem.
- Als de voedingskabel beschadigd is, moet het door de fabrikant, zijn klantenservice of vergelijkbaar gekwalificeerd personeel vervangen worden, om eventuele risico's te vermijden.
- Dit apparaat is bedoeld voor gebruik in huishoudelijke en soortgelijke toepassingen zoals:
 - personeelskeukens in winkels, kantoren en andere werkomgevingen;
 - boerderijen;
 - door klanten in hotels, motels en andere residentiële omgevingen;
 - bed & breakfast-achtige omgevingen.

- Alvorens het apparaat op het lichtnet aan te sluiten, controleer dat de aangegeven spanning op het kenplaatje overeenkomt met de netspanning.

- Sluit het apparaat aan op een stopcontact van minstens 10 ampère.

- De stekker van het apparaat moet geschikt zijn voor het stopcontact. Wijzig de stekker niet. Gebruik geen adapters.

- Gebruik het apparaat niet als het netsnoer of de stekker beschadigd is.

- Trek niet aan de voedingskabel. Gebruik het snoer nooit om het apparaat op te tillen, te transporteren of om de stekker uit het stopcontact te trekken.

- Wikkel het stroomsnoer niet om het apparaat.

- Controleer de toestand van de voedingskabel. Als deze beschadigd is, verhoogt dit het risico van een elektrische schok.

- Laat de aansluitkabel niet vrij hangen of in contact komen met de hete oppervlakken van het apparaat.

- Als de behuizing van het apparaat breekt, moet het apparaat onmiddellijk van het lichtnet worden losgekoppeld om de kans op een elektrische schok te voorkomen.

- Raak de stekker niet met natte handen aan.

- Alleen voor gebruik binnenshuis.

- Bewaar of gebruik het apparaat niet buitenshuis.

- Stel het apparaat niet aan regen of vochtigheid bloot. Water dat in het apparaat komt vergroot het risico van een elektrische schok.

- De temperatuur van de toegankelijke oppervlakken kan hoog oplopen wanneer het apparaat in gebruik is.

- Raak geen verwarmde onderdelen aan, want dat kan ernstige brandwonden veroorzaken.

GEbruik EN VERZORGING

- Rol het snoer van het apparaat vóór elk gebruik volledig af.
- Gebruik het apparaat niet als de onderdelen of accessoires niet goed gemonteerd zijn.
- Gebruik het apparaat niet als de eraan bevestigde accessoires defect zijn. Vervang ze onmiddellijk.
- Verplaats het apparaat niet als het in gebruik is.
- Gebruik de handgreep van het apparaat om het op te tillen of te verplaatsen.
- Gebruik het apparaat niet als het gekanteld is en draai het niet om.
- Draai het apparaat niet om terwijl het in gebruik is of op het lichtnet is aangesloten.
- Bedek het kookoppervlak of het voedsel niet met aluminiumfolie en andere soortgelijke materialen.
- Bedek of omwikkel het voedsel niet met aluminiumfolie en andere soortgelijke materialen.
- Om de antiaanbaklaag in goede staat te houden, mag u er geen metalen of puntig keukengerei op gebruiken.
- Trek de stekker uit het stopcontact als u het apparaat niet gebruikt en voordat u het schoonmaakt.
- Bewaar dit apparaat buiten het bereik van kinderen en/of personen met fysieke, zintuiglijke of mentale beperkingen of gebrek aan ervaring en kennis.
- Bewaar of vervoer het apparaat niet als het nog heet is.
- Laat het apparaat nooit aangesloten en onbeheerd achter als het niet in gebruik is. Dit bespaart energie en verlengt de levensduur van het apparaat.

BESCHRIJVING

A	Handgreep
B	Power waakvlam
C	Waakvlam gereed
D	Verwarmingsplaat
E	Platen
F	Knoppen voor plaatontgrendeling
G	Behuizing voor voedingskabel
H	Tabblad sluiten

Als het model van uw apparaat niet over de hierboven beschreven accessoires beschikt, kunnen deze ook afzonderlijk worden gekocht bij de technische hulpdienst.

GEbruIKSAANWIJZING

VOOR GEbruIK

- Zorg ervoor dat alle verpakkingen van het product zijn verwijderd.
- Lees het boekje "Veiligheidsaanbevelingen en waarschuwingen" zorgvuldig door voor het eerste gebruik.
- Voordat je dit product voor de eerste keer gebruikt, is het aan te raden om het zonder voedsel te testen.
- Voordat u het product voor het eerst gebruikt, reinigt u de onderdelen die in contact komen met voedsel op de wijze zoals beschreven in het hoofdstuk "Reiniging".
- Sommige delen van het apparaat zijn licht ingevelt. Bijgevolg kan bij het eerste gebruik van het apparaat lichte rook worden waargenomen. Na korte tijd zal deze rook verdwijnen.
- Om de geur te elimineren die het apparaat afgeeft wanneer het voor de eerste keer wordt gebruikt, wordt aanbevolen om het 5 minuten op vol vermogen te laten werken zonder voedsel in een goed geventileerde ruimte.

GEbruIK

- Trek het netsnoer volledig uit voordat u de stekker in het stopcontact steekt.
- Sluit het apparaat aan op het lichtnet.
- Zowel de stroom- als de controlelampjes gaan branden.
- Wacht tot het controlelampje brandt, wat aangeeft dat het apparaat de juiste temperatuur heeft bereikt.
- Tijdens het gebruik van het apparaat gaat het controlelampje automatisch aan en uit, wat aangeeft dat de verwarmingselementen werken en dus de gewenste temperatuur handhaven.
- Om het ontstaan van acrylamide tijdens het roosteren te minimaliseren, moet je donkerbruine kleuren op het geroosterde brood vermijden.
- Wanneer het voedsel naar uw smaak is, haalt u het uit het apparaat met behulp van een houten spatel of een soortgelijk hittebestendig voorwerp. Gebruik geen keukengerei dat de antiaanbaklaag kan beschadigen.

KOOKPLATEN VERWIJDEREN

- Haal altijd de stekker uit het stopcontact en laat het apparaat afkoelen voordat je de kookplaten verwijdert.
- Open het tosti-apparaat en zoek de plaatontgrendelingsknoppen aan de voorkant van het apparaat. Beweeg de knop naar achteren en de plaat komt iets omhoog uit de basis. Pak de plaat met twee handen vast, schuif hem onder de metalen beugels vandaan en til hem eruit.
- Draai het tosti-apparaat zodat de andere plaat op de bodem ligt en herhaal het bovenstaande proces om de andere plaat te verwijderen.

- Om de platen weer in elkaar te zetten, plaatst u de platen voorzichtig op hun plaats en drukt u ze aan.

ALS U KLAAR BENT MET HET APPARAAT

- Haal de stekker uit het stopcontact.
- Laat het afkoelen.
- Plaats het netsnoer terug in de behuizing van het netsnoer.
- Maak het apparaat schoon.

OPBERGVAK VOOR VOEDINGSKABEL

- Dit apparaat heeft een snoeropbergvak aan de onderkant.

HANDVAT

- Dit toestel heeft een handvat op het bovenste gedeelte van het lichaam, wat een comfortabel transport vergemakkelijkt.

SCHOONMAKEN

- Haal de stekker uit het stopcontact en laat het apparaat afkoelen voordat u het schoonmaakt.
- Maak het apparaat schoon met een vochtige doek met een paar druppels afwasmiddel en droog het vervolgens af.
- Gebruik geen oplosmiddelen of producten met een zure of basische pH, zoals bleekwater, of schuurmiddelen om het apparaat te reinigen.
- Dompel het apparaat niet onder in water of een andere vloeistof en plaats het niet onder een lopende kraan.
- Het is raadzaam het apparaat regelmatig te reinigen en voedselresten te verwijderen.
- Indien het apparaat niet in goede staat van reinheid verkeert, kan het oppervlak ervan achteruitgaan en onveilig de levensduur van het apparaat beïnvloeden en onveilig worden voor gebruik.

REPARATIES

- Onjuist gebruik of een gebruik dat niet overeenstemt met de gebruiksaanwijzing kan gevaar inhouden en doet de garantie en de aansprakelijkheid van de fabrikant teniet.

STORINGEN EN REPARATIE

- Breng het apparaat bij storing naar een erkende Technische Dienst. Probeer het apparaat niet zelf te demonteren of te repareren, want dit kan gevaarlijk zijn.

GARANTIE EN TECHNISCHE BIJSTAND

- Dit product geniet de erkenning en bescherming van de wettelijke garantie overeenkomstig de geldende wetgeving. Om uw rechten of belangen af te dwingen, moet u zich wenden tot een van onze officiële diensten voor technische bijstand.
- U kunt de dichtstbijzijnde vinden via de volgende weblink: <https://www.blackanddecker.eu/>
- U kunt ook gerelateerde informatie aanvragen door contact met ons op te nemen.
- U kunt deze handleiding en de updates ervan downloaden op <https://www.blackanddecker.eu/>

VOOR EU-VERSIES VAN HET PRODUCT EN/OF INDIEN VAN TOEPASSING IN UW LAND MILIEUVRIENDELIJKHEID EN HERGEBRUIK VAN HET PRODUCT

- Het verpakkingsmateriaal van dit apparaat is geschikt voor inzameling, classificatie en hergebruik. U kunt dit materiaal wegwerpen in de openbare afvalcontainers die voor de desbetreffende typen materiaal zijn bestemd.
- Informatie met betrekking tot zeer zorgwekkende stoffen (SVHC) volgens Verordening 1907/2006/EG (REACH): Dit product bevat lood (stof SVHC), CAS-nummer: 7439-92-1.
- Het product bevat geen stoffen in concentraties die als schadelijk voor het milieu beschouwd kunnen worden.



Dit symbool betekent dat u het product aan het eind van zijn levenscyclus moet afgeven aan een erkende afvalverwerker ten behoeve van de gescheiden verwerking van Afdankte Elektrische en Elektronische Apparatuur (AEEA).

- Dit apparaat voldoet aan de laagspanningsrichtlijn 2014/35/EU, de richtlijn 2014/30/EU met betrekking tot elektromagnetische compatibiliteit, de richtlijn 2011/65/EU met betrekking tot beperkingen in de toepassing van bepaalde gevaarlijke stoffen in elektrische en elektronische apparaten en de richtlijn 2009/125/EC met betrekking tot de eisen inzake het ecologisch ontwerp van energie-gerelateerde producten.

Black & Decker® en BLACK+DECKER™ en de Black & Decker® en BLACK+DECKER™ logo's zijn geregistreerde handelsmerken van The Black & Decker® Corporation en worden onder licentie gebruikt. Alle rechten voorbehouden. Ingevoerd en gedistribueerd door ENGINEERING AND TECHNOLOGY FOR LIFE, S.L. Avda. Barcelona s/n Oliana, 25790, Spain

TOSTOWNICA BXSA754E

Szanowny Kliencie,

Dziękujemy, że zdecydowali się Państwo na zakup produktu marki Black+Decker.

Jego technologia, forma i funkcjonalność, jak również fakt, że spełnia on wszelkie normy jakości, dostarczy Państwu pełnej satysfakcji przez długi czas.

WSKAZÓWKI BEZPIECZEŃSTWA I OSTRZEŻENIA

- Przeczytać uważnie instrukcję przed uruchomieniem urządzenia i zachować ją w celu późniejszych konsultacji. Niedostosowanie się i nieprzestrzeganie niniejszych instrukcji może doprowadzić do wypadku.
 - Przed użyciem należy oczyścić wszystkie części produktu, które będą miały kontakt z żywnością, zgodnie z informacjami zawartymi w rozdziale "Czyszczenie".
 - To urządzenie może być używane przez dzieci w wieku 8 lat i powyżej oraz osoby o ograniczonej sprawności fizycznej, sensorycznej lub umysłowej lub nieposiadające doświadczenia i wiedzy, jeżeli były one nadzorowane lub odpowiednio przeszkolone w zakresie korzystania z urządzenia w sposób bezpieczny i rozumieją zagrożeń z tego wynikające. Dzieci nie powinny bawić się urządzeniem. Czyszczenie i konserwacja przez użytkowników nie mogą być wykonywane przez dzieci bez nadzoru.
- Urządzenie nie jest przeznaczone do obsługi za pomocą zewnętrznego zegara lub oddzielnego systemu zdalnego sterowania.
 - Jeśli przewód zasilający jest uszkodzony, w celu uniknięcia zagrożenia musi on zostać wymieniony przez producenta lub autoryzowany przez producenta serwis lub przez osoby o odpowiednich kwalifikacjach.
 - To urządzenie jest przeznaczone do użytku w gospodarstwach domowych i podobnych zastosowaniach, takich jak:
 - pomieszczenia kuchenne dla personelu w sklepach, biurach i innych środowiskach pracy;
 - gospodarstwa rolne;
 - przez klientów w hotelach, motelach i innych środowiskach mieszkalnych;
 - środowiska typu "bed and breakfast".
- Przed podłączeniem maszyny do sieci, sprawdzić czy napięcie wskazane na tabliczce znamionowej odpowiada napięciu sieci.
 - Podłączyć urządzenie do gniazdka sieciowego o natężeniu co najmniej 10 amperów.
 - Wtyczka urządzenia powinna być zgodna z podstawą elektryczną gniazdka. Nigdy nie modyfikować wtyczki. Nie używać przejściówek dla wtyczki.
 - Nie używaj urządzenia, jeśli przewód zasilający lub wtyczka są uszkodzone.
 - Nie ciągnąć za przewód zasilający. Nie używać nigdy kabla elektrycznego do podnoszenia, przenoszenia ani wyłączania urządzenia.
 - Nie związać kabla elektrycznego podłączenia wokół urządzenia.
 - Sprawdzić stan przewodu zasilającego. Jego uszkodzenie zwiększa ryzyko porażenia prądem.

- Nie dopuścić, aby kabel przyłączeniowy zwiisał swobodnie lub stykał się z gorącymi powierzchniami urządzenia.
- Jeżeli obudowa urządzenia pęknie, należy natychmiast odłączyć urządzenie od sieci, aby zapobiec możliwości porażenia prądem.
- Nie dotykać wtyczki mokrymi rękoma.
- Tylko do użytku wewnętrznego.
- Nie używać, ani nie przechowywać urządzenia na zewnątrz.
- Nie wystawiać urządzenia na deszcz ani narażać na warunki wilgotności. Woda, która dostanie się do urządzenia zwiększy ryzyko porażenia prądem.
- Temperatura dostępnych powierzchni może być wysoka, gdy urządzenie jest w użyciu.
- Nie należy dotykać żadnej nagrzanej części, gdyż może to spowodować poważne oparzenia.

UŻYTKOWANIE I PIELĘGNACJA

- Przed każdym użyciem całkowicie rozwinąć przewód zasilający urządzenia.
- Nie należy używać urządzenia, jeśli części lub akcesoria nie są prawidłowo zamontowane.
- Nie należy używać urządzenia, jeśli dołączone do niego akcesoria są uszkodzone. Wymień je natychmiast.
- Nie należy przenosić urządzenia w trakcie użytkowania.
- Do podnoszenia lub przenoszenia urządzenia należy używać uchwytu urządzenia.
- Nie używaj urządzenia, jeśli jest przechylone i nie przewracaj go.
- Nie należy odwracać urządzenia, gdy jest ono używane lub podłączone do sieci.
- Nie należy przykrywać powierzchni gotowania ani potraw folią aluminiową i innymi podobnymi materiałami.
- Nie należy przykrywać ani owijać żywności folią aluminiową i innymi podobnymi materiałami.
- Aby utrzymać powłokę nieprzywierającą w dobrym stanie, nie należy używać na niej metalowych lub spiczastych przyborów.
- Odłącz urządzenie od sieci, gdy nie jest używane i przed podjęciem jakichkolwiek czynności związanych z czyszczeniem.
- Urządzenie należy przechowywać w miejscu niedostępnym dla dzieci i/lub osób o ograniczonej sprawności fizycznej, sensorycznej, umysłowej lub braku doświadczenia i wiedzy.
- Nie należy przechowywać ani transportować urządzenia, gdy jest ono jeszcze gorące.

- Nigdy nie pozostawiaj urządzenia podłączonego i bez nadzoru, jeśli nie jest używane. Dzięki temu oszczędza się energię i przedłuża żywotność urządzenia.

OPIS

A	Uchwyt
B	Lampka kontrolna zasilania
C	Gotowa lampka kontrolna
D	Płyta grzejna
E	Płyty
F	Przyciski zwalniające płytę
G	Obudowa przewodu zasilającego
H	Zakładka zamykająca

Jeśli model urządzenia nie jest wyposażony w opisane powyżej akcesoria, można je również zakupić oddzielnie w dziale pomocy technicznej.

INSTRUKCJA UŻYTKOWANIA

PRZED UŻYCIEM

- Upewnij się, że wszystkie opakowania produktu zostały usunięte.
- Przed pierwszym użyciem należy uważnie przeczytać broszurę "Wskazówki bezpieczeństwa i ostrzeżenia".
- Przed pierwszym użyciem tego produktu zaleca się przetestowanie go bez jedzenia.
- Przed pierwszym użyciem produktu należy wyczyścić części, które będą miały kontakt z żywnością w sposób opisany w rozdziale "Czyszczenie".
- Niektóre części urządzenia zostały lekko natłuszczone. W związku z tym przy pierwszym użyciu urządzenia może zostać wykryty lekki dym. Po krótkim czasie ten dym zniknie.
- Aby wyeliminować zapach wydzielany przez urządzenie przy pierwszym użyciu, zaleca się włączenie go z pełną mocą przez 5 minut bez jedzenia w dobrze wentylowanym pomieszczeniu.

UŻYJ

- Przed podłączeniem przewodu zasilającego należy go całkowicie rozwinąć.
- Podłączyć urządzenie do sieci elektrycznej.
- Zaświecić się kontrolki zasilania i gotowości.
- Poczekaj, aż zgaśnie lampka kontrolna gotowości, co będzie oznaczać, że urządzenie osiągnęło odpowiednią temperaturę.

- Podczas korzystania z urządzenia lampka kontrolna gotowości będzie włączać się i wyłączać automatycznie, wskazując, że elementy grzejne działają, a tym samym utrzymują żądaną temperaturę.
- Aby zminimalizować wytwarzanie akrylamidu podczas procesu opiekania, należy unikać uzyskania ciemno-brązowego koloru na opiekany chleb.
- Gdy potrawa będzie gotowa, wyjmij ją z urządzenia za pomocą drewnianej łyżki lub podobnego narzędzia odpornego na wysoką temperaturę. Nie używaj przyborów, które mogłyby uszkodzić powłokę nieprzywierającą.

ABY WYJAĆ PŁYTY DO GOTOWANIA

- Zawsze odłączaj opiekacz do kanapek i pozwól mu ostygnąć przed wyjęciem płyt do gotowania.
- Otwórz opiekacz do kanapek i znajdź przyciski zwalniania płyty z przodu urządzenia. Przesuń przycisk do tyłu, a płytka lekko odskoczy od podstawy. Chwyć płytkę obiema rękami, wysuń ją spod metalowych wsporników i podnieś.
- Obróć opiekacz do kanapek tak, aby druga płyta znajdowała się na spodzie i powtórz powyższy proces, aby wyjąć drugą płytę.
- Aby ponownie zamontować płytki, należy ostrożnie umieścić je na swoich miejscach i docisnąć.

PO ZAKOŃCZENIU UŻYTKOWANIA URZĄDZENIA

- Odłącz urządzenie od sieci elektrycznej.
- Pozostawić do ostygnięcia.
- Włóż przewód zasilający z powrotem do obudowy przewodu zasilającego.
- Wyczyść urządzenie.

SCHOWEK NA PRZEWÓD ZASILAJĄCY

- To urządzenie posiada schowek na przewód zasilający umieszczony na spodzie.

UCHWYT DO PRZENOSZENIA

- Urządzenie posiada uchwyt w górnej części korpusu, co ułatwia wygodny transport.

CZYSZCZENIE

- Przed przystąpieniem do czyszczenia należy odłączyć urządzenie od sieci i pozostawić je do ostygnięcia.
- Wyczyść sprzęt wilgotną szmatką z kilkoma kroplami płynu do mycia naczyń, a następnie wysusz.
- Do czyszczenia urządzenia nie należy używać rozpuszczalników ani produktów o kwaśnym lub zasadowym pH, takich jak wybielacze, ani produktów ściernych.
- Nie należy zanurzać urządzenia w wodzie lub innej cieczy ani umieszczać go pod bieżącym kranem.

- Zaleca się regularne czyszczenie urządzenia i usuwanie resztek jedzenia.
- Jeśli urządzenie nie jest w dobrym stanie czystości, jego powierzchnia może ulec degradacji i nieublaganie wpłynąć na długość okresu użytkowania urządzenia, a także może stać się niebezpieczne w użytkowaniu.

OBSŁUGA

- Wszelkie niewłaściwe użycie lub niezgodne z instrukcją obsługi może doprowadzić do niebezpieczeństwa, anulując przy tym gwarancję i odpowiedzialność producenta.

NIEPRAWIDŁOWOŚCI I NAPRAWA

- W razie awarii zanieść urządzenie do autoryzowanego Serwisu Technicznego. Nie próbować rozbierać urządzenia ani go naprawiać, ponieważ może to być niebezpieczne.

GWARANCJA I POMOC TECHNICZNA

- Produkt ten korzysta z uznania i ochrony gwarancji prawnej zgodnie z obowiązującymi przepisami. Aby dochodzić swoich praw lub interesów, muszą Państwo udać się do któregoś z naszych oficjalnych serwisów pomocy technicznej.
- Najbliższą można znaleźć pod następującym adresem internetowym: <https://www.blackanddecker.eu/>
- Mogą Państwo również poprosić o odpowiednie informacje, kontaktując się z nami.
- Niniejszą instrukcję oraz jej aktualizacje można pobrać ze strony <https://www.blackanddecker.eu/>.

DLA URZĄDZEŃ WYPRODUKOWANYCH W UNII EUROPEJSKIEJ I W PRZYPADKU WYMAGAŃ PRAWNYCH OBOWIĄZUJĄCYCH W DANYM KRAJU EKOLOGIA I ZARZĄDZANIE ODPADAMI

- Materiały, z których wykonane jest opakowanie tego urządzenia, znajdują się w ramach systemu zbierania, klasyfikacji oraz ich odzysku. Jeżeli chcecie Państwo się ich pozbyć, należy umieścić je w kontenerze przeznaczonym do tego typu materiałów.
- Informacje dotyczące substancji wzbudzających szczególnie duże obawy (SVHC) zgodnie z rozporządzeniem 1907/2006/WE (REACH): Ten produkt zawiera ołów (substancja SVHC), numer CAS: 7439-92-1.
- Produkt nie zawiera koncentracji substancji, które mogłyby być uznane za szkodliwe dla środowiska.



Symbol ten oznacza, że jeśli chcecie się Państwo pozbyć tego produktu po zakończeniu okresu jego użytkowania, należy go przekazać przy zastosowaniu określonych środków do autoryzowanego podmiotu zarządzającego odpadami w celu przeprowadzenia selektywnej zbiórki Odpadów Urządzeń Elektrycznych i Elektronicznych (WEEE).

- To urządzenie jest zgodne z dyrektywą 2014/35/EU niskonapięciowych 2014/30/EU o Kompatybilność elektromagnetycznej, z dyrektywą 2011/65/EU w sprawie ograniczenia stosowania niektórych niebezpiecznych substancji w sprzęcie elektrycznym i elektronicznym oraz dyrektywą 2009/125/EC w sprawie wymogów dotyczących ekoprojektu stosowanego w produktach związanych z energią.

Black & Decker® i BLACK+DECKER™ oraz logo Black & Decker® i BLACK+DECKER™ są zarejestrowanymi znakami towarowymi The Black & Decker® Corporation i są używane na podstawie licencji. Wszelkie prawa zastrzeżone.

Importowane i dystrybuowane przez ENGINEERING AND TECHNOLOGY FOR LIFE, S.L. Avda. Barcelona s/n Oliana, 25790, Spain

SANDWICH MAKER BXSA754E

Αξιότιμε πελάτη,

Σας ευχαριστούμε πολύ που επιλέξατε να αγοράσετε ένα προϊόν της μάρκας Black+Decker.

Η τεχνολογία, ο σχεδιασμός και η λειτουργία του, σε συνδυασμό με το γεγονός ότι το προϊόν πληροί τις αυστηρότερες προδιαγραφές ποιότητας θα σας εξασφαλίσουν πλήρη ικανοποίηση για πολύ καιρό.

ΣΥΜΒΟΥΛΕΣ ΑΣΦΑΛΕΙΑΣ ΚΑΙ ΠΡΟΕΙΔΟΠΟΙΗΣΕΙΣ

- Διαβάστε προσεκτικά το παρόν φυλλάδιο οδηγιών πριν θέσετε σε λειτουργία τη συσκευή, και φυλάξτε το για να το συμβουλευέστε στο μέλλον. Η μη τήρηση και μη συμμόρφωση με τις εν λόγω οδηγίες μπορούν να οδηγήσουν σε ατύχημα.
- Καθαρίστε όλα τα μέρη του προϊόντος που θα έρθουν σε επαφή με τρόφιμα πριν από τη χρήση, όπως αναφέρεται στην ενότητα "Καθαρισμός".
- Αυτή τη συσκευή μπορούν να τη χρησιμοποιούν παιδιά ηλικίας 8 ετών και άνω καθώς επίσης και άτομα με μειωμένες σωματικές, αισθητηριακές ή διανοητικές ικανότητες ή με έλλειψη εμπειρίας ή γνώσεων, εφόσον τους παρέχεται η κατάλληλη εποπτεία ή εκπαιδευτούν στην ασφαλή χρήση της συσκευής και εφόσον κατανοούν τους κινδύνους που εγκυμονεί. Τα παιδιά δεν πρέπει να παίζουν με τη συσκευή. Ο καθαρισμός και η συντήρηση από τον χρήστη δεν πρέπει να γίνεται από παιδιά χωρίς επίβλεψη.

- Αυτή η συσκευή δεν προορίζεται για λειτουργία μέσω εξωτερικού χρονοδιακόπτη ή ξεχωριστού συστήματος τηλεχειρισμού.
- Αν το καλώδιο τροφοδοσίας έχει υποστεί ζημιά, πρέπει να αντικατασταθεί από τον κατασκευαστή, από το τμήμα του εξυπηρέτησης μετά την πώληση, ή από παρεμφερές ειδικευμένο προσωπικό, ώστε να αποφεύγεται τυχόν κίνδυνος.
- Αυτή η συσκευή προορίζεται για χρήση σε οικιακές και παρόμοιες εφαρμογές όπως:
 - χώρους κουζίνας προσωπικού σε καταστήματα, γραφεία και άλλα εργασιακά περιβάλλοντα,
 - αγροικίες,
 - από πελάτες σε ξενοδοχεία, μοτέλ και άλλα περιβάλλοντα οικιακού τύπου,
 - σε περιβάλλοντα τύπου bed and breakfast.
- Πριν συνδέσετε τη συσκευή στο ρεύμα, ελέγξτε ότι η τάση που αναφέρεται στην πινακίδα σήμανσης συμπίπτει με την τάση του ρεύματος.
- Συνδέστε τη συσκευή σε πρίζα δικτύου με ονομαστική ισχύ τουλάχιστον 10 αμπέρ.
- Το βύσμα της πρίζας της συσκευής πρέπει να συμπίπτει με την ηλεκτρική βάση λήψης ρεύματος. Μην αλλάζετε ποτέ το βύσμα της πρίζας. Μην χρησιμοποιείται μετασχηματιστές στο βύσμα της πρίζας.
- Μην χρησιμοποιείτε τη συσκευή εάν το καλώδιο τροφοδοσίας ή το βύσμα έχει υποστεί ζημιά.
- Μην τραβάτε το καλώδιο τροφοδοσίας. Μην χρησιμοποιείτε ποτέ το ηλεκτρικό καλώδιο για να σηκώνετε, να μεταφέρετε ή να βγάλετε από την πρίζα τη συσκευή.
- Μην τυλίγετε το ηλεκτρικό καλώδιο σύνδεσης γύρω από τη συσκευή.

- Ελέγξτε την κατάσταση του καλωδίου τροφοδοσίας. Εάν υποστεί ζημιά, θα αυξηθεί ο κίνδυνος ηλεκτροπληξίας.
- Μην αφήνετε το καλώδιο σύνδεσης να κρέμεται ελεύθερα ή να έρχεται σε επαφή με τις θερμές επιφάνειες της συσκευής.
- Εάν το περίβλημα της συσκευής σπάσει, αποσυνδέστε αμέσως τη συσκευή από το ηλεκτρικό δίκτυο για να αποφύγετε την πιθανότητα ηλεκτροπληξίας.
- Μην αγγίζετε το βύσμα σύνδεσης με υγρά χέρια.
- Μόνο για εσωτερική χρήση.
- Μη χρησιμοποιείτε ούτε να φυλάσσετε τη συσκευή σε εξωτερικούς χώρους.
- Μην αφήνετε τη συσκευή εκτεθειμένη σε βροχή ή υγρασία. Το νερό που εισέρχεται στη συσκευή αυξάνει τον κίνδυνο ηλεκτροπληξίας.
- Η θερμοκρασία των προσβάσιμων επιφανειών μπορεί να είναι υψηλή όταν η συσκευή είναι σε λειτουργία.
- Μην αγγίζετε κανένα θερμαινόμενο μέρος, καθώς αυτό μπορεί να προκαλέσει σοβαρά εγκαύματα.

ΧΡΗΣΗ ΚΑΙ ΦΡΟΝΤΙΔΑ

- Ξετυλίξτε πλήρως το καλώδιο τροφοδοσίας της συσκευής πριν από κάθε χρήση.
- Μην χρησιμοποιείτε τη συσκευή εάν τα εξαρτήματα ή τα αξεσουάρ δεν έχουν τοποθετηθεί σωστά.
- Μην χρησιμοποιείτε τη συσκευή εάν τα εξαρτήματα που είναι προσαρτημένα σε αυτήν είναι ελαττωματικά. Αντικαταστήστε τα αμέσως.
- Μην μετακινείτε τη συσκευή κατά τη χρήση.
- Χρησιμοποιήστε τη λαβή της συσκευής για να την ανασηκώσετε ή να τη μετακινήσετε.
- Μην χρησιμοποιείτε τη συσκευή αν είναι αναποδογυρισμένη και μην την αναποδογυρίζετε.
- Μην αναποδογυρίζετε τη συσκευή ενώ είναι σε λειτουργία ή συνδεδεμένη στο δίκτυο.
- Μην καλύπτετε την επιφάνεια μαγειρέματος ή τα τρόφιμα με αλουμινόχαρτο ή άλλα παρόμοια υλικά.
- Μην καλύπτετε ή τυλίγετε τα τρόφιμα με αλουμινόχαρτο και άλλα παρόμοια υλικά.
- Για να διατηρήσετε την αντικολητική επίστρωση σε καλή κατάσταση, μην χρησιμοποιείτε μεταλλικά ή αιχμηρά σκεύη πάνω της.
- Αποσυνδέστε τη συσκευή από το ηλεκτρικό δίκτυο όταν δεν τη χρησιμοποιείτε και πριν προβείτε σε οποιαδήποτε εργασία καθαρισμού.
- Αποθηκεύστε αυτή τη συσκευή μακριά από παιδιά ή/και άτομα με σωματική, αισθητηριακή ή μειωμένη νοητική ικανότητα ή έλλειψη εμπειρίας και γνώσης.

- Μην αποθηκεύετε ή μεταφέρετε τη συσκευή εάν είναι ακόμα ζεστή.
- Ποτέ μην αφήνετε τη συσκευή συνδεδεμένη και αφύλακτη αν δεν χρησιμοποιείται. Αυτό εξοικονομεί ενέργεια και παρατείνει τη διάρκεια ζωής της συσκευής.

ΠΕΡΙΓΡΑΦΗ

A	Λαβή
B	Πυρκαγιά ισχύος
C	Έτοιμη φωτεινή ένδειξη πιλότου
D	Πλάκα θέρμανσης
E	Πλάκες
F	Κουμπιά απελευθέρωσης πλάκας
G	Περίβλημα καλωδίου τροφοδοσίας
H	Καρτέλα κλεισίματος

Εάν το μοντέλο της συσκευής σας δεν διαθέτει τα εξαρτήματα που περιγράφονται παραπάνω, μπορείτε επίσης να τα αγοράσετε ξεχωριστά από την Υπηρεσία Τεχνικής Βοήθειας.

ΟΔΗΓΙΕΣ ΧΡΗΣΗΣ

ΠΡΙΝ ΑΠΟ ΤΗ ΧΡΗΣΗ

- Βεβαιωθείτε ότι έχει αφαιρεθεί όλη η συσκευασία του προϊόντος.
 - Διαβάστε προσεκτικά το φυλλάδιο "Συμβουλές ασφαλείας και προειδοποιήσεις" πριν από την πρώτη χρήση.
 - Πριν χρησιμοποιήσετε αυτό το προϊόν για πρώτη φορά, συνιστάται να το δοκιμάσετε χωρίς φαγητό.
 - Πριν χρησιμοποιήσετε το προϊόν για πρώτη φορά, καθαρίστε τα μέρη που θα έρθουν σε επαφή με τρόφιμα με τον τρόπο που περιγράφεται στην ενότητα "Καθαρισμός".
 - Ορισμένα μέρη της συσκευής έχουν λιπανθεί ελαφρά. Κατά συνέπεια, την πρώτη φορά που χρησιμοποιείται η συσκευή μπορεί να ανιχνευθεί ελαφρύς καπνός. Μετά από σύντομο χρονικό διάστημα, ο καπνός αυτός θα εξαφανιστεί.
 - Για να εξαλειφθεί η μυρωδιά που αναδύεται από τη συσκευή όταν χρησιμοποιείται για πρώτη φορά, συνιστάται να την έχετε σε πλήρη ισχύ για 5 λεπτά χωρίς φαγητό σε ένα καλά αεριζόμενο δωμάτιο.
- ### ΧΡΗΣΗ
- Τεντώστε πλήρως το καλώδιο τροφοδοσίας πριν το συνδέσετε στην πρίζα.
 - Συνδέστε τη συσκευή στο ηλεκτρικό δίκτυο.

- Ανάβουν και οι δύο λυχνίες ελέγχου τροφοδοσίας και ετοιμότητας.
- Περιμένετε μέχρι να σβήσει η λυχνία ελέγχου ετοιμότητας, η οποία θα υποδηλώνει ότι η συσκευή έχει φτάσει σε επαρκή θερμοκρασία.
- Κατά τη διάρκεια της χρήσης της συσκευής, η λυχνία ελέγχου ετοιμότητας ανάβει και σβήνει αυτόματα, υποδεικνύοντας ότι τα θερμαντικά στοιχεία λειτουργούν και συνεπώς διατηρούν την επιθυμητή θερμοκρασία.
- Για να ελαχιστοποιήσετε τη δημιουργία ακρυλαμιδίου κατά τη διαδικασία του φρυγανίσματος, αποφύγετε την επίτευξη σκούρου καφέ χρώματος στο φρυγανισμένο ψωμί.
- Όταν το φαγητό είναι της αρεσκείας σας, αφαιρέστε το από τη συσκευή με τη βοήθεια μιας ξύλινης σπάτουλας ή παρόμοιου ανθεκτικού στη θερμότητα εργαλείου. Μην χρησιμοποιείτε σκεύη που θα μπορούσαν να καταστρέψουν την αντικολητική επίστρωση.

ΓΙΑ ΝΑ ΑΦΑΙΡΕΣΤΕ ΤΙΣ ΠΛΑΚΕΣ ΜΑΓΕΙΡΕΜΑΤΟΣ

- Πάντα να βγάζετε τη συσκευή παρασκευής σάντουιτς από την πρίζα και να την αφήνετε να κρυώσει πριν αφαιρέσετε τις πλάκες μαγειρέματος.
- Ανοίξτε τη συσκευή παρασκευής σάντουιτς και εντοπίστε τα κουμπιά απελευθέρωσης της πλάκας στο μπροστινό μέρος της μονάδας. Μετακινήστε προς τα πίσω το κουμπί και η πλάκα θα ανασηκωθεί ελαφρώς από τη βάση. Πιάστε την πλάκα με δύο χέρια, σύρετέ την έξω από τα μεταλλικά στηρίγματα και ανασηκώστε την.
- Περιστρέψτε τη συσκευή παρασκευής σάντουιτς έτσι ώστε η άλλη πλάκα να βρίσκεται στο κάτω μέρος και επαναλάβετε την παραπάνω διαδικασία για να αφαιρέσετε και την άλλη πλάκα.
- Για να επανασυναρμολογήσετε τις πλάκες, τοποθετήστε τις πλάκες προσεκτικά στη θέση τους και πιέστε τις για να εφαρμόσουν.

ΜΟΛΙΣ ΤΕΛΕΙΩΣΤΕ ΤΗ ΧΡΗΣΗ ΤΗΣ ΣΥΣΚΕΥΗΣ

- Αποσυνδέστε τη συσκευή από το ηλεκτρικό δίκτυο.
- Αφήστε το να κρυώσει.
- Τοποθετήστε το καλώδιο τροφοδοσίας πίσω στο περίβλημα του καλωδίου τροφοδοσίας.
- Καθαρίστε τη συσκευή.

ΘΗΚΗ ΚΑΛΩΔΙΟΥ ΤΡΟΦΟΔΟΣΙΑΣ

- Αυτή η συσκευή διαθέτει μια θήκη για το καλώδιο τροφοδοσίας που βρίσκεται στην κάτω πλευρά της.

ΛΑΒΗ ΜΕΤΑΦΟΡΑΣ

- Αυτή η συσκευή λαβή στο επάνω μέρος του σώματος, η οποία διευκολύνει την άνετη μεταφορά.

ΚΑΘΑΡΙΣΜΟΣ

- Αποσυνδέστε τη συσκευή από το ηλεκτρικό δίκτυο και αφήστε την να κρυώσει πριν προβείτε σε οποιαδήποτε εργασία καθαρισμού.
- Καθαρίστε τον εξοπλισμό με ένα υγρό πανί με λίγες σταγόνες απορρυπαντικού και, στη συνέχεια, στεγνώστε τον.
- Μην χρησιμοποιείτε διαλύτες ή προϊόντα με όξινο ή βασικό pH, όπως χλωρίνη, ή λειαντικά προϊόντα, για τον καθαρισμό της συσκευής.
- Μην βυθίζετε τη συσκευή σε νερό ή οποιοδήποτε άλλο υγρό και μην την τοποθετείτε κάτω από τρεχούμενη βρύση.
- Συνιστάται να καθαρίζετε τακτικά τη συσκευή και να απομακρύνετε τυχόν υπολείμματα τροφών.
- Εάν η συσκευή δεν βρίσκεται σε καλή κατάσταση καθαριότητας, η επιφάνειά της μπορεί να υποβαθμιστεί και να επηρεάσει αναπόφευκτα τη διάρκεια της ωφέλιμης ζωής της συσκευής και μπορεί να καταστεί μη ασφαλής για χρήση.

ΛΕΙΤΟΥΡΓΙΑ

- Οποιαδήποτε μη ενδεδειγμένη χρήση ή χρήση αντίθετη προς τις οδηγίες χρήσης μπορεί να εγκυμονεί κινδύνους, και ακυρώνει την εγγύηση και την ευθύνη του κατασκευαστή.

ΠΡΟΒΛΗΜΑΤΑ ΚΑΙ ΕΠΙΣΚΕΥΕΣ

- Σε περίπτωση βλάβης, μεταφέρετε τη συσκευή σε εγκεκριμένη υπηρεσία τεχνικής βοήθειας. Μην προσπαθήσετε να την αποσυναρμολογήσετε ή να την επισκευάσετε γιατί μπορεί να εκτεθείτε σε κίνδυνο.

ΕΓΓΥΗΣΗ ΚΑΙ ΤΕΧΝΙΚΗ ΒΟΗΘΕΙΑ

- Το προϊόν αυτό τυγχάνει της αναγνώρισης και της προστασίας της νομικής εγγύησης σύμφωνα με την ισχύουσα νομοθεσία. Για να διεκδικήσετε τα δικαιώματά σας ή τα συμφέροντά σας, πρέπει να απευθυνθείτε σε οποιαδήποτε από τις επίσημες υπηρεσίες τεχνικής βοήθειας.
- Μπορείτε να βρείτε το πλησιέστερο από αυτά, μπαίνοντας στον ακόλουθο δικτυακό τόπο: <https://www.blackanddecker.eu/>
- Μπορείτε επίσης να ζητήσετε σχετικές πληροφορίες επικοινωνώντας μαζί μας.
- Μπορείτε να κατεβάσετε αυτό το εγχειρίδιο οδηγιών και τις ενημερώσεις του στη διεύθυνση <https://www.blackanddecker.eu/>.

ΓΙΑ ΤΙΣ ΕΚΔΟΧΕΣ ΕΕ ΤΗΣ ΣΥΣΚΕΥΗΣ ΚΑΙ/Η ΕΦΟΣΩΝ ΙΣΧΥΟΥΝ ΤΑ ΠΑΡΑΚΑΤΩ ΣΤΗ ΧΩΡΑ ΣΑΣ ΟΙΚΟΛΟΓΙΑ ΚΑΙ ΑΝΑΚΥΚΛΩΣΙΜΟΤΗΤΑ ΤΟΥ ΠΡΟΪΟΝΤΟΣ

- Τα υλικά που απαρτίζουν τη συσκευασία αυτής της συσκευής, συμμετέχουν σε πρόγραμμα αποκομιδής, ταξινόμησης και ανακύκλωσης τους. Αν θέλετε να απαλλαγείτε από αυτά τα υλικά, μπορείτε να χρησιμοποιήσετε τους δημόσιους κάδους που ενδείκνυνται για κάθε είδος υλικού.
- Πληροφορίες σχετικά με ουσίες που προκαλούν πολύ μεγάλη ανησυχία (SVHC) σύμφωνα με τον κανονισμό 1907/2006/EK (REACH): Αυτό το προϊόν περιέχει μόλυβδο (ουσία SVHC), αριθμός CAS: 7439-92-1.
- Το προϊόν δεν περιέχει συγκεντρώσεις ουσιών που μπορούν να θεωρηθούν επιζήμιες για το περιβάλλον.



Αυτό το σύμβολο σημαίνει ότι εάν θέλετε να απαλλαγείτε από το προϊόν, όταν έχει ολοκληρωθεί ο κύκλος ζωής του, οφείλετε να το εναποθέσετε, με τα κατάλληλα μέσα, στα χέρια ενός διαχειριστή αποβλήτων, εγκεκριμένου για την επιλεκτική συλλογή αποβλήτων ειδών ηλεκτρικού και ηλεκτρονικού εξοπλισμού (ΑΗΗΕ).

- Το παρόν προϊόν συμμορφώνεται με την οδηγία 2014/35/EU χαμηλής τάσης, με την οδηγία 2014/30/EU για την ηλεκτρομαγνητική συμβατότητα, με την οδηγία 2011/65/EU για τον περιορισμό της χρήσης ορισμένων επικίνδυνων ουσιών σε ηλεκτρικό και ηλεκτρονικό εξοπλισμό και με την οδηγία 2009/125/EC για τις απαιτήσεις οικολογικού σχεδιασμού όσον αφορά τα συνδεδεμένα με την ενέργεια προϊόντα.

Τα Black & Decker® και BLACK+DECKER™ και τα λογότυπα Black & Decker® και BLACK+DECKER™ είναι σήματα κατατεθέντα της The Black & Decker® Corporation και χρησιμοποιούνται με άδεια χρήσης. Όλα τα δικαιώματα διατηρούνται.

Εισάγεται και διανέμεται από την ENGINEERING AND TECHNOLOGY FOR LIFE, S.L. Avda. Barcelona s/n Oliana, 25790, Spain

МАСТЕР ПО ПРИГОТОВЛЕНИЮ СЭНДВИЧЕЙ BXSA754E

Уважаемый клиент!

Большое спасибо, что решили приобрести товар бренда Black+Decker.

Он выполнен с применением передовых технологий, имеет элегантный дизайн, надежную конструкцию и превышает наиболее требовательные стандарты качества, что обеспечит полное соответствие вашим требованиям и продолжительный срок службы.

СОВЕТЫ ПО БЕЗОПАСНОСТИ И ПРЕДУПРЕЖДЕНИЯ

- Внимательно прочтите эту инструкцию перед включением электроприбора и сохраните ее для использования в будущем. Ненадлежащее соблюдение этой инструкции может быть причиной несчастного случая.
- Перед использованием очистите все части изделия, которые будут контактировать с пищей, как указано в разделе "Очистка".
- Данное устройство может использоваться детьми старше 8 лет, лицами с ограниченными физическими, сенсорными или умственными возможностями, а также лицами, не обладающими соответствующим опытом или знаниями, только под присмотром или после проведения инструктажа по безопасному использованию устройства и с пониманием связанных с этим рисков. Дети не должны играть с прибором. Очистка и обслуживание пользователем не

должны выполняться детьми без присмотра.

- Этот прибор не предназначен для управления с помощью внешнего таймера или отдельной системы дистанционного управления.
- Если шнур питания поврежден, во избежание опасности он должен быть заменен производителем, специалистом по техническому обслуживанию или другим квалифицированным специалистом.
- Данный прибор предназначен для использования в бытовых и аналогичных условиях, таких как:
 - кухонные помещения для персонала в магазинах, офисах и других рабочих помещениях;
 - фермерские дома;
 - клиентами в гостиницах, мотелях и других жилых помещениях;
 - помещения типа "постель и завтрак".
- Прежде чем включить электроприбор, убедитесь, что напряжение на его табличке соответствует напряжению в сети;
- Подключите прибор к сетевой розетке номинальной мощностью не менее 10 ампер.
- Сетевая вилка должна подходить к розетке. Не допускается вносить изменения в вилку сетевого шнура. Не допускается использовать переходники для розетки.
- Не используйте прибор, если шнур питания или вилка повреждены.
- Не дергайте за шнур питания. Не допускается использовать шнур питания, чтобы поднимать или переносить электроприбор, вынимать вилку из розетки, потянув за шнур.
- Не накручивайте сетевой шнур на прибор.
- Проверьте состояние шнура питания. Если он поврежден, это увеличит риск поражения электрическим током.

- Не позволяйте соединительному кабелю свободно свисать или соприкасаться с горячими поверхностями прибора.
- При любом повреждении корпуса электроприбора немедленно отключите его от сети, чтобы не допустить поражения электрическим током.
- Не прикасайтесь к вилке влажными руками.
- Только для использования в помещении.
- Не допускается использовать или хранить электроприбор на открытом воздухе.
- Не оставляйте прибор под дождем или во влажном месте. Если в прибор попадет вода, это может стать причиной поражения электрическим током.
- Во время работы прибора температура доступных поверхностей может быть высокой.
- Не прикасайтесь к нагретым частям, так как это может привести к серьезным ожогам.

ИСПОЛЬЗОВАНИЕ И УХОД

- Полностью разматывайте шнур питания прибора перед каждым использованием.
- Не используйте прибор, если детали или принадлежности установлены неправильно.
- Не используйте прибор, если прилагаемые к нему принадлежности неисправны. Немедленно замените их.
- Не перемещайте прибор во время использования.
- Для подъема или перемещения прибора используйте ручку прибора.
- Не используйте прибор, если он опрокинут, и не переворачивайте его.
- Не переворачивайте прибор, пока он находится в рабочем состоянии или подключен к сети.
- Не накрывайте варочную поверхность или продукты алюминиевой фольгой и другими подобными материалами.
- Не накрывайте и не заворачивайте продукты алюминиевой фольгой и другими подобными материалами.
- Чтобы сохранить антипригарное покрытие в хорошем состоянии, не используйте на нем металлическую или острую посуду.
- Отключайте прибор от сети, когда он не используется, и перед выполнением любых работ по очистке.
- Храните этот прибор в недоступном для детей и/или лиц с физическими, сенсорными или ограниченными умственными способностями или отсутствием опыта и знаний месте.

- Не храните и не транспортируйте прибор, если он еще горячий.
- Никогда не оставляйте подключенный прибор без присмотра, если он не используется. Это позволяет экономить энергию и продлевает срок службы прибора.

ОПИСАНИЕ

A	Ручка
B	Силовая пилотная лампа
C	Готовность пилотной лампы
D	Нагревательная пластина
E	Пластины
F	Кнопки разблокировки пластин
G	Корпус питающего шнура
H	Закрывающая вкладка

Если модель вашего прибора не имеет описанных выше принадлежностей, их можно приобрести отдельно в службе технической помощи.

ИНСТРУКЦИИ ПО ПРИМЕНЕНИЮ ПЕРЕД ИСПОЛЬЗОВАНИЕМ

- Убедитесь, что с изделия снята вся упаковка.
- Перед первым использованием внимательно прочитайте буклет "Советы и предупреждения по технике безопасности".
- Перед первым использованием этого продукта рекомендуется протестировать его без пищи.
- Перед первым использованием прибора очистите детали, которые будут соприкасаться с пищей, способом, описанным в разделе "Очистка".
- Некоторые части прибора были слегка смазаны. Следовательно, при первом использовании прибора может быть обнаружен легкий дым. Через некоторое время этот дым исчезнет.
- Для устранения запаха, выделяемого прибором при первом использовании, рекомендуется включить его на полную мощность на 5 минут без пищи в хорошо проветриваемом помещении.

ИСПОЛЬЗУЙТЕ

- Перед включением в розетку полностью вытяните шнур питания.
- Подключите прибор к электросети.
- Загораются оба индикатора питания и готовности.

- Подождите, пока не погаснет контрольная лампочка готовности, что будет означать, что прибор достиг достаточной температуры.
- Во время использования прибора пилотная лампочка готовности будет загораться и гаснуть автоматически, указывая на то, что нагревательные элементы работают и, следовательно, поддерживают желаемую температуру.
- Чтобы свести к минимуму образование акриламида в процессе поджаривания, избегайте достижения темно-коричневого цвета поджаренного хлеба.
- Когда блюдо придется вам по вкусу, снимите его с прибора с помощью деревянной лопатки или аналогичного термостойкого инструмента. Не используйте посуду, которая может повредить антипригарное покрытие.

ДЛЯ СНЯТИЯ ВАРОЧНЫХ ПАНЕЛЕЙ

- Всегда отключайте тостер от сети и дайте ей остыть, прежде чем снимать варочные панели.
- Откройте тостер и найдите на передней панели устройства кнопки для снятия пластин. Переместите кнопку назад, и пластина слегка приподнимется над основанием. Возьмитесь за пластину двумя руками, выведите ее из-под металлических кронштейнов и извлеките.
- Поверните тостер так, чтобы вторая пластина оказалась внизу, и повторите описанный выше процесс, чтобы снять другую пластину.
- Для сборки пластин аккуратно установите их на место и прижмите.

ПОСЛЕ ЗАВЕРШЕНИЯ ИСПОЛЬЗОВАНИЯ ПРИБОРА

- Отключите прибор от электросети.
- Дайте ему остыть.
- Поместите сетевой шнур обратно в корпус сетевого шнура.
- Очистите прибор.

ОТСЕК ДЛЯ СЕТЕВОГО ШНУРА

- Данный прибор имеет отсек для сетевого шнура, расположенный на нижней стороне.

РУЧКА ДЛЯ ПЕРЕНОСКИ

- Этот прибор имеет ручку в верхней части корпуса, что способствует удобной транспортировке.

ОЧИСТКА

- Отключите прибор от электросети и дайте ему остыть, прежде чем приступать к чистке.

- Очистите оборудование влажной тканью с несколькими каплями моющего средства, а затем вытрите его насухо.
- Не используйте для чистки прибора растворители или средства с кислотным или основным pH, такие как отбеливатель, или абразивные средства.
- Не погружайте прибор в воду или любую другую жидкость и не ставьте его под проточный кран.
- Рекомендуется регулярно чистить прибор и удалять остатки пищи.
- Если прибор не содержится в хорошем состоянии чистоты, его поверхность может ухудшиться, что неумолимо повлияет на продолжительность срока службы прибора и может стать небезопасным для использования.

ОБСЛУЖИВАНИЕ

- Любое неправильное использование или несоблюдение инструкций автоматически приводит к аннулированию гарантии и снятию ответственности производителя.

НЕИСПРАВНОСТИ И РЕМОНТ

- В случае неисправности отнесите электроприбор в сервисный центр. Не пытайтесь разбирать или ремонтировать без посторонней помощи, так как это может быть опасно.

ГАРАНТИЯ И ТЕХНИЧЕСКАЯ ПОМОЩЬ

- Данный продукт пользуется признанием и защитой правовой гарантии в соответствии с действующим законодательством. Для защиты своих прав или интересов необходимо обратиться в любую из наших служб официальной технической помощи.
- Вы можете найти ближайший из них, перейдя по следующей ссылке: <https://www.blackanddecker.eu/>.
- Вы также можете запросить соответствующую информацию, связавшись с нами.
- Данное руководство по эксплуатации и его обновления можно загрузить по адресу <https://www.blackanddecker.eu/>.

ДЛЯ ИЗДЕЛИЙ В ВЕРСИИ ЕС И/ИЛИ, ЕСЛИ ЭТОГО ТРЕБУЕТ ЗАКОНОДАТЕЛЬСТВО В ВАШЕЙ СТРАНЕ ЭКОЛОГИЯ И ВТОРИЧНОЕ ИСПОЛЬЗОВАНИЕ

- Материалы упаковки прибора принимаются системой сбора и сортировки материалов для вторичного их использования. Для утилизации используйте бытовые контейнеры для каждого типа мусора.
- Информация о веществах, вызывающих очень большую озабоченность (SVHC) в соответствии с Постановлением 1907/2006/EC (REACH): Этот продукт содержит свинец (вещество SVHC), номер CAS: 7439-92-1.
- В изделии нет веществ в концентрациях, которые считаются вредными для окружающей среды.



Этот значок означает, что после окончания срока службы для утилизации электроприбора отнесите его в пункт сбора электрических и электронных отходов (WEEE).

- Этот прибор выполнен в соответствии с Директивой по низковольтному оборудованию 2014/35/EU, Директивой по электромагнитной совместимости 2014/30/EU, Директивой 2011/65/EU, ограничивающей использование некоторых опасных веществ в электрическом и электронном оборудовании, а также Директивой 2009/125/EC по экологическим требованиям к изделиям, потребляющим энергию.

Black & Decker® и BLACK+DECKER™, а также логотипы Black & Decker® и BLACK+DECKER™ являются зарегистрированными торговыми марками The Black & Decker® Corporation и используются по лицензии. Все права защищены. Импортируется и распространяется компанией EN-GINEERING AND TECHNOLOGY FOR LIFE, S.L. Avda. Barcelona s/n Oliana, 25790, Spain

SANDWICH MAKER BXSA754E

Stimate client,

Mulțumim pentru că ați ales să achiziționați un produs marca Black+Decker.

Datorită tehnologiei sale, designului și modului de funcționare, precum și faptului că depășește cele mai stricte standarde de calitate, se poate garanta o utilizare pe deplin satisfăcătoare și de lungă durată a produsului.

SFATURI DE SIGURANȚĂ ȘI AVERTISMENTE

- Înainte de a porni aparatul, citiți cu atenție aceste instrucțiuni și păstrați-le pentru a le putea consulta în viitor. Nerespectarea acestor instrucțiuni poate provoca un accident.
- Curățați toate părțile produsului care vor intra în contact cu alimentele înainte de utilizare, așa cum este indicat în secțiunea "Curățare".
- Acest aparat poate fi utilizat de către copiii cu vârsta de peste 8 ani, precum și de către persoanele ce au o capacitate fizică, senzorială sau mentală redusă sau fără experiență și cunoștințe, doar dacă aceștia sunt sub supraveghere sau au fost instruiți în legătură cu utilizarea aparatului în condiții de siguranță și înțeleg eventualele pericole. Copiii nu se vor juca cu aparatul. Curățarea și întreținerea utilizatorului nu trebuie efectuate de copii fără supraveghere.
- Acest aparat nu este destinat să fie operat cu ajutorul unui temporizator extern sau al unui sistem de telecomandă separat.

- Dacă cablul de alimentare este deteriorat, acesta trebuie înlocuit de producător, de agentul de service sau de persoane calificate în mod similar, pentru a evita pericolul.
- Acest aparat este destinat utilizării în gospodării și în aplicații similare, cum ar fi:

- zone de bucătărie pentru personal în magazine, birouri și alte medii de lucru;
- ferme;
- de către clienți în hoteluri, moteluri și alte medii de tip rezidențial;
- medii de tip "bed and breakfast".

- Asigurați-vă că tensiunea indicată pe plăcuța de identificare a aparatului corespunde tensiunii de la priză, înainte de a branșa aparatul.
- Conectați aparatul la o priză de cel puțin 10 amperi.
- Ștecărul aparatului trebuie să intre corect în priză. Nu modificați ștecărul. Nu utilizați adaptoare pentru ștecăre.
- Nu utilizați aparatul dacă cablul de alimentare sau ștecherul este deteriorat.
- Nu trageți de cablul de alimentare. Nu utilizați niciodată cablul de alimentare pentru a ridica, transporta sau deconecta aparatul.
- Nu înfășurați cablul electric în jurul aparatului.
- Verificați starea cablului de alimentare. Dacă este deteriorat, va crește riscul de șoc electric.
- Nu lăsați cablul de conectare să atârne liber sau să intre în contact cu suprafețele fierbinți ale aparatului.
- Dacă carcasa aparatului se rupe, deconectați imediat aparatul de la rețea pentru a preveni posibilitatea unui șoc electric.
- Nu atingeți ștecherul cu mâinile ude.
- Numai pentru uz interior.
- Nu utilizați și nici nu depozitați aparatul în exterior.
- Nu lăsați aparatul în ploaie sau expus la umezeală. În cazul în care se infiltră apă în interiorul aparatului, riscul de electrocutare va crește.
- Temperatura suprafețelor accesibile poate fi ridicată atunci când aparatul este în funcțiune.
- Nu atingeți nicio parte încălzită, deoarece acest lucru poate provoca arsuri grave.

UTILIZARE ȘI ÎNGRIJIRE

- Desfășurați complet cablul de alimentare al aparatului înainte de fiecare utilizare.
- Nu utilizați aparatul dacă piesele sau accesoriile nu sunt montate corespunzător.
- Nu utilizați aparatul dacă accesoriile atașate la acesta sunt defecte. Înlocuiți-le imediat.
- Nu mutați aparatul în timpul utilizării.
- Folosiți mânerul aparatului pentru a-l ridica sau muta.
- Nu folosiți aparatul dacă este înclinat în sus și nu îl întoarceți.
- Nu răsturnați aparatul în timp ce este utilizat sau conectat la rețeaua electrică.
- Nu acoperiți suprafața de gătit sau alimentele cu folie de aluminiu și alte materiale similare.
- Nu acoperiți sau înfășurați alimentele cu folie de aluminiu sau alte materiale similare.
- Pentru a păstra învelișul antiaderent în stare bună, nu folosiți ustensile metalice sau ascuțite pe el.
- Deconectați aparatul de la rețeaua electrică atunci când nu este utilizat și înainte de a întreprinde orice operațiune de curățare.
- Depozitați acest aparat în afara razei de acțiune a copiilor și/sau a persoanelor cu deficiențe fizice, senzoriale sau mentale reduse sau lipsite de experiență și cunoștințe.
- Nu depozitați sau transportați aparatul dacă este încă fierbinte.
- Nu lăsați niciodată aparatul conectat și nesupravegheat dacă nu este utilizat. Acest lucru economisește energie și prelungește durata de viață a aparatului.

DESCRIERE

A	Mâner
B	Lumina pilotă de alimentare
C	Pregătiți lumina pilotă
D	Placă de încălzire
E	Plăci
F	Butoane de eliberare a plăcii
G	Carcasa cablului de alimentare
H	Închiderea filei

În cazul în care modelul aparatului dumneavoastră nu dispune de accesoriile descrise mai sus, acestea pot fi cumpărate separat de la Serviciul de asistență tehnică.

INSTRUCȚIUNI DE UTILIZARE

ÎNAINTE DE UTILIZARE

- Asigurați-vă că toate ambalajele produsului au fost îndepărtate.
- Vă rugăm să citiți cu atenție broșura "Sfaturi de siguranță și avertismente" înainte de prima utilizare.
- Înainte de a utiliza acest produs pentru prima dată, este recomandabil să îl testați fără alimente.
- Înainte de a utiliza produsul pentru prima dată, curățați părțile care vor intra în contact cu alimentele în modul descris în secțiunea "Curățare".
- Unele părți ale aparatului au fost ușor unse. În consecință, la prima utilizare a aparatului, este posibil să se detecteze un fum ușor. După o perioadă scurtă de timp, acest fum va dispărea.
- Pentru a elimina mirosul degajat de aparat la prima utilizare, se recomandă ca acesta să fie pornit la putere maximă timp de 5 minute, fără alimente, într-o încăpere bine ventilată.

UTILIZAȚI

- Întindeți complet cablul de alimentare înainte de a-l conecta.
- Conectați aparatul la rețeaua electrică.
- Se aprind ambele lumini pilot de alimentare și de pregătire.
- Așteptați până când se stinge lumina pilotului gata, ceea ce va indica faptul că aparatul a atins o temperatură adecvată.
- În timpul utilizării aparatului, lumina pilot se aprinde și se stinge automat, indicând că elementele de încălzire funcționează și, prin urmare, mențin temperatura dorită.
- Pentru a minimiza generarea de acrilamidă în timpul procesului de prăjire, evitați să obțineți culori maro închis pe pâinea prăjită.
- Când mâncarea este pe gustul dumneavoastră, scoateți-o din aparat cu ajutorul unei spatule din lemn sau al unui instrument similar rezistent la căldură. Nu folosiți ustensile care ar putea deteriora stratul antiaderent.

PENTRU A ÎNDEPĂRTA PLĂCILE DE GĂTIT

- Scoateți întotdeauna aparatul de făcut sandvișuri din priză și lăsați-l să se răcească înainte de a scoate plăcile de gătit.
- Deschideți aparatul de făcut sandvișuri și localizați butoanele de eliberare a plăcii de pe partea din față a unității. Mișcați-vă înapoi pe buton, iar placa se va ridica ușor de la bază. Prindeți placa cu două mâini, glisați-o de sub suporturile metalice și ridicați-o.

- Rotiți aparatul de făcut sandvișuri astfel încât cealaltă farfurie să se afle în partea de jos și repetați procesul de mai sus pentru a îndepărta cealaltă farfurie.
- Pentru a reasambla plăcuțele, așezați-le cu grijă în poziția lor și apăsați pentru a le ajusta.

DUPĂ CE AȚI TERMINAT DE UTILIZAT APARATUL

- Deconectați aparatul de la rețeaua electrică.
- Se lasă să se răcească.
- Puneți din nou cablul de alimentare în carcasa cablului de alimentare.
- Curățați aparatul.

COMPARTIMENTUL CABLULUI DE ALIMENTARE

- Acest aparat are un compartiment pentru cablul de alimentare situat pe partea inferioară.

MĂNER DE TRANSPORT

- Acest aparat are un mâner în partea superioară a corpului, ceea ce facilitează transportul confortabil.

CURĂȚARE

- Deconectați aparatul de la rețea și lăsați-l să se răcească înainte de a întreprinde orice operațiune de curățare.
- Curățați echipamentul cu o cârpă umedă cu câteva picături de detergent și apoi uscați-l.
- Nu utilizați solvenți sau produse cu un pH acid sau bazic, cum ar fi înălbitorul, sau produse abrazive pentru curățarea aparatului.
- Nu scufundați aparatul în apă sau în orice alt lichid și nu îl puneți sub un robinet care curge.
- Este recomandabil să curățați aparatul în mod regulat și să îndepărtați orice resturi de alimente.
- În cazul în care aparatul nu se află într-o stare bună de curățenie, suprafața acestuia se poate degrada și poate afecta inexorabil durata de viață utilă a aparatului și ar putea deveni nesigur pentru utilizare.

DEPANARE

- Orice utilizare necorespunzătoare sau nerespectarea instrucțiunilor determină garanția și responsabilitățile producătorului să devină nule și neavenite.

ANOMALII ȘI REPARAȚII

- Dacă apar probleme, duceți aparatul la un serviciu de asistență tehnică autorizat. Nu încercați să-l demontați sau să-l reparați fără ajutor, deoarece poate fi periculos.

GARANȚIE ȘI ASISTENȚĂ TEHNICĂ

- Acest produs se bucură de recunoașterea și protecția garanției legale în conformitate cu legislația în vigoare. Pentru a vă pune în aplicare drepturile sau interesele, trebuie să mergeți la oricare dintre serviciile noastre oficiale de asistență tehnică.
- Puteți găsi cel mai apropiat accesând următorul link web: <https://www.blackanddecker.eu/>
- De asemenea, puteți solicita informații aferente contactându-ne.
- Puteți descărca acest manual de instrucțiuni și actualizările acestuia la <https://www.blackanddecker.eu/>

PENTRU VERSIUNILE UE ALE PRODUSELOR ȘI/SAU ÎN CAZUL ÎN CARE ESTE OBLIGATORIU ÎN ȚARA DVS ECOLOGIE ȘI RECICLAREA PRODUSULUI

- Materialele din care este alcătuit ambalajul acestui produs sunt incluse într-un sistem de colectare, clasificare și reciclare. Dacă doriți să le aruncați, vă rugăm să folosiți pubelele publice corespunzătoare fiecărui tip de material.
- Informații privind substanțele care prezintă motive de îngrijorare deosebită (SVHC) în conformitate cu Regulamentul 1907/2006/CE (REACH): Acest produs conține plumb (substanță SVHC), număr CAS: 7439-92-1.
- Produsul nu conține substanțe în concentrații care ar putea fi considerate ca dăunătoare pentru mediu.



Acest simbol înseamnă că, în cazul în care doriți să aruncați aparatul la încheierea duratei sale de funcționare, trebuie să-l duceți la un centru de colectare a deșeurilor autorizat, în vederea colectării selective a deșeurilor de echipamente electrice și electronice (WEEE).

- Acest aparat respectă Directiva 2014/35/EU cu privire la echipamentele electrice destinate utilizării în cadrul unor anumite limite de tensiune, Directiva 2014/30/EU cu privire la compatibilitatea electromagnetică, Directiva 2011/65/EU privind restricțiile de utilizare a anumitor substanțe periculoase în echipamentele electrice și electronice, precum și Directiva 2009/125/EC de instituire a unui cadru pentru stabilirea cerințelor în materie de proiectare ecologică aplicabile produselor cu impact energetic.

Black & Decker® și BLACK+DECKER™ și siglele Black & Decker® și BLACK+DECKER™ sunt mărci comerciale înregistrate ale The Black & Decker® Corporation și sunt utilizate sub licență. Toate drepturile rezervate. Importat și distribuit de ENGINEERING AND TECHNOLOGY FOR LIFE, SL Avda. Barcelona s/n Oliana, 25790, Spain

ПРОИЗВОДИТЕЛ НА САНДВИЧИ BXSA754E

Уважаеми клиенти,

Много благодарим, че избрахте да закупите продукт на марката Black+Decker.

Технологията, дизайнът и функционалността на същия, както и фактът, че той надвишава най-стриктните норми за качество ще Ви донесат пълно и дълготрайно удоволствие от него.

СЪВЕТИ И ПРЕДУПРЕЖДЕНИЯ ЗА БЕЗОПАСНОСТ

- Прочетете внимателно тази брошура, преди да пуснете уреда в действие. Запазете я за по-нататъшни справки. Несъобразяването с настоящите указания може да стане причина за произшествие.
- Преди употреба почистете всички части на продукта, които ще бъдат в контакт с храна, както е посочено в раздел "Почистване".
- Уредът може да бъде използван от хора, неумеещи да боравят с този вид продукти, хора с физически увреждания или деца над 8 години, но само и единствено ако се намират под надзора на някой възрастен, или ако предварително им е обяснено как безопасно да използват уреда, а също и ако разбират наличните рискове. Децата не трябва да играят с уреда. Почистването и поддръжката от страна на потребителя не трябва да се извършват от деца без надзор.

• Този уред не е предназначен да се управлява с помощта на външен таймер или отделна система за дистанционно управление.

• В случай, че захранващият кабел е повреден, същият следва да бъде заменен от производителя, от службата за поддръжка или подобен квалифициран персонал, с цел да бъде избегнато произшествие.

• Този уред е предназначен за използване в домакинството и подобни приложения, като например:

- кухненски помещения за персонала в магазини, офиси и други работни помещения;
- ферми;
- от клиенти в хотели, мотели и други жилищни помещения;
- места за настаняване и закуска.

- Преди включване на уреда към мрежата, уверете се, че посоченият на табелката волтаж с характеристиките съвпада с волтажа на мрежата.
- Свържете уреда към електрически контакт с мощност най-малко 10 ампера.
- Щепселът на уреда следва да съвпада по вид с електрическия контакт. В никакъв случай не променяйте вида на щепсела. Не използвайте адаптори за щепсела.
- Не използвайте уреда, ако захранващият кабел или щепселът са повредени.
- Не дърпайте захранващия кабел. В никакъв случай не използвайте електрическия кабел за повдигане, пренасяне или изключване на апарата.
- Не навивайте електрическия кабел около уреда.
- Проверете състоянието на захранващия кабел. Ако тя е повредена, това ще увеличи риска от токов удар.
- Не позволявайте на свързващия кабел да виси свободно или да влиза в контакт с горещите повърхности на уреда.

- Ако корпусът на уреда се счупи, незабавно изключете уреда от електрическата мрежа, за да предотвратите възможността от токов удар.
- Не докосвайте щепсела за включване в мрежата с мокри ръце.
- Само за употреба на закрито.
- Не използвайте и не съхранявайте уреда на открито.
- Не излагайте уреда на дъжд и влага. Водата, проникнала в уреда повишава риска от токов удар.
- Температурата на достъпните повърхности може да е висока, когато уредът се използва.
- Не докосвайте нагорещени части, тъй като това може да доведе до сериозни изгаряния.

УПОТРЕБА И ГРИЖИ

- Преди всяка употреба развивайте напълно захранващия кабел на уреда.
- Не използвайте уреда, ако частите или аксесоарите не са правилно монтирани.
- Не използвайте уреда, ако прикрепените към него аксесоари са дефектни. Незабавно ги сменете.
- Не премествайте уреда, докато се използва.
- Използвайте дръжката на уреда, за да го повдигнете или преместите.
- Не използвайте уреда, ако е наклонен, и не го обръщайте.
- Не обръщайте уреда, докато се използва или е включен към електрическата мрежа.
- Не покривайте повърхността за готвене или храната с алуминиево фолио и други подобни материали.
- Не покривайте и не увивайте храната с алуминиево фолио и други подобни материали.
- За да запазите незалепващото покритие в добро състояние, не използвайте метални или заострени прибори върху него.
- Изключете уреда от електрическата мрежа, когато не го използвате и преди да започнете почистване.
- Съхранявайте този уред на място, недостъпно за деца и/или лица с физически, сензорни или умствени увреждания или с липса на опит и познания.
- Не съхранявайте и не транспортирайте уреда, ако той е все още горещ.
- Никога не оставяйте уреда свързан и без надзор, ако не се използва. Това спестява енергия и удължава живота на уреда.

ОПИСАНИЕ

A	Дръжка
B	Пилотна лампа за захранване
C	Готова пилотна светлина
D	Нагревателна плоча
E	Плочи
F	Бутони за освобождаване на плочата
G	Корпус на захранващия кабел
H	Затварящ раздел

Ако моделът на вашия уред не разполага с описаните по-горе аксесоари, те могат да бъдат закупени отделно от службата за техническа помощ.

ИНСТРУКЦИИ ЗА УПОТРЕБА

ПРЕДИ УПОТРЕБА

- Уверете се, че всички опаковки на продукта са отстранени.
- Моля, прочетете внимателно брошурата "Съвети и предупреждения за безопасност" преди първата употреба.
- Преди да използвате този продукт за първи път, е препоръчително да го изпробвате без храна.
- Преди да използвате продукта за първи път, почистете частите, които ще бъдат в контакт с храна, по начина, описан в раздел "Почистване".
- Някои части на уреда са леко смазани. Поради това при първото използване на уреда може да бъде засечен лек дим. След кратко време този дим ще изчезне.
- За да се премахне миризмата, излъчвана от уреда при първото му използване, се препоръчва той да бъде включен на пълна мощност за 5 минути без храна в добре проветрено помещение.

ИЗПОЛЗВАЙТЕ

- Изтеглете напълно захранващия кабел, преди да го включите.
- Свържете уреда към електрическата мрежа.
- Включват се двете пилотни лампи - за захранване и за готовност.
- Изчакайте, докато пилотната лампичка за готовност угасне, което ще покаже, че уредът е достигнал подходяща температура.
- По време на използването на уреда пилотната лампа за готовност се включва и изключва автоматично, което показва, че нагревателните елементи работят и следователно поддържат желаната температура.

- За да намалите до минимум образуването на акриламид по време на препичането, избягвайте достигането на тъмнокафяв цвят на прелечения хляб.
- Когато храната е по ваш вкус, извадете я от уреда с помощта на дървена шпатула или друг подобен топлоустойчив инструмент. Не използвайте прибори, които могат да повредят незалепващото покритие.

ЗА ОТСТРАНЯВАНЕ НА ПЛОЧИТЕ ЗА ГОТВЕНЕ

- Винаги изключвайте уреда за сандвичи от електрическата мрежа и го оставете да изстине, преди да извадите плочите за готвене.
- Отворете машината за сандвичи и намерете бутоните за освобождаване на плочите в предната част на уреда. Придвигнете бутон назад и плочата ще се издигне леко от основата. Хванете плочата с две ръце, измъкнете я изпод металните скоби и я повдигнете.
- Завъртете машината за сандвичи, така че другата плоча да е на дъното, и повторете горния процес, за да извадите другата плоча.
- За да сглобите отново плочите, поставете ги внимателно на мястото им и ги притиснете, за да прилепнат.

СЛЕД КАТО ПРИКЛЮЧИТЕ С ИЗПОЛЗВАНЕТО НА УРЕДА

- Изключете уреда от електрическата мрежа.
- Оставете го да се охлади.
- Поставете захранващия кабел обратно в корпуса на захранващия кабел.
- Почистете уреда.

ОТДЕЛЕНИЕ ЗА ЗАХРАНВАЩ КАБЕЛ

- Този уред има отделение за захранващия кабел, разположено от долната му страна.

ДРЪЖКА ЗА НОСЕНЕ

- Този уред има дръжка в горната част на тялото, което улеснява удобното му транспортиране.

ПОЧИСТВАНЕ

- Изключете уреда от електрическата мрежа и го оставете да изстине, преди да започнете почистване.
- Почистете оборудването с влажна кърпа с няколко капки течност за миене на съдове и след това го подсушете.
- Не използвайте разтворители или продукти с киселинно или основно рН, като белина, или абразивни продукти за почистване на уреда.

- Не потапяйте уреда във вода или друга течност и не го поставяйте под течащ кран.
- Препоръчително е редовно да почиствате уреда и да отстранявате остатъците от храна.
- Ако уредът не е в добро състояние на чистота, повърхността му може да се влоши и това неумолимо да повлияе на продължителността на полезния живот на уреда и да стане опасен за употреба.

СЕРВИЗ

- Неправилното използване на уреда или неспазването на указанията за работа е опасно, анулира гаранцията и освобождава производителя от отговорност.

НЕИЗПРАВНОСТИ И РЕМОНТ

- В случай на неизправност, моля отнесете уреда в оторизиран сервиз за техническо обслужване. Моля не се опитвайте да разглобявате уреда или пък да го поправяте - това е опасно.

ГАРАНЦИЯ И ТЕХНИЧЕСКА ПОМОЩ

- Този продукт се ползва с признаването и защитата на правната гаранция в съответствие с действащото законодателство. За да защитите своите права или интереси, трябва да отидете до някоя от нашите официални служби за техническа помощ.
- Можете да намерите най-близкия от тях, като влезете в следната интернет връзка: <https://www.blackanddecker.eu/>
- Можете също да поискате свързана информация, като се свържете с нас.
- Можете да изтеглите това ръководство за употреба и неговите актуализации на адрес <https://www.blackanddecker.eu/>

ЗА РАЗНОВИДНОСТИТЕ EU НА ТОВА ИЗДЕЛИЕ И/ИЛИ В СЛУЧАЯ, ПРИЛОЖИМ ЗА ВАШАТА СТРАНА ОПАЗВАНЕ НА ОКОЛНАТА СРЕДА И РЕЦИКЛИРАНЕ НА ИЗДЕЛИЕТО

- Материалите, от които изработена опаковката на този електроуред са включени в системата за тяхното събиране, класифициране и рециклиране. Ако желаете да се освободите от тях, използвайте обществените контейнери, пригодени за всеки отделен вид материал.
- Информация относно вещества, пораждащи сериозно безпокойство (SVHC), съгласно Регламент 1907/2006/EO (REACH): Този продукт съдържа олово (вещество SVHC), CAS номер: 7439-92-1.
- В изделието отсъстват концентрации на вещества, които могат да бъдат определени като вредни за околната среда.



Този символ означава, че ако желаете да се освободите от уреда, след като експлоатационният му живот е изтекъл, трябва да го предадете по подходящ начин на фирма за преработка на отпадъци, оторизирана за разделно събиране на отпадъци от електрическо и електронно оборудване (OEEO).

- Настоящият уред изпълнява Директива 2014/35/EU за ниски напрежения, Директива 2014/30/EU за електромагнитно съответствие и с Директива 2011/65/EU за ограниченията при употреба на някои определени опасни вещества в електрически и електронни апарати и с Директива 2009/125/EC за изискванията за екологичен дизайн, приложими към изделия, свързани с енергия.

Black & Decker® и BLACK+DECKER™ и логата на Black & Decker® и BLACK+DECKER™ са регистрирани търговски марки на The Black & Decker® Corporation и се използват с лиценз. Всички права запазени. Внася се и се разпространява от ENGINEERING AND TECHNOLOGY FOR LIFE, SL Avda. Barcelona s/n Oliana, 25790, Spain

SANDVITXERA BXSA754E

Benvolgut client,

Moltes gràcies per triar comprar un producte de la marca Black+Decker.

La seva tecnologia, el seu disseny i la seva funcionalitat, així com el fet de superar les normes de qualitat més estrictes, us comportaran una satisfacció total durant molt de temps.

CONSELLS I ADVERTIMENTS DE SEGURETAT

- Llegiu atentament aquest full d'instruccions abans d'engegar l'aparell i conserveu-lo per a consultes posteriors. No observar i incomplir aquestes instruccions pot tenir com a resultat un accident.
- Netegeu totes les parts del producte que estaran en contacte amb els aliments abans del seu ús, tal com s'indica a l'apartat «Neteja».
- Aquest aparell el poden fer servir nens de més de 8 anys i persones amb capacitats físiques, sensorials o mentals reduïdes o falta d'experiència i coneixement, sempre que tinguin una supervisió o una formació adequada per fer servir l'aparell d'una manera segura i entenguin els riscos que implica. Els nens no han de jugar amb l'aparell. La neteja i el manteniment de l'usuari no l'han de fer els nens sense supervisió.
- Aquest aparell no està pensat per funcionar mitjançant un temporitzador extern o un sistema de control remot independent.
- Si el cable d'alimentació està malmès, ha de ser substituït pel fabricant, pel servei postvenda o per personal qualificat similar per tal d'evitar qualsevol perill.
- Aquest aparell està pensat per ser utilitzat en aplicacions domèstiques i similars, com ara:
 - zones de cuina del personal en botigues, oficines i altres entorns de treball;
 - masies;
 - per clients en hotels, motels i altres entorns de tipus residencial;
 - entorns tipus bed and breakfast.
- Abans d'endollar l'aparell a la xarxa, comproveu que el voltatge indicat a la placa de característiques coincideix amb el voltatge de xarxa.
- Connecteu l'aparell a una presa de corrent amb una potència mínima de 10 amperes.
- L'endoll de l'aparell ha de coincidir amb la base elèctrica de la presa de corrent. Mai modifiqueu l'endoll. No feu servir adaptadors de corrent.
- No utilitzeu l'aparell si el cable d'alimentació o l'endoll està danyat.
- No estireu del cable d'alimentació. No feu servir mai el cable elèctric per aixecar, transportar o desendollar l'aparell.
- No enrotlleu el cable elèctric de connexió al voltant de l'aparell.
- Comproveu l'estat del cable d'alimentació. Si està danyat, augmentarà el risc de descàrrega elèctrica.
- No deixeu que el cable de connexió pengi lliurement ni entri en contacte amb les superfícies calentes de l'aparell.
- Si la carcassa de l'aparell es trenca, desendol-leu-lo immediatament de la xarxa per evitar la possibilitat de patir un xoc elèctric.
- No toqueu l'endoll de connexió amb les mans molles.
- Només per a ús interior.
- No feu servir ni guardeu l'aparell a la intempèrie.
- No exposeu l'aparell a la pluja o a condicions d'humitat. L'aigua que entri a l'aparell augmentarà el risc de xoc elèctric.
- La temperatura de les superfícies accessibles pot ser elevada quan l'aparell està en ús.

- No toqueu cap part escalfada, ja que pot provocar cremades greus.

ÚS I CURA

- Desenrotlleu completament el cable d'alimentació de l'aparell abans de cada ús.
- No utilitzeu l'aparell si les peces o accessoris no estan ben col·locats.
- No utilitzeu l'aparell si els accessoris que hi ha connectats són defectuosos. Substituiu-los immediatament.
- No mogueu l'aparell mentre estigui en ús.
- Utilitzeu la nansa de l'aparell per aixecar-lo o moure'l.
- No utilitzeu l'aparell si està bolcat i no el gireu.
- No gireu l'aparell mentre estigui en ús o connectat a la xarxa.
- No cobriu la superfície de cocció ni els aliments amb paper d'alumini i altres materials similars.
- No cobriu ni emboliqueu els aliments amb paper d'alumini i altres materials similars.
- Per mantenir el recobriments antiadherent en bon estat, no hi utilitzeu estris metàl·lics ni punxeguts.
- Desendolieu l'aparell de la xarxa elèctrica quan no l'utilitzeu i abans de realitzar qualsevol tasca de neteja.
- Guardeu aquest aparell fora de l'abast dels nens i/o persones amb problemes físics, sensorials o mentals reduïts o amb manca d'experiència i coneixements.
- No emmagatzemeu ni transporteu l'aparell si encara està calent.
- No deixeu mai l'aparell connectat i sense vigilància si no s'utilitza. Això estalvia energia i allarga la vida útil de l'aparell.

DESCRIPCIÓ

A	Nansa
B	Llum pilot de potència
C	Pilot d'escalfament
D	Placa calefactora
E	Plaques
F	Botons d'alliberament de la placa
G	Compartiment pel cable
H	Pestanya de tancament

Si el model del vostre aparell no disposa dels accessoris descrits anteriorment, també es poden comprar per separat al Servei d'Assistència Tècnica.

INSTRUCCIONS D'ÚS

ABANS DEL SEU ÚS

- Assegureu-vos que tots els embalatges dels productes s'han retirat.
- Si us plau, llegiu atentament el fulllet "Consells i advertències de seguretat" abans del primer ús.
- Abans d'utilitzar aquest producte per primera vegada, s'aconsella provar-lo sense menjar.
- Abans d'utilitzar el producte per primera vegada, netegeu les parts que entraran en contacte amb els aliments de la manera descrita a l'apartat «Neteja».
- Algunes parts de l'aparell s'han greixat lleugerament. En conseqüència, la primera vegada que s'utilitza l'aparell, es pot detectar un lleuger fum. Al cap de poc temps, aquest fum desapareixerà.
- Per eliminar l'olor que desprèn l'aparell quan s'utilitza per primera vegada, es recomana tenir-lo encès a màxima potència durant 5 minuts sense menjar en una habitació ben ventilada.

ÚS

- Esteneu completament el cable d'alimentació abans de connectar-lo.
- Connecteu l'aparell a la xarxa.
- S'encenen tant els llums pilot d'alimentació com els de preparat.
- Espereu fins que s'apagui el lluminós pilot preparat, que indicarà que l'aparell ha arribat a una temperatura adequada.
- Durant l'ús de l'aparell, el llum pilot d'escalfament s'encèn i s'apaga automàticament, indicant que els elements calefactores funcionen i mantenint, per tant, la temperatura desitjada.
- Per tal de minimitzar la generació d'acrilamida durant el procés de torrat, eviteu arribar als colors marró fosc al pa torrat.
- Quan el menjar estigui al punt que us agrada, traieu-lo de l'aparell amb l'ajuda d'una espàtula de fusta o d'un instrument similar, resistent a la calor. No utilitzeu estris que puguin fer malbé el recobriments antiadherent.

PER TREURE PLATES DE COCCIÓ

- Desconnecteu sempre la sandvitxera i deixeu-lo refredar abans de treure les plaques de cocció.
- Obriu la sandvitxera i localitzeu els botons d'alliberament de la placa a la part frontal de la unitat. Mou el botó cap enrere i la placa sortirà lleugerament des de la base. Agafeu la placa amb dues mans, feu-la lliscar per sota dels suports metàl·lics i traieu-la.

- Gireu la sandvitxera de manera que l'altra placa estigui a la part inferior i repeteiu el procés anterior per treure l'altra placa.
- Per tornar a muntar les plaques, col·loqueu-les amb cura a la seva posició i premeu-les per ajustar-les.

UN COP HÀGIU ACABAT D'UTILITZAR L'APARELL

- Desendolceu l'aparell de la xarxa.
- Deixeu-lo refredar.
- Torneu a posar el cable d'alimentació a la carcassa del cable d'alimentació.
- Netegeu l'aparell.

COMPARTIMENT DEL CABLE D'ALIMENTACIÓ

- Aquest aparell té un compartiment de cable d'alimentació situat a la part inferior.

NANSA DE TRANSPORT

- Aquest aparell té una nansa a la part superior del cos, que facilita el transport còmode.

NETEJA

- Desconnecteu l'aparell de la xarxa i deixeu-lo refredar abans de realitzar qualsevol tasca de neteja.
- Netegeu l'equip amb un drap humit amb unes gotes de líquid per rentar i després assequeu-lo.
- No utilitzeu dissolvents o productes amb un pH àcid o base, com ara lleixiu, o productes abrasius, per netejar l'aparell.
- No submergiu mai l'aparell en aigua o cap altre líquid ni el poseu sota l'aigua corrent.
- S'aconseja netejar l'aparell periòdicament i eliminar-ne les restes de menjar.
- Si l'aparell no es troba en bones condicions de neteja, la seva superfície es pot degradar i afectar inexorablement la durada de la vida útil de l'aparell i es pot tornar insegur d'utilitzar.

SERVEI

- L'ús inadequat o en desacord amb les instruccions d'ús pot comportar un perill i anul·lar la garantia i la responsabilitat de fabricant.

ANOMALIES I REPARACIÓ

- En cas d'avaría porteu l'aparell a un Servei d'Assistència Tècnica autoritzat. No intenteu desmuntar-lo ni reparar-lo, ja que hi pot haver perill.

GARANTIA I ASSISTÈNCIA TÈCNICA

- Aquest producte gaudeix del reconeixement i protecció de la garantia legal d'acord amb la legislació vigent. Per fer valer els vostres drets o interessos, heu de dirigir-vos a qualsevol dels nostres serveis oficials d'assistència tècnica.
- Podeu trobar el més proper accedint al següent enllaç web: <https://www.blackanddecker.eu/>
- També podeu sol·licitar informació relacionada posant-vos en contacte amb nosaltres.
- Podeu descarregar-vos aquest manual d'instruccions i les seves actualitzacions a <https://www.blackanddecker.eu/>

PER A LES VERSIONS EU DEL PRODUCTE I/O EN CAS QUE EL PAÍS HO APLIQUI

ECOLOGIA I RECICLABILITAT DEL PRODUCTE

- Els materials que componen l'envàs d'aquest aparell estan integrats en un sistema de recollida, classificació i reciclatge. Si voleu desfer-vos-en, feu servir els contenidors públics adequats per a cada tipus de material.
- Informació sobre substàncies molt preocupants (SVHC) segons el Reglament 1907/2006/CE (REACH): Aquest producte conté plom (substància SVHC), número CAS: 7439-92-1.
- El producte està exempt de concentracions de substàncies que es puguin considerar perjudicials per al medi ambient.



Aquest símbol significa que, si us voleu desfer del producte, un cop exhaurida la seva vida, l'heu de dipositar, a través dels mitjans adequats, en mans d'un gestor de residus autoritzat per a la recollida selectiva de Residus d'Aparells Elèctrics i Electrònics (RAEE).

- Aquest aparell compleix amb la Directiva 2014/35/EU de baixa tensió, amb la Directiva 2014/30/EU de compatibilitat electromagnètica, amb la Directiva 2011/65/EU sobre restriccions a la utilització de determinades substàncies perilloses en aparells elèctrics i electrònics i amb la Directiva 2009/125/EC sobre els requisits de disseny ecològic aplicables als productes relacionats amb l'energia.

Black & Decker® i BLACK+DECKER™ i els logotips de Black & Decker® i BLACK+DECKER™ són marques registrades de The Black & Decker® Corporation i s'utilitzen sota llicència. Tots els drets reservats. Importat i distribuït per ENGINEERING AND TECHNOLOGY FOR LIFE, SL Avda. Barcelona s/n Oliana, 25790, Espanya

SANDWICH-MAGER BXSA754E

Kære kunde,

Mange tak, fordi du valgte at købe et Black+Decker-mærkeprodukt.

Takket være sin teknologi, design og drift og det faktum, at det overstiger de strengeste kvalitetsstandarder, kan en fuldt tilfredsstillende brug og lang produktlevetid sikres.

SIKKERHEDSRÅD OG ADVARSLER

- Læs denne vejledning omhyggeligt, inden du tænder for apparatet, og opbevar dem til senere brug. Manglende overholdelse og overholdelse af disse instruktioner kan føre til en ulykke.
- Rengør alle de dele af produktet, der kommer i kontakt med fødevarer, inden brug, som angivet i afsnittet "Rengøring".
- Dette apparat kan bruges af børn i alderen 8 år og opefter og personer med reducerede fysiske, sensoriske eller mentale evner eller manglende erfaring og viden, hvis de er under opsyn eller har fået instruktion i brugen af apparatet på en sikker måde og forstår de involverede farer. Børn må ikke lege med apparatet. Rengøring og brugervedligeholdelse må ikke udføres af børn uden opsyn.
- Dette apparat er ikke beregnet til at blive betjent ved hjælp af en ekstern timer eller et separat fjernbetjeningssystem.
- Hvis ledningen er beskadiget, skal den udskiftes af fabrikanten, dennes

serviceagent eller en lignende kvalificeret person for at undgå fare.

- Dette apparat er beregnet til brug i husholdninger og lignende anvendelser som f.eks:
 - personalekøkkenområder i butikker, kontorer og andre arbejdsmiljøer;
 - farmhouses;
 - af kunder på hoteller, moteller og andre boliglignende miljøer;
 - Bed and Breakfast-miljøer.
 - Sørg for, at den spænding, der er angivet på klassificeringsetiketten, svarer til netspændingen, inden apparatet sættes i stikkontakten.
 - Tilslut apparatet til en stikkontakt på mindst 10 ampere.
 - Apparatets stik skal passe korrekt i stikkontakten. Du må ikke ændre stikket. Brug ikke stikadaptere.
 - Brug ikke apparatet, hvis ledningen eller stikket er beskadiget.
 - Træk ikke i forsyningsledningen. Brug aldrig netledningen til at løfte apparatet op, bære eller tage stikket ud af stikkontakten.
 - Sæt ikke netledningen rundt om apparatet.
 - Kontroller forsyningsledningens tilstand. Hvis den er beskadiget, vil det øge risikoen for elektrisk stød.
 - Tilslutningskablet må ikke hænge frit og må ikke komme i kontakt med apparatets varme overflader.
 - Hvis apparatets kabinet går i stykker, skal du straks afbryde apparatet fra lysnettet for at forhindre muligheden for elektrisk stød.
 - Rør ikke ved stikket med våde hænder.
 - Kun til indendørs brug.
 - Brug eller opbevar ikke apparatet udendørs.
 - Lad ikke apparatet være ude i regnvejrr eller udsættes for fugt. Hvis der kommer vand ind i apparatet, vil dette øge risikoen for elektrisk stød.
 - Temperaturen på de tilgængelige overflader kan være høj, når apparatet er i brug.
 - Rør ikke ved nogen opvarmede dele, da dette kan medføre alvorlige forbrændinger.
- ### BRUG OG PLEJE
- Rul apparatets forsyningsledning helt ud før hver brug.

- Brug ikke apparatet, hvis dele eller tilbehør ikke er korrekt monteret.
- Brug ikke apparatet, hvis det tilbehør, der er monteret på apparatet, er defekt. Udskift dem straks.
- Flyt ikke apparatet, mens det er i brug.
- Brug apparatets håndtag til at løfte eller flytte det.
- Brug ikke apparatet, hvis det er tippet opad, og vend det ikke rundt.
- Vend ikke apparatet rundt, mens det er i brug eller tilsluttet strømmen.
- Dæk ikke kogepladen eller maden med aluminiumsfolie eller lignende materialer.
- Fødevarerne må ikke dækkes eller pakkes ind i aluminiumsfolie eller lignende materialer.
- For at holde non-stick-belægningen i god stand, må du ikke bruge metal eller spidse redskaber på den.
- Træk stikket ud af stikkontakten, når apparatet ikke er i brug, og før du udfører rengøringsopgaver.
- Opbevar dette apparat uden for børns og/eller personers med fysisk, sensorisk eller nedsat mental kapacitet eller manglende erfaring og viden.
- Opbevar eller transporter ikke apparatet, hvis det stadig er varmt.
- Efterlad aldrig apparatet tilsluttet og uden opsyn, hvis det ikke er i brug. Det sparer energi og forlænger apparatets levetid.

BESKRIVELSE

A	Håndtag
B	Strøm pilotlys
C	Klar pilotlampe
D	Varmeplade
E	Plader
F	Pladeudløserknapper
G	Kabelskabe til forsyningsledning
H	Lukning af fanen

Hvis modellen af dit apparat ikke har det tilbehør, der er beskrevet ovenfor, kan det også købes separat hos den tekniske service.

BRUGSANVISNING

FØR BRUG

- Sørg for, at al produktets emballage er fjernet.
- Læs venligst hæftet "Sikkerhedsanvisninger og advarsler" omhyggeligt før første brug.

- Før du bruger dette produkt første gang, er det tilrådeligt at teste det uden mad.
- Før du bruger produktet første gang, skal du rengøre de dele, der kommer i kontakt med fødevarer, på den måde, der er beskrevet i afsnittet "Rengøring".
- Nogle dele af apparatet er blevet smurt let ind. Derfor kan der registreres let røg, første gang apparatet anvendes, når det første gang. Efter kort tid vil røgen forsvinde.
- For at fjerne lugten fra apparatet, når det bruges første gang, anbefales det at have det tændt ved fuld styrke i 5 minutter uden mad i et godt ventileret rum.

BRUG

- Træk ledningen helt ud, før du sætter den i stikket.
- Tilslut apparatet til elnettet.
- Både strøm- og klar-kontrollamperne tændes.
- Vent, indtil kontrollampen for klar slukkes, hvilket indikerer, at apparatet har nået en passende temperatur.
- Når apparatet er i brug, tændes og slukkes kontrollampen automatisk, hvilket indikerer, at varmeelementerne fungerer og derfor opretholder den ønskede temperatur.
- For at minimere dannelsen af akrylamid under ristningsprocessen skal man undgå at opnå mørkebrune farver på det ristede brød.
- Når maden er færdig efter din smag, tager du den ud af apparatet med en træspatel eller et lignende varmebestandigt redskab. Brug ikke redskaber, der kan beskadige non-stick-belægningen.

FOR AT FJERNE KOGEPLADER

- Tag altid stikket ud af sandwichmaskinen, og lad den køle af, før du fjerner kogepladerne.
- Åbn sandwichmaskinen, og find knapperne til frigørelse af pladerne på forsiden af enheden. Bevæg knappen bagud, og pladen vil poppe lidt op fra basen. Tag fat i pladen med begge hænder, skub den ud under metalbeslagene, og løft den ud.
- Drej sandwichmaskinen, så den anden plade ligger i bunden, og gentag ovenstående proces for at fjerne den anden plade.
- For at genmontere pladerne skal du placere dem forsigtigt på deres plads og trykke dem på plads.

NÅR DU ER FÆRDIG MED AT BRUGE APPARATET

- Tag stikket ud af stikkontakten.
- Lad det køle af.
- Sæt forsyningsledningen tilbage i ledningshuset.
- Rengør apparatet.

RUM TIL FORSYNINGSKABEL

- Dette apparat har et rum til ledningen på undersiden.

BÆREHÅNDTAG

- Dette apparat har et håndtag på den øverste del af kroppen, hvilket gør det lettere at transportere det komfortabelt.

RENGØRING

- Afbryd apparatet fra stikkontakten, og lad det køle af, før du udfører rengøringsopgaver.
- Rengør udstyret med en fugtig klud med et par dråber opvaskemiddel, og tør det derefter.
- Brug ikke opløsningsmidler eller produkter med en sur eller basisk pH-værdi, som f.eks. blegemiddel, eller slibemidler til rengøring af apparatet.
- Apparatet må ikke nedsænkes i vand eller anden væske, og det må ikke placeres under en rindende vandhane.
- Det er tilrådeligt at rengøre apparatet regelmæssigt og fjerne eventuelle madrester.
- Hvis apparatet ikke er i god stand til at være rent, kan dets overflade blive forringet og uundgåeligt påvirke apparatets levetid og blive usikker i brug.

TJENESTE

- Enhver misbrug eller manglende overholdelse af brugsanvisningen gør garantien og producentens ansvar ugyldig.

UREGELMÆSSIGHEDER OG REPARATION

- Tag apparatet til en autoriseret teknisk supporttjeneste, hvis der opstår problemer. Forsøg ikke at afmontere eller reparere uden hjælp, da dette kan være farligt.

GARANTI OG TEKNISK ASSISTANCE

- Dette produkt nyder godt af anerkendelsen og beskyttelsen af den juridiske garanti i overensstemmelse med gældende lovgivning. For at håndhæve dine rettigheder eller interesser skal du gå til en af vores officielle tekniske assistancetjenester.
- Du kan finde den nærmeste ved at gå ind på følgende link: <https://www.blackanddecker.eu/>
- Du kan også anmode om relaterede oplysninger ved at kontakte os.
- Du kan downloade denne brugsanvisning og dens opdateringer på <https://www.blackanddecker.eu/>

FOR EU-PRODUKTVERSIONER OG/ELLER I TILFÆLDE AF, AT DER ANMODES OM DET I DIT LAND ØKOLOGI OG GENANVENDELIGHED AF PRODUKTET

- De materialer, som emballagen til dette apparat består af, indgår i et indsamlings-, klassificerings- og genvindingsystem. Hvis du ønsker at bortskaffe dem, skal du bruge de relevante offentlige containere til hver type materiale.
- Oplysninger om særligt problematiske stoffer (SVHC) i henhold til forordning 1907/2006/EF (REACH): Dette produkt indeholder bly (stof SVHC), CAS-nummer: 7439-92-1.
- Produktet indeholder ikke koncentrationer af stoffer, der kan betragtes som skadelige for miljøet.



Dette symbol betyder, at hvis du ønsker at bortskaffe produktet, når dets levetid er ophørt, skal du tage det til et godkendt affaldsmiddel til selektiv indsamling af affald af elektrisk og elektronisk udstyr (WEEE).

- Dette apparat er i overensstemmelse med direktiv 2014/35/EU om lavspænding, direktiv 2014/30/EU om elektromagnetisk kompatibilitet, direktiv 2011/65/EU om begrænsning af anvendelsen af visse farlige stoffer i elektrisk og elektronisk udstyr og direktiv 2009/125/EF om krav til miljøvenligt design af energirelaterede produkter.

Black & Decker® og BLACK+DECKER™ og Black & Decker® og BLACK+DECKER™ logoerne er registrerede varemærker tilhørende The Black & Decker® Corporation og bruges under licens. Alle rettigheder forbeholdes. Importeret og distribueret af ENGINEERING AND TECHNOLOGY FOR LIFE, SL Avda. Barcelona s/n Oliana, 25790, Spain

SMØRBRØDLAGER BXSA754E

Kjære kunde,

Tusen takk for at du valgte å kjøpe et Black+Decker-merkeprodukt.

Takket være sin teknologi, design og drift og det faktum at den overgår de strengeste kvalitetsstandardene, kan en fullt tilfredsstillende bruk og lang levetid sikres.

SIKKERHETSÅD OG ADVARSLER

- Les disse instruksjonene nøye før du slår på apparatet og oppbevar dem for fremtidig referanse. Unnlattelse av å følge og følge disse instruksjonene kan føre til en ulykke.
- Rengjør alle delene av produktet som kommer i kontakt med mat før bruk, som angitt i avsnittet «Rengjøring».
- Dette apparatet kan brukes av barn i alderen 8 år og eldre og personer med redusert fysisk, sensorisk eller mental evne eller mangel på erfaring og kunnskap hvis de har fått tilsyn eller instruksjon om bruk av apparatet på en sikker måte og forstår farene som er forbundet med. Barn skal ikke leke med apparatet. Rengjøring og brukervedlikehold skal ikke utføres av barn uten tilsyn.
- Dette apparatet er ikke ment å betjenes ved hjelp av en ekstern timer eller et separat fjernkontrollsystem.
- Hvis strømledningen er skadet, må den byttes ut av produsenten, dens serviceagent eller en lignende kvalifisert person for å unngå fare.

• Dette apparatet er beregnet for bruk i husholdninger og lignende bruksområder som:

- personalkjøkkenområder i butikker, kontorer og andre arbeidsmiljøer;
- våningshus;
- av kunder i hoteller, moteller og andre boligmiljøer;
- miljøer av typen bed and breakfast.

- Forsikre deg om at spenningen som er angitt på klassifiseringsetiketten samsvarer med nettspenningen før du kobler til apparatet.
- Koble apparatet til en stikkontakt på minst 10 ampere.
- Apparatets støpsel må passe ordentlig inn i stikkontakten. Ikke endre støpselet. Ikke bruk pluggadaptore.
- Ikke bruk apparatet hvis strømledningen eller støpselet er skadet.
- Ikke trekk i strømledningen. Bruk aldri strømledningen til å løfte opp, bære eller trekke ut støpselet.
- Ikke pakk strømledningen rundt apparatet.
- Sjekk tilstanden til strømledningen. Hvis den er skadet, vil det øke risikoen for elektrisk støt.
- Ikke la tilkoblingskabelen henge fritt eller komme i kontakt med apparatets varme overflater.
- Hvis apparatets kabinett går i stykker, koble apparatet fra strømmettet umiddelbart for å unngå muligheten for elektrisk støt.
- Ikke berør støpselet med våte hender.
- Kun for innendørs bruk.
- Ikke bruk eller oppbevar apparatet utendørs.
- Ikke la apparatet stå ute i regnet eller utsettes for fuktighet. Hvis vann kommer inn i apparatet, vil dette øke risikoen for elektrisk støt.
- Temperaturen på de tilgjengelige overflatene kan være høy når apparatet er i bruk.
- Ikke berør noen oppvarmede deler, da dette kan forårsake alvorlige brannskader.

BRUK OG STELL

- Rull apparatets strømledning helt ut før hver bruk.
- Ikke bruk apparatet hvis delene eller tilbehøret ikke er riktig montert.
- Ikke bruk apparatet hvis tilbehøret som er festet til det er defekt. Bytt dem umiddelbart.
- Ikke flytt apparatet mens det er i bruk.

- Bruk apparathåndtaket til å løfte eller flytte det.
- Ikke bruk apparatet hvis det vippes opp, og ikke snu det.
- Ikke snu apparatet mens det er i bruk eller koblet til strømmettet.
- Ikke dekk til overflaten eller maten med aluminiumsfolie og andre lignende materialer.
- Ikke dekk til eller pakk inn maten med aluminiumsfolie og andre lignende materialer.
- For å holde non-stick-behandlingen i god stand, ikke bruk metall eller spisse redskaper på den.
- Koble apparatet fra strømmettet når det ikke er i bruk og før du utfører noen rengjøringsoppgaver.
- Oppbevar dette apparatet utilgjengelig for barn og/eller personer med fysisk, sensorisk eller redusert mental eller mangel på erfaring og kunnskap.
- Ikke oppbevar eller transporter apparatet hvis det fortsatt er varmt.
- La aldri apparatet være tilkoblet og uten tilsyn hvis det ikke er i bruk. Dette sparer energi og forlenger levetiden til apparatet.

BESKRIVELSE

A	Håndtak
B	Power-pilotlys
C	Klar pilotlys
D	Varmeplate
E	Plater
F	Utløserknapper for plate
G	Tilførselsledningshus
H	Avslutningsfane

Hvis modellen til apparatet ditt ikke har tilbehøret beskrevet ovenfor, kan det også kjøpes separat fra teknisk assistanse.

INSTRUKSJONER FOR BRUK

FØR BRUK

- Sørg for at alle produktenes emballasje er fjernet.
- Vennligst les "Sikkerhetsråd og advarsler"-heftet nøye før første gangs bruk.
- Før du bruker dette produktet for første gang, anbefales det å teste det uten mat.
- Før du bruker produktet for første gang, rengjør delene som kommer i kontakt med maten på den måten som er beskrevet i avsnittet «Rengjøring».

- Noen deler av apparatet er lett smurt. Følgelig kan lett røyk oppdages første gang apparatet brukes. Etter kort tid vil denne røyken forsvinne.
- For å eliminere lukten fra apparatet når det brukes for første gang, anbefales det å ha det på full effekt i 5 minutter uten mat i et godt ventilerert rom.

BRUK

- Trekk strømledningen helt ut før du kobler den til.
- Koble apparatet til strømmettet.
- Både strøm og klar kontrollamper tennes.
- Vent til kontrollampen for klar slukkes, noe som indikerer at apparatet har nådd en tilstrekkelig temperatur.
- Under bruk av apparatet vil klar-pilotlyset slås på og av automatisk, noe som indikerer at varmeelementene fungerer og derfor opprettholder ønsket temperatur.
- For å minimere dannelsen av akrylamid under risteprosessen, unngå å få mørkebrune farger på det ristede brødet.
- Når maten faller i smak, fjern den fra apparatet ved hjelp av en trespatel eller lignende varmebestandig redskap. Ikke bruk redskaper som kan skade non-stick-belegget.

FOR Å FJERNE KOKEPLATE

- Trekk alltid ut støpselet til smørbrødmaskinen og la den avkjøles før du tar ut kokeplaten.
- Åpne smørbrødmaskinen, og finn utløserknappene på forsiden av enheten. Flytt bakover på knappen, og platen vil sprette litt opp fra basen. Ta tak i platen med to hender, skyv den ut fra under metallbrakettene og løft den ut.
- Roter sandwichmaskinen slik at den andre platen er på bunnen og gjenta prosessen ovenfor for å fjerne den andre platen.
- For å sette sammen platene igjen, plasser platene forsiktig på plass og trykk for å passe.

NÅR DU ER FERDIG MED Å BRUKE APPARATET

- Koble apparatet fra strømmettet.
- La det avkjøles.
- Sett strømledningen tilbake i strømkabelhuset.
- Rengjør apparatet.

STRØMLEDNINGSROM

- Dette apparatet har et ledningsrom plassert på undersiden.

BÆREHÅNDTAK

- Dette apparatet har et håndtak på den øvre delen av kroppen, noe som letter komfortabel transport.

RENGJØRING

- Koble apparatet fra strømmen og la det avkjøles før du utfører noen rengjøringsoppgaver.
- Rengjør utstyret med en fuktig klut med noen dråper oppvaskmiddel og tørk det deretter.
- Ikke bruk løsemidler eller produkter med sur eller base pH, for eksempel blekemiddel, eller skuremidler til rengjøring av apparatet.
- Senk aldri apparatet i vann eller annen væske eller plasser det under rennende vann.
- Det anbefales å rengjøre apparatet regelmessig og fjerne eventuelle matrester.
- Hvis apparatet ikke er i god renholdstilstand, kan overflaten forringes og ubønhørlig påvirke varigheten av apparatets levetid og kan bli usikker å bruke.

TJENESTE

- Eventuelt misbruk eller unnlattelse av å følge bruksanvisningen gjør garantien og produsentens ansvar ugyldig.

ANOMALIER OG REPARASJON

- Ta apparatet til en autorisert teknisk supporttjeneste hvis det oppstår problemer. Ikke prøv å demontere eller reparere uten hjelp, da dette kan være farlig.

GARANTI OG TEKNISK HJELP

- Dette produktet nyter godt av anerkjennelsen og beskyttelsen av den juridiske garantien i samsvar med gjeldende lovgivning. For å håndheve dine rettigheter eller interesser, må du gå til noen av våre offisielle tekniske assistansetjenester.
- Du finner den nærmeste ved å gå til følgende nettløse: <https://www.blackanddecker.eu/>
- Du kan også be om relatert informasjon ved å kontakte oss.
- Du kan laste ned denne bruksanvisningen og dens oppdateringer på <https://www.blackanddecker.eu/>

FOR EU-PRODUKTVERSJONER OG/ELLER I TILFELLE DET BLIR BEDT OM I DITT LAND

ØKOLOGI OG RESIRKULERBARHET AV PRODUKTET

- Materialene som emballasjen til dette apparatet består av, er inkludert i et innsamlings-, klassifiserings- og resirkuleringssystem. Skulle du ønske å avhende dem, bruk passende offentlige containere for hver type materiale.
- Informasjon om svært bekymringsfulle stoffer (SVHC) i henhold til forordning 1907/2006/EC (REACH): Dette produktet inneholder bly (substans SVHC), CAS-nummer: 7439-92-1.
- Produktet inneholder ikke konsentrasjoner av stoffer som kan anses som skadelige for miljøet.



Dette symbolet betyr at i tilfelle du ønsker å avhende produktet når arbeidslivet er avsluttet, ta det med til et autorisert avfallsmiddel for selektiv innsamling av elektrisk og elektronisk avfall (WEEE).

- Dette apparatet overholder direktiv 2014/35/EU om lavspenning, direktiv 2014/30/EU om elektromagnetisk kompatibilitet, direktiv 2011/65/EU om restriksjoner i bruk av visse farlige stoffer i elektrisk og elektronisk utstyr og direktiv 2009/125/EF om økodesignkrav for energirelaterte produkter.

Black & Decker® og BLACK+DECKER™ og Black & Decker® og BLACK+DECKER™ logoene er registrerte varemerker for The Black & Decker® Corporation og brukes under lisens. Alle rettigheter forbeholdt. Importert og distribuert av ENGINEERING AND TECHNOLOGY FOR LIFE, SL Avda. Barcelona s/n Oliana, 25790, Spain

SANDWICH-MAKARE BXSA754E

Kära kund,

Stort tack för att du valde att köpa en Black+Decker-märkt-sprodukt.

Tack vare dess teknik, utformning och funktion och det faktum att den uppfyller de strängaste kvalitetsnormerna kan man vara säker på att den används på ett tillfredsställande sätt och har en lång livslängd.

SÄKERHETSÅD OCH VARNINGAR

- Läs igenom dessa anvisningar noggrant innan du sätter igång apparaten och spara dem för framtida bruk. Om du inte följer och iakttar dessa anvisningar kan det leda till en olycka.
- Rengör alla delar av produkten som kommer att komma i kontakt med livsmedel före användning, i enlighet med vad som anges i avsnittet "Rengöring".
- Denna apparat kan användas av barn från 8 år och äldre och personer med nedsatt fysisk, sensorisk eller mental förmåga eller bristande erfarenhet och kunskap om de har fått tillsyn eller instruktioner om hur apparaten ska användas på ett säkert sätt och förstår riskerna. Barn får inte leka med apparaten. Rengöring och användarunderhåll får inte utföras av barn utan tillsyn.
- Den här apparaten är inte avsedd att användas med hjälp av en extern timer eller ett separat fjärrstyrningssystem.

- Om sladden är skadad måste den bytas ut av tillverkaren, dess serviceagent eller en liknande kvalificerad person för att undvika fara.
- Den här apparaten är avsedd att användas i hushåll och liknande tillämpningar som t.ex:
 - personalköksutrymmen i butiker, kontor och andra arbetsmiljöer;
 - bondgårdar;
 - av kunder på hotell, motell och andra bostadsområden;
 - Bed and breakfast-miljöer.
- Kontrollera att den spänning som anges på märkskylten stämmer överens med nätspänningen innan du kopplar in apparaten.
- Anslut apparaten till ett eluttag på minst 10 ampere.
- Apparatsens stickpropp måste sitta ordentligt i eluttaget. Ändra inte kontakten. Använd inte adapter för stickproppar.
- Använd inte apparaten om nätkabeln eller stickkontakten är skadad.
- Dra inte i nätsladden. Använd aldrig nätkabeln för att lyfta upp, bära eller dra ur apparaten.
- Linda inte nätsladden runt apparaten.
- Kontrollera strömsladdens tillstånd. Om den är skadad ökar risken för elektriska stötter.
- Låt inte anslutningskabeln hänga fritt eller komma i kontakt med apparatens varma ytor.
- Om apparatens hölje går sönder, koppla omedelbart bort apparaten från elnätet för att förhindra risken för en elektrisk stöt.
- Rör inte kontakten med våta händer.
- Endast för inomhusbruk.
- Använd eller förvara inte apparaten utomhus.
- Låt inte apparaten stå ute i regn eller utsättas för fukt. Om vatten tränger in i apparaten ökar risken för elektriska stötter.
- Temperaturen på de tillgängliga ytorna kan vara hög när apparaten används.
- Rör inte vid någon uppvärmd del, eftersom det kan orsaka allvarliga brännskador.

ANVÄNDNING OCH SKÖTSEL

- Rulla ut apparatens sladd helt och hållet före användning.
- Använd inte apparaten om delarna eller tillbehören inte är korrekt monterade.
- Använd inte apparaten om de tillbehör som är monterade på den är defekta. Byt ut dem omedelbart.
- Flytta inte apparaten när den används.
- Använd handtaget för att lyfta eller flytta apparaten.
- Använd inte apparaten om den är tippad uppåt och vänd inte på den.
- Vänd inte på apparaten när den används eller är ansluten till elnätet.
- Täck inte matlagingsytan eller maten med aluminiumfolie eller andra liknande material.
- Täck eller svep inte in maten med aluminiumfolie eller andra liknande material.
- Använd inte metall eller spetsiga redskap på plattan för att hålla den non-stick-beläggningen i gott skick.
- Koppla ur apparaten från elnätet när den inte används och innan du utför någon rengöring.
- Förvara apparaten utom räckhåll för barn och/eller personer med fysisk, sensorisk eller nedsatt mental förmåga eller bristande erfarenhet och kunskap.
- Förvara eller transportera inte apparaten om den fortfarande är varm.
- Lämna aldrig apparaten ansluten och obevakad när den inte används. Detta sparar energi och förlänger apparatens livslängd.

BESKRIVNING

- A Handtag
- B Ström pilotljus
- C Klar pilotlampa
- D Värmeplatta
- E Plattor
- F Knapp för frigöring av plåt
- G Hölje för försörjningskabel
- H Fliken för att stänga

Om din apparatmodell inte har de tillbehör som beskrivs ovan, kan de också köpas separat från den tekniska kundtjänsten.

BRUKSANVISNINGAR

FÖRE ANVÄNDNING

- Se till att alla förpackningar har tagits bort.
- Läs häftet "Säkerhetsanvisningar och varningar" noggrant före första användningen.
- Innan du använder denna produkt för första gången är det lämpligt att testa den utan mat.
- Innan du använder produkten för första gången ska du rengöra de delar som kommer i kontakt med livsmedel på det sätt som beskrivs i avsnittet "Rengöring".
- Vissa delar av apparaten är lätt smorda. Därför kan lätt rök uppfattas när apparaten används första gången. Efter en kort tid försvinner röken.
- För att eliminera den lukt som apparaten avger när den används för första gången, rekommenderas att den körs på full effekt i 5 minuter utan mat i ett välventilerat rum.

ANVÄND

- Dra ut sladden helt innan du ansluter den.
- Anslut apparaten till elnätet.
- Både ström- och beredskapslamporna tänds.
- Vänta tills kontrolllampan tänds, vilket indikerar att apparaten har uppnått tillräcklig temperatur.
- När apparaten används tänds och släcks kontrolllampan automatiskt, vilket indikerar att värmeelementen arbetar och därmed håller önskad temperatur.
- För att minimera bildandet av akrylamid under rostning-sprocessen bör man undvika att det rostade brödet får en mörkbrun färg.
- När maten smakar bra tar du ut den ur apparaten med hjälp av en träspatel eller liknande värmebeständigt redskap. Använd inte redskap som kan skada non-stick-beläggningen.

FÖR ATT TA BORT KOKPLATTOR

- Dra alltid ur kontakten och låt smörgåsmaskinen svalna innan du tar bort kokplattorna.
- Öppna smörgåsmaskinen och leta reda på knapparna för frigöring av plattan på enhetens framsida. Tryck knappen bakåt så att plattan sticker upp något från basen. Ta tag i plattan med båda händerna, skjut ut den under metallfästena och lyft ut den.
- Roter smörgåstillverkaren så att den andra plattan hamnar på undersidan och upprepa processen ovan för att ta bort den andra plattan.
- För att återmontera plattorna, placera dem försiktigt på sin plats och tryck till så att de passar.

NÄR DU HAR ANVÄNT APPARATEN FÄRDIGT

- Koppla ur apparaten från elnätet.

- Låt den svalna.
- Sätt tillbaka nätkabeln i nätkabelhuset.
- Rengör apparaten.

FACK FÖR NÄTKABEL

- Denna apparat har ett fack för nätkabeln på apparatens undersida.

BÄRHANDTAG

- Den här apparaten har ett handtag på den övre delen av kroppen, vilket underlättar bekväm transport.

RENGÖRING

- Koppla bort apparaten från elnätet och låt den svalna innan du påbörjar någon rengöring.
- Rengör utrustningen med en fuktig trasa med några droppar diskmedel och torka den sedan.
- Använd inte lösningsmedel eller produkter med surt eller basiskt pH-värde, t.ex. blekmedel, eller slipmedel för att rengöra apparaten.
- Doppa inte apparaten i vatten eller någon annan vätska och placera den inte under en rinnande kran.
- Det är lämpligt att rengöra apparaten regelbundet och ta bort eventuella matrester.
- Om apparaten inte är i gott skick kan dess yta försämrats, vilket oundvikligen påverkar apparatens livslängd och kan göra den osäker att använda.

SERVICE

- Vid felaktig användning eller underlåtenhet att följa bruksanvisningarna upphör garantin och tillverkarens ansvar att gälla.

AVVIKELSER OCH REPARATION

- Ta med apparaten till en auktoriserad teknisk supporttjänst om problem uppstår. Försök inte demontera eller reparera utan hjälp, eftersom det kan vara farligt.

GARANTI OCH TEKNISKT STÖD

- Denna produkt åtnjuter erkännande och skydd av den lagliga garantin i enlighet med gällande lagstiftning. För att upprätthålla dina rättigheter eller intressen måste du gå till någon av våra officiella tekniska assistanstjänster.
- Du kan hitta den närmaste genom att gå in på följande länk: <https://www.blackanddecker.eu/>
- Du kan också begära relaterad information genom att kontakta oss.
- Du kan ladda ner denna bruksanvisning och dess uppdateringar på <https://www.blackanddecker.eu/>.

FÖR PRODUKTVERSIONER INOM EU OCH/ELLER OM DET KRÄVS I DITT LAND PRODUKTENS EKOLOGI OCH ÅTERVINNINGSBARHET

- De material som förpackningen till denna apparat består av ingår i ett system för insamling, klassificering och återvinning. Om du vill göra dig av med dem ska du använda lämpliga offentliga behållare för varje typ av material.
- Information om ämnen som inger mycket stora betänkligheter (SVHC) enligt förordning 1907/2006/EG (REACH): Denna produkt innehåller bly (ämne SVHC), CAS-nummer: 7439-92-1.
- Produkten innehåller inga koncentrationer av ämnen som kan anses vara skadliga för miljön.



Denna symbol innebär att om du vill göra dig av med produkten när dess livslängd är slut, ska du lämna den till en auktoriserad avfallshanteringsfirma för selektiv insamling av avfall av elektrisk och elektronisk utrustning (WEEE).

- Den här apparaten uppfyller kraven i direktiv 2014/35/EU om lågspänning, direktiv 2014/30/EU om elektromagnetisk kompatibilitet, direktiv 2011/65/EU om begränsning av användningen av vissa farliga ämnen i elektriska och elektroniska produkter och direktiv 2009/125/EG om krav på ekodesign för energirelaterade produkter.

Black & Decker® och BLACK+DECKER™ och Black & Decker® och BLACK+DECKER™ logotyperna är registrerade varumärken som tillhör The Black & Decker® Corporation och används under licens. Alla rättigheter förbehållna.
Importerad och distribuerad av ENGINEERING AND TECHNOLOGY FOR LIFE, SL Avda. Barcelona s/n Oliana, 25790, Spain

SANDWICHIN TEKIJÄ BXSA754E

Hyvä asiakas,

Kiitokset siitä, että olet valinnut Black+Decker-merkkituotteen.

Teknologian, suunnittelun ja toiminnan ansiosta sekä sen ansiosta, että se ylittää tiukimmat laatuvaatimukset, voidaan taata täysin tyydyttävä käyttö ja pitkä käyttöikä.

TURVALLISUUSOHJEET JA VAROITUKSET

- Lue nämä ohjeet huolellisesti ennen laitteen käynnistämistä ja säilytä ne myöhempää käyttöä varten. Näiden ohjeiden noudattamatta jättäminen ja noudattamatta jättäminen voi johtaa onnettomuuteen.
- Puhdista kaikki tuotteen osat, jotka joutuvat kosketuksiin elintarvikkeiden kanssa, ennen käyttöä kohdassa "Puhdistus" esitetyllä tavalla.
- Tätä laitetta voivat käyttää vähintään 8-vuotiaat lapset ja henkilöt, joilla on heikentyneet fyysiset, sensoriset tai henkiset kyvyt tai joilla ei ole riittävästi kokemusta tai tietoa, jos heitä on valvottu tai opastettu laitteen turvallisessa käytössä ja jos he ymmärtävät siihen liittyvät vaarat. Lapset eivät saa leikkiä laitteella. Lapset eivät saa tehdä puhdistusta ja käyttäjän huoltoa ilman valvontaa.
- Tätä laitetta ei ole tarkoitettu käytettäväksi ulkoisen ajastimen tai erillisen kauko-ohjausjärjestelmän avulla.

- Jos syöttöjohto on vaurioitunut, valmistajan, sen huoltoedustajan tai vastaavan pätevän henkilön on vaihdettava se vaaran välttämiseksi.
- Tämä laite on tarkoitettu käytettäväksi kotitalouksissa ja vastaavissa sovelluksissa, kuten:
 - henkilökunnan keittiötilat kau-poissa, toimistoissa ja muissa työympäristöissä;
 - maalaistalot;
 - asiakkaat hotelleissa, motelleissa ja muissa asuinympäristöissä;
 - bed and breakfast -tyyppisissä ympäristöissä.
- Varmista, että arvokilvessä ilmoitettu jännite vastaa verkkojännitettä ennen laitteen kytkemistä.
- Kytke laite pistorasiaan, jonka nimellisarvo on vähintään 10 ampeeria.
- Laitteen pistokkeen on sovittava kunnolla pistorasiaan. Älä muuta pistoketta. Älä käytä pistokesovittimia.
- Älä käytä laitetta, jos syöttöjohto tai pistoke on vaurioitunut.
- Älä vedä syöttöjohdosta. Älä koskaan käytä virtajohtoa laitteen nostamiseen, kantamiseen tai irrottamiseen.
- Älä kierrä virtajohtoa laitteen ympärille.
- Tarkista syöttöjohdon kunto. Jos se on vaurioitunut, se lisää sähköiskun vaaraa.
- Älä anna liitäntäkaapelin roikkua vapaasti tai joutua kosketuksiin laitteen kuumien pintojen kanssa.
- Jos laitteen kotelo rikkoutuu, irrota laite välittömästi sähköverkosta sähköiskun välttämiseksi.
- Älä koske pistokkeeseen märin käsin.
- Vain sisäkäyttöön.
- Älä käytä tai säilytä laitetta ulkona.
- Älä jätä laitetta ulos sateeseen tai alltiiksi kosteudelle. Jos laitteeseen pääsee vettä, se lisää sähköiskun vaaraa.
- Käyttökelpoisten pintojen lämpötila voi olla korkea, kun laite on käytössä.
- Älä koske mihinkään kuunnennettuun osaan, sillä se voi aiheuttaa vakavia palovammoja.

KÄYTTÖ JA HOITO

- Kierrä laitteen syöttöjohto kokonaan irti ennen jokaista käyttökertaa.
- Älä käytä laitetta, jos osia tai lisävarusteita ei ole asennettu oikein.
- Älä käytä laitetta, jos siihen liitetyt lisävarusteet ovat viallisia. Vaihda ne välittömästi.
- Älä siirrä laitetta käytön aikana.
- Käytä laitteen nostamiseen tai siirtämiseen laitteen kahvaa.
- Älä käytä laitetta, jos se on kallistunut, äläkä käännä sitä ympäri.
- Älä käännä laitetta ympäri, kun se on käytössä tai kytketty verkkovirtaan.
- Älä peitä paistopintaa tai ruokaa alumiinifoliolla tai muilla vastaavilla materiaaleilla.
- Älä peitä tai kääri ruokaa alumiinifoliolla tai muilla vastaavilla materiaaleilla.
- Jotta tarttumaton pinnoite pysyisi hyvässä kunnossa, älä käytä metallisia tai teräviä välineitä.
- Irrota laite verkkovirrasta, kun sitä ei käytetä, ja ennen kuin ryhdyt puhdistustöihin.
- Säilytä tätä laitetta lasten ja/tai fyysisesti, aistinvaraisesti tai henkisesti heikentyneen tai kokemuksen ja tiedon puutteesta kärsivien henkilöiden ulottumattomissa.
- Älä säilytä tai kuljeta laitetta, jos se on vielä kuuma.
- Älä koskaan jätä laitetta kytkettynä ja ilman valvontaa, jos se ei ole käytössä. Tämä säästää energiaa ja pidentää laitteen käyttöikää.

KUVAUS

A	Kahva
B	Virran merkkivalo
C	Valmis sytytysvalo
D	Lämmityslevy
E	Levyt
F	Levyn vapautuspainikkeet
G	Syöttöjohdon kotelo
H	Sulkemistävälehti

Jos laitteesi mallissa ei ole edellä kuvattuja lisävarusteita, niitä voi ostaa myös erikseen teknisen avun palvelusta.

KÄYTTÖOHJEET

ENNEN KÄYTTÖÄ

- Varmista, että kaikki tuotteen pakkaukset on poistettu.
- Lue "Turvallisuusohjeet ja varoitukset" -kirjanen huolellisesti ennen ensimmäistä käyttöä.
- Ennen kuin käytät tätä tuotetta ensimmäistä kertaa, on suositeltavaa testata sitä ilman ruokaa.
- Ennen tuotteen ensimmäistä käyttökertaa puhdista osat, jotka joutuvat kosketuksiin elintarvikkeiden kanssa, kohdassa "Puhdistus" kuvatulla tavalla.
- Jotkin laitteen osat on voideltu kevyesti. Näin ollen laitteen ensimmäisellä käyttökerralla voi havaita kevyttä savua. Lyhyen ajan kuluttua tämä savu häviää.
- Laitteen ensimmäisen käyttökerran hajun poistamiseksi suositellaan, että laite on päällä täydellä teholla 5 minuuttia ilman ruokaa hyvin ilmastoidussa huoneessa.

KÄYTTÄ

- Vedä virtajohto kokonaan ulos ennen sen kytkemistä.
- Kytke laite verkkovirtaan.
- Sekä virran että valmiuden merkkivalot syttyvät.
- Odota, kunnes valmiustilan merkkivalo sammuu, mikä osoittaa, että laite on saavuttanut riittävän lämpötilan.
- Laitteen käytön aikana valmiustilan merkkivalo syttyy ja sammuu automaattisesti, mikä osoittaa, että lämmityselementit toimivat ja pitävät siten yllä haluttua lämpötilaa.
- Jotta akryyliamidin muodostuminen paahtamisprosessin aikana olisi mahdollisimman vähäistä, on vältettävä tummanruskean värin syntyä paahdettuun leipään.
- Kun ruoka on makusi mukaista, poista se laitteesta puulastalla tai vastaavalla kuumuutta kestävällä välineellä. Älä käytä välineitä, jotka voivat vahingoittaa tarttumaton pinnoitetta.

KEITTOLEVYJEN POISTAMINEN

- Irrota voileipäkone aina pistorasiasta ja anna sen jäähtyä, ennen kuin irrotat keittolevyt.
- Avaa voileipäkone ja etsi levyn vapautuspainikkeet laitteen etupuolelta. Siirrä painiketta taaksepäin, jolloin levy nousee hieman alustasta. Tartu levyyn kahdella kädellä, liu'uta se ulos metallikannattimien alta ja nosta se ulos.
- Käännä voileipäkonetta niin, että toinen levy on pohjassa, ja toista edellä kuvattu prosessi toisen levyn poistamiseksi.
- Aseta levyt varovasti paikoilleen ja paina ne paikalleen.

KUN OLET LOPETTANUT LAITTEEN KÄYTÖN

- Irrota laite sähköverkosta.
- Anna sen jäähtyä.
- Aseta syöttöjohto takaisin syöttöjohtokoteloon.

- Puhdista laite.

SYÖTTÖJOHDON LOKERO

- Tämän laitteen alapuolella on syöttöjohdon lokero.

KANTOKAHVA

- Tässä laitteessa on kahva rungon yläosassa, mikä helpottaa mukavaa kuljetusta.

PUHDISTUS

- Irrota laite sähköverkosta ja anna sen jäähtyä ennen puhdistustöitä.
- Puhdista laite kostealla liinalla, johon on lisätty muutama tippa pesuainetta, ja kuivaa se sitten.
- Älä käytä laitteen puhdistamiseen liuottimia tai tuotteita, joiden pH-arvo on hapan tai emäksinen, kuten valkaisuaineita tai hankaavia tuotteita.
- Älä upota laitetta veteen tai muuhun nesteeseen äläkä aseta sitä juoksevan hanan alle.
- On suositeltavaa puhdistaa laite säännöllisesti ja poistaa mahdolliset ruoanjäämät.
- Jos laitteen puhtaus ei ole hyvässä kunnossa, sen pinta voi rapistua ja vaikuttaa väijäämättä laitteen käyttöikään, ja siitä voi tulla vaarallinen käyttöä.

PALVELU

- Väärinkäyttö tai käyttöohjeiden noudattamatta jättäminen mitätöi takuun ja valmistajan vastuun.

POIKKEAMAT JA KORJAUS

- Vie laite valtuutettuun tekniseen tukipalveluun, jos ongelmia ilmenee. Älä yritä purkaa tai korjata laitetta ilman apua, sillä se voi olla vaarallista.

TAKUU JA TEKNINEN APU

- Tämä tuote nauttii voimassa olevan lainsäädännön mukaisen lakisääteisen takuun tunnustusta ja suojaa. Jos haluat valvoa oikeuksiasi tai etujasi, sinun on käännytävä minkä tahansa virallisen teknisen avun palvelumme puoleen.
- Löydät lähimmän löytöpaikan seuraavasta linkistä: <https://www.blackanddecker.eu/>.
- Voit myös pyytää lisätietoja ottamalla meihin yhteyttä.
- Voit ladata tämän käyttöohjeen ja sen päivitykset osoitteesta <https://www.blackanddecker.eu/>.

EU:N TUOTEVERSIOIDEN OSALTA JA/TAI SIINÄ TAPAUKSESSA, ETTÄ SITÄ PYYDETÄÄN MAASSASI TUOTTEEN EKOLOGISUUS JA KIERRÄTETTÄVYYS

- Materiaalit, joista tämän laitteen pakkaus koostuu, kuuluvat keräys-, luokitus- ja kierrätysjärjestelmään. Jos haluat hävittää ne, käytä kullekin materiaalityypille sopivia julkisia säiliöitä.
- Tiedot erityistä huolta aiheuttavista aineista (SVHC) asetuksen 1907/2006/EY (REACH) mukaisesti: Tämä tuote sisältää lyijyä (aine SVHC), CAS-numero: 7439-92-1.
- Tuote ei sisällä pitoisuuksia aineita, joita voitaisiin pitää ympäristölle haitallisina.



Tämä symboli tarkoittaa, että jos haluat hävittää tuotteen sen käyttöiän päätyttyä, vie se valtuutetulle sähkö- ja elektroniikkalaiteromun (WEEE) valikoivaan keräykseen.

- Tämä laite on pienjännitedirektiivin 2014/35/EU, sähkömagneettista yhteensopivuutta koskevan direktiivin 2014/30/EU, tiettyjen vaarallisten aineiden käytön rajoittamisesta sähkö- ja elektroniikkalaitteissa annetun direktiivin 2011/65/EU ja energiaan liittyvien tuotteiden ekologiselle suunnittelulle asetettavista vaatimuksista annetun direktiivin 2009/125/EY mukainen.

Black & Decker® ja BLACK+DECKER™ sekä Black & Decker®- ja BLACK+DECKER™-logot ovat The Black & Decker® Corporationin rekisteröityjä tavaramerkkejä, ja niitä käytetään lisenssillä. Kaikki oikeudet pidätetään. Tuojana ja jakelijana ENGINEERING AND TECHNOLOGY FOR LIFE, S.L. Avda. Barcelona s/n Oliana, 25790, Spain

SANDVIÇ MAKİNESİ BXSA754E

Sayın müşterimiz,

Black+Decker marka bir ürün satın almayı tercih ettiğiniz için çok teşekkürler.

Teknolojisi, tasarımı ve çalışması ve en katı kalite standartlarını aşması sayesinde tamamen tatmin edici bir kullanım ve uzun ürün ömrü sağlanabilir.

GÜVENLİK ÖNERİLERİ VE UYARILAR

- Cihazı çalıştırmadan önce bu talimatları dikkatlice okuyun ve ileride başvurmak üzere saklayın. Bu talimatlara uyulmaması ve bunlara uyulmaması bir kazaya neden olabilir.
- Kullanmadan önce ürünün gıda ile temas edecek tüm parçalarını «Temizlik» bölümünde belirtildiği gibi temizleyin.
- Bu cihaz, güvenliklerinden sorumlu bir kişi tarafından gözetim altında tutulmadıkları veya cihazla ilgili talimat verilmediği sürece, fiziksel, duyuusal veya zihinsel yetenekleri sınırlı olan veya deneyim ve bilgi eksikliği olan kişiler (çocuklar dahil) tarafından kullanılmak üzere tasarlanmamıştır.
- Çocuklar, cihazla oynamadıklarından emin olmak için gözetim altında tutulmalıdır.
- Bu cihaz, harici bir zamanlayıcı veya ayrı bir uzaktan kumanda sistemi aracılığıyla çalıştırılmak üzere tasarlanmamıştır.
- Besleme kablosu hasar görürse, bir tehlikeyi önlemek için üretici, servis

acentesi veya benzeri bir kalifiye kişi tarafından değiştirilmelidir.

- Bu cihaz ev tipi ve benzeri uygulamalarda kullanılmak üzere tasarlanmıştır:
 - mağazalardaki, ofislerdeki ve diğer çalışma ortamlarındaki personel mutfak alanları;
 - çiftlik evleri;
 - otellerde, motellerde ve diğer konut tipi ortamlarda müşteriler tarafından;
 - yatak ve kahvaltılık ortamlar.
- Cihazın fişini prize takmadan önce, etiket üzerinde belirtilen voltajın şebeke voltajına uygun olduğundan emin olun.
- Cihazı en az 10 amperlik bir elektrik prizine bağlayın.
- Cihazın fişi elektrik prizine düzgün bir şekilde oturmalıdır. Fiş üzerinde değişiklik yapmayın. Fiş adaptörleri kullanmayın.
- Elektrik kablosu veya fişi hasarlıysa cihazı kullanmayın.
- Besleme kablosunu çekmeyin. Güç kablosunu asla cihazı kaldırmak, taşımak veya fişini çekmek için kullanmayın.
- Güç kablosunu cihazın etrafına sarmayın.
- Besleme kablosunun durumunu kontrol edin. Hasar görürse, elektrik çarpması riski artacaktır.
- Elektrik kablosunun serbestçe sarkmasına veya cihazın sıcak yüzeyleriyle temas etmesine izin vermeyin.
- Cihaz muhafazalarından herhangi biri kırılırsa, elektrik çarpması olasılığını önlemek için cihazın elektrik bağlantısını derhal kesin.
- Fişe ıslak elle dokunmayın.
- Sadece iç mekan kullanımı içindir.
- Cihazı açık havada kullanmayın veya saklamayın.
- Cihazı yağmur altında veya neme maruz bırakmayın. Cihazın içine su girerse, bu elektrik çarpması riskini artıracaktır.
- Cihaz kullanımdayken erişilebilir yüzeylerin sıcaklığı yüksek olabilir.
- Ciddi yanıklara neden olabileceğinden, ısıtılmış herhangi bir parçaya dokunmayın.

KULLANIM VE BAKIM

- Her kullanımdan önce cihazın besleme kablosunu tamamen uzatın.
- Parçalar veya aksesuarlar doğru şekilde takılmamışsa cihazı kullanmayın.
- Takılı aksesuarlar arızalıysa cihazı kullanmayın. Hemen değiştirin.
- Kullanım sırasında cihazı hareket ettirmeyin.
- Kaldırmak veya hareket ettirmek için cihazın tutamaklarını kullanın.
- Devrilmişse cihazı kullanmayın ve ters çevirmeyin.
- Cihazı kullanımdayken veya elektrige bağlıyken ters çevirmeyin.
- Pişirme yüzeyinin veya yiyeceğin üzerini alüminyum folyo ve benzeri malzemelerle kaplamayın.
- Yiyeceklerin üzerini alüminyum folyo ve benzeri malzemelerle örtmeyiniz veya sarmayınız.
- Yapışmaz işlemi iyi durumda tutmak için üzerinde metal veya sivri uçlu aletler kullanmayın.
- Kullanılmadığında ve herhangi bir temizlik işlemine başlamadan önce cihazın fişini prizden çekin.
- Bu cihazı çocukların ve/veya fiziksel, duyuşsal veya zihinsel engelli veya deneyim ve bilgi eksikliği olan kişilerin erişemeyeceği bir yerde saklayın.
- Cihazı hala sıcakken saklamayın veya taşımayın.
- Kullanılmadığı zamanlarda cihazı asla bağlı ve gözetimsiz bırakmayın. Bu enerji tasarrufu sağlar ve cihazın ömrünü uzatır.

AÇIKLAMA

- | | |
|---|---------------------------------|
| A | Halletmek |
| B | Güç pilot ışığı |
| C | Hazır pilot ışığı |
| D | Isıtma tabağı |
| E | Tabaklar |
| F | Plaka serbest bırakma düğmeleri |
| G | Besleme kablosu muhafazası |
| H | Kapatma sekmesi |

Eğer cihazınızın modeli yukarıda belirtilen aksesuarlara sahip değilse Teknik Servisten ayrı olarak da satın alınabilir.

KULLANIM TALİMATLARI

KULLANMADAN ÖNCE

- Tüm ürünlerin ambalajlarının çıkarıldığından emin olun.

- Lütfen ilk kullanımdan önce "Güvenlik önerileri ve uyarılar" kitapçığını dikkatlice okuyunuz.
- Bu ürünü ilk kez kullanmadan önce, yemek yemeden test etmeniz önerilir.
- Ürünü ilk kez kullanmadan önce, gıda ile temas edecek parçaları «Temizlik» bölümünde anlatıldığı gibi temizleyiniz.
- Cihazın bazı parçaları hafifçe yağlanmıştır. Sonuç olarak, cihaz ilk kez kullanıldığında hafif bir duman algılanabilir. Kısa bir süre sonra bu duman kaybolacaktır.
- İlk kullanımda cihazın yaydığı kokunun giderilmesi için, iyi havalandırılan bir odada, yemek verilmeden 5 dakika tam güçte çalıştırılması tavsiye edilir.

KULLANMAK

- Fişi prize takmadan önce besleme kablosunu tamamen uzatın.
- Cihazı şebekeye bağlayın.
- Hem güç hem de hazır pilot ışıkları yanar.
- Cihazın yeterli sıcaklığa ulaştığını gösteren hazır pilot ışığı sönene kadar bekleyin.
- Cihazın kullanımı sırasında, hazır pilot ışığı otomatik olarak yanıp sönererek ısıtma elemanlarının çalıştığını ve dolayısıyla istenen sıcaklığı koruduğunu gösterir.
- Kızartma işlemi sırasında akrilamid oluşumunu en aza indirmek için kızarmış ekmeğin üzerine koyu kahverengi renklerin oluşmasından kaçınılmalıdır.
- Yemek damak zevkinize uygun hale geldiğinde tahta bir spatula veya benzeri ısıya dayanıklı bir alet yardımıyla cihazdan çıkarın. Yapışmaz kaplamaya zarar verebilecek mutfak eşyaları kullanmayın.

PIŞİRME TABAKLARINI ÇIKARMAK İÇİN

- Pişirme plakalarını çıkarmadan önce her zaman tost makinesinin fişini çekin ve soğumasını bekleyin.
- Tost makinesini açın ve ünitenin önündeki plaka serbest bırakma düğmelerini bulun. Düğmeyi geriye doğru hareket ettirdiğinizde plaka tabandan hafifçe yukarı çıkacaktır. Plakayı iki elinizle kavrayın, metal braketlerin altından dışarı doğru kaydırın ve kaldırın.
- Sandviç makinesini diğer plaka alta kalacak şekilde döndürün ve diğer plakayı çıkarmak için yukarıdaki işlemi tekrarlayın.
- Plakaları yeniden birleştirmek için, plakaları dikkatlice yerine yerleştirin ve oturtmak için bastırın.

CIHAZI KULLANMAYI BITIRDİKTEN SONRA

- Cihazın fişini prizden çekin.
- Soğumasına izin verin.
- Besleme kablosunu besleme kablosu yuvasına geri koyun.

- Cihazı temizleyin.

BESLEME KABLOSU BÖLMESİ

- Bu cihazın arkasında yer alan bir besleme kablosu bölümü vardır.

TAŞIMA KOLU

- Bu cihazın gövdesinin üst kısmında rahat taşımayı kolaylaştıran bir kulp bulunmaktadır.

TEMİZLİK

- Herhangi bir temizlik işlemine başlamadan önce cihazın elektrik bağlantısını kesin ve soğumasını bekleyin.
- Ekipmanı nemli bir bezle birkaç damla bulaşık deterjanı ile temizleyin ve ardından kurulaşın.
- Cihazı temizlemek için ağartıcı veya aşındırıcı ürünler gibi asit veya baz pH değerine sahip solventler veya ürünler kullanmayın.
- Cihazı kesinlikle suya veya başka bir sıvıya batırmayın veya akan suyun altına koymayın.
- Cihazı düzenli olarak temizlemeniz ve yiyecek artıklarını temizlemeniz önerilir.
- Cihaz temizlik açısından iyi durumda değilse, yüzeyi bozulabilir ve cihazın kullanım ömrünü kaçınılmaz olarak etkileyebilir ve kullanımı güvensiz hale gelebilir.

HİZMET

- Herhangi bir yanlış kullanım veya kullanım talimatlarına uyulmaması, garantiyi ve üreticinin sorumluluğunu geçersiz ve geçersiz hale getirmektedir.

ANOMALİLER VE ONARIM

- Sorun çıkması durumunda cihazı yetkili teknik servise götürün. Yardım almadan sökmeye veya onarmaya çalışmayın, çünkü bu tehlikeli olabilir.

GARANTİ VE TEKNİK YARDIM

- Bu ürün, yürürlükteki mevzuata göre yasal garantinin tanınmasına ve korunmasına sahiptir. Haklarınızı veya çıkarlarınızı uygulamak için resmi teknik yardım hizmetlerimizden herhangi birine gitmelisiniz.
- Aşağıdaki web bağlantısına erişerek size en yakın olanı bulabilirsiniz: <https://www.blackanddecker.eu/>
- Ayrıca bizimle iletişime geçerek ilgili bilgileri talep edebilirsiniz.
- Bu kullanım kılavuzunu ve güncellemelerini <https://www.blackanddecker.eu/> adresinden indirebilirsiniz.

AB ÜRÜN SÜRÜMLERİ VE/VEYA ÜLKENİZDE TALEP EDİLMESİ DURUMUNDA ÜRÜNÜN EKOLOJİSİ VE GERİ DÖNÜŞÜRÜLEBİLİRLİĞİ

- Bu cihazın ambalajının içerdiği malzemeler bir toplama, sınıflandırma ve geri dönüşüm sistemine dahildir. Bunları bertaraf etmek isterseniz, her bir malzeme türü için uygun kamu konteynerlerini kullanın.
- 1907/2006/EC Yönetmeliğine (REACH) göre yüksek önem arz eden maddelere (SVHC) ilişkin bilgiler: Bu ürün kurşun (SVHC maddesi), CAS Numarası içerir: 7439-92-1.
- Ürün, çevreye zararlı olduğu düşünülebilecek konsantrasyonlarda madde içermez.



Bu sembol, ürünü çalışma ömrü sona erdikten sonra elden çıkarmak isterseniz, atık elektrikli ve elektronik ekipmanların (WEEE) seçici olarak toplanması için yetkili bir atık maddesine götürmeniz anlamına gelir.

- Bu cihaz, 2014/35/EU Alçak Gerilim Direktifi, Elektromanyetik Uyumluluk Direktifi 2014/30/EU, elektrikli ve elektronik cihazlarda belirli tehlikeli maddelerin kullanımının kısıtlamaları hakkında 2011/65/EU Direktifi ve enerji ile ilgili ürünler için ekotasarım gereksinimleri hakkında 2009/125/EC Direktifi ile uyumludur.

Black & Decker® ve BLACK+DECKER™ ile Black & Decker® ve BLACK+DECKER™ logoları, The Black & Decker® Corporation'ın tescilli ticari markalarıdır ve lisans altında kullanılmaktadır. Tüm hakları saklıdır. ENGINEERING AND TECHNOLOGY FOR LIFE, SL tarafından ithal edilmiş ve dağıtılmıştır. Avda. Barcelona s/n Oliana, 25790, Spain

Black & Decker *ו-Black+DECKER™ והלוגו של
Black & Decker *ו-Black+DECKER™ הם סימנים
מסחריים רשומים של The Black & Decker® Corporation
ונמצאים בשימוש תחת רישיון. כל הזכויות שמורות.
מיוא ומופץ על ידי -ENGINEERING AND TECHNOL
OGY FOR LIFE, SL Avda. Barcelona s/n Oliana,
25790, Spain

• אם המכשיר אינו במצב ניקיון טוב, פני השטח שלו
עלולים להתקלקל ולהשפיע ללא הרף על משך חייו השימושיים של
המכשיר ועלולים להפוך לא בטוחים לשימוש.

שְׁרוֹת

• כל שימוש לרעה או אי ציות להוראות השימוש הופך
את האחריות ואת אחריות היצרן לבטלה ומבוטלת.

חריגות ותיקון

• קח את המכשיר לשירות תמיכה טכנית מורשה אם
מתעוררות בעיות. אל תנסה לפרק או לתקן ללא סיוע, שכן זה עלול
להיות מסוכן.

אחריות וסיוע טכני

• מוצר זה נהנה מהכרה והגנה של הערבות המשפטית
בהתאם לחקיקה הנוכחית. כדי לאכוף את הזכויות או האינטרסים
שלך, עליך ללכת לכל אחד משירותי הסיוע הטכני הרשמיים שלנו.
• אתה יכול למצוא את הקרוב ביותר על ידי גישה
לקישור האינטרנט הבא: <https://www.blackanddecker.eu>
• אתה יכול גם לבקש מידע קשור על ידי יצירת קשה
• אתה יכול להוריד מדרין הוראות זה ואת העדכונים
שלו בכתובת <https://www.blackanddecker.eu>

עבור גרסאות מוצר של האיחוד האירופי ו/או במקרה שהוא מתבקש
במדינתך
אקולוגיה ומיחזור של המוצר

• החומרים מהם מורכבת האריזה של מכשיר זה
כלולים במערכת איסוף, סיווג ומחזור אם ברצונך להיפטר מהם,
השתמש במיכלים הציבוריים המתאימים לכל סוג של חומה.
• מידע לגבי חומרים מדאיגים מאוד (SVHC) לפי
תקנה 2006/1907 (EC REACH): מוצר זה מכיל עופרת
(חומר SVHC), מספר 1-92-7439.CAS.
• המוצר אינו מכיל ריכוזים של חומרים העלולים
להיחשב כמוזיקים לסביבה.

סמל זה אומר שבמקרה שתרכזה להשליך את המוצר
לאחר שחיי העבודה שלו הסתיימו, קח אותו לסוכן
פסולת מורשה לאיסוף סלקטיבי של פסולת ציוד חשמלי
ואלקטרוני (WEEE).

• מכשיר זה תואם להנחיה EU/2014/35
בנושא מתח נמוך, הנחיה EU/2014/30 בנושא תאימות
אלקטרומגנטית, הנחיה EU/2011/65 בנושא הגבלות השימוש
בחומרים מסוכנים מסוימים בציוד חשמלי ואלקטרוני והנחיה
EC/2009/125 בנושא דרישות העיצוב האקולוגי למוצרים
הקשורים לאנרגיה.

- נתק את המכשיר מהחשמל כאשר אינו בשימוש ולפני ביצוע משימת ניקוי כלשהי.
- אחסן מכשיר זה הרחק מהישג ידם של ילדים ו/או אנשים עם חוסר ניסיון וידע פזיים, תחושתיים או נפשיים מופתחים.
- אין לאחסן או להעביר את המכשיר אם הוא עדיין חם.
- לעולם אל תשאיר את המכשיר מחובר וללא השגחה אם הוא אינו בשימוש. זה חוסך באנרגיה ומאריך את חיי המכשיר.

- במהלך השימוש במכשיר, נורית הפיילוט המוכנה תידלק ותכבה אוטומטית, מה שמציין שגופי החימום פועלים ולכן שומרים על הטמפרטורה הרצויה.
- על מנת למזער את יצירת האקרילאמיד במהלך תהליך הקלייה, הימנעו מלהגיע לצבעים חומים כהים על הלחם הקלוי.
- כאשר האוכל לטעמכם, הסר אותו מהמכשיר בעזרת מרית עץ או כלי דומה עמיד בחום. אין להשתמש בכלים שעלולים לפגוע בציפוי המונע הידבקות.

תיאור

- להסרת צלחות בישול
- תמיד נתק את מכונת הסנדוויצ'ים מהחשמל ואפשר לו להתקרר לפני הסרת צלחות הבישול.
- פתח את מכונת הסנדוויצ'ים, ואתר את לחצני שחרור הצלחת בחזית היחידה. זו לאחור על הכפתור, והצלחת תקפוץ מעט מהבסיס. אחז בצלחת בשתי ידיים, החלק אותה החוצה מתחת לסוגרי המתכת והרס אותה החוצה.
- סובבו את מכונת הסנדוויצ'ים כך שהצלחת השנייה תהיה בתחתית וחזרו על התהליך שלמעלה כדי להסיר את הצלחת השנייה.
- כדי להרכיב מחדש את הצלחות, הנח את הצלחות בזהירות על מיקומן ולחץ כדי להתאים.

A	ידית
B	נורת טייס כוח
C	נורת טייס מוכנה
D	פלטת חימום
E	צלחות
F	לחצני שחרור צלחת
G	בית כבל אספקה
H	כרטיסיית סגירה

אם לדגם המכשיר שלך אין את האביזרים המתוארים לעיל, ניתן לקנות אותם גם בנפרד משירות הסיוע הטכני.

הוראות לשימוש

לפני השימוש

- ודא שכל אריוזות המוצרים הוסרו.
- אנא קרא בעיון את חוברת "עצות ואזהרות בטיחות" לפני השימוש הראשון.
- לפני השימוש במוצר זה בפעם הראשונה, רצוי לבדוק אותו ללא מזון.
- לפני השימוש במוצר בפעם הראשונה, נקה את החלקים שיבואו במגע עם מזון באופן המתואר בסעיף "ניקוי".
- חלקים מסוימים של המכשיר שומנים קלות. כתוצאה מכך, בפעם הראשונה בשימוש במכשיר, עשוי להבחין עשן קל לאחר זמן קצר, העשן הזה ייעלם.
- כדי למנוע את הריח שמפיץ המכשיר בשימוש בפעם הראשונה, מומלץ להדליק אותו בעוצמה מלאה למשך 5 דקות ללא מזון בחדר מאוורר היטב.

להשתמש

- הארך את כבל החשמל לחלוטין לפני חיבורו.
- חבר את המכשיר לרשת החשמל.
- גם נורות החשמל וגם נוריות הפיילוט המוכנות נדלקות.
- המתן עד שנורית הפיילוט המוכנה תכבה, שתציין שהמכשיר הגיע לטמפרטורה נאותה.

לאחר שתיים להשתמש במכשיר

- נתק את המכשיר מהחשמל.
- תן לזה להתקרר.
- החזירו את כבל החשמל לבית כבל האספקה.
- נקה את המכשיר.

תא כבל אספקה

- למכשיר זה יש תא כבל אספקה הממוקם בצדו התחתון.

ידית נשיאה

- למכשיר זה יש ידיית על החלק העליון של הגוף, מה שמקל על תחבורה נוחה.

ניקוי

- נתק את המכשיר מהחשמל ואפשר לו להתקרר לפני ביצוע כל משימת ניקוי.
- נקו את הצידוד עם מטלית לחה עם כמה טיפות של נוזל כביסה ולאחר מכן יבש אותו.
- אין להשתמש בממסים או במוצרים בעלי חומצה או pH בסיס, כגון אקונומיקה, או מוצרים שוחקים, לניקוי המכשיר.
- לעולם אל תטבול את המכשיר במים או בכל נוזל אחר או תניח אותו מתחת למים זורמים.
- רצוי לנקות את המכשיר באופן קבוע ולהסיר שאריות מזון.

מכין כריכים BXSA754E

– סביבות מסוג לינה וארוחת בוקר –

- דוא שהמתח המצוין בתווית הדירוג תואם למתח החשמל לפני חיבור המכשיר.
- חבר את המכשיר לשקע חשמל בעל עוצמה של 1.0 אמפר לפחות.
- התקע של המכשיר חייב להתאים לשקע החשמל כראוי. אל תשנה את התקע. אין להשתמש במתאמי תקע.
- אל תשתמש במכשיר אם כבל החשמל או התקע פגומים.
- אל תמשוך בכבל החשמל. לעולם אין להשתמש בכבל החשמל כדי להרים, לשאת או לנתק את המכשיר.
- אין לעטוף את כבל החשמל סביב המכשיר.
- בדוק את מצב כבל החשמל. אם הוא ניזוק, זה יגדיל את הסיכון להתחשמלות.
- אל תאפשר לכבל החיבור לתלות בחופשיות או לבוא במגע עם המשטחים החמים של המכשיר.
- אם מתחם המכשיר נשבר, נתק מיד את המכשיר מהחשמל כדי למנוע אפשרות של התחשמלות.
- אין לגעת בתקע בידיים רטובות.
- לשימוש פנימי בלבד.
- אין להשתמש או לאחסן את המכשיר בחוץ.
- אין להשאיר את המכשיר בחוץ בנשם או חשוף ללחות. אם מים נכנסים למכשיר, זה יגדיל את הסיכון להתחשמלות.
- הטמפרטורה של המשטחים הנגישים עשויה להיות גבוהה כאשר המכשיר נמצא בשימוש.
- אל תיגע בחלק מחומם, מכיוון שהדבר עלול לגרום לכוויות חמורות.

שימוש וטיפול

- פתח את כבל החשמל של המכשיר במלואו לפני כל שימוש.
- אל תשתמש במכשיר אם החלקים או האביזרים אינם מותאמים כהלכה.
- אל תשתמש במכשיר אם האביזרים המחוברים אליו פגומים. החלף אותם מיד.
- אין להזיז את המכשיר בזמן השימוש.
- השתמש בידית המכשיר כדי להרים או להזיז אותו.
- אל תשתמש במכשיר אם הוא מוטה, ואל תהפוך אותו.
- אל תהפוך את המכשיר בזמן שהוא בשימוש או מחובר לרשת החשמל.
- אין לכסות את משטח הבישול או המזון בנייר אלומיניום וחומרים דומים אחרים.
- אין לכסות או לעטוף את המזון בנייר אלומיניום וחומרים דומים אחרים.
- כדי לשמור על טיפול הנון-סטיק במצב טוב, אין להשתמש עליו בכלי מתכת או מחודדים.

לקוח יקר

תודה רבה על הבחירה ברכישת מוצר של המותג Black+Decker. הודות לטכנולוגיה, העיצוב והתפעול שלה והעובדה שהיא עולה על תקני האיכות המחמירים ביותר, ניתן להבטיח שימוש משיביע רצון לחלוטין וחיי מוצר ארוכים.

עצות ואזהרות בטיחות

- **אנא קרא הוראות אלה בעיון לפני הפעלת המכשיר ושמור אותן לעיון עתידי.**
אי ציות להוראות אלה והקפדה עליהן עלול להוביל לתאונה.
- **נקו את כל חלקי המוצר שייגיעו במגע עם מזון לפני השימוש, כפי שמצוין בסעיף ניקוי."**
- **מכשיר זה אינו מיועד לשימוש על ידי אנשים (כולל ילדים) עם יכולות פיזיות, חושיות או נפשיות מופחתות או חוסר ניסיון וידע, אלא אם כן הם קיבלו פיקוח או הדרכה בנוגע למכשיר על ידי אדם האחראי לבטיחותם.**

- **ילדים צריכים להיות תחת השגחה כדי לוודא שהם לא משחקים עם המכשיר.**
- **מכשיר זה אינו מיועד להפעלה באמצעות טיימר חיצוני או מערכת שלט רחוק נפרדת.**
- **אם כבל האספקה פגום, יש להחליף אותו על ידי היצרן, סוכן השירות שלו או אדם מוסמך דומה כדי למנוע סכנה.**
- **מכשיר זה מיועד לשימוש ביישומים ביתיים ודומים כגון:**

- צוות אזורי מטבח בחנויות, משרדים וסביבות עבודה אחרות;
- בית חווה;
- על ידי לקוחות בבתי מלון, מוטלים ובסביבות מגורים אחרות;

België/Belgique/ Luxembourg	Stanley Black & Decker Belgium BVBA Egide Walschaertsstraat 16 2800 Mechelen	www.blackanddecker.be enduser.BE@SBDinc.com Tel - NL. +32 15 47 37 65 Tel - FR. +32 15 47 37 66 Fax. +32 15 47 37 99
Bulgaria	Stanley Black&Decker Polska Bucharest Branch Phoenicia Business Center Turtulelor Street, No 11A, 6th Floor,Module 15, 3rd District. Bucharest (Romania)	office.bucharest@sbdinc.com Tel. +4021.320.61.04.
Česká Republika	Stanley Black & Decker Czech Republic s.r.o. Chodov Tůrkova 2319/5b 149 00 Praha 4 Česká Republika	www.blackanddecker.cz recepce@blackanddecker.cz Tel: 261 009 782
Danmark	Black & Decker Roskildevej 22 2620 Albertslund	www.blackanddecker.dk kundeservice.dk@sbdinc.com Tel. 70 20 15 10 Fax. 70 22 49 10
Deutschland	Stanley Black & Decker Deutschland GmbH Black & Decker Str. 40, D - 65510 Idstein	www.blackanddecker.de infobfge@sbdinc.com Tel. 06126 21-0 Fax 06126 21-2980
Ελλάδα	Black & Decker ΕΛΛΑΣ ΕΔΡΑ-ΓΡΑΦΕΙΑ : Στράβωνος 7 & Λ. Βουλιαγμένης, 166 74 Γλυφάδα - Αθήνα SERVICE : Ημερος Τόπος 2 (Χάνι Αδάμ) - 193 00 Ασπρόπυργος	www.blackanddecker.gr Greece.Service@sbdinc.com Τηλ: 210-8981616 Φαξ: 210-8983570 Τηλ Service: 210-8985208 Φαξ: 210-5597598
España	Engineering and Technology for Life Spain Avenida Barcelona s/n 25790 Oliana (Lleida)	www.blackanddecker.es service.spain@etforlife.com
France	Engineering and Technology for Life France 6 rue de l'Industrie Z.I des Sablons 89100 Sens	www.blackanddecker.fr service.france@etforlife.com
Helvetia	ROFO AG Gewerbezone Seeblick 3213 Kleinbödingen	www.blackanddecker.ch service@rofoag.ch Tel. 026 674 93 93 Fax 026 674 93 94
Hungary	Stanley Black & Decker Hungary Kft. Meszaros u. 58/B 1016 Budapest (Hungary)	www.blackanddecker.hu Tel: 1.6 225-1661 / 62
Italia	Stanley Black & Decker Italia Via Energypark 6 c/o Energypark Building 3 sud 20871 Vimercate (MB)	www.blackanddecker.it service.italia@SBDinc.com Tel. 039-9590200 Fax 039-9590313 Numero verde. 800-213935
Nederland	Stanley Black & Decker Netherlands BV Holtum Noordweg 35 6121 RE BORN Postbus 83. 6120 AB BORN	www.blackanddecker.nl enduser.NL@SBDinc.com Tel. +31 164 283 065 Fax +31 164 283 200

Norge	Black & Decker Postboks 4613, Nydalen, 0405 Oslo	www.blackanddecker.no kundeservice.no@sbdinc.com
Österreich	Stanley Black & Decker Austria GmbH Oberlaaerstraße 248, A-1230 Wien	www.blackanddecker.at service.austria@sbdinc.com Tel. 01 66116-0 Fax 01 66116-614
Polska	Stanley Black & Decker Polska SP.z.o.o ul. Postepu 21D 02-676 Warszawa Polska	www.blackanddecker.pl reception.warsaw@sbdinc.com Tel: 22 4642700
Portugal	Engineering and Technology for Life Portugal Avenida Rainha D. Amélia, nº12-B 1600-677 Lisboa	www.blackanddecker.pt service.portugal@etforlife.com
Romania	Stanley Black&Decker Polska Bucharest Branch Phoenicia Business Center Turturelelor Street, No 11A, 6th Floor,Module 15, 3rd District. Bucharest (Romania)	office.bucharest@sbdinc.com Tel. +4021.320.61.04.
Slovenija	G-M&M, Trgovina d.o.o. Cesta dr. Jožeta Pučnika 10, 1290 Grosuplje (Slovenija)	+386(0)1 78 66 552 nabava@g-mm.si
Suomi	Black & Decker PL 47, 00521 Helsinki	www.blackanddecker.fi asiakaspalvelu.fi@sbdinc.com
Sverige	Black & Decker AB Box 94, 431 22 Mölndal	www.blackanddecker.se kundservice.se@sbdinc.com
Türkiye	KALE Hirdavat ve Makina A.Ş. Defterdar Mah. Savaklar Cad. No: 15 Edimekapi / Eyüp / Istanbul 34050	www.blackanddecker.com.tr Tel. 0212 533 52 55 Fax. 0212 533 10 05
United Kingdom & Republic Of Ireland	Black & Decker Slough, Berkshire SL1 4DX 270 Bath Road "	www.blackanddecker.co.uk emeaservice@sbdinc.com Tel. 01753 511234 Fax. 01753 512365
Middle East & Africa	Black & Decker P.O.Box - 17164 Jebel Ali Free Zone (South), Dubai, UAE	www.blackanddecker.ae service.mea@sbdinc.com Tel. +971 4 8863030 Fax. +971 4 8863333







Points de collecte sur www.quefairedemesdechets.fr

ENGINEERING AND TECHNOLOGY FOR LIFE, S.L.
Avda. Barcelona s/n, Oliana, 25790, Spain
www.blackanddecker.eu