

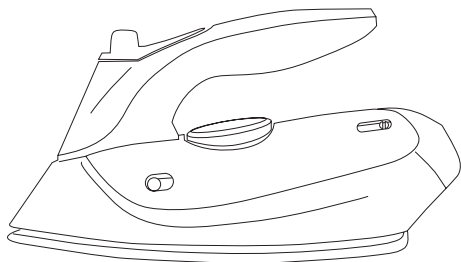

- EN. Instructions for use
- FR. Mode d'emploi
- DE. Gebrauchsanleitun
- IT. Istruzioni per l'uso
- ES. Instrucciones de uso
- PT. Instruções de uso
- NL. Gebruiksaanwijzing
- PL. Instrukcja obsługi
- EL. Οδηγίες χρήσης
- RU. Инструкция по применению
- RO. Instrucțiuni de utilizare
- BG. Инструкция за употреба
- CA. Instruccions d'ús
- DA. Brugsanvisning
- NO. Instruksjoner for bruk
- SV. Användningsinstruktioner
- FI. Käyttöohjeet
- TR. Kullanım için talimatlar
- HE. הוראות לשימוש

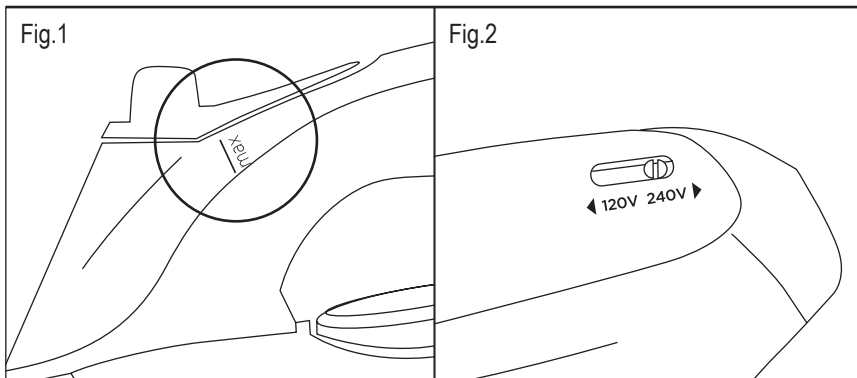

BXIR1000E

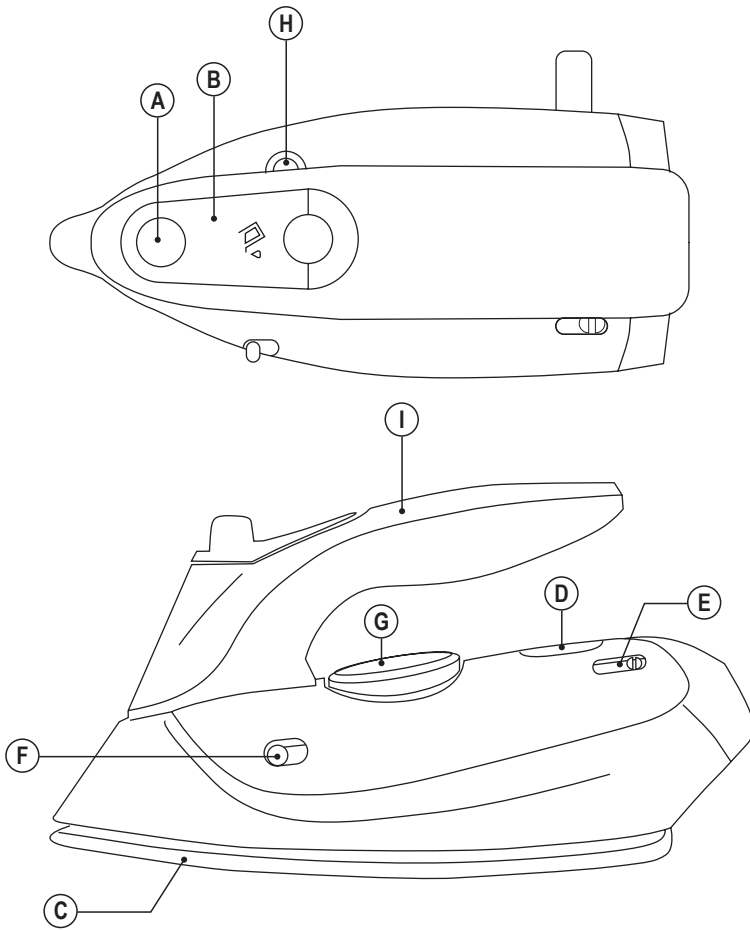

**TRAVEL IRON
BXIR1000E**

Dear customer,

Many thanks for choosing to purchase a Black+Decker brand product.

Thanks to its technology, design and operation and the fact that it exceeds the strictest quality standards, a fully satisfactory use and long product life can be assured.

SAFETY ADVICE AND WARNINGS

- Read these instructions carefully before switching on the appliance and keep them for future reference. Failure to follow and observe these instructions could lead to an accident.
- This appliance can be used by children aged from 8 years and above and persons with reduced physical, sensory or mental capabilities or lack of experience and knowledge if they have been given supervision or instruction concerning use of the appliance in a safe way and understand the hazards involved. Children shall not play with the appliance. Cleaning and user maintenance shall not be made by children without supervision.
- Keep the iron and its cord out of reach of children less than 8 years of age when it is energized or cooling down.
- The iron must not be left unattended while it is connected to the supply mains.
- The plug must be removed from the socket-outlet before the water reservoir is filled with water.

- The iron must be used and rested on a flat, stable surface.
- When placing the iron on its stand, ensure that the surface on which the stand is placed is stable.
- The iron is not to be used if it has been dropped, if there are visible signs of damage or if it is leaking.
- If the supply cord is damaged, it must be replaced by the manufacturer, its service agent or similarly qualified persons in order to avoid a hazard.
- This appliance is for household use only, not professional or industrial use.



CAUTION: Surfaces are liable to get hot during use.

- This iron is not intended for regular use.
- Ensure that the voltage indicated on the rating label and the voltage selected on the voltage selector matches the mains voltage before plugging in the appliance.
- Connect the appliance to a mains socket rated at least 10 amperes.
- The appliance's plug must fit into the mains socket properly. Do not alter the plug. Do not use plug adaptors.
- Do not use the appliance if the supply cord or the plug is damaged.
- Do not pull on the supply cord. Never use the supply cord to lift up, carry or unplug the appliance.
- Do not wrap the supply cord around the appliance.
- Check the state of the supply cord. If it is damaged it will increase the risk of electric shock.
- Do not allow the supply cord to hang freely or to come into contact with the appliance's hot surfaces.
- If the appliance enclosure breaks, immediately disconnect the appliance from the mains to prevent the possibility of an electric shock.

- Do not touch the plug with wet hands.
- Do not use or store the appliance outdoors.
- Do not leave the appliance out in the rain or exposed to moisture. If water gets into the appliance, this will increase the risk of electric shock.
- The temperature of the accessible surfaces may be high when the appliance is in use.
- Do not touch any heated part, as this may cause serious burns.

USE AND CARE

- Fully extend the appliance's supply cord before each use.
- Respect the MAX level indicator. (Fig.1).
- Disconnect the appliance from the mains when not in use and before undertaking any cleaning task.
- Store this appliance out of reach of children and/or persons with physical, sensory or reduced mental or lack of experience and knowledge.
- Do not store or transport the appliance if it is still hot.
- Keeping the iron in its housing support at maximum temperature for too long time, may cause its colour change, which will not affect the correct working order of the appliance.
- For a correct operation, and to keep the soleplate in good condition, do not operate over metal objects (ironing board metal parts, buttons, zips etc.).
- It is advisable to use distilled water, especially if the water in your area contains clay or if it is "hard" (containing lime or magnesium).
- Check that the filling opening lid is closed properly before starting the appliance.
- Never leave the appliance connected and unattended if is not in use. This saves energy and prolongs the life of the appliance.
- Never rest the appliance on surfaces while in use.
- Do not use the appliance on any part of the body of a person or animal.
- Do not use the appliance to dry textiles of any kind.
- Turning the temperature and steam flow regulator to minimum (MIN) setting does not mean that the iron is switched off. Disconnect from the mains to ensure the iron is switched off.

DESCRIPTION

- A Steam stroke button
- B Filling opening
- C Soleplate

- D Pilot light
- E Voltage selector
- F Steam switch
- G Temperature and steam flow regulator
- H Foldable handle button
- I Water tank

INSTRUCTIONS FOR USE

BEFORE USE

- Remove the appliance's protective film.
- Make sure that all products' packaging has been removed.
- Ensure the voltage selector is set to the correct setting for the supply mains where the appliance is to be used.
- To eliminate the smell given off by the appliance when used for the first time, it is recommended to have it on at full power for 2 hours in a well-ventilated room.

VOLTAGE SELECTOR

- The appliance has a voltage selector control, situate the selector according to the type of voltage available in the mains where the appliance is to be connected. (Fig.2).

FILLING WITH WATER

- It is essential to have filled the water tank to be able to work with steam.
- Open filling opening lid.
- Fill the water tank taking care to observe the MAX level (Fig.1).
- Close water inlet lid.

USE

- Extend the supply cord completely before plugging it in.
- Connect the appliance to the mains.
- Turn the temperature and steam flow regulator to the desired temperature position.
- The pilot light (D) comes on.
- Do not use temperatures higher than those indicated on the garments to be treated.
 - Temperature for synthetic fibres (Polyester, Nylon...).
 - Temperature for silk and wool.
 - Temperature for cotton/linen. (Minimum temperature for steam ironing)
- If garment has various kinds of fibres, select the temperature for the fibre that requires the lowest temperature. (For example, select the temperature for

polyester for an article made out of 60% polyester and 40% cotton).

- Wait until the pilot light (D) has gone out which will indicate that the appliance has reached an adequate temperature.
- During the appliance's use the pilot light will come on and off automatically, indicating the heating elements are working, and therefore maintaining the desired temperature.

DRY IRONING

- The appliance has a steam switch (F) that permits dry ironing (without steam) when placed in the off position.

STEAM IRONING

- To avoid leakage of water, wait until the iron has reached temperature before moving the steam switch (F) to the on position.
- It is possible to iron with steam whenever the water tank is filled with the steam switch (F) is in the steam position and the adequate temperature is selected.

Note: It is possible that on first use, or after a long period of time without using the iron, the extraction of steam is not immediate. If this is the case, please press the steam button or shake the iron and try several times until the steam comes off.

STEAM BLAST

- This function proportions extra steam for eliminating wrinkles.
- Press the steam stroke button (A). Wait a few seconds until vapour penetrates the fibres of the garment before pushing the button again. For optimum steam quality, do not apply more than three successive blasts.
- The steam stroke button has to be pressed repeatedly to release the first shot.

ONCE YOU HAVE FINISHED USING THE APPLIANCE

- Select the minimum position (MIN) using the temperature and steam flow regulator.
- Unplug the appliance from the mains.
- Remove the water from the inside of the appliance.
- Allow it to cool down.
- Clean the appliance.

PRACTICAL RECOMMENDATIONS

- Classify the garments into groups by ironing temperature. The appliance heats up more quickly than it cools down, therefore, to avoid accidents, minimise energy consumption and optimise time, it is advisable to start

off ironing items that require lower temperatures and progress to those that need higher temperatures.

- Pure wool fabrics (100%) can be ironed with the iron set to steam. Select a high steam temperature and place a cotton cloth between the iron's metal surface and the garment.

CLEANING

- Disconnect the appliance from the mains and allow it to cool before undertaking any cleaning task.
- Clean the equipment with a damp cloth with a few drops of washing-up liquid and then dry.
- Do not use solvents, or products with an acid or base pH such as bleach, or abrasive products, for cleaning the appliance.
- Never immerse the appliance in water or any other liquid or place it under running water.

HOW TO DEAL WITH LIME SCALE INCRUSTATIONS

- For the appliance to work correctly it should be kept free of limescale or magnesium incrustations caused by the use of hard water.
- To prevent this issue it is advisable to use distilled water or water with low lime or magnesium mineralization
- However, if it is not possible to use the kind of water recommended above, you should periodically remove the limescale from the appliance:
 - Every 6 weeks if the water is "very hard".
 - Every 12 weeks if the water is "hard".
- To do so, we recommend the use of the specific product for this kind of appliance, which can be found in specialised shops and authorised technical services.
- Homemade solutions are not recommended in the decaling of this appliance, such as the use of vinegar.

SERVICE

- Any misuse or failure to follow the instructions for use renders the guarantee and the manufacturer's liability null and void.

ANOMALIES AND REPAIR

- Take the appliance to an authorised technical support service if problems arise. Do not try to dismantle or repair without assistance, as this may be dangerous.

WARRANTY AND TECHNICAL ASSISTANCE

This product enjoys the recognition and protection of the legal guarantee in accordance with current legislation. To enforce your rights or interests, you must go to any of our official technical assistance services.

You can find the closest one by accessing the following web link: <https://www.blackanddecker.eu/>

You can also request related information by contacting us.

You can download this instruction manual and its updates at <https://www.blackanddecker.eu/>

FOR EU PRODUCT VERSIONS AND/OR IN THE CASE THAT IT IS REQUESTED IN YOUR COUNTRY: ECOLOGY AND RECYCLABILITY OF THE PRODUCT

- The materials of which the packaging of this appliance consists are included in a collection, classification and recycling system. Should you wish to dispose of them, use the appropriate public containers for each type of material.
- The product does not contain concentrations of substances that could be considered harmful to the environment.



This symbol means that in case you wish to dispose of the product once its working life has ended, take it to an authorised waste agent for the selective collection of waste electrical and electronic equipment

(WEEE).

- This appliance complies with Directive 2014/35/EU on Low Voltage, Directive 2014/30/EU on Electromagnetic Compatibility, Directive 2011/65/EU on the restrictions of the use of certain hazardous substances in electrical and electronic equipment and Directive 2009/125/EC on the ecodesign requirements for energy-related products.

Black & Decker® and BLACK+DECKER™ and the Black & Decker® and BLACK+DECKER™ logos are registered trademarks of The Black & Decker® Corporation and are used under licence. All rights reserved. Imported and Distributed by ENGINEERING AND TECHNOLOGY FOR LIFE, S.L. Avda. Barcelona s/n Oliana, 25790, Spain

**FER À REPASSER DE VOYAGE
BXIR1000E**

Cher Client,

Un grand merci d'avoir choisi d'acheter un produit de marque Black+Decker.

Sa technologie, son design et sa fonctionnalité, outre sa parfaite conformité aux normes de qualité les plus strictes, vous permettront d'en tirer une longue et durable satisfaction.

**CONSEILS DE SÉCURITÉ ET
AVERTISSEMENTS**

- Lire attentivement cette notice
Lire attentivement cette notice d'instructions avant de mettre l'appareil en marche, et la conserver pour la consulter ultérieurement. Le non-respect de ces instructions peut être source d'accident.
- Cet appareil peut être utilisé par des enfants âgés d'au moins 8 ans et par des personnes ayant des capacités physiques, sensorielles ou mentales réduites ou dénuées d'expérience ou de connaissance, s'ils (si elles) sont correctement surveillé(e)s ou si des instructions relatives à l'utilisation de l'appareil en toute sécurité leur ont été données et si les risques encourus ont été appréhendés. Les enfants ne doivent pas jouer avec l'appareil. Le nettoyage et l'entretien par l'utilisateur ne doivent pas être effectués par des enfants sans surveillance.
- Conservez l'appareil et son cordon hors de portée des enfants de moins de 8 ans lorsqu'il est sous tension ou qu'il refroidit.

- L'utilisateur ne doit pas laisser le fer sans surveillance lorsqu'il est raccordé à l'alimentation.
- La fiche de prise de courant doit être retirée du socle de prise de courant avant de remplir le réservoir d'eau.
- Le fer à repasser doit être utilisé et reposé sur une surface plate et stable.
- Lorsque le fer est remis sur son repose-fer, s'assurer que la surface qui supporte le repose-fer est stable.
- Le fer à repasser ne doit pas être utilisé s'il a subi une chute, s'il y a des signes visibles de dommages ou s'il fuit.
- Si le câble d'alimentation est endommagé, il doit être remplacé par le fabricant, son service après vente ou des personnes de qualification similaire afin d'éviter un danger.
- Cet appareil est uniquement destiné à un usage domestique et non professionnel ou industriel.



MISE EN GARDE: La température des surfaces accessibles peut être élevée pendant l'usage.

- Ce fer n'est pas destiné à un usage régulier.
- Avant de raccorder l'appareil au secteur, s'assurer que le voltage indiqué sur la plaque signalétique et le sélecteur de voltage correspondent à celui du secteur.

- Raccorder l'appareil à une prise de courant d'au moins 10 ampères.
- La prise de courant de l'appareil doit coïncider avec la base de la prise de courant. Ne jamais modifier la prise de courant. Ne pas utiliser d'adaptateur de prise de courant.
- Ne pas utiliser l'appareil si son câble électrique ou sa prise est endommagé.
- Ne tirez pas sur le cordon d'alimentation. Ne jamais utiliser le câble électrique pour lever, transporter ou débrancher l'appareil.
- Ne pas enrouler le câble électrique autour de l'appareil.
- Vérifier l'état du câble électrique de connexion. Les câbles endommagés ou emmêlés augmentent le risque de choc électrique.
- Ne pas laisser le cordon de connexion entrer en contact avec les surfaces chaudes de l'appareil.
- Si le boîtier de l'appareil se brise, débrancher immédiatement l'appareil du réseau électrique afin d'éviter tout risque d'électrocution.
- Ne pas toucher la prise de raccordement avec les mains mouillées.
- Ne pas exposer l'appareil aux intempéries.
- Ne pas exposer l'appareil à la pluie ou à un environnement humide. L'eau qui entre dans l'appareil augmente le risque de décharge électrique.
- Quand l'appareil est mis en marche, la température des surfaces accessibles peut être élevée.
- Éviter de toucher les parties chauffantes de l'appareil, vous pourriez gravement vous brûler.

UTILISATION ET ENTRETIEN

- Avant chaque utilisation, dérouler complètement le câble électrique de l'appareil.
- Pour conserver le traitement anti-adhésif en bon état, ne pas utiliser d'ustensiles métalliques ou pointus.
- Respecter le niveau MAX (Fig1).
- Débrancher l'appareil du secteur quand il n'est pas utilisé et avant de procéder à toute opération de nettoyage.
- Conserver cet appareil hors de portée des enfants ou des personnes avec des capacités physiques, sensorielles ou mentales réduites ou présentant un manque d'expérience et de connaissances.
- Ne pas ranger l'appareil s'il est encore chaud.
- La permanence prolongée du fer dans son logement et à température maximale, peut provoquer une altération de sa couleur, qui n'affecte pas le fonctionnement de l'appareil.

- Pour un fonctionnement correct, maintenir la semelle bien propre, ne l'appliquez pas sur des objets métalliques (par exemple, la planche à repasser, boutons, fermetures éclair, etc.)
- L'utilisation d'eau distillée est recommandée si l'eau à disposition est boueuse ou de type « dure » (contenant du calcium ou du magnésium).
- Vérifier que le couvercle est parfaitement fermé avant de mettre l'appareil en route.
- Ne jamais laisser l'appareil sans surveillance lorsqu'il est branché. Cela permettra également de réduire la consommation d'énergie et de prolonger la durée de vie de l'appareil.
- Ne pas laisser l'appareil en marche posé sur une surface.
- Ne pas utiliser l'appareil sur une partie du corps d'une personne ou d'un animal.
- Ne pas utiliser l'appareil sur des animaux domestiques ou tout animal.
- Ne pas utiliser l'appareil pour sécher des vêtements.
- Mettre le thermostat sur la position minimum (MIN) ne garantit pas l'arrêt complet de l'appareil.

DESCRIPTION

- A Bouton coup de vapeur
- B Ouverture de remplissage
- C Semelle
- D Voyant lumineux
- E Régulateur bi-tension
- F Interrupteur de vapeur
- G Régulateur de température et débit de vapeur
- H Bouton manche pliable
- I Réservoir d'eau

MODE D'EMPLOI

CONSIGNES PRÉALABLES

- S'assurer d'avoir retiré tout le matériel d'emballage du produit.
- Assurez-vous que la tension sélectionnée sur le sélecteur de tension soit la même que celle du réseau électrique.
- Pour éliminer l'odeur émise par l'appareil lors de la première utilisation, il est recommandé de le faire tourner à pleine puissance pendant 2 heures, dans une pièce bien ventilée.
- Préparer l'appareil conformément à la fonction désirée.

SÉLECTEUR DE VOLTAGE

- L'appareil est muni d'un sélecteur de voltage. Mettre le sélecteur sur la position correspondant au voltage de la prise électrique sur laquelle l'appareil sera branché. (Fig.2)

REMPLISSAGE D'EAU

- Il est indispensable de remplir le réservoir avec de l'eau afin de pouvoir réaliser des opérations avec vapeur.
- Ouvrir le couvercle du bec de remplissage.
- Remplir le réservoir avec une quantité d'eau respectant le niveau MAX (Fig.1).
- Fermer le couvercle du bec de remplissage.

UTILISATION

- Dérouler complètement le câble avant de le brancher.
- Brancher l'appareil au réseau électrique.
- Tourner le thermostat jusqu'à le situer sur la position de la température désirée.
- Le voyant lumineux (D) s'allumera.
- Ne pas utiliser des températures plus élevées que celles qui sont indiquées sur les vêtements à traiter.

- Température pour les fibres synthétiques (Polyester, Nylon...).
- Température pour la soie, la laine.
- Température pour le coton/lin (température minimale pour le repassage à la vapeur)

- Si la composition du tissu contient différents types de fibres, veuillez sélectionner la température correspondante à la fibre qui requiert une température moins élevée. (Par exemple pour un tissu qui contient 60 % de polyester et 40 % de coton, la température à choisir est celle qui correspond au polyester).
- Attendre que le témoin lumineux (D) s'éteigne, ce qui signifiera que l'appareil a atteint la température adéquate.
- Lorsque l'appareil sera en marche, le voyant lumineux s'allumera et s'éteindra automatiquement, en indiquant ainsi le bon fonctionnement des parties chauffantes pour maintenir la température désirée.

REPASSAGE À SEC

- L'appareil dispose d'un interrupteur vapeur (F) qui permet, lorsqu'elle est placée sur la position éteinte, de repasser à sec (sans vapeur).

REPASSAGE À LA VAPEUR

- Pour éviter les fuites d'eau, attendez que le fer ait atteint sa température avant de mettre le commutateur vapeur (F) en position marche.

- Il est possible de repasser à la vapeur lorsque le réservoir d'eau est rempli, que le commutateur vapeur (F) est en position vapeur et que la température adéquate est sélectionnée.

- Note : Il est possible que lors de la première utilisation, ou après une longue période sans utilisation du fer, l'extraction de la vapeur ne soit pas immédiate. Dans ce cas, appuyez sur le bouton vapeur ou secouez le fer et essayez plusieurs fois jusqu'à ce que la vapeur se dégage.

JET DE VAPEUR

- Cette fonction proportionne une vapeur extra pour éliminer les plis rebelles.
- Appuyer sur le bouton coup de vapeur (A). Attendre quelques secondes afin que la vapeur pénètre dans les fibres du vêtement, ceci avant d'appuyer de nouveau. Pour obtenir la meilleure qualité de vapeur, ne pas appliquer plus de trois pulsations successives chaque fois.
- La première fois, enfoncer à plusieurs reprises le bouton spray.

APRÈS L'UTILISATION DE L'APPAREIL

- Mettre le thermostat sur la position minimum (MIN).
- Débrancher l'appareil de la prise secteur.
- Retirer l'eau du récipient.
- Laisser refroidir
- Nettoyer l'appareil.

CONSEILS PRATIQUES

- Classer tout d'abord les articles par températures de repassage. L'appareil chauffe plus rapidement qu'il ne refroidit. Par conséquent, pour éviter les accidents, réduire au maximum la consommation d'énergie et optimiser votre temps, nous vous recommandons de commencer avec les articles qui requièrent la température la plus basse puis progresser vers ceux qui requièrent des températures plus élevées.
- Les vêtements en laine pure (100 % laine) peuvent être repassés avec l'appareil en position vapeur. Sélectionner une température de vapeur élevée et utiliser un torchon en coton sec entre l'appareil et le vêtement.

NETTOYAGE

- Débrancher l'appareil du secteur et attendre son refroidissement complet avant de le nettoyer.
- Nettoyer l'appareil avec un chiffon humide imprégné de quelques gouttes de détergent et le laisser sécher.

- Ne pas utiliser de solvants ni de produits au pH acide ou basique tels qu'eau de Javel, ni de produits abrasifs pour nettoyer l'appareil.
- Ne pas immerger l'appareil dans l'eau ou dans tout autre liquide, ni le passer sous un robinet.

TRAITEMENT DES INCRUSTATIONS DE TARTRE

- Pour un parfait fonctionnement de l'appareil, celui-ci doit être libre de toute incrustation de calcaire ou magnésium résultant de l'utilisation d'eau trop dure.
- Pour éviter ce type de problème, nous vous recommandons d'utiliser de l'eau distillée.
- Pour éviter ce type de problème, il est recommandé d'utiliser des eaux faibles en minéraux calcaires ou en magnésium.
- Dans tous les cas, s'il n'est pas possible d'utiliser le type d'eau recommandé antérieurement, vous devrez procéder régulièrement à un détartrage de l'appareil, à la fréquence suivante :
 - Toutes les 6 semaines si l'eau est « très dure ».
 - Toutes les 12 semaines en cas d'eau « dure ».
- Pour cela, nous vous recommandons le produit spécifique en vente dans les magasins spécialisés et services techniques autorisés.
- Les solutions maison, comme l'utilisation de vinaigre, pour les traitements de détartrage de l'appareil, ne sont pas recommandées.

GARANTIE

- Toute utilisation inappropriée ou non conforme aux instructions d'utilisation annule la garantie et la responsabilité du fabricant.

ANOMALIES ET RÉPARATION

- En cas de panne, remettez l'appareil à un service d'assistance technique agréé. Il est dangereux de tenter de procéder aux réparations ou de démonter l'appareil soi-même.

GARANTIE ET ASSISTANCE TECHNIQUE

- Ce produit bénéficie de la reconnaissance et de la protection de la garantie légale conformément à la législation en vigueur. Pour faire valoir vos droits ou intérêts, vous devez vous adresser à l'un de nos services officiels d'assistance technique.
- Vous pouvez trouver l'agence la plus proche en accédant au lien suivant : <https://www.blackanddecker.eu//>

- Vous pouvez également demander des informations connexes en nous contactant.
- Vous pouvez télécharger ce manuel d'instructions et ses mises à jour à l'adresse suivante : <https://www.blackanddecker.eu//>

POUR LES VERSIONS UE DU PRODUIT ET/OU EN FONCTION DE LA LÉGISLATION DU PAYS D'INSTALLATION:

ÉCOLOGIE ET RECYCLAGE DU PRODUIT

- Les matériaux constitutifs de l'emballage de cet appareil font partie d'un programme de collecte, de tri et de recyclage. Si vous souhaitez vous débarrasser du produit, merci de bien vouloir utiliser les conteneurs publics appropriés à chaque type de matériau.
- Le produit ne contient pas de substances concentrées susceptibles d'être considérées comme nuisibles à l'environnement.



Ce symbole signifie que si vous souhaitez vous débarrasser de l'appareil, en fin de vie utile, celui-ci devra être déposé, en prenant les mesures adaptées, à un centre agréé pour la collecte et le tri des déchets d'équipements électriques et électroniques (DEEE).

- Cet appareil est certifié conforme à la directive 2014/35/EU de basse tension, de même qu'à la directive 2014/30/EU en matière de compatibilité électromagnétique, à la directive 2011/65/EU relative à la limitation de l'utilisation de certaines substances dangereuses dans les équipements électriques et électroniques et à la directive 2009/125/EC pour la fixation d'exigences en matière d'écoconception applicable aux produits liés à l'énergie.

Black & Decker® et BLACK+DECKER™ et les logos Black & Decker® et BLACK+DECKER™ sont des marques déposées de The Black & Decker® Corporation et sont utilisées sous licence. Tous droits réservés. Importé et distribué par ENGINEERING AND TECHNOLOGY FOR LIFE, S.L. Avda. Barcelona s/n Oliana, 25790, Spain

**REISEBÜGELEISEN
BXIR1000E**

Sehr geehrte Kunden,

Vielen Dank für den Kauf eines Black+Decker Markenprodukts.

Die Technologie, das Design und die Funktionalität dieses Produkts, das die anspruchsvollsten Qualitätsnormen erfüllt, werden Sie über viele Jahre zufriedenstellen.

**SICHERHEITSRATSCHLÄGE UND
WARNUNGEN**

- Lesen Sie diese Anleitung sorgfältig durch, bevor Sie das Gerät einschalten, und bewahren Sie sie zum späteren Nachschlagen auf. Die Nichtbeachtung dieser Anweisungen kann zu einem Unfall führen.
- Dieses Gerät kann von Kindern ab 8 Jahren und Personen mit eingeschränkter körperlicher, sensorischer oder geistiger Fähigkeiten oder mangelnder Erfahrung und Kenntnis verwendet werden, wenn sie beaufsichtigt oder in die sichere Verwendung des Geräts eingewiesen wurden und die damit verbundenen Gefahren verstehen. Kinder dürfen nicht mit dem Gerät spielen. Die Reinigung und Wartung des Geräts darf nicht von Kindern ohne Aufsicht durchgeführt werden.
- Halten Sie das Bügeleisen und sein Kabel außerhalb der Reichweite von Kindern unter 8 Jahren, wenn es eingeschaltet ist oder abkühlt.
- Das Bügeleisen darf nicht unbeaufsichtigt gelassen werden, während es an das Stromnetz angeschlossen ist.

- Der Stecker muss aus der Steckdose gezogen werden, bevor der Wassertank mit Wasser gefüllt wird.
- Das Bügeleisen muss auf einer flachen, stabilen Unterlage verwendet und aufgestellt werden.
- Wenn Sie das Bügeleisen auf den Ständer stellen, achten Sie darauf, dass der Untergrund, auf dem der Ständer steht, stabil ist.
- Das Bügeleisen darf nicht verwendet werden, wenn es heruntergefallen ist, wenn es sichtbare Anzeichen von Beschädigungen aufweist oder wenn es undicht ist.
- Wenn das Netzkabel beschädigt ist, muss es vom Hersteller, seinem Kundendienst oder einer ähnlich qualifizierten Person ersetzt werden, um eine Gefährdung zu vermeiden.
- Dieses Gerät ist nur für den Hausgebrauch bestimmt, nicht für den professionellen oder industriellen Gebrauch.



VORSICHT: Die Oberflächen können bei der Benutzung heiß werden.

- Dieses Bügeleisen ist nicht für den regelmäßigen Gebrauch bestimmt.
- Vergewissern Sie sich, dass die auf dem Typenschild angegebene Spannung und die am Spannungswähler gewählte Spannung mit der Netzspannung übereinstimmen, bevor Sie das Gerät einstecken.

- Schließen Sie das Gerät an eine Netzsteckdose mit mindestens 10 Ampere an.
- Der Stecker des Geräts muss richtig in die Steckdose passen. Verändern Sie den Stecker nicht. Verwenden Sie keine Steckeradapter.
- Verwenden Sie das Gerät nicht, wenn das Netzkabel oder der Stecker beschädigt ist.
- Ziehen Sie nicht an dem Netzkabel. Benutzen Sie das Netzkabel niemals, um das Gerät anzuheben, zu tragen oder den Stecker herauszuziehen.
- Wickeln Sie das Netzkabel nicht um das Gerät.
- Überprüfen Sie den Zustand des Netzkabels. Wenn es beschädigt ist, besteht die Gefahr eines Stromschlags.
- Achten Sie darauf, dass das Netzkabel nicht frei hängt oder mit den heißen Oberflächen des Geräts in Berührung kommt.
- Wenn das Gehäuse des Geräts zerbricht, trennen Sie das Gerät sofort vom Stromnetz, um die Gefahr eines Stromschlags zu vermeiden.
- Berühren Sie den Stecker nicht mit nassen Händen.
- Verwenden oder lagern Sie das Gerät nicht im Freien.
- Lassen Sie das Gerät nicht im Regen stehen und setzen Sie es keiner Feuchtigkeit aus. Wenn Wasser in das Gerät eindringt, erhöht sich das Risiko eines Stromschlags.
- Die Temperatur der zugänglichen Oberflächen kann hoch sein, wenn das Gerät in Gebrauch ist.
- Berühren Sie keine erhitzten Teile, da dies zu schweren Verbrennungen führen kann.

VERWENDUNG UND PFLEGE

- Ziehen Sie das Netzkabel des Geräts vor jedem Gebrauch vollständig heraus.
- Beachten Sie die MAX-Füllstandsanzeige. (Abb.1).
- Trennen Sie das Gerät vom Stromnetz, wenn Sie es nicht benutzen und bevor Sie eine Reinigung vornehmen.
- Bewahren Sie dieses Gerät außerhalb der Reichweite von Kindern und/oder Personen mit körperlichen, sensorischen oder geistigen Einschränkungen oder mangelnder Erfahrung und Kenntnis auf.
- Lagern oder transportieren Sie das Gerät nicht, wenn es noch heiß ist.
- Wenn Sie das Bügeleisen zu lange bei maximaler Temperatur in seiner Halterung aufbewahren, kann es zu Farbveränderungen kommen, die jedoch keinen Einfluss auf die Funktionsfähigkeit des Geräts haben.
- Für einen korrekten Betrieb und um die Bügelsohle in gutem Zustand zu halten, arbeiten Sie nicht über

Metallgegenständen (Metallteile des Bügelbretts, Knöpfe, Reißverschlüsse usw.).

- Es ist ratsam, destilliertes Wasser zu verwenden, insbesondere wenn das Wasser in Ihrer Gegend tonhaltig oder "hart" (kalk- oder magnesiumhaltig) ist.
- Vergewissern Sie sich, dass der Deckel der Einfüllöffnung richtig geschlossen ist, bevor Sie das Gerät in Betrieb nehmen.
- Lassen Sie das Gerät niemals angeschlossen und unbeaufsichtigt, wenn es nicht in Gebrauch ist. Das spart Energie und verlängert die Lebensdauer des Geräts.
- Legen Sie das Gerät niemals auf Oberflächen ab, während es in Betrieb ist.
- Verwenden Sie das Gerät nicht auf einem Körperteil von Menschen oder Tieren.
- Verwenden Sie das Gerät nicht zum Trocknen von Textilien jeglicher Art.
- Wenn Sie den Temperatur- und Dampfdurchflussregler auf die Minimaleinstellung (MIN) stellen, bedeutet dies nicht, dass das Bügeleisen ausgeschaltet ist. Trennen Sie das Gerät vom Stromnetz, um sicherzustellen, dass das Bügeleisen ausgeschaltet ist.

BESCHREIBUNG

- A Taste Dampfhub
- B Öffnung zum Füllen
- C Sohlenplatte
- D Kontrolleuchte
- E Spannungswähler
- F Dampfschalter
- G Temperatur- und Dampfdurchflussregler
- H Knopf für klappbaren Griff
- I Wassertank

GEBRAUCHSANWEISUNG

VOR DER VERWENDUNG

- Entfernen Sie die Schutzfolie des Geräts.
- Vergewissern Sie sich, dass alle Verpackungen der Produkte entfernt wurden.
- Vergewissern Sie sich, dass der Spannungswähler auf die richtige Einstellung für das Stromnetz eingestellt ist, in dem das Gerät verwendet werden soll.
- Um den Geruch zu beseitigen, den das Gerät bei der ersten Benutzung abgibt, wird empfohlen, es 2 Stunden lang in einem gut belüfteten Raum auf volle Leistung laufen zu lassen.

SPANNUNGSWÄHLER

- Das Gerät verfügt über einen Spannungswähler. Stellen Sie den Wähler entsprechend der Netzspannung ein, an die das Gerät angeschlossen werden soll. (Abb.2).

FÜLLEN MIT WASSER

- Es ist wichtig, dass der Wassertank gefüllt ist, damit Sie mit Dampf arbeiten können.
- Öffnen Sie den Deckel der Einfüllöffnung.
- Füllen Sie den Wassertank und achten Sie dabei auf den MAX-Füllstand (Abb.1).
- Schließen Sie den Wasserzulaufdeckel.

VERWENDEN SIE

- Ziehen Sie das Netzkabel vollständig heraus, bevor Sie es einstecken.
- Schließen Sie das Gerät an das Stromnetz an.
- Drehen Sie den Temperatur- und Dampfdurchflussregler auf die gewünschte Temperaturposition.
- Die Kontrollleuchte (D) leuchtet auf.
- Verwenden Sie keine höheren Temperaturen als die, die auf den zu behandelnden Kleidungsstücken angegeben sind.
 - Temperatur für synthetische Fasern (Polyester, Nylon...).
 - Temperatur für Seide und Wolle.
 - Temperatur für Baumwolle/Leinen (Mindesttemperatur für Dampfbügeln)
- Wenn das Kleidungsstück aus verschiedenen Fasern besteht, wählen Sie die Temperatur für die Faser, die die niedrigste Temperatur erfordert. (Wählen Sie zum Beispiel die Temperatur für Polyester für einen Artikel, der zu 60% aus Polyester und zu 40% aus Baumwolle besteht).
- Warten Sie, bis die Kontrollleuchte (D) erloschen ist. Dies zeigt an, dass das Gerät eine angemessene Temperatur erreicht hat.
- Während der Benutzung des Geräts schaltet sich die Kontrollleuchte automatisch ein und aus und zeigt damit an, dass die Heizelemente arbeiten und somit die gewünschte Temperatur aufrechterhalten.

TROCKEN BÜGELN

- Das Gerät verfügt über einen Dampfschalter (F), der in der Position "Aus" trockenes Bügeln (ohne Dampf) ermöglicht.

DAMPFBÜGELN

- Um ein Auslaufen von Wasser zu vermeiden, warten Sie, bis das Bügeleisen die Temperatur erreicht hat, bevor Sie den Dampfschalter (F) in die Position Ein stellen.

- Sie können mit Dampf bügeln, wenn der Wassertank gefüllt ist, der Dampfschalter (F) auf Dampf steht und die richtige Temperatur eingestellt ist.
- Hinweis: Es ist möglich, dass beim ersten Gebrauch oder nach längerer Zeit ohne Benutzung des Bügeleisens die Dampfabgabe nicht sofort erfolgt. Ist dies der Fall, drücken Sie bitte die Dampftaste oder schütteln Sie das Bügeleisen und versuchen Sie es mehrmals, bis der Dampf austritt.

DAMPFSTOSS

- Diese Funktion sorgt für zusätzlichen Dampf zur Beseitigung von Falten.
- Drücken Sie die Taste für den Dampfstoß (A). Warten Sie ein paar Sekunden, bis der Dampf die Fasern des Kleidungsstücks durchdrungen hat, bevor Sie die Taste erneut drücken. Für eine optimale Dampfqualität sollten Sie nicht mehr als drei aufeinanderfolgende Dampfstoße anwenden.
- Die Dampftaste muss wiederholt gedrückt werden, um den ersten Schuss auszulösen.

NACHDEM SIE DAS GERÄT BENUTZT HABEN

- Wählen Sie die minimale Position (MIN) mit Hilfe des Temperatur- und Dampfmengenreglers.
- Ziehen Sie den Netzstecker des Geräts.
- Entfernen Sie das Wasser aus dem Inneren des Geräts.
- Lassen Sie es abkühlen.
- Reinigen Sie das Gerät.

PRAKTISCHE EMPFEHLUNGEN

- Teilen Sie die Kleidungsstücke nach Bügeltemperatur in Gruppen ein. Das Gerät heizt schneller auf als es abkühlt. Um Unfälle zu vermeiden, den Energieverbrauch zu minimieren und die Zeit zu optimieren, ist es ratsam, mit dem Bügeln von Kleidungsstücken zu beginnen, die eine niedrigere Temperatur benötigen, und dann zu denen überzugehen, die eine höhere Temperatur benötigen.
- Stoffe aus reiner Wolle (100%) können mit dem auf Dampf eingestellten Bügeleisen gebügelt werden. Wählen Sie eine hohe Dampftemperatur und legen Sie ein Baumwolltuch zwischen die Metalloberfläche des Bügeleisens und das Kleidungsstück.

REINIGUNG

- Trennen Sie das Gerät vom Stromnetz und lassen Sie es abkühlen, bevor Sie mit der Reinigung beginnen.
- Reinigen Sie das Gerät mit einem feuchten Tuch und ein paar Tropfen Spülmittel und trocknen Sie es dann ab.

- Verwenden Sie zur Reinigung des Geräts keine Lösungsmittel oder Produkte mit einem sauren oder basischen pH-Wert wie Bleichmittel oder Scheuermittel.
- Tauchen Sie das Gerät niemals in Wasser oder eine andere Flüssigkeit ein und halten Sie es nicht unter fließendes Wasser.

WIE MAN MIT KALKVERKRUSTUNGEN UMGHEHT

- Damit das Gerät richtig funktioniert, sollte es frei von Kalk- oder Magnesiumverkrustungen sein, die durch die Verwendung von hartem Wasser entstehen.
- Um dieses Problem zu vermeiden, ist es ratsam, destilliertes Wasser oder Wasser mit geringer Kalk- oder Magnesiummineralisierung zu verwenden.
- Wenn es jedoch nicht möglich ist, die oben empfohlene Art von Wasser zu verwenden, sollten Sie regelmäßig den Kalk aus dem Gerät entfernen:
 - Alle 6 Wochen, wenn das Wasser "sehr hart" ist.
 - Alle 12 Wochen, wenn das Wasser "hart" ist.
- Dazu empfehlen wir die Verwendung eines speziellen Produkts für diese Art von Geräten, das Sie in Fachgeschäften und bei autorisierten technischen Diensten finden können.
- Hausgemachte Lösungen, wie z.B. die Verwendung von Essig, werden für die Entkalkung dieses Geräts nicht empfohlen.

BETRIEB

- Unsachgemäße Verwendung oder Nichteinhaltung der Gebrauchsanweisung kann Gefahren zur Folge haben und führt zum Erlöschen der Garantieansprüche sowie der Haftung des Herstellers.

STÖRUNGEN UND REPARATUR

- Bei Schäden und Störungen bringen Sie das Gerät zu einem zugelassenen Technischen Kundendienst. Versuchen Sie nicht, das Gerät selbst auseinanderzubauen und zu reparieren. Das könnte Gefahren zur Folge haben.

GARANTIE UND TECHNISCHE UNTERSTÜTZUNG

- Dieses Produkt genießt die Anerkennung und den Schutz der gesetzlichen Garantie in Übereinstimmung mit der geltenden Gesetzgebung. Um Ihre Rechte oder Interessen durchzusetzen, müssen Sie sich an einen unserer offiziellen technischen Hilfsdienste wenden.
- Den nächstgelegenen finden Sie unter folgendem Link: <https://www.blackanddecker.eu/>

- Sie können auch verwandte Informationen anfordern, indem Sie uns kontaktieren.
- Sie können diese Gebrauchsanweisung und ihre Aktualisierungen unter <https://www.blackanddecker.eu/> herunterladen.

FÜR DIE EU-AUSFÜHRUNGEN DES PRODUKTS UND/ODER FÜR LÄNDER, IN DENEN DIESE VORSCHRIFTEN ANZUWENDEN SIND: ÖKOLOGIE UND RECYCLING DES PRODUKTS

- Die zur Herstellung des Verpackungsmaterials dieses Geräts verwendeten Materialien sind im Sammel-, Klassifizierungs- und Recyclingsystem integriert. Wenn Sie es entsorgen möchten, können Sie die öffentlichen Container für die einzelnen Materialarten verwenden.
- Das Produkt ist frei von umweltschädlichen Konzentrationen von Substanzen.



Dieses Symbol weist darauf hin, dass das Produkt, wenn Sie es am Ende seiner Lebensdauer entsorgen wollen, in geeigneter Weise bei einer zugelassenen Entsorgungsstelle abzugeben ist, um die getrennte Sammlung von Elektro- und Elektronikgeräte-Abfall (WEEE) sicherzustellen.

- Dieses Gerät erfüllt die Richtlinie 2014/35/EU über Niederspannung, die Richtlinie 2014/30/EU über elektromagnetische Verträglichkeit, die Richtlinie 2011/65/EU zur Beschränkung der Verwendung bestimmter gefährlicher Stoffe in Elektro- und Elektronikgeräten und die Richtlinie 2009/125/EC über die Anforderungen an die umweltgerechte Gestaltung energiebetriebener Produkte.

Black & Decker® und BLACK+DECKER™ sowie die Black & Decker® und BLACK+DECKER™ Logos sind eingetragene Marken der The Black & Decker® Corporation und werden unter Lizenz verwendet. Alle Rechte vorbehalten.
 Importiert und vertrieben von ENGINEERING AND TECHNOLOGY FOR LIFE, S.L. Avda. Barcelona s/n Ollana, 25790, Spain

**FRULLATORE A BICCHIERE
BXJB1201E**

Egregio cliente,

Grazie per aver scelto di acquistare un prodotto del marchio Black+Decker.

La sua tecnologia, il suo design e la sua funzionalità, oltre al fatto di aver superato le più rigorose norme di qualità, le assicureranno una totale e durevole soddisfazione.

**CONSIGLI DI SICUREZZA E
AVVERTENZE**

- Legga attentamente queste istruzioni prima di accendere l'apparecchio e le conservi per riferimento futuro. La mancata osservanza di queste istruzioni potrebbe causare un incidente.
- Questo apparecchio può essere utilizzato da bambini a partire dagli 8 anni e da persone con ridotte capacità fisiche, sensoriali o mentali o con mancanza di esperienza e conoscenza, a condizione che abbiano ricevuto supervisione o istruzioni sull'uso dell'apparecchio in modo sicuro e che comprendano i pericoli connessi. I bambini non devono giocare con l'apparecchio. La pulizia e la manutenzione da parte dell'utente non devono essere effettuate da bambini senza supervisione.
- Tenga il ferro da stiro e il suo cavo fuori dalla portata dei bambini di età inferiore agli 8 anni quando è sotto tensione o in fase di raffreddamento.
- Il ferro da stiro non deve essere lasciato incustodito mentre è collegato alla rete elettrica.

- La spina deve essere rimossa dalla presa di corrente prima di riempire d'acqua il serbatoio.
- Il ferro da stiro deve essere utilizzato e appoggiato su una superficie piana e stabile.
- Quando posiziona il ferro da stiro sul suo supporto, si assicuri che la superficie su cui è posizionato il supporto sia stabile.
- Il ferro da stiro non deve essere utilizzato se è caduto, se ci sono segni visibili di danni o se perde.
- Se il cavo di alimentazione è danneggiato, deve essere sostituito dal produttore, dal suo agente di assistenza o da persone altrettanto qualificate, al fine di evitare un pericolo.
- Questo apparecchio è destinato esclusivamente all'uso domestico, non a quello professionale o industriale.



ATTENZIONE: le superfici possono surriscaldarsi durante l'uso.

- Questo ferro da stiro non è destinato a un uso regolare.
- Prima di collegare l'apparecchio, si assicuri che la tensione indicata sull'etichetta e quella selezionata sul selettore di tensione corrispondano alla tensione di rete.
- Colleghi l'apparecchio a una presa di corrente di almeno 10 ampere.

- La spina dell'apparecchio deve essere inserita correttamente nella presa di corrente. Non modifichi la spina. Non utilizzi adattatori di spina.
- Non utilizzi l'apparecchio se il cavo di alimentazione o la spina sono danneggiati.
- Non tiri il cavo di alimentazione. Non usi mai il cavo di alimentazione per sollevare, trasportare o scollegare l'apparecchio.
- Non avvolga il cavo di alimentazione intorno all'apparecchio.
- Controlli lo stato del cavo di alimentazione. Se è danneggiato, aumenta il rischio di scosse elettriche.
- Non permetta al cavo di alimentazione di pendere liberamente o di entrare in contatto con le superfici calde dell'apparecchio.
- Se l'involucro dell'apparecchio si rompe, scolleghi immediatamente l'apparecchio dalla rete elettrica per evitare la possibilità di una scossa elettrica.
- Non tocchi la spina con le mani bagnate.
- Non utilizzi o conservi l'apparecchio all'aperto.
- Non lasci l'apparecchio sotto la pioggia o esposto all'umidità. Se l'acqua penetra nell'apparecchio, aumenta il rischio di scosse elettriche.
- La temperatura delle superfici accessibili può essere elevata quando l'apparecchio è in funzione.
- Non tocchi nessuna parte riscaldata, perché potrebbe causare gravi ustioni.

USO E CURA

- Estenda completamente il cavo di alimentazione dell'apparecchio prima di ogni utilizzo.
- Rispetti l'indicatore di livello MAX. (Fig.1).
- Scollegare l'apparecchio dalla rete elettrica quando non è in uso e prima di intraprendere qualsiasi operazione di pulizia.
- Conservi questo apparecchio fuori dalla portata dei bambini e/o delle persone con problemi fisici, sensoriali o mentali ridotti o con mancanza di esperienza e conoscenza.
- Non conservi o trasporti l'apparecchio se è ancora caldo.
- Mantenere il ferro da stiro nel suo supporto di alloggiamento alla massima temperatura per un periodo di tempo troppo lungo, può causare un cambiamento di colore, che non influisce sul corretto funzionamento dell'apparecchio.
- Per un corretto funzionamento e per mantenere la piastra in buone condizioni, non operi su oggetti metallici (parti metalliche dell'asse da stiro, bottoni, cerniere ecc.).

- È consigliabile utilizzare acqua distillata, soprattutto se l'acqua della sua zona contiene argilla o se è "dura" (contiene calcare o magnesio).
- Controlli che il coperchio dell'apertura di riempimento sia chiuso correttamente prima di avviare l'apparecchio.
- Non lasci mai l'apparecchio collegato e incustodito se non è in uso. In questo modo risparmia energia e prolunga la vita dell'apparecchio.
- Non appoggi mai l'apparecchio sulle superfici mentre è in uso.
- Non utilizzi l'apparecchio su alcuna parte del corpo di una persona o di un animale.
- Non utilizzi l'apparecchio per asciugare tessuti di qualsiasi tipo.
- Portare il regolatore della temperatura e del flusso di vapore al minimo (MIN) non significa che il ferro da stiro sia spento. Per assicurarsi che il ferro da stiro sia spento, deve scollegarsi dalla rete elettrica.

DESCRIZIONE

- A Pulsante per il colpo di vapore
- B Apertura di riempimento
- C Piastra
- D Luce pilota
- E Selettore di tensione
- F Interruttore a vapore
- G Regolatore di temperatura e flusso di vapore
- H Pulsante della maniglia pieghevole
- I Serbatoio dell'acqua

ISTRUZIONI PER L'USO

PRIMA DELL'USO

- Rimuova la pellicola protettiva dell'apparecchio.
- Si assicuri che tutti gli imballaggi dei prodotti siano stati rimossi.
- Si assicuri che il selettore di tensione sia impostato sul valore corretto per la rete di alimentazione in cui l'apparecchio deve essere utilizzato.
- Per eliminare l'odore emanato dall'apparecchio al primo utilizzo, si raccomanda di tenerlo acceso alla massima potenza per 2 ore in una stanza ben ventilata.

SELETTORE DI TENSIONE

- L'apparecchio è dotato di un selettore di tensione, che deve essere posizionato in base al tipo di tensione disponibile nella rete elettrica a cui l'apparecchio deve essere collegato. (Fig.2).

RIEMPIMENTO CON ACQUA

- È essenziale aver riempito il serbatoio dell'acqua per poter lavorare con il vapore.
- Apra il coperchio dell'apertura di riempimento.
- Riempia il serbatoio dell'acqua facendo attenzione al livello MAX (Fig.1).
- Chiudere il coperchio dell'ingresso dell'acqua.

UTILIZZARE

- Estenda completamente il cavo di alimentazione prima di collegarlo.
- Collegli l'apparecchio alla rete elettrica.
- Giri il regolatore della temperatura e del flusso di vapore sulla posizione della temperatura desiderata.
- La luce pilota (D) si accende.
- Non utilizzi temperature superiori a quelle indicate sui capi da trattare.
- Temperatura per le fibre sintetiche (Poliestere, Nylon...).
- Temperatura per seta e lana.
- Temperatura per cotone/lino (temperatura minima per la stiratura a vapore)
- Se l'indumento presenta diversi tipi di fibre, selezioni la temperatura per la fibra che richiede la temperatura più bassa. (Ad esempio, selezioni la temperatura per il poliestere per un articolo composto al 60% da poliestere e al 40% da cotone).
- Attenda che la fiamma pilota (D) si spenga, il che indica che l'apparecchio ha raggiunto una temperatura adeguata.
- Durante l'utilizzo dell'apparecchio, la fiamma pilota si accende e si spegne automaticamente, indicando che gli elementi riscaldanti sono in funzione e quindi mantengono la temperatura desiderata.

STIRATURA A SECCO

- L'apparecchio è dotato di un interruttore per il vapore (F) che consente di stirare a secco (senza vapore) quando è posizionato su off.

STIRATURA A VAPORE

- Per evitare perdite d'acqua, attenda che il ferro raggiunga la temperatura prima di spostare l'interruttore del vapore (F) sulla posizione on.
- È possibile stirare con il vapore quando il serbatoio dell'acqua è pieno e l'interruttore del vapore (F) è in posizione vapore e la temperatura adeguata è selezionata.
- Nota: è possibile che al primo utilizzo, o dopo un lungo periodo di tempo senza utilizzare il ferro, l'estrazione del

vapore non sia immediata. In questo caso, la preghiamo di premere il pulsante del vapore o di scuotere il ferro da stiro e di provare più volte finché il vapore non esce.

ESPLOSIONE DI VAPORE

- Questa funzione proporziona vapore extra per eliminare le rughe.
- Prema il pulsante di erogazione del vapore (A). Attenda qualche secondo finché il vapore non penetra nelle fibre dell'indumento prima di premere nuovamente il pulsante. Per una qualità ottimale del vapore, non applichi più di tre colpi successivi.
- Il pulsante del colpo di vapore deve essere premuto ripetutamente per rilasciare il primo colpo.

UNA VOLTA TERMINATO L'UTILIZZO DELL'APPARECCHIO

- Selezionare la posizione minima (MIN) utilizzando il regolatore di temperatura e di flusso di vapore.
- Scollegare l'apparecchio dalla rete elettrica.
- Rimuova l'acqua dall'interno dell'apparecchio.
- Lasciarlo raffreddare.
- Pulisca l'apparecchio.

RACCOMANDAZIONI PRATICHE

- Classifichi i capi in gruppi in base alla temperatura di stiratura. L'apparecchio si riscalda più rapidamente di quanto si raffreddi, quindi, per evitare incidenti, minimizzare il consumo di energia e ottimizzare il tempo, è consigliabile iniziare a stirare i capi che richiedono temperature più basse e passare a quelli che richiedono temperature più elevate.
- I tessuti in pura lana (100%) possono essere stirati con il ferro impostato sul vapore. Selezioni una temperatura di vapore elevata e collochi un panno di cotone tra la superficie metallica del ferro e l'indumento.

PULIZIA

- Scollegare l'apparecchio dalla rete elettrica e lasciarlo raffreddare prima di intraprendere qualsiasi operazione di pulizia.
- Pulisca l'apparecchiatura con un panno umido con qualche goccia di detersivo per piatti e poi asciughi.
- Per la pulizia dell'apparecchio non utilizzi solventi o prodotti con un pH acido o basico, come la candeggina, o prodotti abrasivi.
- Non immerga mai l'apparecchio nell'acqua o in altri liquidi, né lo metta sotto l'acqua corrente.

COME AFFRONTARE LE INCROSTAZIONI DI CALCARE

- Affinché l'apparecchio funzioni correttamente, deve essere mantenuto libero da incrostazioni di calcare o magnesio causate dall'uso di acqua dura.
- Per evitare questo problema, è consigliabile utilizzare acqua distillata o acqua a bassa mineralizzazione di calcare o magnesio.
- Tuttavia, se non è possibile utilizzare il tipo di acqua raccomandato sopra, deve rimuovere periodicamente il calcare dall'apparecchio:
 - Ogni 6 settimane se l'acqua è "molto dura".
 - Ogni 12 settimane se l'acqua è "dura".
- A tal fine, le consigliamo di utilizzare il prodotto specifico per questo tipo di apparecchio, che può trovare nei negozi specializzati e nei servizi tecnici autorizzati.
- Per la decalcomania di questo apparecchio non sono consigliate soluzioni fatte in casa, come ad esempio l'uso di aceto.

SERVIZIO

- Il produttore invalida la garanzia e declina ogni responsabilità in caso di uso inappropriato dell'apparecchio o non conforme alle istruzioni d'uso.

ANOMALIE E RIPARAZIONI

- In caso di guasto, rivolgersi ad un Centro d'Assistenza Tecnica autorizzato. Non tentare di smontare o di riparare l'apparecchio: può essere pericoloso.

GARANZIA E ASSISTENZA TECNICA

- Questo prodotto gode del riconoscimento e della tutela della garanzia legale in conformità alla normativa vigente. Per far valere i suoi diritti o interessi, deve rivolgersi a uno dei nostri servizi ufficiali di assistenza tecnica.
- È possibile trovare quello più vicino accedendo al seguente link web: <https://www.blackanddecker.eu/>
- Può anche richiedere informazioni correlate contattandoci.
- È possibile scaricare questo manuale di istruzioni e i relativi aggiornamenti all'indirizzo <https://www.blackanddecker.eu/>.

PER I PRODOTTI DELL'UNIONE EUROPEA E/O NEL CASO IN CUI SIA PREVISTO DALLA LEGISLAZIONE DEL SUO PAESE DI ORIGINE: PRODOTTO ECOLOGICO E RICICLABILE

- I materiali che costituiscono l'imballaggio di questo apparecchio sono compresi in un sistema di raccolta, classificazione e riciclaggio degli stessi. Per lo smaltimento, utilizzare gli appositi contenitori pubblici, adatti per ogni tipo di materiale.

- Il prodotto non contiene concentrazioni di sostanze considerate dannose per l'ambiente.



Questo simbolo indica che, per smaltire il prodotto al termine della sua durata utile, occorre depositarlo presso un ente di smaltimento autorizzato alla raccolta differenziata di rifiuti di apparecchiature elettriche ed elettroniche (RAEE).

- Questo apparecchio rispetta la Direttiva 2014/35/EU di Bassa Tensione, la Direttiva 2014/30/EU di Compatibilità Elettromagnetica, la Direttiva 2011/65/EU sui limiti d'impiego di determinate sostanze pericolose negli apparecchi elettrici ed elettronici e la Direttiva 2009/125/EC riguardante l'Ecodesign dei prodotti che consumano energia.

Black & Decker® e BLACK+DECKER™ e i loghi Black & Decker® e BLACK+DECKER™ sono marchi registrati di The Black & Decker® Corporation e sono utilizzati su licenza. Tutti i diritti riservati.

Importato e distribuito da ENGINEERING AND TECHNOLOGY FOR LIFE, S.L. Avda. Barcelona s/n Oliana, 25790, Spain

**PLANCHA DE VIAJE
BXIR1000E**

Distinguido cliente,

Muchas gracias por elegir comprar un producto de la marca Black+Decker.

Su tecnología, diseño y funcionalidad, junto con el hecho de superar las más estrictas normas de calidad le comportarán total satisfacción durante mucho tiempo.

**CONSEJOS DE SEGURIDAD Y
ADVERTENCIAS**

- Lea atentamente estas instrucciones antes de poner en marcha el aparato y consérvelas para futuras consultas. La no observación y cumplimiento de estas instrucciones pueden comportar como resultado un accidente.
- Este aparato pueden utilizarlo niños con edad de 8 años y superior y personas con capacidades físicas, sensoriales o mentales reducidas o falta de experiencia y conocimiento, si se les ha dado la supervisión o formación apropiadas respecto al uso del aparato de una manera segura y comprenden los peligros que implica. Los niños no deben jugar con el aparato. La limpieza y el mantenimiento a realizar por el usuario no deben realizarlos los niños sin supervisión.
- Mantenga la plancha y su cable fuera del alcance de los niños menores de 8 años cuando esté energizada o se esté enfriando.
- La plancha no debe dejarse sin vigilancia mientras esté conectada a la alimentación.

- La clavija de toma de corriente del cable de alimentación debe ser retirada de la base de toma de corriente antes de rellenar el depósito de agua.
- La plancha debe utilizarse y colocarse sobre una superficie plana y estable.
- Cuando coloque la plancha sobre su soporte, asegúrese de que la superficie sobre la que se coloca el soporte es estable.
- No utilizar la plancha si se ha caído, si hay señales visibles de daño o si existe fuga.
- Si el cable de alimentación está dañado, debe ser sustituido por el fabricante, por su servicio posventa o por personal cualificado similar con el fin de evitar un peligro.
- Este aparato está pensado únicamente para un uso doméstico, no para uso profesional o industrial.



PRECAUCIÓN: La temperatura de las superficies accesibles puede ser elevada cuando el aparato está en funcionamiento.

- Esta plancha no está diseñada para un uso regular.
- Antes de conectar el aparato a la red, verificar que el voltaje indicado en la placa de características y el selector de voltaje coincide con el voltaje de red.
- Conectar el aparato a una toma de corriente que soporte como mínimo 10 amperios.

- La clavija del aparato debe coincidir con la base eléctrica de la toma de corriente. Nunca modificar la clavija. No usar adaptadores de clavija.
- No utilizar el aparato con el cable eléctrico o la clavija dañada.
- No tirar del cable de alimentación. Nunca usar el cable eléctrico para levantar, transportar o desenchufar el aparato.
- No enrollar el cable eléctrico de conexión alrededor del aparato.
- Verificar el estado del cable eléctrico de conexión. Los cables dañados o enredados aumentan el riesgo de choque eléctrico.
- No dejar que el cable eléctrico de conexión cuelgue libremente ni que entre en contacto con las superficies calientes del aparato.
- Si se rompe la carcasa del aparato, desconectar inmediatamente el aparato de la red eléctrica para evitar la posibilidad de sufrir una descarga eléctrica.
- No tocar la clavija de conexión con las manos mojadas.
- No utilizar ni guardar el aparato a la intemperie.
- No exponer el aparato a la lluvia o condiciones de humedad. El agua que entre en el aparato aumentará el riesgo de choque eléctrico.
- La temperatura de las superficies accesibles puede ser elevada cuando el aparato está en funcionamiento.
- No tocar las partes calefactadas del aparato, ya que pueden provocar quemaduras.

USO Y MANTENIMIENTO

- Antes de cada uso, extender completamente el cable de alimentación del aparato.
- Para conservar el tratamiento antiadherente en buen estado, no utilizar sobre el utensilios metálicos o punzantes.
- Respetar la indicación de nivel MAX (Fig1).
- Desenchufar el aparato de la red cuando no se use y antes de realizar cualquier operación de limpieza.
- Guardar este aparato fuera del alcance de los niños y/o personas con capacidades físicas, sensoriales o mentales reducidas o falta de experiencia y conocimiento.
- No guardar ni transportar el aparato si todavía está caliente.
- La permanencia prolongada a máxima temperatura de la plancha en su alojamiento, puede provocar alteraciones de color en el mismo, que no afectarán al buen funcionamiento del aparato.
- Para un correcto funcionamiento, mantener la suela bien lisa, no la aplique contra objetos metálicos (por ejemplo contra la tabla de planchar, botones, cremalleras...).

- Se recomienda el uso de agua destilada, especialmente si el agua de la que usted dispone contiene algún tipo de lodo o es del tipo "dura" (que contiene calcio o magnesio).
- Comprobar que la tapa esté perfectamente cerrada antes de poner en marcha el aparato.
- No dejar nunca el aparato conectado y sin vigilancia. Además ahorrará energía y prolongará la vida del aparato.
- No dejar el aparato en marcha reposando encima de una superficie.
- No utilizar el aparato sobre ninguna parte del cuerpo de una persona o animal.
- No usar el aparato sobre mascotas o animales.
- No usar el aparato para secar prendas textiles de ningún tipo.
- Colocar el mando termostato a la posición de mínimo (MIN), no garantiza la desconexión permanente del aparato.

DESCRIPCIÓN

- A Botón golpe de vapor
- B Apertura del llenado
- C Suela
- D Piloto luminoso
- E Regulador bi-voltaje
- F Interruptor de vapor
- G Regulador de temperatura y flujo de vapor
- H Botón mango plegable
- I Tanque de agua

MODO DE EMPLEO

NOTAS PREVIAS AL USO

- Asegúrese de que ha retirado todo el material de embalaje del producto.
- Asegúrese de que la tensión seleccionada en el selector de voltaje, coincide con la tensión de red.
- Para eliminar el olor que desprende el aparato al utilizarlo por primera vez, se recomienda tenerlo en marcha a máxima potencia durante 2 horas en una habitación bien ventilada.
- Preparar el aparato acorde a la función que desee realizar.

SELECTOR DE VOLTAJE

- El aparato dispone de un mando selector de voltaje, situar el selector en la posición acorde al tipo de voltaje disponible en la toma de corriente a la que va a conectar el aparato. (Fig.2)

LLENADO DE AGUA

- Es imprescindible el haber llenado el depósito con agua para poder realizar operaciones con vapor.
- Abrir la tapa de la boca de llenado.
- Llenar el depósito respetando el nivel MAX (Fig.1).
- Cerrar la tapa de la boca de llenado.

USO

- Extender completamente el cable antes de enchufar.
- Enchufar el aparato a la red eléctrica.
- Girar el mando termostato hasta situarlo en la posición que corresponda a la temperatura deseada.
- El piloto luminoso (D) se iluminará.
- No usar temperaturas más altas que las indicadas en la/s prenda/s a tratar.
 - Temperatura para fibras sintéticas (Polyester, Nylon...)
 - Temperatura para seda, lana.
 - Temperatura para algodón/lino. (Mínima temperatura para planchar con vapor).
- Si la composición del tejido contiene varios tipos de fibras, debe seleccionarse la temperatura correspondiente a la fibra que requiera una temperatura más baja. (Por ejemplo para un tejido que contenga 60% de polyester y 40% de algodón, debe seleccionarse la temperatura correspondiente al polyester).
- Esperar a que el piloto luminoso (D) se desconecte, lo que señalará que el aparato ha alcanzado la temperatura adecuada.
- Durante el uso del aparato el piloto luminoso se conectará y desconectará de forma automática, indicado de este modo el funcionamiento de los elementos calefactores para mantener la temperatura deseada.

PLANCHADO EN SECO

- El aparato dispone de un interruptor de vapor (F) que situado en la posición de apagado, permite planchar en seco (sin vapor).

PLANCHADO CON VAPOR

- Para evitar fugas de agua, espere a que la plancha haya alcanzado la temperatura antes de colocar el interruptor de vapor (F) en la posición de encendido.
- Es posible planchar con vapor siempre que el depósito de agua esté lleno y el interruptor de vapor (F) esté en la posición de vapor y se haya seleccionado la temperatura adecuada.
- Nota: Es posible que en el primer uso, o tras un largo periodo de tiempo sin utilizar la plancha, la extracción de vapor no sea inmediata. En este caso, pulse el botón de

vapor o agite la plancha e inténtelo varias veces hasta que salga el vapor.

GOLPE DE VAPOR

- Esta función proporciona vapor extra para eliminar arrugas rebeldes.
- Pulsar el botón de golpe de vapor (A). Esperar unos segundos a que el vapor penetre en las fibras de la prenda antes de volver a pulsar nuevamente. Para una óptima calidad del vapor no aplicar más de tres pulsaciones sucesivas cada vez.
- Se requieren repetidas pulsaciones para iniciar por primera vez esta función.

UNA VEZ FINALIZADO EL USO DEL APARATO

- Seleccionar la posición de mínimo (MIN) mediante el mando selector de temperatura.
- Desenchufar el aparato de la red eléctrica.
- Retirar el agua del interior del aparato.
- Dejar enfriar
- Limpiar el aparato

CONSEJOS PRÁCTICOS

- Clasificar primero los artículos según la temperatura de planchado. El aparato se calienta más rápido que no se enfría, en consecuencia para evitar accidentes, minimizar el consumo de energía y optimizar su tiempo, se recomienda empezar el planchado con los artículos que requieran temperaturas más bajas e ir progresando hacia los que requieran temperaturas más altas.
- Las prendas de pura lana (100% lana) pueden ser planchadas con el aparato en posición vapor. Seleccionar una temperatura de vapor alta y utilizar entre la suela del aparato y la prenda un paño de algodón seco.

LIMPIEZA

- Desenchufar el aparato de la red y dejarlo enfriar antes de iniciar cualquier operación de limpieza.
- Limpiar el aparato con un paño húmedo impregnado con unas gotas de detergente y secarlo después.
- No utilizar disolventes, ni productos con un factor pH ácido o básico como la lejía, ni productos abrasivos, para la limpieza del aparato.
- No sumergir el aparato en agua u otro líquido, ni ponerlo bajo el grifo.

TRATAMIENTO DE LAS INCRUSTACIONES CALCÁREAS

- Para un perfecto funcionamiento del aparato, éste deberá estar libre de incrustaciones de cal o magnesio, originadas por el uso de aguas de alta dureza.

- Para evitar este tipo de problema se recomienda el uso de agua destilada.
- Para evitar este tipo de problema se recomienda el uso de aguas de baja mineralización calcárea o magnésica.
- En todo caso, si no es posible el uso del tipo de agua recomendado anteriormente, deberá proceder periódicamente a un tratamiento de descalcificación del aparato, con una periodicidad de:
 - Cada 6 semanas si el agua es "muy dura".
 - Cada 12 semanas si el agua es "dura".

- Para ello recomendamos el uso de un producto específico para este tipo de aparato, de venta en tiendas especializadas y servicios técnicos autorizados.
- No se recomiendan soluciones caseras, tal como el uso de vinagre, en los tratamientos de descalcificación del aparato.

SERVICIO

- Toda utilización inadecuada, o en desacuerdo con las instrucciones de uso, puede comportar peligro, anulando la garantía y la responsabilidad del fabricante.

ANOMALÍAS Y REPARACIÓN

- En caso de avería lleve el aparato a un Servicio de Asistencia Técnica autorizado. No intente desmontarlo o repararlo ya que puede existir peligro.

GARANTÍA Y ASISTENCIA TÉCNICA

- Este producto goza del reconocimiento y la protección de la garantía legal de acuerdo con la legislación vigente. Para hacer valer sus derechos o intereses, debe dirigirse a cualquiera de nuestros servicios oficiales de asistencia técnica.
- Puede encontrar el más cercano accediendo al siguiente enlace web: <https://www.blackanddecker.eu/>
- También puede solicitar información relacionada poniéndose en contacto con nosotros.
- Puede descargar este manual de instrucciones y sus actualizaciones en <https://www.blackanddecker.eu/>.

PARA LAS VERSIONES EU DEL PRODUCTO Y/O EN EL CASO DE QUE EN SU PAÍS APLIQUE: ECOLOGÍA Y RECICLABILIDAD DEL PRODUCTO

- Los materiales que constituyen el envase de este aparato, están integrados en un sistema de recogida, clasificación y reciclado de los mismos. Si desea deshacerse de ellos, puede utilizar los contenedores públicos apropiados para cada tipo de material.

- El producto está exento de concentraciones de sustancias que se puedan considerar dañinas para el medio ambiente.



Este símbolo significa que, si desea deshacerse del producto, una vez transcurrida la vida del mismo, debe depositarlo por los medios adecuados a manos de un gestor de residuos autorizado para la recogida selectiva de Residuos de Aparatos Eléctricos y Electrónicos (RAEE).

- Este aparato cumple con la Directiva 2014/35/EU de Baja Tensión, con la Directiva 2014/30/EU de Compatibilidad Electromagnética, con la Directiva 2011/65/EU sobre restricciones a la utilización de determinadas sustancias peligrosas en aparatos eléctricos y electrónicos y con la Directiva 2009/125/EC sobre los requisitos de diseño ecológico aplicable a los productos relacionados con la energía

Black & Decker® y BLACK+DECKER™ y los logotipos de Black & Decker® y BLACK+DECKER™ son marcas registradas de The Black & Decker® Corporation y se utilizan bajo licencia. Todos los derechos reservados. Importado y distribuido por ENGINEERING AND TECHNOLOGY FOR LIFE, S.L. Avda. Barcelona s/n Oliana, 25790, Spain

**FERRO DE VIAGEM
BXIR1000E**

Caro cliente,

Muito obrigado por escolher comprar um produto da marca Black+Decker.

A sua tecnologia, design e funcionalidade, aliados às mais rigorosas normas de qualidade, garantir-lhe-ão uma total satisfação durante muito tempo.

**CONSELHOS E AVISOS DE
SEGURANÇA**

- Leia atentamente estas instruções antes de ligar o aparelho e guarde-as para referência futura. O não cumprimento destas instruções pode provocar um acidente.
- Este aparelho pode ser utilizado por crianças a partir dos 8 anos de idade e por pessoas com capacidades físicas, sensoriais ou mentais reduzidas ou com falta de experiência e conhecimentos, desde que tenham recebido supervisão ou instruções sobre a utilização do aparelho de forma segura e compreendam os perigos envolvidos. As crianças não devem brincar com o aparelho. A limpeza e a manutenção pelo utilizador não devem ser efectuadas por crianças sem supervisão.
- Mantenha o ferro e o seu cabo fora do alcance de crianças com menos de 8 anos de idade quando estiver ligado ou a arrefecer.
- O ferro não deve ser deixado sem vigilância enquanto estiver ligado à rede eléctrica.

- A ficha deve ser retirada da tomada antes de encher o reservatório de água.
- O ferro deve ser utilizado e assente numa superfície plana e estável.
- Quando colocar o ferro no seu suporte, certifique-se de que a superfície em que o suporte está colocado é estável.
- O ferro não deve ser utilizado se tiver caído, se tiver sinais visíveis de danos ou se tiver fugas.
- Se o cabo de alimentação estiver danificado, deve ser substituído pelo fabricante, pelo seu agente de assistência técnica ou por pessoas com qualificações semelhantes, de modo a evitar qualquer perigo.
- Este aparelho destina-se exclusivamente a uso doméstico e não a uso profissional ou industrial.



CUIDADO: As superfícies podem aquecer durante a utilização.

- Este ferro não se destina a uma utilização regular.
- Certifique-se de que a tensão indicada na etiqueta de características e a tensão seleccionada no seletor de tensão correspondem à tensão da rede antes de ligar o aparelho à tomada.
- Ligue o aparelho a uma tomada de corrente com uma potência mínima de 10 amperes.

- A ficha do aparelho deve encaixar corretamente na tomada de corrente. Não altere a ficha. Não utilize adaptadores de ficha.
- Não utilize o aparelho se o cabo de alimentação ou a ficha estiverem danificados.
- Não puxe pelo cabo de alimentação. Nunca utilize o cabo de alimentação para levantar, transportar ou desligar o aparelho da tomada.
- Não enrole o cabo de alimentação à volta do aparelho.
- Verifique o estado do cabo de alimentação. Se estiver danificado, aumentará o risco de choque elétrico.
- Não deixe que o cabo de alimentação fique pendurado livremente ou que entre em contacto com as superfícies quentes do aparelho.
- Se a caixa do aparelho se partir, desligue-o imediatamente da rede eléctrica para evitar a possibilidade de um choque elétrico.
- Não toque na ficha com as mãos molhadas.
- Não utilize nem guarde o aparelho no exterior.
- Não deixe o aparelho à chuva ou exposto à humidade. Se entrar água no aparelho, aumenta o risco de choque elétrico.
- A temperatura das superfícies acessíveis pode ser elevada quando o aparelho está a ser utilizado.
- Não toque em nenhuma parte aquecida, pois pode provocar queimaduras graves.

UTILIZAÇÃO E CUIDADOS

- Antes de cada utilização, estique totalmente o cabo de alimentação do aparelho.
- Respeite o indicador de nível MAX. (Fig.1).
- Desligue o aparelho da rede eléctrica quando não estiver a ser utilizado e antes de efetuar qualquer trabalho de limpeza.
- Guarde este aparelho fora do alcance de crianças e/ou pessoas com deficiências físicas, sensoriais ou mentais reduzidas ou com falta de experiência e conhecimentos.
- Não guarde nem transporte o aparelho se este ainda estiver quente.
- Se mantiver o ferro de engomar no suporte da caixa à temperatura máxima durante muito tempo, pode provocar a alteração da sua cor, o que não afectará o bom funcionamento do aparelho.
- Para um funcionamento correto e para manter a base em bom estado, não a utilize sobre objectos metálicos (peças metálicas da tábua de engomar, botões, fechos de correr, etc.).

- É aconselhável utilizar água destilada, especialmente se a água na sua área contiver argila ou se for “dura” (contendo cal ou magnésio).
- Verifique se a tampa do orifício de enchimento está bem fechada antes de pôr o aparelho em funcionamento.
- Nunca deixe o aparelho ligado e sem vigilância se não estiver a ser utilizado. Desta forma, poupa energia e prolonga a vida útil do aparelho.
- Nunca apoie o aparelho sobre superfícies durante a sua utilização.
- Não utilize o aparelho sobre qualquer parte do corpo de uma pessoa ou de um animal.
- Não utilize o aparelho para secar têxteis de qualquer tipo.
- Se colocar o regulador da temperatura e do fluxo de vapor na posição mínima (MIN) não significa que o ferro está desligado. Desligue-o da corrente eléctrica para garantir que o ferro está desligado.

DESCRIÇÃO

- A Botão de curso de vapor
- B Abertura de enchimento
- C Placa de base
- D Luz piloto
- E Seletor de tensão
- F Interruptor de vapor
- G Regulador de temperatura e de caudal de vapor
- H Botão de pega dobrável
- I Depósito de água

INSTRUÇÕES DE UTILIZAÇÃO

ANTES DA UTILIZAÇÃO

- Retire a película de proteção do aparelho.
- Certifique-se de que todas as embalagens dos produtos foram retiradas.
- Certifique-se de que o seletor de tensão está regulado para o valor correto para a rede de alimentação onde o aparelho vai ser utilizado.
- Para eliminar o cheiro que o aparelho liberta quando é utilizado pela primeira vez, recomenda-se que o deixe ligado na potência máxima durante 2 horas numa sala bem ventilada.

SELETOR DE TENSÃO

- O aparelho possui um seletor de tensão, coloque o seletor de acordo com o tipo de tensão disponível na rede onde o aparelho vai ser ligado. (Fig.2).

ENCHIMENTO COM ÁGUA

- É indispensável encher o depósito de água para poder trabalhar com vapor.
- Abra a tampa do orifício de enchimento.
- Encha o depósito de água tendo o cuidado de observar o nível MAX (Fig.1).
- Feche a tampa da entrada de água.

UTILIZE

- Estenda completamente o cabo de alimentação antes de o ligar à corrente.
- Ligue o aparelho à rede eléctrica.
- Rode o regulador da temperatura e do fluxo de vapor para a posição de temperatura desejada.
- A luz piloto (D) acende-se.
- Não utilize temperaturas mais elevadas do que as indicadas nas peças de vestuário a tratar.
 - Temperatura para fibras sintéticas (Poliéster, Nylon...).
 - Temperatura para seda e lã.
 - Temperatura para algodão/linho (temperatura mínima para engomar a vapor)
- Se o vestuário tiver vários tipos de fibras, seleccione a temperatura para a fibra que requer a temperatura mais baixa. (Por exemplo, seleccione a temperatura para o poliéster para um artigo composto por 60% de poliéster e 40% de algodão).
- Aguarde até que a luz piloto (D) se apague, o que indica que o aparelho atingiu uma temperatura adequada.
- Durante a utilização do aparelho, a luz piloto acende-se e apaga-se automaticamente, indicando que os elementos de aquecimento estão a funcionar e, por conseguinte, a manter a temperatura desejada.

ENGOMAR A SECO

- O aparelho dispõe de um interruptor de vapor (F) que permite engomar a seco (sem vapor) quando colocado na posição de desligado.

ENGOMAR A VAPOR

- Para evitar fugas de água, espere que o ferro atinja a temperatura antes de colocar o interruptor de vapor (F) na posição de ligado.
- É possível passar a ferro com vapor sempre que o depósito de água estiver cheio com o interruptor de vapor (F) na posição de vapor e a temperatura adequada estiver seleccionada.
- Nota: É possível que na primeira utilização, ou após um longo período de tempo sem utilizar o ferro, a extração de vapor não seja imediata. Se for este o caso, prima o

botão de vapor ou agite o ferro e tente várias vezes até o vapor sair.

SOPRO DE VAPOR

- Esta função proporciona vapor extra para eliminar as rugas.
- Carregue no botão de passagem de vapor (A). Aguarde alguns segundos até que o vapor penetre nas fibras da peça de roupa antes de voltar a premir o botão. Para uma óptima qualidade do vapor, não aplique mais de três jactos sucessivos.
- Tem de premir repetidamente o botão de curso de vapor para libertar o primeiro disparo.

QUANDO TIVER TERMINADO DE UTILIZAR O APARELHO

- Seleccione a posição mínima (MIN) utilizando o regulador de temperatura e de fluxo de vapor.
- Desligue o aparelho da rede eléctrica.
- Retire a água do interior do aparelho.
- Deixe arrefecer.
- Limpe o aparelho.

RECOMENDAÇÕES PRÁTICAS

- Classifique as peças de vestuário em grupos por temperatura de engomagem. O aparelho aquece mais rapidamente do que arrefece, pelo que, para evitar acidentes, minimizar o consumo de energia e otimizar o tempo, é aconselhável começar por engomar as peças que necessitam de temperaturas mais baixas e passar para as que necessitam de temperaturas mais elevadas.
- Os tecidos de lã pura (100%) podem ser engomados com o ferro regulado para vapor. Seleccione uma temperatura de vapor elevada e coloque um pano de algodão entre a superfície metálica do ferro e a peça de vestuário.

LIMPEZA

- Desligue o aparelho da rede eléctrica e deixe-o arrefecer antes de proceder a qualquer trabalho de limpeza.
- Limpe o equipamento com um pano húmido com algumas gotas de detergente para a loiça e depois seque.
- Não utilize solventes ou produtos com um pH ácido ou básico, como lixívia, ou produtos abrasivos, para limpar o aparelho.
- Nunca mergulhe o aparelho em água ou em qualquer outro líquido, nem o coloque sob água corrente.

COMO LIDAR COM AS INCRUSTAÇÕES DE CALCÁRIO

- Para que o aparelho funcione corretamente, deve ser mantido livre de incrustações de calcário ou de magnésio causadas pela utilização de água dura.

- Para evitar este problema, é aconselhável utilizar água destilada ou água com baixa mineralização de cálcio ou magnésio
- No entanto, se não for possível utilizar o tipo de água recomendado acima, deve remover periodicamente o cálcio do aparelho:
 - De 6 em 6 semanas se a água for "muito dura".
 - De 12 em 12 semanas se a água for "dura".
- Para o fazer, recomendamos que utilize o produto específico para este tipo de aparelho, que pode encontrar em lojas especializadas e serviços técnicos autorizados.
- Não são recomendadas soluções caseiras para a decalcação deste aparelho, como por exemplo a utilização de vinagre.

SERVIÇO

- Qualquer utilização inadequada ou em desacordo com as instruções de utilização pode ser perigosa e anula a garantia e a responsabilidade do fabricante.

ANOMALIAS E REPARAÇÃO

- Em caso de avaria leve o aparelho a um Serviço de Assistência Técnica autorizado. Não tente desmontar ou reparar o aparelho, já que tal poderá acarretar perigos.

GARANTIA E ASSISTÊNCIA TÉCNICA

- Este produto goza do reconhecimento e proteção da garantia legal de acordo com a legislação em vigor. Para fazer valer os seus direitos ou interesses, deverá dirigir-se a qualquer um dos nossos serviços oficiais de assistência técnica.
- Pode encontrar o mais próximo acedendo à seguinte ligação web: <https://www.blackanddecker.eu/>
- Você também pode solicitar informações relacionadas entrando em contato conosco.
- Pode descarregar este manual de instruções e as suas actualizações em <https://www.blackanddecker.eu/>

PARA AS VERSÕES EU DO PRODUTO E/OU CASO APLICÁVEL NO SEU PAÍS:

ECOLOGIA E RECICLAGEM E DO PRODUTO

- Os materiais que constituem a embalagem deste aparelho estão integrados num sistema de recolha, classificação e reciclagem. Se deseja eliminar-los, utilize os contentores de reciclagem colocados à disposição para cada tipo de material.
- O produto está isento de concentrações de substâncias que possam ser consideradas nocivas para o ambiente.



Este símbolo significa que se desejar desfazer-se do produto depois de terminada a sua vida útil, deve entregá-lo através dos meios adequados ao cuidado de um gestor de resíduos autorizado para a recolha seletiva de Resíduos de Equipamentos Elétricos e Eletrônicos (REEE).

- Este aparelho cumpre a Diretiva 2014/35/EU de Baixa Tensão, a Diretiva 2014/30/EU de Compatibilidade Eletromagnética, a Diretiva 2011/65/EU sobre restrições à utilização de determinadas substâncias perigosas em aparelhos elétricos e eletrônicos e a Diretiva 2009/125/EC sobre os requisitos de design ecológico aplicável aos produtos relacionados com a energia.

Black & Decker® e BLACK+DECKER™ e os logotipos Black & Decker® e BLACK+DECKER™ são marcas registradas da The Black & Decker® Corporation e são usadas sob licença. Todos os direitos reservados. Importado e Distribuído por ENGINEERING AND TECHNOLOGY FOR LIFE, SL Avda. Barcelona s/n Oliana, 25790, Spain

**REISSTRIJKIJZER
BXIR1000E**

Geachte klant,

Hartelijk dank voor uw keuze voor een product van het merk Black+Decker.

De technologie, het ontwerp en de functionaliteit van dit product, dat voldoet aan de meest strikte kwaliteitseisen, staan garant voor langdurige tevredenheid.

**VEILIGHEIDSADVIES EN
WAARSCHUWINGEN**

- Lees deze instructies zorgvuldig door voordat u het apparaat inschakelt en bewaar ze zodat u ze later kunt raadplegen. Het niet opvolgen en in acht nemen van deze instructies kan leiden tot een ongeluk.
- Dit apparaat kan worden gebruikt door kinderen vanaf 8 jaar en personen met beperkte fysieke, zintuiglijke of mentale capaciteiten of gebrek aan ervaring en kennis, mits zij onder toezicht staan of instructie hebben gekregen over het veilige gebruik van het apparaat en de gevaren begrijpen. Kinderen mogen niet met het apparaat spelen. Reiniging en onderhoud door de gebruiker mogen niet zonder toezicht door kinderen worden uitgevoerd.
- Houd het strijkijzer en het snoer buiten bereik van kinderen jonger dan 8 jaar als het onder stroom staat of afkoelt.
- Het strijkijzer mag niet onbeheerd worden achtergelaten terwijl het is aangesloten op het elektriciteitsnet.

- De stekker moet uit het stopcontact worden verwijderd voordat het waterreservoir met water wordt gevuld.
- Het strijkijzer moet worden gebruikt en rusten op een vlakke, stabiele ondergrond.
- Als je het strijkijzer op de standaard zet, zorg dan dat het oppervlak waarop de standaard staat stabiel is.
- Het strijkijzer mag niet gebruikt worden als het gevallen is, als er zichtbare tekenen van schade zijn of als het lekt.
- Als het netsnoer beschadigd is, moet het worden vervangen door de fabrikant, zijn serviceagent of gelijk gekwalificeerde personen om gevaar te voorkomen.
- Dit apparaat is alleen bedoeld voor huishoudelijk gebruik, niet voor professioneel of industrieel gebruik.



LET OP: Oppervlakken kunnen heet worden tijdens gebruik.

- Dit strijkijzer is niet bedoeld voor regelmatig gebruik.
- Controleer of de spanning die staat aangegeven op het typeplaatje en de spanning die is geselecteerd op de spanningskeuzeschakelaar overeenkomen met de netspanning voordat u de stekker in het stopcontact steekt.
- Sluit het apparaat aan op een stopcontact van minstens 10 ampère.

- De stekker van het apparaat moet goed in het stopcontact passen. Verander niets aan de stekker. Gebruik geen verloopstekkers.
- Gebruik het apparaat niet als het netsnoer of de stekker beschadigd is.
- Trek niet aan het netsnoer. Gebruik het netsnoer nooit om het apparaat op te tillen, te dragen of los te koppelen.
- Wikkel het netsnoer niet rond het apparaat.
- Controleer de staat van het netsnoer. Als het beschadigd is, verhoogt dit het risico op elektrische schokken.
- Laat het netsnoer niet vrij hangen of in contact komen met de hete oppervlakken van het apparaat.
- Als de behuizing van het apparaat breekt, haal dan onmiddellijk de stekker uit het stopcontact om de kans op een elektrische schok te voorkomen.
- Raak de stekker niet aan met natte handen.
- Gebruik of bewaar het apparaat niet buitenshuis.
- Stel het apparaat niet bloot aan regen of vocht. Als er water in het apparaat komt, verhoogt dit het risico op elektrische schokken.
- De temperatuur van de toegankelijke oppervlakken kan hoog zijn wanneer het apparaat in gebruik is.
- Raak geen verwarmde onderdelen aan, want dit kan ernstige brandwonden veroorzaken.

GEBRUIK EN VERZORGING

- Trek het netsnoer van het apparaat volledig uit voor elk gebruik.
- Respecteer de MAX-niveau-indicator. (Fig.1).
- Haal de stekker van het apparaat uit het stopcontact als het niet in gebruik is en voordat u reinigingswerkzaamheden uitvoert.
- Bewaar dit apparaat buiten het bereik van kinderen en/of personen met fysieke, zintuiglijke of mentale beperkingen of gebrek aan ervaring en kennis.
- Bewaar of vervoer het apparaat niet als het nog heet is.
- Als het strijkijzer te lang op maximale temperatuur in de houder wordt gehouden, kan de kleur veranderen.
- Voor een juiste werking en om de strijkzool in goede conditie te houden, mag u niet over metalen voorwerpen strijken (metalen onderdelen van de strijkplank, knopen, ritssluitingen enz.)
- Het is aan te raden om gedestilleerd water te gebruiken, vooral als het water in je omgeving klei bevat of als het "hard" is (kalk of magnesium bevattend).
- Controleer of het deksel van de vulopening goed gesloten is voordat u het apparaat start.

- Laat het apparaat nooit aangesloten en onbeheerd achter als het niet in gebruik is. Dit bespaart energie en verlengt de levensduur van het apparaat.
- Laat het apparaat tijdens gebruik nooit op oppervlakken rusten.
- Gebruik het apparaat niet op een lichaamsdeel van een persoon of dier.
- Gebruik het apparaat niet om textiel van welke soort dan ook te drogen.
- Als je de temperatuur- en stoomregelaar op de minimumstand (MIN) zet, betekent dit niet dat het strijkijzer uitgeschakeld is. Haal de stekker uit het stopcontact om er zeker van te zijn dat het strijkijzer uitgeschakeld is.

BESCHRIJVING

- A Stoomslagknop
- B Vulopening
- C Zoolplaat
- D Controlelampje
- E Spanningskeuzeschakelaar
- F Stoom schakelaar
- G Temperatuur- en stroomstroomregelaar
- H Inklapbare handgreepknop
- I Watertank

GEBRUIKSAANWIJZING

VOOR GEBRUIK

- Verwijder de beschermfolie van het apparaat.
- Zorg ervoor dat alle verpakkingen van de producten verwijderd zijn.
- Zorg ervoor dat de spanningskeuzeschakelaar is ingesteld op de juiste instelling voor het elektriciteitsnet waar het apparaat wordt gebruikt.
- Om de geur die het apparaat afgeeft bij het eerste gebruik te elimineren, is het aan te raden om het apparaat 2 uur op vol vermogen te laten werken in een goed geventileerde ruimte.

SPANNINGSKEUZESCHAKELAAR

- Het apparaat heeft een spanningskeuzeschakelaar. Plaats de keuzeschakelaar overeenkomstig het type spanning dat beschikbaar is in het elektriciteitsnet waar het apparaat moet worden aangesloten. (Fig.2).

VULLEN MET WATER

- Het is essentieel om de watertank gevuld te hebben om met stoom te kunnen werken.

- Open het deksel van de vulopening.
- Vul het waterreservoir en let daarbij op het niveau MAX (Fig.1).
- Sluit het deksel van de watertoevoer.

GEBRUIK

- Trek het netsnoer helemaal uit voordat je het in het stopcontact steekt.
- Sluit het apparaat aan op het lichtnet.
- Draai de temperatuur- en stroomstroomregelaar naar de gewenste temperatuurstand.
- Het controlelampje (D) gaat branden.
- Gebruik geen hogere temperaturen dan aangegeven op de te behandelen kleding.

- Temperatuur voor synthetische vezels (Polyester, Nylon...).
- Temperatuur voor zijde en wol.
- Temperatuur voor katoen/linnen (Minimumtemperatuur voor stoomstrijken)

- Als een kledingstuk verschillende soorten vezels bevat, selecteer dan de temperatuur voor de vezel die de laagste temperatuur vereist. (Selecteer bijvoorbeeld de temperatuur voor polyester voor een artikel dat voor 60% uit polyester en voor 40% uit katoen bestaat).
- Wacht tot het controlelampje (D) uit is, wat aangeeft dat het apparaat de juiste temperatuur heeft bereikt.
- Tijdens het gebruik van het apparaat gaat de waakvlam automatisch aan en uit, wat aangeeft dat de verwarmingselementen werken en dus de gewenste temperatuur handhaven.

DROOG STRIJKEN

- Het apparaat heeft een stoomschakelaar (F) die droog strijken (zonder stoom) mogelijk maakt als hij uit staat.

STOOMSTRIJKEN

- Om lekkage van water te voorkomen, moet u wachten tot het strijkijzer op temperatuur is voordat u de stoomschakelaar (F) in de aan-stand zet.
- U kunt met stoom strijken als het waterreservoir gevuld is, de stoomschakelaar (F) in de stoomstand staat en de juiste temperatuur geselecteerd is.
- Opmerking: Het is mogelijk dat er bij het eerste gebruik, of na een lange periode waarin het strijkijzer niet gebruikt is, niet onmiddellijk stoom geëxtraheerd wordt. Als dit het geval is, drukt u op de stoomknop of schudt u het strijkijzer en probeert u het een paar keer tot de stoom vrijkomt.

STOOMSTOOT

- Deze functie zorgt voor extra stoom om rimpels te verwijderen.
- Druk op de knop Stoomslag (A). Wacht een paar seconden totdat de damp in de vezels van het kledingstuk doordringt voordat je nogmaals op de knop drukt. Gebruik voor een optimale stoomkwaliteit niet meer dan drie opeenvolgende stoomstoten.
- De stoomslagknop moet herhaaldelijk worden ingedrukt om de eerste stoot vrij te geven.

ALS U KLAAR BENT MET HET GEBRUIK VAN HET APPARAAT

- Selecteer de minimumpositie (MIN) met de temperatuur- en stroomstroomregelaar.
- Haal de stekker uit het stopcontact.
- Verwijder het water uit de binnenkant van het apparaat.
- Laat het afkoelen.
- Maak het apparaat schoon.

PRAKTISCHE AANBEVELINGEN

- Deel de kleding in groepen in op basis van de strijktemperatuur. Het apparaat warmt sneller op dan dat het afkoelt, dus om ongelukken te voorkomen, het energieverbruik te minimaliseren en de tijd te optimaliseren, is het raadzaam om te beginnen met strijkgoed dat op een lagere temperatuur moet worden gestreken en daarna over te gaan op kleding die op een hogere temperatuur moet worden gestreken.
- Zuiver wollen stoffen (100%) kunnen worden gestreken met het strijkijzer ingesteld op stoom. Kies een hoge stoomtemperatuur en leg een katoenen doek tussen het metalen oppervlak van het strijkijzer en het kledingstuk.

SCHOONMAKEN

- Haal de stekker uit het stopcontact en laat het apparaat afkoelen voordat u het schoonmaakt.
- Reinig het apparaat met een vochtige doek met een paar druppels afwasmiddel en droog het daarna af.
- Gebruik geen oplosmiddelen of producten met een zure of basische pH-waarde, zoals bleekmiddel, of schuurmiddelen om het apparaat schoon te maken.
- Dompel het apparaat nooit onder in water of een andere vloeistof en plaats het nooit onder stromend water.

HOE OM TE GAAN MET KALKAANSLAG

- Voor een goede werking moet het apparaat vrij zijn van kalk- of magnesiumaanslag door het gebruik van hard water.

- Om dit probleem te voorkomen, is het aan te raden gedestilleerd water of water met weinig kalk- of magnesiummineralisatie te gebruiken.
- Als het echter niet mogelijk is om het hierboven aanbevolen soort water te gebruiken, moet u periodiek de kalk uit het apparaat verwijderen:

- Elke 6 weken als het water "heel hard" is.
- Elke 12 weken als het water "hard" is.

- Hiervoor raden we het gebruik aan van het specifieke product voor dit soort apparaat, dat te vinden is in gespecialiseerde winkels en geautoriseerde technische diensten.
- Zelfgemaakte oplossingen worden niet aanbevolen voor het ontkalken van dit apparaat, zoals het gebruik van azijn.

REPARATIES

- Onjuist gebruik of een gebruik dat niet overeenstemt met de gebruiksaanwijzing kan gevaar inhouden en doet de garantie en de aansprakelijkheid van de fabrikant teniet.

STORINGEN EN REPARATIE

- Breng het apparaat bij storing naar een erkende Technische Dienst. Probeer het apparaat niet zelf te demonteren of te repareren, want dit kan gevaarlijk zijn.

GARANTIE EN TECHNISCHE BIJSTAND

- Dit product geniet de erkenning en bescherming van de wettelijke garantie overeenkomstig de geldende wetgeving. Om uw rechten of belangen af te dwingen, moet u zich wenden tot een van onze officiële diensten voor technische bijstand.
- U kunt de dichtstbijzijnde vinden via de volgende weblink: <https://www.blackanddecker.eu/>
- U kunt ook gerelateerde informatie aanvragen door contact met ons op te nemen.
- U kunt deze handleiding en de updates ervan downloaden op <https://www.blackanddecker.eu/>

VOOR EU-VERSIES VAN HET PRODUCT EN/OF INDIEN VAN TOEPASSING IN UW LAND:

MILIEUVRIENDELIJKHEID EN HERGEBRUIK VAN HET PRODUCT

- Het verpakkingsmateriaal van dit apparaat is geschikt voor inzameling, classificatie en hergebruik. U kunt dit materiaal wegwerpen in de openbare afvalcontainers die voor de desbetreffende typen materiaal zijn bestemd.
- Het product bevat geen stoffen in concentraties die als schadelijk voor het milieu beschouwd kunnen worden.



Dit symbool betekent dat u het product aan het eind van zijn levenscyclus moet afgeven aan een erkende afvalverwerker ten behoeve van de gescheiden verwerking van Afgedankte Elektrische en

Elektronische Apparatuur (AEEA).

- Dit apparaat voldoet aan de laagspanningsrichtlijn 2014/35/EU, de richtlijn 2014/30/EU met betrekking tot elektromagnetische compatibiliteit, de richtlijn 2011/65/EU met betrekking tot beperkingen in de toepassing van bepaalde gevaarlijke stoffen in elektrische en elektronische apparaten en de richtlijn 2009/125/EC met betrekking tot de eisen inzake het ecologisch ontwerp van energie-gerelateerde producten.

Black & Decker® en BLACK+DECKER™ en de Black & Decker® en BLACK+DECKER™ logo's zijn geregistreerde handelsmerken van The Black & Decker® Corporation en worden onder licentie gebruikt. Alle rechten voorbehouden. Ingevoerd en gedistribueerd door ENGINEERING AND TECHNOLOGY FOR LIFE, S.L. Avda. Barcelona s/n Oliana, 25790, Spain

**ŻELAZKO TURYSTYCZNE
BXIR1000E**

Szanowny Kliencie,

Dziękujemy, że zdecydowali się Państwo na zakup produktu marki Black+Decker.

Jego technologia, forma i funkcjonalność, jak również fakt, że spełnia on wszelkie normy jakości, dostarczy Państwu pełnej satysfakcji przez długi czas.

**PORADY I OSTRZEŻENIA
DOTYCZĄCE BEZPIECZEŃSTWA**

- Proszę uważnie przeczytać niniejszą instrukcję przed włączeniem urządzenia i zachować ją na przyszłość. Nieprzestrzeganie tych instrukcji może doprowadzić do wypadku.
- To urządzenie może być używane przez dzieci w wieku od 8 lat i starsze oraz osoby o ograniczonych zdolnościach fizycznych, sensorycznych lub umysłowych lub nieposiadające doświadczenia i wiedzy, jeśli są one nadzorowane lub zostały poinstruowane w zakresie korzystania z urządzenia w bezpieczny sposób i rozumieją związane z tym zagrożenia. Dzieci nie powinny bawić się urządzeniem. Czyszczenie i konserwacja nie mogą być wykonywane przez dzieci bez nadzoru.
- Żelazko i jego przewód należy przechowywać w miejscu niedostępnym dla dzieci poniżej 8 roku życia, gdy jest ono włączone lub stygnie.

- Żelazko nie może być pozostawione bez nadzoru, gdy jest podłączone do sieci zasilającej.
- Przed napełnieniem zbiornika wodą należy wyjąć wtyczkę z gniazdka.
- Żelazko musi być używane i spoczywać na płaskiej, stabilnej powierzchni.
- Umieszczając żelazko na podstawie, należy upewnić się, że powierzchnia, na której ustawiona jest podstawka, jest stabilna.
- Żelazko nie może być używane, jeśli zostało upuszczone, ma widoczne ślady uszkodzenia lub przecieka.
- Jeśli przewód zasilający jest uszkodzony, musi zostać wymieniony przez producenta, jego przedstawiciela serwisowego lub podobnie wykwalifikowane osoby w celu uniknięcia zagrożenia.
- To urządzenie jest przeznaczone wyłącznie do użytku domowego, a nie profesjonalnego lub przemysłowego.



UWAGA: Powierzchnie mogą się nagrzewać podczas użytkowania.

- To żelazko nie jest przeznaczone do regularnego użytku.
- Przed podłączeniem urządzenia należy upewnić się, że napięcie wskazane na etykiecie znamionowej i napięcie wybrane na przełączniku napięcia odpowiada napięciu sieciowemu.

- Proszę podłączyć urządzenie do gniazda sieciowego o natężeniu co najmniej 10 amperów.
- Wtyczka urządzenia musi prawidłowo pasować do gniazda sieciowego. Nie wolno modyfikować wtyczki. Proszę nie używać adapterów wtyczki.
- Nie używać urządzenia, jeśli przewód zasilający lub wtyczka są uszkodzone.
- Nie ciągnąć za przewód zasilający. Nigdy nie używać przewodu zasilającego do podnoszenia, przenoszenia lub odłączania urządzenia.
- Nie owijać przewodu zasilającego wokół urządzenia.
- Proszę sprawdzić stan przewodu zasilającego. Jeśli jest uszkodzony, zwiększy to ryzyko porażenia prądem.
- Nie wolno dopuścić, aby przewód zasilający zwiślał swobodnie lub stykał się z gorącymi powierzchniami urządzenia.
- Jeśli obudowa urządzenia pęknie, należy natychmiast odłączyć urządzenie od zasilania, aby zapobiec możliwości porażenia prądem.
- Nie dotykać wtyczki mokrymi rękami.
- Nie używać ani nie przechowywać urządzenia na zewnątrz.
- Proszę nie pozostawiać urządzenia na deszczu lub w wilgoci. Jeśli do urządzenia dostanie się woda, zwiększy to ryzyko porażenia prądem.
- Temperatura dostępnych powierzchni może być wysoka, gdy urządzenie jest używane.
- Proszę nie dotykać żadnych rozgrzanych części, ponieważ może to spowodować poważne oparzenia.

UŻYTKOWANIE I PIELĘGNACJA

- Przed każdym użyciem należy całkowicie wyciągnąć przewód zasilający urządzenia.
- Proszę zwrócić uwagę na wskaźnik poziomu MAX. (Rys. 1).
- Proszę odłączyć urządzenie od zasilania, gdy nie jest używane i przed przystąpieniem do czyszczenia.
- Urządzenie należy przechowywać w miejscu niedostępnym dla dzieci i/lub osób o ograniczonej sprawności fizycznej, sensorycznej, umysłowej lub nieposiadających doświadczenia i wiedzy.
- Nie przechowywać ani nie transportować urządzenia, jeśli jest ono jeszcze gorące.
- Zbyt długie przetrzymywanie żelazka w jego obudowie w maksymalnej temperaturze może spowodować zmianę jego koloru, co jednak nie wpłynie na prawidłowe działanie urządzenia.
- Aby zapewnić prawidłowe działanie urządzenia i utrzymać stopę żelazka w dobrym stanie, nie należy używać go nad

- metalowymi przedmiotami (metalowymi częściami deski do prasowania, guzikami, zamkami błyskawicznymi itp.)
- Zaleca się stosowanie wody destylowanej, zwłaszcza jeśli woda w Państwa okolicy zawiera glinę lub jest "twarda" (zawiera wapno lub magnez).
- Przed uruchomieniem urządzenia należy sprawdzić, czy pokrywa otworu wlewowego jest prawidłowo zamknięta.
- Nigdy nie pozostawiać podłączonego urządzenia bez nadzoru, jeśli nie jest używane. Oszczęda to energię i wydłuża żywotność urządzenia.
- Nigdy nie należy opierać urządzenia na powierzchniach podczas użytkowania.
- Nie używać urządzenia na żadnej części ciała człowieka lub zwierzęcia.
- Proszę nie używać urządzenia do suszenia jakichkolwiek tekstyliów.
- Ustawienie regulatora temperatury i przepływu pary na minimum (MIN) nie oznacza wyłączenia żelazka. Proszę odłączyć żelazko od zasilania, aby upewnić się, że jest wyłączone.

OPIS

- A Przycisk uderzenia pary
- B Otwór do napełniania
- C Płyta bazowa
- D Kontrolka pilota
- E Przełącznik napięcia
- F Przełącznik pary
- G Regulator temperatury i przepływu pary
- H Przycisk składanego uchwyty
- I Zbiornik na wodę

INSTRUKCJE UŻYTKOWANIA

PRZED UŻYCIEM

- Usunąć folię ochronną urządzenia.
- Proszę upewnić się, że wszystkie opakowania produktów zostały usunięte.
- Proszę upewnić się, że przełącznik napięcia jest ustawiony prawidłowo dla sieci zasilającej, w której urządzenie ma być używane.
- Aby wyeliminować zapach wydzielany przez urządzenie przy pierwszym użyciu, zaleca się włączenie go z pełną mocą na 2 godziny w dobrze wentylowanym pomieszczeniu.

PRZEŁĄCZNIK NAPIĘCIA

- Urządzenie posiada przełącznik wyboru napięcia, proszę ustawić przełącznik zgodnie z rodzajem napięcia

dostępnego w sieci, do której urządzenie ma być podłączone. (Rys.2).

NAPEŁNIANIE WODĄ

- Aby móc pracować z parą, konieczne jest napełnienie zbiornika wody.
- Otworzyć pokrywę otworu do napełniania.
- Napełnić zbiornik wody, zwracając uwagę na poziom MAX (rys. 1).
- Zamknąć pokrywę wlotu wody.

PROSZĘ UŻYWAĆ

- Przed podłączeniem należy całkowicie wyciągnąć przewód zasilający.
- Proszę podłączyć urządzenie do zasilania.
- Ustawić regulator temperatury i przepływu pary w żądanym położeniu.
- Zapali się lampka kontrolna (D).
- Nie stosować temperatur wyższych niż wskazane na odzieży, która ma być poddana obróbce.
 - Temperatura dla włókien syntetycznych (poliester, nylon...).
 - Temperatura dla jedwabiu i wełny.
 - Temperatura dla bawełny/lnu (minimalna temperatura dla prasowania parowego)
- Jeśli odzież składa się z różnych rodzajów włókien, proszę wybrać temperaturę dla włókna, które wymaga najniższej temperatury. (Na przykład proszę wybrać temperaturę dla poliestru dla artykułu wykonanego w 60% z poliestru i w 40% z bawełny).
- Proszę poczekać, aż zgaśnie lampka kontrolna (D), co będzie oznaczać, że urządzenie osiągnęło odpowiednią temperaturę.
- Podczas użytkowania urządzenia lampka kontrolna zapala się i gaśnie automatycznie, wskazując, że elementy grzejne działają, a tym samym utrzymują żądaną temperaturę.

PRASOWANIE NA SUCHO

- Urządzenie posiada przelącznik pary (F), który umożliwi prasowanie na sucho (bez pary), gdy jest ustawiony w pozycji wyłączonej.

PRASOWANIE PAROWE

- Aby uniknąć wycieku wody, przed ustawieniem przelącznika pary (F) w pozycji włączonej należy poczekać, aż żelazko osiągnie temperaturę.
- Możliwe jest prasowanie z użyciem pary, gdy zbiornik wody jest napełniony, a przelącznik pary (F) znajduje się w pozycji pary i wybrana jest odpowiednia temperatura.

- Uwaga: Możliwe jest, że przy pierwszym użyciu lub po długim okresie nieużywania żelazka, wydobyć parę nie jest natychmiastowe. W takim przypadku proszę nacisnąć przycisk pary lub potrząsnąć żelazkiem i spróbować kilka razy, aż para zacznie się wydobywać.

PODMUCH PARY

- Ta funkcja zapewnia dodatkowe proporcje pary w celu wyeliminowania zmarszczek.
- Nacisnąć przycisk uderzenia pary (A). Przed ponownym naciśnięciem przycisku należy odczekać kilka sekund, aż para wniknie we włókna odzieży. Aby uzyskać optymalną jakość pary, nie należy stosować więcej niż trzech kolejnych uderzeń pary.
- Przycisk uderzenia pary należy nacisnąć kilkakrotnie, aby zwolnić pierwszy strzał.

PO ZAKOŃCZENIU KORZYSTANIA Z URZĄDZENIA

- Proszę wybrać pozycję minimalną (MIN) za pomocą regulatora temperatury i przepływu pary.
- Proszę odłączyć urządzenie od zasilania.
- Usunąć wodę z wnętrza urządzenia.
- Proszę poczekać, aż ostygnie.
- Proszę wyczyścić urządzenie.

ZALECENIA PRAKTYCZNE

- Proszę podzielić ubrania na grupy według temperatury prasowania. Urządzenie nagrzewa się szybciej niż stygnie, dlatego aby uniknąć wypadków, zminimalizować zużycie energii i zoptymalizować czas, zaleca się rozpoczęcie prasowania rzeczy wymagających niższych temperatur i przejście do tych, które wymagają wyższych temperatur.
- Tkaniny z czystej wełny (100%) można prasować żelazkiem ustawionym na parę. Proszę wybrać wysoką temperaturę pary i umieścić bawełnianą ściereczkę pomiędzy metalową powierzchnią żelazka a ubraniem.

CZYSZCZENIE

- Przed przystąpieniem do czyszczenia należy odłączyć urządzenie od zasilania i odczekać, aż ostygnie.
- Proszę wyczyścić urządzenie wilgotną szmatką z kilkoma kroplami płynu do mycia naczyń, a następnie wysuszyć.
- Do czyszczenia urządzenia nie należy używać rozpuszczalników ani produktów o kwaśnym lub zasadowym pH, takich jak wybielacze lub produkty ścieme.
- Proszę nigdy nie zanurzać urządzenia w wodzie lub innym płynie ani nie umieszczać go pod bieżącą wodą.

JAK RADZIĆ SOBIE Z OSADĘ WAPIENNYM?

- Aby urządzenie działało prawidłowo, powinno być wolne od osadów wapiennych lub magnezowych spowodowanych użytkowaniem twardej wody.
- Aby zapobiec temu problemowi, zaleca się stosowanie wody destylowanej lub wody o niskiej mineralizacji wapna lub magnezu
- Jeśli jednak nie jest możliwe korzystanie z zalecanego powyżej rodzaju wody, należy okresowo usuwać kamień z urządzenia:

- Co 6 tygodni, jeśli woda jest "bardzo twarda".
- Co 12 tygodni, jeśli woda jest "twarda".

- W tym celu zalecamy użycie specjalnego produktu dla tego rodzaju urządzenia, który można znaleźć w wyspecjalizowanych sklepach i autoryzowanych serwisach technicznych.
- Nie zaleca się stosowania domowych środków do usuwania kamienia z tego urządzenia, takich jak ocet.

OBŚLUGA

- Wszelkie niewłaściwe użycie lub niezgodne z instrukcją obsługi może doprowadzić do niebezpieczeństwa, anulując przy tym gwarancję i odpowiedzialność producenta.

NIEPRAWIDŁOWOŚCI I NAPRAWA

- W razie awarii zanieść urządzenie do autoryzowanego Serwisu Technicznego. Nie próbować rozbierać urządzenia ani go naprawiać, ponieważ może to być niebezpieczne.

GWARANCJA I POMOC TECHNICZNA

- Produkt ten korzysta z uznania i ochrony gwarancji prawnej zgodnie z obowiązującymi przepisami. Aby dochodzić swoich praw lub interesów, muszą Państwo udać się do któregoś z naszych oficjalnych serwisów pomocy technicznej.
- Najbliższą można znaleźć pod następującym adresem internetowym: <https://www.blackanddecker.eu/>
- Mogą Państwo również poprosić o odpowiednie informacje, kontaktując się z nami.
- Niniejszą instrukcję oraz jej aktualizacje można pobrać ze strony <https://www.blackanddecker.eu/>.

DLA URZĄDZEŃ WYPRODUKOWANYCH W UNII EUROPEJSKIEJ I W PRZYPADKU WYMAGAŃ PRAWNYCH OBOWIĄZUJĄCYCH W DANYM KRAJU EKOLOGIA I ZARZĄDZANIE ODPADAMI

- Materiały, z których wykonane jest opakowanie tego urządzenia, znajdują się w ramach systemu zbierania, klasyfikacji oraz ich odzysku. Jeżeli chcecie Państwo się ich pozbyć, należy umieścić je w kontenerze przeznaczonym do tego typu materiałów.
- Produkt nie zawiera koncentracji substancji, które mogłyby być uznane za szkodliwe dla środowiska.



Symbol ten oznacza, że jeśli chcecie się Państwo pozbyć tego produktu po zakończeniu okresu jego użytkowania, należy go przekazać przy zastosowaniu określonych środków do autoryzowanego podmiotu zarządzającego odpadami w celu przeprowadzenia selektywnej zbiórki Odpadów Urządzeń Elektrycznych i Elektronicznych (WEEE).

- To urządzenie jest zgodne z dyrektywą 2014/35/EU niskonapięciowych 2014/30/EU o Kompatybilność elektromagnetycznej, z dyrektywą 2011/65/EU w sprawie ograniczenia stosowania niektórych niebezpiecznych substancji w sprzęcie elektrycznym i elektronicznym oraz dyrektywą 2009/125/EC w sprawie wymogów dotyczących ekoprojektu stosowanego w produktach związanych z energią.

Black & Decker® i BLACK+DECKER™ oraz logo Black & Decker® i BLACK+DECKER™ są zarejestrowanymi znakami towarowymi The Black & Decker® Corporation i są używane na podstawie licencji. Wszelkie prawa zastrzeżone.

Importowane i dystrybuowane przez ENGINEERING AND TECHNOLOGY FOR LIFE, S.L. Avda. Barcelona s/n Oliana, 25790, Spain

**ΣΙΔΕΡΟ ΤΑΞΙΔΙΟΥ
BXIR1000E**

Αξιότιμε πελάτη,

Σας ευχαριστούμε πολύ που επιλέξατε να αγοράσετε ένα προϊόν της μάρκας Black+Decker.

Η τεχνολογία, ο σχεδιασμός και η λειτουργία του, σε συνδυασμό με το γεγονός ότι το προϊόν πληροί τις αυστηρότερες προδιαγραφές ποιότητας θα σας εξασφαλίσουν πλήρη ικανοποίηση για πολύ καιρό.

**ΣΥΜΒΟΥΛΕΣ ΚΑΙ
ΠΡΟΕΙΔΟΠΟΙΗΣΕΙΣ ΑΣΦΑΛΕΙΑΣ**

- Διαβάστε προσεκτικά αυτές τις οδηγίες πριν θέσετε σε λειτουργία τη συσκευή και φυλάξτε τις για μελλοντική αναφορά. Εάν δεν ακολουθήσετε και δεν τηρήσετε αυτές τις οδηγίες, μπορεί να προκληθεί ατύχημα.
- Αυτή η συσκευή μπορεί να χρησιμοποιηθεί από παιδιά ηλικίας από 8 ετών και άνω και από άτομα με μειωμένες σωματικές, αισθητηριακές ή διανοητικές ικανότητες ή έλλειψη εμπειρίας και γνώσεων, εφόσον έχουν λάβει επίβλεψη ή οδηγίες σχετικά με τη χρήση της συσκευής με ασφαλή τρόπο και κατανοούν τους κινδύνους που ενέχει. Τα παιδιά δεν πρέπει να παίζουν με τη συσκευή. Ο καθαρισμός και η συντήρηση από τον χρήστη δεν πρέπει να γίνεται από παιδιά χωρίς επίβλεψη.
- Κρατήστε το σίδερο και το καλώδιό του μακριά από παιδιά ηλικίας κάτω των 8 ετών, όταν βρίσκεται υπό τάση ή ψύχεται.

- Το σίδερο δεν πρέπει να μένει χωρίς επιτήρηση όσο είναι συνδεδεμένο στο δίκτυο παροχής.
- Το βύσμα πρέπει να αφαιρεθεί από την πρίζα πριν γεμίσει με νερό το δοχείο νερού.
- Το σίδερο πρέπει να χρησιμοποιείται και να στηρίζεται σε επίπεδη, σταθερή επιφάνεια.
- Όταν τοποθετείτε το σίδερο στη βάση του, βεβαιωθείτε ότι η επιφάνεια στην οποία τοποθετείται η βάση είναι σταθερή.
- Το σίδερο δεν πρέπει να χρησιμοποιείται εάν έχει πέσει, εάν υπάρχουν ορατά σημάδια ζημιάς ή εάν έχει διαρροή.
- Εάν το καλώδιο τροφοδοσίας έχει υποστεί ζημιά, πρέπει να αντικατασταθεί από τον κατασκευαστή, τον αντιπρόσωπο σέρβις του ή από άτομα με παρόμοια προσόντα, προκειμένου να αποφευχθεί κίνδυνος.
- Αυτή η συσκευή προορίζεται μόνο για οικιακή χρήση και όχι για επαγγελματική ή βιομηχανική χρήση.



ΠΡΟΣΟΧΗ: Οι επιφάνειες ενδέχεται να θερμανθούν κατά τη χρήση.

- Αυτό το σίδερο δεν προορίζεται για τακτική χρήση.
- Βεβαιωθείτε ότι η τάση που αναγράφεται στην ετικέτα ονομαστικών χαρακτηριστικών και η

τάση που έχει επιλεγεί στον επιλογέα τάσης ταιριάζει με την τάση του δικτύου πριν συνδέσετε τη συσκευή στην πρίζα.

- Συνδέστε τη συσκευή σε πρίζα δικτύου με ονομαστική ισχύ τουλάχιστον 10 αμπέρ.
- Το φως της συσκευής πρέπει να εφαρμόζει σωστά στην πρίζα. Μην τροποποιείτε το φως. Μην χρησιμοποιείτε προσαρμογείς βύσματος.
- Μην χρησιμοποιείτε τη συσκευή εάν το καλώδιο τροφοδοσίας ή το βύσμα έχει υποστεί ζημιά.
- Μην τραβάτε το καλώδιο τροφοδοσίας. Ποτέ μην χρησιμοποιείτε το καλώδιο τροφοδοσίας για να σηκώνετε, να μεταφέρετε ή να αποσυνδέσετε τη συσκευή από την πρίζα.
- Μην τυλίγετε το καλώδιο τροφοδοσίας γύρω από τη συσκευή.
- Ελέγξτε την κατάσταση του καλωδίου τροφοδοσίας. Εάν έχει υποστεί ζημιά, αυξάνεται ο κίνδυνος ηλεκτροπληξίας.
- Μην αφήνετε το καλώδιο τροφοδοσίας να κρέμεται ελεύθερα ή να έρχεται σε επαφή με τις θερμές επιφάνειες της συσκευής.
- Εάν το περίβλημα της συσκευής σπάσει, αποσυνδέστε αμέσως τη συσκευή από το ηλεκτρικό δίκτυο για να αποφύγετε την πιθανότητα ηλεκτροπληξίας.
- Μην αγγίζετε το βύσμα με βρεγμένα χέρια.
- Μην χρησιμοποιείτε και μην αποθηκεύετε τη συσκευή σε εξωτερικούς χώρους.
- Μην αφήνετε τη συσκευή έξω στη βροχή ή εκτεθειμένη σε υγρασία. Εάν εισέλθει νερό στη συσκευή, αυτό θα αυξήσει τον κίνδυνο ηλεκτροπληξίας.
- Η θερμοκρασία των προσβάσιμων επιφανειών μπορεί να είναι υψηλή όταν η συσκευή είναι σε λειτουργία.
- Μην αγγίζετε κανένα θερμαινόμενο μέρος, καθώς αυτό μπορεί να προκαλέσει σοβαρά εγκαύματα.

ΧΡΗΣΗ ΚΑΙ ΦΡΟΝΤΙΔΑ

- Τεντώστε πλήρως το καλώδιο τροφοδοσίας της συσκευής πριν από κάθε χρήση.
- Σεβαστείτε την ένδειξη στάθμης MAX. (Σχ. 1).
- Αποσυνδέστε τη συσκευή από το ηλεκτρικό δίκτυο όταν δεν τη χρησιμοποιείτε και πριν προβείτε σε οποιαδήποτε εργασία καθαρισμού.
- Αποθηκεύστε αυτή τη συσκευή μακριά από παιδιά ή/και άτομα με σωματική, αισθητηριακή ή μειωμένη νοητική ικανότητα ή έλλειψη εμπειρίας και γνώσης.

- Μην αποθηκεύετε ή μεταφέρετε τη συσκευή εάν είναι ακόμα ζεστή.
- Η παραμονή του σιδήρου στο στήριγμα του περιβλήματός του στη μέγιστη θερμοκρασία για πολύ μεγάλο χρονικό διάστημα, μπορεί να προκαλέσει αλλαγή του χρώματός του, η οποία δεν επηρεάζει τη σωστή λειτουργία της συσκευής.
- Για τη σωστή λειτουργία και τη διατήρηση της σόλας σε καλή κατάσταση, μη χρησιμοποιείτε το σίδερο πάνω από μεταλλικά αντικείμενα (μεταλλικά μέρη της σιδερώστρας, κουμπιά, φερμουάρ κ.λπ.).
- Συνιστάται να χρησιμοποιείτε αποσταγμένο νερό, ειδικά αν το νερό της περιοχής σας περιέχει άργιλο ή αν είναι "σκληρό" (περιέχει ασβέστη ή μαγνήσιο).
- Ελέγξτε ότι το καπάκι του ανοίγματος πλήρωσης είναι σωστά κλειστό πριν από την εκκίνηση της συσκευής.
- Ποτέ μην αφήνετε τη συσκευή συνδεδεμένη και χωρίς επιτήρηση αν δεν χρησιμοποιείται. Έτσι εξοικονομείτε ενέργεια και παρατείνετε τη διάρκεια ζωής της συσκευής.
- Ποτέ μην ακουμπάτε τη συσκευή σε επιφάνειες κατά τη χρήση.
- Μην χρησιμοποιείτε τη συσκευή σε οποιοδήποτε μέρος του σώματος ενός ατόμου ή ζώου.
- Μην χρησιμοποιείτε τη συσκευή για το στέγνωμα υφασμάτων οποιουδήποτε είδους.
- Η μετατροπή του ρυθμιστή θερμοκρασίας και ροής ατμού στην ελάχιστη ρύθμιση (MIN) δεν σημαίνει ότι το σίδερο απενεργοποιείται. Αποσυνδέστε το σίδερο από το ηλεκτρικό δίκτυο για να βεβαιωθείτε ότι το σίδερο είναι απενεργοποιημένο.

ΠΕΡΙΓΡΑΦΗ

- A Κουμπί κρούσης ατμού
- B Άνοιγμα πλήρωσης
- C Σόλα
- D Φωτεινή λυχνία πιλότου
- E Επιλογέας τάσης
- F Διακόπτης Steam
- G Ρυθμιστής θερμοκρασίας και ροής ατμού
- H Πτυσσόμενο κουμπί λαβής
- I Δεξαμενή νερού

ΟΔΗΓΙΕΣ ΧΡΗΣΗΣ

ΠΡΙΝ ΑΠΟ ΤΗ ΧΡΗΣΗ

- Αφαιρέστε την προστατευτική μεμβράνη της συσκευής.
- Βεβαιωθείτε ότι όλες οι συσκευασίες των προϊόντων έχουν αφαιρεθεί.

- Βεβαιωθείτε ότι ο επιλογέας τάσης έχει ρυθμιστεί στη σωστή ρύθμιση για το δίκτυο παροχής όπου πρόκειται να χρησιμοποιηθεί η συσκευή.
- Για να εξαιρεθεί η μυρωδιά που αναδύεται από τη συσκευή όταν χρησιμοποιείται για πρώτη φορά, συνιστάται να την έχετε σε πλήρη ισχύ για 2 ώρες σε ένα καλά αεριζόμενο δωμάτιο.

ΕΠΙΛΟΓΕΑΣ ΤΑΣΗΣ

- Η συσκευή διαθέτει έναν επιλογέα τάσης, τοποθετήστε τον επιλογέα ανάλογα με τον τύπο της τάσης που διατίθεται στο δίκτυο όπου πρόκειται να συνδεθεί η συσκευή. (Σχ. 2).

ΠΛΗΡΩΣΗ ΜΕ ΝΕΡΟ

- Είναι απαραίτητο να έχετε γεμίσει τη δεξαμενή νερού για να μπορέσετε να εργαστείτε με ατμό.
- Ανοίξτε το καπάκι του ανοίγματος πλήρωσης.
- Γεμίστε τη δεξαμενή νερού προσέχοντας να τηρείτε τη στάθμη MAX (Εικ. 1).
- Κλείστε το καπάκι εισόδου νερού.

ΧΡΗΣΗ

- Τεντώστε πλήρως το καλώδιο τροφοδοσίας πριν το συνδέσετε στην πρίζα.
- Συνδέστε τη συσκευή στο ηλεκτρικό δίκτυο.
- Γυρίστε τον ρυθμιστή θερμοκρασίας και ροής ατμού στη θέση της επιθυμητής θερμοκρασίας.
- Ανάβει η λυχνία ελέγχου (D).
- Μην χρησιμοποιείτε θερμοκρασίες υψηλότερες από αυτές που αναγράφονται στα προς επεξεργασία ρούχα.

● Θερμοκρασία για συνθετικές ίνες (πολυεστέρας, νάιλον...).

●● Θερμοκρασία για μετάξι και μαλλί.

●●● Θερμοκρασία για βαμβάκι/ λινό (ελάχιστη θερμοκρασία για σιδέρωμα με ατμό)

- Εάν το ένδυμα έχει διάφορα είδη ινών, επιλέξτε τη θερμοκρασία για την ίνα που απαιτεί τη χαμηλότερη θερμοκρασία. (Για παράδειγμα, επιλέξτε τη θερμοκρασία για πολυεστέρα για ένα είδος που αποτελείται από 60% πολυεστέρα και 40% βαμβάκι).
- Περιμένετε μέχρι να σβήσει η λυχνία ελέγχου (D), η οποία θα υποδηλώνει ότι η συσκευή έχει φτάσει σε επαρκή θερμοκρασία.
- Κατά τη διάρκεια της χρήσης της συσκευής, η λυχνία ελέγχου ανάβει και σβήνει αυτόματα, υποδεικνύοντας ότι τα θερμομαντικά στοιχεία λειτουργούν και, επομένως, διατηρούν την επιθυμητή θερμοκρασία.

ΣΤΕΓΝΟ ΣΙΔΕΡΩΜΑ

- Η συσκευή διαθέτει διακόπτη ατμού (F) που επιτρέπει το στεγνό σιδέρωμα (χωρίς ατμό) όταν βρίσκεται στη θέση off.

ΣΙΔΕΡΩΜΑ ΜΕ ΑΤΜΟ

- Για να αποφύγετε τη διαρροή νερού, περιμένετε να φτάσει το σίδερο σε θερμοκρασία πριν μετακινήσετε το διακόπτη ατμού (F) στη θέση on.
- Είναι δυνατό να σιδερώσετε με ατμό όποτε το δοχείο νερού είναι γεμάτο με το διακόπτη ατμού (F) να βρίσκεται στη θέση ατμού και να έχει επιλεγεί η κατάλληλη θερμοκρασία.
- Σημείωση: Είναι πιθανό κατά την πρώτη χρήση ή μετά από μεγάλο χρονικό διάστημα χωρίς χρήση του σιδήρου, η εξαγωγή ατμού να μην είναι άμεση. Εάν συμβαίνει αυτό, πατήστε το κουμπί ατμού ή ανακινήστε το σίδερο και δοκιμάστε αρκετές φορές μέχρι να βγει ο ατμός.

ΕΚΡΗΞΗ ΑΤΜΟΥ

- Αυτή η λειτουργία αναλογεί σε επιπλέον ατμό για την εξάλειψη των ρυτίδων.
- Πιέστε το πλήκτρο για το χτύπημα ατμού (A). Περιμένετε μερικά δευτερόλεπτα μέχρι ο ατμός να διεισδύσει στις ίνες του ενδύματος πριν πατήσετε ξανά το κουμπί. Για βέλτιστη ποιότητα ατμού, μην εφαρμόζετε περισσότερες από τρεις διαδοχικές ριπές ατμού.
- Για να απελευθερώσετε την πρώτη βολή, πρέπει να πατήσετε επανειλημμένα το πλήκτρο για το χτύπημα ατμού.

ΜΟΛΙΣ ΤΕΛΕΙΩΣΤΕ ΤΗ ΧΡΗΣΗ ΤΗΣ ΣΥΣΚΕΥΗΣ

- Επιλέξτε την ελάχιστη θέση (MIN) χρησιμοποιώντας τον ρυθμιστή θερμοκρασίας και ροής ατμού.
- Αποσυνδέστε τη συσκευή από το ηλεκτρικό δίκτυο.
- Αφαιρέστε το νερό από το εσωτερικό της συσκευής.
- Αφήστε το να κρυώσει.
- Καθαρίστε τη συσκευή.

ΠΡΑΚΤΙΚΕΣ ΣΥΣΤΑΣΕΙΣ

- Ταξινομήστε τα ρούχα σε ομάδες ανάλογα με τη θερμοκρασία σιδερώματος. Η συσκευή θερμαίνεται πιο γρήγορα από ό,τι κρυώνει, επομένως, για να αποφύγετε ατυχήματα, να ελαχιστοποιήσετε την κατανάλωση ενέργειας και να βελτιστοποιήσετε το χρόνο, καλό είναι να ξεκινήσετε το σιδέρωμα των αντικειμένων που απαιτούν χαμηλότερες θερμοκρασίες και να προχωρήσετε σε αυτά που χρειάζονται υψηλότερες θερμοκρασίες.
- Τα καθαρά μάλλινα υφάσματα (100%) μπορούν να σιδερωθούν με το σίδερο ρυθμισμένο στον ατμό. Επιλέξτε υψηλή θερμοκρασία ατμού και τοποθετήστε ένα

βαμβακερό πανί ανάμεσα στη μεταλλική επιφάνεια του σίδερου και το ρούχο.

ΚΑΘΑΡΙΣΜΟΣ

- Αποσυνδέστε τη συσκευή από το ηλεκτρικό δίκτυο και αφήστε την να κρυώσει πριν προβείτε σε οποιαδήποτε εργασία καθαρισμού.
- Καθαρίστε τον εξοπλισμό με ένα υγρό πανί με λίγες σταγόνες απορρυπαντικού και, στη συνέχεια, στεγνώστε.
- Μην χρησιμοποιείτε διαλύτες ή προϊόντα με όξινο ή βασικό pH, όπως χλωρίνη, ή λειαντικά προϊόντα, για τον καθαρισμό της συσκευής.
- Ποτέ μην βυθίζετε τη συσκευή σε νερό ή οποιοδήποτε άλλο υγρό και μην την τοποθετείτε κάτω από τρεχούμενο νερό.

ΠΩΣ ΝΑ ΑΝΤΙΜΕΤΩΠΙΣΕΤΕ ΤΙΣ ΕΠΙΚΑΘΙΣΕΙΣ ΑΛΑΤΩΝ

- Για τη σωστή λειτουργία της συσκευής θα πρέπει να διατηρείται απαλλαγμένη από άλατα ή επικαθίσεις μαγνησίου που προκαλούνται από τη χρήση σκληρού νερού.
- Για να αποφευχθεί αυτό το πρόβλημα, συνιστάται η χρήση αποσταγμένου νερού ή νερού με χαμηλή ανοργανοποίηση ασβέστη ή μαγνησίου.
- Ωστόσο, εάν δεν είναι δυνατόν να χρησιμοποιείτε το είδος του νερού που συνιστάται παραπάνω, θα πρέπει να αφαιρείτε περιοδικά τα άλατα από τη συσκευή:

- Κάθε 6 εβδομάδες εάν το νερό είναι "πολύ σκληρό".
- Κάθε 12 εβδομάδες εάν το νερό είναι "σκληρό".

- Για το σκοπό αυτό, συνιστούμε τη χρήση του ειδικού προϊόντος για αυτό το είδος συσκευής, το οποίο μπορείτε να βρείτε σε εξειδικευμένα καταστήματα και εξουσιοδοτημένες τεχνικές υπηρεσίες.

- Δεν συνιστώνται αυτοσχέδια διαλύματα για την αποχρωματισμό αυτής της συσκευής, όπως η χρήση ξιδιού.

ΛΕΙΤΟΥΡΓΙΑ

- Οποιαδήποτε μη ενδεδειγμένη χρήση ή χρήση αντίθετη προς τις οδηγίες χρήσης μπορεί να εγκυμονεί κινδύνους, και ακυρώνει την εγγύηση και την ευθύνη του κατασκευαστή.

ΠΡΟΒΛΗΜΑΤΑ ΚΑΙ ΕΠΙΣΚΕΥΕΣ

- Σε περίπτωση βλάβης, μεταφέρετε τη συσκευή σε εγκεκριμένη υπηρεσία τεχνικής βοήθειας. Μην προσπαθήσετε να την αποσυναρμολογήσετε ή να την επισκευάσετε γιατί μπορεί να εκτεθείτε σε κίνδυνο.

ΕΓΓΥΗΣΗ ΚΑΙ ΤΕΧΝΙΚΗ ΒΟΗΘΕΙΑ

- Το προϊόν αυτό τυγχάνει της αναγνώρισης και της προστασίας της νομικής εγγύησης σύμφωνα με την ισχύουσα νομοθεσία. Για να διεκδικήσετε τα δικαιώματά σας ή τα συμφέροντά σας, πρέπει να απευθυνθείτε σε οποιαδήποτε από τις επίσημες υπηρεσίες τεχνικής βοήθειας.
- Μπορείτε να βρείτε το πλησιέστερο από αυτά, μπαίνοντας στον ακόλουθο δικτυακό τόπο: <https://www.blackanddecker.eu/>
- Μπορείτε επίσης να ζητήσετε σχετικές πληροφορίες επικοινωνώντας μαζί μας.
- Μπορείτε να κατεβάσετε αυτό το εγχειρίδιο οδηγιών και τις ενημερώσεις του στη διεύθυνση <https://www.blackanddecker.eu/>.

ΓΙΑ ΤΙΣ ΕΚΔΟΧΕΣ ΕΕ ΤΗΣ ΣΥΣΚΕΥΗΣ ΚΑΙ/Η ΕΦΟΣΩΝ ΙΣΧΥΟΥΝ ΤΑ ΠΑΡΑΚΑΤΩ ΣΤΗ ΧΩΡΑ ΣΑΣ ΟΙΚΟΛΟΓΙΑ ΚΑΙ ΑΝΑΚΥΚΛΩΣΙΜΟΤΗΤΑ ΤΟΥ ΠΡΟΪΟΝΤΟΣ

- Τα υλικά που απαρτίζουν τη συσκευασία αυτής της συσκευής, συμμετέχουν σε πρόγραμμα αποκομιδής, ταξινόμησης και ανακύκλωσης τους. Αν θέλετε να απαλλαγείτε από αυτά τα υλικά, μπορείτε να χρησιμοποιήσετε τους δημόσιους κάδους που ενδείκνυνται για κάθε είδος υλικού.
- Το προϊόν δεν περιέχει συγκεντρώσεις ουσιών που μπορούν να θεωρηθούν επιζήμιες για το περιβάλλον.



Αυτό το σύμβολο σημαίνει ότι εάν θέλετε να απαλλαγείτε από το προϊόν, όταν έχει ολοκληρωθεί ο κύκλος ζωής του, οφείλετε να το εναποθέσετε, με τα κατάλληλα μέσα, στα χέρια ενός διαχειριστή αποβλήτων, εγκεκριμένου για την επιλεκτική συλλογή αποβλήτων ειδών ηλεκτρικού και ηλεκτρονικού εξοπλισμού (ΑΗΗΕ).

- Το παρόν προϊόν συμμορφώνεται με την οδηγία 2014/35/EU χαμηλής τάσης, με την οδηγία 2014/30/EU για την ηλεκτρομαγνητική συμβατότητα, με την οδηγία 2011/65/EU για τον περιορισμό της χρήσης ορισμένων επικίνδυνων ουσιών σε ηλεκτρικό και ηλεκτρονικό εξοπλισμό και με την οδηγία 2009/125/EC για τις απαιτήσεις οικολογικού σχεδιασμού όσον αφορά τα συνδεδεμένα με την ενέργεια προϊόντα.

Τα Black & Decker® και BLACK+DECKER™ και τα λογότυπα Black & Decker® και BLACK+DECKER™ είναι σήματα κατατεθέντα της The Black & Decker Corporation και χρησιμοποιούνται με άδεια χρήσης. Όλα τα δικαιώματα διατηρούνται. Εισάγεται και διανέμεται από την ENGINEERING AND TECHNOLOGY FOR LIFE, S.L. Avda. Barcelona s/n Oliana, 25790, Spain

**ДОРОЖНЫЙ УТЮГ
VX1R1000E**

Уважаемый клиент!

Большое спасибо, что решили приобрести товар бренда Black+Decker.

Он выполнен с применением передовых технологий, имеет элегантный дизайн, надежную конструкцию и превышает наиболее требовательные стандарты качества, что обеспечит полное соответствие вашим требованиям и продолжительный срок службы.

**СОВЕТЫ ПО БЕЗОПАСНОСТИ И
ПРЕДУПРЕЖДЕНИЯ**

- Внимательно прочитайте эти инструкции перед включением прибора и сохраните их для дальнейшего использования. Несоблюдение этих инструкций может привести к несчастному случаю.
- Этим прибором могут пользоваться дети в возрасте от 8 лет и старше, а также люди с ограниченными физическими, сенсорными или умственными способностями или с недостаточным опытом и знаниями, если они получили надзор или инструктаж по безопасному использованию прибора и понимают связанные с ним опасности. Дети не должны играть с прибором. Чистка и обслуживание прибора не должны производиться детьми без присмотра.
- Держите утюг и его шнур в недоступном для детей младше 8 лет месте, когда он находится под напряжением или остывает.

- Нельзя оставлять утюг без присмотра, пока он подключен к электросети.
- Перед заполнением резервуара водой необходимо вынуть пробку из розетки.
- Утюг должен использоваться и лежать на ровной, устойчивой поверхности.
- При размещении утюга на подставке убедитесь, что поверхность, на которую ставится подставка, устойчива.
- Не используйте утюг, если его уронили, если на нем есть видимые следы повреждений или если он протекает.
- Если шнур питания поврежден, во избежание опасности он должен быть заменен производителем, его сервисным агентом или специалистами с аналогичной квалификацией.
- Этот прибор предназначен только для домашнего использования, а не для профессионального или промышленного.



ВНИМАНИЕ: Поверхности могут нагреваться во время использования.

- Этот утюг не предназначен для регулярного использования.
- Перед включением прибора в сеть убедитесь, что напряжение, указанное на табличке с

техническими характеристиками и выбранное на селекторе напряжения, соответствует напряжению в сети.

- Подключите прибор к сетевой розетке с номинальным током не менее 10 ампер.
- Вилка прибора должна правильно входить в сетевую розетку. Не изменяйте вилку. Не используйте адаптеры для вилки.
- Не используйте прибор, если шнур питания или вилка повреждены.
- Не тяните за шнур питания. Никогда не используйте шнур питания для поднятия, переноски или отключения прибора от сети.
- Не обматывайте сетевой шнур вокруг прибора.
- Проверьте состояние шнура питания. Если он поврежден, это увеличит риск поражения электрическим током.
- Не позволяйте шнуру питания свободно болтаться или соприкасаться с горячими поверхностями прибора.
- Если корпус прибора разбился, немедленно отключите его от сети, чтобы предотвратить возможность поражения электрическим током.
- Не прикасайтесь к вилке мокрыми руками.
- Не используйте и не храните прибор на открытом воздухе.
- Не оставляйте прибор под дождем или под воздействием влаги. Если в прибор попадет вода, это увеличит риск поражения электрическим током.
- Температура доступных поверхностей может быть высокой, когда прибор используется.
- Не прикасайтесь к нагретым частям, так как это может привести к серьезным ожогам.

ИСПОЛЬЗОВАНИЕ И УХОД

- Перед каждым использованием полностью вытягивайте сетевой шнур прибора.
- Следите за индикатором уровня MAX. (Рис.1).
- Отключайте прибор от сети, когда он не используется, и перед тем, как приступить к чистке.
- Храните этот прибор в недоступном для детей месте и/или людей с физическими, сенсорными или умственными недостатками или отсутствием опыта и знаний.
- Не храните и не транспортируйте прибор, если он еще горячий.

- Если держать утюг в корпусе при максимальной температуре слишком долго, это может привести к изменению его цвета, что не повлияет на правильную работу прибора.
- Для правильной работы и сохранения подошвы в хорошем состоянии не работайте над металлическими предметами (металлические части гладильной доски, пуговицы, молнии и т.д.).
- Рекомендуется использовать дистиллированную воду, особенно если вода в Вашем регионе содержит глину или является "жесткой" (содержит известь или магний).
- Перед включением прибора убедитесь, что крышка загрузочного отверстия закрыта должным образом.
- Никогда не оставляйте подключенный прибор без присмотра, если он не используется. Это экономит энергию и продлит срок службы прибора.
- Никогда не опирайте прибор на поверхности во время использования.
- Не используйте прибор на любой части тела человека или животного.
- Не используйте прибор для сушки любых текстильных изделий.
- Перевод регулятора температуры и подачи пара в минимальное положение (MIN) не означает, что утюг выключен. Отключите утюг от электросети, чтобы убедиться, что он выключен.

ОПИСАНИЕ

- A Кнопка хода пара
- B Заправочное отверстие
- C Подошва
- D Пилотный свет
- E Селектор напряжения
- F Паровой выключатель
- G Регулятор температуры и расхода пара
- H Складная ручка-кнопка
- I Резервуар для воды

ИНСТРУКЦИЯ ПО ПРИМЕНЕНИЮ ПЕРЕД ИСПОЛЬЗОВАНИЕМ

- Снимите защитную пленку с прибора.
- Убедитесь, что все упаковки продуктов удалены.
- Убедитесь, что селектор напряжения установлен на правильную настройку для сети, в которой будет использоваться прибор.
- Чтобы устранить запах, издаваемый прибором при первом использовании, рекомендуется включить

его на полную мощность на 2 часа в хорошо проветриваемом помещении.

СЕЛЕКТОР НАПРЯЖЕНИЯ

- Прибор оснащен регулятором напряжения, установите его в соответствии с типом напряжения в сети, к которой подключается прибор. (Рис.2).

НАПОЛНЕНИЕ ВОДОЙ

- Чтобы работать с паром, необходимо заполнить резервуар для воды.
- Откройте крышку загрузочного отверстия.
- Заполните резервуар для воды, следя за уровнем MAX (Рис.1).
- Закройте крышку водоприемника.

ИСПОЛЬЗУЙТЕ

- Полностью вытяните шнур питания, прежде чем подключать его к сети.
- Подключите прибор к электросети.
- Поверните регулятор температуры и расхода пара в положение, соответствующее желаемой температуре.
- Загорается пилотная лампочка (D).
- Не используйте температуру выше той, что указана на обрабатываемой одежде.

- Температура для синтетических волокон (полиэстер, нейлон...).

- Температура для шелка и шерсти.

- Температура для хлопка/лайна. (Минимальная температура для парового глажения)

- Если одежда состоит из различных видов волокон, выберите температуру для того волокна, которое требует наименьшей температуры. (Например, выберите температуру для полиэстера для изделия, состоящего на 60% из полиэстера и на 40% из хлопка).
- Подождите, пока пилотная лампочка (D) не погаснет, что будет означать, что прибор достиг достаточной температуры.
- Во время использования прибора пилотная лампочка будет загораться и гаснуть автоматически, указывая на то, что нагревательные элементы работают, а значит, поддерживают нужную температуру.

СУХОЕ ГЛАЖЕНИЕ

- Прибор оснащен переключателем пара (F), который позволяет гладить сухим способом (без пара), если он находится в выключенном положении.

ПАРОВАЯ ГЛАЖКА

- Чтобы избежать утечки воды, подождите, пока утюг не нагреется, прежде чем переводить переключатель пара (F) в положение "Вкл".
- Гладить с паром можно, когда резервуар для воды заполнен, а переключатель пара (F) находится в положении пара и выбрана подходящая температура.
- Примечание: Возможно, что при первом использовании или после длительного перерыва в использовании утюга выделение пара происходит не сразу. В этом случае, пожалуйста, нажмите кнопку подачи пара или встряхните утюг и попробуйте несколько раз, пока пар не выйдет.

ВЗРЫВ ПАРА

- Эта функция обеспечивает дополнительный пар для устранения морщин.
- Нажмите кнопку парового удара (A). Подождите несколько секунд, пока пар не проникнет в волокна одежды, прежде чем снова нажать на кнопку. Для достижения оптимального качества пара не применяйте более трех последовательных струй.
- Чтобы выпустить первую порцию пара, необходимо несколько раз нажать на кнопку парового удара.

ПОСЛЕ ТОГО, КАК ВЫ ЗАКОНЧИЛИ ПОЛЬЗОВАТЬСЯ ПРИБОРОМ

- Выберите минимальное положение (MIN) с помощью регулятора температуры и расхода пара.
- Отключите прибор от сети.
- Удалите воду из внутренней части прибора.
- Дайте ему остыть.
- Очистите прибор.

ПРАКТИЧЕСКИЕ РЕКОМЕНДАЦИИ

- Разделите одежду на группы по температуре глажения. Прибор нагревается быстрее, чем остывает, поэтому, чтобы избежать несчастных случаев, минимизировать расход энергии и оптимизировать время, рекомендуется начинать гладить вещи, требующие более низкой температуры, и переходить к тем, которые требуют более высокой температуры.
- Ткани из чистой шерсти (100%) можно гладить, установив утюг на режим пара. Выберите высокую температуру пара и поместите хлопчатобумажную ткань между металлической поверхностью утюга и вещью.

УБОРКА

- Отключите прибор от сети и дайте ему остыть, прежде чем приступать к чистке.
- Очистите оборудование влажной тканью с несколькими каплями моющего средства, а затем вытрите насухо.
- Не используйте для чистки прибора растворители, средства с кислотным или основным pH, такие как отбеливатель, или абразивные средства.
- Никогда не погружайте прибор в воду или любую другую жидкость и не ставьте его под проточную воду.

КАК СПРАВИТЬСЯ С ИЗВЕСТКОВЫМИ ОТЛОЖЕНИЯМИ

- Чтобы прибор работал правильно, на нем не должно быть накипи или магниевых отложений, вызванных использованием жесткой воды.
- Для предотвращения этой проблемы рекомендуется использовать дистиллированную воду или воду с низкой минерализацией известцы или магния.
- Однако если нет возможности использовать воду, рекомендованную выше, Вам следует периодически удалять накипь из прибора:

- Каждые 6 недель, если вода "очень жесткая".
- Каждые 12 недель, если вода "жесткая".

- Для этого мы рекомендуем использовать специальный продукт для данного типа приборов, который можно найти в специализированных магазинах и авторизованных технических службах.
- Не рекомендуется использовать домашние растворы для удаления накипи с этого прибора, например, уксус.

ОБСЛУЖИВАНИЕ

- Любое неправильное использование или несоблюдение инструкций автоматически приводит к аннулированию гарантии и снятию ответственности производителя.

НЕИСПРАВНОСТИ И РЕМОНТ

- В случае неисправности отнесите электроприбор в сервисный центр. Не пытайтесь разбирать или ремонтировать без посторонней помощи, так как это может быть опасно.

ГАРАНТИЯ И ТЕХНИЧЕСКАЯ ПОМОЩЬ

- Данный продукт пользуется признанием и защитой правовой гарантии в соответствии с действующим

законодательством. Для защиты своих прав или интересов необходимо обратиться в любую из наших служб официальной технической помощи.

- Вы можете найти ближайший из них, перейдя по следующей ссылке: <https://www.blackanddecker.eu//>.
- Вы также можете запросить соответствующую информацию, связавшись с нами.
- Данное руководство по эксплуатации и его обновления можно загрузить по адресу <https://www.blackanddecker.eu//>.

ДЛЯ ИЗДЕЛИЙ В ВЕРСИИ ЕС И/ИЛИ, ЕСЛИ ЭТОГО ТРЕБУЕТ ЗАКОНОДАТЕЛЬСТВО В ВАШЕЙ СТРАНЕ: ЭКОЛОГИЯ И ВТОРИЧНОЕ ИСПОЛЬЗОВАНИЕ

- Материалы упаковки прибора принимаются системой сбора и сортировки материалов для вторичного их использования. Для утилизации используйте бытовые контейнеры для каждого типа мусора.
- В изделии нет веществ в концентрациях, которые считаются вредными для окружающей среды.



Этот значок означает, что после окончания срока службы для утилизации электроприбора отнесите его в пункт сбора электрических и электронных отходов (WEEE).

- Этот прибор выполнен в соответствии с Директивой по низковольтному оборудованию 2014/35/EU, Директивой по электромагнитной совместимости 2014/30/EU, Директивой 2011/65/EU, ограничивающей использование некоторых опасных веществ в электрическом и электронном оборудовании, а также Директивой 2009/125/ЕС по экологическим требованиям к изделиям, потребляющим энергию.

Black & Decker® и BLACK+DECKER™, а также логотипы Black & Decker® и BLACK+DECKER™ являются зарегистрированными торговыми марками The Black & Decker® Corporation и используются по лицензии. Все права защищены. Импортируется и распространяется компанией ENGINEERING AND TECHNOLOGY FOR LIFE, S.L. Avda. Barcelona s/n Oliana, 25790, Spain

**FIER DE CĂLCAT PENTRU VOIAJ
BXIR1000E**

Stimate client,

Mulțumim pentru că ați ales să achiziționați un produs marca Black+Decker.

Datorită tehnologiei sale, designului și modului de funcționare, precum și faptului că depășește cele mai stricte standarde de calitate, se poate garanta o utilizare pe deplin satisfăcătoare și de lungă durată a produsului.

**SFATURI DE SIGURANȚĂ ȘI
AVERTISMENTE**

- Citiți cu atenție aceste instrucțiuni înainte de a porni aparatul și păstrați-le pentru consultări ulterioare. Nerespectarea și nerespectarea acestor instrucțiuni ar putea duce la un accident.
- Acest aparat poate fi utilizat de copii cu vârsta de peste 8 ani și de persoane cu capacități fizice, senzoriale sau mentale reduse sau cu lipsă de experiență și cunoștințe, dacă acestea au fost supravegheate sau instruite cu privire la utilizarea aparatului în condiții de siguranță și dacă înțeleg pericolele implicate. Copiii nu trebuie să se joace cu aparatul. Curățarea și întreținerea de către utilizator nu trebuie efectuate de către copii fără supraveghere.
- Țineți fierul de călcat și cablul acestuia departe de accesul copiilor cu vârsta mai mică de 8 ani atunci când este sub tensiune sau când se răcește.
- Fierul de călcat nu trebuie lăsat nesupravegheat în timp ce este conectat la rețeaua de alimentare.

- Ștecherul trebuie scos din priză înainte ca rezervorul de apă să fie umplut cu apă.
- Fierul de călcat trebuie să fie folosit și așezat pe o suprafață plană și stabilă.
- Când așezați fierul de călcat pe suportul său, asigurați-vă că suprafața pe care este așezat suportul este stabilă.
- Fierul de călcat nu trebuie utilizat dacă a fost scăpat, dacă există semne vizibile de deteriorare sau dacă prezintă scurgeri.
- În cazul în care cablul de alimentare este deteriorat, acesta trebuie înlocuit de către producător, de către agentul său de service sau de către persoane cu calificare similară pentru a evita un pericol.
- Acest aparat este destinat exclusiv uzului casnic, nu uzului profesional sau industrial.



ATENȚIE: Suprafețele pot deveni fierbinți în timpul utilizării.

- Acest fier de călcat nu este destinat utilizării regulate.
- Asigurați-vă că tensiunea indicată pe eticheta nominală și tensiunea selectată pe selectorul de tensiune corespund tensiunii de rețea înainte de a conecta aparatul la priză.
- Conectați aparatul la o priză de rețea cu o putere nominală de cel puțin 10 amperi.

- Ștecherul aparatului trebuie să se potrivească în mod corespunzător în priză de rețea. Nu modificați fișa. Nu utilizați adaptoare de fișă.
- Nu utilizați aparatul dacă cablul de alimentare sau ștecherul este deteriorat.
- Nu trageți de cablul de alimentare. Nu folosiți niciodată cablul de alimentare pentru a ridica, transporta sau scoate aparatul din priză.
- Nu înfășurați cablul de alimentare în jurul aparatului.
- Verificați starea cablului de alimentare. Dacă acesta este deteriorat, va crește riscul de electrocutare.
- Nu lăsați cablul de alimentare să atârne liber sau să intre în contact cu suprafețele fierbinți ale aparatului.
- În cazul în care carcasa aparatului se rupe, deconectați imediat aparatul de la rețeaua electrică pentru a preveni posibilitatea unui șoc electric.
- Nu atingeți fișa cu mâinile umede.
- Nu utilizați și nu depozitați aparatul în aer liber.
- Nu lăsați aparatul afară în ploaie sau expus la umiditate. Dacă apa pătrunde în aparat, va crește riscul de electrocutare.
- Temperatura suprafețelor accesibile poate fi ridicată atunci când aparatul este în funcțiune.
- Nu atingeți nicio parte încălzită, deoarece acest lucru poate provoca arsuri grave.

UTILIZARE ȘI ÎNGRIJIRE

- Întindeți complet cablul de alimentare al aparatului înainte de fiecare utilizare.
- Respectați indicatorul de nivel MAX. (Fig.1).
- Deconectați aparatul de la rețeaua electrică atunci când nu este utilizat și înainte de a întreprinde orice operațiune de curățare.
- Depozitați acest aparat în afara razei de acțiune a copiilor și/sau a persoanelor cu deficiențe fizice, senzoriale sau mentale reduse sau cu lipsă de experiență și cunoștințe.
- Nu depozitați sau transportați aparatul dacă este încă fierbinte.
- Păstrarea fierului de călcat în suportul său de carcasă la temperatura maximă pentru o perioadă prea lungă de timp poate cauza schimbarea culorii acestuia, ceea ce nu va afecta funcționarea corectă a aparatului.
- Pentru o funcționare corectă și pentru a menține talpa în stare bună, nu acționați peste obiecte metalice (piese metalice ale mesei de călcat, nasturi, fermoare etc.).
- Este recomandabil să folosiți apă distilată, mai ales dacă apa din zona dumneavoastră conține argilă sau dacă este "dură" (cu conținut de calcar sau magneziu).

- Verificați dacă capacul orificiului de umplere este închis corect înainte de a porni aparatul.
- Nu lăsați niciodată aparatul conectat și nesupravegheat dacă nu este utilizat. Acest lucru economisește energie și prelungeste durata de viață a aparatului.
- Nu sprijiniți niciodată aparatul pe suprafețe în timpul utilizării.
- Nu utilizați aparatul pe nicio parte a corpului unei persoane sau al unui animal.
- Nu utilizați aparatul pentru a usca textile de orice fel.
- Trecerea regulatorului de temperatură și de debit de abur la setarea minimă (MIN) nu înseamnă că fierul de călcat este oprit. Deconectați de la rețeaua electrică pentru a vă asigura că fierul de călcat este oprit.

DESCRIERE

- A Buton pentru cursa de abur
- B Orificiu de umplere
- C Talpă
- D Lumină pilot
- E Selector de tensiune
- F Comutator cu abur
- G Regulator de temperatură și debit de abur
- H Buton cu mâner pliabil
- I Rezervor de apă

INSTRUCȚIUNI DE UTILIZARE

ÎNAINTE DE UTILIZARE

- Îndepărtați folia de protecție a aparatului.
- Asigurați-vă că toate ambalajele produselor au fost îndepărtate.
- Asigurați-vă că selectorul de tensiune este setat la valoarea corectă pentru rețeaua de alimentare cu energie electrică în care urmează să fie utilizat aparatul.
- Pentru a elimina mirosul degajat de aparat la prima utilizare, se recomandă ca acesta să fie pornit la putere maximă timp de 2 ore într-o încăpere bine ventilată.

SELECTOR DE TENSIUNE

- Aparatul este prevăzut cu un selector de tensiune; poziționați selectorul în funcție de tipul de tensiune disponibil în rețeaua electrică la care urmează să se conecteze aparatul. (Fig.2).

UMPLEREA CU APĂ

- Este esențial să fi umplut rezervorul de apă pentru a putea lucra cu abur.

- Deschideți capacul orificiului de umplere.
- Umpleți rezervorul de apă având grijă să respectați nivelul MAX (Fig. 1).
- Închideți capacul de admisie a apei.

UTILIZAȚI

- Întindeți complet cablul de alimentare înainte de a-l conecta.
 - Conectați aparatul la rețeaua electrică.
 - Rotiți regulatorul de temperatură și de debit de abur în poziția de temperatură dorită.
 - Lumina pilotă (D) se aprinde.
 - Nu folosiți temperaturi mai mari decât cele indicate pe hainele care urmează să fie tratate.
- Temperatura pentru fibre sintetice (poliester, nailon...).
 - Temperatura pentru mătase și lână.
 - Temperatura pentru bumbac/lin (temperatura minimă pentru călcarea cu abur).
- Dacă articolul de îmbrăcăminte are diferite tipuri de fibre, selectați temperatura pentru fibra care necesită cea mai scăzută temperatură. (De exemplu, selectați temperatura pentru poliester pentru un articol alcătuit din 60% poliester și 40% bumbac).
 - Așteptați până când lumina pilotului (D) se stinge, ceea ce va indica faptul că aparatul a atins o temperatură adecvată.
 - În timpul utilizării aparatului, lumina pilot se aprinde și se stinge automat, indicând că elementele de încălzire funcționează și, prin urmare, mențin temperatura dorită.

CĂLCARE USCATĂ

- Aparatul are un comutator de abur (F) care permite călcarea uscată (fără abur) atunci când este plasat în poziția oprit.

CĂLCAT CU ABUR

- Pentru a evita scurgerile de apă, așteptați până când fierul de călcat a atins temperatura înainte de a muta comutatorul de abur (F) în poziția pornit.
- Este posibil să călcați cu aburi ori de câte ori rezervorul de apă este umplut cu comutatorul de aburi (F) în poziția abur și este selectată temperatura adecvată.
- Notă: Este posibil ca la prima utilizare sau după o perioadă lungă de timp fără a utiliza fierul de călcat, extragerea aburului să nu fie imediată. În acest caz, vă rugăm să apăsați butonul de abur sau să scuturați fierul de călcat și să încercați de mai multe ori până când aburul iese.

SUFLUL DE ABUR

- Această funcție proporționează un abur suplimentar pentru eliminarea ridurilor.
- Apăsați butonul pentru cursa de abur (A). Așteptați câteva secunde până când vaporii pătrund în fibrele hainei înainte de a apăsa din nou butonul. Pentru o calitate optimă a aburului, nu aplicați mai mult de trei lovituri succesive.
- Butonul pentru abur trebuie apăsat în mod repetat pentru a elibera prima lovitură.

DUPĂ CE AȚI TERMINAT DE UTILIZAT APARATUL

- Selectați poziția minimă (MIN) cu ajutorul regulatorului de temperatură și de debit de abur.
- Deconectați aparatul de la rețeaua electrică.
- Îndepărtați apa din interiorul aparatului.
- Se lasă să se răcească.
- Curățați aparatul.

RECOMANDĂRI PRACTICE

- Clasificați hainele în grupe în funcție de temperatura de călcare. Aparatul se încălzește mai repede decât se răcește, prin urmare, pentru a evita accidentele, a minimiza consumul de energie și a optimiza timpul, este recomandabil să începeți prin a călca articolele care necesită temperaturi mai scăzute și să treceți la cele care necesită temperaturi mai ridicate.
- Țesăturile din lână pură (100%) pot fi călcate cu fierul de călcat setat pe abur. Selectați o temperatură ridicată a aburului și așezați o cârpă de bumbac între suprafața metalică a fierului de călcat și haină.

CURĂȚARE

- Deconectați aparatul de la rețea și lăsați-l să se răcească înainte de a întreprinde orice operațiune de curățare.
- Curățați echipamentul cu o cârpă umedă cu câteva picături de detergent și apoi uscați-l.
- Nu utilizați solvenți sau produse cu un pH acid sau bazic, cum ar fi înălbitorul, sau produse abrazive pentru curățarea aparatului.
- Nu scufundați niciodată aparatul în apă sau în orice alt lichid și nu îl puneți sub jet de apă.

CUM SĂ SE OCUPE DE INCRUSTAȚIILE DE CALCAR

- Pentru ca aparatul să funcționeze corect, acesta trebuie să fie lipsit de calcar sau de incrustații de magneziu cauzate de utilizarea apei dure.
- Pentru a preveni această problemă se recomandă utilizarea apei distilate sau a apei cu mineralizare scăzută a calcarului sau magneziului.

- Cu toate acestea, dacă nu este posibil să folosiți tipul de apă recomandat mai sus, trebuie să îndepărtați periodic calcarul din aparat:
 - La fiecare 6 săptămâni, dacă apa este "foarte dură".
 - La fiecare 12 săptămâni, dacă apa este "dură".
- În acest scop, recomandăm utilizarea produsului specific pentru acest tip de aparat, care poate fi găsit în magazinele specializate și în serviciile tehnice autorizate.
- Nu se recomandă soluțiile făcute în casă pentru decaparea acestui aparat, cum ar fi utilizarea oțetului.

DEPANARE

- Orice utilizare necorespunzătoare sau nerespectarea instrucțiunilor determină garanția și responsabilitățile producătorului să devină nule și neavenite.

ANOMALII ȘI REPARAȚII

- Dacă apar probleme, duceți aparatul la un serviciu de asistență tehnică autorizat. Nu încercați să-l demontați sau să-l reparați fără ajutor, deoarece poate fi periculos.

GARANȚIE ȘI ASISTENȚĂ TEHNICĂ

- Acest produs se bucură de recunoașterea și protecția garanției legale în conformitate cu legislația în vigoare. Pentru a vă pune în aplicare drepturile sau interesele, trebuie să mergeți la oricare dintre serviciile noastre oficiale de asistență tehnică.
- Puteți găsi cel mai apropiat accesând următorul link web: <https://www.blackanddecker.eu/>
- De asemenea, puteți solicita informații aferente contactându-ne.
- Puteți descărca acest manual de instrucțiuni și actualizările acestuia la <https://www.blackanddecker.eu/>

PENTRU VERSIUNILE UE ALE PRODUSELOR ȘI/SAU ÎN CAZUL ÎN CARE ESTE OBLIGATORIU ÎN ȚARA DVS ECOLOGIE ȘI RECICLAREA PRODUSULUI

- Materialele din care este alcătuit ambalajul acestui produs sunt incluse într-un sistem de colectare, clasificare și reciclare. Dacă doriți să le aruncați, vă rugăm să folosiți pubelele publice corespunzătoare fiecărui tip de material.
- Produsul nu conține substanțe în concentrații care ar putea fi considerate ca dăunătoare pentru mediu.



Acest simbol înseamnă că, în cazul în care doriți să aruncați aparatul la încheierea duratei sale de funcționare, trebuie să-l duceți la un centru de colectare a deșeurilor autorizat, în vederea colectării

selective a deșeurilor de echipamente electrice și electronice (WEEE).

- Acest aparat respectă Directiva 2014/35/EU cu privire la echipamentele electrice destinate utilizării în cadrul unor anumite limite de tensiune, Directiva 2014/30/EU cu privire la compatibilitatea electromagnetică, Directiva 2011/65/EU privind restricțiile de utilizare a anumitor substanțe periculoase în echipamentele electrice și electronice, precum și Directiva 2009/125/EC de instituire a unui cadru pentru stabilirea cerințelor în materie de proiectare ecologică aplicabile produselor cu impact energetic.

Black & Decker® și BLACK+DECKER™ și siglele Black & Decker® și BLACK+DECKER™ sunt mărci comerciale înregistrate ale The Black & Decker® Corporation și sunt utilizate sub licență. Toate drepturile rezervate. Importat și distribuit de ENGINEERING AND TECHNOLOGY FOR LIFE, SL Avda. Barcelona s/n Oliana, 25790, Spain

**ТУРИСТИЧЕСКА ЮТИЯ
BXIR1000E**

Уважаеми клиенти,

Много благодарим, че избрахте да закупите продукт на марката Black+Decker.

Технологията, дизайнът и функционалността на същия, както и фактът, че той надвишава най-стриктните норми за качество ще Ви донесат пълно и дълготрайно задоволство от него.

СЪВЕТИ И ПРЕДУПРЕЖДЕНИЯ ЗА БЕЗОПАСНОСТ

- Прочетете внимателно тези инструкции, преди да включите уреда, и ги запазете за бъдещи справки. Неспазването на тези инструкции може да доведе до злополука.
- Този уред може да се използва от деца на възраст от 8 години и нагоре, както и от лица с намалени физически, сетивни или умствени способности или с липса на опит и познания, ако са получили надзор или инструкции относно използването на уреда по безопасен начин и разбират свързаните с него опасности. Децата не трябва да си играят с уреда. Децата не трябва да извършват почистване и поддръжка без надзор.
- Дръжте ютията и нейния кабел на място, недостъпно за деца на възраст под 8 години, когато тя е под напрежение или се охлажда.
- Ютията не трябва да се оставя без надзор, докато е свързана към електрическата мрежа.

- Щепселът трябва да се извади от контакта, преди резервоарът за вода да се напълни с вода.
- Ютията трябва да се използва и да се поставя върху равна, стабилна повърхност.
- Когато поставяте ютията върху поставката, се уверете, че повърхността, върху която е поставена поставката, е стабилна.
- Желязото не трябва да се използва, ако е било изпуснато, ако има видими признаци на повреда или ако има течове.
- Ако захранващият кабел е повреден, той трябва да бъде заменен от производителя, неговия сервизен представител или от лица с подобна квалификация, за да се избегне опасност.
- Този уред е предназначен само за домашна употреба, а не за професионална или промишлена.



ВНИМАНИЕ:

Повърхностите могат да се нагорещят по време на работа.

- Тази ютия не е предназначена за редовна употреба.
- Уверете се, че напрежението, посочено на етикета, и напрежението, избрано на селектора за напрежение, съвпада с напрежението в електрическата мрежа, преди да включите уреда.

- Свържете уреда към електрически контакт с номинален ток поне 10 ампера.
- Щепселът на уреда трябва да пасва правилно в контакта. Не променяйте щепсела. Не използвайте адаптери за щепсел.
- Не използвайте уреда, ако захранващият кабел или щепселът са повредени.
- Не дърпайте захранващия кабел. Никога не използвайте захранващия кабел, за да повдигате, пренасяте или изключвате уреда от електрическата мрежа.
- Не увивайте захранващия кабел около уреда.
- Проверете състоянието на захранващия кабел. Ако той е повреден, това увеличава риска от токов удар.
- Не позволявайте на захранващия кабел да виси свободно или да влиза в контакт с горещите повърхности на уреда.
- Ако корпусът на уреда се счупи, незабавно изключете уреда от електрическата мрежа, за да предотвратите възможността от токов удар.
- Не докосвайте щепсела с мокри ръце.
- Не използвайте и не съхранявайте уреда на открито.
- Не оставяйте уреда на дъжд или на влага. Ако в уреда попадне вода, това ще увеличи риска от токов удар.
- Температурата на достъпните повърхности може да е висока, когато уредът се използва.
- Не докосвайте нагорещени части, тъй като това може да доведе до сериозни изгаряния.

УПОТРЕБА И ГРИЖИ

- Преди всяка употреба издърпайте напълно захранващия кабел на уреда.
- Спазвайте индикатора за ниво MAX. (Фиг. 1).
- Изключете уреда от електрическата мрежа, когато не го използвате и преди да започнете почистване.
- Съхранявайте този уред на място, недостъпно за деца и/или лица с физически, сензорни или умствени увреждания или с липса на опит и познания.
- Не съхранявайте и не транспортирайте уреда, ако той е все още горещ.
- Прекалено дългото държане на ютията в корпуса ѝ при максимална температура може да доведе до промяна на цвета ѝ, което няма да повлияе на правилната работа на уреда.
- За да функционира правилно и за да поддържате подложката в добро състояние, не работете върху метални предмети (метални части на дъската за гладене, копчета, ципове и др.).

- Препоръчително е да използвате дестилирана вода, особено ако водата във вашия район съдържа глина или е "твърда" (съдържа варовик или магнезий).
- Преди да стартирате уреда, проверете дали капакът на отвора за пълнене е добре затворен.
- Никога не оставяйте уреда свързан и без надзор, ако не се използва. Това спестява енергия и удължава живота на уреда.
- Никога не поставяйте уреда върху повърхности, докато го използвате.
- Не използвайте уреда върху която и да е част от тялото на човек или животно.
- Не използвайте уреда за сушене на каквото и да е вид текстил.
- Завъртането на регулатора на температурата и потока на парата на минимална настройка (MIN) не означава, че ютията е изключена. Изключете от електрическата мрежа, за да се уверите, че ютията е изключена.

ОПИСАНИЕ

- A Бутон за подаване на пара
- B Отвор за пълнене
- C Единствена плоча
- D Пилотна светлина
- E Селектор за напрежение
- F Превключвател на Steam
- G Регулатор на температурата и дебита на парата
- H Бутон за съвваема дръжка
- I Резервоар за вода

ИНСТРУКЦИИ ЗА УПОТРЕБА

ПРЕДИ УПОТРЕБА

- Отстранете защитното фолио на уреда.
- Уверете се, че всички опаковки на продуктите са премахнати.
- Уверете се, че селекторът за напрежение е настроен на правилната стойност за електрическата мрежа, в която ще се използва уредът.
- За да се премахне миризмата, излъчвана от уреда при първото му използване, се препоръчва той да бъде включен на пълна мощност в продължение на 2 часа в добре проветрено помещение.

СЕЛЕКТОР ЗА НАПРЕЖЕНИЕ

- Уредът е снабден с регулатор за избор на напрежение, поставете селектора в зависимост от

вида на напрежението, налично в мрежата, към която ще бъде свързан уредът. (Фиг. 2).

ПЪЛНЕНЕ С ВОДА

- Необходимо е да напълните резервоара за вода, за да можете да работите с пара.
- Отворете капака на отвора за пълнене.
- Напълнете резервоара за вода, като внимавате да спазвате нивото MAX (Фиг. 1).
- Затворете капака на входа за вода.

ИЗПОЛЗВАЙТЕ

- Изтеглете захранващия кабел напълно, преди да го включите.
- Свържете уреда към електрическата мрежа.
- Завъртете регулатора на температурата и дебита на парата в желаното положение за температура.
- Запалва се пилотната лампа (D).
- Не използвайте температури, по-високи от посочените върху обработваните дрехи.

- Температура за синтетични влакна (полиестер, найлон...).

- Температура за коприна и вълна.

- Температура за памук/перде. (Минимална температура за гладене с пара)

- Ако дрехата има различни видове влакна, изберете температурата за влакното, което изисква най-ниска температура. (Например, изберете температурата за полиестер за изделие, изработено от 60% полиестер и 40% памук).
- Изчакайте, докато пилотната лампичка (D) угасне, което ще покаже, че уредът е достигнал подходяща температура.
- По време на работа на уреда пилотната лампа се включва и изключва автоматично, което показва, че нагревателните елементи работят и следователно поддържат желаната температура.

СУХО ГЛАДЕНЕ

- Уредът има превключвател за пара (F), който позволява сухо гладене (без пара), когато е поставен в изключено положение.

ГЛАДЕНЕ С ПАРА

- За да избегнете изтичане на вода, изчакайте, докато ютията достигне температура, преди да преместите превключвателя за пара (F) в положение за включване.
- Възможно е да гладите с пара винаги, когато резервоарът за вода е напълнен, когато

превключвателят за пара (F) е в положение за пара и е избрана подходящата температура.

- Забележка: Възможно е при първото използване или след дълъг период от време, в който не сте използвали ютията, извличането на пара да не е незабавно. Ако случаят е такъв, моля, натиснете бутона за пара или разклатете ютията и опитайте няколко пъти, докато парата излезе.

ПАРНА СТРУЯ

- Тази функция разпределя допълнителна пара за премахване на бръчките.
- Натиснете бутона за подаване на пара (A). Изчакайте няколко секунди, докато парата проникне във влакната на дрехата, преди да натиснете бутона отново. За постигане на оптимално качество на парата не прилагайте повече от три последователни издихвания.
- Бутонът за подаване на пара трябва да се натисне многократно, за да се освободи първият удар.

СЛЕД КАТО ПРИКЛЮЧИТЕ С ИЗПОЛЗВАНЕТО НА УРЕДА

- Изберете минималното положение (MIN) с помощта на регулатора на температурата и дебита на парата.
- Изключете уреда от електрическата мрежа.
- Отстранете водата от вътрешността на уреда.
- Оставете я да изстине.
- Почистете уреда.

ПРАКТИЧЕСКИ ПРЕПОРЪКИ

- Класифицирайте дрехите в групи според температурата на гладене. Уредът се нагрява по-бързо, отколкото се охлажда, поради което, за да се избегнат инциденти, да се сведе до минимум консумацията на енергия и да се оптимизира времето, е препоръчително да се започне с гладенето на артикулите, които изискват по-ниски температури, и да се премине към тези, които изискват по-високи температури.
- Тъкани от чиста вълна (100%) могат да се гледат с ютията, настроена на пара. Изберете висока температура на парата и поставете памучна кърпа между металната повърхност на ютията и дрехата.

ПОЧИСТВАНЕ

- Изключете уреда от електрическата мрежа и го оставете да изстине, преди да започнете почистване.
- Почистете оборудването с влажна кърпа с няколко капки течност за миене на съдове и след това подсушете.

- Не използвайте разтворители или продукти с киселинно или основно рН, като белина, или абразивни продукти за почистване на уреда.
- Никога не потапяйте уреда във вода или друга течност и не го поставяйте под течаща вода.

КАК ДА СЕ СПРАВИТЕ С ОБРАЗУВАНЕТО НА ВАРОВИК

- За да работи правилно, уредът трябва да се поддържа без варовикови или магнезиеви отлагания, причинени от използването на твърда вода.
- За да предотвратите този проблем, е препоръчително да използвате дестилирана вода или вода с ниско съдържание на варовик или магнезий.
- Въпреки това, ако не е възможно да използвате препоръчания по-горе вид вода, трябва периодично да отстранявате варовика от уреда:

- На всеки 6 седмици, ако водата е "много твърда".
- На всеки 12 седмици, ако водата е "твърда".

- За целта препоръчваме да използвате специфичния продукт за този вид уреди, който може да бъде намерен в специализираните магазини и оторизирани технически служби.
- Не се препоръчват домашно приготвени разтвори за обезкосмяване на този уред, като например използването на оцет.

СЕРВИС

- Неправилното използване на уреда или неспазването на указанията за работа е опасно, анулира гаранцията и освобождава производителя от отговорност.

НЕИЗПРАВНОСТИ И РЕМОНТ

- В случай на неизправност, моля отнесете уреда в оторизиран сервис за техническо обслужване. Моля не се опитвайте да разглобявате уреда или пък да го поправяте - това е опасно.

ГАРАНЦИЯ И ТЕХНИЧЕСКА ПОМОЩ

- Този продукт се ползва с признаването и защитата на правната гаранция в съответствие с действащото законодателство. За да защитите своите права или интереси, трябва да отидете до някоя от нашите официални служби за техническа помощ.
- Можете да намерите най-близкия от тях, като влезете в следната интернет връзка: <https://www.blackanddecker.eu/>
- Можете също да поискате свързана информация, като се свържете с нас.

- Можете да изтеглите това ръководство за употреба и неговите актуализации на адрес <https://www.blackanddecker.eu/>

ЗА РАЗНОВИДНОСТИТЕ ЕУ НА ТОВА ИЗДЕЛИЕ И/ИЛИ В СЛУЧАЯ, ПРИЛОЖИМ ЗА ВАШАТА СТРАНА: ОПАЗВАНЕ НА ОКОЛНАТА СРЕДА И РЕЦИКЛИРАНЕ НА ИЗДЕЛИЕТО

- Материалите, от които изработена опаковката на този електроуред са включени в системата за тяхното събиране, класифициране и рециклиране. Ако желаете да се освободите от тях, използвайте обществените контейнери, пригодени за всеки отделен вид материал.
- В изделието отсъстват концентрации на вещества, които могат да бъдат определени като вредни за околната среда.



Този символ означава, че ако желаете да се освободите от уреда, след като експлоатационният му живот е изтекъл, трябва да го предадете по подходящ начин на фирма за преработка на отпадъци, оторизирана за разделно събиране на отново отпадъци от електрическо и електронно оборудване (ОЕЕО).

- Настоящият уред изпълнява Директива 2014/35/EU за ниски напрежения, Директива 2014/30/EU за електромагнитно съответствие и с Директива 2011/65/EU за ограниченията при употреба на някои определени опасни вещества в електрически и електронни апарати и с Директива 2009/125/EC за изискванията за екологичен дизайн, приложими към изделия, свързани с енергия.

Black & Decker® и BLACK+DECKER™ и логата на Black & Decker® и BLACK+DECKER™ са регистрирани търговски марки на The Black & Decker® Corporation и се използват с лиценз. Всички права запазени. Внася се и се разпространява от ENGINEERING AND TECHNOLOGY FOR LIFE, SL Avda. Barcelona s/n Oliana, 25790, Spain

**PLANXA DE VIATGE
BXIR1000E**

Benvolgut client,

Moltes gràcies per triar comprar un producte de la marca Black+Decker.

La seva tecnologia, el seu disseny i la seva funcionalitat, així com el fet de superar les normes de qualitat més estrictes, us comportaran una satisfacció total durant molt de temps.

**CONSELLS I ADVERTIMENTS DE
SEGURETAT**

- Llegiu atentament aquestes instruccions abans de posar en marxa l'aparell i conserveu-les per a futures consultes. La no observació i el compliment d'aquestes instruccions poden comportar com a resultat un accident.
- Aquest aparell el poden utilitzar nens amb edat de 8 anys i superior i persones amb capacitats físiques, sensorials o mentals reduïdes o manca d'experiència i coneixement, si se'ls ha donat la supervisió o formació apropiades respecte a l'ús de l'aparell d'una manera segura i comprenen els perills que implica. Els nens no han de jugar amb l'aparell. La neteja i el manteniment a realitzar per l'usuari no els han de fer els nens sense supervisió.
- Mantingueu la planxa i el cable fora de l'abast dels nens menors de 8 anys quan estigui energitzada o s'estigui refredant.
- La planxa no s'ha de deixar sense vigilància mentre estigui connectada a l'alimentació.

- La clavilla de presa de corrent del cable d'alimentació ha de ser retirada de la base de presa de corrent abans de dempenar el dipòsit daigua.
- La planxa s'ha d'utilitzar i col·locar sobre una superfície plana i estable.
- Quan col·loqueu la planxa sobre el suport, assegureu-vos que la superfície sobre la qual es col·loca el suport és estable.
- No utilitzeu la planxa si ha caigut, si hi ha senyals visibles de dany o si hi ha fuga.
- Si el cable d'alimentació està malmès, l'ha de substituir el fabricant, el servei postvenda o el personal qualificat similar per evitar un perill.
- Aquest aparell està pensat únicament per a ús domèstic, no per a ús professional o industrial.



ATENCIÓ: La temperatura de les superfícies accessibles pot ser elevada quan l'aparell estigui en funcionament.

- Aquesta planxa no està dissenyada per a un ús regular.
- Abans de connectar l'aparell a la xarxa, cal verificar que el voltatge indicat a la placa de característiques i el selector de voltatge coincideix amb el voltatge de xarxa.
- Connecteu l'aparell a una presa de corrent que suporti com a mínim 10 amperes.
- La clavilla de l'aparell ha de coincidir amb la base elèctrica de la presa de corrent. Mai no modifiqui la clavilla. No utilitzeu adaptadors de clavilla.

- No utilitzeu l'aparell amb el cable elèctric o la clavilla danyada.
- No estireu el cable d'alimentació. No utilitzeu mai el cable elèctric per aixecar, transportar o desendollar l'aparell.
- No enrotlleu el cable elèctric de connexió al voltant de l'aparell.
- Verifiqueu l'estat del cable elèctric de connexió. Els cables danyats o enredats augmenten el risc de xoc elèctric.
- No deixeu que el cable elèctric de connexió pengi lliurement ni que entri en contacte amb les superfícies calentes de l'aparell.
- Si es trenca la carcassa de l'aparell, desconnecteu immediatament l'aparell de la xarxa elèctrica per evitar la possibilitat de patir una descàrrega elèctrica.
- No toqueu la clavilla de connexió amb les mans mullades.
- No utilitzeu ni deseu l'aparell a la intempèrie.
- No exposeu l'aparell a la pluja o condicions d'humitat. L'aigua que entri a l'aparell augmentarà el risc de xoc elèctric.
- La temperatura de les superfícies accessibles pot ésser elevada quan l'aparell està en funcionament.
- No toqueu les parts calefactades de l'aparell, ja que poden provocar cremades.

ÚS I MANTENIMENT

- Abans de cada ús, esteneu completament el cable d'alimentació de l'aparell.
- Per conservar el tractament antiadherent en bon estat, no utilitzar sobre els utensilis metàl·lics o punxants.
- Respectar la indicació de nivell MAX (Fig1).
- Desendolieu l'aparell de la xarxa quan no es faci servir i abans de fer qualsevol operació de neteja.
- Guardeu aquest aparell fora de l'abast dels nens i/o persones amb capacitats físiques, sensorials o mentals reduïdes o manca d'experiència i coneixement.
- No s'ha de guardar ni transportar l'aparell si encara és calent.
- La permanència perllongada a màxima temperatura de la planxa al seu allotjament, pot provocar alteracions de color, que no afectaran el bon funcionament de l'aparell.
- Per a un funcionament correcte, mantenir la sola ben llisa, no l'apliqui contra objectes metàl·lics (per exemple contra la taula de planxar, botons, cremalleres...).
- Es recomana l'ús d'aigua destil·lada, especialment si l'aigua de què disposeu conté algun tipus de fang o és del tipus "dura" (que conté calci i magnesi).
- Comproveu que la tapa estigui perfectament tancada abans de posar en marxa l'aparell.

- No deixeu mai l'aparell connectat i sense vigilància. A més, estalviarà energia i perllongarà la vida de l'aparell.
- No deixeu l'aparell en marxa reposant sobre una superfície.
- No utilitzar l'aparell sobre cap part del cos duna persona o animal.
- No feu servir l'aparell sobre mascotes o animals.
- No fer servir l'aparell per assecar peces tèxtils de cap tipus.
- Col·locar el comandament termòstat a la posició de mínim (MIN) no garanteix la desconexió permanent de l'aparell.

DESCRIPCIÓ

- A Botó cop de vapor
- B Obertura de l'ompliment
- C Sola
- D Pilot lluminós
- E Regulador bi-voltatge
- F Interruptor de vapor
- G Regulador de temperatura i flux de vapor
- H Botó mànec plegable
- I Tanc d'aigua

UTILITZACIÓ

NOTES PRÈVIAS A L'ÚS

- Assegureu-vos que heu retirat tot el material d'embalatge del producte.
- Assegureu-vos que la tensió seleccionada al selector de voltatge coincideix amb la tensió de xarxa.
- Per eliminar l'olor que desprèn l'aparell en utilitzar-lo per primer cop, es recomana tenir-lo en marxa a màxima potència durant 2 hores en una habitació ben ventilada.
- Preparar l'aparell d'acord amb la funció que voleu fer.

SELECTOR DE VOLTATGE

- L'aparell disposa d'un comandament selector de voltatge, situar el selector en la posició d'acord amb el tipus de voltatge disponible a la presa de corrent a què connectarà l'aparell. (Fig.2)

OMPLIR AIGUA

- És imprescindible haver omplert el dipòsit amb aigua per poder realitzar operacions amb vapor.
- Obriu la tapa de la boca d'ompliment.
- Omplir el dipòsit respectant el nivell MAX (Fig.1).
- Tanqueu la tapa de la boca d'ompliment.

ÚS

- Estireu completament el cable abans d'endollar.
- Endol·leu l'aparell a la xarxa elèctrica.
- Gireu el comandament termòstat fins a situar-lo a la posició que correspongui a la temperatura desitjada.
- El pilot lluminós (D) s'il·luminarà.
- No fer servir temperatures més altes que les indicades a la/es peça/es a tractar.
- Temperatura per a fibres sintètiques (Polyester, Nylon...)
- ●● Temperatura per a seda, llana.
- ●●● Temperatura per a cotó/lli (Mínima temperatura per planxar amb vapor).
- Si la composició del teixit conté diversos tipus de fibres, cal seleccionar la temperatura corresponent a la fibra que requereixi una temperatura més baixa. (Per exemple per a un teixit que contingui 60% de polyester i 40% de cotó, cal seleccionar la temperatura corresponent al polyester).
- Espereu que el pilot lluminós (D) es desconnecti, cosa que assenyalarà que l'aparell ha arribat a la temperatura adequada.
- Durant l'ús de l'aparell, el pilot lluminós es connectarà i desconnectarà de forma automàtica, indicant així el funcionament dels elements calefactors per mantenir la temperatura desitjada.

PLANXAT EN SEC

- L'aparell disposa d'un interruptor de vapor (F) que situat a la posició d'apagat permet planxar en sec (sense vapor).

PLANXAT AMB VAPOR

- Es pot planxar amb vapor sempre que el dipòsit disposi d'aigua i la temperatura seleccionada sigui adequada.

COP DE VAPOR

- Per evitar fuites d'aigua, espereu fins que la planxa hagi arribat a la temperatura abans de moure l'interruptor de vapor (F) a la posició d'encesa.
- És possible planxar amb vapor sempre que el dipòsit d'aigua s'ompli amb l'interruptor de vapor (F) en la posició de vapor i se seleccioni la temperatura adequada.
- Nota: És possible que en el primer ús, o després d'un llarg període de temps sense utilitzar la planxa, l'extracció de vapor no sigui immediata. Si aquest és el cas, premeu el botó de vapor o agiteu la planxa i proveu-ho diverses vegades fins que el vapor s'apaga.

UN COP FINALITZAT L'ÚS DE L'APARELL

- Seleccioni la posició de mínim (MIN) mitjançant el comandament selector de temperatura.
- Desendol·leu l'aparell de la xarxa elèctrica.

- Retireu l'aigua de l'interior de l'aparell.
- Deixar refredar
- Netejar l'aparell

CONSELLS PRÀCTICS

- Classificar primer els articles segons la temperatura de planxa. L'aparell s'escalfa més ràpid que no es refreda, per evitar accidents, minimitzar el consum d'energia i optimitzar el seu temps, es recomana començar el planxat amb els articles que requereixin temperatures més baixes i anar progressant cap als que requereixin temperatures més altes.
- Les peces de llana pura (100% llana) poden ser planxades amb l'aparell en posició vapor. Seleccionar una temperatura de vapor alta i utilitzar entre la sola de l'aparell i la peça un drap de cotó sec.

NETEJA

- Desendol·leu l'aparell de la xarxa i deixeu-lo refredar abans d'iniciar qualsevol operació de neteja.
- Netegeu l'aparell amb un drap humit impregnat amb unes gotes de detergent i assequeu-lo després.
- No utilitzeu dissolvents, ni productes amb un factor pH àcid o bàsic com el lleixiu, ni productes abrasius, per a la neteja de l'aparell.
- No submergeu l'aparell en aigua o cap altre líquid, ni poseu-lo sota l'aixeta.

TRACTAMENT DE LES INCRUSTACIONS CALCÀRIES

- Per a un funcionament perfecte de l'aparell, aquest ha d'estar lliure d'incrustacions de calç o magnesi, originades per l'ús d'aigües d'alta duresa.
- Per evitar aquest tipus de problema es recomana utilitzar aigua destil·lada.
- Per evitar aquest tipus de problema es recomana utilitzar aigües de baixa mineralització calcària o magnèsica.
- En tot cas, si no és possible l'ús del tipus d'aigua recomanat anteriorment, haurà de procedir periòdicament a un tractament de descalcificació de l'aparell, amb una periodicitat de:
 - Cada 6 setmanes si l'aigua és "molt dura".
 - Cada 12 setmanes si l'aigua és "dura".
- Per això us recomanem l'ús d'un producte específic per a aquest tipus d'aparell, de venda a botigues especialitzades i serveis tècnics autoritzats.
- No es recomanen solucions casolanes, com l'ús de vinagre, en els tractaments de descalcificació de l'aparell.

SERVEI

- L'ús inadequat o en desacord amb les instruccions d'ús pot comportar un perill i anul·la la garantia i la responsabilitat de fabricant.

ANOMALIES I REPARACIÓ

- En cas d'avaría porteu l'aparell a un Servei d'Assistència Tècnica autoritzat. No intenteu desmuntar-lo ni reparar-lo, ja que hi pot haver perill.

GARANTIA I ASSISTÈNCIA TÈCNICA

- Aquest producte gaudeix del reconeixement i protecció de la garantia legal d'acord amb la legislació vigent. Per fer valer els teus drets o interessos, has de dirigir-te a qualsevol dels nostres serveis oficials d'assistència tècnica.
- Podeu trobar el més proper accedint al següent enllaç web: <https://www.blackanddecker.eu/>
- També podeu sol·licitar informació relacionada posant-vos en contacte amb nosaltres.
- Podeu descarregar-vos aquest manual d'instruccions i les seves actualitzacions a <https://www.blackanddecker.eu/>

PER A LES VERSIONS EU DEL PRODUCTE I/O EN CAS QUE EL PAÍS HO APLIQUI:

ECOLOGIA I RECICLABILITAT DEL PRODUCTE

- Els materials que componen l'envàs d'aquest aparell estan integrats en un sistema de recollida, classificació i reciclatge. Si voleu desfer-vos-en, feu servir els contenidors públics adequats per a cada tipus de material.
- El producte està exempt de concentracions de substàncies que es puguin considerar perjudicials per al medi ambient.



Aquest símbol significa que, si us voleu desfer del producte, un cop exhaurida la seva vida, l'heu de dipositar, a través dels mitjans adequats, en mans d'un gestor de residus autoritzat per a la recollida

selectiva de Residus d'Aparells Elèctrics i Electrònics (RAEE).

- Aquest aparell compleix amb la Directiva 2014/35/EU de baixa tensió, amb la Directiva 2014/30/EU de compatibilitat electromagnètica, amb la Directiva 2011/65/EU sobre restriccions a la utilització de determinades substàncies perilloses en aparells elèctrics i electrònics i amb la Directiva 2009/125/EC sobre els requisits de disseny ecològic aplicables als productes relacionats amb l'energia.

Black & Decker® i BLACK+DECKER™ i els logotips de Black & Decker® i BLACK+DECKER™ són marques registrades de The Black & Decker® Corporation i s'utilitzen sota llicència. Tots els drets reservats. Importat i distribuït per ENGINEERING AND TECHNOLOGY FOR LIFE, SL Avda. Barcelona s/n Ollana, 25790, Spain

REJSEJERN
BXIR1000E

Kære kunde,

Mange tak, fordi du valgte at købe et Black+Decker-mærkeprodukt.

Takket være sin teknologi, design og drift og det faktum, at det overstiger de strengeste kvalitetsstandarder, kan en fuldt tilfredsstillende brug og lang produktlevetid sikres.

SIKKERHEDSANVISNINGER OG ADVARSLER

- Læs denne vejledning omhyggeligt, før du tænder for apparatet, og gem den til senere brug. Hvis du ikke følger og overholder disse instruktioner, kan det føre til en ulykke.
- Dette apparat kan bruges af børn fra 8 år og opefter og personer med nedsatte fysiske, sensoriske eller mentale evner eller manglende erfaring og viden, hvis de er blevet overvåget eller instrueret i at bruge apparatet på en sikker måde og forstår de farer, der er forbundet med det. Børn må ikke lege med apparatet. Rengøring og brugervedligeholdelse må ikke udføres af børn uden opsyn.
- Hold strygejernet og ledningen uden for rækkevidde af børn under 8 år, når det er tændt eller køler ned.
- Strygejernet må ikke efterlades uden opsyn, mens det er tilsluttet lysnettet.
- Stikket skal tages ud af stikkontakten, før vandbeholderen fyldes med vand.
- Strygejernet skal bruges og hvile på en flad, stabil overflade.

- Når strygejernet placeres på stativet, skal du sikre dig, at overfladen, som stativet placeres på, er stabil.
- Strygejernet må ikke bruges, hvis det er blevet tabt, hvis der er synlige tegn på skader, eller hvis det er utæt.
- Hvis netledningen er beskadiget, skal den udskiftes af producenten, dennes serviceagent eller tilsvarende kvalificerede personer for at undgå fare.
- Dette apparat er kun beregnet til husholdningsbrug, ikke til professionel eller industriel brug.



FORSIGTIG: Overfladerne kan blive varme under brug.

- Dette strygejern er ikke beregnet til regelmæssig brug.
- Sørg for, at den spænding, der er angivet på typeskiltet, og den spænding, der er valgt på spændingsvælgeren, stemmer overens med netspændingen, før du tilslutter apparatet.
- Tilslut apparatet til en stikkontakt med en styrke på mindst 10 ampere.
- Apparatets stik skal sidde korrekt i stikkontakten. Du må ikke ændre på stikket. Brug ikke stikadaptere.
- Brug ikke apparatet, hvis ledningen eller stikket er beskadiget.
- Træk ikke i ledningen. Brug aldrig ledningen til at løfte, bære eller tage stikket ud af stikkontakten.
- Vikl ikke ledningen rundt om apparatet.
- Kontrollér netledningens tilstand. Hvis den er beskadiget, vil det øge risikoen for elektrisk stød.
- Lad ikke ledningen hænge frit eller komme i kontakt med apparatets varme overflader.

- Hvis apparatets kabinet går i stykker, skal du straks tage stikket ud af stikkontakten for at undgå risikoen for elektrisk stød.
- Rør ikke ved stikket med våde hænder.
- Apparatet må ikke bruges eller opbevares udenørs.
- Lad ikke apparatet stå ude i regnen eller blive udsat for fugt. Hvis der kommer vand ind i apparatet, vil det øge risikoen for elektrisk stød.
- Temperaturen på de tilgængelige overflader kan være høj, når apparatet er i brug.
- Rør ikke ved opvarmede dele, da det kan forårsage alvorlige forbrændinger.

BRUG OG PLEJE

- Træk apparatets ledning helt ud før hver brug.
- Respekter indikatoren for MAX-niveau. (Fig. 1).
- Tag stikket ud af stikkontakten, når apparatet ikke er i brug, og før du går i gang med at rengøre det.
- Opbevar dette apparat utilgængeligt for børn og/eller personer med fysiske, sensoriske eller mentale funktionsnedsættelser eller manglende erfaring og viden.
- Apparatet må ikke opbevares eller transporteres, hvis det stadig er varmt.
- Hvis strygejernet opbevares i sin holder ved maksimal temperatur i for lang tid, kan det ændre farve, hvilket ikke vil påvirke apparatets korrekte funktion.
- For at sikre korrekt brug og holde strygesålen i god stand må du ikke bruge den over metalgenstande (strygebrætets metaldele, knapper, lynlåse osv.).
- Det tilrådes at bruge destilleret vand, især hvis vandet i dit område indeholder ler, eller hvis det er "hårdt" (indeholder kalk eller magnesium).
- Kontrollér, at låget til påfyldningsåbningen er lukket korrekt, før du starter apparatet.
- Lad aldrig apparatet være tilsluttet og uden opsyn, hvis det ikke er i brug. Det sparer energi og forlænger apparatets levetid.
- Apparatet må aldrig hvile på overflader, mens det er i brug.
- Brug ikke apparatet på nogen del af en persons eller et dyrs krop.
- Brug ikke apparatet til at tørre tekstiler af nogen art.
- Det betyder ikke, at strygejernet er slukket, når temperatur- og dampregulatoren er indstillet til minimum (MIN). Tag stikket ud af stikkontakten for at sikre, at strygejernet er slukket.

BESKRIVELSE

- A Knap til dampslag
- B Påfyldningsåbning
- C Sålplade
- D Pilotlys
- E Spændingsvælger
- F Dampkontakt
- G Temperatur- og dampflowregulator
- H Knap til foldbart håndtag
- I Vandtank

INSTRUKTIONER TIL BRUG

FØR BRUG

- Fjern apparatets beskyttelsesfilm.
- Sørg for, at alle produkters emballage er fjernet.
- Sørg for, at spændingsvælgeren er indstillet korrekt i forhold til det lysnet, hvor apparatet skal bruges.
- For at fjerne lugten fra apparatet, når det bruges første gang, anbefales det at have det tændt ved fuld styrke i 2 timer i et godt ventileret rum.

SPÆNDINGSVÆLGER

- Apparatet har en spændingsvælger, som skal placeres i forhold til den type spænding, der er tilgængelig i det net, hvor apparatet skal tilsluttes. (Fig.2).

PÅFYLDNING MED VAND

- Det er vigtigt at have fyldt vandtanken for at kunne arbejde med damp.
- Åbn låget til påfyldningsåbningen.
- Fyld vandtanken, og hold øje med MAX-niveauet (Fig.1).
- Luk låget til vandindtaget.

BRUG

- Træk ledningen helt ud, før du sætter den i stikkontakten.
- Tilslut apparatet til lysnettet.
- Drej temperatur- og dampflowregulatoren til den ønskede temperaturposition.
- Kontrollampen (D) tændes.
- Brug ikke højere temperaturer end dem, der er angivet på det tøj, der skal behandles.
- ● Temperatur for syntetiske fibre (polyester, nylon...).
- ●● Temperatur for silke og uld.
- ●●● Temperatur for bomuld/linne (minimumstemperatur for dampstrygning)

- Hvis tøjet består af forskellige slags fibre, skal du vælge temperaturen for den fiber, der kræver den laveste temperatur. (Vælg f.eks. temperaturen for polyester til en artikel, der er lavet af 60% polyester og 40% bomuld).
- Vent, indtil kontrollampen (D) er slukket, hvilket indikerer, at apparatet har nået en passende temperatur.
- Når apparatet er i brug, tændes og slukkes kontrollampen automatisk, hvilket indikerer, at varmeelementerne fungerer og derfor opretholder den ønskede temperatur.

TØR STRYGNING

- Apparatet har en dampkontakt (F), som tillader tørstrygning (uden damp), når den står i slukket position.

DAMPSTRYGNING

- For at undgå vandlækage skal du vente, til strygejernets har nået temperaturen, før du sætter dampkontakten (F) i tændt position.
- Det er muligt at stryge med damp, når vandtanken er fyldt, dampkontakten (F) er i dampposition, og den passende temperatur er valgt.
- Bemærk: Det er muligt, at der ved første brug, eller efter en længere periode uden brug af strygejern, ikke kommer damp ud med det samme. Hvis det er tilfældet, skal du trykke på dampknappen eller ryste strygejernets og prøve flere gange, indtil dampen kommer ud.

DAMPBLÆSNING

- Denne funktion doserer ekstra damp til at fjerne rynker.
- Tryk på dampknappen (A). Vent et par sekunder, indtil dampen trænger ind i tøjets fibre, før du trykker på knappen igen. For at opnå optimal dampkvalitet bør du ikke anvende mere end tre på hinanden følgende tryk.
- Der skal trykkes gentagne gange på dampknappen for at udløse det første skud.

NÅR DU ER FÆRDIG MED AT BRUGE APPARATET

- Vælg minimumspositionen (MIN) ved hjælp af temperatur- og dampflowregulatoren.
- Tag apparatets stik ud af stikkontakten.
- Fjern vandet fra apparatets inderside.
- Lad det køle af.
- Rengør apparatet.

PRAKTISKE ANBEFALINGER

- Inddel tøjet i grupper efter strygetemperatur. Apparatet varmer hurtigere op, end det køler ned, så for at undgå ulykker, minimere energiforbruget og optimere tiden anbefales det at starte med at stryge det tøj, der kræver lavere temperaturer, og gå videre til det, der kræver højere temperaturer.

- Rene uldstoffer (100%) kan stryges med strygejernets indstillet til damp. Vælg en høj damptemperatur, og læg en bomuldsklud mellem strygejernets metaloverflade og tøjet.

RENGØRING

- Tag stikket ud af stikkontakten, og lad apparatet køle af, før du begynder at rengøre det.
- Rengør udstyret med en fugtig klud med et par dråber opvaskemiddel, og tør det derefter af.
- Brug ikke opløsningsmidler eller produkter med en sur eller basisk pH-værdi, såsom blegemiddel eller slibemidler, til rengøring af apparatet.
- Sænk aldrig apparatet ned i vand eller andre væsker, og hold det ikke under rindende vand.

SÅDAN HÅNTERER DU KALKBELÆGNINGER

- For at apparatet kan fungere korrekt, skal det holdes fri for kalk- eller magnesiumbelægninger, der skyldes brug af hårdt vand.
- For at undgå dette problem anbefales det at bruge destilleret vand eller vand med lav kalk- eller magnesiummineralisering.
- Men hvis det ikke er muligt at bruge den type vand, der anbefales ovenfor, bør du med jævne mellemrum fjerne kalken fra apparatet:
 - Hver 6. uge, hvis vandet er "meget hårdt".
 - Hver 12. uge, hvis vandet er "hårdt".
- Til det formål anbefaler vi, at man bruger et produkt, der er specifikt til denne type apparat, og som kan købes i specialforretninger og hos autoriserede tekniske tjenester.
- Hjemmelavede løsninger anbefales ikke til afkalkning af dette apparat, f.eks. brug af eddike.

TJENESTE

- Enhver misbrug eller manglende overholdelse af brugsanvisningen gør garantien og producentens ansvar ugyldig.

UREGELMÆSSIGHEDER OG REPARATION

- Tag apparatet til en autoriseret teknisk supporttjeneste, hvis der opstår problemer. Forsøg ikke at afmontere eller reparere uden hjælp, da dette kan være farligt.

GARANTI OG TEKNISK ASSISTANCE

- Dette produkt nyder godt af anerkendelsen og beskyttelsen af den juridiske garanti i overensstemmelse med gældende lovgivning. For at håndhæve dine

rettigheder eller interesser skal du gå til en af vores officielle tekniske assistancetjenester.

- Du kan finde den nærmeste ved at gå ind på følgende link: <https://www.blackanddecker.eu/>
- Du kan også anmode om relaterede oplysninger ved at kontakte os.
- Du kan downloade denne brugsanvisning og dens opdateringer på <https://www.blackanddecker.eu/>

**FOR EU-PRODUKTVERSIONER OG/ELLER I TILFÆLDE AF, AT DER ANMODES OM DET I DIT LAND:
ØKOLOGI OG GENANVENDELIGHED AF PRODUKTET**

- De materialer, som emballagen til dette apparat består af, indgår i et indsamlings-, klassificerings- og genvindingssystem. Hvis du ønsker at bortskaffe dem, skal du bruge de relevante offentlige containere til hver type materiale.
- Produktet indeholder ikke koncentrationer af stoffer, der kan betragtes som skadelige for miljøet.



Dette symbol betyder, at hvis du ønsker at bortskaffe produktet, når dets levetid er ophørt, skal du tage det til et godkendt affaldsmiddel til selektiv indsamling af affald af elektrisk og elektronisk udstyr

(WEEE).

- Dette apparat er i overensstemmelse med direktiv 2014/35/EU om lavspænding, direktiv 2014/30/EU om elektromagnetisk kompatibilitet, direktiv 2011/65/EU om begrænsning af anvendelsen af visse farlige stoffer i elektrisk og elektronisk udstyr og direktiv 2009/125/EF om krav til miljøvenligt design af energirelaterede produkter.

Black & Decker® og BLACK+DECKER™ og Black & Decker® og BLACK+DECKER™ logoerne er registrerede varemærker tilhørende The Black & Decker® Corporation og bruges under licens. Alle rettigheder forbeholdes. Importeret og distribueret af ENGINEERING AND TECHNOLOGY FOR LIFE, SL Avda. Barcelona s/n Oliana, 25790, Spain

**REISEJERN
BXIR1000E**

Kjære kunde,

Tusen takk for at du valgte å kjøpe et Black+Decker-merkeprodukt.

Takket være sin teknologi, design og drift og det faktum at den overgår de strengeste kvalitetsstandardene, kan en fullt tilfredsstillende bruk og lang levetid sikres.

SIKKERHETSRÅD OG ADVARSLER

- Les denne bruksanvisningen nøye før du slår på apparatet, og ta vare på den for senere bruk. Hvis du ikke følger og overholder disse instruksjonene, kan det føre til en ulykke.
- Dette apparatet kan brukes av barn fra 8 år og oppover og av personer med reduserte fysiske, sensoriske eller mentale evner eller manglende erfaring og kunnskap hvis de har fått tilsyn eller instruksjoner om hvordan apparatet brukes på en sikker måte og forstår farene som er involvert. Barn skal ikke leke med apparatet. Rengjøring og brukervedlikehold skal ikke utføres av barn uten tilsyn.
- Hold strykejernet og ledningen utilgjengelig for barn under 8 år når strykejernet er slått på eller avkjøles.
- Strykejernet må ikke etterlates uten tilsyn mens det er koblet til strømmettet.
- Støpselet må tas ut av stikkkontakten før vannbeholderen fylles med vann.
- Strykejernet må brukes og stå på et flatt, stabilt underlag.

- Når du plasserer strykejernet på stativet, må du forsikre deg om at underlaget er stabilt.
- Strykejernet skal ikke brukes hvis det har falt i gulvet, hvis det har synlige skader eller hvis det lekker.
- Hvis ledningen er skadet, må den skiftes ut av produsenten, dennes serviceverksted eller tilsvarende kvalifiserte personer for å unngå fare.
- Dette apparatet er kun beregnet på husholdningsbruk, ikke profesjonell eller industriell bruk.



FORSIKTIG: Overflatene kan bli varme under bruk.

- Dette strykejernet er ikke beregnet for regelmessig bruk.
- Kontroller at spenningen som er angitt på typeskiltet og spenningen som er valgt på spenningsvelgeren, stemmer overens med nettspenningen før du kobler til apparatet.
- Koble apparatet til en stikkontakt på minst 10 ampere.
- Apparatets støpsele må passe ordentlig inn i stikkkontakten. Ikke gjør endringer på støpselet. Ikke bruk støpseladaptere.
- Ikke bruk apparatet hvis strømledningen eller støpselet er skadet.
- Ikke trekk i ledningen. Bruk aldri strømledningen til å løfte opp, bære eller trekke ut støpselet.
- Ikke vikle strømledningen rundt apparatet.
- Kontroller tilstanden til strømledningen. Hvis den er skadet, øker risikoen for elektrisk støt.
- La ikke strømledningen henge fritt eller komme i kontakt med apparatets varme overflater.
- Hvis apparatets innkapsling går i stykker, må du umiddelbart koble apparatet fra strømmettet for å unngå fare for elektrisk støt.
- Ikke ta på støpselet med våte hender.

- Ikke bruk eller oppbevar apparatet utendørs.
- Ikke la apparatet stå ute i regn eller utsett det for fuktighet. Hvis det kommer vann inn i apparatet, øker risikoen for elektrisk støt.
- Temperaturen på de tilgjengelige overflatene kan være høy når apparatet er i bruk.
- Ikke ta på noen av de oppvarmede delene, da dette kan forårsake alvorlige brannskader.

BRUK OG STELL

- Trekk ledningen helt ut før hver bruk.
- Respekter MAX-nivåindikatoren. (Fig. 1).
- Koble apparatet fra strømmettet når det ikke er i bruk, og før du begynner å rengjøre det.
- Oppbevar apparatet utilgjengelig for barn og/eller personer med nedsatt fysisk, sensorisk eller mental funksjonsevne eller manglende erfaring og kunnskap.
- Ikke oppbevar eller transporter apparatet hvis det fortsatt er varmt.
- Hvis strykejernnet oppbevares for lenge ved maksimal temperatur, kan det endre farge, noe som ikke påvirker apparatets funksjon.
- For å sikre at strykesålen fungerer som den skal, og for å holde den i god stand, må den ikke brukes over metallgjenstander (metalldele på strykebrettet, knapper, glidelåser osv.).
- Det anbefales å bruke destillert vann, spesielt hvis vannet i ditt område inneholder leire eller er "hardt" (inneholder kalk eller magnesium).
- Kontroller at lokket til påfyllingsåpningen er ordentlig lukket før du starter apparatet.
- La aldri apparatet være tilkoblet og uten tilsyn når det ikke er i bruk. Dette sparer energi og forlenger apparatets levetid.
- Apparatet må aldri hvile på overflater mens det er i bruk.
- Ikke bruk apparatet på noen del av kroppen til mennesker eller dyr.
- Ikke bruk apparatet til å tørke tekstiler av noe slag.
- At temperatur- og dampstrømregulatoren er satt til minimum (MIN) betyr ikke at strykejernnet er slått av. Koble fra strømmettet for å sikre at strykejernnet er slått av.

BESKRIVELSE

- A Knapp for dampslag
- B Påfyllingsåpning
- C Såleplate
- D Kontrollampe

- E Spenningsvelger
- F Dampbryter
- G Temperatur- og dampstrømningsregulator
- H Sammenleggbare håndtaksknapp
- I Vanntank

BRUKSANVISNING

FØR BRUK

- Fjern beskyttelsesfilmen på apparatet.
- Forsikre deg om at all emballasje er fjernet.
- Kontroller at spenningsvelgeren er stilt inn på riktig innstilling for strømmettet der apparatet skal brukes.
- For å eliminere lukten som apparatet avgir når det brukes for første gang, anbefales det å ha det på full effekt i 2 timer i et godt ventilert rom.

SPENNINGSVELGER

- Apparatet er utstyrt med en spenningsvelger, plasser velgeren i henhold til hvilken type spenning som er tilgjengelig i strømmettet der apparatet skal kobles til. (Fig. 2).

PÅFYLLING AV VANN

- Det er viktig å ha fylt vanntanken for å kunne arbeide med damp.
- Åpne lokket på påfyllingsåpningen.
- Fyll vannbeholderen og pass på at MAX-nivået overholdes (fig. 1).
- Lukk lokket til vanninntaket.

BRUK

- Trekk strømledningen helt ut før du kobler den til.
- Koble apparatet til strømmettet.
- Vri temperatur- og dampmengderegulatoren til ønsket temperaturposisjon.
- Kontrollampen (D) tennes.
- Ikke bruk høyere temperaturer enn det som er angitt på plaggene som skal behandles.

- Temperatur for syntetiske fibre (polyester, nylon...).
- Temperatur for silke og ull.
- Temperatur for bomull/lin (minimumstemperatur for dampstryking)

- Hvis plagget består av ulike typer fibre, velger du temperaturen for den fiberen som krever lavest temperatur. (Velg for eksempel temperaturen for polyester for et plagg som består av 60 % polyester og 40 % bomull).

- Vent til kontrollampen (D) har slukket, noe som indikerer at apparatet har nådd en tilstrekkelig temperatur.
- Når apparatet er i bruk, tennes og slukkes kontrollampen automatisk, noe som indikerer at varmelementene fungerer og dermed opprettholder ønsket temperatur.

TØRRSTRYKING

- Apparatet har en dampbryter (F) som gjør det mulig å stryke tørt (uten damp) når den står i av-posisjon.

DAMPSTRYKING

- For å unngå vannlekkasje må du vente til strykejernet har nådd temperatur før du setter dampbryteren (F) i på-posisjon.
- Det er mulig å stryke med damp når vannbeholderen er fylt, dampbryteren (F) er i damp-posisjon og riktig temperatur er valgt.
- Merk: Ved første gangs bruk, eller etter en lengre periode uten bruk av strykejernet, er det mulig at dampen ikke kommer ut umiddelbart. Trykk i så fall på dampknappen eller rist strykejernet og prøv flere ganger til dampen kommer ut.

DAMPEKSPLOSJON

- Denne funksjonen doserer ekstra mye damp for å fjerne rynker.
- Trykk på damptrykkknappen (A). Vent noen sekunder til dampen trenger inn i plaggets fibre før du trykker på knappen igjen. For å oppnå optimal dampkvalitet bør du ikke bruke mer enn tre dampstøt etter hverandre.
- Knappen for dampslag må trykkes inn flere ganger for å utløse det første skuddet.

NÅR DU ER FERDIG MED Å BRUKE APPARATET

- Velg minimumsposisjon (MIN) ved hjelp av temperatur- og dampmengderegulatoren.
- Koble apparatet fra strømmettet.
- Fjern vannet fra innsiden av apparatet.
- La den avkjøles.
- Rengjør apparatet.

PRAKTISKE ANBEFALINGER

- Inndel plaggene i grupper etter stryketemperatur. Apparater varmes opp raskere enn det avkjøles, og for å unngå ulykker, minimere energiforbruket og optimalisere tidsbruken anbefales det derfor å begynne med å stryke plagg som krever lavere temperaturer, og deretter stryke plagg som krever høyere temperaturer.
- Rene ullstoffer (100 %) kan strykes med strykejernet innstilt på damp. Velg høy damptemperatur og legg en bomullsklut mellom strykejernets metalloverflate og plagget.

RENGJØRING

- Koble apparatet fra strømmettet og la det avkjøles før du begynner å rengjøre det.
- Rengjør utstyret med en fuktig klut tilsatt noen dråper oppvaskmiddel og tørk deretter.
- Ikke bruk løsemidler eller produkter med sur eller basisk pH, for eksempel blekemiddel eller skuremidler, til rengjøring av apparatet.
- Senk aldri apparatet ned i vann eller annen væske, og plasser det aldri under rennende vann.

HVORDAN HÅNTERE KALKAVLEIRINGER

- For at apparatet skal fungere korrekt, må det holdes fritt for kalk- og magnesiumbelegg som skyldes bruk av hardt vann.
- For å unngå dette problemet anbefales det å bruke destillert vann eller vann med lav kalk- eller magnesiummineralisering.
- Men hvis det ikke er mulig å bruke den typen vann som er anbefalt ovenfor, bør du fjerne kalken fra apparatet med jevne mellomrom:
 - Hver 6. uke hvis vannet er "svært hardt".
 - Hver 12. uke hvis vannet er "hardt".

- For å gjøre dette anbefaler vi at du bruker et produkt som er spesielt beregnet på denne typen apparater, og som du finner i spesialforretninger og hos autoriserte tekniske tjenester.
- Hjemmelagde løsninger anbefales ikke til avkalking av dette apparatet, for eksempel bruk av eddik.

TJENESTE

- Eventuelt misbruk eller unnlatelse av å følge bruksanvisningen gjør garantien og produsentens ansvar ugyldig.

ANOMALIER OG REPARASJON

- Ta apparatet til en autorisert teknisk supporttjeneste hvis det oppstår problemer. Ikke prøv å demontere eller reparere uten hjelp, da dette kan være farlig.

GARANTI OG TEKNISK HJELP

- Dette produktet nyter godt av anerkjennelsen og beskyttelsen av den juridiske garantien i samsvar med gjeldende lovgivning. For å håndheve dine rettigheter eller interesser, må du gå til noen av våre offisielle tekniske assistansetjenester.
- Du finner den nærmeste ved å gå til følgende nettlente: <https://www.blackanddecker.eu/>

- Du kan også be om relatert informasjon ved å kontakte oss.
- Du kan laste ned denne bruksanvisningen og dens oppdateringer på <https://www.blackanddecker.eu/>

FOR EU-PRODUKTVERSJONER OG/ELLER I TILFELLE DET BLIR BEDT OM I DITT LAND:

ØKOLOGI OG RESIRKULERBARHET AV PRODUKTET

- Materialene som emballasjen til dette apparatet består av, er inkludert i et innsamlings-, klassifiserings- og resirkuleringssystem. Skulle du ønske å avhende dem, bruk passende offentlige containere for hver type materiale.
- Produktet inneholder ikke konsentrasjoner av stoffer som kan anses som skadelige for miljøet.



Dette symbolet betyr at i tilfelle du ønsker å avhende produktet når arbeidslivet er avsluttet, ta det med til et autorisert avfallsmiddel for selektiv innsamling av elektrisk og elektronisk avfall (WEEE).

- Dette apparatet overholder direktiv 2014/35/EU om lavspenning, direktiv 2014/30/EU om elektromagnetisk kompatibilitet, direktiv 2011/65/EU om restriksjoner i bruk av visse farlige stoffer i elektrisk og elektronisk utstyr og direktiv 2009/125/EF om økodesignkrav for energirelaterte produkter.

Black & Decker® og BLACK+DECKER™ og Black & Decker® og BLACK+DECKER™ logoene er registrerte varemerker for The Black & Decker® Corporation og brukes under lisens. Alle rettigheter forbeholdt. Importert og distribuert av ENGINEERING AND TECHNOLOGY FOR LIFE, SL Avda. Barcelona s/n Oliana, 25790, Spain

**RESA JÄRN
BXIR1000E**

Kära kund,

Stort tack för att du valde att köpa en Black+Decker-märktsprodukt.

Tack vare dess teknik, utformning och funktion och det faktum att den uppfyller de strängaste kvalitetsnormerna kan man vara säker på att den används på ett tillfredsställande sätt och har en lång livslängd.

SÄKERHETSFÖRESKRIFTER OCH VARNINGAR

- Läs denna bruksanvisning noggrant innan du startar apparaten och spara den för framtida bruk. Underlåtenhet att följa och iaktta dessa anvisningar kan leda till olyckor.
- Denna apparat kan användas av barn från 8 år och uppåt och personer med nedsatt fysisk, sensorisk eller mental förmåga eller brist på erfarenhet och kunskap om de har fått tillsyn eller instruktioner om hur apparaten ska användas på ett säkert sätt och förstår de risker som finns. Barn får inte leka med apparaten. Rengöring och användarunderhåll får inte utföras av barn utan övervakning.
- Håll strykjärnet och sladden utom räckhåll för barn under 8 år när strykjärnet är påslaget eller när det svalnar.
- Järnplattan får inte lämnas utan uppsikt när den är ansluten till elnätet.
- Innan vattenbehållaren fylls med vatten måste kontakten tas bort från uttaget.

- Strykjärnet måste användas och vila på en plan, stabil yta.
- När strykjärnet placeras på sitt stativ, se till att ytan som stativet placeras på är stabil.
- Strykjärnet får inte användas om det har tappats, om det finns synliga tecken på skador eller om det läcker.
- Om nätkabeln är skadad måste den bytas ut av tillverkaren, dennes servicetekniker eller liknande kvalificerade personer för att undvika fara.
- Denna apparat är endast avsedd för hushållsbruk, inte för yrkesmässigt eller industriellt bruk.



OBSERVERA: Ytorna kan bli varma under användning.

- Detta strykjärn är inte avsett för regelbunden användning.
- Kontrollera att den spänning som anges på märkskylten och den spänning som valts på spänningsväljaren överensstämmer med nätspänningen innan du ansluter apparaten.
- Anslut apparaten till ett eluttag med minst 10 ampere.
- Apparatsens stickpropp måste vara korrekt ansluten till eluttaget. Ändra inte stickkontakten. Använd inte stickproppsadapter.
- Använd inte apparaten om nätkabeln eller stickkontakten är skadad.
- Dra inte i sladden. Använd aldrig sladden för att lyfta, bära eller koppla ur apparaten.
- Linda inte nätkabeln runt apparaten.
- Kontrollera nätkabelns skick. Om den är skadad ökar risken för elektriska stötar.

- Tillförselsladden får inte hänga fritt eller komma i kontakt med apparatens heta ytor.
- Om apparatens hölje går sönder ska du omedelbart koppla bort apparaten från elnätet för att undvika risken för elektriska stötar.
- Rör inte kontakten med våta händer.
- Använd eller förvara inte apparaten utomhus.
- Låt inte apparaten stå ute i regn eller utsätt den för fukt. Om vatten tränger in i apparaten ökar risken för elektriska stötar.
- Temperaturen på de åtkomliga ytorna kan vara hög när apparaten används.
- Rör inte vid någon av de uppvärmda delarna, eftersom det kan orsaka allvarliga brännskador.

ANVÄNDNING OCH SKÖTSEL

- Dra ut apparatens nätkabel helt före varje användningstillfälle.
- Respektera indikatorn för MAX-nivå. (Fig. 1).
- Koppla bort apparaten från elnätet när den inte används och innan du påbörjar någon rengöring.
- Förvara apparaten utom räckhåll för barn och/eller personer med nedsatt fysisk, sensorisk eller mental förmåga eller bristande erfarenhet och kunskap.
- Förvara eller transportera inte apparaten om den fortfarande är varm.
- Om strykjärnet förvaras i sitt hölje vid maximal temperatur under för lång tid kan det orsaka färgförändringar, vilket inte påverkar apparatens korrekta funktion.
- För korrekt funktion och för att hålla stryksulan i gott skick, använd den inte över metallföremål (strykbrädans metalldelar, knappar, blixtlås etc.).
- Det är tillrådligt att använda destillerat vatten, särskilt om vattnet i ditt område innehåller lera eller om det är "hårt" (innehåller kalk eller magnesium).
- Kontrollera att påfyllningsöppningens lock är ordentligt stängt innan du startar apparaten.
- Lämna aldrig apparaten inkopplad och utan uppsikt när den inte används. Detta sparar energi och förlänger apparatens livslängd.
- Låt aldrig apparaten vila på ytor när den används.
- Använd inte apparaten på någon del av kroppen på en person eller ett djur.
- Använd inte apparaten för att torka textilier av något slag.
- Att vrida temperatur- och ångflödesregulatorn till lägsta (MIN) inställning betyder inte att strykjärnet är avstängt. Koppla från elnätet för att säkerställa att strykjärnet är avstängt.

BESKRIVNING

- A Knapp för ångslag
- B Öppning för påfyllning
- C Soleplate
- D Kontrollampa
- E Spänningsväljare
- F Ångströmställare
- G Temperatur- och ångflödesregulator
- H Fällbar handtagsknapp
- I Vattentank

INSTRUKTIONER FÖR ANVÄNDNING

FÖRE ANVÄNDNING

- Ta bort apparatens skyddsfilm.
- Kontrollera att alla produktförpackningar har avlägsnats.
- Se till att spänningsväljaren är inställd på rätt värde för det nät där apparaten ska användas.
- För att eliminera den lukt som apparaten avger när den används för första gången, rekommenderas att den är påslagen med full effekt under 2 timmar i ett välventilerat rum.

SPÄNNINGSVÄLJARE

- Apparaten har en spänningsväljare, placera väljaren enligt den typ av spänning som finns i det nät där apparaten ska anslutas. (Fig.2).

FYLLNING MED VATTEN

- Det är nödvändigt att ha fyllt vattentanken för att kunna arbeta med ånga.
- Öppna locket till påfyllningsöppningen.
- Fyll vattentanken och observera MAX-nivån (Fig.1).
- Stäng locket till vattenintaget.

ANVÄNDNING

- Dra ut nätkabeln helt innan du ansluter den.
- Anslut apparaten till elnätet.
- Vrid temperatur- och ångflödesregulatorn till önskat temperaturläge.
- Kontrollampen (D) tänds.
- Använd inte högre temperaturer än de som anges på de plagg som ska behandlas.
- ● Temperatur för syntetfibrer (polyester, nylon...).
- ●● Temperatur för silke och ull.
- ●●● Temperatur för bomull/linne (minimitemperatur för ångstrykning)

- Om plagget består av olika typer av fibrer, välj temperatur för den fiber som kräver lägst temperatur. (Välj t.ex. temperaturen för polyester för en artikel som består av 60% polyester och 40% bomull).
- Vänta tills kontrolllampan (D) har slocknat, vilket indikerar att apparaten har uppnått tillräcklig temperatur.
- När apparaten används tänds och släcks kontrolllampan automatiskt, vilket indikerar att värmeelementen fungerar och därmed håller önskad temperatur.

TORR STRYKNING

- Apparaten har en ångbrytare (F) som tillåter torr strykning (utan ånga) när den är placerad i avstängt läge.

ÅNGSTRYKNING

- För att undvika vattenläckage, vänta tills strykjärmet har uppnått temperatur innan du flyttar ångbrytaren (F) till på-läget.
- Det är möjligt att stryka med ånga när vattentanken är fylld och ångbrytaren (F) är i läget för ånga och lämplig temperatur är vald.
- Obs: Det är möjligt att ångutmatningen inte är omedelbar vid första användningen, eller efter en längre tid utan användning av strykjärmet. Om så är fallet, tryck på ångknappen eller skaka strykjärmet och försök flera gånger tills ångan kommer ut.

ÅNGBLÅSNING

- Denna funktion proportionerar extra ånga för att eliminera rynkor.
- Tryck på ångknappen (A). Vänta några sekunder tills ångan tränger in i plaggets fibrer innan du trycker på knappen igen. För optimal ångkvalitet, använd inte mer än tre på varandra följande stötar.
- Ångslagsknappen måste tryckas in upprepade gånger för att frigöra det första skottet.

NÄR DU HAR ANVÄNT APPARATEN FÄRDIGT

- Välj minimiposition (MIN) med hjälp av temperatur- och ångflödesregulatorn.
- Koppla bort apparaten från elnätet.
- Avlägsna vattnet från apparatens insida.
- Låt den svalna.
- Rengör apparaten.

PRAKTISKA REKOMMENDATIONER

- Klassificera plaggen i grupper efter strykningstemperatur. Apparaten värms upp snabbare än den kyls ner, för att undvika olyckor, minimera energiförbrukningen och optimera tiden är det därför lämpligt att börja med att stryka plagg som kräver lägre temperaturer och gå vidare till plagg som kräver högre temperaturer.

- Rena ulltyger (100%) kan strykas med strykjärnet inställt på ånga. Välj en hög ångtemperatur och placera en bomullsduk mellan strykjärnets metalltyta och plagget.

RENGÖRING

- Koppla bort apparaten från elnätet och låt den svalna innan du börjar rengöra den.
- Rengör utrustningen med en fuktig trasa med några droppar diskmedel och torka sedan.
- Använd inte lösningsmedel, produkter med surt eller basiskt pH-värde, t.ex. blekmedel, eller slipmedel för rengöring av apparaten.
- Sänk aldrig ner apparaten i vatten eller någon annan vätska och placera den inte under rinnande vatten.

HUR MAN HANTERAR KALKAVLAGRINGAR

- För att apparaten skall fungera korrekt måste den hållas fri från kalk- eller magnesiumavlagringar som orsakats av hårt vatten.
- För att undvika detta problem är det lämpligt att använda destillerat vatten eller vatten med låg kalk- eller magnesiummineralisering
- Om det inte är möjligt att använda den typ av vatten som rekommenderas ovan, bör du regelbundet avlägsna kalkavlagringar från apparaten:

- Var 6:e vecka om vattnet är "mycket hårt".
- Var 12:e vecka om vattnet är "hårt".

- För detta ändamål rekommenderar vi att du använder en produkt som är avsedd för denna typ av apparat och som finns att köpa i specialaffärer och hos auktoriserade tekniska serviceföretag.
- Hemmagjorda lösningar rekommenderas inte vid avkalkning av denna apparat, t.ex. användning av vinäger.

SERVICE

- Vid felaktig användning eller underlåtenhet att följa bruksanvisningarna upphör garantin och tillverkarens ansvar att gälla.

AVVIKELSER OCH REPARATION

- Ta med apparaten till en auktoriserad teknisk supporttjänst om problem uppstår. Försök inte demontera eller reparera utan hjälp, eftersom det kan vara farligt.

GARANTI OCH TEKNISKT STÖD

- Denna produkt åtnjuter erkännande och skydd av den lagliga garantin i enlighet med gällande lagstiftning. För

att upprätthålla dina rättigheter eller intressen måste du gå till någon av våra officiella tekniska assistanstjänster.

- Du kan hitta den närmaste genom att gå in på följande länk: <https://www.blackanddecker.eu/>
- Du kan också begära relaterad information genom att kontakta oss.
- Du kan ladda ner denna bruksanvisning och dess uppdateringar på <https://www.blackanddecker.eu/>.

FÖR PRODUKTVERSIONER INOM EU OCH/ELLER OM DET KRÄVS I DITT LAND:

PRODUKTENS EKOLOGI OCH ÅTERTVINNINGSBARHET

- De material som förpackningen till denna apparat består av ingår i ett system för insamling, klassificering och återvinning. Om du vill göra dig av med dem ska du använda lämpliga offentliga behållare för varje typ av material.
- Produkten innehåller inga koncentrationer av ämnen som kan anses vara skadliga för miljön.



Denna symbol innebär att om du vill göra dig av med produkten när dess livslängd är slut, ska du lämna den till en auktoriserad avfallshanteringsfirma för selektiv insamling av avfall av elektrisk och elektronisk

utrustning (WEEE).

- Den här apparaten uppfyller kraven i direktiv 2014/35/EU om lågspänning, direktiv 2014/30/EU om elektromagnetisk kompatibilitet, direktiv 2011/65/EU om begränsning av användningen av vissa farliga ämnen i elektriska och elektroniska produkter och direktiv 2009/125/EG om krav på ekodesign för energirelaterade produkter.

Black & Decker® och BLACK+DECKER™ och Black & Decker® och BLACK+DECKER™ logotyperna är registrerade varumärken som tillhör The Black & Decker® Corporation och används under licens. Alla rättigheter förbehållna.

Importerad och distribuerad av ENGINEERING AND TECHNOLOGY FOR LIFE, SL Avda. Barcelona s/n Oliana, 25790, Spain

**MATKARAUTA
BXIR1000E**

Hyvä asiakas,

Kiitokset siitä, että olet valinnut Black+Decker-merkkituotteen.

Teknologian, suunnittelun ja toiminnan ansiosta sekä sen ansiosta, että se ylittää tiukimmat laatuvaatimukset, voidaan taata täysin tyydyttävä käyttö ja pitkä käyttöikä.

**TURVALLISUUSOHJEET JA
VAROITUKSET**

- Lue nämä ohjeet huolellisesti ennen laitteen käynnistämistä ja säilytä ne myöhempää käyttöä varten. Näiden ohjeiden noudattamatta jättäminen ja noudattamatta jättäminen voi johtaa onnettomuuteen.
- Tätä laitetta voivat käyttää vähintään 8-vuotiaat lapset ja henkilöt, joilla on heikentyneet fyysiset, sensoriset tai henkiset kyvyt tai joilla ei ole riittävästi kokemusta tai tietoa, jos heitä on valvottu tai opastettu laitteen turvallisessa käytössä ja jos he ymmärtävät siihen liittyvät vaarat. Lapset eivät saa leikkiä laitteella. Lapset eivät saa suorittaa puhdistusta ja huoltoa ilman valvontaa.
- Pidä silitysrauta ja sen johto alle 8-vuotiaiden lasten ulottumattomissa, kun se on kytketty päälle tai kun se jäähtyy.
- Silitysrautaa ei saa jättää ilman valvontaa, kun se on kytketty sähköverkkoon.
- Tulppa on poistettava pistorasiasta ennen kuin vesisäiliö täytetään vedellä.

- Silitysrautaa on käytettävä ja se on asetettava tasaiselle, vakaalle alustalle.
- Kun asetat silitysraudan jalustalleen, varmista, että alusta, jolle jalusta asetetaan, on vakaa.
- Silitysrautaa ei saa käyttää, jos se on pudonnut, jos siinä on näkyviä merkkejä vaurioista tai jos se vuotaa.
- Jos syöttöjohto on vaurioitunut, valmistajan, sen huoltoedustajan tai vastaavan pätevyyden omaavan henkilön on vaihdettava se vaaran välttämiseksi.
- Tämä laite on tarkoitettu vain kotitalouskäyttöön, ei ammattimaiseen tai teolliseen käyttöön.



VAROITUS: Pinnat voivat kuumentua käytön aikana.

- Tätä silitysrautaa ei ole tarkoitettu säännölliseen käyttöön.
- Varmista, että arvokilvessä ilmoitettu jännite ja jänniteenvalitsimella valittu jännite vastaavat verkkojännitettä ennen laitteen kytkemistä.
- Kytke laite pistorasiaan, jonka nimellisarvo on vähintään 10 ampeeria.
- Laitteen pistokkeen on sovittava kunnolla pistorasiaan. Älä muuta pistoketta. Älä käytä pistokesovittimia.
- Älä käytä laitetta, jos syöttöjohto tai pistoke on vaurioitunut.
- Älä vedä syöttöjohdosta. Älä koskaan käytä syöttöjohtoa laitteen nostamiseen, kantamiseen tai irrottamiseen.
- Älä kierrä syöttöjohtoa laitteen ympärille.
- Tarkista syöttöjohdon kunto. Jos se on vaurioitunut, se lisää sähköiskun vaaraa.
- Älä anna syöttöjohdon roikkua vapaasti tai joutua kosketuksiin laitteen kuumien pintojen kanssa.

- Jos laitteen kotelo rikkoutuu, irrota laite välittömästi sähköverkosta sähköiskun välttämiseksi.
- Älä koske pistokkeeseen märillä käsillä.
- Älä käytä tai säilytä laitetta ulkona.
- Älä jätä laitetta ulos sateeseen tai alttiiksi kosteudelle. Jos laitteeseen pääsee vettä, se lisää sähköiskun vaaraa.
- Käyttökelpoisten pintojen lämpötila voi olla korkea, kun laite on käytössä.
- Älä koske mihinkään kuumennettuun osaan, sillä se voi aiheuttaa vakavia palovammoja.

KÄYTTÖ JA HOITO

- Vedä laitteen syöttöjohto kokonaan ulos ennen jokaista käyttökertaa.
- Kunnioita MAX-tason ilmaisinta. (Kuva 1).
- Irrota laite sähköverkosta, kun sitä ei käytetä ja ennen kuin ryhdyt puhdistustöihin.
- Säilytä tätä laitetta lasten ja/tai fyysisesti, aistinvaraisesti tai henkisesti heikentyneen tai kokemuksen ja tietämyksen puutteesta kärsivien henkilöiden ulottumattomissa.
- Älä säilytä tai kuljeta laitetta, jos se on vielä kuuma.
- Silitysraudan pitäminen kotelotuessa maksimilämpötilassa liian pitkään voi aiheuttaa sen värin muuttumisen, mikä ei vaikuta laitteen oikeaan toimintakuntoon.
- Oikean toiminnan varmistamiseksi ja pohjalevyn pitämiseksi hyvässä kunnossa älä käytä silitysrautaa metalliesineiden päällä (silityslaudan metalliosat, napit, vetokeijut jne.).
- On suositeltavaa käyttää tislattua vettä, erityisesti jos alueesi vesi sisältää savea tai jos se on "kovaa" (sisältää kalkkia tai magnesiumia).
- Tarkista, että täyttöaukon kansi on kunnolla kiinni ennen laitteen käynnistämistä.
- Älä koskaan jätä laitetta kytkettyinä ja ilman valvontaa, jos se ei ole käytössä. Tämä säästää energiaa ja pidentää laitteen käyttöikää.
- Älä koskaan lepuuta laitetta pinnoilla käytön aikana.
- Älä käytä laitetta mihinkään ihmisen tai eläimen kehon osaan.
- Älä käytä laitetta minkäänlaisten tekstiilien kuivaamiseen.
- Lämpötilan ja höyryn virtauksen säätimen kääntäminen minimiasentoon (MIN) ei tarkoita, että silitysrauta on kytketty pois päältä. Irrota silitysrauta sähköverkosta varmistaaksesi, että silitysrauta on kytketty pois päältä.

KUVAUS

A Höyryn iskun painike

- B Täyttöaukko
- C Pohjalevy
- D Ohjusvalo
- E Jännitteen valitsin
- F Steam-kytkin
- G Lämpötilan ja höyryn virtauksen säädin
- H Taitettava kahvan painike
- I Vesisäiliö

KÄYTTÖOHJEET

ENNEN KÄYTTÖÄ

- Poista laitteen suojakalvo.
- Varmista, että kaikki tuotteiden pakkaukset on poistettu.
- Varmista, että jännitteenvalitsin on asetettu oikeaan asentoon sille verkkovirrälle, jossa laitetta käytetään.
- Laitteen ensimmäisen käyttökerran hajun poistamiseksi suositellaan, että laite on päällä täydellä teholla 2 tuntia hyvin ilmastoidussa huoneessa.

JÄNNITTEEN VALITSIN

- Laitteessa on jännitteenvalitsin, aseta valitsin sen mukaan, minkälainen jännite on saatavilla sähköverkossa, johon laite on tarkoitus kytkä. (Kuva 2).

TÄYTTÖ VEDELLÄ

- Vesisäiliö on täytettävä, jotta höyryllä voidaan työskennellä.
- Avaa täyttöaukon kansi.
- Täytä vesisäiliö tarkkailemalla MAX-tasoa (kuva 1).
- Sulje vedentulon kansi.

KÄYTÄ

- Pidennä syöttöjohto kokonaan ennen sen kytkemistä.
- Kytke laite verkkovirtaan.
- Käännä lämpötilan ja höyryn virtauksen säädin haluttuun lämpötilan asentoon.
- Merkkivalo (D) syttyy.
- Älä käytä korkeampia lämpötiloja kuin käsiteltäviin vaatekappaleisiin on merkitty.

- Lämpötila synteettisille kuduille (polyesteri, nailon...).
- Lämpötila silkille ja villalle.
- Lämpötila puuvillalle/pellavalle (vähimmäislämpötila höyrysilitykselle).

- Jos vaatteessa on erilaisia kuituja, valitse alhaisinta lämpötilaa vaativan kuidun lämpötila. (Valitse esimerkiksi

polyesterille sopiva lämpötila, jos tuotteessa on 60 % polyesteriä ja 40 % puuvillaa).

- Odota, kunnes merkkivalo (D) on sammunut, mikä osoittaa, että laite on saavuttanut riittävän lämpötilan.
- Laitteen käytön aikana merkkivalo syttyy ja sammuu automaattisesti, mikä ilmaisee, että lämmityselementit toimivat ja pitävät siten yllä haluttua lämpötilaa.

KUIVA SILITYS

- Laitteessa on höyrykytkin (F), joka sallii kuivasilityksen (ilman höyryä), kun se asetetaan OFF-asentoon.

HÖYRSILITYS

- Veden vuotamisen välttämiseksi odota, että silitysrauta on saavuttanut lämpötilan, ennen kuin siirät höyrykytkimen (F) asentoon ON.
- Silitys höyryllä on mahdollista aina, kun vesisäiliö on täytetty höyrykytkimen (F) ollessa höyryasennossa ja sopiva lämpötila on valittu.
- Huomautus: On mahdollista, että ensimmäisellä käyttökerralla tai kun silitysrautaa ei ole käytetty pitkään aikaan, höyryn poistuminen ei ole välitöntä. Jos näin käy, paina höyrypainiketta tai ravista silitysrautaa ja yritä useita kertoja, kunnes höyry lähtee.

HÖYRYPUHALLUS

- Tämä toiminto antaa ylimääräistä höyryä ryppyjen poistamiseksi.
- Paina höyrynkupainiketta (A). Odota muutama sekunti, kunnes höyry tunkeutuu vaatteen kuituihin, ennen kuin painat painiketta uudelleen. Optimaalisen höyrynlaadun saavuttamiseksi älä käytä enempää kuin kolme peräkkäistä puhallusta.
- Höyrynkupainiketta on painettava toistuvasti ensimmäisen laukauksen vapauttamiseksi.

KUN OLET LOPETTANUT LAITTEEN KÄYTÖN

- Valitse minimiasento (MIN) lämpötilan ja höyryn virtauksen säätimellä.
- Irrota laite sähköverkosta.
- Poista vesi laitteen sisältä.
- Anna sen jäähtyä.
- Puhdista laite.

KÄYTÄNNÖN SUOSITUKSET

- Luokittele vaatteet ryhmiin silityslämpötilan mukaan. Laite kuumenee nopeammin kuin se jäähtyy, joten onnettomuuksien välttämiseksi, energiankulutuksen minimoimiseksi ja ajan optimoimiseksi on suositeltavaa aloittaa matalampaa lämpötilaa vaativien kohteiden silitys ja edetä korkeampaa lämpötilaa vaativiin kohtiin.

- Puhtaat villakankaat (100 %) voidaan siilitää silitysraudan ollessa asetettu höyryyn. Valitse korkea höyryn lämpötila ja aseta puuvillakangas silitysraudan metallipinnan ja vaateen väliin.

PUHDISTUS

- Irrota laite sähköverkosta ja anna sen jäähtyä ennen puhdistustöitä.
- Puhdista laite kostealla liinalla, johon on lisätty muutama tippa pesuainetta, ja kuivaa se sitten.
- Älä käytä laitteen puhdistamiseen liuottimia, happamia tai emäksisiä tuotteita, kuten valkaisuaineita, tai hankaavia tuotteita.
- Älä koskaan upota laitetta veteen tai muuhun nesteeseen tai aseta sitä juoksevan veden alle.

MITEN KÄSITELLÄ KALKKIKERTYMIÄ?

- Jotta laite toimisi moitteettomasti, siinä ei saa olla kovan veden käytöstä johtuvia kalkki- tai magnesiumkertymiä.
- Tämän ongelman estämiseksi on suositeltavaa käyttää tislattua vettä tai vettä, jossa on vähän kalkki- tai magnesiummineralisaatiota.
- Jos edellä suositellunlaista vettä ei kuitenkaan ole mahdollista käyttää, sinun on poistettava kalkkivi säännöllisesti laitteesta:
 - 6 viikon välein, jos vesi on "erittäin kovaa".
 - 12 viikon välein, jos vesi on "kovaa".

- Tätä varten suosittelemme, että käytetään tämänyyppisille laitteille tarkoitettuja tuotteita, joita saa erikoisliikkeistä ja valtuutetuista teknisistä palveluista.
- Kotitekoisia liuoksia, kuten etikan käyttöä, ei suositella tämän laitteen kalkinpoistoon.

PALVELU

- Väärinkäyttö tai käyttöohjeiden noudattamatta jättäminen mitätöi takuun ja valmistajan vastuun.

POIKKEAMAT JA KORJAUS

- Vie laite valtuutettuun tekniseen tukipalveluun, jos ongelmia ilmenee. Älä yritä purkaa tai korjata laitetta ilman apua, sillä se voi olla vaarallista.

TAKUU JA TEKNINEN APU

- Tämä tuote nauttii voimassa olevan lainsäädännön mukaisen lakisääteisen takuun tunnustusta ja suojaa. Jos haluat valvoa oikeuksiasi tai etujasi, sinun on käännytävä minkä tahansa virallisen teknisen avun palvelumme puoleen.

- Löydät lähimmän löytöpaikan seuraavasta linkistä: <https://www.blackanddecker.eu/>.
- Voit myös pyytää lisätietoja ottamalla meihin yhteyttä.
- Voit ladata tämän käyttöohjeen ja sen päivitykset osoitteesta <https://www.blackanddecker.eu/>.

EU:N TUOTEVERSIOIDEN OSALTA JA/TAI SIINÄ TAPAUKSESSA, ETTÄ SITÄ PYYDETÄÄN MAASSASI: TUOTTEEN EKOLOGISUUS JA KIERRÄTETTÄVYYS

- Materiaalit, joista tämän laitteen pakkaus koostuu, kuuluvat keräys-, luokitus- ja kierrätysjärjestelmään. Jos haluat hävittää ne, käytä kullekin materiaalityypille sopivia julkisia säiliöitä.
- Tuote ei sisällä pitoisuuksia aineita, joita voitaisiin pitää ympäristölle haitallisina.



Tämä symboli tarkoittaa, että jos haluat hävittää tuotteen sen käyttöön päätyttyä, vie se valtuutetulle sähkö- ja elektroniikkalaiteromun (WEEE) valikoivaan keräykseen.

- Tämä laite on pienjännitedirektiivin 2014/35/EU, sähkömagneettista yhteensopivuutta koskevan direktiivin 2014/30/EU, tiettyjen vaarallisten aineiden käytön rajoittamisesta sähkö- ja elektroniikkalaitteissa annetun direktiivin 2011/65/EU ja energiaan liittyvien tuotteiden ekologiselle suunnittelulle asetettavista vaatimuksista annetun direktiivin 2009/125/EY mukainen.

Black & Decker® ja BLACK+DECKER™ sekä Black & Decker®- ja BLACK+DECKER™-logot ovat The Black & Decker® Corporationin rekisteröityjä tavaramerkkejä, ja niitä käytetään lisenssillä. Kaikki oikeudet pidätetään. Tuojana ja jakelijana ENGINEERING AND TECHNOLOGY FOR LIFE, S.L. Avda. Barcelona s/n Oliana, 25790, Spain

TURKIN (Orijinal talimatlardan çevrilmiştir)

SEYAHAT ÜTÜSÜ BXIR1000E

Sayın müşterimiz,

Black+Decker marka bir ürün satın almayı tercih ettiğiniz için çok teşekkürler.

Teknolojisi, tasarımı ve çalışması ve en katı kalite standartlarını aşması sayesinde tamamen tatmin edici bir kullanım ve uzun ürün ömrü sağlanabilir.

GÜVENLİK TAVSİYELERİ VE UYARILARI

- Cihazı çalıştırmadan önce bu talimatları dikkatlice okuyun ve ileride başvurmak üzere saklayın. Bu talimatlara uyulmaması ve bunlara riayet edilmemesi bir kazaya yol açabilir.
- Bu cihaz, güvenliklerinden sorumlu bir kişi tarafından cihazla ilgili gözetim veya talimat verilmediği sürece, fiziksel, duyuşsal veya zihinsel yetenekleri sınırlı veya deneyim ve bilgi eksikliği olan kişiler (çocuklar dahil) tarafından kullanılmak üzere tasarlanmamıştır.
- Çocukların cihazla oynamadıklarından emin olmak için gözetim altında tutulmaları gerekir.
- Ütüye enerji verildiğinde veya soğumaya bırakıldığında, ütüü ve kablosunu 8 yaşından küçük çocukların erişemeyeceği bir yerde saklayın.
- Ütü, şebeke elektriğine bağlıyken gözetimsiz bırakılmamalıdır.
- Su haznesi suyla doldurulmadan önce fiş prizden çıkarılmalıdır.

- Ütü düz ve sabit bir yüzey üzerinde kullanılmalı ve dinlendirilmelidir.
- Ütüü standına yerleştirirken, standın yerleştirildiği yüzeyin sabit olduğundan emin olun.
- Ütü düşürülmüşse, gözle görülür hasar belirtileri varsa veya sızdırıyorsa kullanılmamalıdır.
- Besleme kablosu hasar görürse, bir tehlikeyi önlemek için üretici, servis temsilcisi veya benzer şekilde kalifiye kişiler tarafından değiştirilmelidir.
- Bu cihaz sadece ev kullanımı içindir, profesyonel veya endüstriyel kullanım için değildir.



DİKKAT: Yüzeyler kullanım sırasında ısınabilir.

- Bu ütü düzenli kullanım için tasarlanmamıştır.
- Cihazın fişini prize takmadan önce, nominal değer etiketinde belirtilen voltajın ve voltaj seçicide seçilen voltajın şebeke voltajıyla eşleştiğinden emin olun.
- Cihazı en az 10 amperlik bir elektrik prizine bağlayın.
- Cihazın fişi elektrik prizine düzgün bir şekilde oturmalıdır. Fiş üzerinde değişiklik yapmayın. Fiş adaptörleri kullanmayın.
- Besleme kablosu veya fiş hasarlıysa cihazı kullanmayın.
- Besleme kablosunu çekmeyin. Besleme kablosunu asla cihazı kaldırmak, taşımak veya fişini çekmek için kullanmayın.
- Besleme kablosunu cihazın etrafına sarmayın.
- Besleme kablosunun durumunu kontrol edin. Hasarlı olması elektrik çarpması riskini artıracaktır.
- Besleme kablosunun serbestçe sarkmasına veya cihazın sıcak yüzeyleriyle temas etmesine izin vermeyin.
- Cihazın muhafazası kırılırsa, elektrik çarpması olasılığını önlemek için cihazın elektrik bağlantısını derhal kesin.

- Fişe ıslak elle dokunmayın.
- Cihazı açık havada kullanmayın veya saklamayın.
- Cihazı yağmur altında veya neme maruz bırakmayın. Cihazın içine su girerse, bu elektrik çarpması riskini artıracaktır.
- Cihaz kullanımdayken erişilebilir yüzeylerin sıcaklığı yüksek olabilir.
- Ciddi yanıklara neden olabileceğinden, ısıtılmış herhangi bir parçaya dokunmayın.

KULLANIM VE BAKIM

- Her kullanımdan önce cihazın besleme kablosunu tamamen uzatın.
- MAX seviye göstergesine dikkat edin. (Şekil 1).
- Kullanılmadığında ve herhangi bir temizlik işlemi yapmadan önce cihazın elektrik bağlantısını kesin.
- Bu cihazı çocukların ve/veya fiziksel, duyuşsal veya zihinsel yetersizliği olan veya deneyim ve bilgi eksikliği olan kişilerin erişemeyeceği yerlerde saklayın.
- Cihaz hala sıcakken depolamayın veya taşımayın.
- Ütüyü muhafaza desteğinde maksimum sıcaklıkta çok uzun süre tutmak, cihazın doğru çalışma düzenini etkilemeyecek şekilde renginin değişmesine neden olabilir.
- Doğru bir çalışma ve tabanın iyi durumda kalması için metal nesnelere (ütü masası metal parçaları, düğmeler, fermuarlar vb.) üzerinde çalıştırmayın.
- Özellikle bölgenizdeki su kil içeriyorsa veya "sert" ise (kireç veya magnezyum içeriyorsa) damıtılmış su kullanılması tavsiye edilir.
- Cihazı çalıştırmadan önce dolun ağız kapağının düzgün kapandığını kontrol edin.
- Cihazı kullanmadığınız zamanlarda asla bağlı ve gözetimsiz bırakmayın. Bu enerji tasarrufu sağlar ve cihazın ömrünü uzatır.
- Kullanım sırasında cihazı asla yüzeylere dayamayın.
- Cihazı bir insan veya hayvanın vücudunun herhangi bir yerinde kullanmayın.
- Cihazı herhangi bir tür tekstil ürünü kurutmak için kullanmayın.
- Sıcaklık ve buhar akış regülatörünün minimum (MIN) ayara getirilmesi ütünün kapatıldığı anlamına gelmez. Ütünün kapalı olduğundan emin olmak için elektrik bağlantısını kesin.

AÇIKLAMA

- A Buhar vuruş düğmesi
- B Dolun açıklığı
- C Taban plakası
- D Pilot ışığı
- E Voltaj seçici
- F Buhar anahtarı
- G Sıcaklık ve buhar akış regülatörü
- H Katlanabilir tutma düğmesi
- I Su deposu

KULLANIM TALIMATLARI

KULLANMADAN ÖNCE

- Cihazın koruyucu filmi çıkarın.
- Tüm ürünlerin ambalajlarının çıkarıldığından emin olun.
- Voltaj seçicinin, cihazın kullanılacağı şebeke için doğru ayara ayarlandığından emin olun.
- Cihazın ilk kullanımında yaydığı kokuyu gidermek için, iyi havalandırılan bir odada 2 saat boyunca tam güçte çalıştırılması önerilir.

VOLTAJ SEÇİCİ

- Cihazın bir voltaj seçici kontrolü vardır, seçiciyi cihazın bağlanacağı şebekede mevcut voltaj türüne göre yerleştirin. (Şekil 2).

SU İLE DOLDURMA

- Buharla çalışabilmek için su tankının doldurulmuş olması şarttır.
- Dolun ağız kapağını açın.
- MAX seviyesine dikkat ederek su deposunu doldurun (Şekil 1).
- Su giriş kapağını kapatın.

KULLANIM

- Fişi prize takmadan önce besleme kablosunu tamamen uzatın.
- Cihazı elektrik şebekesine bağlayın.
- Sıcaklık ve buhar akış regülatörünü istenen sıcaklık konumuna çevirin.
- Pilot ışığı (D) yanar.
- İşlem görecektir giysilerin üzerinde belirtilen sıcaklıklardan daha yüksek sıcaklıklar kullanmayın.

- Sentetik elyaflar için sıcaklık (Polyester, Naylon...).
- İpek ve yün için sıcaklık.

●●● Pamuk/keten için sıcaklık (Buharlı ütüleme için minimum sıcaklık)

- Eğer giysi çeşitli elyaf türlerine sahipse, en düşük sıcaklık gerektiren elyafın sıcaklığını seçin. (Örneğin, %60 polyester ve %40 pamuktan yapılmış bir ürün için polyester sıcaklığını seçin).
- Pilot ışığı (D) sönene kadar bekleyin, bu cihazın yeterli sıcaklığa ulaştığını gösterecektir.
- Cihazın kullanımı sırasında pilot ışığı otomatik olarak yanar ve söner, bu da ısıtma elemanlarının çalıştığını ve dolayısıyla istenen sıcaklığı koruduğunu gösterir.

KURU ÜTÜLEME

- Cihazda, kapalı konuma getirildiğinde kuru ütülemeye (buharsız) izin veren bir buhar düğmesi (F) vardır.

BUHARLI ÜTÜLEME

- Su sızıntısını önlemek için, buhar düğmesini (F) açık konuma getirmeden önce ütünün sıcaklığa ulaşmasını bekleyin.
- Buhar düğmesi (F) buhar konumundayken ve uygun sıcaklık seçiliyken su haznesi doldurulduğunda buharla ütü yapmak mümkündür.
- Not: İlk kullanımda veya ütüyu kullanmadan geçen uzun bir süreden sonra buharın hemen çıkmaması mümkündür. Bu durumda, lütfen buhar düğmesine basın veya ütüyu sallayın ve buhar çıkana kadar birkaç kez deneyin.

BUHAR PATLAMASI

- Bu fonksiyon kırışıklıkları gidermek için ekstra buhar sağlar.
- Buhar strok düğmesine (A) basın. Düğmeye tekrar basmadan önce buhar giysinin liflerine nüfuz edene kadar birkaç saniye bekleyin. Optimum buhar kalitesi için, art arda üçten fazla püskürtme uygulayın.
- İlk atışı serbest bırakmak için buhar strok düğmesine tekrar tekrar basılmalıdır.

CIHAZI KULLANMAYI BITİRDİĞİNİZDE

- Sıcaklık ve buhar akışı regülatörünü kullanarak minimum konumu (MIN) seçin.
- Cihazın fişini elektrik şebekesinden çekin.
- Cihazın içindeki suyu çıkarın.
- Soğumasını bekleyin.
- Cihazı temizleyin.

PRATİK ÖNERİLER

- Giysileri ütüleme sıcaklığına göre gruplara ayırın. Cihaz soğumasından daha hızlı ısınır, bu nedenle kazaları önlemek, enerji tüketimini en aza indirmek ve zamanı optimize etmek için daha düşük sıcaklık gerektiren

çamaşırları ütülemeye başlayıp daha yüksek sıcaklık gerektirenlere doğru ilerlemeniz önerilir.

- Saf yünlü kumaşlar (%100) ütü buhara ayarlanarak ütülenebilir. Yüksek bir buhar sıcaklığı seçin ve ütünün metal yüzeyi ile giysi arasına pamuklu bir bez yerleştirin.

TEMİZLİK

- Herhangi bir temizlik işlemine başlamadan önce cihazın elektrik bağlantısını kesin ve soğumasını bekleyin.
- Ekipmanı birkaç damla bulaşık deterjanı damlatılmış nemli bir bezle temizleyin ve ardından kurulaştırın.
- Cihazı temizlemek için çözücüler veya çamaşır suyu gibi asit veya baz pH değerine sahip ürünler veya aşındırıcı ürünler kullanmayın.
- Cihazı asla suya veya başka bir sıvıya daldırmayın veya akan suyun altına koymayın.

KİREÇ KABUKLANMALARI İLE NASIL BAŞA ÇIKILIR?

- Cihazın doğru çalışması için sert su kullanımından kaynaklanan kireç veya magnezyum kabuklanmalarından arındırılmış olması gerekir.
- Bu sorunu önlemek için damıtılmış su veya düşük kireç veya magnezyum mineralizasyonlu su kullanılması tavsiye edilir
- Ancak, yukarıda önerilen türde su kullanmak mümkün değilse, cihazdaki kireci periyodik olarak temizlemelisiniz:

- Su "çok sert" ise her 6 haftada bir.
- Su "sert" ise her 12 haftada bir.

- Bunu yapmak için, uzman mağazalarda ve yetkili teknik servislerde bulunabilen bu tür cihazlara özel ürünün kullanılmasını öneriyoruz.
- Bu cihazın boyanmasında sirke kullanımı gibi ev yapımı çözümler önerilmemektedir.

HİZMET

- Herhangi bir yanlış kullanım veya kullanım talimatlarına uyulmaması, garantiyi ve üreticinin sorumluluğunu geçersiz ve geçersiz hale getirmektedir.

ANOMALİLER VE ONARIM

- Sorun çıkması durumunda cihazı yetkili teknik servise götürün. Yardım almadan sökmeye veya onarmaya çalışmayın, çünkü bu tehlikeli olabilir.

GARANTİ VE TEKNİK YARDIM

- Bu ürün, yürürlükteki mevzuata göre yasal garantinin tanınmasına ve korunmasına sahiptir. Haklarınızı

veya çıkarlarınızı uygulamak için resmi teknik yardım hizmetlerimizden herhangi birine gitmelisiniz.

- Aşağıdaki web bağlantısına erişerek size en yakın olanı bulabilirsiniz: <https://www.blackanddecker.eu/>
- Ayrıca bizimle iletişime geçerek ilgili bilgileri talep edebilirsiniz.
- Bu kullanım kılavuzunu ve güncellemelerini <https://www.blackanddecker.eu/> adresinden indirebilirsiniz.

AB ÜRÜN SÜRÜMLERİ VE/VEYA ÜLKENİZDE TALEP EDİLMESİ DURUMUNDA: ÜRÜNÜN EKOLOJİSİ VE GERİ DÖNÜŞTÜRÜLEBİLİRLİĞİ

- Bu cihazın ambalajının içerdiği malzemeler bir toplama, sınıflandırma ve geri dönüşüm sistemine dahildir. Bunları bertaraf etmek isterseniz, her bir malzeme türü için uygun kamu konteynerlerini kullanın.
- Ürün, çevreye zararlı olduğu düşünülebilecek konsantrasyonlarda madde içermez.



Bu sembol, ürünü çalışma ömrü sona erdikten sonra elden çıkarmak isterseniz, atık elektrikli ve elektronik ekipmanların (WEEE) seçici olarak toplanması için yetkili bir atık maddesine götürmeniz anlamına gelir.

- Bu cihaz, 2014/35/EU Alçak Gerilim Direktifi, Elektromanyetik Uyumluluk Direktifi 2014/30/EU, elektrikli ve elektronik cihazlarda belirli tehlikeli maddelerin kullanımının kısıtlamaları hakkında 2011/65/EU Direktifi ve enerji ile ilgili ürünler için ekotasarım gereksinimleri hakkında 2009/125/EC Direktifi ile uyumludur.

Black & Decker® ve BLACK+DECKER™ ile Black & Decker® ve BLACK+DECKER™ logoları, The Black & Decker® Corporation'ın tescilli ticari markalarıdır ve lisans altında kullanılmaktadır. Tüm hakları saklıdır. ENGINEERING AND TECHNOLOGY FOR LIFE, SL tarafından ithal edilmiş ve dağıtılmıştır. Avda. Barcelona s/n Oliana, 25790, Spain

- תן לזה להתקרה.
- נקה את המכשיר.

המלצות מעשיות

- סווגו את הבגדים לקבוצות לפי טמפרטורת הגיהוץ. המכשיר מתחמם מהר יותר ממה שהוא מתקרה, לכן, כדי למנוע תאונות, למזער את צריכת האנרגיה ולמטב את הזמן, מומלץ להתחיל בגיהוץ פרטי גיהוץ הדורשים טמפרטורות נמוכות יותר ולהתקדם לאלו הזקוקים לטמפרטורות גבוהות יותר.
- ניתן לנהיך בדי צמר טהור (100%) עם מגהץ מכוון לאדים. בחרו טמפרטורת קיטור גבוהה והניחו בד כותנה בין משטח המתכת של המגהץ לבין הבגד.

ניקוי

- נקת את המכשיר מהחשמל ואפשר לו להתקרר לפני ביצוע כל משימת ניקוי.
- נקה את הציוד עם מטלית לחה עם כמה טיפות של נוזל כביסה ולאחר מכן יבש.
- אין להשתמש במימיסים, או במוצרים בעלי חומצה או pH בסיס כגון אקונומיקה, או מוצרים שוחקים, לניקוי המכשיר.
- לעולם אל תטבול את המכשיר במים או בכל נוזל אחר ואל תניח אותו מתחת למים זורמים.

איך מתמודדים עם הצטברויות אבנית

- כדי שהמכשיר יפעל כהלכה יש לשמור אותו נקי מאבנית או כתמי מגנזיום שנגרמו משימוש במים קשים.
- כדי למנוע בעיה זו רצוי להשתמש במים מזוקקים או במים עם מינרליזציה נמוכה של סיד או מגנזיום
- עם זאת, אם לא ניתן להשתמש בסוג המים המומלץ לעיל, עליו להסיר מעת לעת את האבנית מהמכשיר:
- כל 6 שבועות אם המים "קשים מאוד".
- כל 12 שבועות אם המים "קשים".
- לשם כך, אנו ממליצים להשתמש במוצר הספציפי עבור סוג זה של מכשיר, אותו ניתן למצוא בחנויות מתמחות ובשירותים טכניים מורשים.
- פתרונות תוצרת בית אינם מומלצים בהדבקת אבנית של מכשיר זה, כגון שימוש בחומץ.

שרות

- כל שימוש לרעה או אי ציות להוראות השימוש הופך את האחריות ואת אחריות היצרן לבטלה ומבוטלת.

חריגות ותיקון

- קח את המכשיר לשירות המיכה טכנית מורשה אם מתעוררות בעיות. אל תנסה לפרק או לתקן ללא סיוע, שכן זה עלול להיות מסוכן.

אחריות וסיוע טכני

• מוצר זה נהנה מהכרה והגנה של הערכות המשפטית בהתאם לחקיקה הנוכחית. כדי לאכוף את הזכויות או האינטרסים שלך, עליך ללכת לכל אחד משירותי הסיוע הטכני הרשמיים שלנו.

• אתה יכול למצוא את הקרוב ביותר על ידי גישה לקישור האינטרנט הבא: <https://www.blackanddecker.eu>

• אתה יכול גם לבקש מידע קשור על ידי יצירת קשר.

• אתה יכול להוריד מדריך הוראות זה ואת העדכונים שלו בכתובת <https://www.blackanddecker.eu>

עבור גרסאות מוצר של האיחוד האירופי ו/או במקרה שהוא מתבקש במדינתך:

אקולוגיה ומיחזור של המוצר

• החומרים מהם מורכבת האריזה של מכשיר זה כלולים במערכת איסוף, סיווג ומחזור אם ברצונך להיפטר מהם, השתמש במיכלים הציבוריים המתאימים לכל סוג של חומה

• המוצר אינו מכיל ריכוזים של חומרים העלולים להיחשב כמזיקים לסביבה.

סמל זה אומר שבמקרה שתרצה להשליך את המוצר לאחר שחיי העבודה שלו הסתיימו, קח אותו לסוכן פסולת מורשה לאיסוף סלקטיבי של פסולת ציוד חשמלי ואלקטרוני (WEEE).



• מכשיר זה תואם להנחיה EU/2014/35 בנושא מתח נמוך, הנחיה EU/2014/30 בנושא אימויות אלקטרומגנטית, הנחיה EU/2011/65 בנושא הגבלות השימוש בחומרים מסוכנים מסוימים בציוד חשמלי ואלקטרוני והנחיה EC/2009/125 בנושא דרישות העיצוב האקולוגי למוצרים הקשורים לאנרגיה.

Black & Decker * ו-Black+Decker™ והלוגו של Black & Decker * ו-Black+Decker™ הם סימנים מסחריים רשומים של The Black & Decker® Corporation ונמצאים בשימוש תחת רישיון. כל הזכויות שמורות. ENGINEERING AND TECHNOLOGY FOR LIFE, SL Avda. Barcelona s/n Olliana, 25790, Spain

- לצורך פעולה נכונה, וכדי לשמור על הסוליה במצב טוב, אין להפעיל מעל חצאי מתכת (חלקי מתכת של קרש גיהוץ, כפתורים, רוכסנים וכו').
- רצוי להשתמש במים מזוקקים, במיוחד אם המים באזור שלך מכילים חימר או אם הם "קשים" (המכילים סידר או מגנזיום).
- בדוק שמכסה פתח המילוי סגור היטב לפני הפעלת המכשיר.
- לעולם אל תשאיר את המכשיר מחובר וללא השגחה אם הוא אינו בשימוש. זה חוסך באנרגיה ומאריך את חיי המכשיר.
- לעולם אל תניח את המכשיר על משטחים בזמן השימוש.
- אין להשתמש במכשיר על אף חלק בגוף של אדם או חיה.
- אין להשתמש במכשיר לייבוש טקסטיל מכל סוג שהוא.
- סיבוב וסת הטמפרטורה חורמת הקיטור להגדרת המינימום (MIN) אינה אומרת שהמנהץ כבוי. נתק מהחשמל כדי לוודא שהמנהץ כבוי.

תיאור

- A כפתור מכת קיטור
- B פתח מילוי
- C סולית משטח
- D אור טייס
- E מתח בורר
- F מתג קיטור
- G וסת טמפרטורה חורמת קיטור
- H כפתור ידית מתקפל
- I מיכל מים

הוראות לשימוש

לפני השימוש

- הסר את סרט ההגנה של המכשיר.
- ודא שכל אריוזות המוצרים הוסרו.
- ודא שבורר המתח מוגדר להגדרה הנכונה עבור רשת החשמל שבה יש להשתמש במכשיר.
- כדי להעלים את הריח שמפיץ המכשיר בשימוש בפעם הראשונה, מומלץ להפעיל אותו בעוצמה מלאה למשך שתיים בחדר מאוורר היטב.

מתח בורר

- למכשיר יש בקרת בורר מתח, הצב את הבורר בהתאם לסוג המתח הזמין ברשת החשמל שבה יש לחבר את המכשיר. (איור 2).

מילוי מים

- חיוני למלא את מיכל המים כדי להיות מסוגל לעבוד עם קיטור.
- פתח את מכסה פתיחת המילוי.
- מלא את מיכל המים תוך הקפדה על רמת המקסימום (איור 1).
- סגור את מכסה כניסת המים.

להשתמש

- האריך את כבל החשמל לחלוטין לפני חיבורו.
- חבר את המכשיר לרשת החשמל.
- סובב את וסת הטמפרטורה חורמת הקיטור למצב הטמפרטורה הרצוי.
- נורית הפיילוט (D) נדלקת.
- אין להשתמש בטמפרטורות גבוהות מאלה המצוינות על הבגדים שיש לטפל בהם.
- טמפרטורה לסיבים סינתטיים (פוליאסטה, נילון...).
- טמפרטורה עבור משי וצמר
- טמפרטורה לכותנה/פשתן. (טמפרטורה מינימלית לגיהוץ בקיטור)

- אם לבגד יש סוגים שונים של סיבים, בחר את הטמפרטורה עבור הסיב הדורש את הטמפרטורה הנמוכה ביותר. (לדוגמה, בחר את הטמפרטורה לפוליאסטר עבור פריט העשוי מ-60% פוליאסטר ו-40% כותנה).

- המתן עד שנורית הפיילוט (D) תכבה, תצייין שהמכשיר הגיע לטמפרטורה נאותה.

- במהלך השימוש במכשיר נורית הפיילוט תידלק ותכבה אוטומטית, מה שמצייין שגופי החימום פועלים, ולכן שומרים על הטמפרטורה הרצויה.

גיהוץ יבש

- למכשיר יש מתג קיטור (F) המאפשר גיהוץ יבש (ללא קיטור) כאשר הוא ממוקם במצב כבוי.

גיהוץ בקיטור

- כדי למנוע דליפת מים, המתן עד שהמנהץ יגיע לטמפרטורה לפני הוות מתג הקיטור (F) למצב מופעל.

- ניתן לגהץ בקיטור בכל פעם שמכיל המים מלא כאשר מתג הקיטור (F) נמצא במצב קיטור ונבחרת הטמפרטורה המתאימה.

- הערה: ייתכן שבשימוש ראשון, או לאחר פרק זמן ארוך ללא שימוש במגהץ, שאיבת הקיטור אינה מיידית. אם זה המקרה, נא ללחוץ על לחצן הקיטור או לנער את המגהץ ולנסות מספר פעמים עד שהאדים יורדים.

פיצוץ קיטור

- פונקציה זו מספקת קיטור נוסף להעלמת קמטים.
- לחץ על לחצן מכת הקיטור (A). המתן מספר שניות עד שאדים יחדרו לסיבי הבגד לפני שתלחץ שוב על הכפתור. לאיכות קיטור מיטבית, אין להפעיל יותר משלוש תקיעות רצופות.
- יש ללחוץ שוב ושוב על לחצן מכת הקיטור כדי לשחרר את הזריקה הראשונה.

לאחר שתיים להשתמש במכשיר

- בחר את המיקום המינימלי (MIN) באמצעות וסת הטמפרטורה חורמת הקיטור.
- נתק את המכשיר מהחשמל.
- הסר את המים מבפנים המכשיר.

ברזל נסיעות
BXIR1000E

- מכשיר זה מיועד לשימוש ביתי בלבד, לא לשימוש מקצועי או תעשייתי.

זהירות: משטחים עלולים להתחמם במהלך השימוש.



- מגהץ זה אינו מיועד לשימוש קבוע.

- ודא שהמתח המצוין בתווית הדירוג והמתח שנבחר בבורר המתח תואמים למתח החשמל לפני החיבור למכשיר.

- חבר את המכשיר לשקע חשמל בעל עוצמה של 10 אמפר לפחות.
- תקע המכשיר חייב להכנס כראוי לשקע החשמל. אל תשנה את התקע. אל תשתמש במתאמי תקע.
- אל תשתמש במכשיר אם כבל החשמל או התקע פגומים.
- אל תמשוך בכבל החשמל. לעולם אל תשתמש בכבל החשמל כדי להרים, לשאת או לנתק את המכשיר.
- אין לעטוף את כבל החשמל סביב המכשיר.
- בדוק את מצב כבל החשמל. אם הוא פגום זה יגביר את הסיכון להתחשמלות.
- אל תאפשר לכבל החשמל לתלות בחופשיות או לבוא במגע עם המשטחים החמים של המכשיר.
- אם מתחם המכשיר נשבר, נתק מיד את המכשיר מהחשמל כדי למנוע אפשרות של התחשמלות.
- אין לגעת בתקע בידיים רטובות.
- אין להשתמש או לאחסן את המכשיר בחוץ.
- אל תשאיר את המכשיר בחוץ בנשם או חשוף ללחות. אם חודרים מים למכשיר, הדבר יגביר את הסיכון להתחשמלות.
- הטמפרטורה של המשטחים הנגשים עשויה להיות גבוהה כאשר המכשיר נמצא בשימוש.
- אל תיגע בחלק מחומם, מכיוון שהדבר עלול לגרום לכוויות חמורות.

שימוש וטיפול

- האריך את כבל החשמל של המכשיר במלואו לפני כל שימוש.
- כבד את מחוון רמת ה-MAX. (איור 1).
- נתק את המכשיר מהחשמל כאשר אינו בשימוש ולפני ביצוע משימת ניקוי כלשהי.
- אחסן מכשיר זה הרחק מהישג ידם של ילדים ו/או אנשים עם חוסר ניסיון וידע פיזיים, תחושתיים או נפשיים מופחתים.
- אין לאחסן או להעביר את המכשיר אם הוא עדיין חם.
- שמירה על המגהץ בתמיכת הבית שלו בטמפרטורה מקסימלית למשך זמן רב מדי, עלולה לגרום לשינוי צבעו, אשר לא ישפיע על מצב העבודה הנכון של המכשיר.

לקוח יקר

תודה רבה על הבחירה ברכישת מוצר של המותג Black+Decker. הודות לטכנולוגיה, העיצוב והתפעול שלה והעבודה שהיא עולה על תקני האיכות המחמירים ביותר, ניתן להבטיח שימוש משביע רצון לחלוטין וחיי מוצר ארוכים.

עצות ואזהרות בטיחות

- קרא הוראות אלה בעיון לפני הפעלת המכשיר ושמור אותן לעיון עתידי. אי מילוי וציות להוראות אלה עלול להוביל לתאונה.
- מכשיר זה אינו מיועד לשימוש על ידי אנשים (כולל ילדים) עם יכולות פיזיות, חושיות או נפשיות מופחתות, או חוסר ניסיון וידע, אלא אם כן הם קיבלו פיקוח או הדרכה בנוגע למכשיר על ידי אדם האחראי לבטיחותם.
- יש לפקח על ילדים כדי להבטיח שהם לא ישחקו עם המכשיר.
- הרחק את המגהץ ואת הכבל שלו מהישג ידם של ילדים מתחת לגיל 8 כאשר הוא מופעל או מתקרר.
- אסור להשאיר את המגהץ ללא השגחה בזמן שהוא מחובר לרשת החשמל.
- יש להוציא את התקע מהשקע לפני מילוי מאגר המים במים.
- יש להשתמש במגהץ ולהניח אותו על משטח ישר ויציב.
- בעת הנחת המגהץ על המעמד שלו, ודא שהמשטח עליו מונח המעמד יציב.
- אין להשתמש במגהץ אם הוא נפל, אם יש סימני נזק גלויים או אם הוא דולף.
- אם כבל החשמל פגום, יש להחליפו על ידי היצרן, סוכן השירות שלו או אנשים מוסמכים דומים על מנת למנוע סכנה.

België/Belgique/ Luxembourg	Stanley Black & Decker Belgium BVBA Egide Walschaertsstraat 16 2800 Mechelen	www.blackanddecker.be enduser.BE@SBDinc.com Tel - NL. +32 15 47 37 65 Tel – FR. +32 15 47 37 66 Fax. +32 15 47 37 99
Bulgaria	Stanley Black&Decker Polska Bucharest Branch Phoenicia Business Center Turtulelor Street, No 11A, 6th Floor,Module 15, 3rd District. Bucharest (Romania)	office.bucharest@sbdinc.com Tel. +4021.320.61.04.
Česká Republika	Stanley Black & Decker Czech Republic s.r.o. Chodov Tůrkova 2319/5b 149 00 Praha 4 Česká Republika	www.blackanddecker.cz recepce@blackanddecker.cz Tel: 261 009 782
Danmark	Black & Decker Roskildevej 22 2620 Albertslund	www.blackanddecker.dk kundeservice.dk@sbdinc.com Tel. 70 20 15 10 Fax. 70 22 49 10
Deutschland	Stanley Black & Decker Deutschland GmbH Black & Decker Str. 40, D - 65510 Idstein	www.blackanddecker.de infobfge@sbdinc.com Tel. 06126 21-0 Fax 06126 21-2980
Ελλάδα	Black & Decker ΕΛΛΑΣ ΕΔΡΑ-ΓΡΑΦΕΙΑ : Στράβωνος 7 & Λ. Βουλιαγμένης, 166 74 Γλυφάδα - Αθήνα SERVICE : Ημερος Τόπος 2 (Χάνι Αδάμ) - 193 00 Ασπρόπυργος	www.blackanddecker.gr Greece.Service@sbdinc.com Τηλ: 210-8981616 Φαξ: 210-8983570 Τηλ Service: 210-8985208 Φαξ: 210-5597598
España	Engineering and Technology for Life Spain Avenida Barcelona s/n 25790 Oliana (Lleida)	www.blackanddecker.es service.spain@etforlife.com
France	Engineering and Technology for Life France 6 rue de l'Industrie Z.I des Sablons 89100 Sens	www.blackanddecker.fr service.france@etforlife.com
Helvetia	ROFO AG Gewerbezone Seeblick 3213 Kleinbödingen	www.blackanddecker.ch service@rofoag.ch Tel. 026 674 93 93 Fax 026 674 93 94
Hungary	Stanley Black & Decker Hungary Kft. Meszaros u. 58/B 1016 Budapest (Hungary)	www.blackanddecker.hu Tel: 1.6 225-1661 / 62
Italia	Stanley Black & Decker Italia Via Energypark 6 c/o Energypark Building 3 sud 20871 Vimercate (MB)	www.blackanddecker.it service.italia@SBDinc.com Tel. 039-9590200 Fax 039-9590313 Numero verde. 800-213935
Nederland	Stanley Black & Decker Netherlands BV Holtum Noordweg 35 6121 RE BORN Postbus 83. 6120 AB BORN	www.blackanddecker.nl enduser.NL@SBDinc.com Tel. +31 164 283 065 Fax +31 164 283 200

Norge	Black & Decker Postboks 4613, Nydalen, 0405 Oslo	www.blackanddecker.no kundeservice.no@sbdinc.com
Österreich	Stanley Black & Decker Austria GmbH Oberlaaerstraße 248, A-1230 Wien	www.blackanddecker.at service.austria@sbdinc.com Tel. 01 66116-0 Fax 01 66116-614
Polska	Stanley Black & Decker Polska SP.z.o.o ul. Postepu 21D 02-676 Warszawa Polska	www.blackanddecker.pl reception.warsaw@sbdinc.com Tel: 22 4642700
Portugal	Engineering and Technology for Life Portugal Avenida Rainha D. Amélia, nº12-B 1600-677 Lisboa	www.blackanddecker.pt service.portugal@etforlife.com
Romania	Stanley Black&Decker Polska Bucharest Branch Phoenicia Business Center Turturelelor Street, No 11A, 6th Floor,Module 15, 3rd District. Bucharest (Romania)	office.bucharest@sbdinc.com Tel. +4021.320.61.04.
Slovenija	G-M&M, Trgovina d.o.o. Cesta dr. Jožeta Pučnika 10, 1290 Grosuplje (Slovenija)	+386(0)1 78 66 552 nabava@g-mm.si
Suomi	Black & Decker PL 47, 00521 Helsinki	www.blackanddecker.fi asiakaspalvelu.fi@sbdinc.com
Sverige	Black & Decker AB Box 94, 431 22 Mölndal	www.blackanddecker.se kundservice.se@sbdinc.com
Türkiye	KALE Hirdavat ve Makina A.Ş. Defterdar Mah. Savaklar Cad. No: 15 Edimekapi / Eyüp / Istanbul 34050	www.blackanddecker.com.tr Tel. 0212 533 52 55 Fax. 0212 533 10 05
United Kingdom & Republic Of Ireland	Black & Decker Slough, Berkshire SL1 4DX 270 Bath Road "	www.blackanddecker.co.uk emeaservice@sbdinc.com Tel. 01753 511234 Fax. 01753 512365
Middle East & Africa	Black & Decker P.O.Box - 17164 Jebel Ali Free Zone (South), Dubai, UAE	www.blackanddecker.ae service.mea@sbdinc.com Tel. +971 4 8863030 Fax. +971 4 8863333



Points de collecte sur www.quefairedemesdechets.fr

ENGINEERING AND TECHNOLOGY FOR LIFE, S.L.
Avda. Barcelona s/n, Oliana, 25790, Spain
www.blackanddecker.eu