

AIYAPLAY

IN241000034V01_UK_FR_DE_ES_PT_IT

344-087V00_344-087V01

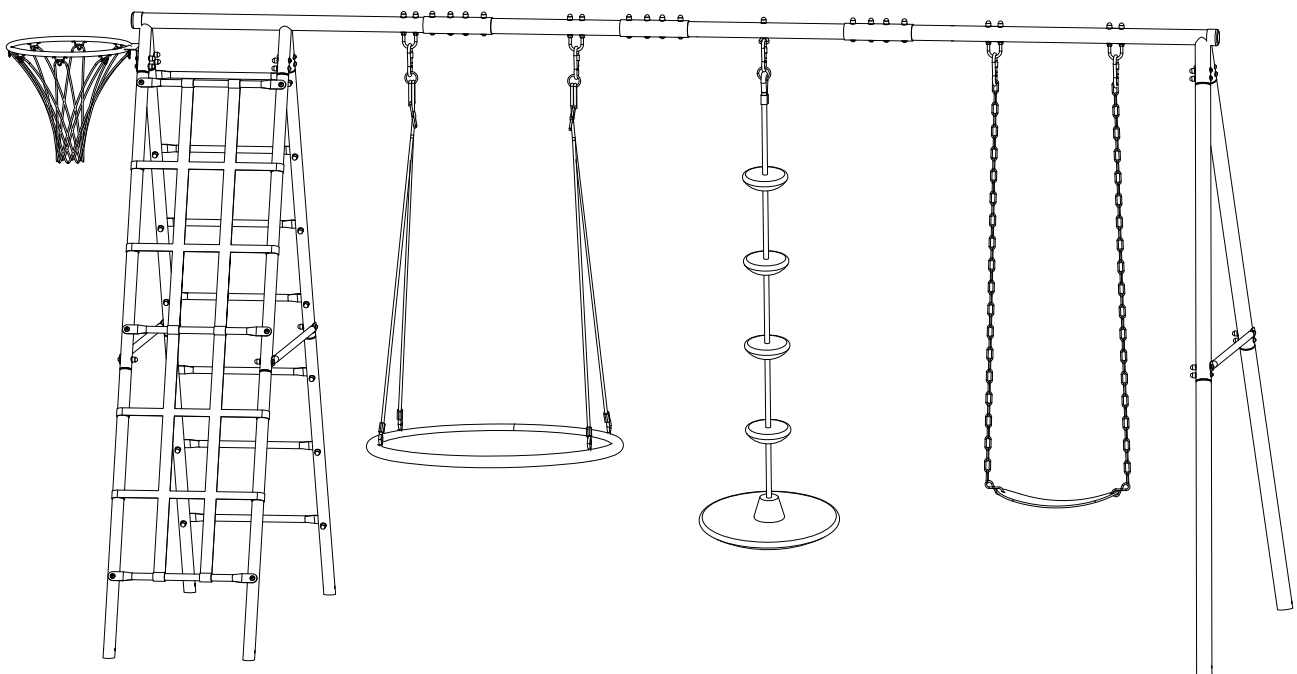

EN_WARNING: Suitable for children of 3+ years old; Max weight: 40 kg/seat.

FR_ATTENTION: Convient aux enfants de 3+ ans; Poids maximum: 40 kg/siège.

DE_ACHTUNG: Geeignet für Kinder im Alter von 3+ Jahren; Max Gewicht: 40 kg/Sitz.

ES_ADVERTENCIA: Adecuado para los niños de 3+ años; Peso máximo: 40 kg/asiento.

PT_ADVERTÊNCIA: Idade de certificação: 3+ anos; Peso máximo: 40 kg/assento.

IT_AVVERTENZA: Adatto a bambini di 3+ anni; Peso massimo: 40 kg/seduta.

EN_IMPORTANT, RETAIN FOR FUTURE REFERENCE: READ CAREFULLY.

FR_IMPORTANT : A LIRE ATTENTIVEMEN ET A CONSERVER POUR VOUS Y REFERER ULTERIEUREMENT.

ES_IMPORTANTE, LEA Y GUARDE PARA FUTURAS REFERENCIAS.

PT_IMPORTANTE, RETER PARA REFERÊNCIA FUTURA: LEIA ATENTAMENTE.

DE_WICHTIG! SORGFÄLTIG LESEN UND FÜR SPÄTER NACHSCHLAGEN AUFBEWAHREN.

IT_IMPORTANTE! CONSERVARE IL PRESENTE MANUALE PER FUTURO RIFERIMENTO E LEGGERLO ATTENTAMENTE.

EN

WARNING:

1. CHOKING HAZARD—Small parts. Not for children under 3 years.
2. Only allowed for adults to install, keep children away.
3. To be used under the direct supervision of an adult.
4. Check all the parts are well connected before use.
5. Regularly check and maintain the main components (suspenders, fasteners, fixings, etc.), otherwise it may tip over or cause a fall.
6. Installation area should be as wide as possible, flat and avoid dampness.
7. Keep away from fire.
8. Place the activity toy on a level surface at least 2 m from any structure or obstruction such as a fence, garage, house, overhanging branches, laundry lines or electrical wires.
9. Check all nuts and bolts for tightness and tighten when required.
10. Check all coverings for bolts and sharp edges and replace when required.
11. To replace defective parts in accordance with the manufacturer's instructions.

MAINTENANCE

1. Please wipe the surface stains of product with a dry cloth. If necessary, use mild soap or detergent to clean them. After wiping with a soft wet cloth, wipe them with a dry cloth. Do not use a strong acid-alkaline cleaning solution to clean them.
2. If not used for a long time, please put it in a cool and dry place and cover it with clean cloth or blanket.

DE

ACHTUNG:

1. ERSTICKUNGSGEFAHR — Kleinteile. Nicht für Kinder unter 3 Jahren geeignet.
2. Nur von Erwachsenen zu installieren, halten Sie Kinder fern.
3. Unter direkter Aufsicht eines Erwachsenen zu verwenden.
4. Prüfen Sie vor dem Gebrauch, ob alle Teile gut miteinander verbunden sind.
5. Prüfen und warten Sie regelmäßig die Hauptbauteile (Aufhängungen, Verschlüsse, Befestigungen usw.), sonst kann es umkippen oder einen Sturz verursachen.
6. Die Aufstellfläche sollte so breit wie möglich sein, flach und trocken.
7. Von Feuer fernhalten.
8. Stellen Sie das Aktivitätsspielzeug auf eine ebene Fläche, die mindestens 2 m von Strukturen oder Hindernissen wie Zäunen, Garagen, Häusern, überhängenden Ästen, Wäscheleinen oder elektrischen Leitungen entfernt ist.
9. Prüfen Sie alle Muttern und Schrauben auf festen Sitz und ziehen Sie sie bei Bedarf nach.
10. Prüfen Sie alle Verkleidungen auf Schrauben und scharfe Kanten und ersetzen Sie sie bei Bedarf.
11. Defekte Teile sind gemäß den Anweisungen des Herstellers zu ersetzen.

WARTUNG

1. Bitte wischen Sie Flecken auf der Oberfläche des Produkts mit einem trockenen Tuch ab. Falls erforderlich, verwenden Sie milde Seife oder Reinigungsmittel, um es zu reinigen. Nach dem Abwischen mit einem weichen, feuchten Tuch, wischen Sie es mit einem trockenen Tuch ab. Verwenden Sie zur Reinigung keine stark säurehaltige oder alkalische Reinigungslösung.
2. Wenn Sie es längere Zeit nicht benutzen, legen Sie es bitte an einen kühlen und trockenen Ort und decken Sie es mit einem sauberen Tuch oder einer Decke ab.

IT

AVVERTIMENTO:

1. **RISCHIO DI SOFFOCAMENTO**— Piccole parti .Non adatte a bambini sotto i 3 anni.
2. È consentita solo l'installazione agli adulti, e tenere lontani i bambini.
3. Da utilizzare sotto la diretta supervisione di un adulto.
4. Controllare che tutte le parti siano ben collegate prima dell'uso.
5. Controllare e mantenere regolarmente i componenti principali (bretelle, elementi di fissaggio, strumenti di fissaggio ecc.), altrimenti potrebbe ribaltarsi o causare una caduta.
6. L'area di installazione deve essere la più ampia possibile, piatta ed evitare l'umidità.
7. Tenere lontano dal fuoco.
8. Posizionare il giocattolo per attività su una superficie piana ad almeno 2 metri da qualsiasi struttura o oggetti di ostruzione come un recinto, un garage, una casa, rami sporgenti, stendibiancheria o cavi elettrici.
9. Controllare che tutti i dadi e bulloni siano serrati e serrarli quando necessario.
10. Controllare tutte le coperture per bulloni e spigoli vivi e sostituirle quando necessario.
11. Sostituire le parti difettose secondo le istruzioni del produttore.

MANUTENZIONE

1. Si prega di pulire le macchie superficiali del prodotto con un panno asciutto. Se necessario, utilizzare sapone neutro o detersivo per pulirli. Dopo aver pulito con un panno morbido inumidito, pulirlo con un panno asciutto. Non utilizzare una forte soluzione detergente acido-alcalina per pulire.
2. Se non viene utilizzato per lungo tempo, conservarlo in un luogo fresco e asciutto e coprirlo con un panno o una coperta puliti.

ES

ADVERTENCIA:

1. **RIESGO DE ASFICIA:** Piezas pequeñas. No es adecuado para los niños menores de 3 años.
2. Solo se permite que los adultos instalen, mantenga a los niños alejados.
3. Para ser utilizado bajo la supervisión directa de un adulto.
4. Verifique que todas las partes estén bien conectadas antes de usar.
5. Revise y mantenga regularmente los componentes principales (tirantes,sujetadores, etc.), de lo contrario podría volcarse o provocar una caída.
6. El área de instalación debe ser lo más amplia posible, plana y evitar la humedad.
7. Mantener alejado del fuego.
8. Coloque el juguete de actividad en una superficie nivelada a una distancia mínima de 2 m de cualquier estructura u obstáculo, como valla, garaje, casa, ramas colgantes, tendederos o cables eléctricos.
9. Compruebe que todas las tuercas y tornillos estén bien apretados y apriételes cuando sea necesario.
10. Compruebe todas las cubiertas para ver si hay pernos sueltos y bordes afilados y sustitúyalos cuando sea necesario.
11. Sustituya las piezas defectuosas de acuerdo con las instrucciones del fabricante.

MANTENIMIENTO

1. Limpie las manchas de la superficie del producto con un paño seco. Si es necesario, use jabón o detergente para limpiarlos. Después de limpiarlos con un paño húmedo suave, límpielos con un paño seco. No utilice una solución de limpieza alcalina-ácida fuerte para limpiarlos.
2. Si no se usa durante mucho tiempo, colóquelo en un lugar fresco y seco y cúbralo con trapo o manta limpia.

PT

ATENÇÃO:

1. PERIGO - Contém peças pequenas. Não para crianças menores de 3 anos.
2. Só é permitida a instalação por adultos, manter as crianças afastadas.
3. Utilizar sob a supervisão direta de um adulto.
4. Verificar se todas as peças estão bem ligadas antes da sua utilização.
5. Verificar e manter regularmente os componentes principais (suportes, fixadores, fixações, etc.), caso contrário pode capotar ou provocar uma queda.
6. A área de instalação deve ser o mais ampla possível, plana e evite colocar em locais húmidos.
7. Manter afastado do fogo.
8. Coloque o brinquedo de atividade em uma superfície plana a pelo menos 2 m de qualquer estrutura ou obstrução, como cerca, garagem, casa, galhos salientes, linhas de lavanderia ou fios elétricos.
9. Verifique o aperto de todas as porcas e parafusos e aperte quando necessário.
10. Verifique todas as coberturas quanto a parafusos e arestas vivas e substitua quando necessário.
11. Substituir peças defeituosas de acordo com as instruções do fabricante.

MANUTENÇÃO

1. Limpar por favor as manchas da superfície com um pano seco. Se necessário, utilizar sabão suave ou detergente para as limpar. Depois de limpar com um pano macio e húmido, limpe-os com um pano seco. Não utilizar uma solução de limpeza ácido-alcalina forte para as limpar.
2. Se não for utilizado durante muito tempo, por favor coloque-o num local fresco e seco e cubra-o com um pano ou cobertor limpo.

FR

AVERTISSEMENT :

1. RISQUE D'ÉTOUFFEMENT— Petites pièces. Déconseillé aux enfants de moins de 3 ans.
2. L'installation n'est autorisée qu'aux adultes, tenez les enfants à l'écart.
3. A utiliser sous la surveillance directe d'un adulte.
4. Vérifiez que toutes les pièces sont bien connectées avant utilisation.
5. Vérifiez et entretenez régulièrement les principaux composants (bretelles, attaches, fixations,), sinon il peut se renverser ou provoquer une chute.
6. La zone d'installation doit être aussi large que possible, plate et éviter l'humidité.
7. Tenez à l'écart de la flamme.
8. Placez le jouet d'activité sur une surface plane à au moins 2 m de toute structure ou obstruction telle qu'une clôture, un garage, une maison, des branches en surplomb, des cordes à linge ou des fils électriques.
9. Vérifiez l'étanchéité de tous les écrous et boulons et serrez-les au besoin.
10. Vérifiez tous les revêtements pour les boulons et les arêtes vives et remplacez-les si nécessaire.
11. Remplacez les pièces défectueuses conformément aux instructions du fabricant.

MAINTENANCE

1. Veuillez essuyer les taches de surface du produit avec un chiffon sec. Si nécessaire, utilisez du savon doux ou du détergent pour le nettoyage. Après l'essuyage avec un chiffon doux et humide, essuyez-les avec un chiffon sec. N'utilisez pas une solution nettoyante fortement acide-alcaline pour le nettoyage.
2. Si vous ne l'utilisez pas pendant une longue période, placez-le dans un endroit frais et sec et couvrez-le d'un tissu ou d'une couverture propre.



Adresses sur quefairedemesdechets.fr

ANCHOR INSTALLATION/ INSTALLATION DES ANCRAGES /ANKERINSTALLATION/ INSTALACIÓN DEL ANCLAJE /INSTALAÇÃO DO ANCORAGEM/ INSTALLAZIONE DELL'ANCORAGGIO

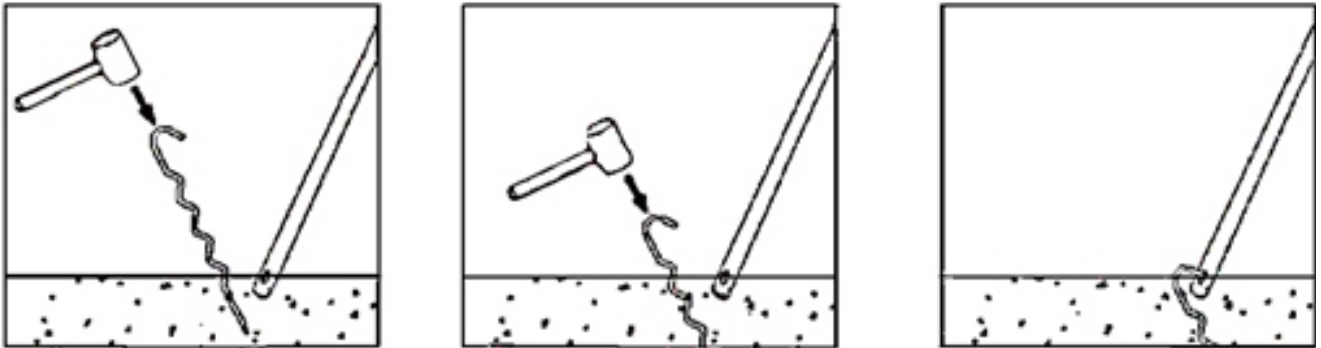

EN_ For proper installation, the Anchors (H) must be cemented into the ground. You just need to hammer the pegs into the ground. You can also dig a hole and use concrete to anchor the pegs if you need much stronger stability. Dig a 15 x 15 x 15 x 30cm hole at each leg. Pour cement into the hole and place the Anchors (H) at a 5 degree angle, towards the inside of the Playground. Do not use until cement has dried.

Note: The maximum fall height for this product is 6 feet. The minimum ground clearance between the bottom of the lowest swing attachment must be 8 inches.

FR_ Pour une installation correcte, les ancrages (H) doivent être cimentés dans le sol. Vous pouvez simplement enfoncer les piquets dans le sol. Vous pouvez également creuser un trou et utiliser du béton pour ancrer les piquets si vous avez besoin d'une stabilité beaucoup plus forte. Creusez un trou de 15 x 15 x 15 x 30 cm à chaque pied. Versez du ciment dans le trou et placez les ancrages (H) à un angle de 5 degrés, vers l'intérieur de l'aire de jeux. N'utilisez pas le produit avant que le ciment soit sec.

Remarque: La hauteur de chute maximale pour ce produit est de 6 pieds. La distance minimale entre le sol et le bas de la fixation la plus basse de la balançoire doit être de 8 pouces.

DE_ Für eine ordnungsgemäße Installation müssen die Anker (H) in den Boden zementiert werden. Sie müssen nur die Stifte in den Boden schlagen. Sie können auch ein Loch graben und Beton verwenden, um die Stifte zu verankern, wenn Sie eine viel stärkere Stabilität benötigen. Graben Sie an jedem Bein ein 15 x 15 x 15 x 30 cm großes Loch. Gießen Sie Zement in das Loch und platzieren Sie die Anker (H) in einem 5-Grad-Winkel nach innen zum Spielplatz hin. Verwenden Sie das Produkt nicht, bevor der Zement getrocknet ist.

Hinweis: Die maximale Fallhöhe für dieses Produkt beträgt 6 Fuß. Der Mindestabstand zum Boden zwischen dem Boden der niedrigsten Schaukelfixierung muss 8 Zoll betragen.

ES_ Para una instalación adecuada, los anclajes (H) deben cementarse en el suelo. Solo necesita martillar las estacas en el suelo. También puede cavar un agujero y usar concreto para anclar las estacas si necesita una estabilidad mucho más fuerte. Cave un agujero de 15 x 15 x 15 x 30 cm en cada pierna. Vierta cemento en el agujero y coloque los anclajes (H) en un ángulo de 5 grados, hacia el interior del área de juegos. No use el producto hasta que el cemento se haya secado.

Nota: La altura máxima de caída para este producto es de 6 pies. La distancia mínima al suelo entre la parte inferior del accesorio de columpio más bajo debe ser de 8 pulgadas.

PT_ Para uma instalação adequada, as Âncoras (H) devem ser cimentadas no solo. Você só precisa martelar as estacas no chão. Você também pode cavar um buraco e usar concreto para ancorar as estacas, se precisar de uma estabilidade muito mais forte. Cave um buraco de 15 x 15 x 15 x 30 cm em cada perna. Despeje cimento no buraco e coloque as Âncoras (H) em um ângulo de 5 graus, em direção ao interior do playground. Não use até que o cimento tenha secado.

Nota: A altura máxima de queda para este produto é de 6 pés. A distância mínima do solo entre a parte inferior do acessório de balanço mais baixo deve ser de 8 polegadas.

IT_ Per una corretta installazione, le ancore (H) devono essere cementate nel terreno. Basta martellare i pioli nel terreno. Puoi anche scavare un buco e usare del cemento per ancorare i pioli se hai bisogno di una stabilità molto più forte. Scava un buco di 15 x 15 x 15 x 30 cm ad ogni gamba. Versa il cemento nel buco e posiziona le ancore (H) con un angolo di 5 gradi, verso l'interno dell'area giochi. Non utilizzare fino a quando il cemento non si è asciugato.

Nota: L'altezza massima di caduta per questo prodotto è di 6 piedi. La distanza minima dal suolo tra la parte inferiore dell'attacco dell'altalena più basso deve essere di 8 pollici.

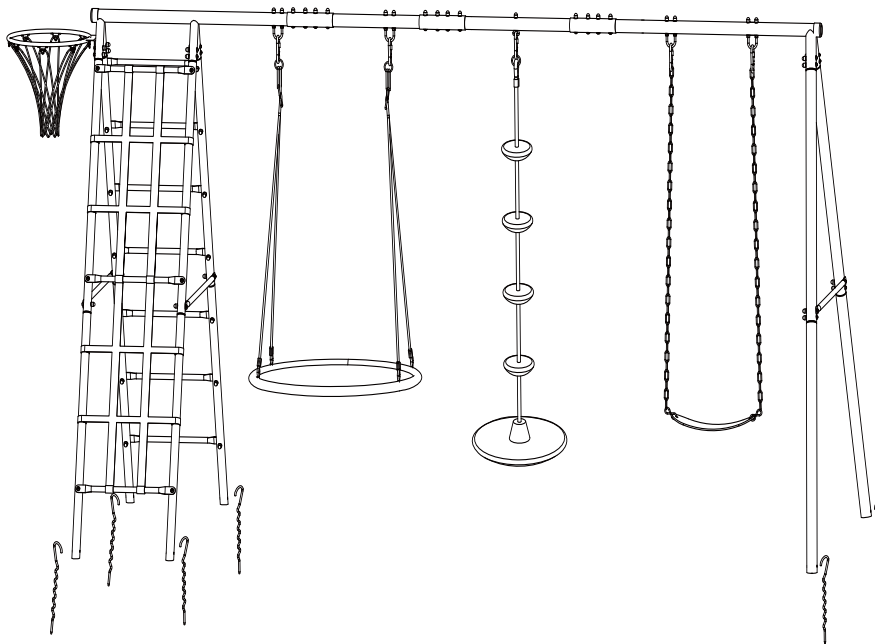

EN_Must keep a minimum of 8 inches of space with the soil.

Warning: Please bury the legs of the swing set as per instruction. If the swing set is used without proper anchoring, it may be dangerous and may tilt over.

FR_Doit garder un espace minimum de 8 pouces avec le sol.

Avertissement: Veuillez enterrer les pieds de la balançoire selon les instructions. Si la balançoire est utilisée sans ancrage approprié, cela peut être dangereux et elle peut basculer.

DE_Muss einen Mindestabstand von 8 Zoll zum Boden einhalten.

Warnung: Bitte vergraben Sie die Beine des Schaukelgestells gemäß der Anleitung. Wenn das Schaukelgestell ohne ordnungsgemäße Verankerung verwendet wird, kann es gefährlich sein und umkippen.

ES_Debe mantener un espacio mínimo de 8 pulgadas con el suelo.

Advertencia: Por favor, entierre las patas del conjunto de columpios según las instrucciones. Si el conjunto de columpios se usa sin un anclaje adecuado, puede ser peligroso y puede volcarse.

PT_Deve manter um espaço mínimo de 8 polegadas com o solo.

Aviso: Por favor, enterre as pernas do conjunto de balanço conforme as instruções. Se o conjunto de balanço for usado sem ancoragem adequada, pode ser perigoso e pode tombar.

IT_Bisogna mantenere uno spazio minimo di 8 pollici con il suolo.

Avviso: Per favore, interra le gambe del set di altalene come indicato nelle istruzioni. Se il set di altalene viene usato senza un corretto ancoraggio, potrebbe essere pericoloso e potrebbe ribaltarsi.

344-087V00 (BOX1/1)

① x 1

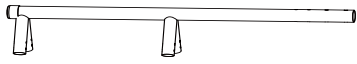

② x 1



③ x 1



④ x 1

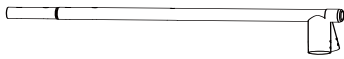

⑤ x 3



⑥ x 1

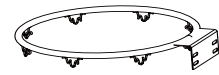

⑦ x 1



⑧ x 2

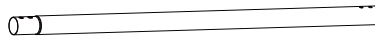

⑨ x 2



⑩ x 3

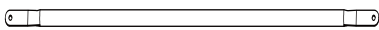

⑪ x 2



⑫ x 2

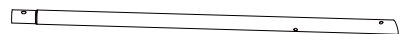

⑬ x 2

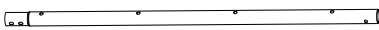

⑭ x 2

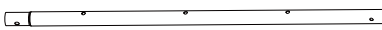

⑮ x 10

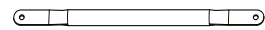

⑯ x 1

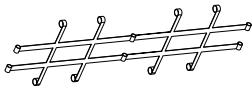

⑰ x 2



⑱ x 4



⑲ x 1



⑳ x 1





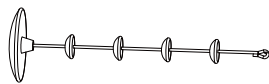



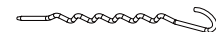



㉑ x 1



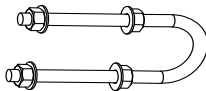





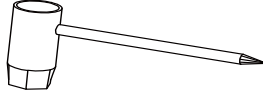

㉒ x 6

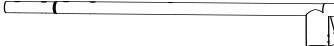
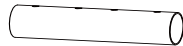
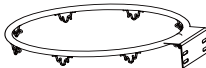

344-087V00 (BOX1/1)

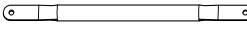
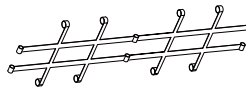
<p>A x12</p>  <p>M8*70</p>	<p>B x 6</p>  <p>M8*63</p>	<p>C x 2</p>  <p>M8*63</p>
<p>D x28</p>  <p>M8*50</p>	<p>E x 4</p>  <p>M8*50</p>	<p>F x 4</p> 
<p>G x 1</p> 	<p>H x 5</p> 	<p>I x61</p> 
<p>J x 1</p>   		

344-087V01 (BOX1/2)

<p>① x 1</p> 	<p>② x 1</p> 	<p>③ x 1</p> 
<p>④ x 1</p> 	<p>⑤ x 3</p> 	<p>⑥ x 1</p> 
<p>⑦ x 1</p> 	<p>⑮ x10</p> 	<p>⑯ x 1</p> 
<p>⑰ x 2</p> 	<p>⑱ x 4</p> 	<p>⑲ x 1</p> 

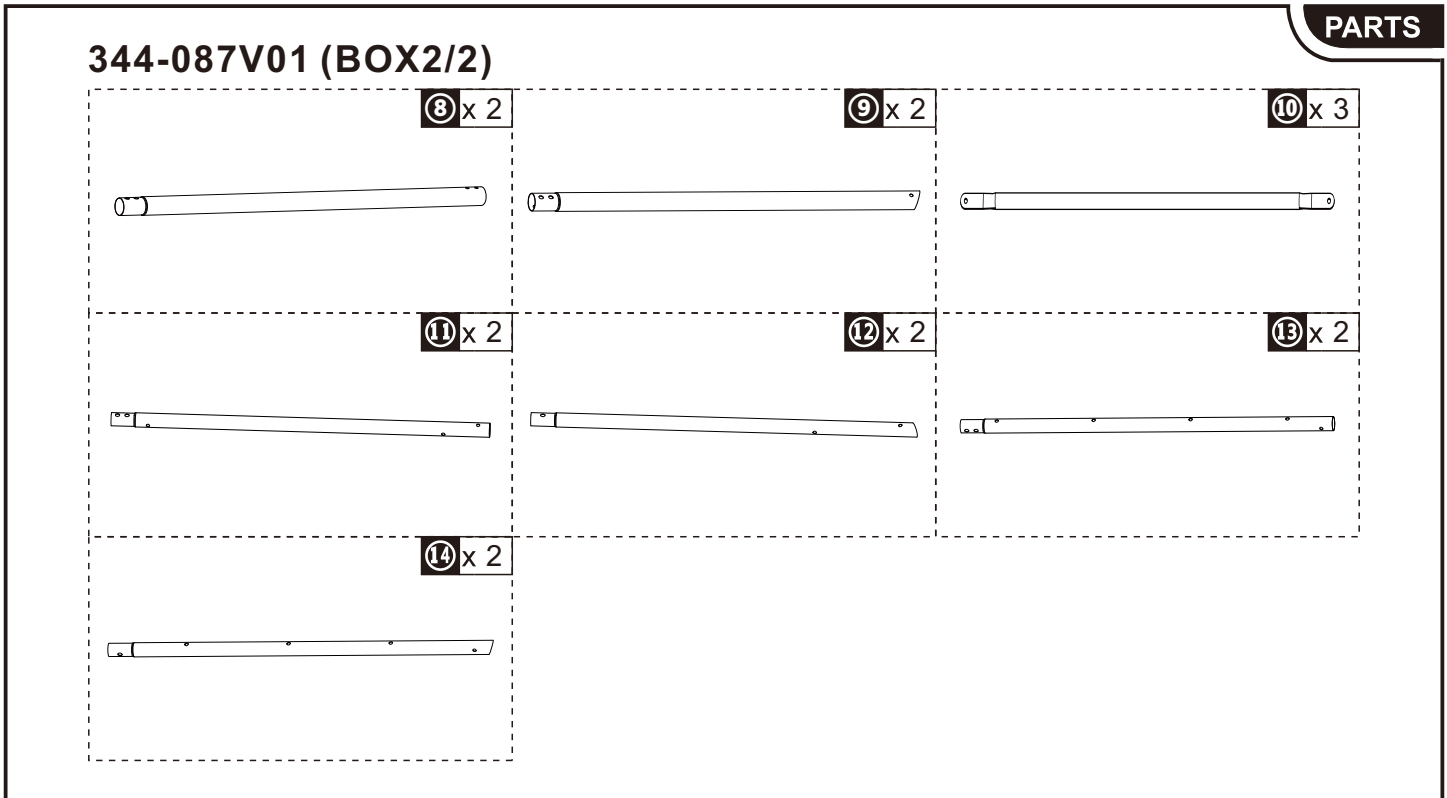
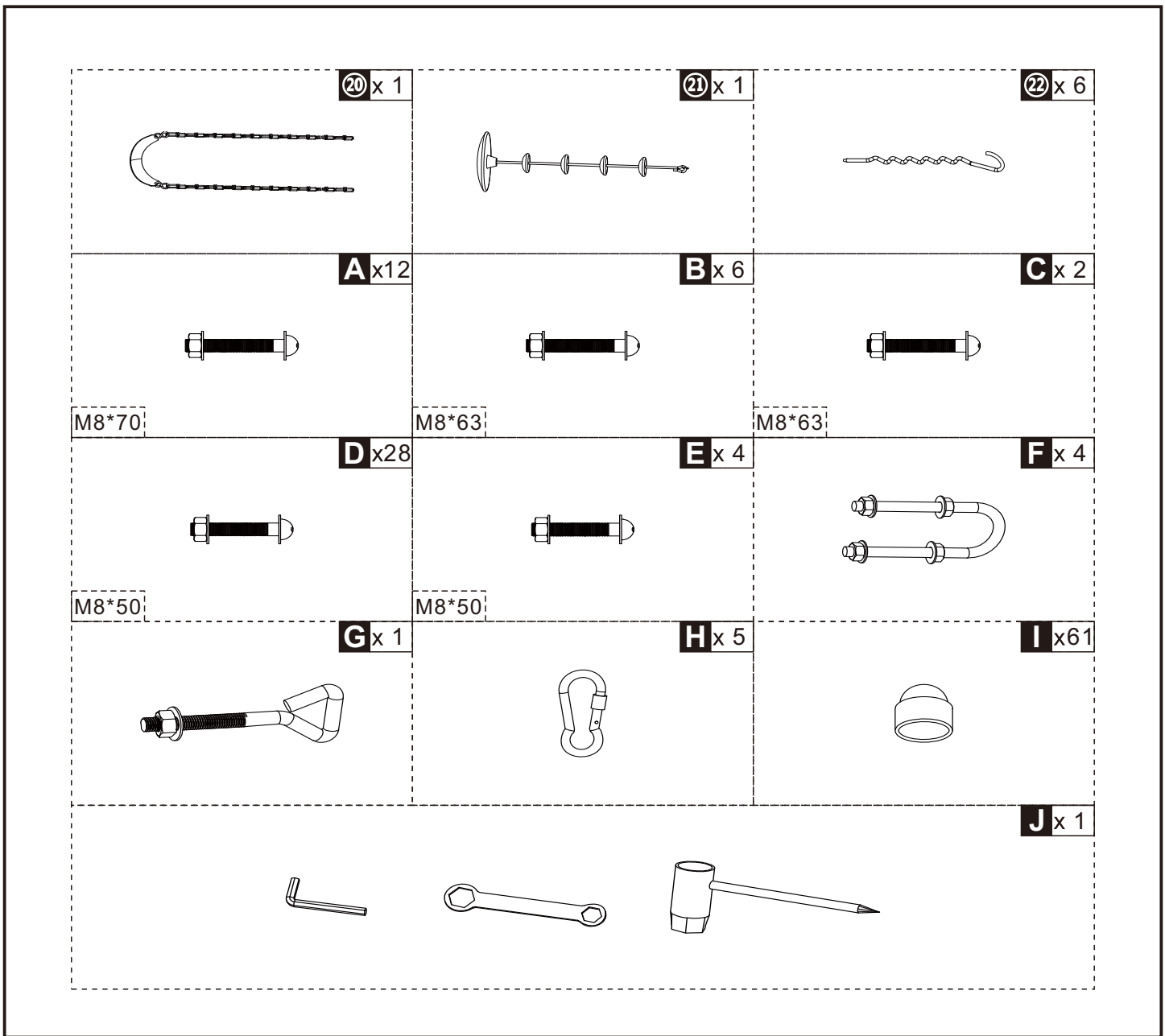

A*12
I*12

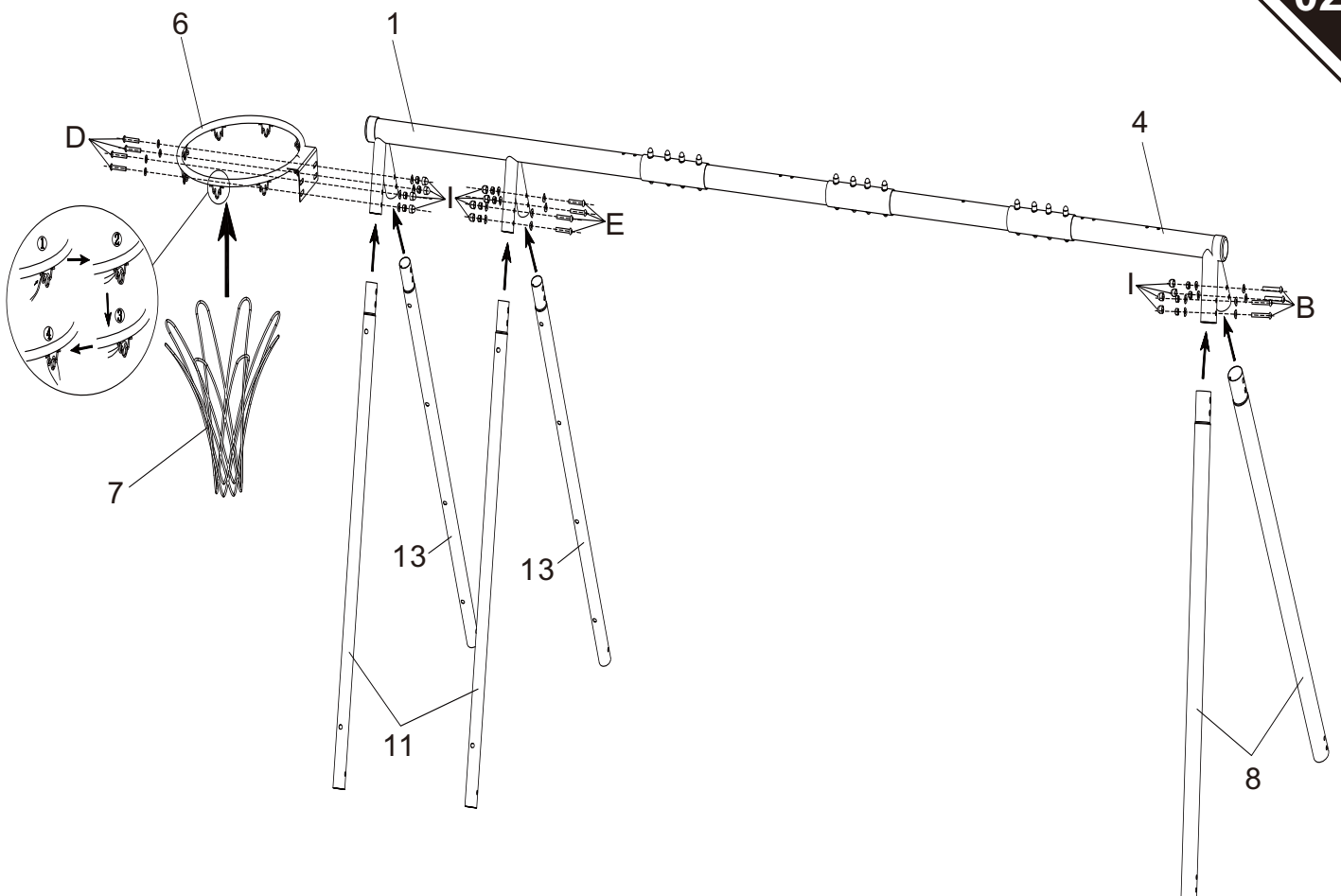
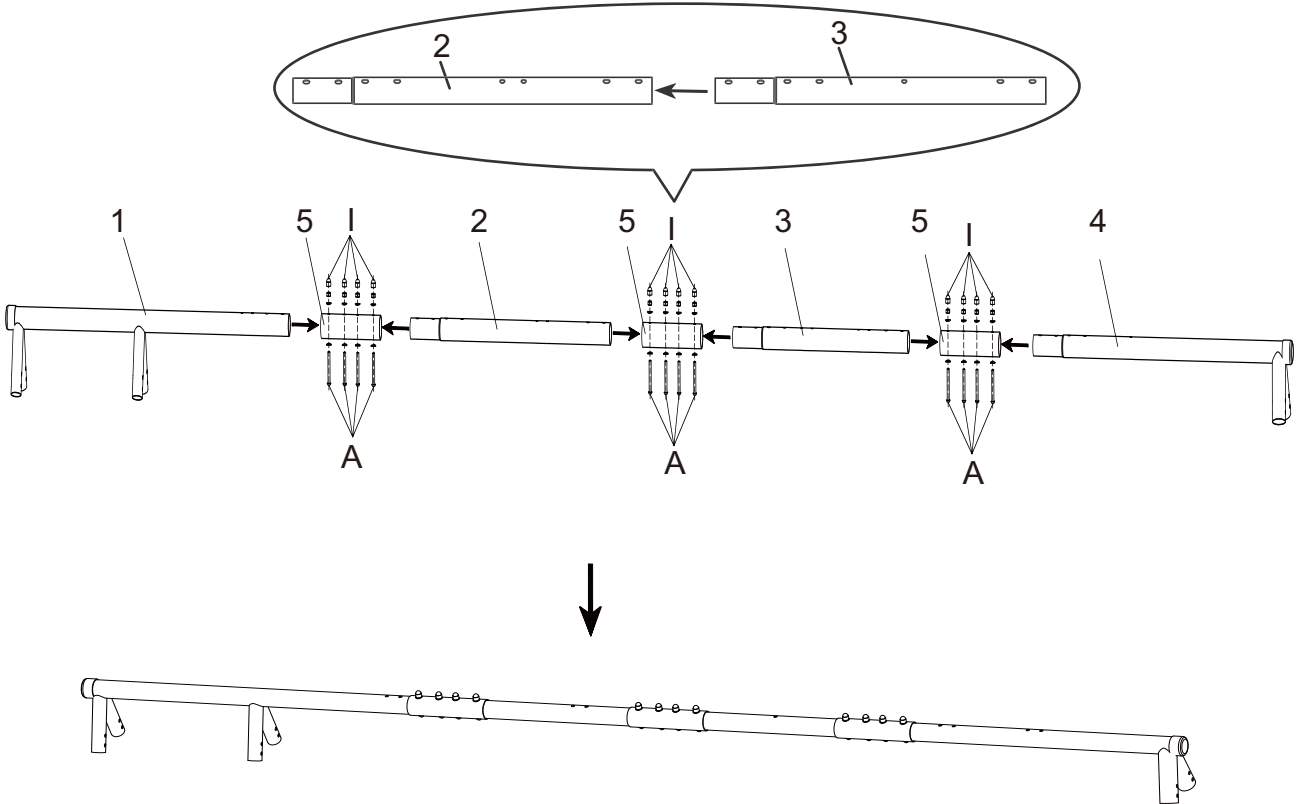

B*4
D*4
E*4
I*12

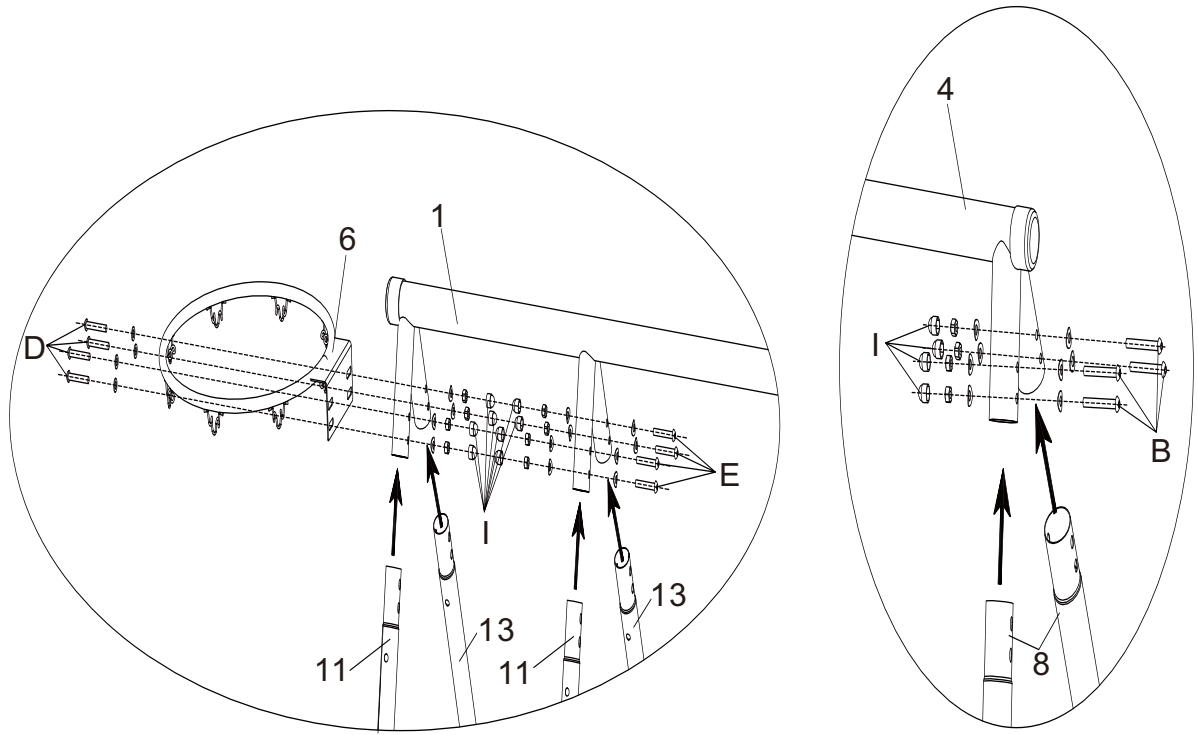

B*2
C*2
D*4
I*8

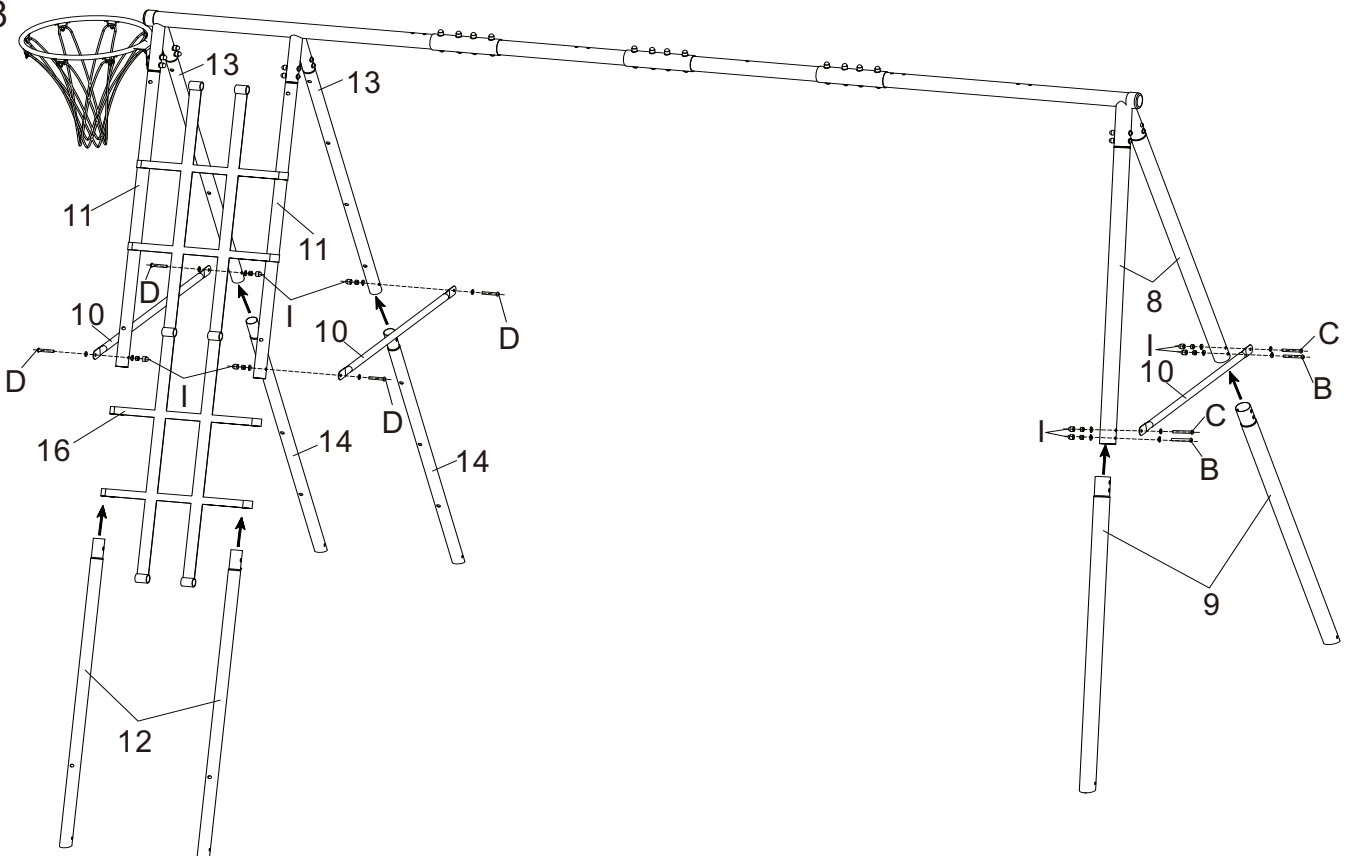

D*6
I*6

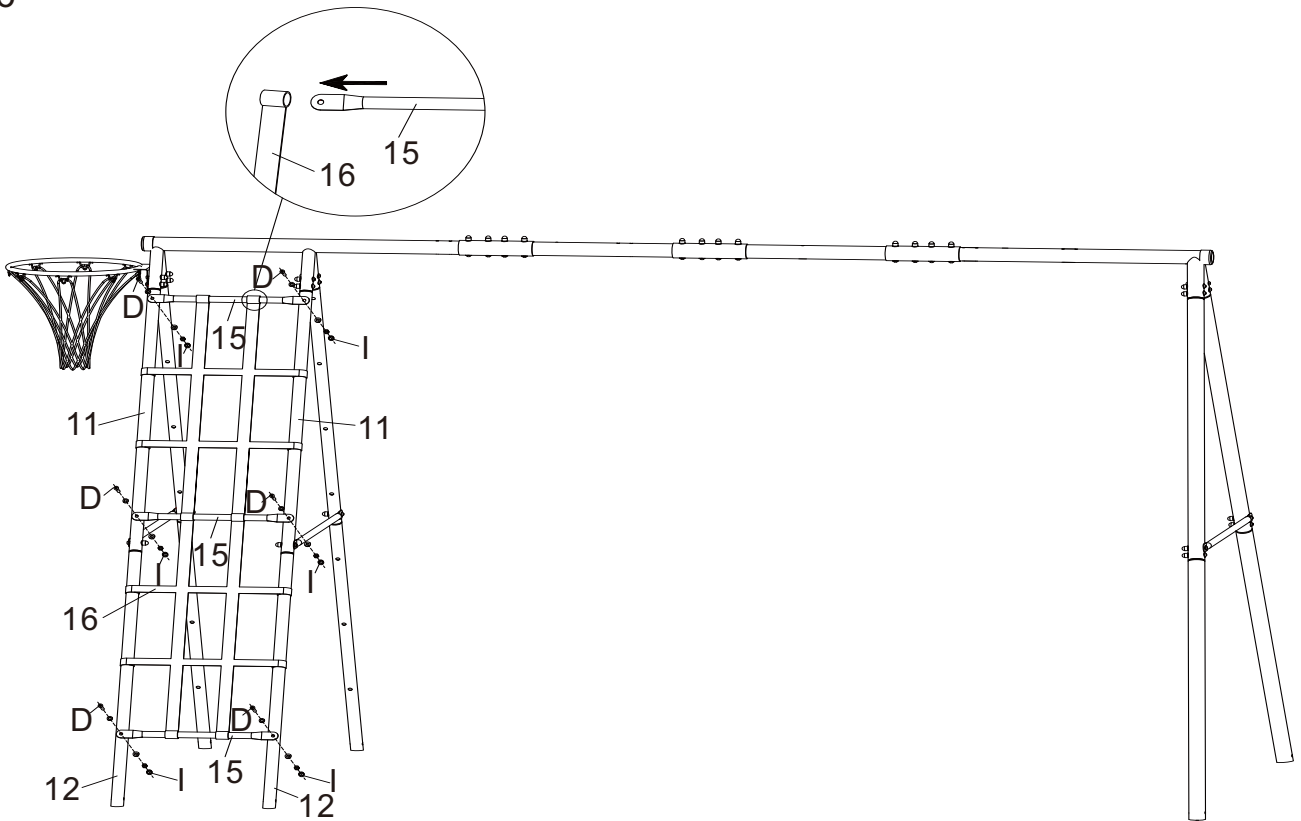

D*14
I*14

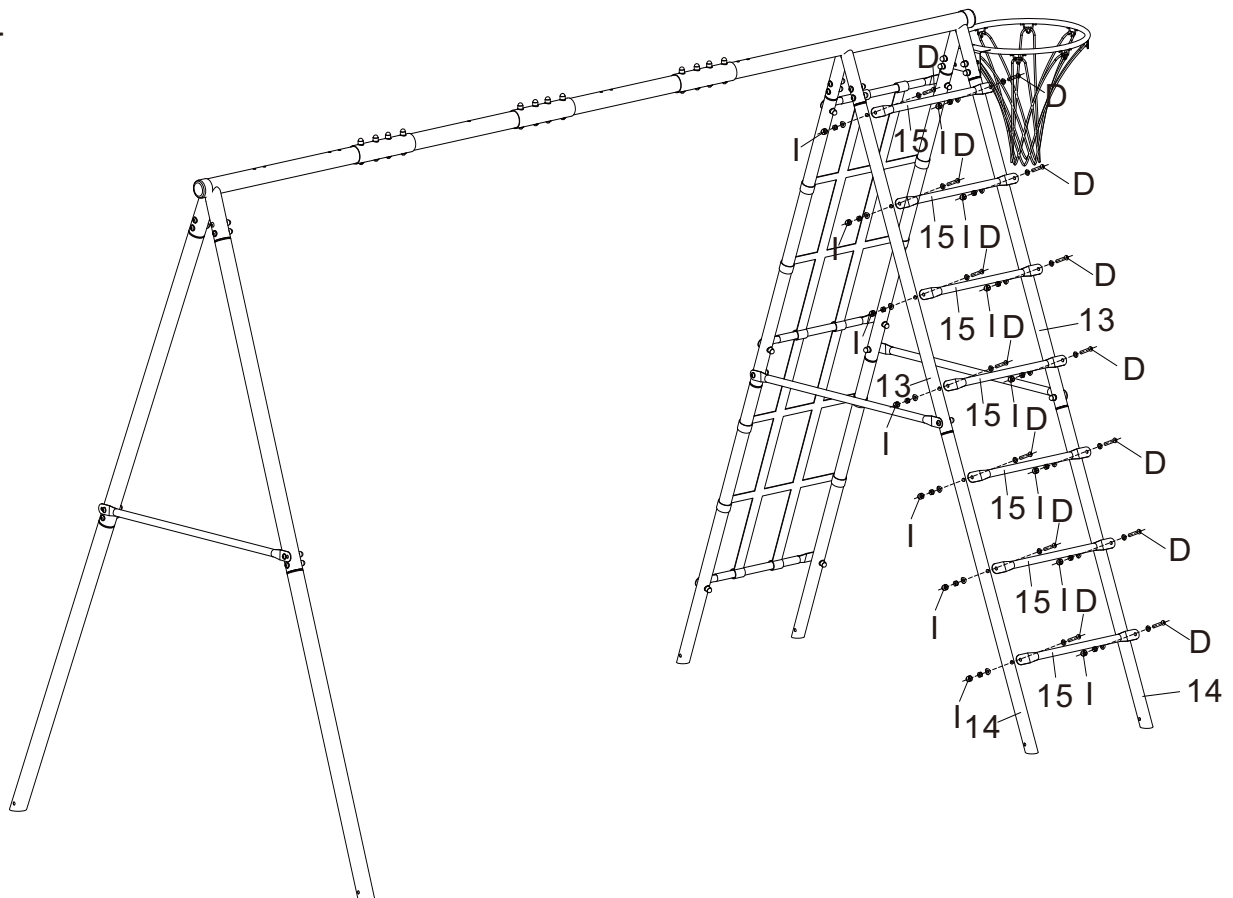

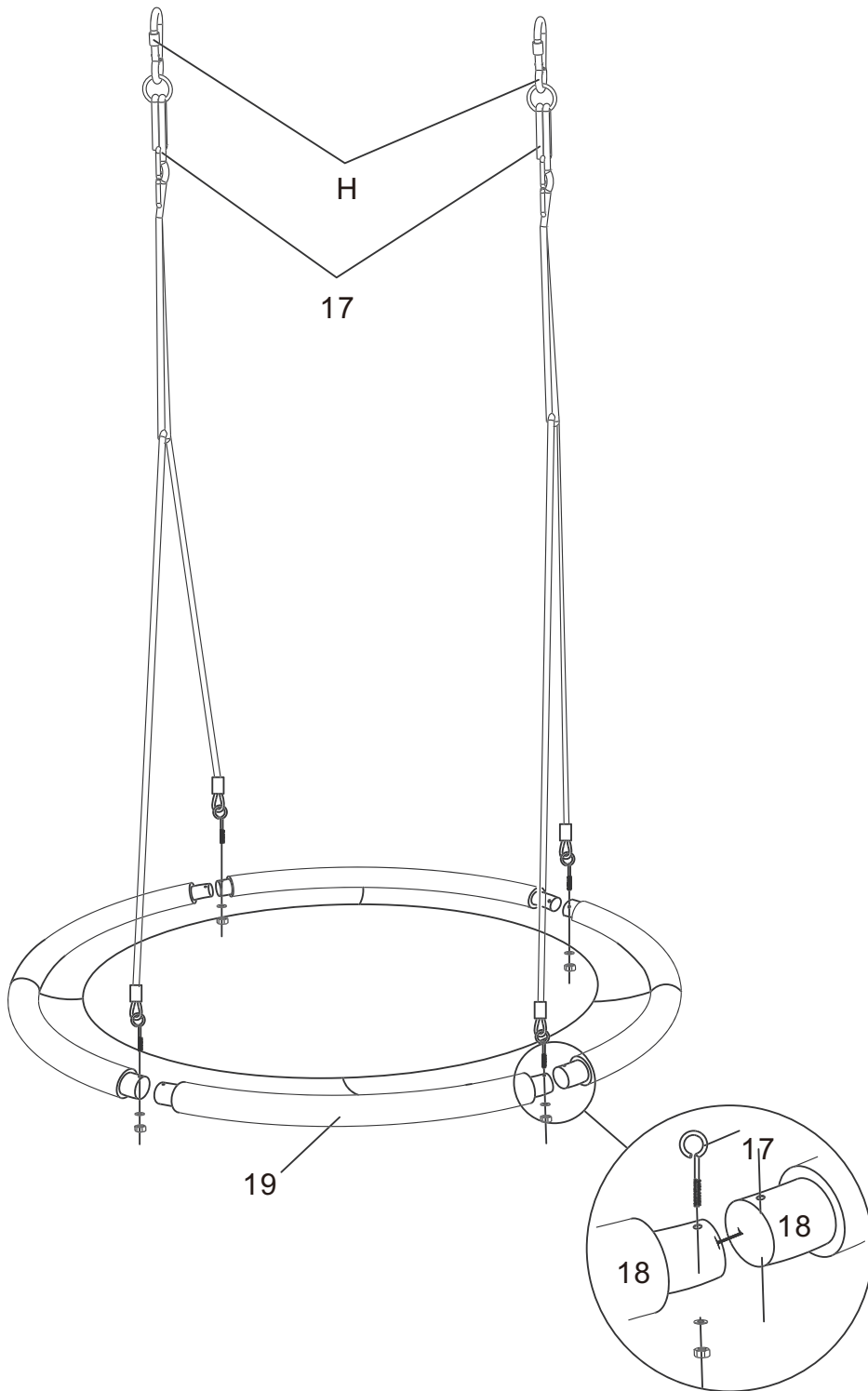

F*4
G*1
H*5
I*9

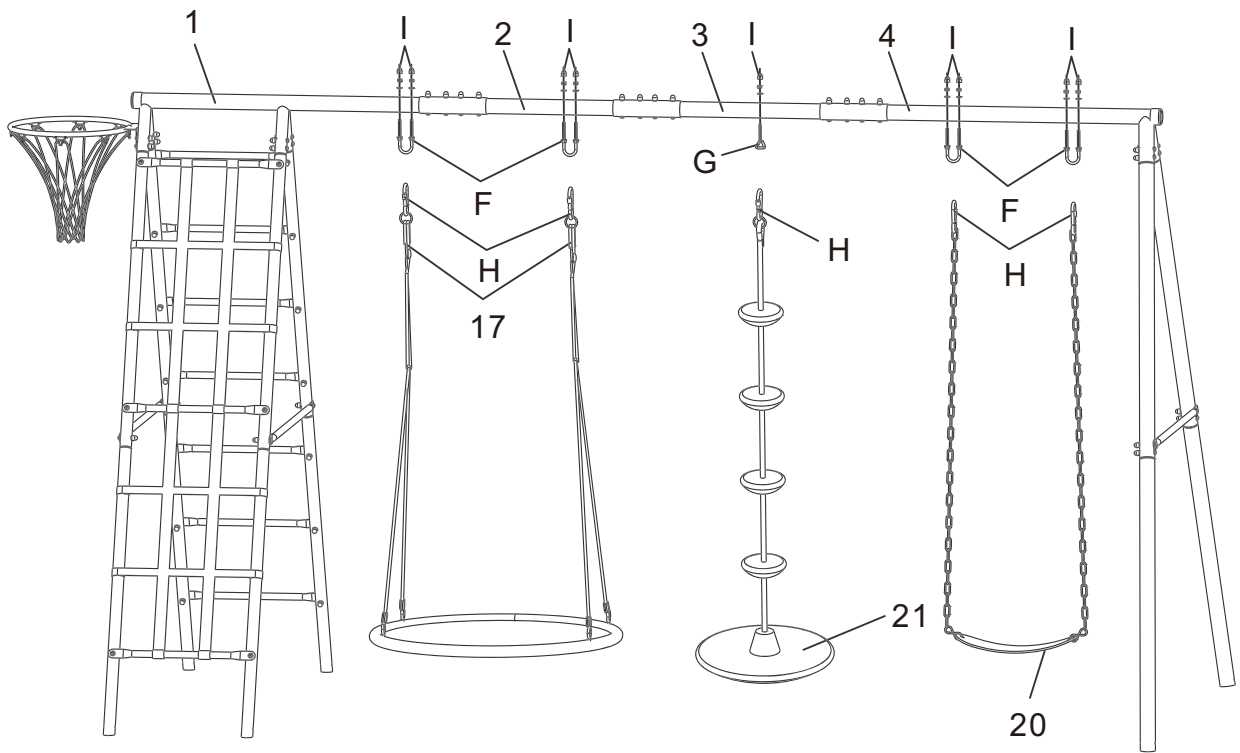

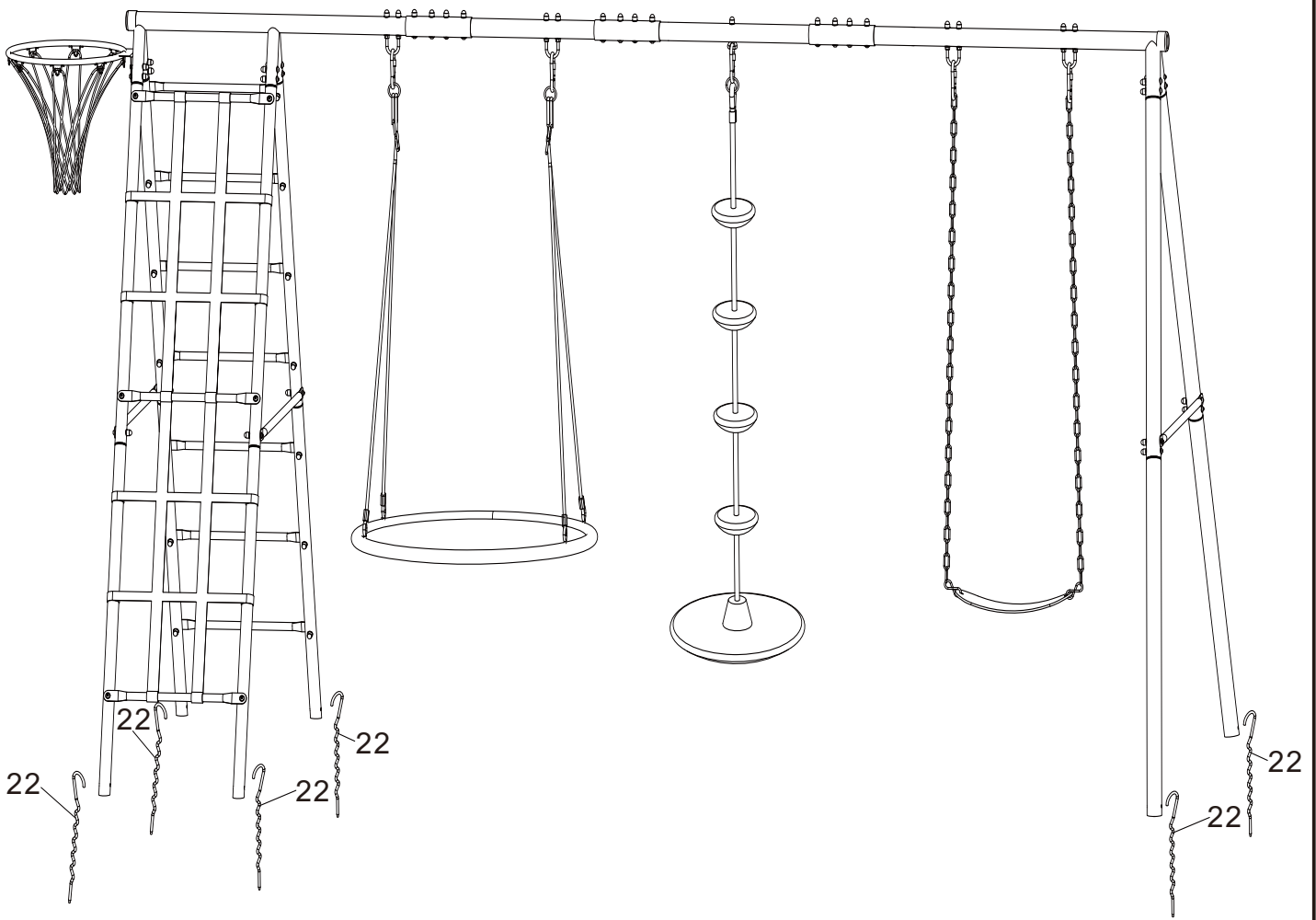

UK

If you have any questions, please contact our customer care centre.

Our contact details are below:



0044-800-240-4004



enquiries@mhstar.co.uk

IMPORTER ADDRESS:
MH STAR UK LTD
Unit 27, Perivale Park,
Horsenden lane South
Perivale, UB6 7RH
MADE IN CHINA

ES

Si tiene alguna pregunta, comuníquese con nuestro Centro de Atención al Cliente. Nuestros datos de contacto son los siguientes:



0034-931294512



atencioncliente@aosom.es

Importador/Fabricante/REP:
Spanish Aosom, S.L.
C/ Roc Gros, nº 15. 08550, Els Hostalets de Balenyà, Spain.
B66295775
atencioncliente@aosom.es
TEL: 931294512
HECHO EN CHINA

FR

Si vous avez la moindre question, veuillez contacter notre centre d'assistance à la clientèle.

Nos coordonnées sont les suivantes:



0033-1-84166106



aosom@mhfrance.fr

Importé par/Fabricant/REP:
MH France
2, rue Maurice Hartmann
92130 Issy-les-Moulineaux
France
Fabriqué en Chine

PT

Se tiver alguma dúvida, por favor contacte o nosso Centro de Atendimento ao Cliente. Os nossos dados de contacto são os seguintes:



0034-931294512



info@aosom.pt.

IMPORTADOR:
SPANISH AOSOM, S.L
C.ROC GROS N.15, 08550. ELS HOSTALETES DE BALENYÀ
TEL: 931294512 (SEG-SEX DAS 7:30H ÀS 16:30H)
INFO@AOSOM.PT
WWW.AOSOM.PT

DE

Wenn Sie Fragen haben, wenden Sie sich bitte an unser Kundendienstzentrum.

Unsere Kontaktdaten stehen unten:



0049-0(40)-88307530



service@aosom.de

Importeur/Hersteller/REP:
MH Handel GmbH
Wendenstraße 309
D-20537 Hamburg
Germany
IN CHINA HERGESTELLT

IT

In caso di dubbio, si prega di contattare il nostro centro assistenza clienti. I nostri dettagli di contatto sono di seguito:



0039-0249471447



clienti@aosom.it

IMPORTATO DA/Produttore/REP:
AOSOM Italy srl
Centro Direzionale Milanofiori
Strada 1 Palazzo F1
20057 Assago (MI)
P.I.: 08567220960
FATTO IN CINA

