

EN_IMPORTANT, RETAIN FOR FUTURE REFERENCE: READ CAREFULLY.

FR_IMPORTANT: A LIRE ATTENTIVEMENT ET À CONSERVER POUR CONSULTATION ULTÉRIEURE.

ES_IMPORTANTE, LEA Y GUARDE PARA FUTURAS REFERENCIAS.

PT_IMPORTANTE, RETER PARA REFERÊNCIA FUTURA: LEIA ATENTAMENTE.

DE_WICHTIG! SORGFÄLTIG LESEN UND FÜR SPÄTER NACHSCHLAGEN AUFBEWAHREN.

IT_IMPORTANTE! CONSERVARE IL PRESENTE MANUALE PER FUTURO RIFERIMENTO E LEGGERLO ATTENTAMENTE.

IMPORTANT, RETAIN FOR FUTURE REFERENCE: READ CAREFULLY.

Only for domestic use

Instructions for use:

- *Put the chair stably on a flat floor.
- *Stay away from open flames.
- *Avoid the overload at the chair.

Precautions before assembly:

- *Prepare a clean and dry mounting area.
- *Verify that the product is not damaged.
- *Check that none of the pieces are missing.

Maintenance:

- *Clean with a soft fabric.
- *Check the seating regularly.

Storage conditions:

- *The fabric should be stored completely dry, in a clean and dry place to avoid the risks of mold.

Beware of crushing and cutting hazards during assembly.

The manufacturer declines all responsibility in case of damages due to a bad installation or withering.

If the seating is fitted with powered seat height adjustments, only trained personnel may replace or repair those components.

IMPORTANT: A LIRE ATTENTIVEMENT ET À CONSERVER POUR CONSULTATION ULTÉRIEURE.

Réservé à un usage domestique

Conseils :

- *Placez la chaise sur un sol plat et sec afin qu'elle soit stable
- *Placer à l'écart des flammes ou de sources de chaleur
- *Ne pas dépasser la charge maximale autorisée

Précautions avant l'assemblage :

- *Préparez une zone de montage propre et sèche
- *Vérifiez que le produit n'est pas endommagé
- *Vérifiez qu'aucune des pièces de ne manque

Recommandations d'entretien :

- *Veuillez utiliser un chiffon doux pour essuyer la chaise
- *Vérifiez régulièrement la structure du produit

Conditions de stockage:

- *Veuillez stocker le produit dans un environnement propre et sec pour éviter tout risque de moisissure.

Veillez faire attention à ne pas vous blesser lors de l'assemblage du produit.

Le fabricant n'est pas responsable des dommages causés par une mauvaise installation.

Si le fauteuil est équipé d'un dispositif de hauteur réglable avec moteur, seule une personne qualifiée peut remplacer ou réparer la partie motorisée.

IMPORTANTE, LEA Y GUARDE PARA FUTURAS REFERENCIAS.

Producto para uso doméstico

Consejos de uso:

- * Coloque el producto sobre un suelo plano de forma estable.
- * Manténgase alejado de fuentes de calor y llamas.
- * Evite la sobrecarga de los anclajes del producto.

Precauciones antes del montaje:

- * Prepare la zona de montaje. Asegúrese de que esté limpia y seca.
- * Asegúrese de que el producto está en buen estado.
- * Verifique que no falta ninguna de las piezas.

Mantenimiento:

- * Limpie el producto con la ayuda de un paño suave.
- * Inspeccione el producto de forma regular a fin de detectar posibles daños o desperfectos que puedan afectar a su uso.

Condiciones de almacenaje:

- * A fin de evitar la aparición de moho, los tejidos se deben de guardar totalmente secos y en un lugar limpio y sin humedad.

Atención:

Riesgo de pinzamientos o cortes durante el montaje.

El fabricante declina toda responsabilidad en caso de deterioro debido a una mala instalación o por causas meteorológicas.

Si el producto está equipado con algún mecanismo eléctrico de ajuste de altura o similar, solo podrá ser reemplazado o reparado por personal capacitado y técnicos.

IMPORTANTE, RETER PARA REFERÊNCIA FUTURA: LEIA ATENTAMENTE.

Produto para uso doméstico

Conselhos de uso:

- * Coloque o produto sobre um solo plano e estável.
- * Mantenha-o afastado de fontes de calor e chamas.
- * Evite a sobre carga das fixações do produto.

Precauções antes da montagem:

- * Prepare a zona de montagem. Certifique-se de que esteja limpa e seca.
- * Certifique-se que o produto esteja em bom estado.
- * Verifique que não falte nenhuma das peças.

Manutenção:

- * Limpar o produto com a ajuda de um pano suave.
- * Inspeccionar o produto de forma regular a fim de detectar possíveis defeitos que possa afetar seu uso.

Condições de armazenamento:

- * A fim de evitar a aparecimento de mofo, os tecidos se devem guardar totalmente secos e em um lugar limpo e sem umidade.

Atenção:

Risco de cortes durante a montagem. O fabricante declina toda responsabilidade no caso de deterioração devido uma má instalação ou por causas meteorológicas.

Se o produto estiver equipado com algum mecanismo elétrico de ajuste de altura ou similar, somente poderá ser substituído ou reparado por uma pessoa qualificada ou técnicos.

WICHTIG! SORGFÄLTIG LESEN UND ZUM SPÄTEREN NACHSCHLAGEN AUFBEWAHREN.

Ausschließlich für den häuslichen Gebrauch bestimmt Nutzungshinweise:

- *Bitte stellen Sie den Stuhl stabil auf eine ebene Fläche.
- *Von offenen Feuerquellen fernhalten.
- *Vermeiden Sie eine Überlastung des Stuhls.

Vorsichtsmaßnahmen vor der Montage:

- *Bitte bereiten Sie einen sauberen und trockenen Montagebereich vor.
- *Stellen Sie sicher, dass das Produkt nicht beschädigt ist.
- *Vergewissern Sie sich, dass kein Zubehörteil fehlt.

Instandhaltung:

- *Bitte reinigen Sie den Stuhl nur mit einem weichen Tuch.
- *Überprüfen Sie den Stuhl regelmäßig.

Lagerung:

- *Der Stoff sollte an einem völlig trockenen und sauberen Ort aufbewahrt werden, um Schimmel zu vermeiden.

Vorsicht vor Quetsch- und Schnittgefahr bei der Montage.

Der Hersteller lehnt jegliche Haftung für Schäden ab, die aufgrund unsachgemäßer Montage oder Witterungseinflüsse verursacht werden. Falls der Stuhl mit einer elektronischen Höhenverstellung geliefert wird, dürfen Reparaturarbeiten nur von qualifiziertem Personal durchgeführt werden.

IMPORTANTE! CONSERVARE IL PRESENTE MANUALE PER FUTURO RIFERIMENTO E LEggerLO ATTENTAMENTE.

Solo per uso domestico

Istruzioni per l'uso:

- *Posizionare la sedia in maniera stabile su un pavimento in piano.
- *Tenere lontano dalle fiamme vive.
- *Evitare di sovraccaricare la sedia.

Precauzioni prima del montaggio:

- *Preparare un'area di montaggio sgombra e asciutta.
- *Verificare che il prodotto non sia danneggiato.
- *Verificare che non manchi nessun pezzo.

Manutenzione:

- *Pulire con un tessuto morbido.
- *Controllare regolarmente il sedile.

Condizioni di stoccaggio:

- *Il tessuto deve essere conservato completamente asciutto, in un luogo pulito e asciutto per evitare la formazione di muffa.

Fare attenzione al rischio di schiacciamento e di taglio durante le fasi di montaggio.

Il produttore declina ogni responsabilità in caso di danni dovuti ad un'installazione incorretta o alle intemperie.

Se la sedia è dotata di un'unità di regolazione elettrica dell'altezza del sedile, solo il personale qualificato può sostituire o riparare questi componenti elettrici.

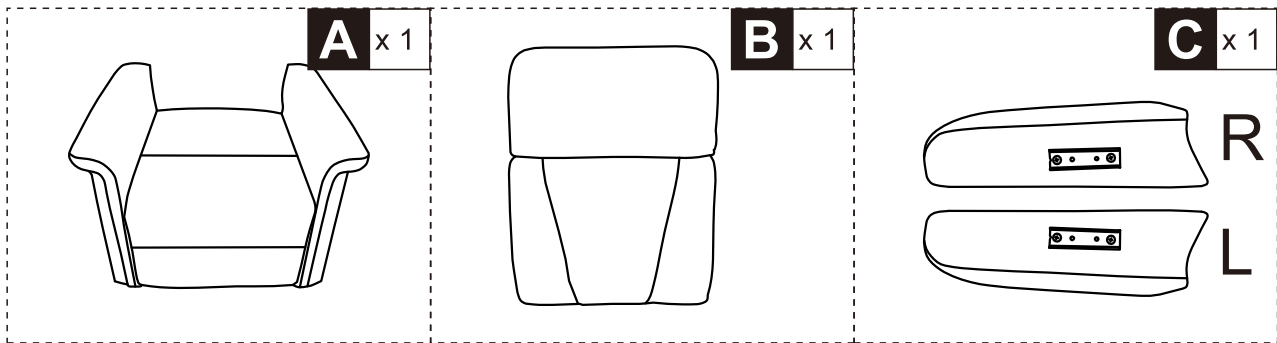

01

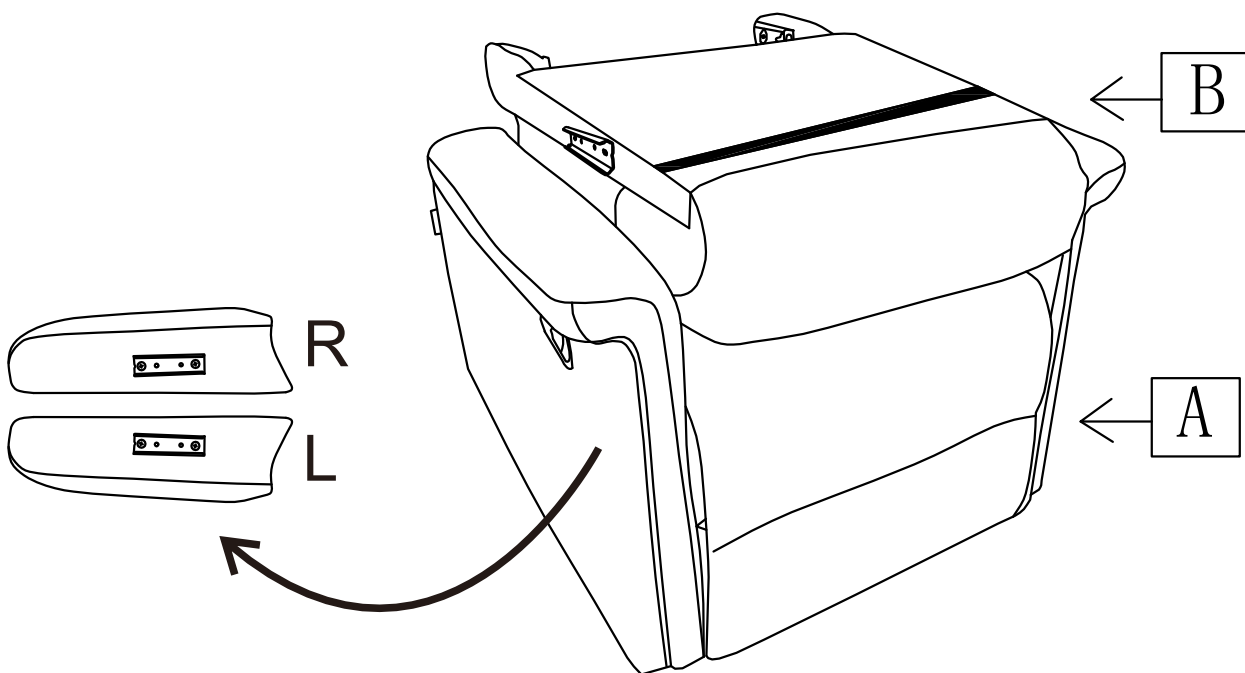

02

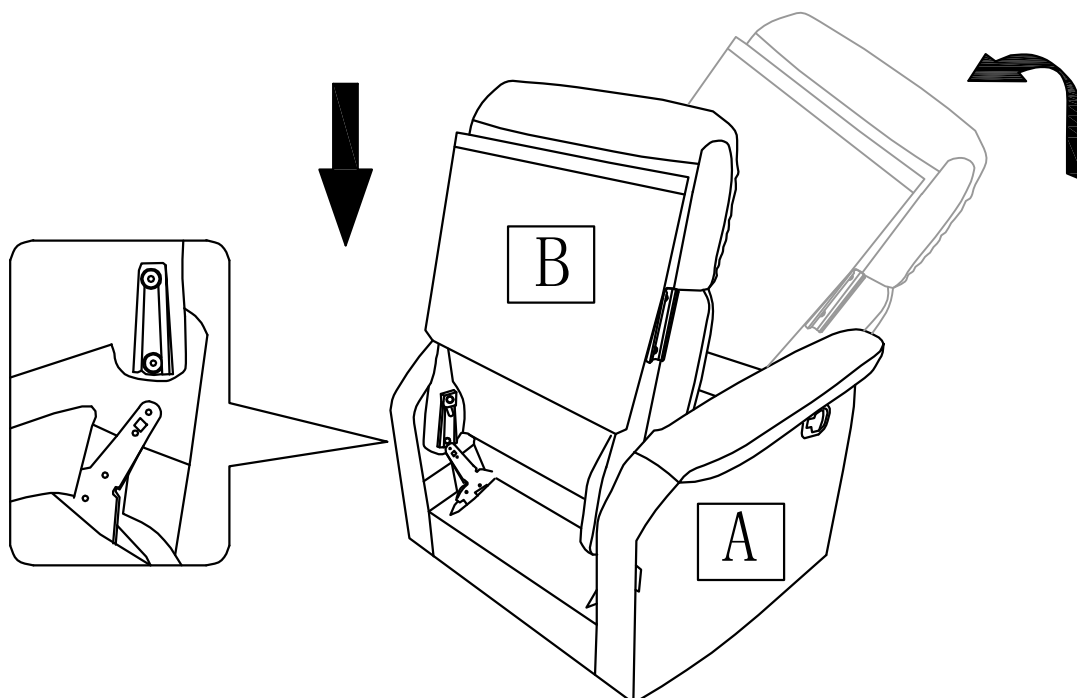

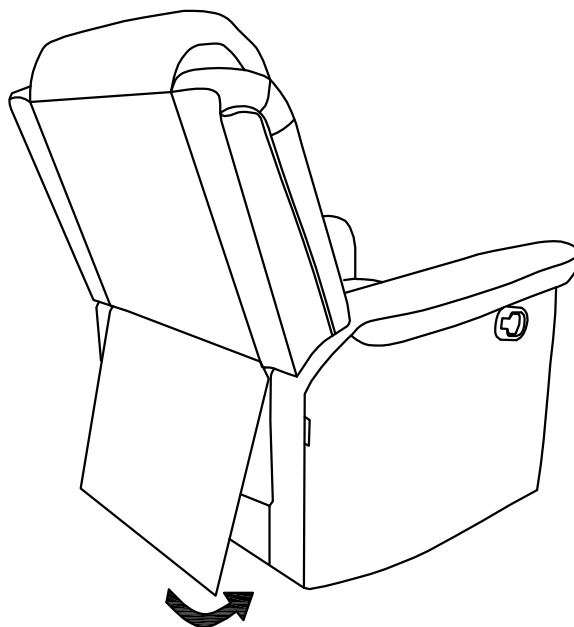
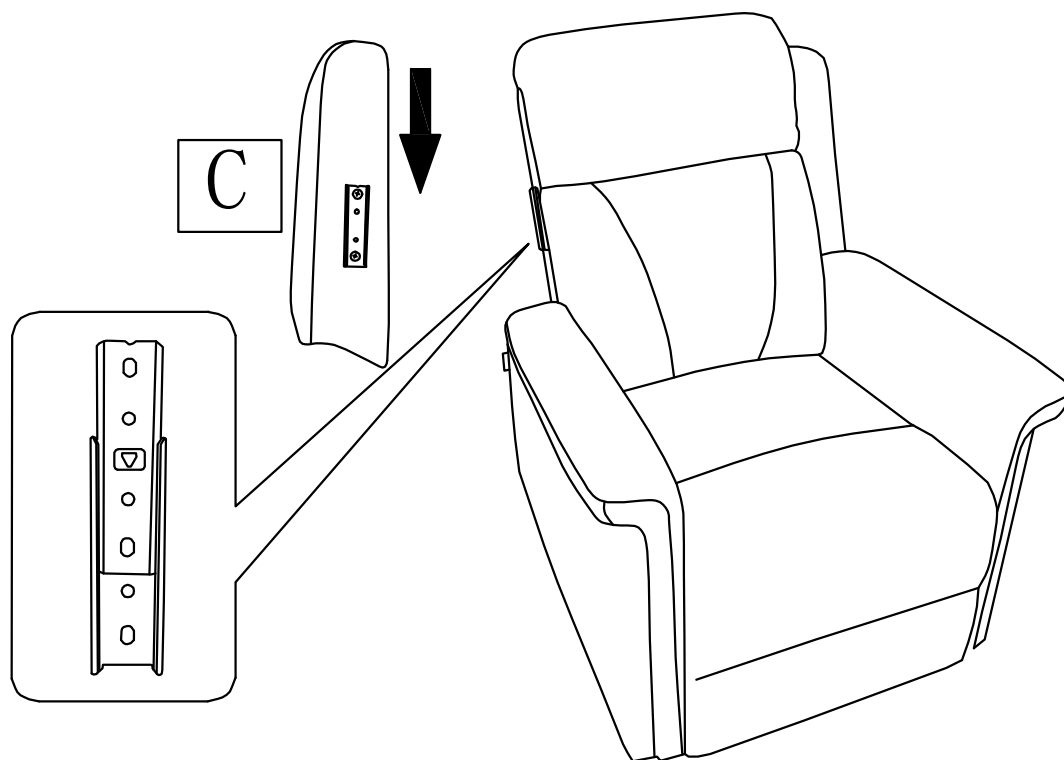

EN Affix back cover to bottom of the frame using the built-in hook and loop fastener strip

FR Fixer la couverture arrière au bas du cadre à l'aide de la bande auto-agrippante intégrée.

ES Fije la tapa trasera a la parte inferior del marco con la tira de cierre autoadherente incorporada.

PT Fixar a tampa traseira na parte inferior da moldura utilizando a tira de fixação em laço

DE Befestigen Sie die hintere Abdeckung mit dem integrierten Klettverschlussstreifen an der Unterseite des Rahmens.

IT Fissare il coperchio posteriore alla parte inferiore della cornice utilizzando la striscia di chiusura a gancio e anello incorporata.

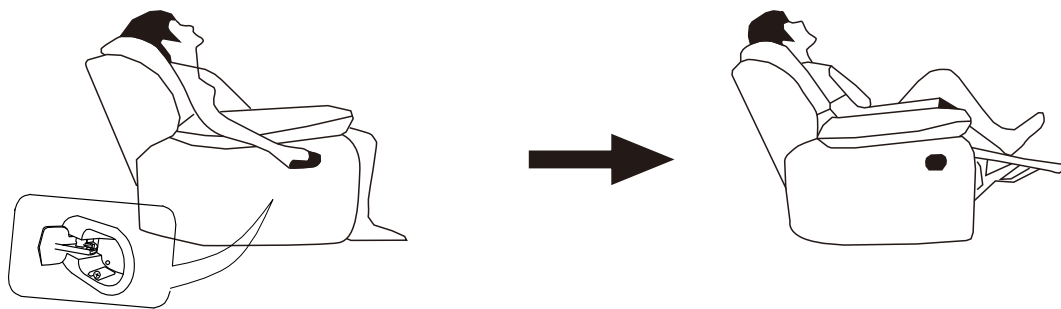

EN_To open: Pull the lever on the side, release the footrest, and lift your leg as you recline into a semi-reclined position.

FR_Pour l'ouvrir : Tirez le levier sur le côté, relâchez le repose-pieds et soulevez votre jambe tout en vous inclinant en position semi-inclinée.

ES_Para abrirlo: Tire de la palanca del lateral, suelte el reposapiés y levante la pierna mientras se reclina hasta una posición semirreclinada.

PT_Para abrir: Puxe a alavanca lateral, liberte o apoio para os pés e levante a perna enquanto se reclina para uma posição semi-reclinada.

DE_Zum Öffnen: Ziehen Sie den Hebel an der Seite, lassen Sie die Fußstütze los und heben Sie Ihr Bein an, während Sie sich in eine halb liegende Position zurücklehnen.

IT_Per aprire: Tirare la leva laterale, sganciare il poggiapiedi e sollevare la gamba mentre si reclina in posizione semisdraiata.

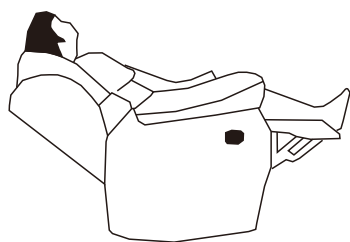

EN_lying back: open the foot pedal, hands support the armrest, rely on their own strength to stretch back, the sofa is lying down;

FR_allongé : ouvrir la pédale, les mains soutiennent l'accoudoir, s'appuyer sur sa propre force pour étirer le dos, le canapé est allongé ;

ES_tumbado: abrir el pedal, las manos apoyan el reposabrazos, confiar en su propia fuerza para estirar hacia atrás, el sofá está tumbado;

PT_deitado: abrir o pedal, as mãos apoiam o apoio para os braços, apoiar-se nas suas próprias forças para esticar as costas, o sofá está deitado;

DE_Rückenlage: Öffnen Sie das Fußpedal, die Hände stützen die Armlehne, verlassen Sie sich auf ihre eigene Kraft zu strecken zurück, das Sofa liegt;

IT_schiena distesa: aprire il pedale, le mani sostengono il bracciolo, fare affidamento sulle proprie forze per allungare la schiena, il divano è disteso;

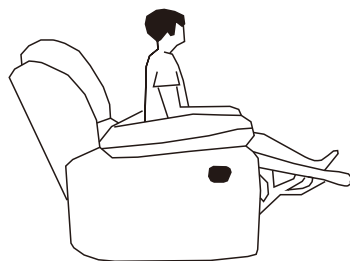

EN_Recovery: The body is changed from lying down to sitting position, leaning forward on the upper body, exerting force on the legs at the same time, and returning to the sofa after hearing the click

FR_Récupération : Le corps passe de la position allongée à la position assise, en se penchant en avant sur le haut du corps, en exerçant une force sur les jambes en même temps, et en retournant sur le canapé après avoir entendu le déclic.

ES_Recuperación: Se pasa de la posición de tumbado a la de sentado, inclinando hacia delante la parte superior del cuerpo, ejerciendo fuerza sobre las piernas al mismo tiempo y volviendo al sofá tras oír el clic

PT_Recuperação: O corpo passa da posição deitada para a posição sentada, inclinando-se para a frente sobre a parte superior do corpo, exercendo simultaneamente força sobre as pernas, e regressando ao sofá depois de ouvir o clique

DE_Wiederherstellung: Der Körper wird aus dem Liegen in eine sitzende Position gebracht, wobei der Oberkörper nach vorne gestützt wird, gleichzeitig Kraft auf die Beine ausgeübt wird und man nach dem Klicken wieder auf das Sofa zurückkehrt.

IT_Recupero: Il corpo passa dalla posizione sdraiata a quella seduta, appoggiandosi in avanti sulla parte superiore del corpo, esercitando contemporaneamente una forza sulle gambe e tornando sul divano dopo aver sentito il clic.

EN_Note: The wrench only needs to be turned once, and the pedal can be popped out. When pulling back, remember not to use the wrench to close the pedal, this wrong operation will cause damage to the machine

FR_Remarque : il suffit de tourner la clé une seule fois pour faire sortir la pédale. Lorsque vous tirez sur la pédale, n'utilisez pas la clé pour la fermer, car cette erreur pourrait endommager la machine.

ES_Nota: Sólo es necesario girar la llave una vez, y el pedal se puede sacar. Al tirar hacia atrás, recuerde que no debe utilizar la llave para cerrar el pedal, esta operación incorrecta causará daños a la máquina.

PT_Nota: A chave só precisa de ser rodada uma vez e o pedal pode ser retirado. Ao puxar para trás, lembre-se de não utilizar a chave para fechar o pedal, pois esta operação incorrecta pode provocar danos na máquina

DE_Hinweis: Der Schraubenschlüssel muss nur einmal gedreht werden, und das Pedal kann herausgezogen werden. Denken Sie beim Zurückziehen daran, den Schlüssel nicht zum Schließen des Pedals zu verwenden, da dies zu Schäden an der Maschine führen kann

IT_Nota: è sufficiente ruotare una sola volta la chiave per estrarre il pedale. Quando si tira indietro, ricordarsi di non usare la chiave per chiudere il pedale: un'operazione errata potrebbe danneggiare la macchina.



EN_ No one is allowed to sit on the armrest of the sofa
FR_ Il est interdit de s'asseoir sur l'accoudoir du canapé.
ES_ Nadie puede sentarse en el reposabrazos del sofá.
PT_ Não é permitido sentar-se no braço do sofá
DE_ Niemand darf auf der Armlehne des Sofas sitzen
IT_ Non è consentito sedersi sul bracciolo del divano.

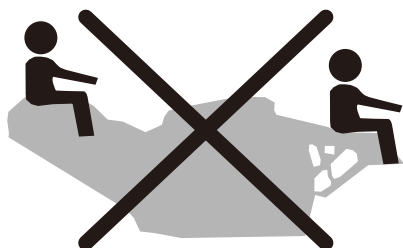

EN_ Do not sit alone on the head or tail of the sofa
FR_ Ne pas s'asseoir seul à la tête ou à la queue du canapé
ES_ No se sienta solo en la cabecera o en la cola del sofá
PT_ Não se sentar sozinho na cabeceira ou na cauda do sofá
DE_ Setzen Sie sich nicht allein auf den Kopf oder das Ende des Sofas
IT_ Non sedetevi da soli sulla testa o sulla coda del divano.



EN_ Do not get up from the sofa while it is unrolled
FR_ Ne vous levez pas du canapé lorsqu'il est déroulé
ES_ No te levantes del sofá mientras esté desenrollado
PT_ Não se levantar do sofá enquanto este estiver desenrolado
DE_ Stehen Sie nicht vom Sofa auf, wenn es ausgerollt ist.
IT_ Non alzarsi dal divano mentre è srotolato.



EN_ When using, do not put your hands, feet, and other body parts into the bottom of the alloy frame to avoid injury

FR_ Lors de l'utilisation, ne mettez pas vos mains, vos pieds ou d'autres parties du corps au fond du cadre en alliage afin d'éviter les blessures.

ES_ Al utilizarlo, no introduzca las manos, los pies ni otras partes del cuerpo en la parte inferior del bastidor de aleación para evitar lesiones.

PT_ Durante a utilização, não coloque as mãos, os pés ou outras partes do corpo na parte inferior da estrutura de liga leve para evitar ferimentos

DE_ Stecken Sie bei der Benutzung nicht Ihre Hände, Füße oder andere Körperteile in den Boden des Aluminiumrahmens, um Verletzungen zu vermeiden.

IT_ Durante l'uso, non inserire mani, piedi o altre parti del corpo nella parte inferiore del telaio in lega per evitare lesioni.

If you have any questions, please contact our customer care center, Our contact details are below:

US

 001-877-644-9366

 customerservice@aosom.com

Imported by Aosom LLC
27150 SW Kinsman Rd Wilsonville, OR 97070 USA
MADE IN CHINA

If you have any questions, please contact our customer care center, Our contact details are below:

CA

 416-792-6088

 customerservice@aosom.ca

Imported by Aosom Canada Inc.
7270 Woodbine Avenue, Unit 307, Markham,
Ontario Canada L3R 4B9
MADE IN CHINA

Si vous avez la moindre question, veuillez contacter notre centre d'assistance à la clientèle, Nos coordonnées sont les suivantes:

 416-792-6088

 customerservice@aosom.ca

Importé par Aosom Canada Inc.
7270 Woodbine Avenue, unité 307,
Markham, Ontario Canada L3R 4B9
FABRIQUÉ EN CHINE

If you have any questions, please contact our customer care center, Our contact details are below:

UK

 0044-800-240-4004

 enquiries@mhstar.co.uk

IMPORTER ADDRESS:
MH STAR UK LTD
Unit 27, Perivale Park,
Horsenden lane South
Perivale, UB6 7RH
MADE IN CHINA

Si vous avez la moindre question, veuillez contacter notre centre d'assistance à la clientèle, Nos coordonnées sont les suivantes:

FR

 0033-1-84166106

 aosom@mhfrance.fr

Importé par/Fabricant/REP:
MH FRANCE
2 Rue Maurice Hartmann
92130 Issy Les Moulineaux
France
FABRIQUÉ EN CHINE

Wenn Sie Fragen haben, wenden Sie sich bitte an unser Kundendienstzentrum, Unsere Kontaktdaten stehen unten:

DE

 0049-0(40)-88307530

 service@aosom.de

ADRESSE DES IMPORTEURE/Hersteller/REP:
MH Handel GmbH
Wendenstraße 309
D-20537 Hamburg
Germany
IN CHINA HERGESTELLT

In caso di dubbio, si prega di contattare il nostro centro assistenza clienti, I nostri dettagli di contatto sono di seguito:

IT

 0039-0249471447

 clienti@aosom.it

IMPORTATO DA/Produttore/REP:
AOSOM Italy srl
Centro Direzionale Milanofiori
Strada 1 Palazzo F1
20057 Assago (MI)
P.I.: 08567220960
FATTO IN CINA

Si tiene alguna pregunta, comuníquese con nuestro Centro de Atención al Cliente, Nuestros datos de contacto son los siguientes:

ES

 0034-931294512

 atencioncliente@aosom.es

IMPORTADOR/Fabricante/REP:
SPANISH AOSOM, S.L.
C/ROC GROS, N°15.08550, ELS HOSTALETS DE
BALENYÀ, SPAIN.
B66295775
HECHO EN CHINA

Se tiver alguma dúvida, por favor contacte o nosso Centro de Atendimento ao Cliente, Os nossos dados de contacto são os seguintes:

PT

 0034-931294512

 info@aosom.pt.

IMPORTADOR/Fabricante/REP:
SPANISH AOSOM, S.L.
C.ROC GROS N.15, 08550. ELS HOSTALETS DE
BALENYÀ
FEITO NA CHINA



FR

**DONNEZ
OU
RECYCLEZ**



ASSOCIATION

OU



LIVRAISON

OU



DÉCHÈTERIE

Adresses sur quefairedemesdechets.fr