

Outsunny

IN241000316V01_GL

847-009V00



CE

EN_IMPORTANT, RETAIN FOR FUTURE REFERENCE: READ CAREFULLY.

**FR_IMPORTANT: A LIRE ATTENTIVEMENT ET À CONSERVER POUR CONSULTATION
ULTÉRIEURE.**

ES_IMPORTANTE, LEA Y GUARDE PARA FUTURAS REFERENCIAS.

PT_IMPORTANTE, RETER PARA REFERÊNCIA FUTURA: LEIA ATENTAMENTE.

DE_WICHTIG! SORFGFÄLTIG LESEN UND FÜR SPÄTERES NACHSCHLAGEN AUFBEWAHREN.

**IT_IMPORTANTE! CONSERVARE IL PRESENTE MANUALE PER FUTURO RIFERIMENTO E
LEggerlo ATTENTAMENTE.**

Thank you for choosing our metal detector. Please read this manual carefully and become familiar with the function of the detector before use. After reading, please keep it safe for future reference.

TIPS

1. The detector is used for outdoors. There are too many interferences indoors.
2. In the higher sensitivity range, the detector will be more sensitive to the electromagnetic interference. By reducing sensitivity you can get rid of interference.
3. When detecting, move the search coil at a constant speed. Let the search coil be parallel with the ground and about 1/2 inch from the surface, do not to swing it like a pendulum.
4. The depth indication is accurate for coin-sized objects. Large objects or irregularly-shaped objects will reduce accuracy.
5. Most of the valuable metal objects will send consistent signals. If the signal isn't consistent, it's mostly a false signal.
6. In order to save power and extend battery life, the backlight will automatically turn off in about 10 minutes, whatever it is working or standby.
7. The machine will automatically turn off when it is in standby mode after about 15 minutes.
8. If the P-P (pinpoint) mode malfunctioned, sending a signal even when not close to any metal, lift the detector in the air, press the P-P key button once to solve the problem.

SPECIFICATIONS

Operation Mode: 4+1
Motion Mode: FOREST, FIELD, DISC, MEMORY
Non-motion Mode: PINPOINT
Coins Depth Indication: 2", 4", 6", 8" and+
Sensitivity Control: 5 grades
Target Metals Discrimination: 6 kinds 0 to 99 double digits
Signal Strength Indication: 5 grades
Sound Frequency: 3 kinds of frequency indicating different metals
Volume Indication: 3 grades
LCD Backlight: White
Battery Indication: 4 grades
Search Coil: waterproof search coil
Earphone Jack: 1/8 inch earphone jack
Power Supply: two 9V alkaline battery

ASSEMBLY

The structure of detector is shown in the below.

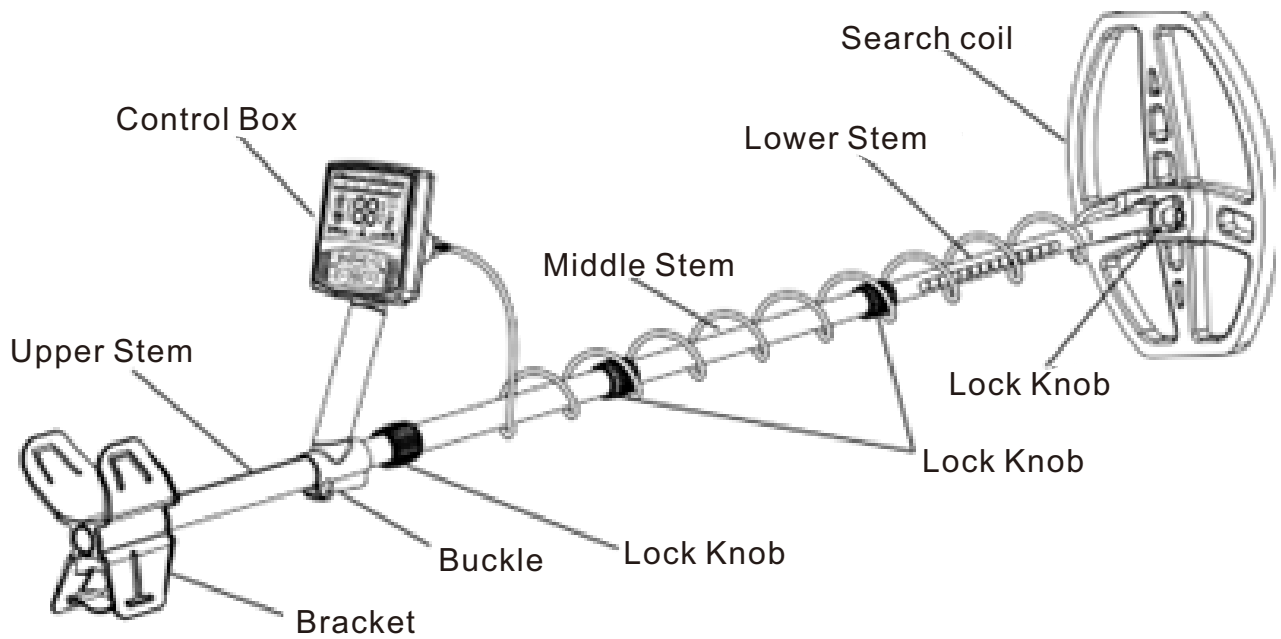

The following detector components are in the box:

1. Search coil
2. Retractable connection rod
3. Armrest
4. Control Box
5. One wing nut, one threaded bolt

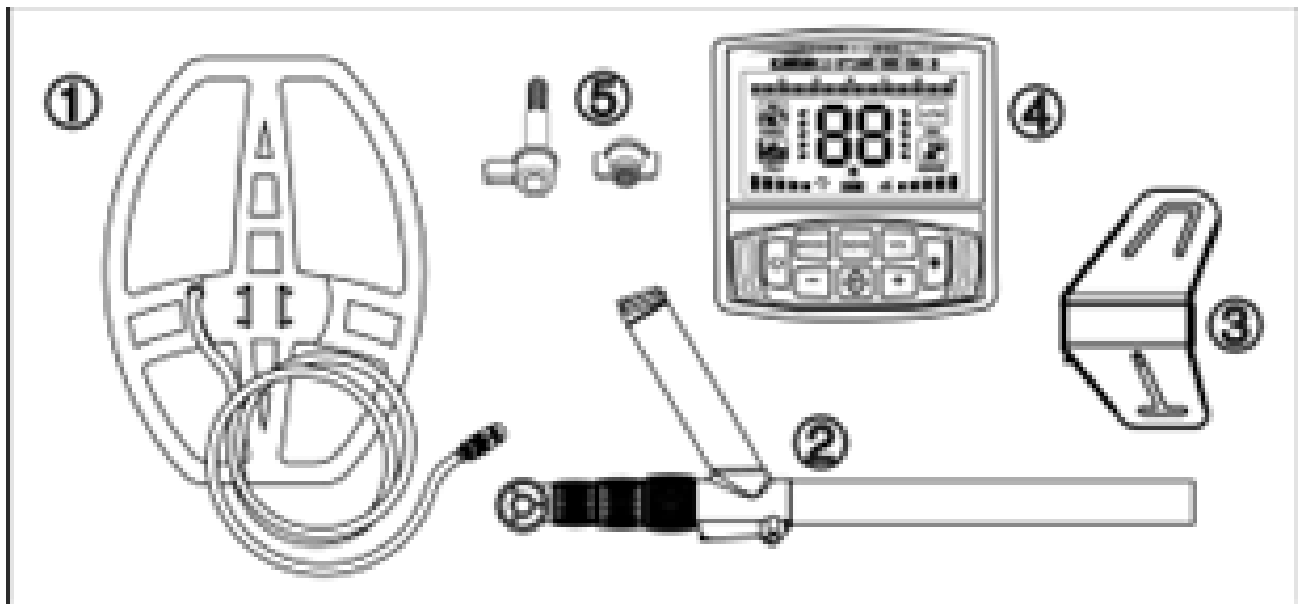

Assembling the detector

1. Fix the search coil ① into the rod ② through the nut screws, and tighten them.

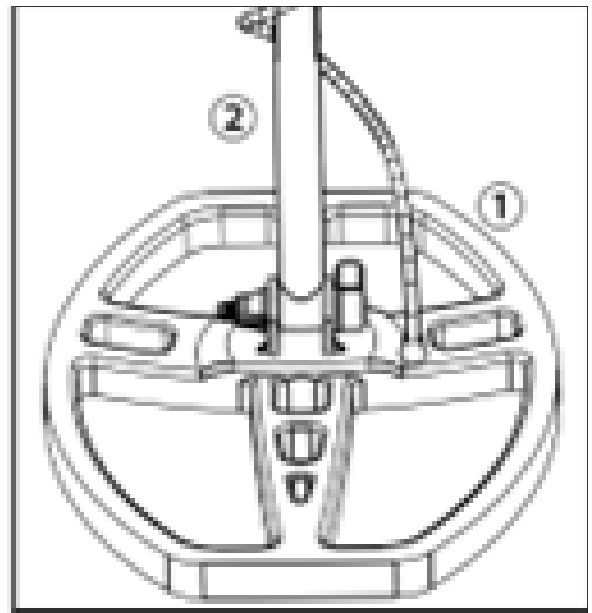
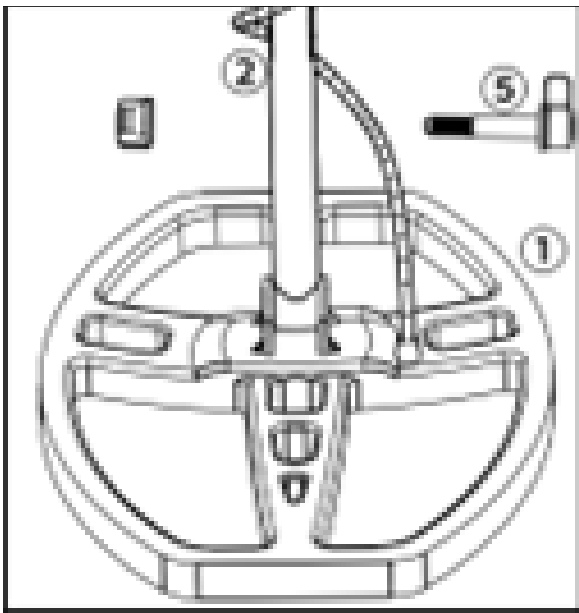

2. Open the buckle on the armrest, insert aluminum tube, stretch the bracket to the appropriate position, then close the buckle.

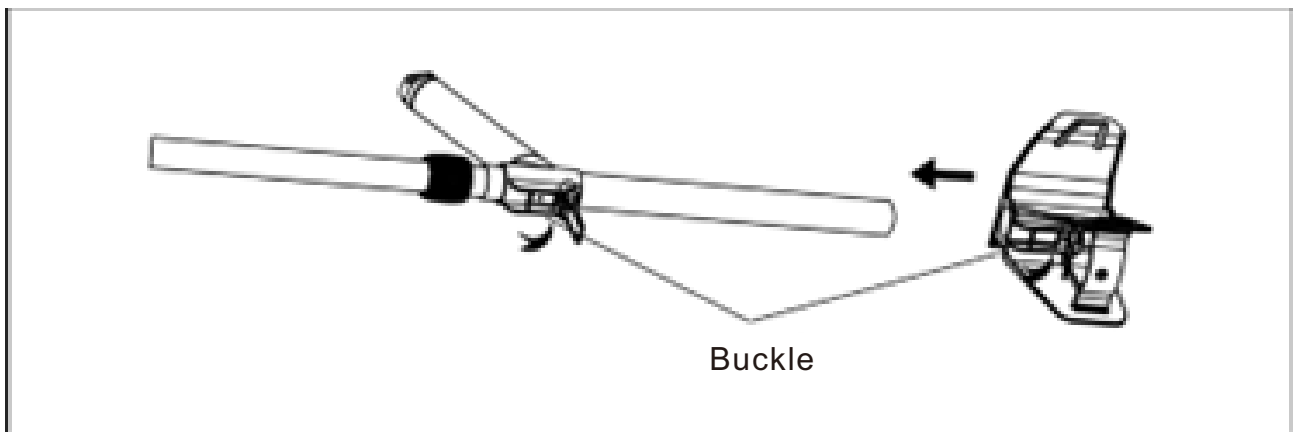

3. Loosen the three lock knob ②, and stretch the rod to the appropriate length, then tighten the lock knob.

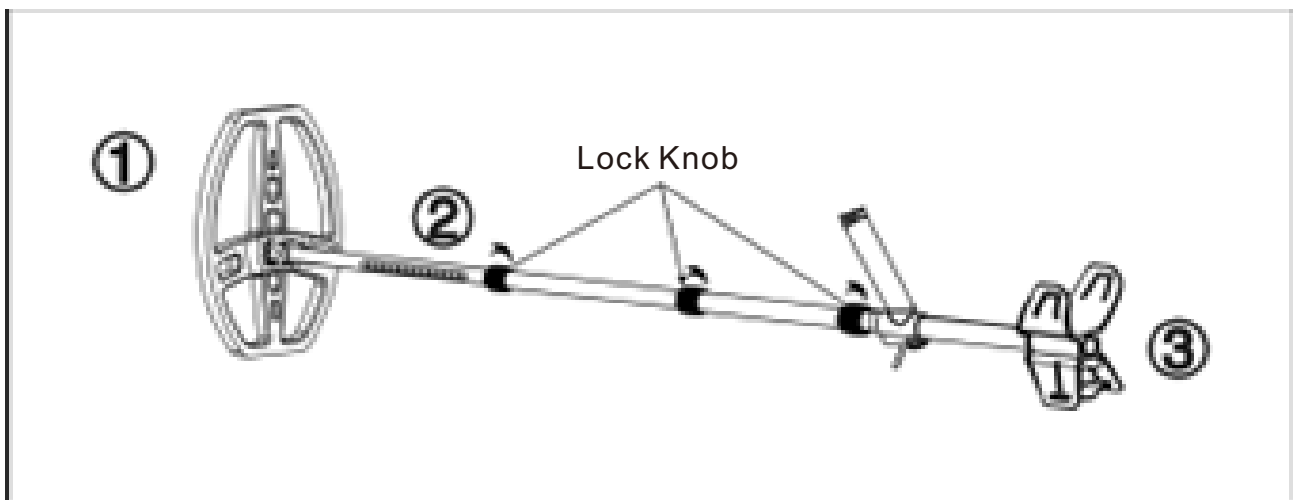

4. Wind the cable of the search coil around the aluminum stem, elastic moderate, let it not sway. plug the cable plot into top right corner of the control box, aim at the slot, and plug into the end. Note do not pull the cable, pull the plug.

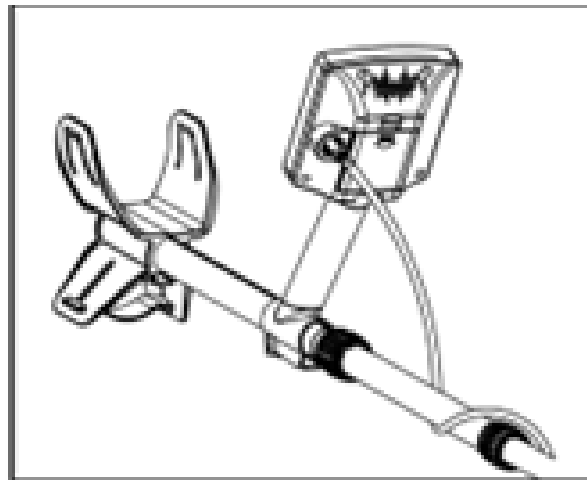
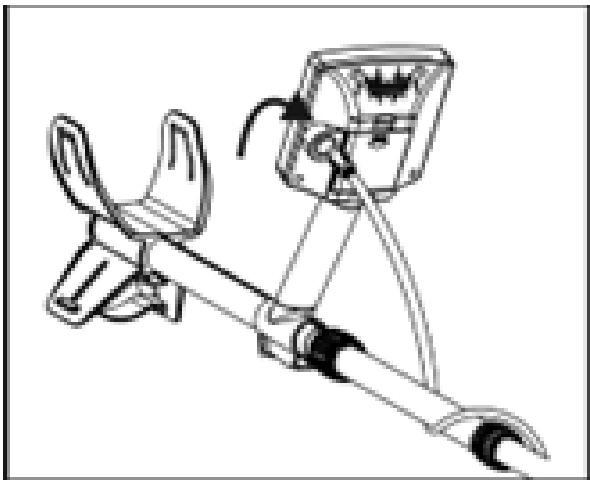

5. Align the slot of controller ④ with the slot of controller handle ②, and gently push controller ④ to the end.

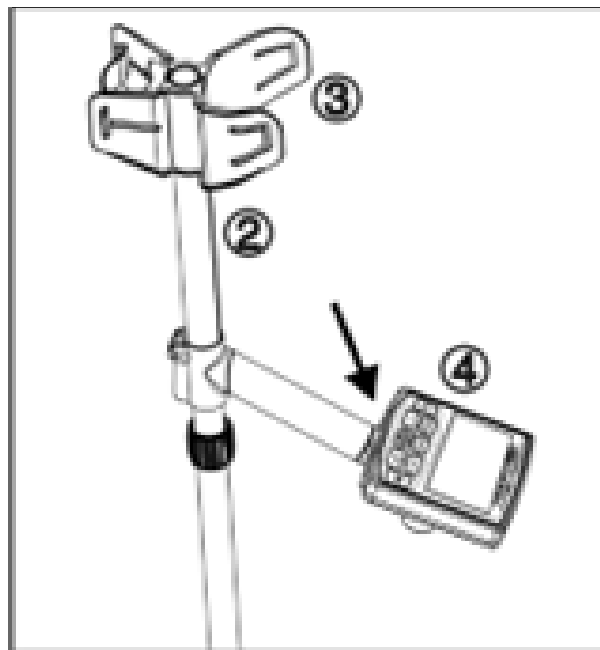
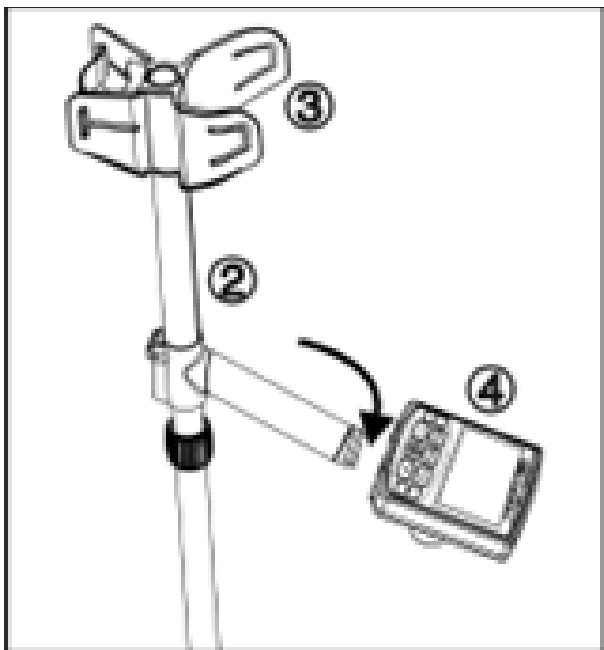

BATTERY

Please use two 9V alkaline battery.

Open the battery cover and install the battery according to the polarity sign in the battery box, let the ribbon be under the batter. If you are not going to use the detector for a long time, please remove the battery from the battery case.

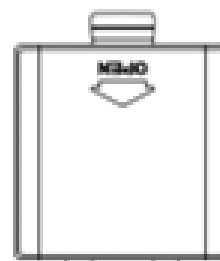
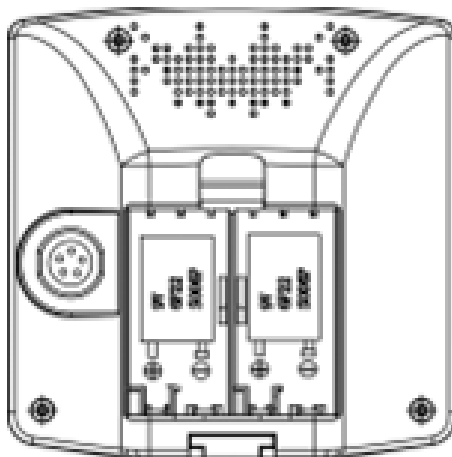

PANEL(LCD and Button)

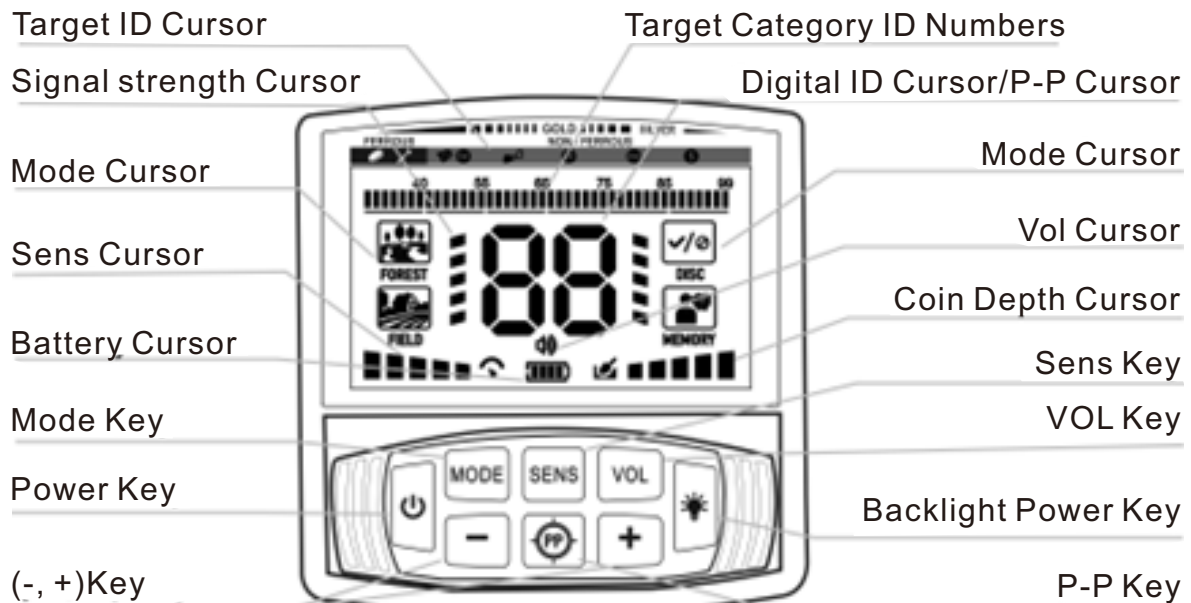

LCD

Mode Cursor: indicate the operation mode, altogether divided into four kinds.

Target ID Cursor: divided into 6 categories. it is used to indicate the target metals.

Digital ID Cursor/Pinpoint Cursor: two digits of 01 to 99 accurately indicate the metal material. it also acts as a P-P cursor, when P-P showing, it enters the pinpoint mode.

Coin Depth Cursor: divided into five grades. indicates the approximate depth of 25¢ silver coin in neutral soil.

Signal strength cursor: indicates the signal strength when in the pinpoint mode.

Volume cursor: indicates the volume.

Sensitivity indication cursor: divided into five grades, sensitivity is highest when all cursor light.

Battery power cursor: divided into four grades, indicating battery power. When the battery pattern is flashing, which means the battery should be replaced.

Button

1. **POWER Key:** As on/off power supply.
2. **VOL Key:** press circularly to regulate the volume.
3. **Backlight Power Key:** As on/off backlight
4. **SENS Key:** Press the SENS Key, (-, +) Key to adjust the sensitivity.
5. **(-, +) Key:** There are two functions.
 - a. Press SENS Key, the sensitivity cursor will flash, and the (-, +) Key is used to adjust sensitivity.
 - b. In DISC mode, the (-, +) button is used to set the discrimination targets.
6. **MODE Key:**

Press the MODE Key, cycle selection in four modes.

 - 1) **FOREST:** FOREST mode, the detector will respond to all metal.
 - 2) **FIELD:** Eliminate iron, it won't respond to iron, but it will respond to other metals.
 - 3) **DISC:** Discrimination mode, in this mode you can eliminate certain kind of metal then the detector won't respond to it.
 - 4) **MEMORY:** Remember some kind of metals you choose, and will only respond to this metal.
7. **PP Key:** Press the "PP" Key, and the detector will convert to PINPOINT mode, to locate the target accurately. Press the "PP" Key once again, to exit the PINPOINT mode.

QUICK- START

1. Lay the detector

Put the detector on a wooden or plastic table, and let the search coil stretch out of the table about 30cm, keep away from walls, ceilings and floors, turn off all kinds of electrical appliances that will cause electromagnetic interference, remove watches and rings from hands.

**2. Turn on**

Press the POWER button, the detector will sound two moo tones, and all LCD patterns will be lit for a moment. And the detector is set by default last shutdown.

3. FOREST mode test

Press the MODE button, the FOREST cursor will light. Sweep six sample metals (iron nail, 5¢ nickel coin, pull-tab, 1¢ Zinc coin, 25 US cents to 1\$ copper coin and 50 US cents to 1\$ silver coin) above the search coil 7-10cm respectively.

- a) The detector sounds three different tones in turn.
- b) The depth cursor indicates the second grade.
- c) The target cursor flashes respectively. The digital cursor shows the corresponding number.

As shown in the table:

Sample	Iron nail	5¢ nickel Gold	Aluminum metal Gold	1¢ zinc	25¢ to 1\$ Gold Silver	50¢ to 1\$ silver
Tone	Low tone	Low tone	Middle tone	Middle tone	High tone	High tone
Digital cursor indication	01-40	41-55	56-65	66-75	76-85	86-99

(take iron nail as an example)



4. FIELD mode test

Press the MODE button again, the FIELD cursor is lighted. The first target cursor on the left removed, showing that the iron is eliminated. It only responds to other metals. (take 1 ¢ zinc coin as an example)

5. DISC mode test

a) Press the MODE button again, the DISC cursor is lighted.

b) Press (- , +) button, set the discrimination target, to eliminate some metals which do not need to be detected. For example, to reject three kinds of metals such as iron, nickel and aluminum metal . Press the (- , +) button, making the three target cursors on the left removed.

c) Sweep the six metal samples about 7 to 10cm above the search coil in turn.

d) When sweeping the iron nail, 5 ¢ nickel coin and aluminum metal. the detector will not respond, they are eliminated.

e) When sweeping the other three samples, the corresponding target cursor flashes, and the digital cursor shows the corresponding number.

(take 25 ¢ silver coin as an example)



6. MEMORY mode test

a) Press the MODE button again, the MEMORY cursor is lighted. And the target discrimination cursor is all lighted.

b) If you want to search 50 ¢ silver coin and eliminate the other metals, you can follow the procedure below:

Let the 50 ¢ silver coin scan above the search coil about 7-10cm, the target discrimination cursor that the 50 ¢ silver coin cursor consistently lighting, while the other discrimination cursors are removed.



c) Sweep the six samples about 7-10cm above the search coil.

d) When sweeping the 50 ¢ silver coin, the detector responds, indicating that the detector has memorized the 50 ¢ silver coin. When sweeping the other five samples, the detector does not respond. (take the 50 ¢ silver coin as an example)





- e) If you want to search other material metals, press the "MODE" button again. The MEMORY cursor still lights up, .Then repeat the above operation.
- f) To quit the MEMORY mode. press twice MODE button , to quit the MEMORY mode, and enter the next operation mode.

7.PINPOINT mode test

- a) Press the "P-P" button lightly, and the PP cursor lights and flashes. The detector completes the balance, and the PP cursor stops flashing.



The identify cursor and digital cursor are extinguished, the depth cursor is full, and the detector sounds a slight single frequency tone.

- b) Take a 25¢ silver coin and let it approach the search coil slowly.

At the position of about 7" to 8", the first set of signal strength cursor begins to appear, the sound becomes louder and the tone becomes higher. Continue to move the 25 ¢ silver coin, the signal strength cursor is fast full, the sound is louder, and then the depth cursor indicates the depth down until only one is left, indicating that the metal is gradually approaching the center of the search coil.

- c) Press the "P-P" button lightly again, the PP cursor will be removed, and exit the PP mode.

Done this step, you has a basic knowledge to the detector, and you can move to next step of basic operation.

BASIC OPERATION

The detector is used for outdoors. There are too many objects indoors, and all kinds of electrical equipment that will bring interference signals. So it is not fit for using the detector indoors.

Field detection is more complicated, the composition of the regional soil, the component, size, shape and the oxidation degree of the underground metals will all affect the detection results. This chapter is only the general steps of the field detection. You should operate again and again, accumulate experience to achieve good results.

1. Turn On

Hold the detector, keep the search coil be away from the ground. Press the Power button, the detector will sound two moo tones, and all the LCD patterns are lighted for a while. And the detector is restored to the setting of last time.

2. Set the operation mode

In general, the user could choose the FOREST mode. At this time, the detector will respond to all kinds of metals.

3. Choose the sensitivity

The user always expects to set the sensitivity higher. However, in the higher sensitivity range, the detector will be more sensitive to the electromagnetic interference that comes from the power lines or cables around, and it will react abnormally to the mineralization soil or electrical conductivity soil. If you move the search coil in the detection area, and the detector sends an unstable false signal, please decrease the sensitivity.

If you operate the detector with your partner at the same time, please pay attention to keep more than 10 meters away from each other, and decrease the sensitivity appropriately.

4. Move the search coil

When detecting, move the search coil at a constant speed, not unsteadily. Let the search coil be parallel with and about 1/2 inch from the surface, not to swing it like a pendulum high and low above the ground.

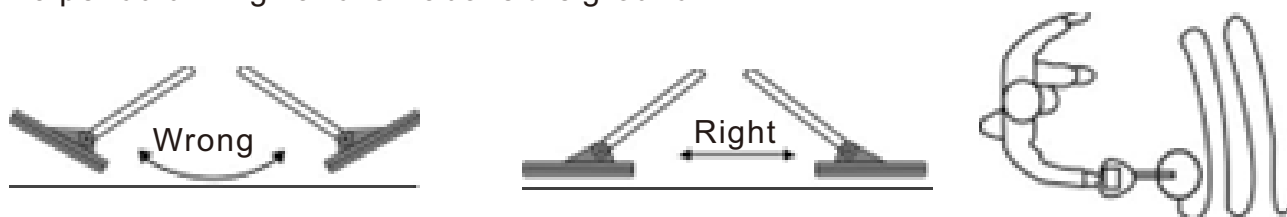

Most of valuable metal objects will send repeatable signals. If the signal isn't repeatable, it's mostly a false signal. When there is a clear sound instructing the buried targets. You could read out the approximate target type and depth on the LCD screen. And you could also move the search coil above the target objects fast, in order to get a more stable signal.

5. Make use of the sound, to help discrimination

In the process of detection, you needn't always watch the screen. And the sound identification system will sound three frequency tones to help discriminate the targets.

Low pitch-- 5 ¢ nickel coin and so on.

Meddle pitch-- pull-tab, soda bottle and zinc coin.

High pitch-- copper, aluminum and silver metal, such as 1 ¢ , 10 ¢ , 25 ¢ and so on.

6. Make use of the digital cursor, to help discrimination

The following table is used as a preliminary guide. The approximate ranges of US dollar and pound sterling coins are listed in the table. When detecting, there may be some changes in the number, depending on the composition, size, shape, distance from the search coil and speed of scanning. The surrounding soil also affects the numerical value. There are differences in casting coins in different years. The values in the table are the only reference, Gold has a wide numerical range, a thin ring is about 45, and a rough ring and gold coin may up to 70-80.

Number Range	Possible Metal	Dollar Coin	Pound Coin
01--40	Iron		1P,5P
41--55	Nickel	5 ¢	5P,10P,20P
56--65	Aluminum metal		20P,50P
66--75	Zinc	1 ¢	1£,2P
76--85	Copper,Silver	10 ¢ , 25 ¢	2£
86--99	Silver	50 ¢ , 1\$	

7. Depth indication

The depth indication is accurate for coin-sized objects. Large objects or irregularly-shaped objects will yield less reliable depth readings. If sweeping at the same place for several times, but shows the same depth, and it is the more accurate detection. If the depth indication varies, try to change the angle of sweep. There may be more than one target present.

8. PINPOINT

When detecting in the motion mode, as you should persistently move the search coil, so although you find some area that burying metals, it's not easy for you to determine the exact location, it is difficult to find correct digging place, At this time, you should convert to the PINPOINT mode.

a) Press the PINPOINT button, the PINPOINT cursor is lighted, the depth cursor will be full scale, and the detector will sound a low single-frequency tone, the sensitivity is in the highest state.

b) Let the search coil approach the ground, move the search coil slowly in the searching area, where you find the target. In the position where the single frequency tone turns louder, and the signal strength cursor begins to appear, Continue moving the search coil slowly until the sound turns louder, the signal strength cursor is full scale, and the depth cursor is the lowest. Now, you have locked the target location roughly.

c) If the area with the strongest signal is larger and the location is not accurate enough, you can keep the location of the search coil unchangeable and exit the PP mode. Then press the PP button again and repeat the above operation. Until you move the search coil slightly, and the strongest signal will be smaller. Now, the position of the metal target has been locked. You can mark on the ground by the center of the open search coil, to begin the digging.

9. If there are more scrap metals in the detection area, you can choose the DISC mode to eliminate the metals that do not need to be detected. Remind you once again, when detecting in the wild area, due to the influence of the different conditions conditions, the discrimination indication and depth indication will be different. The composition, dimension and oxidation of the metals will all affect the indication result. It's necessary for you to consider these factors before choosing elimination a certain metal or determining whether there are precious metals. In fact, the sensitivity in the non-motion mode is high, search metals directly using non-motion mode is also a choice. In some regions. the ground is too narrow to sweep search coil, you could choose the PINPOINT mode. In the severe mineralization or salinization region, you could try to sweep using PINPOINT directly.

CAUTION

- 1) In areas with heavy traffic, please not wear earphone, in case an accident occurs.
- 2) Always obtain permission before searching any site.
- 3) Keep away from the area where may bury the electrical line, cable line or pipeline, in particular, the pipes that are full of flammable gases and liquids.
- 4) Do not detect in the military area where may bury bombs or gas explosives.
- 5) When digging the target, use the reasonable method, not destroy the vegetation. Leave the land and vegetation as it was, fill in the holes after the digging.

TROUBLE SHOOTING GUIDE

SYMPTOM	SOLUTION
No power, no boot sound, and the LCD has no indication.	1.Be sure that the batteries are installed correctly. 2.Replace the old batteries with new ones.
Sound a successive "DI" "DI" tone	1.Make sure that there is no other metal detector around. 2.adjust the sensitivity properly.
The LCD displays normal, but the unit has no detection function.	The connection of the search coil is bad. Plug in the cable plug.
The LCD displays normal, but the sensitivity is very low.	When turning on, there is metal near the search coil. Let the search coil be far away from any potential metals in ground, wall, table, etc and then turn on the unit again.
Sound an irregular tone, or the target identification cursor chatters.	1.Don't use it indoors, because there is many metals there. 2.Make sure whether there is electromagnetic interference source, such as power lines, cables, electronic fences and so on. Keep away from these areas, or try to reduce sensitivity.
The signal is unstable, and the position of the target identification cursor is changing.	1.Sweep at a different angle, in order to determine whether you can get a more stable signal. 2.If the target is buried deeply, you could try to increase the sensitivity or speed up the speed of sweeping the search coil, in order to get a more stable signal. 3.Maybe more than one metal targets buried there, try to increase the sensitivity or set different discrimination range to sweep. 4.Maybe you find a severe oxidation target, or the ground is serious magnetic, you should try to decrease the sensitivity.
Using PINPOINT, when the search coil approach the ground, the unit will sound a tone.	1.The ground is serious magnetic. in the position near the ground, start the PINPOINT mode, to reduce the sensitivity. 2.There is large metal under the ground.



Handle the detector gently and carefully. Dropping it can damage circuit boards and cases and can cause the detector to work improperly.



Use the detector only in normal temperature environments. Temperature extremes can shorten the life of electronic devices, damage the cases of the detector.



Wipe the detector with a damp cloth occasionally to keep it looking new. Do not use harsh chemicals, cleaning solvents, or strong detergents to clean the detector.



Keep the detector away from dust and dirt, which decrease the sensitivity or accuracy.



Merci d'avoir choisi notre détecteur de métaux. Veuillez lire attentivement ce manuel et vous familiariser avec les fonctions du détecteur avant de l'utiliser. Après l'avoir lu, veuillez le conserver pour pouvoir vous y référer ultérieurement.

CONSEILS

1. Le détecteur est utilisé à l'extérieur. Il y a trop d'interférences à l'intérieur.
2. dans la plage de sensibilité la plus élevée, le détecteur sera plus sensible aux interférences électromagnétiques. En réduisant la sensibilité, vous pouvez vous débarrasser des interférences.
3. lors de la détection, déplacez la bobine de recherche à une vitesse constante. Laissez la bobine de recherche parallèle au sol et à environ 1,5 cm de la surface, ne la faites pas osciller comme un pendule.
4. l'indication de profondeur est précise pour les objets de la taille d'une pièce de monnaie. Les objets de grande taille ou de forme irrégulière réduisent la précision.
5. la plupart des objets métalliques de valeur envoient des signaux cohérents. Si le signal n'est pas cohérent, il s'agit généralement d'un faux signal.
6. afin d'économiser de l'énergie et de prolonger la durée de vie des piles, le rétroéclairage s'éteint automatiquement au bout d'environ 10 minutes, qu'il soit en fonctionnement ou en veille.
- 7 L'appareil s'éteint automatiquement lorsqu'il est en mode veille après environ 15 minutes.
- 8 Si le mode P-P (pinpoint) fonctionne mal, envoyant un signal même lorsqu'il n'y a pas de métal à proximité, levez le détecteur en l'air et appuyez une fois sur la touche P-P pour résoudre le problème.

CARACTÉRISTIQUES TECHNIQUES

Mode de fonctionnement : 4+1

Mode de mouvement : FORÊT, CHAMP, DISQUE, MÉMOIRE

Mode sans mouvement : PINPOINT

Indication de la profondeur des pièces : 2", 4", 6", 8" et plus

Contrôle de la sensibilité : 5 niveaux

Discrimination des métaux cibles : 6 types de 0 à 99 chiffres doubles

Indication de l'intensité du signal : 5 niveaux

Fréquence du son : 3 types de fréquence indiquant différents métaux

Indication du volume : 3 niveaux

Rétro-éclairage LCD : Blanc

Indication de la batterie : 4 niveaux

Bobine de recherche : bobine de recherche étanche

Prise pour écouteurs : prise pour écouteurs de 1/8 pouce

Alimentation : deux piles alcalines de 9V

ASSEMBLAGE

La structure du détecteur est illustrée ci-dessous.

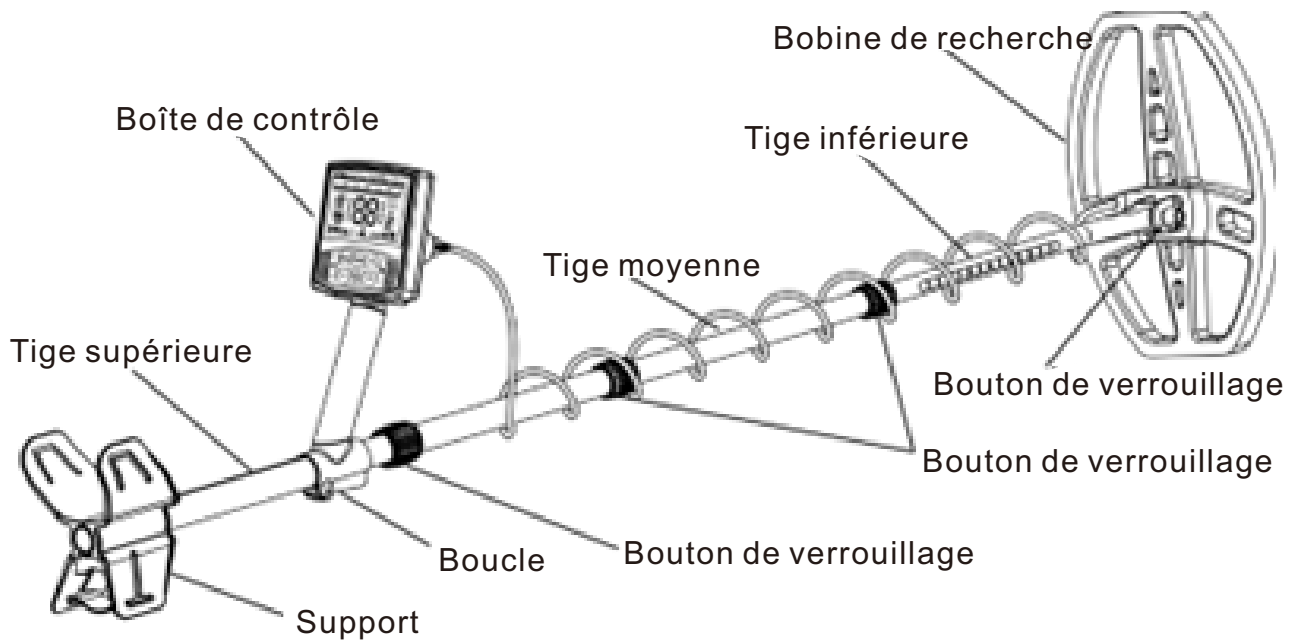

La boîte contient les éléments suivants du détecteur :

1. Bobine de recherche
2. Barre de connexion rétractable
3. Accoudoir
4. Boîtier de commande
5. Un écrou à oreilles, un boulon fileté

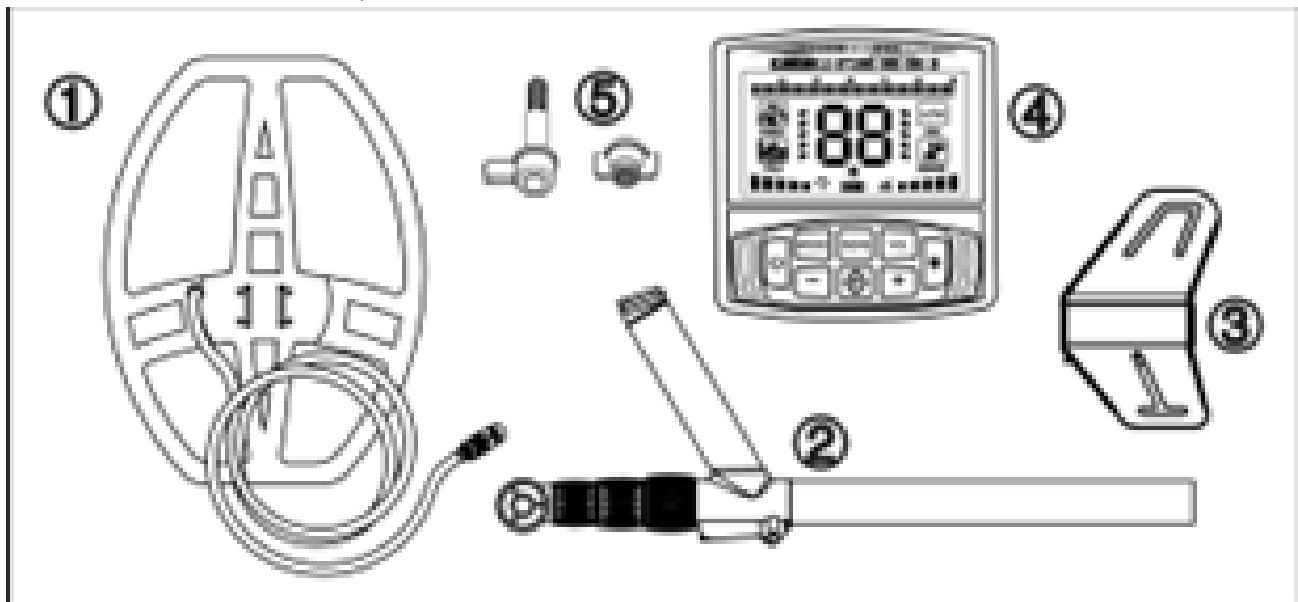

Assemblage du détecteur

1. Fixer la bobine de recherche ① dans la tige ② à l'aide des vis de l'écrou et les serrer.

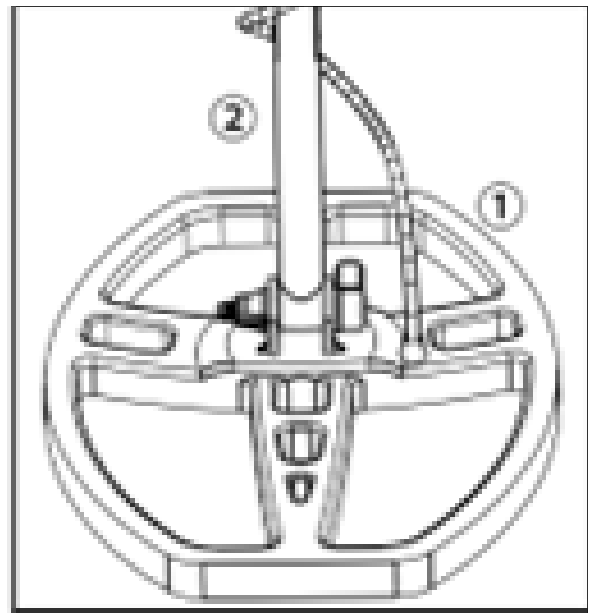
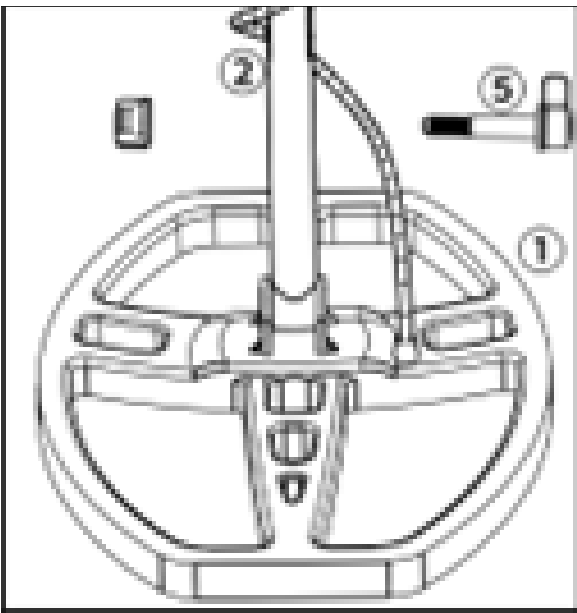

2. Ouvrez la boucle de l'accoudoir, insérez le tube d'aluminium, étirez le support dans la position appropriée, puis fermez la boucle.

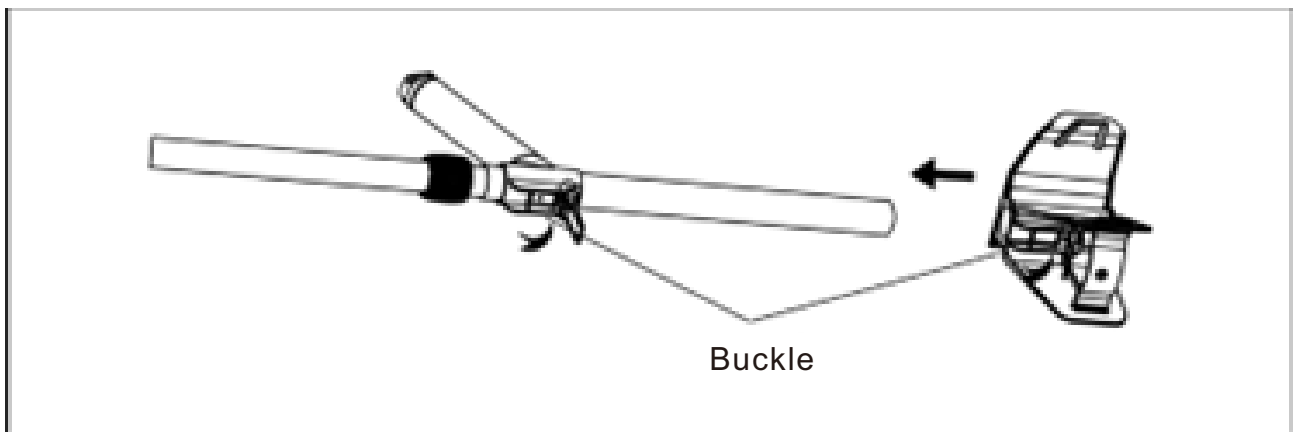

3. Desserrer les trois boutons de verrouillage ②, étirer la tige à la longueur appropriée, puis resserrer le bouton de verrouillage.

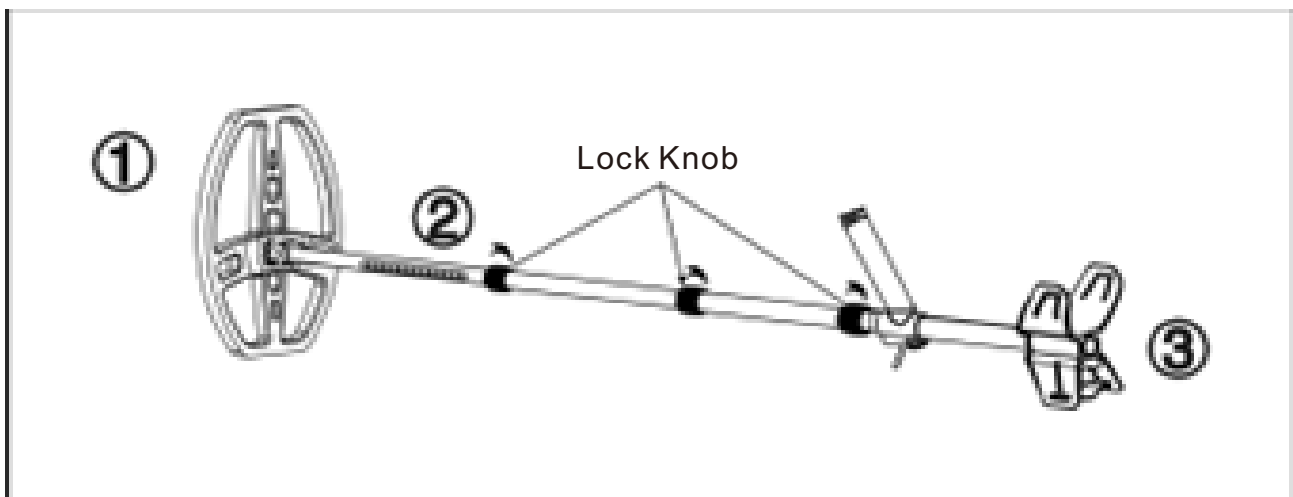

4. Enroulez le câble de la bobine de recherche autour de la tige en aluminium, de manière élastique et modérée, afin qu'il ne se balance pas. Branchez le câble dans le coin supérieur droit de la boîte de contrôle, visez la fente et branchez l'extrémité. Remarque : ne tirez pas sur le câble, tirez sur la fiche.

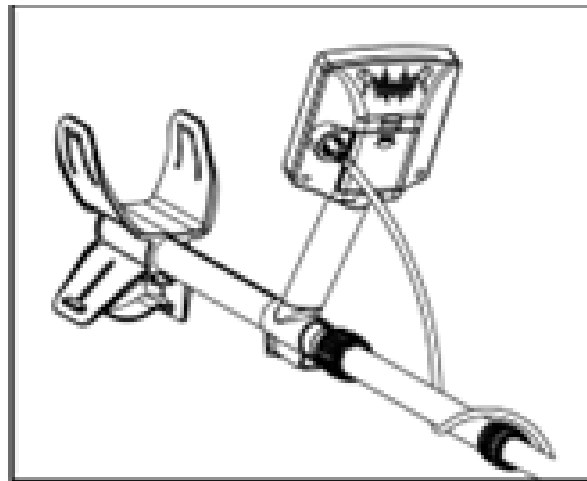
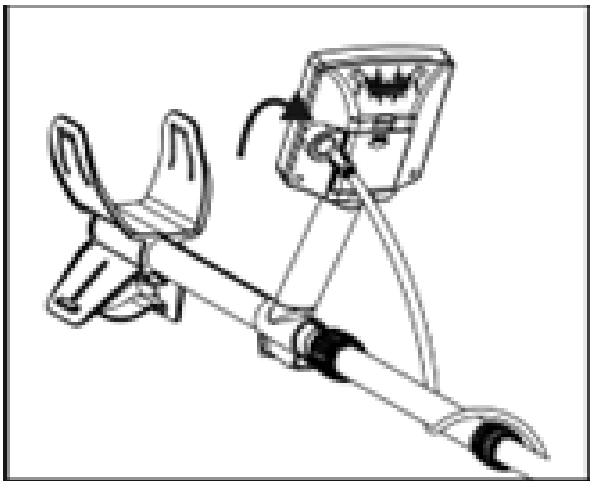

5. Aligner la fente du contrôleur ④ avec la fente de la poignée du contrôleur ②, et pousser doucement le contrôleur ④ jusqu'au bout.

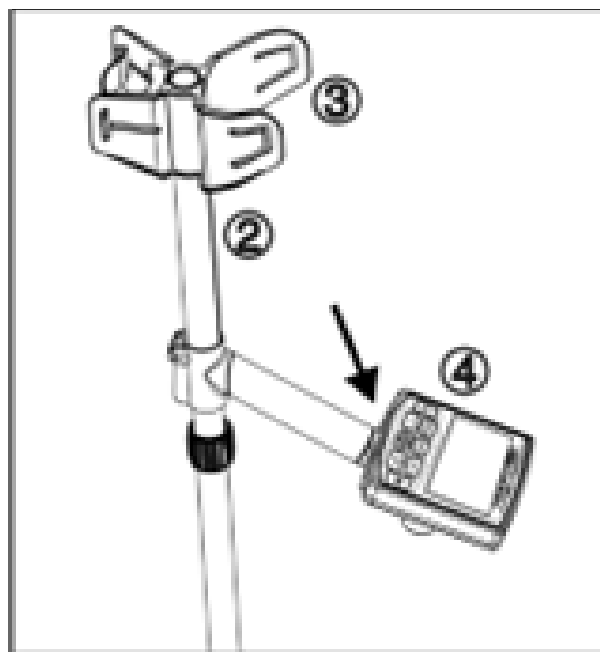
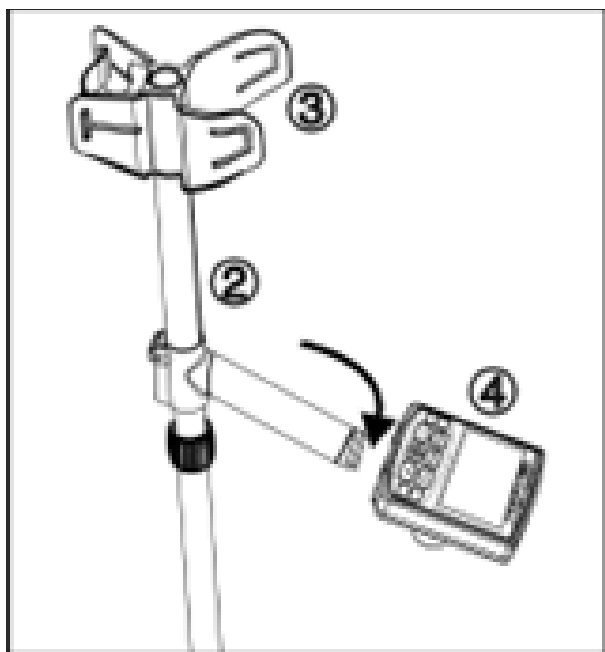

PILES

Veillez utiliser deux piles alcalines de 9V.

Ouvrez le couvercle du compartiment à piles et installez les piles en respectant la polarité indiquée dans le compartiment à piles, en plaçant le ruban sous les piles. Si vous n'avez pas l'intention d'utiliser le détecteur pendant une longue période, retirez la pile de son boîtier.

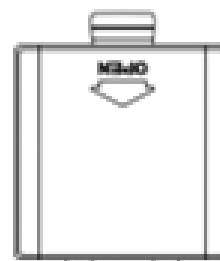
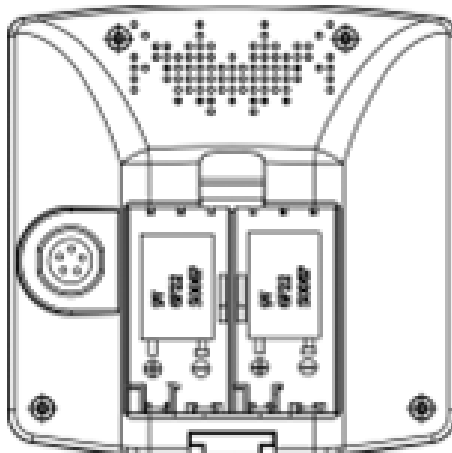

PANNEAU (LCD et bouton)

Curseur d'identification de la cible

Intensité du signal Curseur

Mode Curseur

Curseur Sens

Curseur de batterie

Touche Mode

Clé de puissance

Touche (-, +)

Numéros d'identification
des catégories cibles

Curseur d'identification
numérique Curseur P-P

Mode Curseur

Curseur Vol

Curseur de profondeur
des pièces

Touche Sens

Touche VOL

Rétro-éclairage Touche
d'alimentation

Clé P-P



LCD

Curseur de mode : indique le mode de fonctionnement, divisé en quatre types.

Curseur d'identification de la cible : divisé en 6 catégories, il est utilisé pour indiquer les métaux cibles.

Curseur d'identification numérique/curseur de pointage : deux chiffres de 01 à 99 indiquent avec précision le matériau métallique. Il sert également de curseur P-P. Lorsque P-P est affiché, l'appareil passe en mode de pointage.

Curseur de profondeur des pièces de monnaie : divisé en cinq catégories, il indique la profondeur approximative d'une pièce de monnaie en argent de 25 ¢ dans un sol neutre.

Curseur d'intensité du signal : indique l'intensité du signal en mode « pinpoint ».

Curseur de volume : indique le volume.

Curseur d'indication de sensibilité : divisé en cinq niveaux, la sensibilité est la plus élevée lorsque tous les curseurs sont allumés.

Curseur de puissance de la batterie : divisé en quatre niveaux, il indique la puissance de la batterie. Lorsque le motif de la pile clignote, cela signifie que la pile doit être remplacée.

Bouton

1. Touche POWER : Permet d'allumer et d'éteindre l'alimentation électrique.

2. Touche VOL : appuyer circulairement pour régler le volume.

3. Touche d'alimentation du rétroéclairage : Permet d'allumer/éteindre le rétroéclairage

4. Touche SENS : Appuyez sur la touche SENS, (-, +) pour régler la sensibilité.

5. touche (-, +) : Il y a deux fonctions.

a. Appuyez sur la touche SENS, le curseur de sensibilité clignote et la touche (-, +) est utilisée pour régler la sensibilité.

permet de régler la sensibilité.

b. En mode DISC, la touche (-, +) permet de régler les cibles de discrimination.

6. Touche MODE :

Appuyez sur la touche MODE pour sélectionner quatre modes.

1) FOREST : En mode FOREST, le détecteur réagit à tous les métaux.
métal.

2) FIELD : Élimine le fer, le détecteur ne réagit pas au fer, mais il réagit aux autres métaux.

répondra aux autres métaux.

3) DISC : Mode discrimination, dans ce mode, vous pouvez éliminer un certain type de métal.

certain types de métaux et le détecteur n'y répondra pas.

4) MEMOIRE : Se souvient de certains types de métaux que vous avez choisis, et ne répondra qu'à ce métal.

7. Touche PP : Appuyez sur la touche « PP », et le détecteur passera en mode PINPOINT, pour localiser la cible avec précision. Appuyez sur la touche » PP « pour quitter le mode PINPOINT.

DÉMARRAGE RAPIDE

1. Poser le détecteur

Placez le détecteur sur une table en bois ou en plastique, et laissez la bobine de recherche sortir de la table d'environ 30 cm, éloignez-le des murs, des plafonds et des sols, éteignez tous les appareils électriques susceptibles de provoquer des interférences électromagnétiques, enlevez les montres et les bagues de vos mains.



2. Mise en marche

Appuyez sur le bouton POWER, le détecteur émettra deux sons moo et tous les écrans LCD s'allumeront pendant un moment. Le détecteur est réglé par défaut sur le dernier arrêt.

3. Test du mode FOREST

Appuyez sur le bouton MODE, le curseur FOREST s'allume. Balayez six échantillons de métaux (clou en fer, pièce de 5 ¢ en nickel, tirette, pièce de 1 ¢ en zinc, pièce de 25 US cents à 1\$ en cuivre et pièce de 50 US cents à 1\$ en argent) au-dessus de la bobine de recherche de 7 à 10 cm respectivement.

a) Le détecteur émet trois sons différents à tour de rôle.

b) Le curseur de profondeur indique la deuxième catégorie.

c) Le curseur de la cible clignote respectivement. Le curseur numérique affiche le numéro correspondant.

Comme indiqué dans le tableau :

Échantillon	Clou en fer	5 ¢ nickel Or	Aluminium métal Or	1 ¢ zinc	25 ¢ à 1\$ Or Argent	50 ¢ à 1\$ argent
Tonalité	Faible tonalité	Faible tonalité	Tonalité moyenne	Tonalité moyenne	Tonalité élevée	Tonalité élevée
Indication numérique du curseur	01-40	41-55	56-65	66-75	76-85	86-99

(prenons l'exemple d'un clou en fer)



4. Test du mode FIELD

Appuyez à nouveau sur le bouton MODE, le curseur FIELD s'allume. Le premier curseur de cible à gauche disparaît, ce qui montre que le fer est éliminé. Il ne réagit qu'aux autres métaux (prenez une pièce de monnaie en zinc de 1 ¢ comme exemple).



5. Test du mode DISC

a) Appuyez à nouveau sur le bouton MODE, le curseur DISC s'allume.

b) Appuyez sur le bouton (-, +) pour définir la cible de discrimination, afin d'éliminer certains métaux qui n'ont pas besoin d'être détectés. Par exemple, pour rejeter trois types de métaux tels que le fer, le nickel et l'aluminium. Appuyez sur le bouton (-, +), ce qui fait disparaître les trois curseurs de cible à gauche.

c) Balayez les six échantillons de métal à environ 7 à 10 cm au-dessus de la bobine de recherche à tour de rôle.

d) Lors du balayage du clou en fer, de la pièce de 5 ¢ nickel et de l'aluminium, le détecteur ne réagit pas, ils sont éliminés.

e) Lors du balayage des trois autres échantillons, le curseur de la cible correspondante clignote et le curseur numérique affiche le numéro correspondant.

(Prenons l'exemple d'une pièce de 25 ¢ en argent)



6. Test du mode MEMOIRE

a) Appuyez à nouveau sur le bouton MODE, le curseur MEMOIRE s'allume. Le curseur de discrimination de la cible est également allumé.

b) Si vous souhaitez rechercher une pièce de 50 ¢ en argent et éliminer les autres métaux, vous pouvez suivre la procédure ci-dessous :



Laissez la pièce de 50 ¢ argent balayer au-dessus de la bobine de recherche à environ 7-10cm, le curseur de discrimination de la cible que le curseur de la pièce de 50 ¢ argent s'allume constamment, tandis que les autres curseurs de discrimination sont supprimés.



c) Balayer les six échantillons à environ 7-10 cm au-dessus de la bobine de recherche.

d) Lors du balayage de la pièce d'argent de 50 ¢, le détecteur réagit, indiquant qu'il a mémorisé la pièce d'argent de 50 ¢. Lors du balayage des cinq autres échantillons, le détecteur ne réagit pas (prenons l'exemple de la pièce d'argent de 50 ¢).



e) Si vous souhaitez rechercher d'autres matériaux métalliques, appuyez à nouveau sur la touche « MODE ». Le curseur MEMOIRE reste allumé, puis répétez l'opération ci-dessus.

f) Pour quitter le mode MEMOIRE, appuyez deux fois sur le bouton MODE, pour quitter le mode MEMOIRE et passer au mode d'opération suivant.

7. Test du mode PINPOINT

a) Appuyez légèrement sur le bouton « P-P », le curseur PP s'allume et clignote. Le détecteur termine l'équilibrage et le curseur PP cesse de clignoter.



Le curseur d'identification et le curseur numérique s'éteignent, le curseur de profondeur est plein et le détecteur émet une légère tonalité monofréquence.

b) Prenez une pièce d'argent de 25 et laissez-la s'approcher lentement de la bobine de recherche. À la position d'environ 7« à 8 », le premier ensemble de curseurs d'intensité du signal commence à apparaître, le son devient plus fort et la tonalité devient plus aiguë. Continuez à déplacer la pièce d'argent de 25, le curseur d'intensité du signal se remplit rapidement, le son est plus fort, puis le curseur de profondeur indique la profondeur jusqu'à ce qu'il n'en reste plus qu'un, ce qui indique que le métal s'approche progressivement du centre de la bobine de recherche.

c) Appuyez à nouveau légèrement sur le bouton « P-P », le curseur PP disparaît et vous quittez le mode PP.

Après cette étape, vous avez acquis des connaissances de base sur le détecteur et vous pouvez passer à l'étape suivante du fonctionnement de base.



FONCTIONNEMENT DE BASE

Le détecteur est utilisé à l'extérieur. Il y a trop d'objets à l'intérieur et toutes sortes d'appareils électriques qui produisent des signaux d'interférence. Le détecteur ne peut donc pas être utilisé à l'intérieur.

La détection sur le terrain est plus compliquée, la composition du sol régional, le composant, la taille, la forme et le degré d'oxydation des métaux souterrains affectent tous les résultats de la détection. Ce chapitre ne présente que les étapes générales de la détection sur le terrain. Pour obtenir de bons résultats, il faut travailler encore et encore et accumuler de l'expérience.

1. Allumer le détecteur

Tenez le détecteur, éloignez la bobine de recherche du sol. Appuyez sur le bouton d'alimentation, le détecteur émet deux tonalités et tous les écrans LCD s'allument pendant un moment. Le détecteur se remet au réglage de la dernière fois.

2. Régler le mode de fonctionnement

En général, l'utilisateur peut choisir le mode FOREST. A ce moment-là, le détecteur réagit à toutes sortes de métaux.

3. Choisir la sensibilité

L'utilisateur s'attend toujours à ce que la sensibilité soit plus élevée. Cependant, dans la plage de sensibilité la plus élevée, le détecteur sera plus sensible aux interférences électromagnétiques provenant des lignes électriques ou des câbles environnants, et il réagira de manière anormale à la minéralisation du sol ou à la conductivité électrique du sol. Si vous déplacez la bobine de recherche dans la zone de détection et que le détecteur envoie un faux signal instable, diminuez la sensibilité.

Si vous utilisez le détecteur en même temps que votre partenaire, veillez à rester à plus de 10 mètres l'un de l'autre et diminuez la sensibilité de manière appropriée.

4. Déplacer la bobine de recherche

Lors de la détection, déplacez la bobine de recherche à une vitesse constante et non de manière instable. Laissez la bobine de recherche parallèle à la surface et à environ un demi-pouce de celle-ci, et ne la faites pas osciller comme un pendule au-dessus du sol.



La plupart des objets métalliques de valeur envoient des signaux répétables. Si le signal n'est pas répétable, il s'agit le plus souvent d'un faux signal. Lorsqu'il y a un son clair indiquant les cibles enfouies. Vous pouvez lire le type de cible et la profondeur approximative sur l'écran LCD. Vous pouvez également déplacer rapidement la bobine de recherche au-dessus des objets cibles, afin d'obtenir un signal plus stable.

5. Utiliser le son pour faciliter la discrimination

Lors de la détection, il n'est pas nécessaire de toujours regarder l'écran. Le système d'identification sonore émet des sons de trois fréquences différentes pour faciliter la discrimination des cibles.

Faible tonalité : pièce de 5 ¢ nickel, etc.

Fréquence moyenne : tirette, bouteille de soda et pièce de monnaie en zinc.

Tonalité élevée : cuivre, aluminium et métal argenté, tels que 1 ¢ , 10 ¢ , 25 ¢ , etc.

6. Utiliser le curseur numérique pour faciliter la discrimination

Le tableau suivant est utilisé comme guide préliminaire. Les portées approximatives des pièces de monnaie en dollars américains et en livres sterling sont indiquées dans le tableau. Lors de la détection, le nombre de pièces peut varier en fonction de leur composition, de leur taille, de leur forme, de leur distance par rapport à la bobine de recherche et de la vitesse de balayage. Le sol environnant influe également sur la valeur numérique. Il existe des différences dans le moulage des pièces de monnaie selon les années. Les valeurs indiquées dans le tableau sont la seule référence. L'or a une large gamme numérique, un anneau fin est d'environ 45, un anneau grossier et une pièce d'or peuvent aller jusqu'à 70-80.

Nombre Fourchette	Métal possible	Pièce d'un dollar	Pièce de monnaie en livres
01--40	Le fer		1P,5P
41--55	Nickel	5 ¢	5P,10P,20P
56--65	Métal en aluminium		20P,50P
66--75	Zinc	1 ¢	1£,2P
76--85	Cuivre, argent	10 ¢ , 25 ¢	2£
86--99	Argent	50 ¢ , 1\$	

7. Indication de la profondeur

L'indication de profondeur est précise pour les objets de la taille d'une pièce de monnaie. Les objets de grande taille ou de forme irrégulière donneront des indications de profondeur moins fiables. Si le balayage est effectué plusieurs fois au même endroit, mais qu'il indique la même profondeur, la détection est plus précise. Si l'indication de profondeur varie, essayez de changer l'angle de balayage. Il se peut qu'il y ait plus d'une cible présente.

8. PINPOINT

Lorsque vous détectez en mode mouvement, vous devez constamment déplacer la bobine de recherche, de sorte que même si vous trouvez une zone où des métaux sont enterrés, il n'est pas facile pour vous de déterminer l'emplacement exact, il est difficile de trouver l'endroit correct pour creuser, à ce moment-là, vous devez passer en mode PINPOINT.

a) Appuyez sur le bouton PINPOINT, le curseur PINPOINT s'allume, le curseur de profondeur est à pleine échelle et le détecteur émet une tonalité basse à fréquence unique, la sensibilité est à son maximum.

b) Laissez la bobine de recherche s'approcher du sol, déplacez-la lentement dans la zone de recherche, là où vous avez trouvé la cible. A l'endroit où la tonalité monofréquence devient plus forte et où le curseur de l'intensité du signal commence à apparaître, continuez à déplacer lentement la bobine de recherche jusqu'à ce que le son devienne plus fort, que le curseur de l'intensité du signal soit à pleine échelle et que le curseur de la profondeur soit le plus bas. Vous avez maintenant verrouillé approximativement l'emplacement de la cible.

c) Si la zone où le signal est le plus fort est plus étendue et que la localisation n'est pas assez précise, vous pouvez ne pas modifier l'emplacement de la bobine de recherche et quitter le mode PP. Appuyez ensuite à nouveau sur la touche PP et répétez l'opération ci-dessus. Jusqu'à ce que vous déplaciez légèrement la bobine de recherche, le signal le plus fort sera plus faible. La position de la cible métallique est maintenant verrouillée. Vous pouvez marquer le sol au centre de la bobine de recherche ouverte pour commencer à creuser.

9. S'il y a plus de ferraille dans la zone de détection, vous pouvez choisir le mode DISC pour éliminer les métaux qui n'ont pas besoin d'être détectés. Rappelez-vous une fois de plus que lors de la détection dans une zone sauvage, en raison de l'influence des différentes conditions, l'indication de discrimination et l'indication de profondeur seront différentes. La composition, la dimension et l'oxydation des métaux affectent le résultat de l'indication. Il est nécessaire de tenir compte de ces facteurs avant de choisir d'éliminer un certain métal ou de déterminer s'il existe des métaux précieux. En fait, la sensibilité en mode sans mouvement est élevée, la recherche de métaux directement en mode sans mouvement est également un choix. Dans certaines régions, le sol est trop étroit pour balayer la bobine de recherche, vous pouvez choisir le mode PINPOINT. Dans les régions fortement minéralisées ou salinisées, vous pouvez essayer de balayer en utilisant directement le mode PINPOINT.

ATTENTION

1) Dans les zones à forte circulation, ne portez pas d'écouteurs, au cas où un accident se produirait.

2) Demandez toujours la permission avant de fouiller un site.

3) Ne pas s'approcher des zones où peuvent être enterrés des lignes électriques, des câbles ou des pipelines, en particulier les tuyaux remplis de gaz et de liquides inflammables.

4) Ne pas détecter dans la zone militaire où des bombes ou des gaz explosifs peuvent être enterrés.

5) Lors du creusement de la cible, utiliser une méthode raisonnable, ne pas détruire la végétation. Laissez le terrain et la végétation en l'état et comblez les trous après avoir creusé.

TROUBLE SHOOTING GUIDE

SYMPTOM	SOLUTION
Pas d'alimentation, pas de son de démarrage, et l'écran LCD ne donne aucune indication.	1 Assurez-vous que les piles sont installées correctement. 2. remplacez les piles usagées par des piles neuves ».
Émettre une tonalité « DI » « DI » successive	1. s'assurer qu'il n'y a pas d'autre détecteur de métaux à proximité. 2. réglez correctement la sensibilité. »
L'écran LCD affiche des données normales, mais l'appareil n'a pas de fonction de détection.	La connexion de la bobine de recherche est mauvaise. Branchez la fiche du câble.
L'écran LCD affiche des données normales, mais la sensibilité est très faible.	Lors de la mise en marche, il y a du métal à proximité de la bobine de recherche. Laissez la bobine de recherche éloignée de tout métal potentiel dans le sol, le mur, la table, etc. et remettez l'appareil en marche.
Le son émis est irrégulier ou le curseur d'identification de la cible bavarde.	1. ne l'utilisez pas à l'intérieur, car il y a beaucoup de métaux. 2. vérifiez qu'il n'y a pas de sources d'interférences électromagnétiques, telles que les lignes électriques, les câbles, les clôtures électroniques, etc. Tenez-vous à l'écart de ces zones ou essayez de réduire la sensibilité. »
Le signal est instable et la position du curseur d'identification de la cible change.	1) Balayez sous un angle différent afin de déterminer si vous pouvez obtenir un signal plus stable. 2. si la cible est profondément enfouie, vous pouvez essayer d'augmenter la sensibilité ou d'accélérer la vitesse de balayage de la bobine de recherche, afin d'obtenir un signal plus stable. 3) Si plusieurs cibles métalliques sont enfouies à cet endroit, essayez d'augmenter la sensibilité ou de régler une plage de discrimination différente pour le balayage. 4. si vous trouvez une cible très oxydée ou si le sol est très magnétique, essayez de réduire la sensibilité.
Avec PINPOINT, lorsque la bobine de recherche s'approche du sol, l'appareil émet un signal sonore.	1. le sol est très magnétique. dans la position proche du sol, démarrez le mode PINPOINT, pour réduire la sensibilité. 2. il y a de grandes quantités de métal sous le sol ».



Manipulez le détecteur avec précaution et délicatesse. Une chute peut endommager les circuits imprimés et les boîtiers et entraîner un mauvais fonctionnement du détecteur.



N'utilisez le détecteur que dans des environnements à température normale. Les températures extrêmes peuvent réduire la durée de vie des appareils électroniques et endommager les boîtiers du détecteur.



Essuyez de temps en temps le détecteur avec un chiffon humide pour qu'il conserve son aspect neuf. N'utilisez pas de produits chimiques agressifs, de solvants de nettoyage ou de détergents puissants pour nettoyer le détecteur.



Gardez le détecteur à l'abri de la poussière et de la saleté, qui diminuent la sensibilité ou la précision.



Gracias por elegir nuestro detector de metales. Lea atentamente este manual y familiarícese con el funcionamiento del detector antes de utilizarlo. Después de leerlo, guárdelo para futuras consultas.

CONSEJOS

- 1.El detector se utiliza para exteriores. En interiores hay demasiadas interferencias.
- 2.En el rango de sensibilidad más alto, el detector será más sensible a las interferencias electromagnéticas. Reduciendo la sensibilidad puede librarse de las interferencias.
- 3.Al detectar, mueva la bobina de búsqueda a una velocidad constante. Deje que la bobina de búsqueda sea paralela con el suelo y alrededor de 1/2 pulgada de la superficie, no a oscilar como un péndulo.
- 4.La indicación de profundidad es precisa para objetos del tamaño de una moneda. Los objetos grandes o de forma irregular reducirán la precisión.
- 5.La mayoría de los objetos metálicos valiosos enviarán señales consistentes. Si la señal no es consistente, en su mayoría es una señal falsa.
- 6.Con el fin de ahorrar energía y prolongar la vida útil de la batería, la luz de fondo se apagará automáticamente en unos 10 minutos, independientemente de si está funcionando o en modo de espera.
- 7.La máquina se apagará automáticamente cuando esté en modo de espera después de unos 15 minutos.
- 8.Si el modo P-P (pinpoint) no funciona correctamente, enviando una señal incluso cuando no está cerca de ningún metal, levante el detector en el aire, pulse el botón P-P una vez para resolver el problema.

ESPECIFICACIONES

Modo de funcionamiento: 4+1

Modo de movimiento: BOSQUE, CAMPO, DISCO, MEMORIA

Modo sin movimiento: PINPOINT

Indicación de profundidad de monedas: 2",4",6",8" y+

Control de sensibilidad: 5 grados

Discriminación de Metales Objetivo: 6 tipos 0 a 99 dígitos dobles

Indicación de la intensidad de la señal: 5 grados

Frecuencia de sonido: 3 tipos de frecuencia que indican diferentes metales

Indicación de volumen: 3 grados

Retroiluminación LCD: Blanco

Indicación de batería: 4 grados

Bobina de búsqueda: bobina de búsqueda impermeable

Conector para auriculares: conector para auriculares de 1/8 de pulgada

Fuente de alimentación: dos pilas alcalinas de 9V

MONTAJE

La estructura del detector se muestra a continuación.

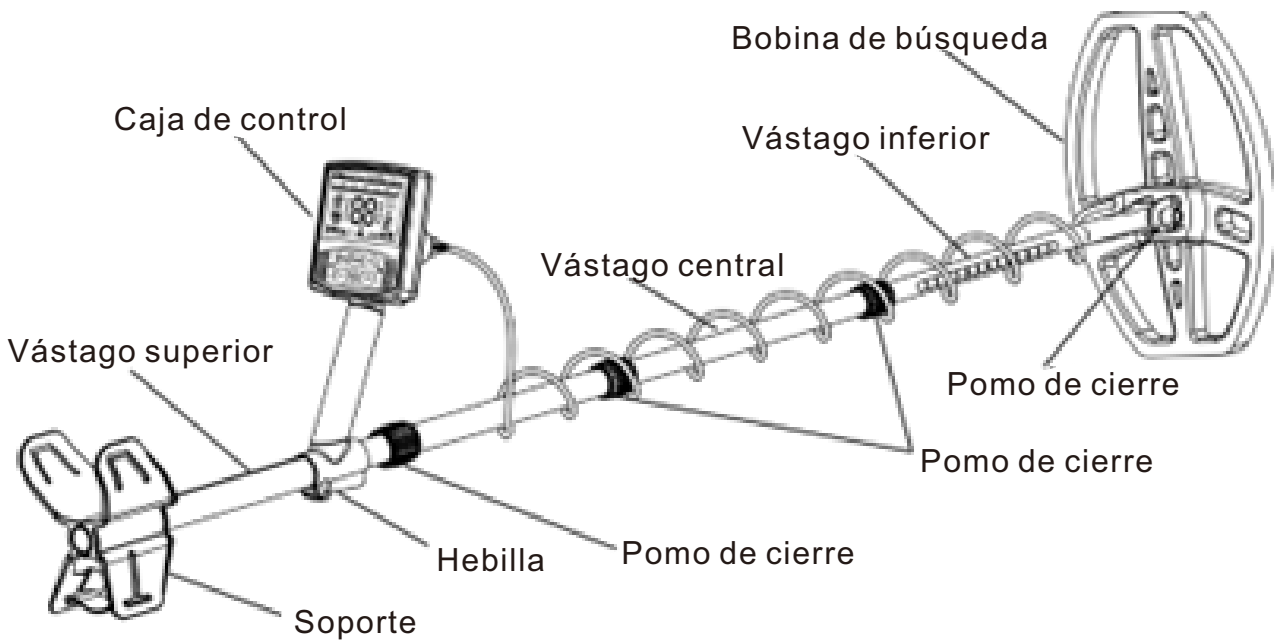

La caja contiene los siguientes componentes del detector:

1. Bobina de búsqueda
2. Barra de conexión retráctil
3. Reposabrazos
4. Caja de control
5. Una tuerca de mariposa, un perno roscado

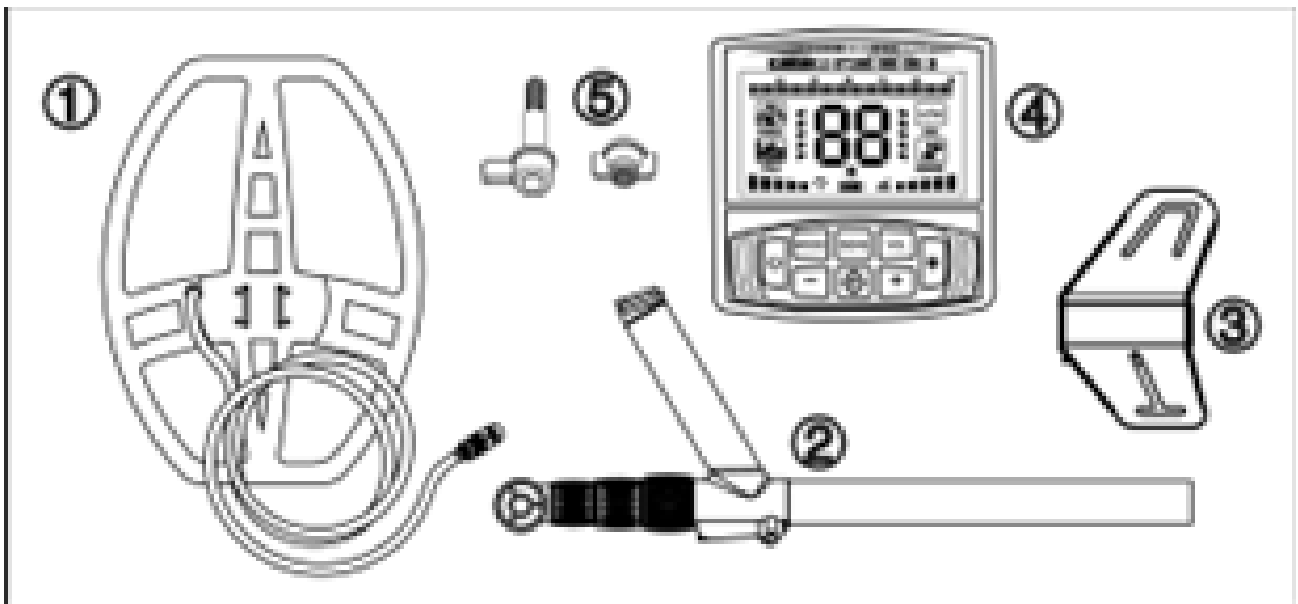

Montaje del detector

1. Fije la bobina de búsqueda ① en la varilla ② a través de los tornillos de tuerca, y apriételos.

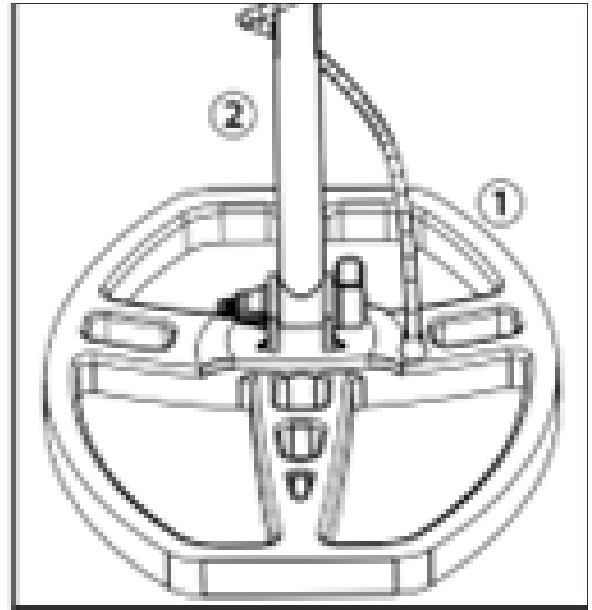
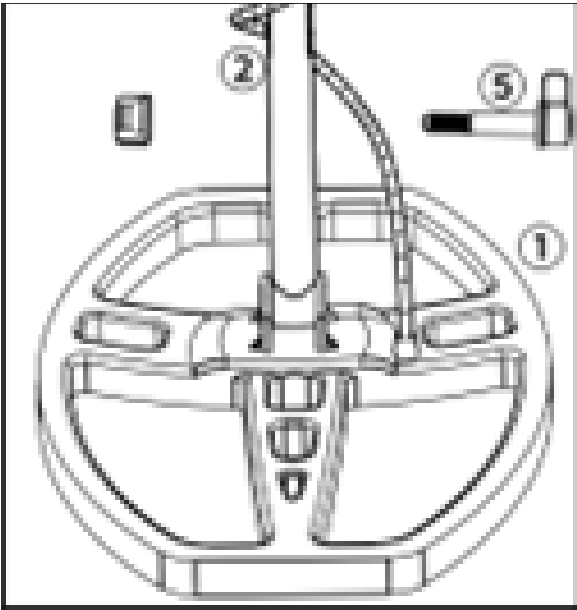

2. Abra la hebilla del reposabrazos, inserte el tubo de aluminio, estire el soporte hasta la posición adecuada y, a continuación, cierre la hebilla.

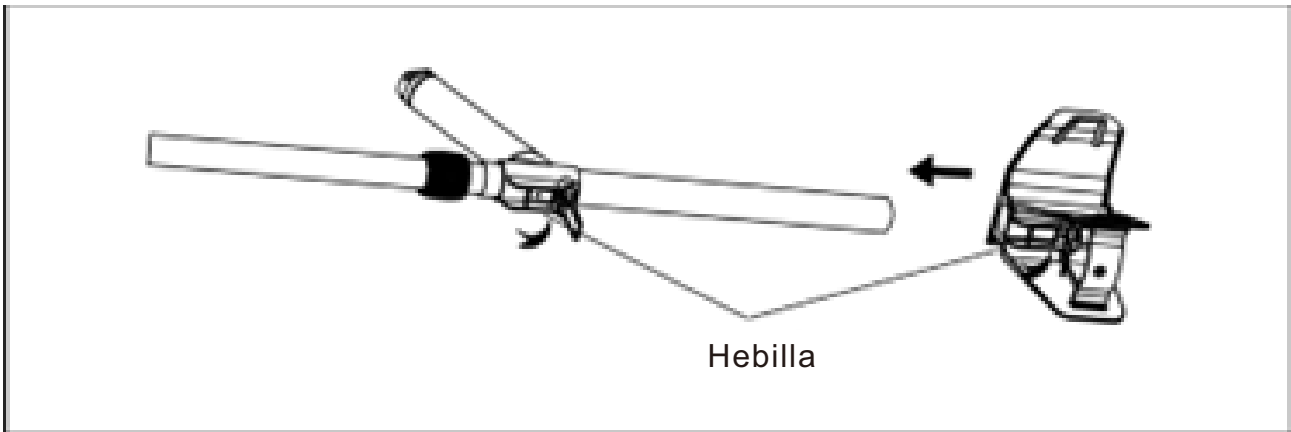

3. Afloje las tres perillas de bloqueo ②, y estire la varilla a la longitud adecuada, luego apriete la perilla de bloqueo.

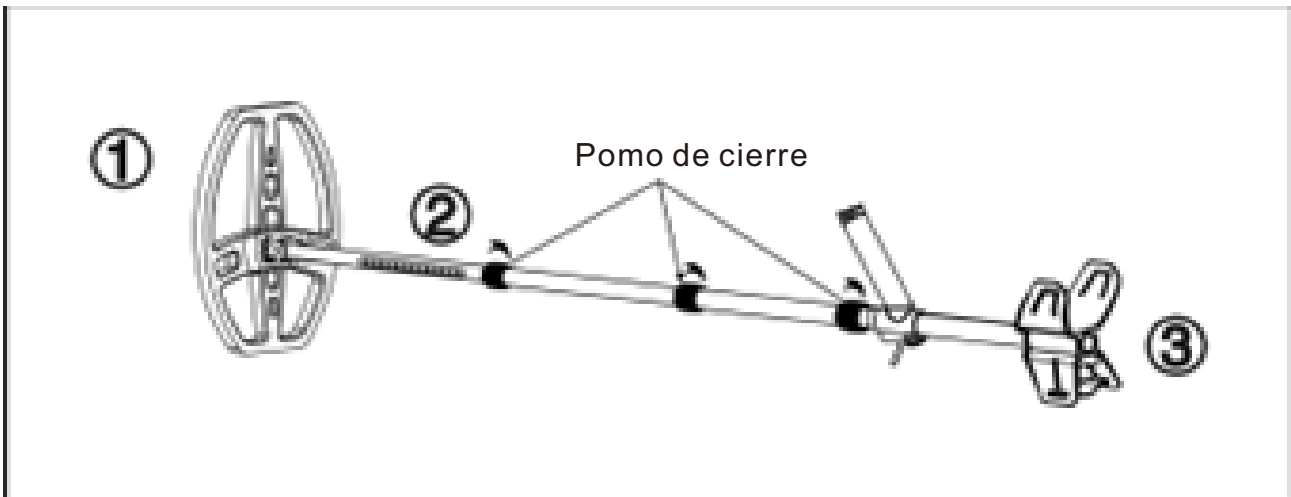

4. Enrolle el cable de la bobina de búsqueda alrededor del vástago de aluminio, elástico moderado, que no se balancee. enchufe la trama del cable en la esquina superior derecha de la caja de control, apunte a la ranura, y enchufe en el extremo .
 Nota no tire del cable, tire del enchufe.

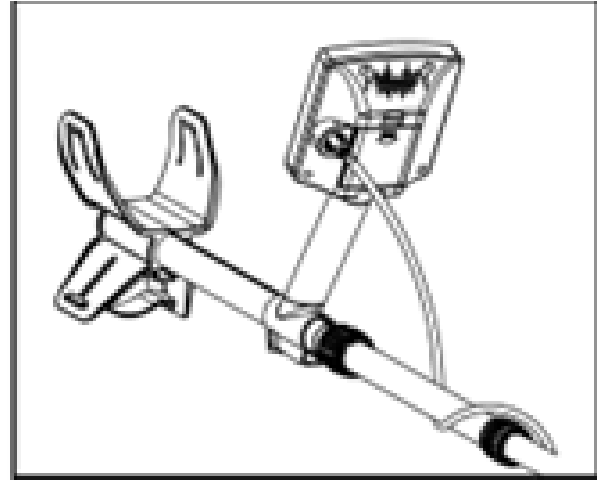
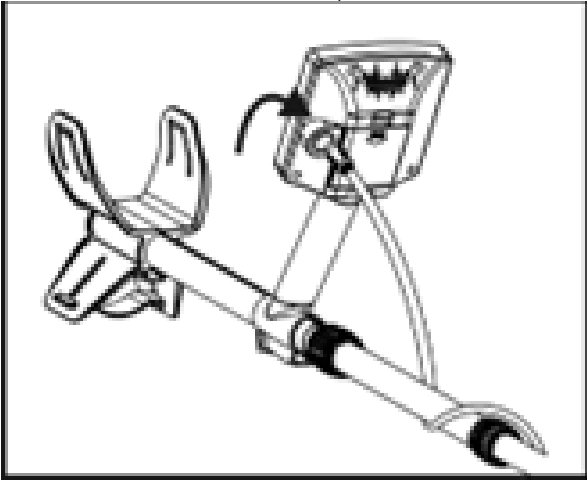

5. Alinee la ranura del controlador ④ con la ranura del mango del controlador ②, y empuje suavemente el controlador ④ hasta el final.

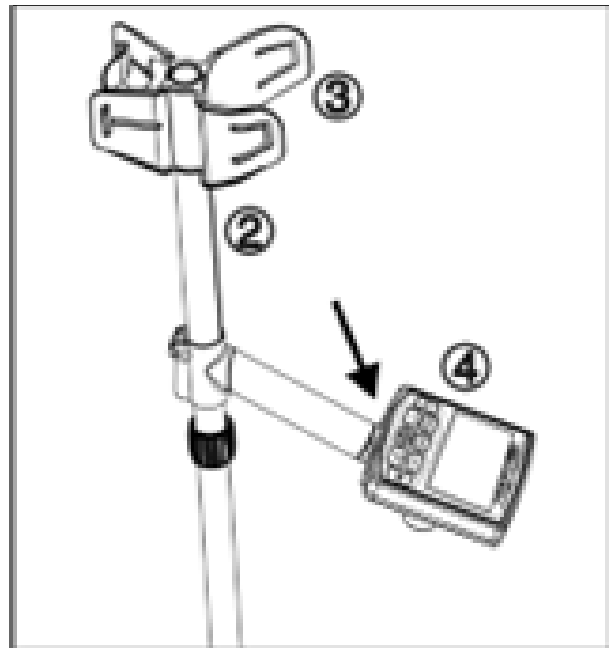
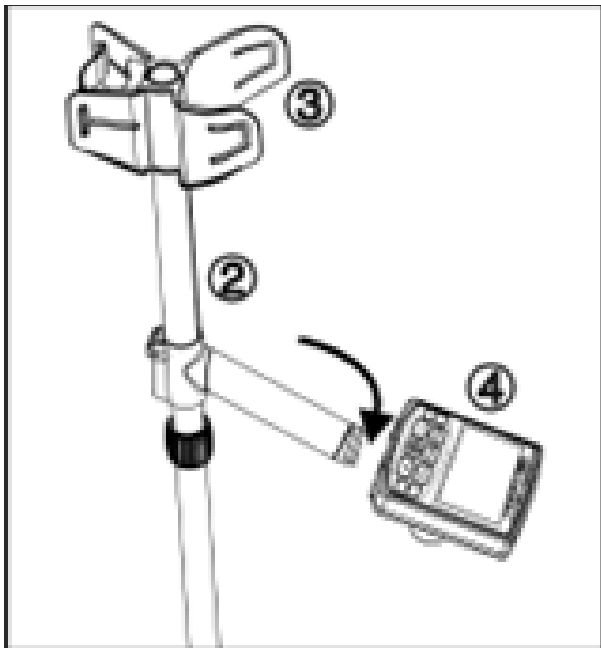

PILA

Utilice dos pilas alcalinas de 9V.

Abra la tapa de la batería e instale la batería de acuerdo con la señal de polaridad en la caja de la batería, deje que la cinta quede debajo de la batería. Si no va a utilizar el detector durante mucho tiempo, saque la pila de la caja.

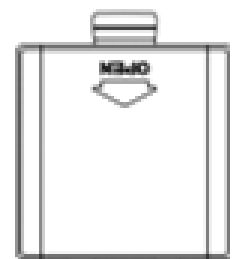
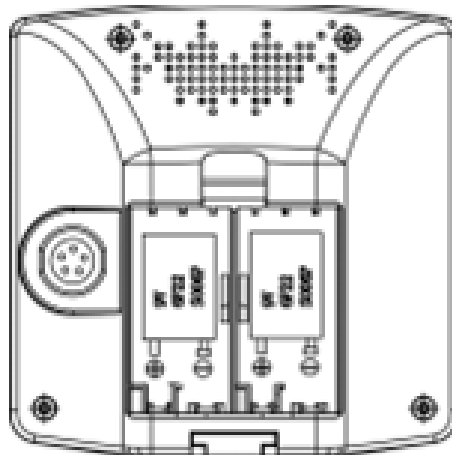

PANEL(LCD y Botón)

ID de objetivo Cursor

Números de identificación de la categoría objetivo

Intensidad de la señal Cursor

Cursor ID digital/Cursor P-P

Modo Cursor

Modo Cursor

Cursor Sens

Vol Cursor

Cursor de batería

Cursor de profundidad de monedas

Tecla Modo

Clave Sens

Tecla de encendido

Tecla VOL

Luz de fondo Tecla de encendido

(-, +)Tecla

Clave P-P



LCD

Cursor de Modo: indica el modo de operación, dividido en cuatro tipos.

Cursor Target ID: dividido en 6 categorías. se utiliza para indicar los metales objetivo.

Cursor Digital ID/Cursor Pinpoint: dos dígitos de 01 a 99 indican con precisión el material del metal. también actúa como un cursor P-P, cuando se muestra P-P, entra en el modo pinpoint.

Cursor de profundidad de monedas: dividido en cinco grados. indica la profundidad aproximada de 25 ¢ monedas de plata en suelo neutro.

Cursor de intensidad de señal: indica la intensidad de la señal cuando está en el modo pinpoint.

Cursor de volumen: indica el volumen.

Cursor de indicación de sensibilidad: dividido en cinco grados, la sensibilidad es máxima cuando se encienden todos los cursores.

Cursor de potencia de la batería: dividido en cuatro grados, indica la potencia de la batería. Cuando el patrón de la batería parpadea, significa que la batería debe ser reemplazada.

Botón

1. Tecla POWER: Como encendido y apagado de la fuente de alimentación.

2. Tecla VOL: pulsar circularmente para regular el volumen.

3. Tecla de encendido retroiluminación: Como encendido/apagado de la retroiluminación.

4. Tecla SENS: Pulse la tecla SENS, (-, +) para ajustar la sensibilidad.

5. Tecla (-, +): Tiene dos funciones.

a. Pulse la tecla SENS, el cursor de sensibilidad parpadeará y la tecla (-, +) para ajustar la sensibilidad.

b. En el modo DISCO, el Botón (-, +) se utiliza para ajustar los objetivos de discriminación.

6. Tecla MODE:

Pulse la Tecla MODE, selección cíclica en cuatro modos.

1) BOSQUE: En modo BOSQUE, el detector responderá a todo metal.

2) FIELD: Elimina el hierro, no responderá al hierro, pero sí a otros metales. responderá a otros metales.

- 3) DISC: Modo de discriminación, en este modo se puede eliminar cierto tipo de metal, entonces el detector no responderá a él.
- 4) MEMORIA: Recuerda algunos tipos de metales que usted elija, y sólo responderá a este metal.
- 7. Tecla PP: Pulse la tecla « PP », y el detector se convertirá en el modo PINPOINT, para localizar el objetivo con precisión. Pulse la tecla » PP « una vez más, para salir del modo PINPOINT.

INICIO RÁPIDO

1. Coloque el detector

Coloque el detector sobre una mesa de madera o plástico, y deje que la bobina de búsqueda se extienda fuera de la mesa unos 30 cm, manténgalo alejado de paredes, techos y suelos, apague todo tipo de aparatos eléctricos que puedan causar interferencias electromagnéticas, quítese los relojes y anillos de las manos.



2. Encendido

Pulse el botón POWER, el detector emitirá dos tonos de mugido, y todos los patrones LCD se iluminarán por un momento. Y el detector se establece por defecto último apagado.

3. Prueba del modo FOREST

Pulse el botón MODE, el cursor FOREST se iluminará. Barrer seis metales de muestra (clavo de hierro, 5 ¢ moneda de níquel, pull-tab, 1 ¢ Moneda de zinc, 25 centavos de dólar a 1 \$ moneda de cobre y 50 centavos de dólar a 1 \$ moneda de plata) por encima de la bobina de búsqueda 7-10cm respectivamente.

- a) El detector emite sucesivamente tres tonos diferentes.
- b) El cursor de profundidad indica el segundo grado.
- c) El cursor de objetivo parpadea respectivamente. El cursor digital muestra el número correspondiente.

Como se muestra en la tabla:

Muestra	Clavo de hierro	5 ¢ níquel Oro	Aluminio metálico Oro	1 ¢ zinc	25 ¢ a 1\$ Oro Plata	50 ¢ a 1\$ de plata
Tono	Tono bajo	Tono bajo	Tono medio	Tono medio	Tono alto	Tono alto
Indicación digital del cursor	01-40	41-55	56-65	66-75	76-85	86-99

(tomemos como ejemplo un clavo de hierro)



4. Prueba del modo FIELD

Pulse de nuevo el botón MODE, el cursor FIELD se ilumina. El primer cursor objetivo de la izquierda se quita, mostrando que el hierro se elimina. Sólo responde a otros metales. (tomar 1 ¢ moneda de zinc como ejemplo).

5. Prueba del modo DISCO

a) Pulse de nuevo el botón MODE, el cursor DISC se ilumina.

b) Pulse el botón (- , +), fije el objetivo de discriminación, para eliminar algunos metales que no necesitan ser detectados. Por ejemplo, para rechazar tres tipos de metales como hierro, níquel y aluminio metálico. Pulse el botón (- , +) para eliminar los tres cursores de objetivo de la izquierda.

c) Barrer sucesivamente las seis muestras de metal a unos 7 a 10 cm por encima de la bobina de búsqueda.

d) Al barrer el clavo de hierro, 5 ¢ moneda de níquel y metal de aluminio. el detector no responderá, se eliminan.

e) Al barrer las otras tres muestras, el cursor objetivo correspondiente parpadea, y el cursor digital muestra el número correspondiente.

(tome como ejemplo una moneda de plata de 25 ¢)



6. Prueba del modo MEMORIA

a) Pulse de nuevo el botón MODE, el cursor MEMORY se ilumina. Y el cursor de discriminación de objetivo se ilumina todo.

b) Si desea buscar moneda de plata de 50 ¢ y eliminar los otros metales, puede seguir el siguiente procedimiento:

Deje que la moneda de plata de 50 ¢ escanee por encima de la bobina de búsqueda unos 7-10cm, el cursor de discriminación de objetivo que el cursor de la moneda de plata de 50 ¢ se ilumine constantemente, mientras que los otros cursores de discriminación se eliminan.



c) Barrer las seis muestras unos 7-10cm por encima de la bobina de búsqueda.

d) Al barrer la moneda de plata de 50 ¢, el detector responde, indicando que el detector ha memorizado la moneda de plata de 50 ¢. Al barrer las otras cinco muestras, el detector no responde (tome como ejemplo la moneda de plata de 50 ¢).



- e) Si desea buscar otros metales materiales, pulse de nuevo el botón «MODE». El cursor «MEMORY» sigue encendido, repita la operación anterior.
- f) Para salir del modo MEMORY. pulse dos veces el botón MODE , para salir del modo MEMORY, y entrar en el siguiente modo de operación.

7. Prueba del modo PINPOINT

- a) Pulse ligeramente el botón «P-P», y el cursor PP se ilumina y parpadea. El detector completa el balance, y el cursor PP deja de parpadear.



El cursor de identificación y el cursor digital se apagan, el cursor de profundidad se llena y el detector emite un ligero tono de frecuencia única.

- b) Coja una moneda de plata de 25 ¢ y déjela acercarse lentamente a la bobina de búsqueda. En la posición de alrededor de 7« a 8», el primer conjunto de cursor de intensidad de señal comienza a aparecer, el sonido se hace más fuerte y el tono se hace más alto. Continúe moviendo la moneda de plata de 25 ¢ , el cursor de intensidad de señal se llena rápidamente, el sonido es más fuerte, y luego el cursor de profundidad indica la profundidad hacia abajo hasta que sólo queda uno, lo que indica que el metal se está acercando gradualmente al centro de la bobina de búsqueda.



- c) Pulse el botón «P-P» ligeramente de nuevo, el cursor PP se eliminará, y salir del modo PP. Hecho este paso, usted tiene un conocimiento básico para el detector, y se puede pasar al siguiente paso de la operación básica.

FUNCIONAMIENTO BÁSICO

El detector se utiliza para exteriores. En interiores hay demasiados objetos, y todo tipo de equipos eléctricos que traerán señales de interferencia. Por lo tanto, no es adecuado utilizar el detector en interiores.

La detección en campo es más complicada, la composición del suelo regional, el componente, el tamaño, la forma y el grado de oxidación de los metales subterráneos afectarán a los resultados de la detección. Este capítulo es sólo los pasos generales de la detección de campo. Usted debe operar una y otra vez, acumular experiencia para lograr buenos resultados.

1. Encendido

Sostenga el detector, mantenga la bobina de búsqueda alejada del suelo. Pulse el botón de encendido, el detector emitirá dos tonos de mugido, y todos los patrones de LCD se iluminan por un tiempo. Y el detector se restaura a la configuración de la última vez.

2. Configurar el modo de funcionamiento

En general, el usuario puede elegir el modo BOSQUE. En este momento, el detector responderá a todo tipo de metales.

3. Elegir la sensibilidad

El usuario siempre espera ajustar la sensibilidad más alta. Sin embargo, en el rango de sensibilidad más alto, el detector será más sensible a la interferencia electromagnética que proviene de las líneas eléctricas o cables alrededor, y reaccionará anormalmente a la mineralización del suelo o la conductividad eléctrica del suelo. Si mueve la bobina de búsqueda en el área de detección, y el detector envía una señal falsa inestable, por favor, disminuya la sensibilidad. Si usted opera el detector con su pareja al mismo tiempo, por favor, preste atención a mantenerse a más de 10 metros de distancia el uno del otro, y disminuya la sensibilidad adecuadamente.

4. Mueva el plato

Al detectar, mueva la bobina a una velocidad constante, no de forma inestable. Deje que la bobina esté paralela a la superficie y a una distancia aproximada de 1/2 pulgada de la misma, no la mueva como un péndulo a lo alto y a lo bajo del suelo.

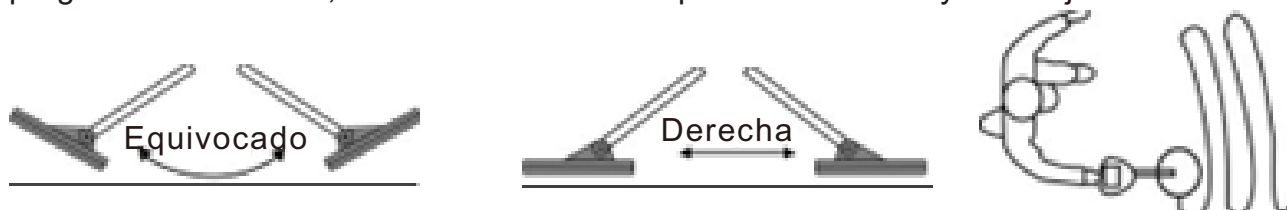

La mayoría de los objetos metálicos valiosos enviarán señales repetibles. Si la señal no es repetible, es sobre todo una señal falsa. Cuando hay un sonido claro instruyendo a los objetivos enterrados. Usted podría leer el tipo de objetivo aproximado y la profundidad en la pantalla LCD. Y también podría mover la bobina de búsqueda por encima de los objetos de destino rápido, con el fin de obtener una señal más estable.

5. Hacer uso del sonido, para ayudar a la discriminación

En el proceso de detección, no es necesario mirar siempre la pantalla. El sistema de identificación por sonido emitirá tres tonos de frecuencia para ayudar a discriminar los objetivos.

Tono bajo: moneda de 5 ¢ níquel, etc.

Tono medio: lengüeta, botella de refresco y moneda de zinc.

Tono alto-- cobre, aluminio y metal plateado, como 1 ¢ , 10 ¢ , 25 ¢ y así sucesivamente.

6. Utilice el cursor digital para facilitar la discriminación.

La siguiente tabla se utiliza como guía preliminar. En la tabla se indican los rangos aproximados de las monedas de dólar estadounidense y libra esterlina. Al detectar, puede haber algunos cambios en el número, dependiendo de la composición, el tamaño, la forma, la distancia desde la bobina de búsqueda y la velocidad de exploración. El suelo circundante también afecta al valor numérico. Existen diferencias en la fundición de monedas de distintos años. Los valores de la tabla son la única referencia, el oro tiene un amplio rango numérico, un anillo delgado es de alrededor de 45, y un anillo en bruto y una moneda de oro puede hasta 70-80.

Gama de números	Posible metal	Moneda de un dólar	Moneda de libra
01--40	Hierro		1P,5P
41--55	Níquel	5 ¢	5P,10P,20P
56--65	Aluminio metá		20P,50P
66--75	Zinc	1 ¢	1£,2P
76--85	Cobre,Plata	10 ¢ , 25 ¢	2£
86--99	Plata	50 ¢ , 1\$	

7. Indicación de profundidad

La indicación de profundidad es precisa para objetos del tamaño de una moneda. Los objetos grandes o de forma irregular darán lecturas de profundidad menos fiables. Si barre en el mismo lugar durante varias veces, pero muestra la misma profundidad, y es la detección más precisa. Si la indicación de profundidad varía, intente cambiar el ángulo de barrido. Puede haber más de un objetivo presente.

8. PINPOINT

Al detectar en el modo de movimiento, como usted debe mover persistentemente la bobina de búsqueda, por lo que aunque usted encuentra un área que entierra metales, no es fácil para usted determinar la ubicación exacta, es difícil encontrar el lugar correcto de excavación, En este momento, usted debe convertir al modo PINPOINT.

a) Pulse el botón PINPOINT, el cursor PINPOINT se ilumina, el cursor de profundidad será la escala completa, y el detector emitirá un tono bajo de una sola frecuencia, la sensibilidad está en el estado más alto.

b) Deje que la bobina de búsqueda se acerque al suelo, mueva la bobina de búsqueda lentamente en la zona de búsqueda, donde se encuentra el objetivo. En la posición donde el tono de frecuencia única se vuelve más fuerte, y el cursor de intensidad de la señal comienza a aparecer, Continúe moviendo la bobina de búsqueda lentamente hasta que el sonido se vuelve más fuerte, el cursor de intensidad de la señal es la escala completa, y el cursor de profundidad es el más bajo. Ahora, usted ha bloqueado la ubicación del objetivo aproximadamente.

c) Si el área con la señal más fuerte es más grande y la localización no es lo suficientemente precisa, puede mantener la localización de la bobina de búsqueda inalterable y salir del modo PP. A continuación, pulse de nuevo el botón PP y repita la operación anterior. Hasta que mueva la bobina de búsqueda ligeramente, y la señal más fuerte será más pequeña. Ahora, la posición del objetivo de metal se ha bloqueado. Usted puede marcar en el suelo por el centro de la bobina de búsqueda abierta, para comenzar la excavación.

9. Si hay más chatarra en el área de detección, puede elegir el modo DISC para eliminar los metales que no necesitan ser detectados. Recuerde una vez más, que al detectar en el área silvestre, debido a la influencia de las diferentes condiciones, la indicación de discriminación y la indicación de profundidad serán diferentes. La composición, dimensión y oxidación de los metales afectarán al resultado de la indicación. Es necesario que tenga en cuenta estos factores antes de elegir la eliminación de un determinado metal o determinar si hay metales preciosos. De hecho, la sensibilidad en el modo sin movimiento es alta, buscar metales directamente usando el modo sin movimiento es también una opción. En algunas regiones. el terreno es demasiado estrecho para barrer la bobina de búsqueda, usted podría elegir el modo PINPOINT. En la mineralización severa o región de salinización, usted podría intentar barrer usando PINPOINT directamente.

PRECAUCIÓN

- 1) En zonas de tráfico intenso, no utilice auriculares, por si se produce un accidente.
- 2) Obtenga siempre permiso antes de buscar en cualquier sitio.
- 3) Manténgase alejado de la zona donde puede enterrar la línea eléctrica, línea de cable o tubería, en particular, las tuberías que están llenos de gases y líquidos inflamables.
- 4) No detecte en la zona militar donde puedan enterrarse bombas o explosivos gaseosos.
- 5) Al excavar el objetivo, utilice el método razonable, no destruya la vegetación. Deje el terreno y la vegetación como estaban, rellene los agujeros después de la excavación.

GUÍA DE RESOLUCIÓN DE PROBLEMAS

SÍNTOMA	SOLUCIÓN
No hay alimentación, no hay sonido de arranque y la pantalla LCD no tiene ninguna indicación.	<ol style="list-style-type: none"> 1. Asegúrese de que las pilas están instaladas correctamente. 2. Sustituya las pilas viejas por pilas nuevas».
Suena un tono «Dl» «Dl» sucesivo	<ol style="list-style-type: none"> 1. Asegúrese de que no hay ningún otro detector de metales cerca. 2. Ajuste la sensibilidad correctamente».
La pantalla LCD muestra normal, pero la unidad no tiene función de detección.	La conexión de la bobina de búsqueda está mal. Conecte el enchufe del cable.
La pantalla LCD se muestra normal, pero la sensibilidad es muy baja.	Cuando se enciende, hay metal cerca de la bobina. Deje que la bobina de búsqueda esté lejos de cualquier metal potencial en el suelo, pared, mesa, etc y luego encienda la unidad de nuevo.
Suena un tono irregular, o el cursor de identificación del objetivo parpadea.	<ol style="list-style-type: none"> 1. No lo utilice en interiores, porque hay muchos metales allí. 2. Asegúrese de que no hay fuentes de interferencias electromagnéticas, como líneas eléctricas, cables, vallas electrónicas, etc. Manténgase alejado de estas zonas o intente reducir la sensibilidad. Manténgase alejado de estas zonas o intente reducir la sensibilidad».
La señal es inestable y la posición del cursor de identificación del objetivo está cambiando.	<ol style="list-style-type: none"> 1. Realice el barrido con un ángulo diferente para determinar si puede obtener una señal más estable. 2. Si el objetivo está enterrado profundamente, puede intentar aumentar la sensibilidad o acelerar la velocidad de barrido de la bobina de búsqueda, con el fin de obtener una señal más estable. 3. Si hay más de un objeto metálico enterrado, pruebe a aumentar la sensibilidad o establezca un rango de discriminación diferente para el barrido. 4. Tal vez usted encuentra un objetivo de oxidación severa, o el suelo es magnético grave, usted debe tratar de disminuir la sensibilidad «.
Utilizando PINPOINT, cuando la bobina de búsqueda se acerque al suelo, la unidad emitirá un tono.	<ol style="list-style-type: none"> 1. El suelo es magnético grave. en la posición cerca del suelo, inicie el modo PINPOINT, para reducir la sensibilidad. 2. Hay grandes de metal bajo el suelo «.



Manipule el detector con cuidado. Las caídas pueden dañar los circuitos y las carcadas y hacer que el detector no funcione correctamente.



Utilice el detector sólo en entornos de temperatura normal. Las temperaturas extremas pueden acortar la vida útil de los dispositivos electrónicos, dañar las carcadas del detector.



Limpie de vez en cuando el detector con un paño húmedo para mantenerlo como nuevo. No utilice productos químicos agresivos, disolventes ni detergentes fuertes para limpiar el detector.



Mantenga el detector alejado del polvo y la suciedad, que disminuyen la sensibilidad o la precisión.



Obrigado por ter escolhido o nosso detetor de metais. Leia atentamente este manual e familiarize-se com a função do detetor antes de o utilizar. Depois de o ler, guarde-o bem para consulta futura.

DICAS

1. o detetor é utilizado no exterior. Existem demasiadas interferências no interior.
2. na gama de sensibilidade mais elevada, o detetor será mais sensível às interferências electromagnéticas. Reduzindo a sensibilidade, é possível eliminar as interferências.
3. ao detetar, mover a bobina de pesquisa a uma velocidade constante. Deixar a bobina de pesquisa paralela ao solo e a cerca de 1,5 cm da superfície, não a balançar como um pêndulo.
4. a indicação de profundidade é precisa para objectos do tamanho de uma moeda. Os objectos grandes ou de forma irregular reduzem a precisão.
5. a maioria dos objectos metálicos valiosos enviará sinais consistentes. Se o sinal não for consistente, é maioritariamente um sinal falso.
- 6 - Para poupar energia e prolongar a vida útil da bateria, a luz de fundo desliga-se automaticamente em cerca de 10 minutos, independentemente de estar a funcionar ou em espera.
- 7) A máquina desliga-se automaticamente quando está em modo de espera após cerca de 15 minutos.
- 8) Se o modo P-P (pinpoint) não funcionar corretamente, enviando um sinal mesmo quando não está perto de qualquer metal, levante o detetor no ar, prima o botão da tecla P-P uma vez para resolver o problema.

ESPECIFICAÇÕES

Modo de funcionamento: 4+1

Modo de movimento: FLORESTA, CAMPO, DISCO, MEMÓRIA

Modo sem movimento: PINPOINT

Indicação da profundidade das moedas: 2", 4", 6", 8" e+

Controlo da sensibilidade: 5 graus

Discriminação de metais alvo: 6 tipos de 0 a 99 dígitos duplos

Indicação da intensidade do sinal: 5 graus

Frequência do som: 3 tipos de frequência que indicam metais diferentes

Indicação de volume: 3 graus

Luz de fundo do LCD: Branco

Indicação de bateria: 4 graus

Bobina de busca: bobina de busca à prova de água

Tomada para auscultadores: tomada para auscultadores de 1/8 polegadas

Fonte de alimentação: duas pilhas alcalinas de 9V

MONTAGEM

A estrutura do detetor é mostrada na figura abaixo.

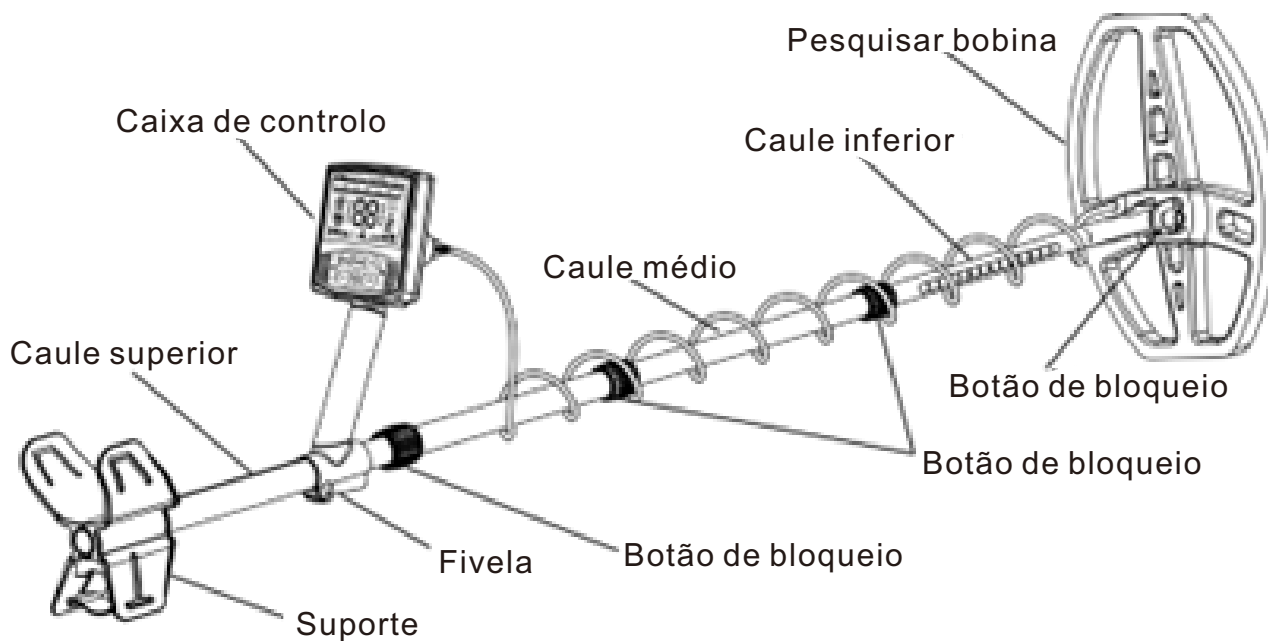

Os seguintes componentes do detetor estão incluídos na caixa:

1. Bobina de pesquisa
2. Haste de ligação retrátil
3. Apoio de braço
4. Caixa de controlo
5. Um parafuso de orelhas, um parafuso roscado

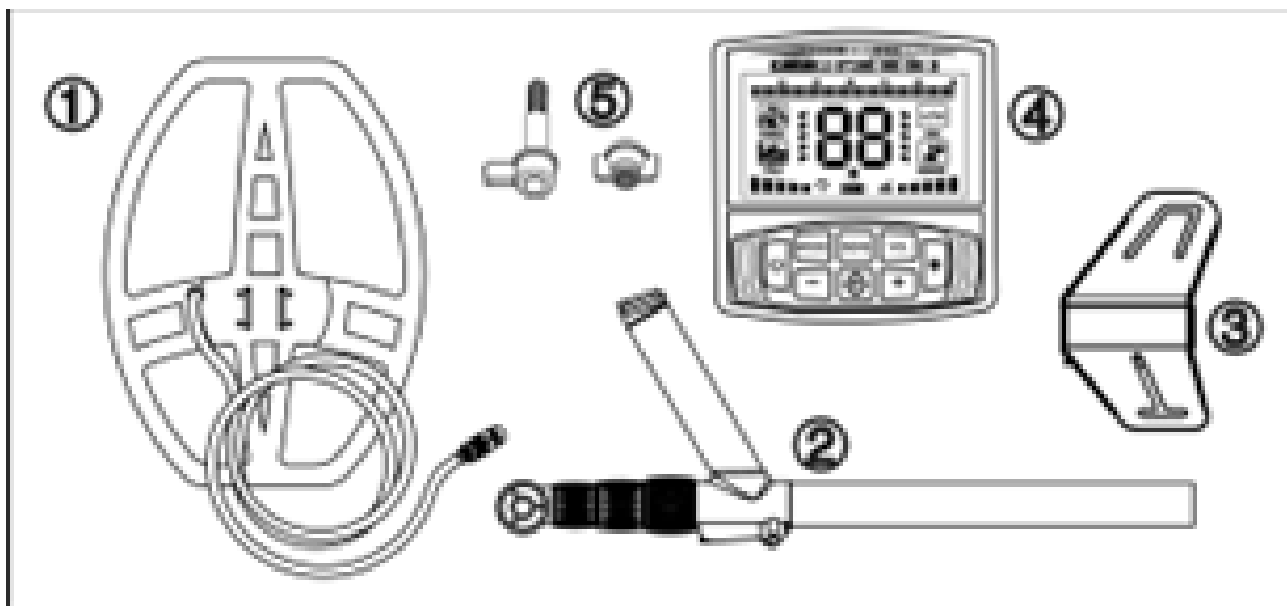

Montagem do detetor

1. Fixe a bobina de pesquisa ① na haste ② através dos parafusos de porca e aperte-os.

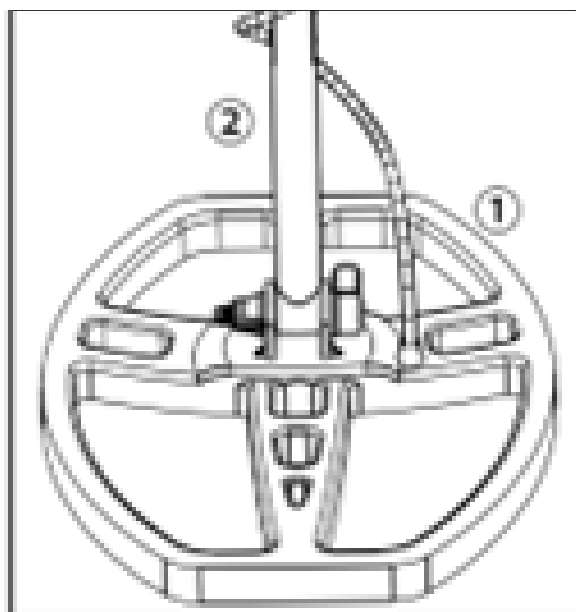
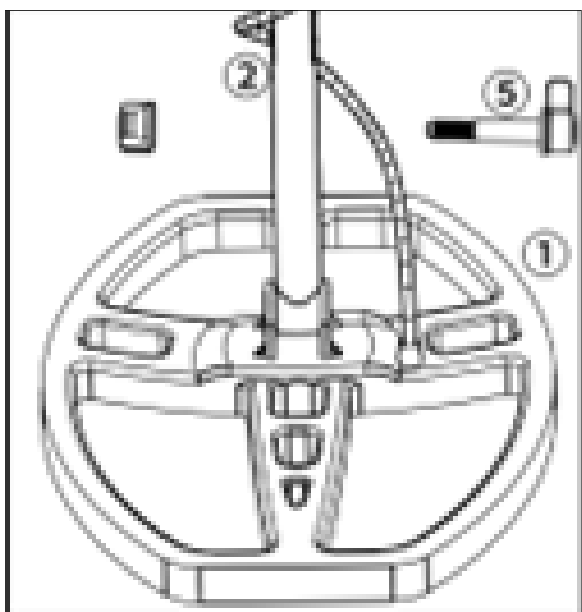

2. Abrir a fivela do apoio de braço, Introduzir o tubo de alumínio, esticar o suporte até à posição adequada e, em seguida, fechar a fivela.

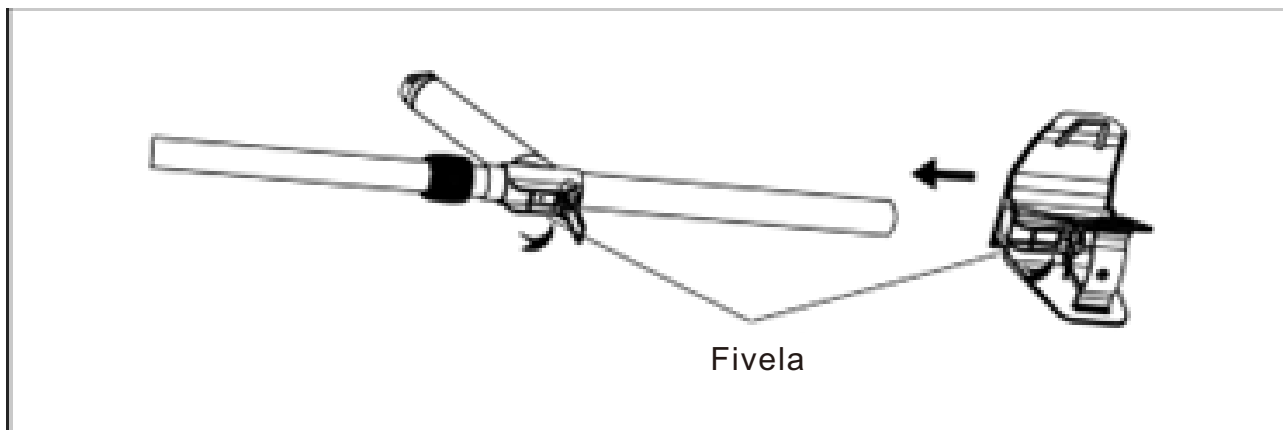

3. Desaperte os três botões de bloqueio ②, estique a haste até ao comprimento adequado e, em seguida, aperte o botão de bloqueio.

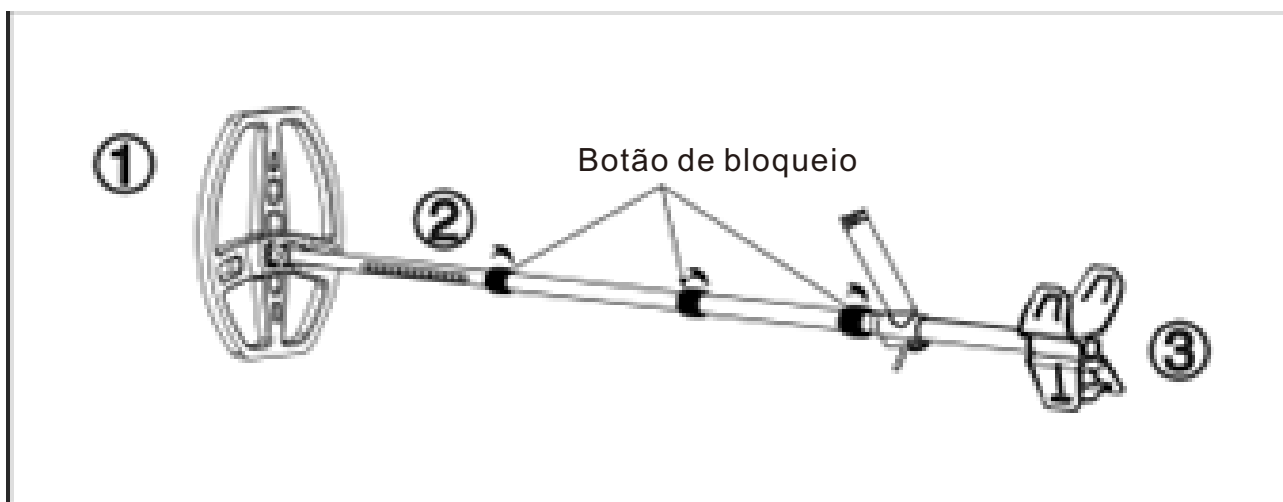

4. Enrolar o cabo da bobina de pesquisa à volta da haste de alumínio, com um elástico moderado, para que não balance. Ligar o cabo ao canto superior direito da caixa de controlo, apontar para a ranhura e ligar à extremidade. Nota: não puxar o cabo, puxar a ficha.

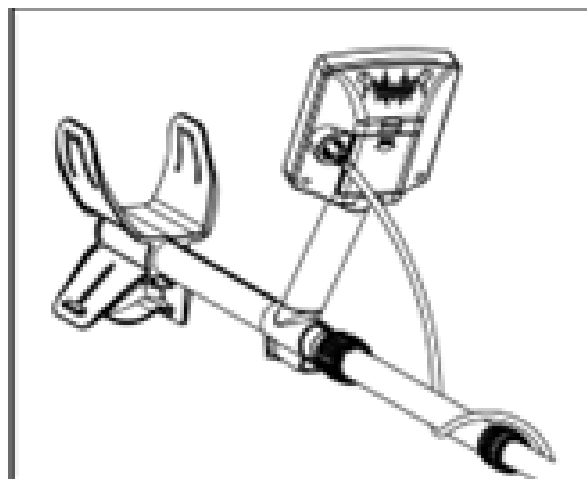
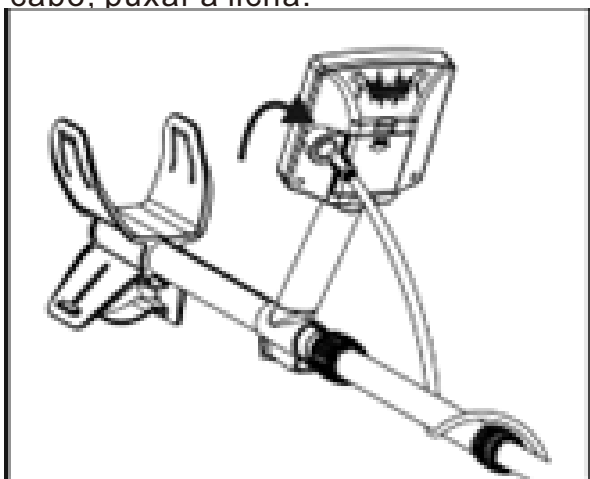

5. Alinhe a ranhura do controlador ④ com a ranhura da pega do controlador ② e empurre suavemente o controlador ④ para a extremidade.

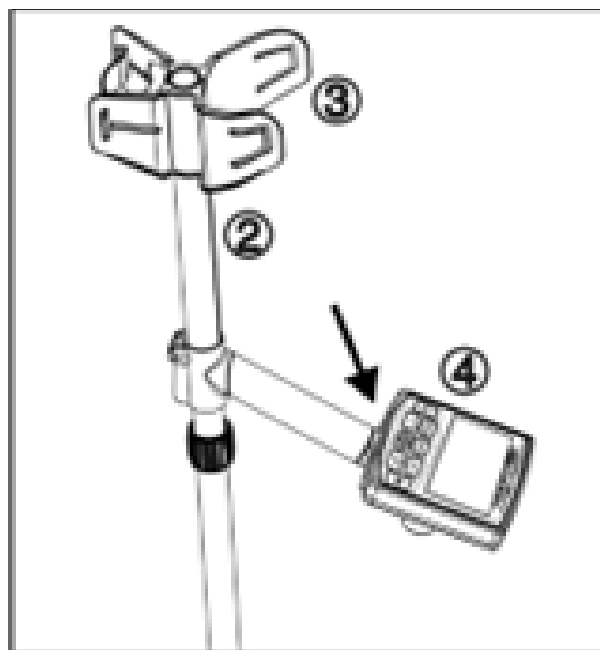
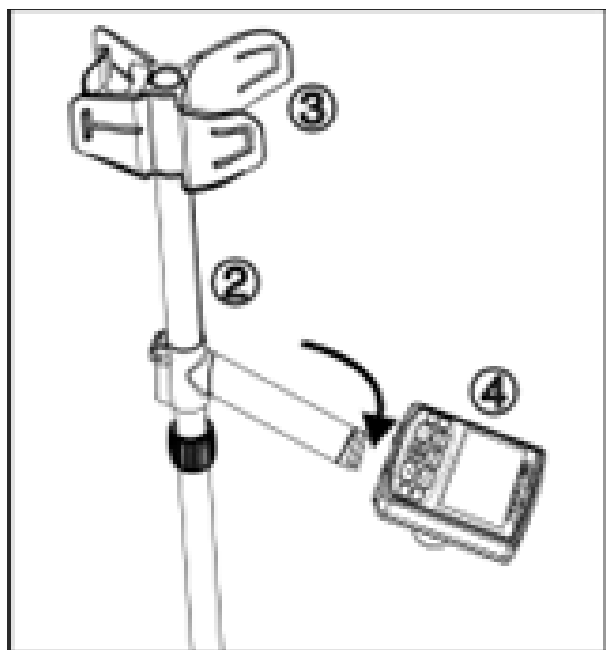

PILHAS

Utilizar duas pilhas alcalinas de 9V.

Abra a tampa da pilha e instale a pilha de acordo com o sinal de polaridade na caixa da pilha, deixando a fita por baixo da pilha. Se não for utilizar o detetor durante um longo período de tempo, retire a pilha da caixa da pilha.

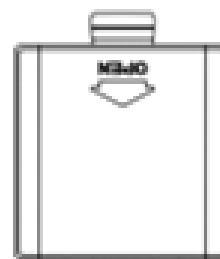
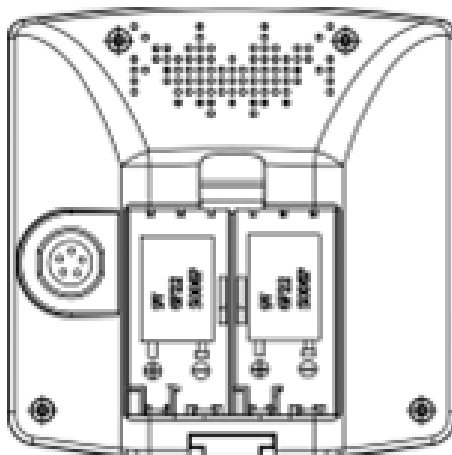

PAINEL (LCD e Botão)

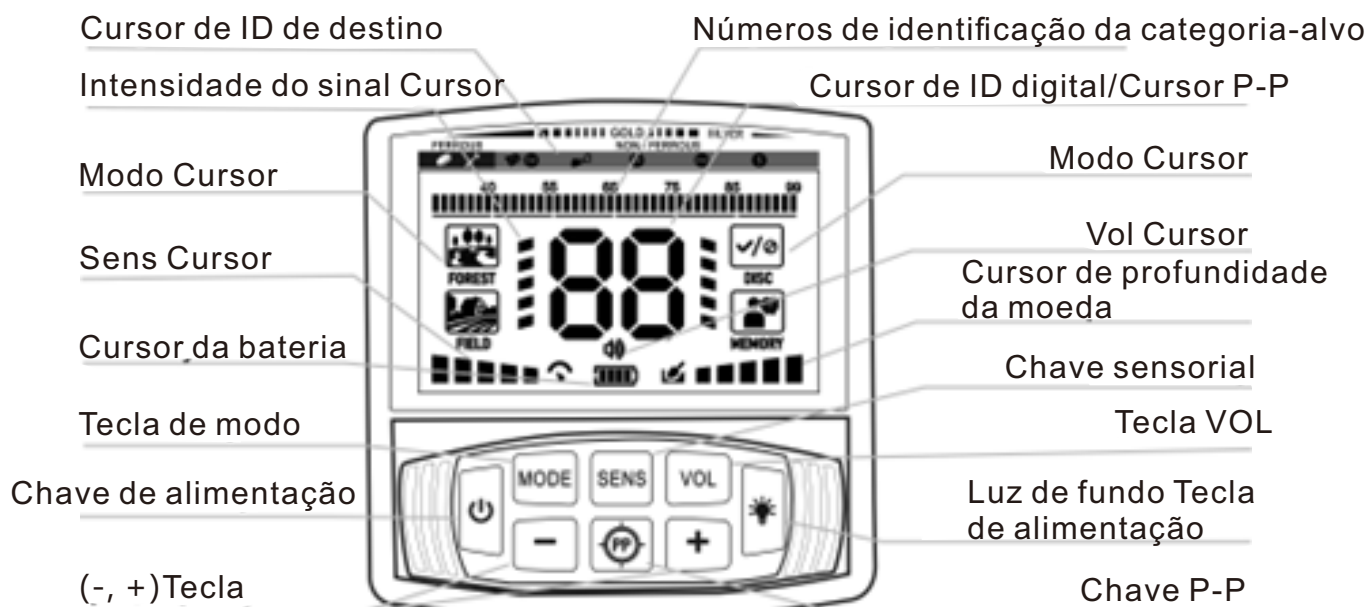

LCD

Cursor de modo: indica o modo de funcionamento, dividido em quatro tipos.

Cursor de ID do alvo: dividido em 6 categorias. É utilizado para indicar os metais alvo.

Cursor de ID digital/cursor de ponto de mira: dois dígitos de 01 a 99 indicam com precisão o material metálico. Também actua como um cursor P-P, quando P-P é apresentado, entra no modo de ponto de mira.

Cursor de profundidade da moeda: dividido em cinco graus, indica a profundidade aproximada da moeda de prata de 25 ¢ em solo neutro.

Cursor de intensidade do sinal: indica a intensidade do sinal quando está no modo de ponto exato.

Cursor de volume: indica o volume.

Cursor de indicação de sensibilidade: dividido em cinco graus, a sensibilidade é mais elevada quando todos os cursores se acendem.

Cursor de carga da bateria: dividido em quatro graus, indica a carga da bateria. Quando o padrão da bateria está a piscar, significa que a bateria deve ser substituída.

Botão

1. Tecla POWER: Para ligar/desligar a alimentação eléctrica.
2. Tecla VOL: premir circularmente para regular o volume.
3. Tecla de alimentação da retroiluminação: Como ligar/desligar a luz de fundo
4. Tecla SENS: Premir a tecla SENS, (-, +) para ajustar a sensibilidade.
- 5) Tecla (-, +): Existem duas funções.
 - a. Prima a tecla SENS, o cursor de sensibilidade piscará e a tecla (-, +) é utilizada para ajustar a sensibilidade.
 - b. No modo DISC, o botão (-, +) é utilizado para definir os alvos de discriminação.

6. Tecla MODE:

Premir a tecla MODE, seleção de ciclo em quatro modos.

- 1) FLORESTA: No modo FOREST, o detetor responderá a todos os metal.
 - 2) FIELD: Elimina o ferro, não responde ao ferro, mas responde a outros metais. responde a outros metais.
 - 3) DISC: Modo de discriminação, neste modo pode eliminar Neste modo, pode eliminar um determinado tipo de metal e o detetor não responderá a ele.
 - 4) MEMÓRIA: Lembra-se de alguns tipos de metais que escolheu, e só responderá a esse metal.
7. Tecla PP: Prima a tecla "PP" e o detetor passará para o modo PINPOINT, para localizar o alvo com precisão. Prima a tecla "PP" mais uma vez, para sair do modo PINPOINT.

INÍCIO RÁPIDO

1. Colocar o detetor

Colocar o detetor sobre uma mesa de madeira ou de plástico e deixar a bobina de pesquisa estender-se para fora da mesa cerca de 30 cm. Manter afastado de paredes, tectos e pavimentos, desligar todos os tipos de aparelhos eléctricos que possam causar interferências electromagnéticas, retirar relógios e anéis das mãos.



2. Ligar

Premir o botão POWER, o detetor emitirá dois sons de "moo" e todos os padrões LCD ficarão acesos por um momento. E o detetor é configurado por defeito para o último encerramento.

3. Teste do modo FOREST

Premir o botão MODE, o cursor FOREST acende-se. Varrer seis amostras de metais (prego de ferro, moeda de níquel de 5 ¢, pull-tab, moeda de zinco de 1 ¢, moeda de cobre de 25 cêntimos a 1 \$ e moeda de prata de 50 cêntimos a 1 \$) acima da bobina de pesquisa 7-10 cm, respetivamente.

- a) O detetor emite três sons diferentes sucessivamente.
- b) O cursor de profundidade indica o segundo grau.
- c) O cursor do alvo pisca respetivamente. O cursor digital mostra o número correspondente.

Como indicado na tabela:

Amostra	Prego de ferro	5 ¢ de níquel Ouro	Alumínio metálico Ouro	1 ¢ zinco	25 ¢ a 1\$ Ouro Prata	50 ¢ a 1\$ de prata
Tom	Tom baixo	Tom baixo	Tom médio	Tom médio	Tom elevado	Tom elevado
Indicação digital do cursor	01-40	41-55	56-65	66-75	76-85	86-99

(por exemplo, um prego de ferro)



4. Teste do modo FIELD

Premir novamente o botão MODE, o cursor FIELD acende-se. O primeiro cursor de alvo à esquerda é removido, mostrando que o ferro é eliminado. Só responde a outros metais (tomar como exemplo uma moeda de zinco de 1 ¢).



5. Teste do modo DISC

a) Premir novamente o botão MODE, o cursor DISC acende-se.

b) Premir o botão (-, +), definir o alvo de discriminação, para eliminar alguns metais que não precisam de ser detectados. Por exemplo, para rejeitar três tipos de metais, como o ferro, o níquel e o alumínio metálico. Premir o botão (-, +), fazendo com que os três cursores de alvo à esquerda sejam removidos.

c) Varrer sucessivamente as seis amostras de metal cerca de 7 a 10 cm acima da bobina de pesquisa.

d) Ao varrer o prego de ferro, a moeda de níquel de 5 ¢ e o metal de alumínio, o detetor não responde, pelo que são eliminados.

e) Ao varrer as outras três amostras, o cursor do alvo correspondente pisca e o cursor digital mostra o número correspondente.

(tomar como exemplo uma moeda de prata de 25 ¢)



6. Teste do modo MEMORY

a) Prima novamente o botão MODE, o cursor MEMORY acende-se. E o cursor de discriminação do alvo está todo aceso.

b) Se pretender procurar uma moeda de prata de 50 ¢ e eliminar os outros metais, pode seguir o procedimento abaixo:

Deixe a moeda de 50 ¢ prata digitalizar acima da bobina de busca cerca de 7-10cm, o cursor de discriminação alvo que o cursor de moeda de 50 ¢ prata consistentemente iluminação, enquanto os outros cursores de discriminação são removidos.



c) Varrer as seis amostras cerca de 7-10cm acima da bobina de pesquisa.

d) Ao varrer a moeda de prata de 50 ¢, o detetor responde, indicando que o detetor memorizou a moeda de prata de 50 ¢. Ao varrer as outras cinco amostras, o detetor não responde. (tomar a moeda de prata de 50 ¢ como exemplo)



- e) Se pretender procurar outros materiais metálicos, prima novamente o botão “MODE”. O cursor MEMORY continua a acender-se e, em seguida, repita a operação anterior.
- f) Para sair do modo MEMÓRIA, prima duas vezes o botão MODE, para sair do modo MEMÓRIA e entrar no modo de operação seguinte.

7. Teste do modo PINPOINT

- a) Prima ligeiramente o botão “P-P”, e o cursor PP acende-se e pisca. O detetor completa o equilíbrio e o cursor PP pára de piscar.



O cursor de identificação e o cursor digital extinguem-se, o cursor de profundidade fica cheio e o detetor emite um ligeiro som de frequência única.

- b) Pegue numa moeda de prata de 25 ¢ e deixe-a aproximar-se lentamente da bobina de pesquisa. Na posição de cerca de 7“ a 8”, o primeiro conjunto de cursor de intensidade de sinal começa a aparecer, o som torna-se mais alto e o tom torna-se mais elevado. Continue a mover a moeda de prata de 25 ¢, o cursor de intensidade do sinal está rapidamente cheio, o som é mais alto e, em seguida, o cursor de profundidade indica a profundidade para baixo até que apenas um seja deixado, indicando que o metal está gradualmente se aproximando do centro da bobina de busca.

- c) Premir ligeiramente o botão “P-P” de novo, o cursor PP será removido e sair do modo PP. Após este passo, o utilizador tem conhecimentos básicos sobre o detetor e pode passar ao passo seguinte da operação básica.



FUNCIONAMENTO BÁSICO

O detetor é utilizado no exterior. No interior, há demasiados objectos e todo o tipo de equipamento elétrico que provocam sinais de interferência. Por isso, não é adequado utilizar o detetor em espaços interiores.

A deteção no terreno é mais complicada, a composição do solo regional, o componente, o tamanho, a forma e o grau de oxidação dos metais subterrâneos afectam os resultados da deteção. Este capítulo apresenta apenas os passos gerais da deteção no terreno. É necessário operar repetidamente e acumular experiência para obter bons resultados.

1. Ligar

Segure o detetor, mantenha a bobina de busca afastada do solo. Prima o botão de alimentação, o detetor emitirá dois sons de mugido e todos os padrões do LCD ficarão acesos durante algum tempo. E o detetor é restaurado para a configuração da última vez.

2. Definir o modo de funcionamento

Em geral, o utilizador pode escolher o modo FLORESTA. Neste momento, o detetor responderá a todos os tipos de metais.

3. Seleccionar a sensibilidade

O utilizador espera sempre que a sensibilidade seja mais elevada. No entanto, na gama de sensibilidade mais elevada, o detetor será mais sensível à interferência electromagnética que vem das linhas ou cabos eléctricos em redor, e reagirá de forma anormal ao solo de mineralização ou ao solo de condutividade eléctrica. Se mover a bobina de pesquisa na área de deteção e o detetor enviar um sinal falso instável, diminua a sensibilidade.

Se utilizar o detetor com o seu parceiro ao mesmo tempo, tenha atenção para manter uma distância superior a 10 metros um do outro e diminua a sensibilidade de forma adequada.

4. Mover a bobina de pesquisa

Quando estiver a detetar, mova a bobina de pesquisa a uma velocidade constante e não de forma instável. Deixar a bobina de busca paralela e a cerca de 1,5 cm da superfície, para não a fazer oscilar como um pêndulo para cima e para baixo acima do solo.

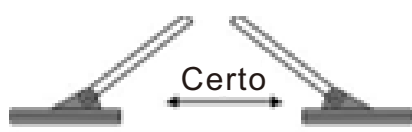

A maioria dos objectos metálicos valiosos enviam sinais repetidos. Se o sinal não for repetível, é maioritariamente um sinal falso. Quando há um som claro a indicar os alvos enterrados. Pode ler o tipo de alvo aproximado e a profundidade no ecrã LCD. E pode também mover rapidamente a bobina de busca por cima dos objectos-alvo, de modo a obter um sinal mais estável.

5. Utilizar o som para ajudar na discriminação

Durante o processo de deteção, não é necessário estar sempre a olhar para o ecrã. O sistema de identificação sonora emite três sons de frequência para ajudar a discriminar os alvos.

Tom baixo - moeda de níquel de 5 ¢ e assim por diante.

Meddle pitch - pull-tab, garrafa de refrigerante e moeda de zinco.

Passo alto - cobre, alumínio e metal prateado, como 1 ¢, 10 ¢, 25 ¢ e assim por diante.

6. Fazer uso do cursor digital, para ajudar na discriminação

A tabela seguinte é utilizada como guia preliminar. Os intervalos aproximados das moedas de dólar americano e libra esterlina estão listados na tabela. Durante a deteção, pode haver algumas alterações no número, dependendo da composição, tamanho, forma, distância da bobina de busca e velocidade de varrimento. O solo circundante também afecta o valor numérico. Existem diferenças na fundição de moedas em anos diferentes. Os valores indicados na tabela são a única referência. O ouro tem uma vasta gama numérica, um anel fino tem cerca de 45, e um anel em bruto e uma moeda de ouro podem atingir 70-80.

Número Intervalo	Possível metal	Moeda de dólar	Moeda de libra
01--40	Ferro		1P,5P
41--55	Níquel	5 ¢	5P,10P,20P
56--65	Metal de alumínio		20P,50P
66--75	Zinco	1 ¢	1£,2P
76--85	Cobre,Prata	10 ¢, 25 ¢	2£
86--99	Prata	50 ¢, 1\$	

7. Indicação da profundidade

A indicação de profundidade é precisa para objectos do tamanho de uma moeda. Objectos grandes ou objectos com formas irregulares produzirão leituras de profundidade menos fiáveis. Se varrer no mesmo local várias vezes, mas mostrar a mesma profundidade, a deteção será mais precisa. Se a indicação de profundidade variar, tente alterar o ângulo de varrimento. Pode estar presente mais do que um alvo.

8. PONTO DE REFERÊNCIA

Ao detetar no modo de movimento, como deve mover persistentemente a bobina de pesquisa, embora encontre uma área que enterra metais, não é fácil para si determinar a localização exacta, é difícil encontrar o local de escavação correto.

a) Premir o botão PINPOINT, o cursor PINPOINT acende-se, o cursor de profundidade fica à escala completa e o detetor emite um tom baixo de frequência única, a sensibilidade está no estado mais elevado.

b) Deixe a bobina de busca aproximar-se do solo, mova a bobina de busca lentamente na área de busca, onde encontra o alvo. Na posição em que o tom de frequência única fica mais alto e o cursor de intensidade do sinal começa a aparecer, continue a mover a bobina de pesquisa lentamente até que o som fique mais alto, o cursor de intensidade do sinal esteja em escala total e o cursor de profundidade seja o mais baixo. Agora, bloqueou a localização do alvo de forma aproximada.

c) Se a área com o sinal mais forte for maior e a localização não for suficientemente exacta, pode manter a localização da bobina de busca inalterável e sair do modo PP. Em seguida, prima novamente o botão PP e repita a operação acima. Até mover ligeiramente a bobina de pesquisa, o sinal mais forte será mais pequeno. Agora, a posição do alvo metálico foi bloqueada. Pode marcar no solo o centro da bobina de busca aberta, para começar a escavação.

9. Se houver mais sucata na área de deteção, pode escolher o modo DISC para eliminar os metais que não precisam de ser detectados. Mais uma vez, ao detetar na área selvagem, devido à influência das diferentes condições, a indicação de discriminação e a indicação de profundidade serão diferentes. A composição, a dimensão e a oxidação dos metais afectam o resultado da indicação. É necessário ter em conta estes factores antes de escolher a eliminação de um determinado metal ou de determinar se existem metais preciosos.

De facto, a sensibilidade no modo sem movimento é elevada, a pesquisa de metais diretamente utilizando o modo sem movimento é também uma opção. Em algumas regiões, o terreno é demasiado estreito para varrer a bobina de pesquisa, pode escolher o modo PINPOINT. Na região de mineralização ou salinização grave, pode tentar varrer utilizando diretamente o PINPOINT.

CUIDADO

- 1) Em zonas com muito trânsito, não utilizar os auriculares, para evitar acidentes.
- 2) Obter sempre autorização antes de efetuar uma busca em qualquer local.
- 3) Mantenha-se afastado de zonas onde possam ser enterradas linhas eléctricas, cabos ou condutas, em particular, as condutas que estejam cheias de gases e líquidos inflamáveis.
- 4) Não detetar na área militar onde se possam enterrar bombas ou explosivos gasosos.
- 5) Ao escavar o alvo, utilizar o método razoável, não destruir a vegetação. Deixar o terreno e a vegetação como estavam, preencher os buracos após a escavação.

GUIA DE RESOLUÇÃO DE PROBLEMAS

SINTOMA	SOLUÇÃO
Não há energia, não há som de arranque e o LCD não tem qualquer indicação.	<ol style="list-style-type: none"> 1. certifique-se de que as pilhas estão corretamente instaladas. 2. substituir as pilhas velhas por pilhas novas.”
Soar um tom “DI” “DI” sucessivo	<ol style="list-style-type: none"> 1. certificar-se de que não há outro detetor de metais por perto. 2. ajustar corretamente a sensibilidade.
O LCD apresenta-se normal, mas a unidade não tem função de deteção.	A ligação da bobina de pesquisa é má. Ligar a ficha do cabo.
O LCD apresenta um ecrã normal, mas a sensibilidade é muito baixa.	Ao ligar, existe metal perto da bobina de pesquisa. Deixe a bobina de busca afastada de quaisquer metais potenciais no solo, parede, mesa, etc. e, em seguida, ligue novamente a unidade.
O som de um tom irregular ou o cursor de identificação de alvos fica a tremer.	<ol style="list-style-type: none"> 1. não utilizar o aparelho em espaços interiores, uma vez que aí existem muitos metais. 2. certifique-se de que existe uma fonte de interferência electromagnética, como linhas eléctricas, cabos, vedações electrónicas, etc. Mantenha-se afastado destas áreas ou tente reduzir a sensibilidade.”
O sinal é instável e a posição do cursor de identificação do alvo está a mudar.	<ol style="list-style-type: none"> 1. varrer num ângulo diferente, a fim de determinar se é possível obter um sinal mais estável. 2) Se o alvo estiver enterrado profundamente, pode tentar aumentar a sensibilidade ou acelerar a velocidade de varrimento da bobina de pesquisa, de modo a obter um sinal mais estável. 3. se houver mais do que um alvo metálico enterrado, tentar aumentar a sensibilidade ou definir um intervalo de discriminação diferente para varrer. 4. se encontrar um alvo de oxidação grave, ou se o solo for muito magnético, deve tentar diminuir a sensibilidade.”
Utilizando o PINPOINT, quando a bobina de busca se aproxima do solo, a unidade emitirá um sinal sonoro.	<ol style="list-style-type: none"> 1. o solo é fortemente magnético. na posição perto do solo, iniciar o modo PINPOINT, para reduzir a sensibilidade. 2. existe um grande metal debaixo do solo.”



Manuseie o detetor com cuidado e delicadeza. Deixá-lo cair pode danificar as placas de circuito e as caixas e pode fazer com que o detetor funcione incorretamente.



Utilize o detetor apenas em ambientes com temperaturas normais. As temperaturas extremas podem reduzir a vida útil dos dispositivos electrónicos e danificar as caixas do detetor.



Limpe ocasionalmente o detetor com um pano húmido para o manter com um aspeto novo. Não utilize produtos químicos agressivos, solventes de limpeza ou detergentes fortes para limpar o detetor.



Mantenha o detetor afastado de pó e sujidade, que diminuem a sensibilidade ou a precisão.



Vielen Dank, dass Sie sich für unseren Metalldetektor entschieden haben. Bitte lesen Sie dieses Handbuch sorgfältig durch und machen Sie sich mit der Funktion des Detektors vertraut, bevor Sie ihn benutzen. Bitte bewahren Sie es nach der Lektüre zum späteren Nachschlagen gut auf.

TIPPS

1. der Detektor ist für den Außenbereich gedacht. In Innenräumen gibt es zu viele Interferenzen.
2. im höheren Empfindlichkeitsbereich ist der Detektor empfindlicher gegenüber elektromagnetischen Störungen. Wenn Sie die Empfindlichkeit verringern, können Sie die Störungen beseitigen.
- 3) Bewegen Sie die Suchspule bei der Suche mit einer konstanten Geschwindigkeit. Lassen Sie die Suchspule parallel zum Boden und ca. 1/2 Zoll von der Oberfläche entfernt sein, schwingen Sie sie nicht wie ein Pendel.
- 4) Die Tiefenanzeige ist für münzgroße Objekte genau. Große Objekte oder unregelmäßig geformte Objekte verringern die Genauigkeit.
- 5) Die meisten wertvollen Metallobjekte senden gleichmäßige Signale. Wenn das Signal nicht konsistent ist, handelt es sich meist um ein falsches Signal.
- 6) Um Strom zu sparen und die Lebensdauer der Batterie zu verlängern, schaltet sich die Hintergrundbeleuchtung nach etwa 10 Minuten automatisch aus, unabhängig davon, ob das Gerät in Betrieb oder im Standby ist.
- 7) Im Standby-Modus schaltet sich das Gerät nach ca. 15 Minuten automatisch ab.
8. wenn die P-P (pinpoint) Modus gestört, ein Signal zu senden, auch wenn nicht in der Nähe von jedem Metall, heben Sie den Detektor in der Luft, drücken Sie die P-P-Taste einmal, um das Problem zu lösen.

SPEZIFIKATIONEN

Betriebsart: 4+1
Bewegungsmodus: WALD, FELD, SCHEIBE, SPEICHER
Nicht-Bewegungsmodus: PINPOINT
Anzeige der Münztiefe: 2",4",6",8" und+
Empfindlichkeitsregelung: 5 Stufen
Ziel-Metall-Unterscheidung: 6 Arten 0 bis 99 zweistellig
Signalstärke-Anzeige: 5 Stufen
Tonfrequenz: 3 Arten von Frequenzen, die verschiedene Metalle anzeigen
Lautstärke-Anzeige: 3 Stufen
LCD-Hintergrundbeleuchtung: Weiß
Batterie-Anzeige: 4 Stufen
Suchspule: wasserdichte Suchspule
Kopfhörerbuchse: 1/8 Zoll Kopfhörerbuchse
Stromversorgung: zwei 9V-Alkalibatterien

Übersetzt mit DeepL.com (kostenlose Version)

MONTAGE

Der Aufbau des Detektors ist in der folgenden Abbildung dargestellt.

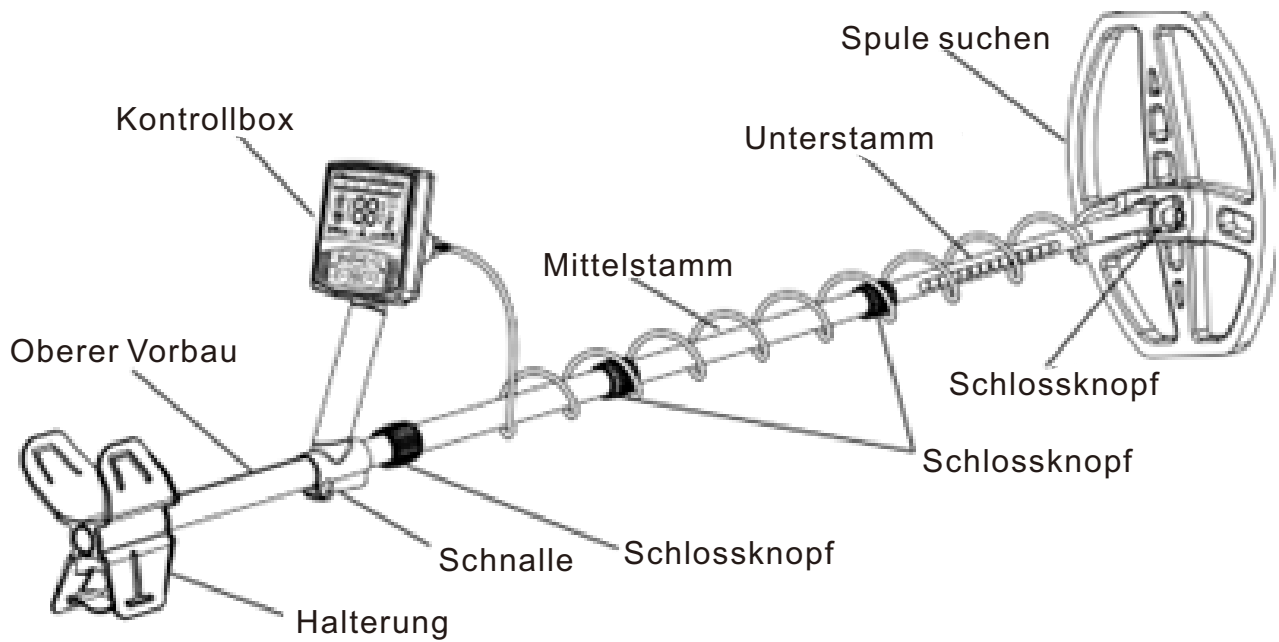

Die folgenden Detektorkomponenten befinden sich in der Verpackung:

1. Suchspule
2. Einziehbare Verbindungsstange
3. Armlehne
4. Schaltkasten
5. Eine Flügelmutter, eine Gewindeschraube

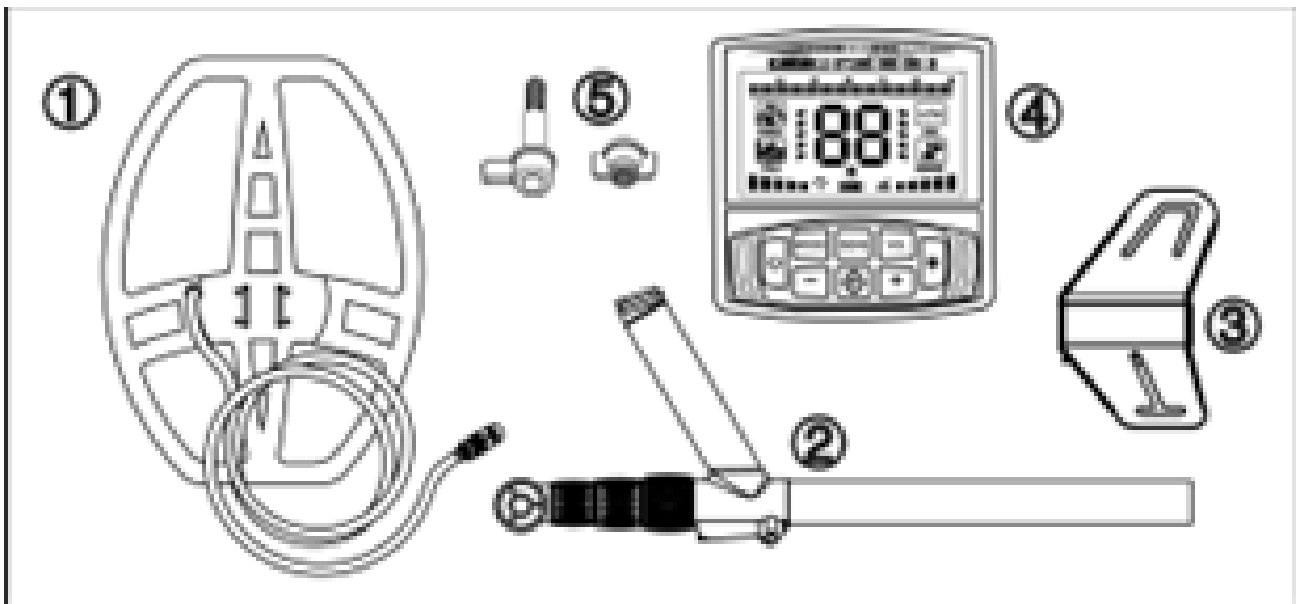

Zusammenbau des Detektors

1. Befestigen Sie die Suchspule ① mit den Schraubenmuttern an der Stange ② und ziehen Sie sie fest.

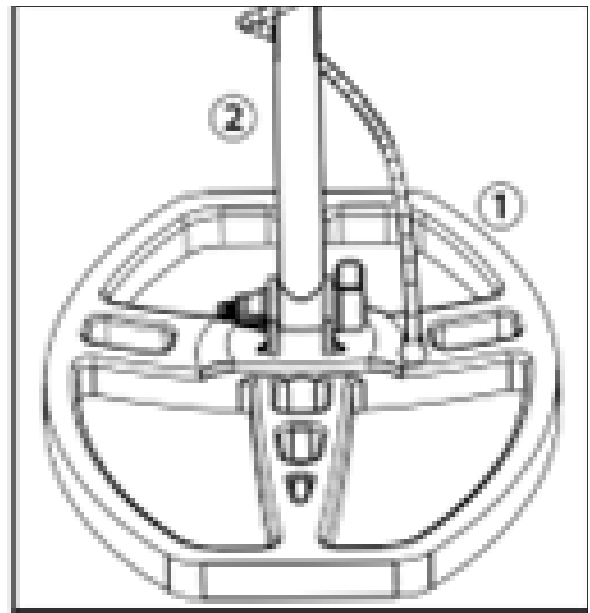
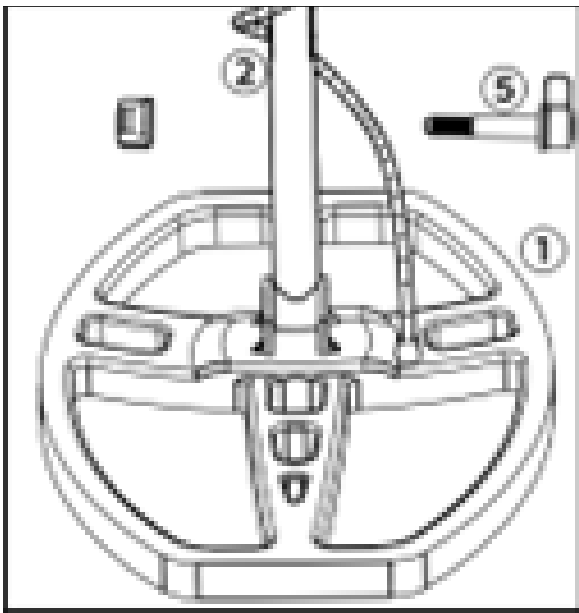

2. Öffnen Sie die Schnalle an der Armlehne, setzen Sie das Aluminiumrohr ein, spannen Sie den Bügel in die entsprechende Position und schließen Sie dann die Schnalle.

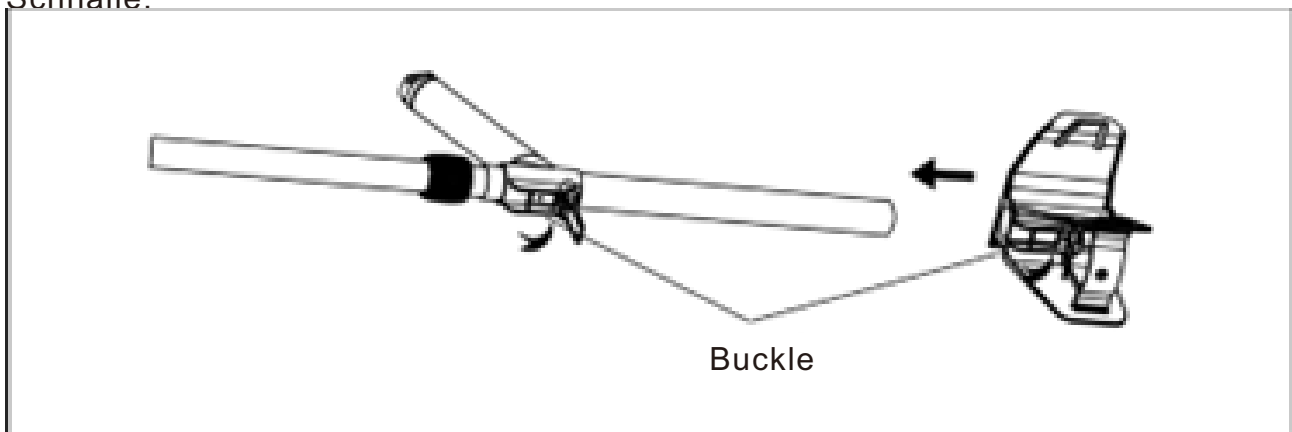

3. Lösen Sie die drei Verriegelungsknöpfe ②, dehnen Sie die Stange auf die entsprechende Länge und ziehen Sie die Verriegelungsknöpfe fest.

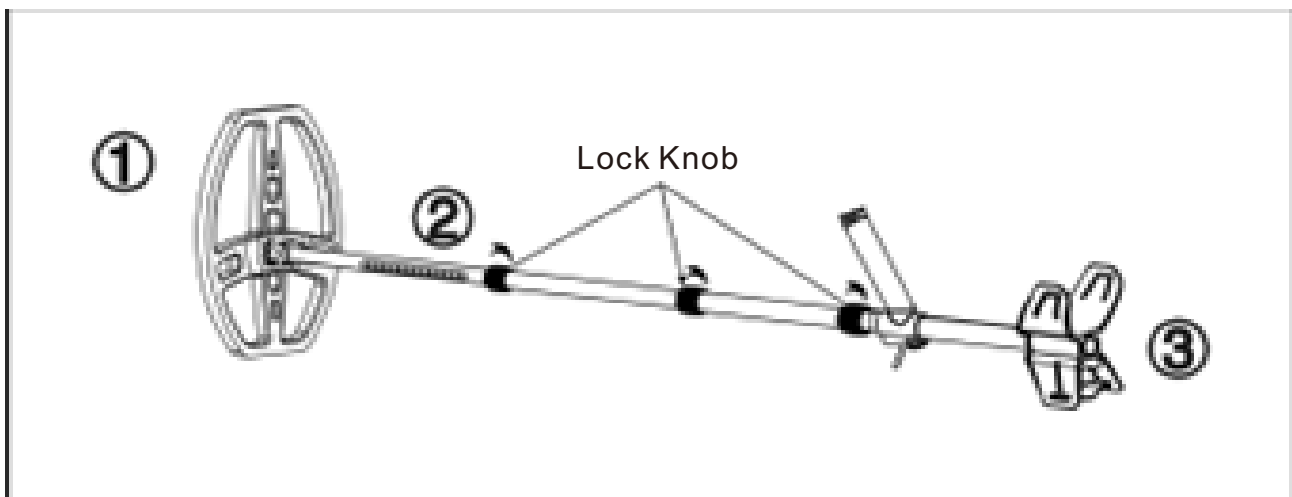

4. Wickeln Sie das Kabel der Suchspule um die Aluminiumstange, elastisch mäßig, lassen Sie es nicht schwanken. stecken Sie das Kabel Grundstück in der oberen rechten Ecke der Kontrollbox, zielen Sie auf den Schlitz, und stecken Sie in das Ende. Beachten Sie nicht ziehen Sie das Kabel, ziehen Sie den Stecker.

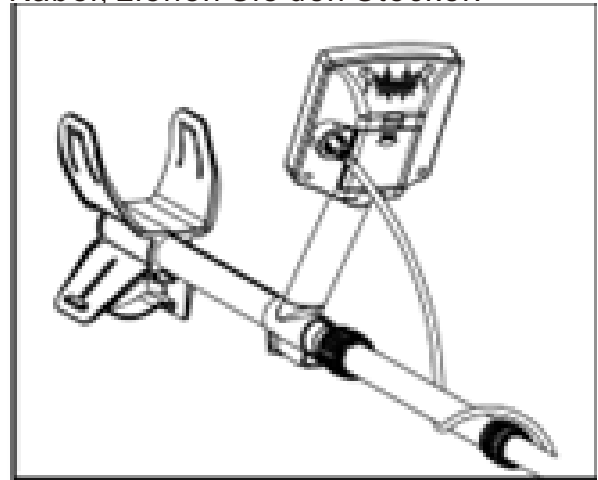
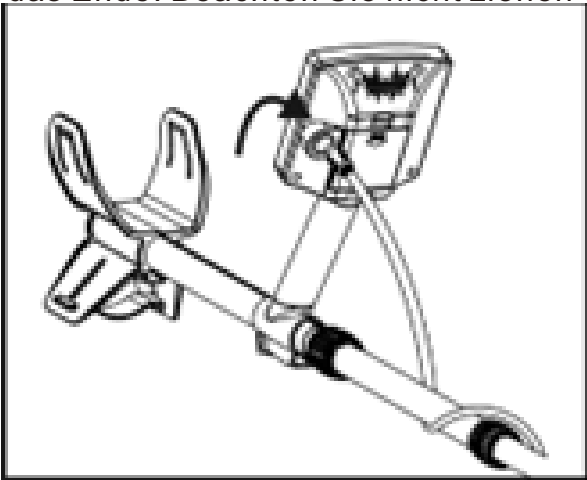

5. Richten Sie den Schlitz des Steuergeräts ④ mit dem Schlitz des Steuergerätegriffs ② aus, und schieben Sie das Steuergerät ④ vorsichtig bis zum Ende.

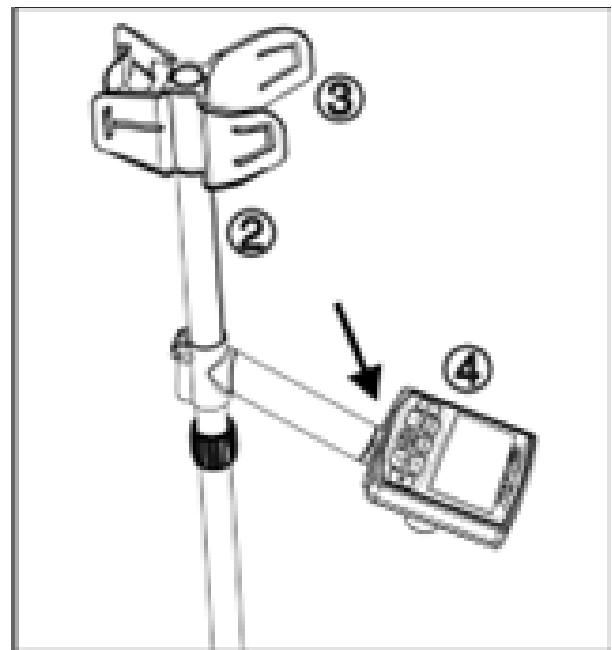
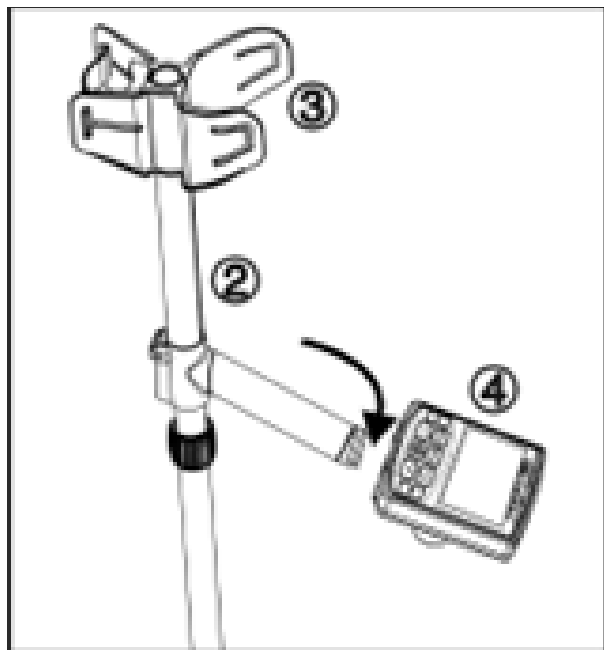

BATTERIE

Bitte verwenden Sie zwei 9V-Alkalibatterien.

Öffnen Sie den Batteriefachdeckel und legen Sie die Batterie entsprechend dem Polaritätszeichen im Batteriefach ein, lassen Sie das Band unter der Batterie. Wenn Sie den Detektor längere Zeit nicht benutzen, nehmen Sie bitte die Batterie aus dem Batteriefach.

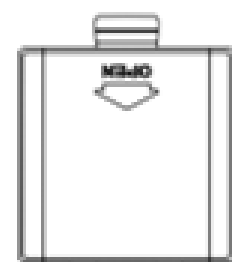
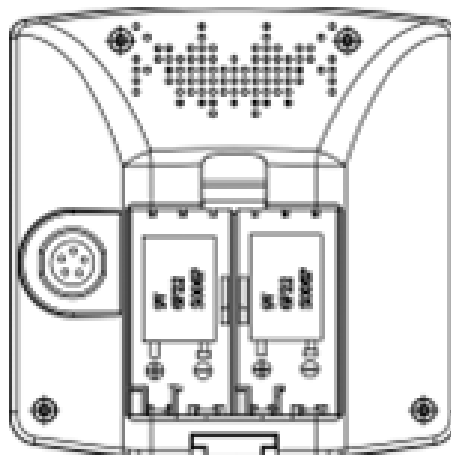

PANEL(LCD und Taste)

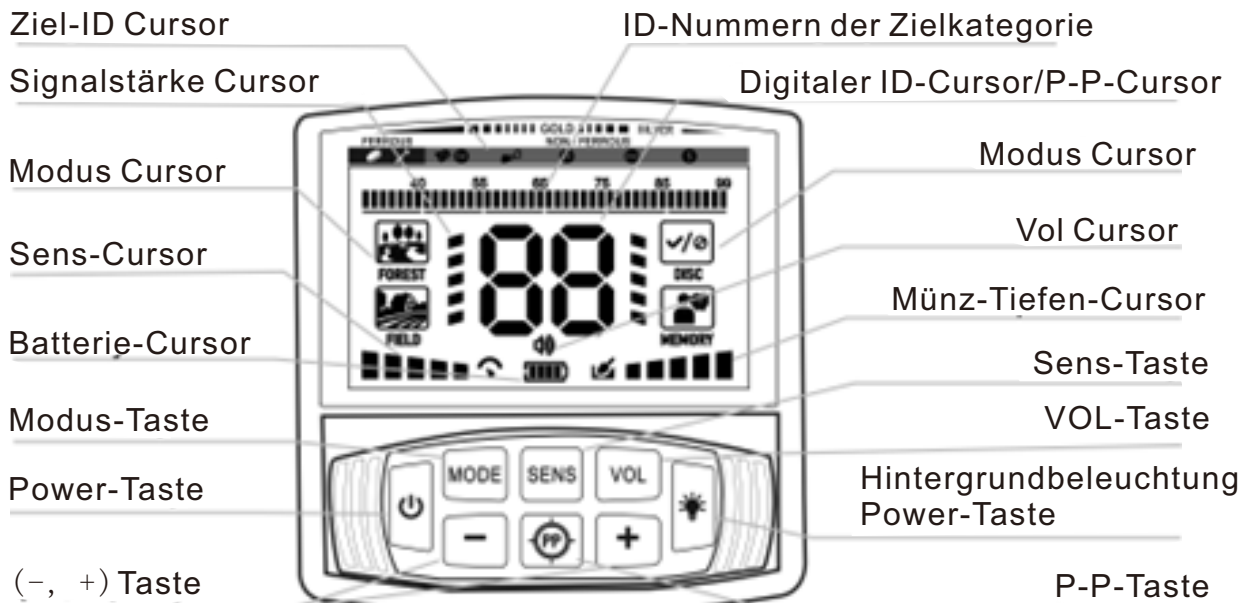

LCD

Modus-Cursor: zeigt den Betriebsmodus an, insgesamt in vier Arten unterteilt.

Ziel-ID-Cursor: unterteilt in 6 Kategorien. er wird verwendet, um die Zielmetalle anzuzeigen.

Digital ID Cursor/Pinpoint Cursor: zwei Ziffern von 01 bis 99 zeigen das Metallmaterial genau an. Er fungiert auch als P-P Cursor, wenn P-P angezeigt wird, wechselt er in den Pinpoint-Modus.

Coin Depth Cursor: unterteilt in fünf Stufen. zeigt die ungefähre Tiefe von 25 Silbermünzen in neutralem Boden an.

Signalstärke-Cursor: Zeigt die Signalstärke an, wenn sich das Gerät im Zielsuchmodus befindet.

Lautstärkecursor: zeigt die Lautstärke an.

Cursor für die Empfindlichkeitsanzeige: unterteilt in fünf Stufen; die Empfindlichkeit ist am höchsten, wenn alle Cursor leuchten.

Batterieleistungscursor: ist in vier Stufen unterteilt und zeigt die Batterieleistung an. Wenn das Batteriemuster blinkt, bedeutet dies, dass die Batterie ausgetauscht werden sollte.

Taste

1. **POWER-Taste:** Zum Ein- und Ausschalten der Stromversorgung.
2. **VOL-Taste:** kreisförmig drücken, um die Lautstärke zu regeln.
3. **Taste Backlight Power:** Zum Ein/Ausschalten der Hintergrundbeleuchtung
4. **SENS-Taste:** Drücken Sie die SENS-Taste, (-, +) Taste, um die Empfindlichkeit einzustellen.
5. **(-, +) Taste:** Es gibt zwei Funktionen.
 - a. Drücken Sie die SENS-Taste, der Empfindlichkeits-Cursor blinkt, und die (-, +) Taste wird die Empfindlichkeit eingestellt.
 - b. Im DISC-Modus wird die Taste (-, +) verwendet, um die Unterscheidungsziele einzustellen.
6. **MODE-Taste:**

Drücken Sie die MODE-Taste, um zwischen den vier Modi zu wählen.

 - 1) **WALD:** Im FOREST-Modus reagiert der Detektor auf alle Metall.
 - 2) **FIELD:** Eliminieren Sie Eisen, der Detektor reagiert nicht auf Eisen, aber reagiert aber auf andere Metalle.

- 3) DISC: Unterscheidungsmodus, in diesem Modus können Sie bestimmte Metallarten ausschließen, damit der Detektor nicht darauf reagiert.
- 4) SPEICHER: Merkt sich bestimmte Metalle, die Sie ausgewählt haben, und wird nur auf dieses Metall reagieren.
7. PP-Taste: Drücken Sie die „PP“-Taste, und der Detektor schaltet in den PINPOINT-Modus um, um das Ziel genau zu lokalisieren. Drücken Sie die “PP“-Taste erneut, um den PINPOINT-Modus zu verlassen.

SCHNELLSTART

1. Legen Sie den Detektor

Legen Sie den Detektor auf einen Holz- oder Plastiktisch und lassen Sie die Suchspule ca. 30 cm aus dem Tisch herausragen, halten Sie Abstand zu Wänden, Decken und Böden, schalten Sie alle elektrischen Geräte aus, die elektromagnetische Störungen verursachen, nehmen Sie Uhren und Ringe von den Händen.



2. Einschalten

Drücken Sie die POWER-Taste, der Detektor gibt zwei Muh-Töne von sich, und alle LCD-Muster leuchten kurz auf. Und der Detektor ist standardmäßig auf das letzte Ausschalten eingestellt.

3. FOREST-Modus-Test

Drücken Sie die MODE-Taste, der FOREST-Cursor leuchtet auf. Fegen Sie sechs Metallproben (Eisennagel, 5 ¢-Nickelmünze, Pull-Tab, 1 ¢ Zinkmünze, 25 US-Cent bis 1\$-Kupfermünze und 50 US-Cent bis 1\$-Silbermünze) jeweils 7-10cm über die Suchspule.

- a) Der Detektor gibt nacheinander drei verschiedene Töne ab.
- b) Der Tiefencursor zeigt die zweite Stufe an.
- c) Der Zielcursor blinkt entsprechend. Der digitale Cursor zeigt die entsprechende Zahl an.

Wie in der Tabelle gezeigt:

Muster	Eisennagel	5 ¢ Nickel Gold	Aluminium Metall Gold	1 ¢ zinc	25 ¢ bis 1\$ Gold Silber	50 ¢ bis 1\$ Silber
Ton	Niedriger Ton	Niedriger Ton	Mittlerer Ton	Mittlerer Ton	Hoher Ton	Hoher Ton
Digitale	01-40	41-55	56-65	66-75	76-85	86-99

(z. B. Eisennagel)



4. FIELD-Modus-Test

Drücken Sie erneut die MODE-Taste, der FIELD-Cursor leuchtet auf. Der erste Zielcursor auf der linken Seite wird entfernt, was anzeigt, dass das Eisen eliminiert ist. Es reagiert nur auf andere Metalle (z.B. 1 € Zinkmünze).

5. DISC-Modus-Test

a) Drücken Sie die MODE-Taste erneut, der DISC-Cursor leuchtet auf.

b) Drücken Sie die Taste (-, +), um das Unterscheidungsziel einzustellen und einige Metalle auszuschließen, die nicht erkannt werden müssen. Zum Beispiel, um drei Arten von Metallen wie Eisen, Nickel und Aluminium auszuschließen. Drücken Sie die Taste (-, +), so dass die drei Zielcursor auf der linken Seite entfernt werden.

c) Durchsuchen Sie nacheinander die sechs Metallproben, die sich etwa 7 bis 10 cm über der Suchspule befinden.

d) Beim Durchsuchen des Eisennagels, der 5 € -Nickelmünze und des Aluminiummetalls reagiert der Detektor nicht, sie werden eliminiert.

e) Beim Durchsuchen der anderen drei Proben blinkt der entsprechende Zielcursor, und der digitale Cursor zeigt die entsprechende Zahl an.

(Nehmen Sie 25 € Silbermünze als Beispiel)



6. Test des MEMORY-Modus

a) Drücken Sie die MODE-Taste erneut, der MEMORY-Cursor leuchtet. Und der Zielunterscheidungscursor leuchtet.

b) Wenn Sie die 50 € -Silbermünze suchen und die anderen Metalle eliminieren wollen, können Sie wie folgt vorgehen:

Lassen Sie die 50 € Silbermünze oberhalb der Suchspule ca. 7-10cm scannen, der Zielunterscheidungscursor, dass der 50 € Silbermünzencursor durchgehend leuchtet, während die anderen Unterscheidungscursor entfernt werden.



c) Durchsuchen Sie die sechs Proben etwa 7-10 cm über der Suchspule.

d) Wenn Sie die 50 € -Silbermünze abtasten, reagiert der Detektor und zeigt damit an, dass der Detektor die 50 € -Silbermünze gespeichert hat. Beim Durchsuchen der anderen fünf Proben reagiert der Detektor nicht. (Nehmen Sie die 50 € -Silbermünze als Beispiel)





e) Wenn Sie andere Metalle suchen möchten, drücken Sie erneut die Taste „MODE“. Der Cursor MEMORY leuchtet weiterhin auf, dann wiederholen Sie den oben beschriebenen Vorgang.

f) Um den Speichermodus zu verlassen, drücken Sie zweimal die MODE-Taste, um den Speichermodus zu verlassen und den nächsten Betriebsmodus aufzurufen.

7. PINPOINT-Modus-Test

a) Drücken Sie die „P-P“-Taste leicht, und der PP-Cursor leuchtet und blinkt. Der Detektor schließt den Abgleich ab, und der PP-Cursor hört auf zu blinken.



Der Identifizierungscursor und der Digitalcursor sind erloschen, der Tiefencursor ist voll, und der Detektor gibt einen leichten einrequenten Ton aus.

b) Nehmen Sie eine 25 ¢-Silbermünze und lassen Sie sie langsam an die Suchspule heranzuführen.

Bei einer Position von etwa 7, bis 8“ beginnt der erste Signalstärke-Cursor zu erscheinen, der Ton wird lauter und der Ton wird höher. Bewegen Sie die 25 ¢ Silbermünze weiter, der Signalstärke-Cursor ist schnell voll, der Ton wird lauter, und dann zeigt der Tiefen-Cursor die Tiefe an, bis nur noch einer übrig ist, was anzeigt, dass sich das Metall allmählich der Mitte der Suchspule nähert.

c) Drücken Sie die „P-P“-Taste erneut leicht, der PP-Cursor wird entfernt, und der PP-Modus wird verlassen. Nach diesem Schritt haben Sie ein Grundwissen über den Detektor und können zum nächsten Schritt der Grundbedienung übergehen.



GRUNDLEGENDE BEDIENUNG

Der Detektor ist für den Außenbereich gedacht. In Innenräumen gibt es zu viele Objekte und alle Arten von elektrischen Geräten, die Störsignale verursachen. Daher ist der Detektor nicht für den Einsatz in Innenräumen geeignet.

Die Felddetektion ist komplizierter, die Zusammensetzung des regionalen Bodens, die Komponente, die Größe, die Form und der Oxidationsgrad der unterirdischen Metalle beeinflussen alle die Detektionsergebnisse. In diesem Kapitel werden nur die allgemeinen Schritte der Felddetektion beschrieben. Sie sollten immer wieder arbeiten und Erfahrungen sammeln, um gute Ergebnisse zu erzielen.

1. Einschalten

Halten Sie den Detektor, halten Sie die Suchspule vom Boden entfernt. Drücken Sie die Einschalttaste, der Detektor gibt zwei Muh-Töne von sich, und alle LCD-Muster leuchten für eine Weile auf. Und der Detektor wird auf die letzte Einstellung zurückgesetzt.

2. Einstellen der Betriebsart

Im Allgemeinen kann der Benutzer den FOREST-Modus wählen. Zu diesem Zeitpunkt wird der Detektor auf alle Arten von Metallen reagieren.

3. Wählen Sie die Empfindlichkeit

Der Benutzer erwartet immer, dass er die Empfindlichkeit höher einstellt. In einem höheren Empfindlichkeitsbereich ist der Detektor jedoch empfindlicher für elektromagnetische Störungen, die von den Stromleitungen oder Kabeln in der Umgebung ausgehen, und er reagiert ungewöhnlich auf mineralisierten Boden oder elektrisch leitfähigen Boden. Wenn Sie die Suchspule im Detektionsbereich bewegen und der Detektor ein instabiles falsches Signal sendet, verringern Sie bitte die Empfindlichkeit.

Wenn Sie den Detektor gleichzeitig mit Ihrem Partner betreiben, achten Sie bitte darauf, mehr als 10 Meter Abstand voneinander zu halten, und verringern Sie die Empfindlichkeit entsprechend.

4. Bewegen Sie die Suchspule

Bewegen Sie die Suchspule bei der Suche mit konstanter Geschwindigkeit, nicht unruhig. Lassen Sie die Suchspule parallel und etwa 1/2 Zoll von der Oberfläche entfernt sein, damit sie nicht wie ein Pendel hoch und tief über dem Boden schwingt.

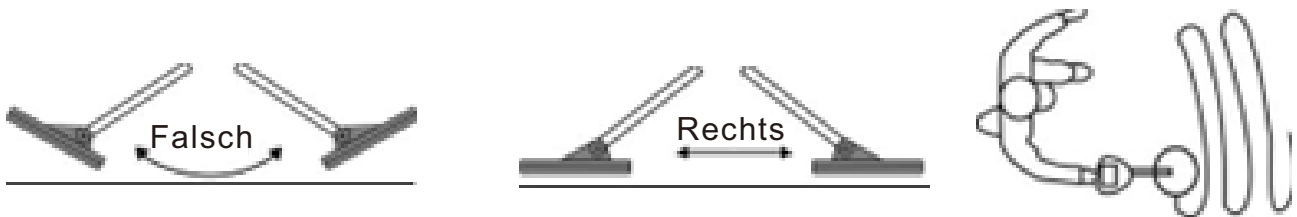

Die meisten wertvollen Metallgegenstände senden wiederholbare Signale. Wenn das Signal nicht wiederholbar ist, handelt es sich meist um ein falsches Signal. Wenn ein deutlicher Ton die vergrabenen Ziele anzeigt. Sie können den ungefähren Zieltyp und die Tiefe auf dem LCD-Bildschirm ablesen. Außerdem können Sie die Suchspule schnell über die Zielobjekte bewegen, um ein stabileres Signal zu erhalten.

5. Nutzen Sie den Ton, um die Unterscheidung zu erleichtern

Während des Erkennungsprozesses müssen Sie nicht immer auf den Bildschirm schauen. Das akustische Identifikationssystem gibt drei Frequenztöne aus, um die Unterscheidung der Ziele zu erleichtern.

Niedriger Ton - 5 ¢ Nickelmünze und so weiter.

Mittlere Tonhöhe: Aufreißblasche, Limoflasche und Zinkmünze.

Hohe Tonhöhe - Kupfer, Aluminium und Silbermetall, wie 1 ¢ , 10 ¢ , 25 ¢ und so weiter.

6. Benutzen Sie den digitalen Cursor, um die Unterscheidung zu erleichtern.

Die folgende Tabelle dient als vorläufiger Anhaltspunkt. In der Tabelle sind die ungefähren Wertebereiche von US-Dollar- und Pfundmünzen aufgeführt. Bei der Erkennung kann es je nach Zusammensetzung, Größe, Form, Abstand zur Suchspule und Geschwindigkeit der Abtastung zu Abweichungen kommen. Auch der umgebende Boden wirkt sich auf den Zahlenwert aus. Es gibt Unterschiede beim Gießen von Münzen in verschiedenen Jahren. Die Werte in der Tabelle sind die einzige Referenz, Gold hat einen breiten Zahlenbereich, ein dünner Ring ist etwa 45, und ein grober Ring und Goldmünze kann bis zu 70-80.

Nummer Bereich	Mögliches Metall	Dollar-Münze	Pfundmünze
01--40	Eisen		1P,5P
41--55	Nickel	5 ¢	5P,10P,20P
56--65	Aluminium-Metall		20P,50P
66--75	Zink	1 ¢	1£,2P
76--85	Kupfer, Silber	10 ¢ , 25 ¢	2£
86--99	Silber	50 ¢ , 1\$	

7. Tiefenanzeige

Die Tiefenanzeige ist bei münzgroßen Objekten genau. Bei großen Objekten oder unregelmäßig geformten Objekten ist die Tiefenanzeige weniger zuverlässig. Wenn Sie die gleiche Stelle mehrmals abtasten, aber die gleiche Tiefe angezeigt wird, ist die Erkennung genauer. Wenn die Tiefenanzeige schwankt, versuchen Sie, den Winkel der Abtastung zu ändern. Es kann mehr als ein Ziel vorhanden sein.

8. PINPOINT

Wenn Sie im Bewegungsmodus suchen, sollten Sie die Suchspule ständig bewegen, so dass Sie zwar einen Bereich finden, in dem Metalle vergraben sind, es aber nicht einfach ist, die genaue Position zu bestimmen, ist es schwierig, den richtigen Ort zum Graben zu finden. Zu diesem Zeitpunkt sollten Sie zum PINPOINT-Modus wechseln.

- a) Drücken Sie die PINPOINT-Taste, der PINPOINT-Cursor leuchtet auf, der Tiefencursor zeigt die volle Skala an, und der Detektor gibt einen niedrigen einfrequenzen Ton aus, die Empfindlichkeit ist auf dem höchsten Stand.
- b) Lassen Sie die Suchspule sich dem Boden nähern und bewegen Sie die Suchspule langsam in den Suchbereich, in dem Sie das Ziel finden. An der Stelle, an der der Ton lauter wird und der Signalstärke-Cursor zu erscheinen beginnt, bewegen Sie die Suchspule langsam weiter, bis der Ton lauter wird, der Signalstärke-Cursor die volle Skala anzeigt und der Tiefen-Cursor am niedrigsten ist. Jetzt haben Sie die Zielposition grob festgelegt.
- c) Wenn der Bereich mit dem stärksten Signal größer ist und die Ortung nicht genau genug ist, können Sie die Position der Suchspule unveränderlich lassen und den PP-Modus verlassen. Drücken Sie dann erneut die PP-Taste und wiederholen Sie den oben beschriebenen Vorgang. Bewegen Sie die Suchspule ein wenig, bis das stärkste Signal kleiner wird. Jetzt ist die Position des Metallziels fixiert worden. Sie können die Mitte der offenen Suchspule auf dem Boden markieren, um mit dem Graben zu beginnen.

9. Wenn sich im Erfassungsbereich mehr Altmetalle befinden, können Sie den DISC-Modus wählen, um die Metalle zu eliminieren, die nicht erfasst werden müssen. Erinnern Sie sich noch einmal daran, dass bei der Detektion in der freien Natur aufgrund der unterschiedlichen Bedingungen die Unterscheidungsanzeige und die Tiefenanzeige unterschiedlich ausfallen. Die Zusammensetzung, Größe und Oxidation der Metalle beeinflussen das Anzeigergebnis. Sie müssen diese Faktoren berücksichtigen, bevor Sie sich für die Eliminierung eines bestimmten Metalls entscheiden oder feststellen, ob es Edelmetalle gibt.

In der Tat ist die Empfindlichkeit im Nicht-Bewegungs-Modus hoch, suchen Metalle direkt mit Nicht-Bewegungs-Modus ist auch eine Wahl. In einigen Regionen ist der Boden zu schmal, um die Suchspule abzutasten, und Sie können den PINPOINT-Modus wählen. In Gebieten mit starker Mineralisierung oder Versalzung können Sie versuchen, direkt mit PINPOINT zu suchen.

VORSICHT

- 1) In stark befahrenen Gebieten sollten Sie keine Kopfhörer tragen, da es sonst zu Unfällen kommen kann.
- 2) Holen Sie immer eine Erlaubnis ein, bevor Sie ein Gebiet absuchen.
- 3) Halten Sie sich von Bereichen fern, in denen elektrische Leitungen, Kabel oder Pipelines vergraben sein könnten, insbesondere von Rohren, die mit brennbaren Gasen und Flüssigkeiten gefüllt sind.
- 4) Suchen Sie nicht im militärischen Bereich, wo Bomben oder Gassprengstoff vergraben sein könnten.
- 5) Verwenden Sie beim Ausgraben des Ziels eine vernünftige Methode und zerstören Sie nicht die Vegetation. Lassen Sie das Land und die Vegetation so, wie sie waren, und füllen Sie die Löcher nach dem Graben wieder auf.

ANLEITUNG ZUR PROBLEMLÖSUNG

SYMPTOM	LÖSUNG
Kein Strom, kein Boot-Sound, und das LCD zeigt nichts an.	<ol style="list-style-type: none"> 1. Vergewissern Sie sich, dass die Batterien richtig eingesetzt sind. 2. tauschen Sie die alten Batterien gegen neue aus.
Es ertönt ein aufeinander folgender „DI“ „DI“-Ton	<ol style="list-style-type: none"> 1. stellen Sie sicher, dass kein anderer Metalldetektor in der Nähe ist. 2. Stellen Sie die Empfindlichkeit richtig ein.“
Die LCD-Anzeige ist normal, aber das Gerät hat keine Erkennungsfunktion.	Die Verbindung der Suchspule ist schlecht. Stecken Sie den Kabelstecker ein.
Die LCD-Anzeige ist normal, aber die Empfindlichkeit ist sehr niedrig.	Beim Einschalten befindet sich Metall in der Nähe der Suchspule. Lassen Sie die Suchspule weit weg von potenziellen Metallen im Boden, in der Wand, auf dem Tisch usw. und schalten Sie das Gerät dann wieder ein.
Es ertönt ein unregelmäßiger Ton, oder der Zielerkennungscursor klappert.	<ol style="list-style-type: none"> 1. verwenden Sie es nicht in Innenräumen, weil es dort viele Metalle gibt. 2. stellen Sie sicher, dass es keine elektromagnetischen Störquellen gibt, wie z.B. Stromleitungen, Kabel, elektronische Zäune und so weiter. Halten Sie sich von diesen Bereichen fern, oder versuchen Sie, die Empfindlichkeit zu verringern.“
Das Signal ist instabil, und die Position des Zielidentifizierungscursors ändert sich.	<ol style="list-style-type: none"> 1) Suchen Sie in einem anderen Winkel, um festzustellen, ob Sie ein stabileres Signal erhalten können. 2. wenn das Ziel tief vergraben ist, können Sie versuchen, die Empfindlichkeit zu erhöhen oder die Geschwindigkeit des Sweeps der Suchspule zu erhöhen, um ein stabileres Signal zu erhalten. 3. vielleicht sind dort mehrere Metallziele vergraben, versuchen Sie die Empfindlichkeit zu erhöhen oder stellen Sie einen anderen Diskriminierungsbereich für die Suche ein. 4. vielleicht finden Sie eine starke Oxidation Ziel, oder der Boden ist stark magnetisch, sollten Sie versuchen, die Empfindlichkeit zu verringern.
Wenn sich die Suchspule mit PINPOINT dem Boden nähert, gibt das Gerät einen Ton ab.	<ol style="list-style-type: none"> 1. der Boden ist stark magnetisch. in der Position in der Nähe des Bodens, starten Sie den PINPOINT-Modus, um die Empfindlichkeit zu reduzieren. 2. es gibt viel Metall unter dem Boden“.



Behandeln Sie den Detektor vorsichtig und behutsam. Wenn Sie ihn fallen lassen, können Platinen und Gehäuse beschädigt werden und der Detektor kann nicht mehr richtig funktionieren.



Verwenden Sie den Detektor nur in Umgebungen mit normalen Temperaturen. Extreme Temperaturen können die Lebensdauer von elektronischen Geräten verkürzen und das Gehäuse des Detektors beschädigen.



Wischen Sie den Detektor gelegentlich mit einem feuchten Tuch ab, damit er wie neu aussieht. Verwenden Sie zur Reinigung des Detektors keine scharfen Chemikalien, Lösungsmittel oder starke Reinigungsmittel.



Halten Sie den Detektor von Staub und Schmutz fern, da diese die Empfindlichkeit oder Genauigkeit verringern.



Grazie per aver scelto il nostro metal detector. Si prega di leggere attentamente questo manuale e di familiarizzare con le funzioni del rilevatore prima dell'uso. Dopo la lettura, conservatelo per riferimenti futuri.

SUGGERIMENTI

1. Il rilevatore è utilizzato per l'esterno. In ambienti chiusi ci sono troppe interferenze.
2. Nella gamma di sensibilità più elevata, il rilevatore sarà più sensibile alle interferenze elettromagnetiche. Riducendo la sensibilità è possibile eliminare le interferenze.
3. Durante la rilevazione, muovere la bobina di ricerca a velocità costante. Lasciare che la bobina di ricerca sia parallela al terreno e a circa 1/2 pollice dalla superficie, senza farla oscillare come un pendolo.
4. L'indicazione della profondità è precisa per oggetti delle dimensioni di una moneta. Oggetti di grandi dimensioni o di forma irregolare riducono la precisione.
5. La maggior parte degli oggetti metallici di valore invia segnali coerenti. Se il segnale non è coerente, si tratta per lo più di un falso segnale.
6. Per risparmiare energia e prolungare la durata della batteria, la retroilluminazione si spegne automaticamente dopo circa 10 minuti, indipendentemente dal fatto che sia in funzione o in standby.
7. L'apparecchio si spegne automaticamente quando è in modalità standby dopo circa 15 minuti.
8. Se la modalità P-P (pinpoint) non funziona correttamente, inviando un segnale anche quando non è vicino a nessun metallo, sollevare il rilevatore in aria, premere una volta il tasto P-P per risolvere il problema.

SPECIFICHE

Modalità di funzionamento: 4+1

Modalità di movimento: FORESTA, CAMPO, DISCO, MEMORIA

Modalità non motion: PINPOINT

Indicazione della profondità delle monete: 2", 4", 6", 8" e+

Controllo della sensibilità: 5 gradi

Discriminazione dei metalli target: 6 tipi da 0 a 99 cifre doppie

Indicazione dell'intensità del segnale: 5 gradi

Frequenza del suono: 3 tipi di frequenza che indicano diversi metalli

Indicazione del volume: 3 gradi

Retroilluminazione LCD: Bianco

Indicazione della batteria: 4 gradi

Bobina di ricerca: bobina di ricerca impermeabile

Jack per auricolari: jack per auricolari da 1/8 di pollice

Alimentazione: due batterie alcaline da 9V

ASSEMBLAGGIO

La struttura del rilevatore è illustrata di seguito.

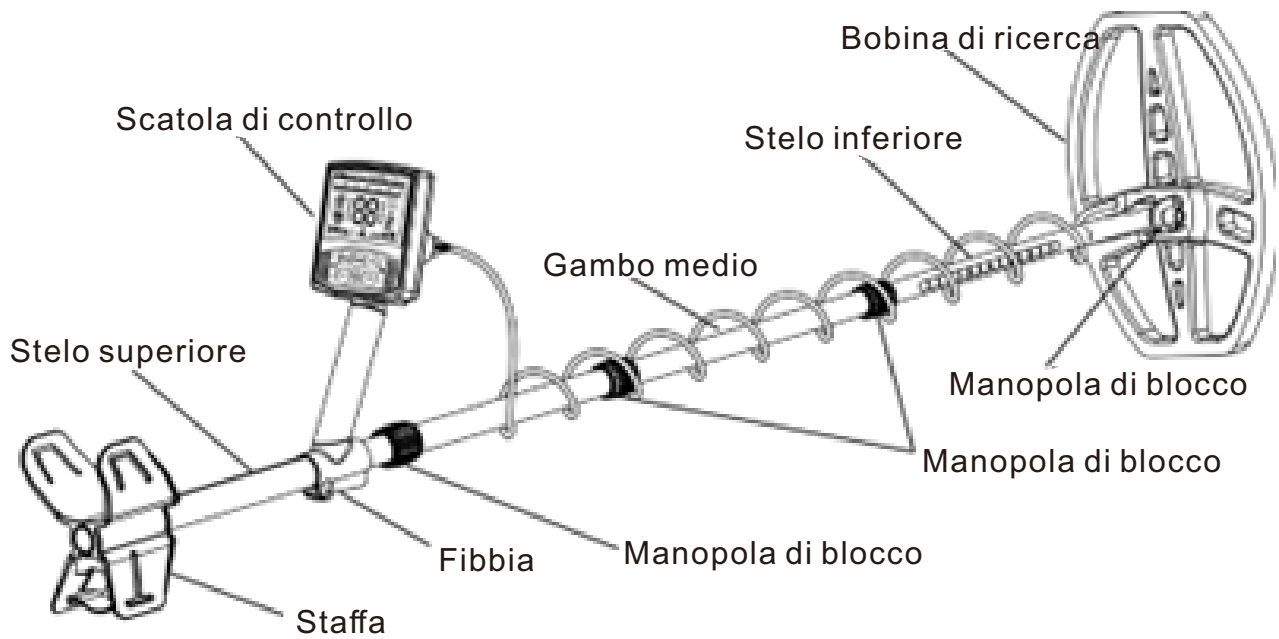

La confezione contiene i seguenti componenti del rilevatore:

1. Bobina di ricerca
2. Asta di collegamento retrattile
3. Bracciolo
4. Scatola di comando
5. Un dado ad alette, un bullone filettato

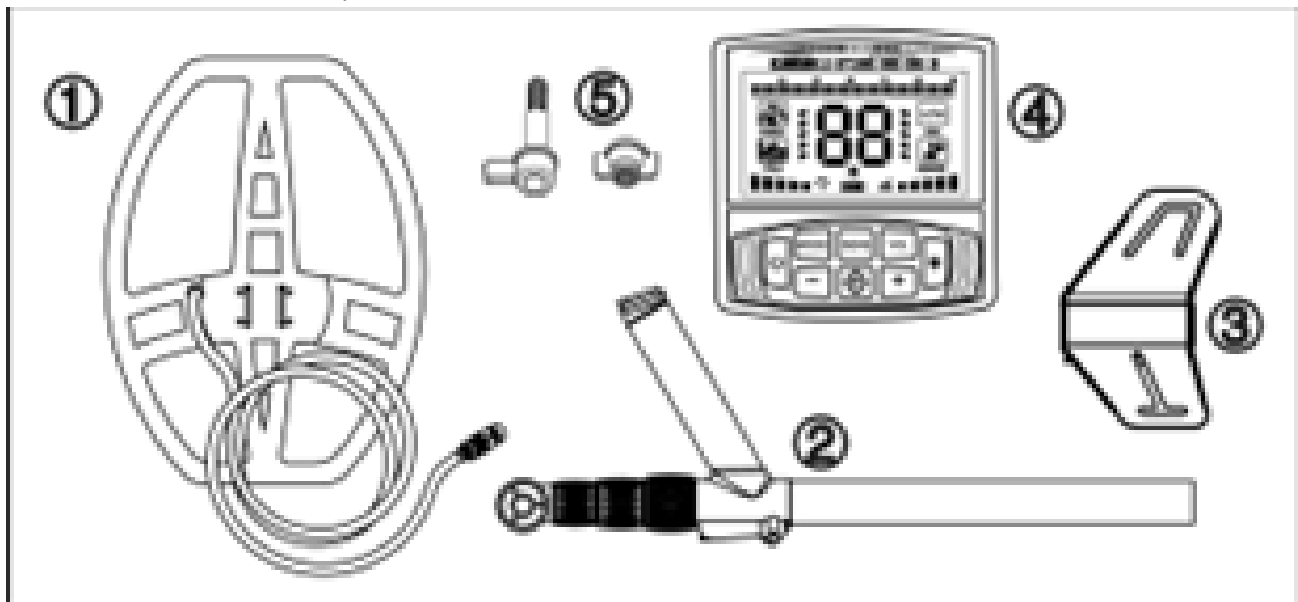

Assemblaggio del rilevatore

1. Fissare la bobina di ricerca ① nell'asta ② attraverso le viti a dado e serrarle.

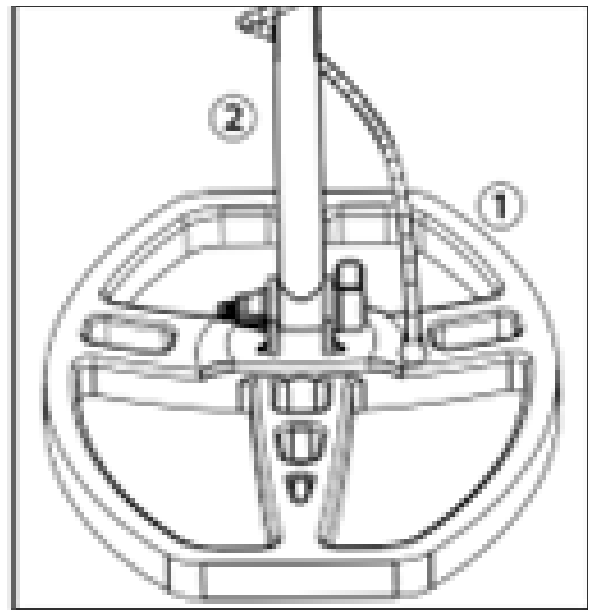
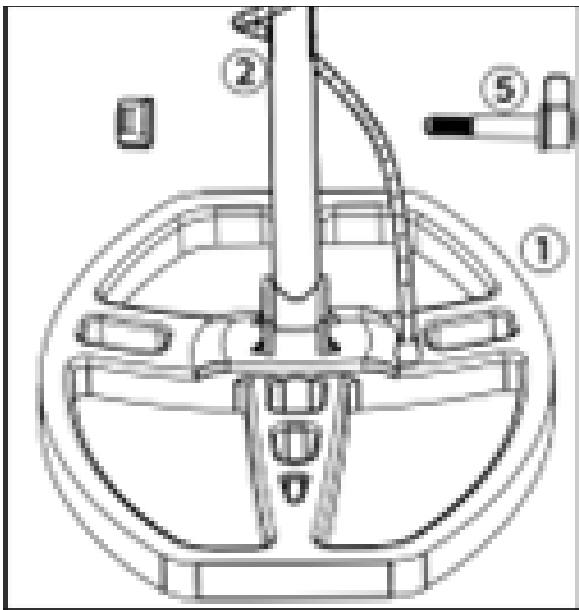

2. Aprire la fibbia sul bracciolo, inserire il tubo di alluminio, tendere la staffa nella posizione appropriata, quindi chiudere la fibbia.

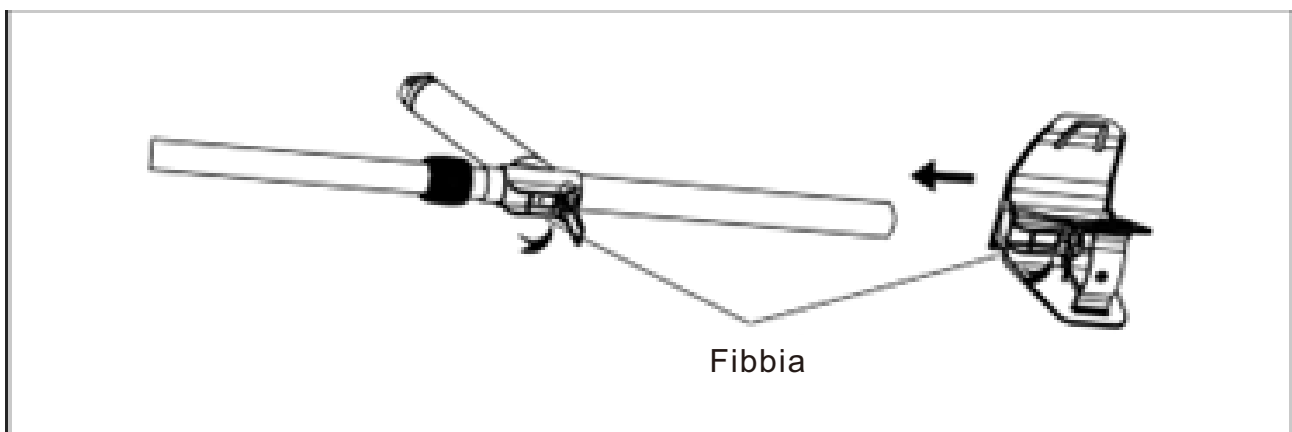

3. Allentare i tre pomelli di bloccaggio ② e allungare l'asta alla lunghezza appropriata, quindi serrare il pomello di bloccaggio.

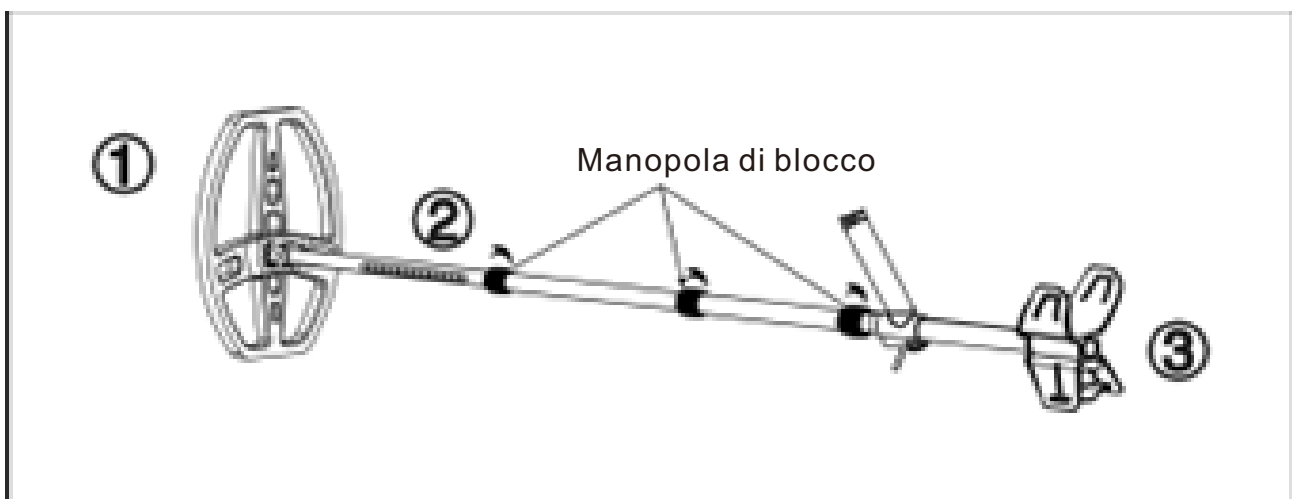

4. Avvolgere il cavo della bobina di ricerca intorno allo stelo di alluminio, in modo elastico e moderato, senza farlo oscillare. inserire la trama del cavo nell'angolo in alto a destra della scatola di controllo, puntare alla fessura e inserire la spina all'estremità. Non tirare il cavo, ma la spina.

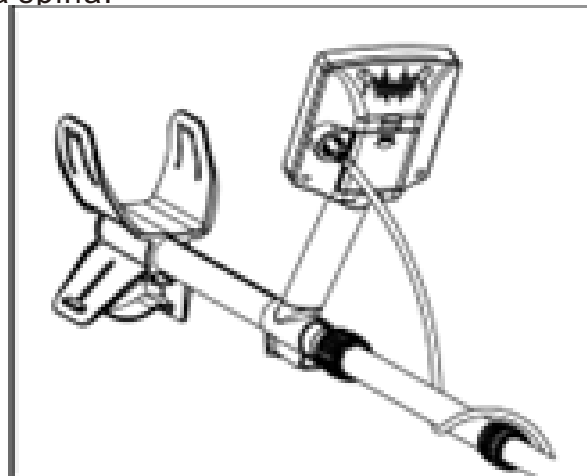
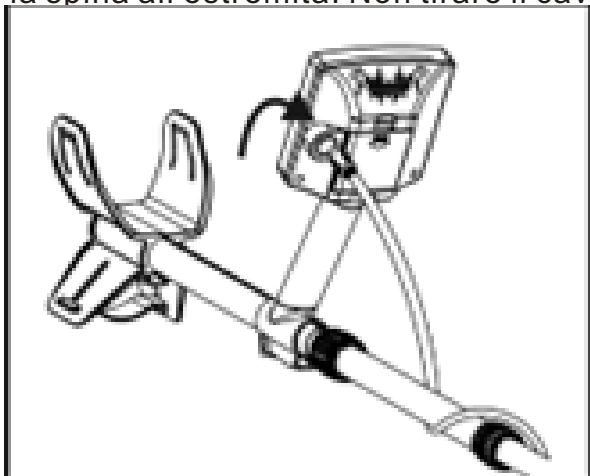

5. Allineare la fessura del controller ④ con la fessura dell'impugnatura del controller ② e spingere delicatamente il controller ④ fino alla fine.

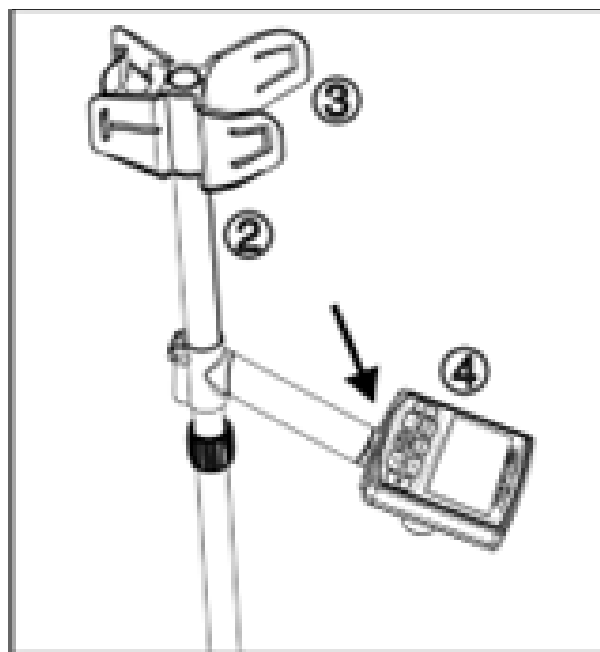
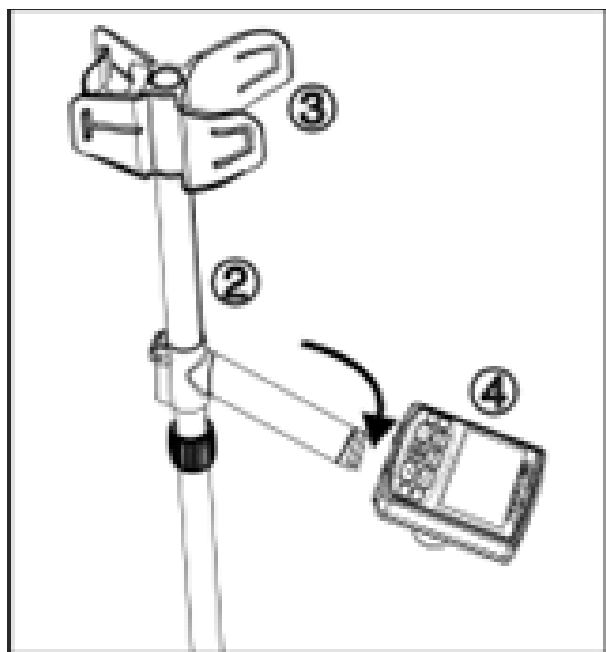

BATTERIA

Utilizzare due batterie alcaline da 9V.

Aprire il coperchio della batteria e installare la batteria seguendo il segno di polarità nella scatola della batteria, lasciando che il nastro sia sotto la batteria. Se non si intende utilizzare il rilevatore per un lungo periodo di tempo, rimuovere la batteria dall'alloggiamento.

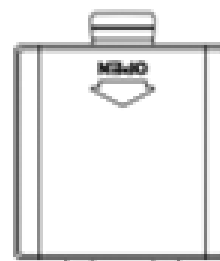
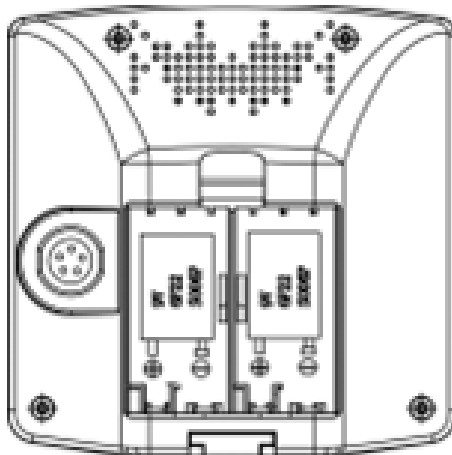

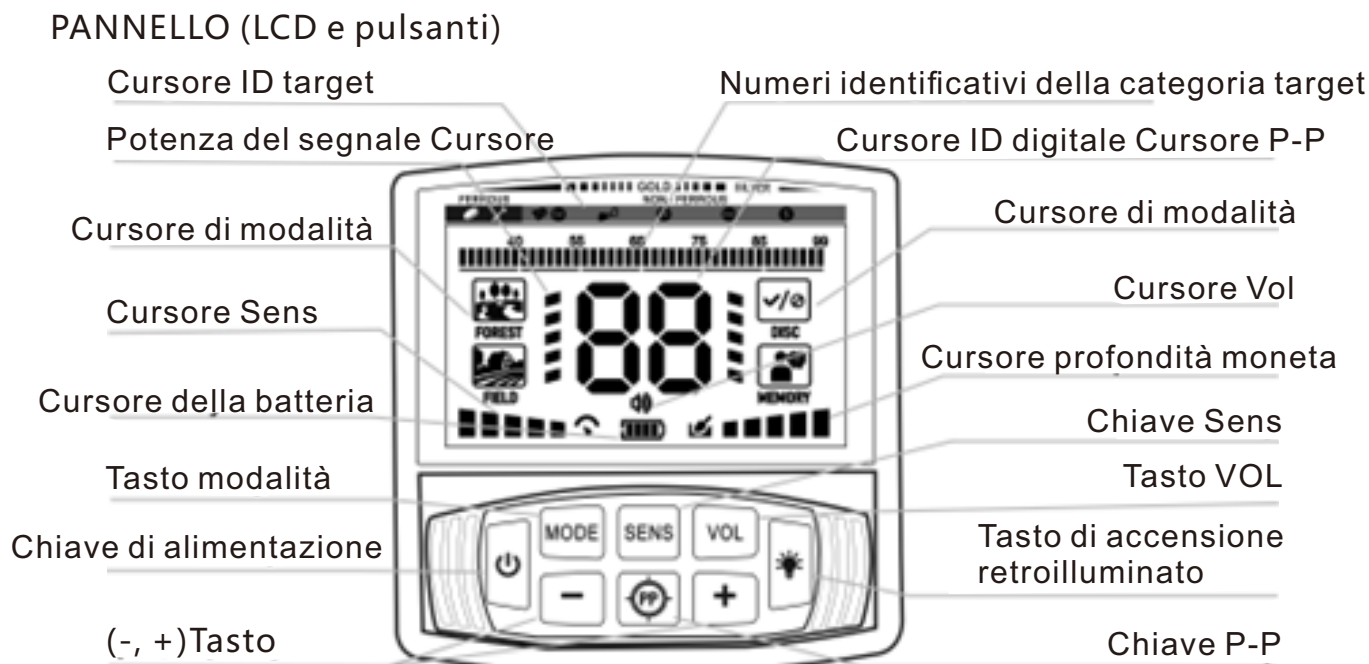

LCD

Cursore di modalità: indica la modalità di funzionamento, complessivamente suddivisa in quattro tipi.

Cursore ID target: suddiviso in 6 categorie, viene utilizzato per indicare i metalli target.

Cursore ID digitale/cursore pinpoint: due cifre da 01 a 99 indicano con precisione il materiale metallico. funge anche da cursore P-P, quando P-P è visualizzato, entra in modalità pinpoint.

Cursore profondità moneta: suddiviso in cinque gradi, indica la profondità approssimativa di una moneta d'argento da 25 ¢ in un terreno neutro.

Cursore dell'intensità del segnale: indica l'intensità del segnale quando è in modalità pinpoint.

Cursore del volume: indica il volume.

Cursore di indicazione della sensibilità: suddiviso in cinque gradi, la sensibilità è massima quando tutti i cursori sono accesi.

Cursore di potenza della batteria: suddiviso in quattro gradi, indica la potenza della batteria. Quando il modello della batteria lampeggia, significa che la batteria deve essere sostituita.

Pulsante

1. Tasto POWER: Come accensione/spegnimento dell'alimentazione.
2. Tasto VOL: premere circolarmente per regolare il volume.
3. Tasto di alimentazione della retroilluminazione: Come accensione/spegnimento della retroilluminazione
4. Tasto SENS: Premere il tasto SENS, (-, +) per regolare la sensibilità.
5. Tasto (-, +): Ha due funzioni.
 - a. Premendo il tasto SENS, il cursore della sensibilità lampeggia e il tasto (-, +) per regolare la sensibilità.
 - b. In modalità DISC, il tasto (-, +) viene utilizzato per impostare gli obiettivi di discriminazione.

6. Tasto MODE:

Premendo il tasto MODE, è possibile selezionare quattro modalità.

- 1) FORESTA: In modalità FOREST, il rilevatore risponde a tutti i metalli metallo.
- 2) CAMPO: elimina il ferro, non risponde al ferro, ma risponde ad altri metalli. risponde ad altri metalli.
- 3) DISC: modalità di discriminazione, in questa modalità si possono eliminare un certo tipo di metallo e il rilevatore non risponderà ad esso.
- 4) MEMORIA: Memorizza alcuni tipi di metalli scelti dall'utente, e risponderà solo a questo metallo.

7. Tasto PP: Premendo il tasto " PP ", il rilevatore si convertirà in modalità PINPOINT, per localizzare con precisione il bersaglio. Premere il tasto " PP " per uscire dalla modalità PINPOINT.

AVVIO RAPIDO

1. Posizionare il rilevatore

Posizionare il rilevatore su un tavolo di legno o di plastica e lasciare che la bobina di ricerca si estenda dal tavolo per circa 30 cm; tenere lontano da pareti, soffitti e pavimenti, spegnere tutti i tipi di apparecchi elettrici che possono causare interferenze elettromagnetiche, togliere orologi e anelli dalle mani.



2. Accensione

Premendo il pulsante di accensione, il rilevatore emette due segnali acustici e tutti i modelli LCD si accendono per un momento. Il rilevatore è impostato per default sull'ultimo spegnimento.

3. Test della modalità FOREST

Premere il pulsante MODE, il cursore FOREST si accende. Spazzare sei campioni di metallo (chiodo di ferro, moneta di nichel da 5 ¢, tondino, moneta di zinco da 1 ¢, moneta di rame da 25 centesimi di dollaro USA a 1\$ e moneta d'argento da 50 centesimi di dollaro USA a 1\$) al di sopra della bobina di ricerca, rispettivamente per 7-10 cm.

- a) Il rilevatore emette tre toni diversi a turno.
- b) Il cursore di profondità indica il secondo grado.
- c) Il cursore del bersaglio lampeggia rispettivamente. Il cursore digitale mostra il numero corrispondente.

Come indicato nella tabella:

Campione	Chiodo di ferro	5 ¢ nichel Oro	Alluminio metallo Oro	1 ¢ zinco	25 ¢ a 1\$ Oro Argento	50 ¢ a 1\$ d'argento
Tono	Tono basso	Tono basso	Tono medio	Tono medio	Tono alto	Tono alto
Indicazione digitale del cursore	01-40	41-55	56-65	66-75	76-85	86-99

(prendiamo ad esempio il chiodo di ferro)



4. Test della modalità CAMPO

Premere nuovamente il pulsante MODE, il cursore FIELD si accende. Il primo cursore di destinazione a sinistra viene rimosso, mostrando che il ferro viene eliminato. Risponde solo ad altri metalli (si prenda come esempio una moneta di zinco da 1 ¢).



5. Test della modalità DISC

a) Premere nuovamente il pulsante MODE, il cursore DISC si accende.

b) Premere il pulsante (-, +), impostare l'obiettivo di discriminazione, per eliminare alcuni metalli che non devono essere rilevati. Ad esempio, per scartare tre tipi di metalli come ferro, nichel e alluminio. Premere il pulsante (-, +) per rimuovere i tre cursori del target a sinistra.

c) Esaminare a turno i sei campioni di metallo a circa 7-10 cm sopra la bobina di ricerca.

d) Quando si spazzano il chiodo di ferro, la moneta di nichel e il metallo di alluminio, il rilevatore non risponde e vengono eliminati.

e) Quando si spazzano gli altri tre campioni, il cursore del target corrispondente lampeggia e il cursore digitale mostra il numero corrispondente.

(Prendiamo come esempio la moneta d'argento da 25 ¢)



6. Test della modalità MEMORIA

a) Premere nuovamente il pulsante MODE, il cursore MEMORY si accende. Il cursore di discriminazione del bersaglio è tutto illuminato.



b) Se si desidera cercare una moneta d'argento da 50 ¢ ed eliminare gli altri metalli, è possibile seguire la procedura seguente:

Lasciare che la moneta d'argento da 50 ¢ scansioni sopra la bobina di ricerca per circa 7-10 cm, il cursore di discriminazione del bersaglio che il cursore della moneta d'argento da 50 ¢ si illumina costantemente, mentre gli altri cursori di discriminazione vengono rimossi.



c) Eseguire lo sweep dei sei campioni a circa 7-10 cm sopra la bobina di ricerca.

d) Quando si spazza la moneta d'argento da 50 ¢, il rilevatore risponde, indicando che ha memorizzato la moneta d'argento da 50 ¢. Quando si spazzolano gli altri cinque campioni, il rilevatore non risponde (si prenda come esempio la moneta d'argento da 50 ¢).



- e) Se si desidera cercare altri metalli materiali, premere nuovamente il pulsante "MODE". Il cursore MEMORY si accende ancora, quindi ripetere l'operazione precedente.
- f) Per uscire dalla modalità MEMORIA, premere due volte il pulsante MODE, per uscire dalla modalità MEMORIA e accedere alla modalità operativa successiva.

7. Test della modalità PINPOINT

- a) Premere leggermente il pulsante "P-P"; il cursore PP si accende e lampeggia. Il rilevatore completa il bilanciamento e il cursore PP smette di lampeggiare.



Il cursore di identificazione e il cursore digitale si spengono, il cursore di profondità è pieno e il rilevatore emette un leggero tono a frequenza singola.

- b) Prendere una moneta d'argento da 25 ¢ e farla avvicinare lentamente alla bobina di ricerca. Alla posizione di circa 7" - 8", inizia a comparire la prima serie di cursori dell'intensità del segnale, il suono diventa più forte e il tono più alto. Continuando a muovere la moneta d'argento da 25 ¢, il cursore dell'intensità del segnale si riempie rapidamente, il suono diventa più forte e il cursore di profondità indica la profondità fino a quando ne rimane solo una, a indicare che il metallo si sta avvicinando gradualmente al centro della bobina di ricerca.



- c) Premere di nuovo leggermente il pulsante "P-P", il cursore PP verrà rimosso e si uscirà dalla modalità PP. Dopo aver eseguito questa fase, si è acquisita una conoscenza di base del rilevatore e si può passare alla fase successiva del funzionamento di base.

FUNZIONAMENTO DI BASE

Il rilevatore è utilizzato all'aperto. All'interno ci sono troppi oggetti e tutti i tipi di apparecchiature elettriche che portano segnali di interferenza. Non è quindi possibile utilizzare il rilevatore in ambienti chiusi.

La rilevazione sul campo è più complicata, la composizione del terreno regionale, il componente, la dimensione, la forma e il grado di ossidazione dei metalli sotterranei influiscono sui risultati della rilevazione. Questo capitolo illustra solo le fasi generali della rilevazione sul campo. È necessario operare più volte e accumulare esperienza per ottenere buoni risultati.

1. Accendere

Tenere il rilevatore in mano, mantenendo la bobina di ricerca lontana dal terreno. Premere il pulsante di accensione, il rilevatore emetterà due toni di muggito e tutti i modelli LCD si accenderanno per un po'. Il rilevatore viene quindi riportato all'impostazione dell'ultima volta.

2. Impostazione della modalità di funzionamento

In generale, l'utente può scegliere la modalità FOREST. In questo momento, il rilevatore risponde a tutti i tipi di metalli.

3. Scegliere la sensibilità

L'utente si aspetta sempre di impostare una sensibilità più elevata. Tuttavia, con una gamma di sensibilità più elevata, il rilevatore sarà più sensibile alle interferenze elettromagnetiche provenienti dalle linee elettriche o dai cavi circostanti e reagirà in modo anomalo al terreno mineralizzato o a quello a conducibilità elettrica. Se si sposta la bobina di ricerca nell'area di rilevamento e il rilevatore invia un falso segnale instabile, diminuire la sensibilità.

Se utilizzate il rilevatore insieme al vostro partner, fate attenzione a mantenere una distanza di oltre 10 metri l'uno dall'altro e diminuite la sensibilità in modo appropriato.

4. Spostare la bobina di ricerca

Durante la rilevazione, muovere la bobina di ricerca a velocità costante, non in modo instabile. Lasciare che la bobina di ricerca sia parallela e a circa 1/2 pollice dalla superficie, senza farla oscillare come un pendolo in alto e in basso rispetto al terreno.



La maggior parte degli oggetti metallici di valore invia segnali ripetibili. Se il segnale non è ripetibile, si tratta per lo più di un falso segnale. Quando c'è un suono chiaro che indica gli obiettivi sepolti. È possibile leggere sullo schermo LCD il tipo di bersaglio e la profondità approssimativa. Inoltre, è possibile spostare rapidamente la bobina di ricerca sopra gli oggetti bersaglio, per ottenere un segnale più stabile.

5. Utilizzare il suono per aiutare la discriminazione

Durante il processo di rilevamento, non è necessario guardare sempre lo schermo. Il sistema di identificazione sonora emette tre toni di frequenza per aiutare a discriminare i bersagli.

Tono basso: monete di nichel da 5 ¢ e così via.

Passo medio - pull-tab, bottiglia di soda e moneta di zinco.

Alta tonalità: rame, alluminio e argento, come 1 ¢, 10 ¢, 25 ¢ e così via.

6. Utilizzare il cursore digitale per aiutare la discriminazione.

La seguente tabella è utilizzata come guida preliminare. Nella tabella sono elencati gli intervalli approssimativi delle monete da un dollaro USA e da una sterlina inglese. Durante la rilevazione, il numero può subire alcune variazioni a seconda della composizione, delle dimensioni, della forma, della distanza dalla bobina di ricerca e della velocità di scansione. Anche il terreno circostante influisce sul valore numerico. Esistono differenze nella fusione di monete di anni diversi. I valori riportati nella tabella sono l'unico riferimento, l'oro ha un'ampia gamma numerica, un anello sottile è di circa 45, mentre un anello grezzo e una moneta d'oro possono arrivare fino a 70-80.

Numero Gamma	Possibile metallo	Moneta da un dollaro	Moneta da una sterlina
01--40	Ferro		1P,5P
41--55	Nichel	5 ¢	5P,10P,20P
56--65	Alluminio metallo		20P,50P
66--75	Zinco	1 ¢	1£,2P
76--85	Rame, argento	10 ¢, 25 ¢	2£
86--99	Argento	50 ¢, 1\$	

7. Indicazione di profondità

L'indicazione di profondità è accurata per oggetti delle dimensioni di una moneta. Gli oggetti di grandi dimensioni o di forma irregolare producono letture di profondità meno affidabili. Se si esegue una scansione nello stesso punto per diverse volte, ma viene visualizzata la stessa profondità, il rilevamento è più accurato. Se l'indicazione della profondità varia, provare a cambiare l'angolo di scansione. Potrebbe essere presente più di un bersaglio.

8. PINPOINT

Quando si rileva in modalità di movimento, poiché si deve muovere costantemente la bobina di ricerca, anche se si trova un'area che seppellisce metalli, non è facile determinare la posizione esatta, è difficile trovare il luogo di scavo corretto, a questo punto è necessario convertire la modalità PINPOINT.

a) Premere il pulsante PINPOINT, il cursore PINPOINT è illuminato, il cursore di profondità sarà a fondo scala e il rilevatore emetterà un tono basso a singola frequenza, la sensibilità è al massimo.

b) Avvicinare la bobina di ricerca al terreno e muoverla lentamente nell'area di ricerca, dove si trova il bersaglio. Nella posizione in cui il tono a frequenza singola diventa più forte e inizia a comparire il cursore dell'intensità del segnale, continuare a muovere lentamente la bobina di ricerca finché il suono diventa più forte, il cursore dell'intensità del segnale è a fondo scala e il cursore della profondità è al minimo. A questo punto, la posizione del bersaglio è stata bloccata in modo approssimativo.

c) Se l'area con il segnale più forte è più ampia e la localizzazione non è sufficientemente precisa, è possibile mantenere la posizione della bobina di ricerca immutabile e uscire dalla modalità PP. Quindi premere nuovamente il pulsante PP e ripetere l'operazione precedente. Fino a quando non si sposta leggermente la bobina di ricerca e il segnale più forte sarà più piccolo. A questo punto, la posizione del bersaglio metallico è stata bloccata. È possibile tracciare un segno sul terreno al centro della bobina di ricerca aperta, per iniziare a scavare.

9. Se nell'area di rilevamento sono presenti più metalli di scarto, è possibile scegliere la modalità DISC per eliminare i metalli che non devono essere rilevati. Ricordiamo ancora una volta che quando si rileva in un'area selvaggia, a causa dell'influenza delle diverse condizioni, l'indicazione di discriminazione e l'indicazione di profondità saranno diverse. La composizione, la dimensione e l'ossidazione dei metalli influiscono sul risultato dell'indicazione. È necessario considerare questi fattori prima di scegliere l'eliminazione di un certo metallo o di determinare se ci sono metalli preziosi.

Infatti, la sensibilità in modalità non-motion è elevata, la ricerca dei metalli direttamente utilizzando la modalità non-motion è anche una scelta. In alcune regioni, il terreno è troppo stretto per poter spazzare la bobina di ricerca, si può scegliere la modalità PINPOINT. Nelle regioni a forte mineralizzazione o salinizzazione, si può provare a spazzare direttamente con la modalità PINPOINT.

ATTENZIONE

- 1) Nelle aree a traffico intenso, non indossare gli auricolari, nel caso in cui si verifichi un incidente.
- 2) Ottenere sempre l'autorizzazione prima di effettuare ricerche in un sito.
- 3) Tenersi lontani dalle aree in cui possono essere interrato linee elettriche, cavi o tubature, in particolare quelle piene di gas e liquidi infiammabili.
- 4) Non rilevare nell'area militare dove possono essere seppellite bombe o gas esplosivi.
- 5) Quando si scava l'obiettivo, utilizzare un metodo ragionevole, senza distruggere la vegetazione. Lasciare il terreno e la vegetazione com'erano, riempire le buche dopo lo scavo.

GUIDA ALLA RISOLUZIONE DEI PROBLEMI

SINTOMO	SOLUZIONE
Non c'è alimentazione, non c'è suono di avvio e l'LCD non ha alcuna indicazione.	<ol style="list-style-type: none"> 1. Assicurarsi che le batterie siano installate correttamente. 2. Sostituire le batterie vecchie con quelle nuove.
Suonare un tono successivo "D" "D"	<ol style="list-style-type: none"> 1. Assicurarsi che non ci siano altri metal detector in giro. 2. Regolare correttamente la sensibilità.
Il display LCD è normale, ma l'unità non dispone della funzione di rilevamento.	Il collegamento della bobina di ricerca è difettoso. Inserire la spina del cavo.
Il display LCD è normale, ma la sensibilità è molto bassa.	All'accensione, c'è del metallo vicino alla bobina di ricerca. Lasciare che la bobina di ricerca sia lontana da qualsiasi metallo potenziale nel terreno, nelle pareti, sul tavolo, ecc. e poi riaccendere l'unità.
Emette un tono irregolare o il cursore di identificazione del bersaglio si muove a scatti.	<ol style="list-style-type: none"> 1. Non utilizzare l'apparecchio in ambienti chiusi, perché vi sono molti metalli. 2. Verificare la presenza di fonti di interferenza elettromagnetica, come linee elettriche, cavi, recinzioni elettroniche e così via. Tenere lontano da queste aree o cercare di ridurre la sensibilità.
Il segnale è instabile e la posizione del cursore di identificazione del target cambia.	<ol style="list-style-type: none"> 1. Eseguire una scansione con un'angolazione diversa per determinare se è possibile ottenere un segnale più stabile. 2. Se il bersaglio è sepolto in profondità, si può provare ad aumentare la sensibilità o ad accelerare la velocità di scansione della bobina di ricerca, al fine di ottenere un segnale più stabile. 3. Se sono stati sepolti più bersagli metallici, provare ad aumentare la sensibilità o a impostare un diverso intervallo di discriminazione per la ricerca. 4. Se si trova un bersaglio fortemente ossidato o il terreno è seriamente magnetico, si dovrebbe provare a diminuire la sensibilità.
Utilizzando il PINPOINT, quando la bobina di ricerca si avvicina al terreno, l'unità emette un segnale acustico.	<ol style="list-style-type: none"> 1. Il terreno è fortemente magnetico. In prossimità del terreno, avviare la modalità PINPOINT per ridurre la sensibilità. 2. Sotto il terreno c'è del metallo di grandi dimensioni.



Maneggiare il rilevatore con delicatezza e attenzione. Le cadute possono danneggiare le schede dei circuiti e le custodie e possono causare un funzionamento non corretto del rilevatore.



Utilizzare il rilevatore solo in ambienti a temperatura normale. Le temperature estreme possono ridurre la durata dei dispositivi elettronici e danneggiare le custodie del rilevatore.



Pulire di tanto in tanto il rilevatore con un panno umido per mantenerlo sempre nuovo. Non utilizzare prodotti chimici aggressivi, solventi o detersivi forti per pulire il rilevatore.



Tenere il rilevatore lontano da polvere e sporcizia, che ne riducono la sensibilità o la precisione.



If you have any questions, please contact our customer care center, Our contact details are below:

US

 001-877-644-9366

 customerservice@aosom.com

Imported by Aosom LLC
27150 SW Kinsman Rd Wilsonville, OR 97070 USA
MADE IN CHINA

If you have any questions, please contact our customer care center, Our contact details are below:

CA

 416-792-6088

 customerservice@aosom.ca

Imported by Aosom Canada Inc.
7270 Woodbine Avenue, Unit 307, Markham,
Ontario Canada L3R 4B9
MADE IN CHINA

Si vous avez la moindre question, veuillez contacter notre centre d'assistance à la clientèle, Nos coordonnées sont les suivantes:

 416-792-6088

 customerservice@aosom.ca

Importé par Aosom Canada Inc.
7270 Woodbine Avenue, unité 307,
Markham, Ontario Canada L3R 4B9
FABRIQUÉ EN CHINE

If you have any questions, please contact our customer care center, Our contact details are below:

UK

 0044-800-240-4004

 enquiries@mhstar.co.uk

IMPORTER ADDRESS:
MH STAR UK LTD
Unit 27, Perivale Park,
Horsenden lane South
Perivale, UB6 7RH
MADE IN CHINA

Si vous avez la moindre question, veuillez contacter notre centre d'assistance à la clientèle, Nos coordonnées sont les suivantes:

FR

 0033-1-84166106

 aosom@mhfrance.fr

Importé par/Fabricant/REP:
MH FRANCE
2 Rue Maurice Hartmann
92130 Issy Les Moulineaux
France
FABRIQUÉ EN CHINE

Wenn Sie Fragen haben, wenden Sie sich bitte an unser Kundendienstzentrum, Unsere Kontaktdaten stehen unten:

DE

 0049-0(40)-88307530

 service@aosom.de

ADRESSE DES IMPORTEURE/Hersteller/REP:
MH Handel GmbH
Wendenstraße 309
D-20537 Hamburg
Germany
IN CHINA HERGESTELLT

In caso di dubbio, si prega di contattare il nostro centro assistenza clienti, I nostri dettagli di contatto sono di seguito:

IT

 0039-0249471447

 clienti@aosom.it

IMPORTATO DA/Produttore/REP:
AOSOM Italy srl
Centro Direzionale Milanofiori
Strada 1 Palazzo F1
20057 Assago (MI)
P.I.: 08567220960
FATTO IN CINA

Si tiene alguna pregunta, comuníquese con nuestro Centro de Atención al Cliente, Nuestros datos de contacto son los siguientes:

ES

 0034-931294512

 atencioncliente@aosom.es

IMPORTADOR/Fabricante/REP:
SPANISH AOSOM, S.L.
C/ROC GROS, N°15.08550, ELS HOSTALETS DE
BALENYÀ, SPAIN.
B66295775
HECHO EN CHINA

Se tiver alguma dúvida, por favor contacte o nosso Centro de Atendimento ao Cliente, Os nossos dados de contacto são os seguintes:

PT

 0034-931294512

 info@aosom.pt.

IMPORTADOR/Fabricante/REP:
SPANISH AOSOM, S.L.
C.ROC GROS N.15, 08550. ELS HOSTALETS DE
BALENYÀ
FEITO NA CHINA