

AIYAPLAY

IN240700719V01_UK

370-364V70

EN

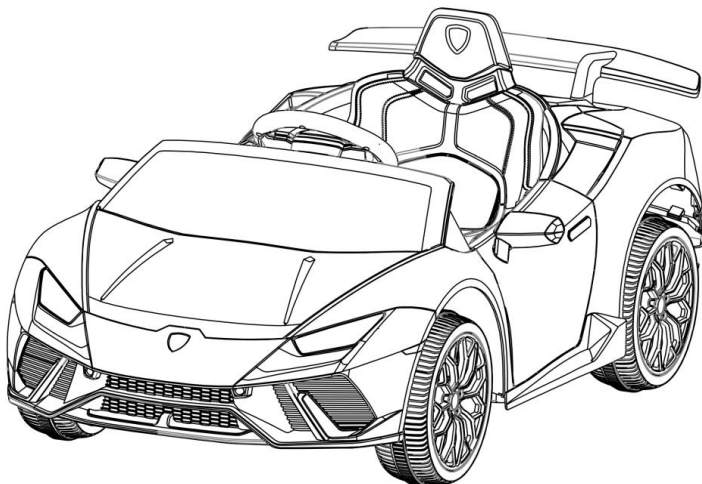

Styles and colors may vary



WARNING

Must be assembled by an adult.

- Suitable for 3-8 years.
- Maximum user weight:30kg.

Read and understand this entire manual before using!

Please keep this manual for future reference as it contains important information. Before first time use, charge the battery for at least 4-6 hours, but no more than 10 hours.

OWNER'S MANUAL



Charge for 4-6 hrs
before initial use.

After initial charge,
follow the normal
recommended
Charging time.



SAFETY

Instruction sheet and packaging must be retained since it contains important information.

NOTE:For best performance,only use this vehicle on flat and hard surfaces.

AGE RANGE:3 to 8 years old

WEIGHT CAPACITY:30KG is the maximum weight for 1 rider(combined)

The following safety hazards may result in serious injury or death:

- This product contains small parts.Keep children away during assembly.Make sure to remove all packaging material and parts from underneath the vehicle body.
- Never open the battery.Batteries contain lead and lead compounds(acids).
- Limbs,hair,and clothing can get caught in moving parts.Always wear shoes,keep limbs away from moving parts,and do not wear loose clothing while operating this vhcile.
- This vehicle does not have brakes or braking capability.Do not leave a child unattended during operation.DO not use this in a location that may require braking capability.as this could result in loss of control,which may cause serious injury or death.
- Use of this vehicle near streets,motor vehicles,steps,bodies of water,sloped surfaces,hills,wet areas,flammable vapors,in alleys,at night,or in the dark could result in an unexpected accident.
- Usu of this vehicle in unsafe conditions such as snow,rain,loose dirt,mud.sand,or gravel may result in an unexpected accident such as tipping over,and could damage the electrical system or battery.
- Do not operate this vehicle in an unsafe manner.Examples include but are not limited to:
 - pulling the vehicle with another vehicle or similar device
 - Allowing more than two children to ride
 - Pushing the user
 - Traveling at an unsafe speed
- The battery charger used with the electric toy shall be regularly examined for damage to the supply cord, plug, enclosure or other parts, and in the event of damage, it shall not be used until the damage has been repaired.

BATTERY WARNINGS

The following safety hazards may result in serious injury or death:

- Use of a battery or charger other than the supplied rechargeable battery and charger may cause a fire or explosion. Only use the supplied battery and charger.
- Use of the rechargeable battery and charger for any other product may result in overheating, fire, or explosion. Never use the supplied rechargeable battery and charger with another product.
- Explosive gases are created during charging. Charge the battery in a well-ventilated area. Do not charge the battery near heat or flammable materials.
- Contact between the positive and negative terminals may result in fire or explosion. Avoid direct contact between the terminals. Picking up the battery by the wires or charger can cause damage to the battery and may result in a fire. Always pick up the battery by its case or handles.
- Liquids on the battery may cause fire or electric shock. Always keep all liquids away from the battery and keep the battery dry. Contact or exposure to battery leakage (lead acid) may cause serious injury. If contact or exposure occurs immediately call your physician. If the chemical is on the skin or in the eyes, flush with cool water for 15 minutes. If the chemical was swallowed, immediately give the person water or milk. Do not give water or milk if the patient is vomiting or has a decreased level of alertness. Do not induce vomiting.
- Battery posts, terminals, and related accessories contain lead and lead compounds (acid)
- Tampering or modifying the electric circuit system may cause a shock, fire or explosion and permanently damage the system. Exposed wiring and circuitry in the charger may cause electric shock. Always keep the charger housing closed.

USER WARNINGS

The following safety hazards may result in serious injury or death:

- Never leave a child unattended.
- Always sit in the seat when using this vehicle.
- Keep your hands, hair, and clothes away from moving parts.
- Always wear shoes when operating this vehicle.
- Maximum of two children are allowed in the vehicle at a time.
- Children under 3 years of age cannot use the vehicle.
- Only drive on level ground.
- Do not go near swimming pools or other bodies of water, drop-offs, or up and down steep inclines.
- Do not drive the vehicle into loose dirt, mud, sand, fine gravel, or on wet surfaces.
- Do not drive the vehicle on streets or near cars.

SPECIFICATIONS

Item	Specification
Batteries	12V
Motor	12V
Age	3+years
Max Weight	30KG
Dimension	118.5×63×48cm
Speed	3-5km/hr (12V)
Play Time	1-2 hours / recharger time 8-12hours
Charger	Output DC 12V

TOOLS REQUIRED

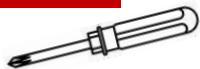

SCREWDRIVER
(BRING YOUR OWN)



M10 WRENCH
(PROVIDED)



2 PERSON
ASSEMBLY



APPROXIMATELY
45 MIN.
ASSEMBLY

HARDWARE

1 ϕ 10 GASKET



6 PCS

2 M10 NUT



4 PCS

3

PARTS

A CART WHEELS



4 PCS

B WINDSHIELD



1 PCS

C WHEEL COVER



4 PCS

D MIRROR (L/R)

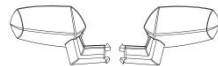

1 SET

E SEAT



1 PCS

F STEERING WHEEL



1 PCS

G TAILSTOCK



1 PCS

H REMOTE CONTROL



1 PCS

I CHARGERS



1 PCS

PRODUCT ASSEMBLY

Put the gasket, cart wheel, gasket and nut into the front axle in turn.

Fix the nut with the M10 wrench and then attach the wheel cover to the wheel.

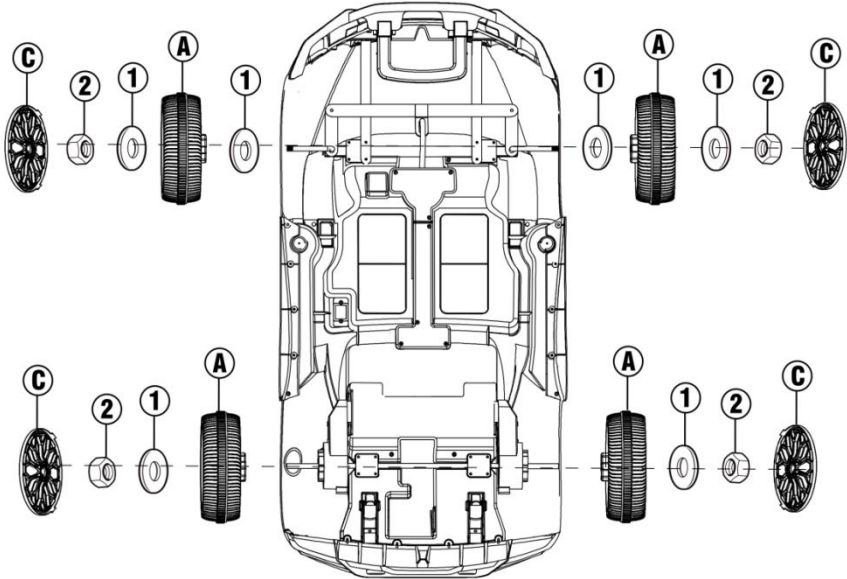

Place the cart wheel, gasket, and nut on the rear axle in turn.

Fix the nut with the M10 wrench and then attach the wheel cover to the wheel.

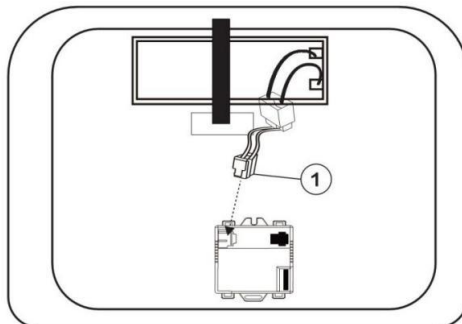

Put the vehicle upside down

1. Find the main power cord under the seat and insert the plug of the power cord into the corresponding jack of the receiver

PRODUCT ASSEMBLY

- F** Fix the steering wheel
- Remove the nut and bolt from the steering wheel.
 - Connect the wires coming from the steering column to the wires on the steering wheel.
 - Insert the steering wheel over the steering and secure with nut and bolt.
- G** Fix the tailstock
- Install the tailstock on the body.

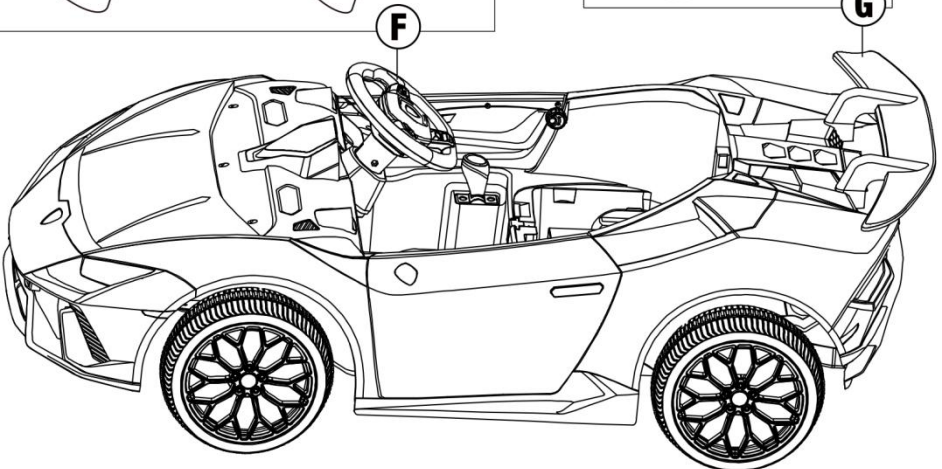
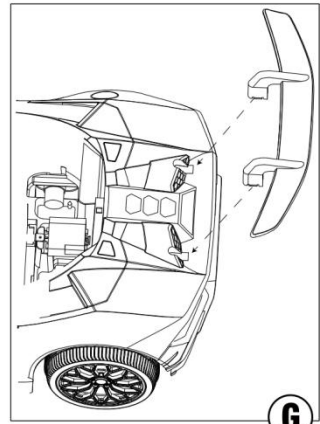
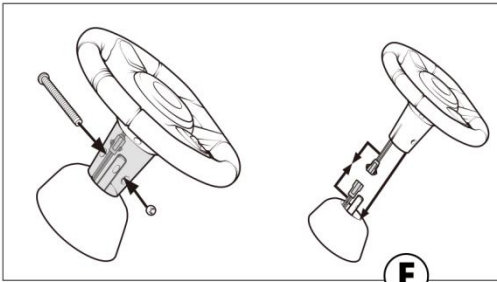

PRODUCT ASSEMBLY

- B** Fix the windshield.
- Stuck the windshield into the corresponding slot on the body.

- D** Fix the mirror (L/R).
- Stuck the mirror(Tips:Left right distinction) into the car.
Use the same way to install the mirror on the other side

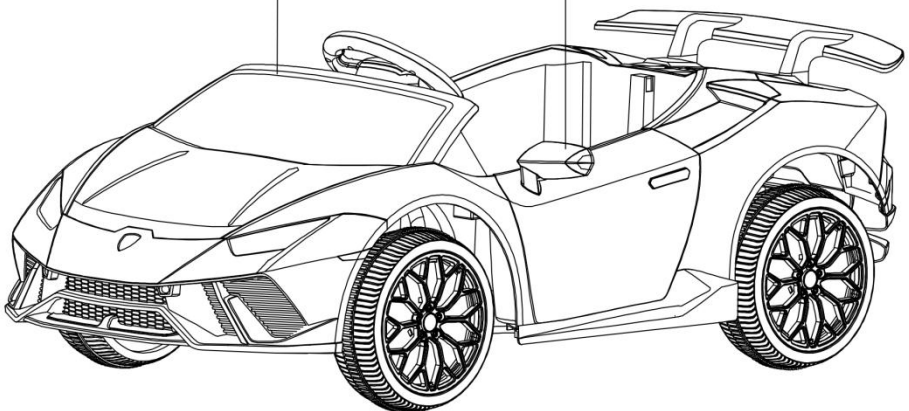
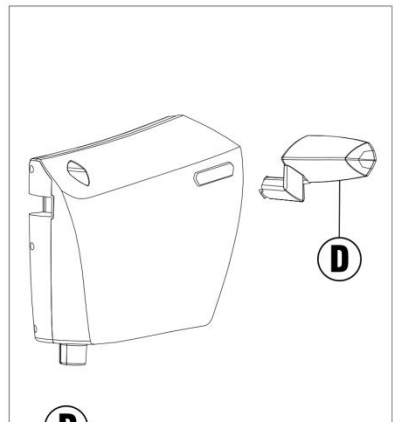
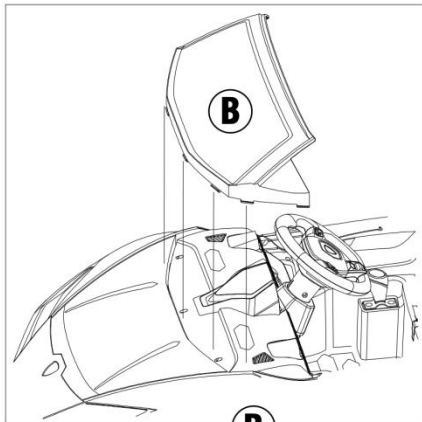

PRODUCT ASSEMBLY

E

Fix the seat

- Stuck the seat buckle into the vehicle slot.
- Press the seat button to fix it.

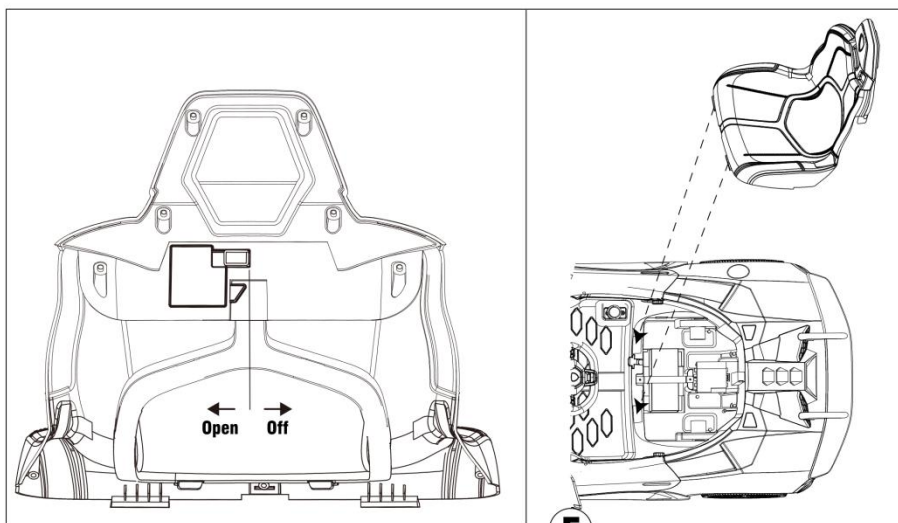

E

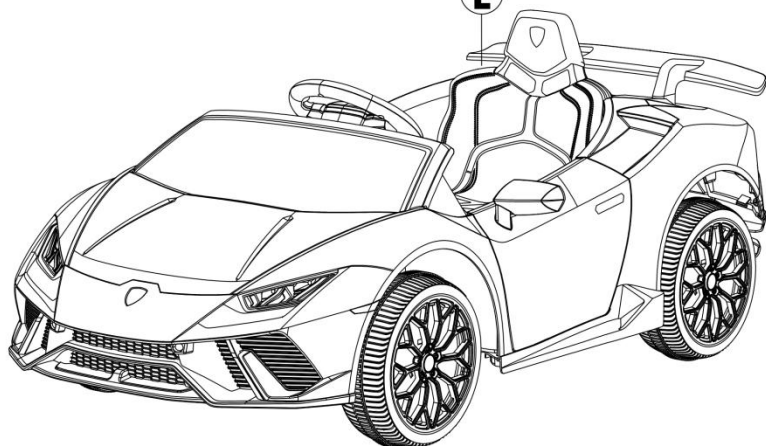

DASHBOARD DIAGRAM



1. Pedal button: Step on the button , the car will move, when release the car slowly stop.
2. Shift Switch: Change the direction of the car , Forward-Backward.
3. Horn button: press to play the horn.
4. Control board:

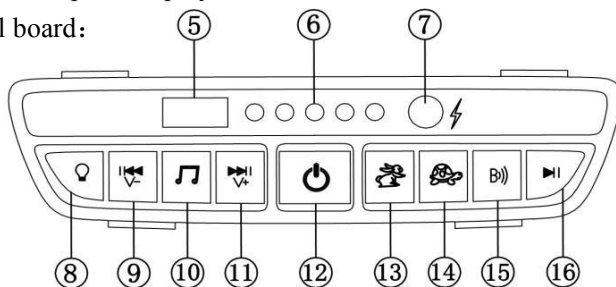

5. U
6. Power display: clearly see the battery power and help judge whether the battery needs to be charged;
7. Socket: charge
8. Light button: press it to switch the light;
9. Last song/volume-: press it to switch to the last song and long press can decrease volume;
10. Music Button: press it to play music;
11. Next song/volume+: press it to switch to the next song and long press can increase volume;
12. Power button: long press for 3 seconds can turn the vehicle on or off;
13. High speed button: press it to change the car to the high-speed movement;
14. Low speed button: press it to change the car to the low-speed movement;
15. Wireless Technology: After connected your mobile phone and the wireless device ,the car can play music from your mobile phone
16. Pause button: press it to pause music;

REMOTE CONTROL DIAGRAM

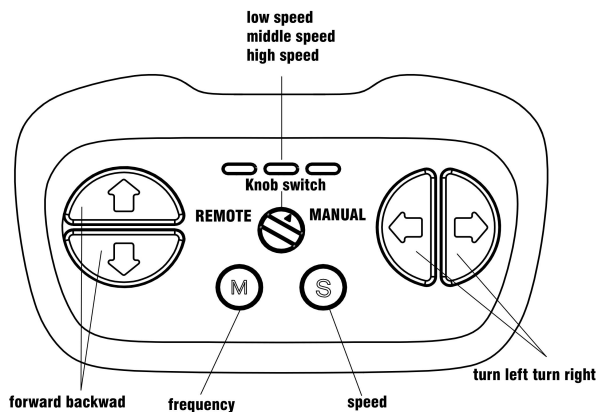

Warning

Only used by adults

Remote control first. Remote control first When the rotary switch is turned to "REMOTE", it indicates remote control status and cannot be pedal. At this time, the three indicator lights are constantly on

Operation Manual:

Take out the remote control, Open the battery compartment on the back of the remote control and add two AAA LRO3 alkaline batteries. Pay attention to the polarity of the batteries. When the alignment light and speed indicator light up, it indicates that the battery installed is correct. This product does not provide dry batteries.

<Button Description >

(1) Long press on the frequency key(M) 2-4 seconds, Low speed LED light flashing. Turn on the power of the car, Low speed LED light keep flashing to long lighting, then frequency bind succeed. If the frequency bind failed (Low speed LED light flashing) , remove the battery and repeat steps

P: Press to brake。

S: Speed: press to change speed(low,middle and high speed).

△Forward ▽backward

◁ Turn left ▷ turn right



Knob switch

- 2) Brake button: Press it to stop moving; press it again to move.
- 3) Speed selection key and speed indication: used to select speed of the car. Press the key once to switch the speed once. 3 speeds are cyclically switched, and the switching sequence is: low-medium-high. The speed indicator is arranged from top to bottom on the remote control: high-speed lamp, medium-speed lamp, low-speed lamp; when switching to one speed, the corresponding indicator lamp will light up. Note: The speed grade changes only when moving forward
- 4) Forward/backward keys: used for forward and backward movement control. When one of the keys is pressed, the moving speed will slowly increase to reach the set speed level. Therefore, children will not have a sudden impact.
- 5) Left turn/right turn key: used for left and right direction control.
- 6) Knob switch: control pure manual and remote control mode. When the arrow in the middle of the remote control knob points to "REMOTE", it indicates the remote control status and cannot be manually operated. At this time, the three indicator lights are constantly on/When the arrow in the middle of the remote control knob points to "Manual", it indicates manual status and cannot be remotely controlled. At this time, the three indicator lights flash.

Note: without operation after 10 seconds, indication light will off into power saving mode

- How to remove and insert the batteries;
- Non-rechargeable batteries are not to be recharged;
- For electric toys using rechargeable batteries, the batteries should be charged under adult supervision.
- Different types of batteries or new and used batteries are not mix.

How to switch the ride-on back to manual mode without a remote controller

If the remote controller is out of power or lost, and the "RC-Manual" knob on the remote controller is just in the "Remote" position, the product cannot be controlled manually at this time. If you need to switch the product to manual control mode, please follow these steps:

1. Remove the seat cushion and locate the receiver.
2. Press the reset button on the remote control or receiver (with an indication label next to the button) and the product will switch back to manual mode.

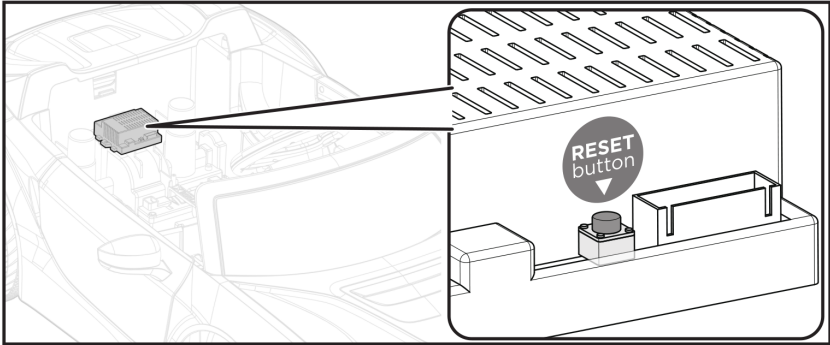

CHARGING INSTRUCTIONS

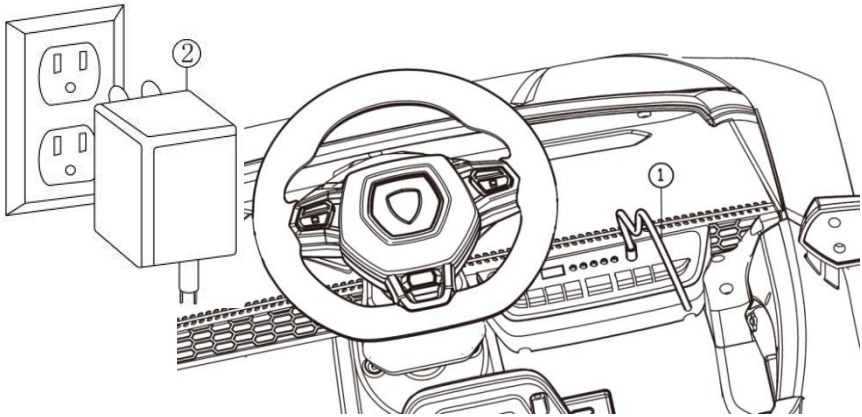

1. Insert the charger jack into the charging hole of the car.
2. Plug the charger plug into the stable matching AC power supply as shown in the picture.

- Charge the battery 15 to 18 hours before initial use.
- On average, you will need to charge the battery between 8 and 12 hours. Do not charge the battery for more than 20 hours. Failure to charge the battery as directed could cause permanent damage to the battery and void the warranty.
- Damage to the battery may occur if it is allowed to drain completely. Do not allow the battery to drain completely.
- Check the battery and charger (supply cord, connector) for wear and damage before charging. Do not charge the battery if damage has occurred.
- Only an adult who has read and understood the safety warnings should handle, charge and recharge the battery.

CARING FOR YOUR RIDE-ON

- Park the vehicle indoors or cover it with a tarp to protect it from wet weather.
- Do not leave the vehicle in the sun for long periods of time or fading may occur. Store in shade or cover with tarp.
- Do not wash the vehicle with a hose.
- Do not wash the vehicle with soap.
- Charge battery at least once a month to prolong the life of the battery.

TROUBLESHOOTING

PROBLEM	REASON	SOLUTION
Vehicle does not move	Low battery	Fully charge the battery
	Electrical protection	Stop use for several minutes and restart
	Switch not in the correct position	Completely press in switches
	Battery connectors disconnected	Plug in battery connectors
Battery does not recharge	Battery connectors disconnected	Plug in battery connectors
	Charge not connected to socket or outlet	Completely plug in the charger
Battery does not last	Battery does not have a full charge	Fully charge the battery
Battery is warm and makes a slight noise while charging	Normal	Normal
Slow speed	Low battery	Fully charge the battery
	Overloaded vehicle	Reduce the weight on the vehicle
	Uneven or sloped road	Drive on flat pavement
Vehicles shakes while driving	Loose connection to motor	Ensure the motor is properly connected to the battery
Difficulty shifting between forward/reverse	Attempting to shift while vehicle in motion	Only shift when the vehicle is at a stop
Forward and reverse switch is flipped	Gear boxes are installed incorrectly	Make sure the L gear box is on the left and R gear box is on the right

WARNINGS REGARDING BATTERIES

The battery on the vehicle is not replaceable.

- DO not mix old and new batteries.
DO not mix alkaline, standard (carbon-zinc), or rechargeable batteries.
- Non-rechargeable batteries should not be charged.
- Rechargeable batteries should be charged under adult supervision only.
- Exhausted batteries should be removed.
- The supply terminals should not be short-circuited.
- Do not put batteries next to or in a heat source (fire, electronic heating device, etc.)
- Do not hit batteries against hard objects.
- Do not submerge batteries in water.
- Batteries should be inserted with the correct polarity.
- Only use the battery specified by the manufacturer.
- Only use the charger specified by the manufacturer.



WARNING:

- Protective equipment should be worn. Not to be used in traffic.
- The toy should be used with caution since skill is required to avoid falls or collisions causing injury to the user or third parties.
- To reduce the risk of injury, adult supervision is required. Never use in roadways, near motor vehicles, on or near steep inclines or steps, swimming pools or other bodies of water; always wear shoes, and never allow more than 1 rider.



WARNING: ADULT ASSEMBLY REQUIRED



WARNING: Not to be used in traffic



WARNING: CHOKING HAZARD—Small parts.

Not for children under 3yrs.

IMPORTANT

- Always charge battery for a FULL 18hrs the first time you use it.
- Always charge battery for a FULL 10hrs after each use.
- Charge the battery once a month, even if you are not using your vehicle.

FCC Statement

Caution:

This device complies with Part 15 of the FCC Rules. Operation is subject to the following two conditions: (1) this device may not cause harmful interference. (2) this device must accept any interference received, including interference that may cause undesired operation.

Changes or modifications not expressly approved by the party responsible for compliance could void the user's authority to operate the equipment.

This equipment has been tested and found to comply with the limits for a Class B digital device, pursuant to part 15 of the FCC Rules. These limits are designed to provide reasonable protection against harmful interference in a residential installation. This equipment generates uses and can radiate radio frequency energy and, if not installed and used in accordance with the instructions, may cause harmful interference to radio communications. However, there is no guarantee that interference will not occur in a particular installation. If this equipment does cause harmful interference to radio or television reception, which can be determined by turning the equipment off and on, the user is encouraged to try to correct the interference by one or more of the following measures:

- Reorient or relocate the receiving antenna.
- Increase the separation between the equipment and receiver.
- Connect the equipment into an outlet on a circuit different from that to which the receiver is connected.
- Consult the dealer or an experienced radio/TV technician for help.

If you have any questions, please contact our customer care centre.

Our contact details are below:



0044-800-240-4004



enquiries@mhstar.co.uk

IMPORTER ADDRESS:

MH STAR UK LTD
Unit 27, Perivale Park,
Horsenden lane South
Perivale, UB6 7RH
MADE IN CHINA

AIYAPLAY

IN240700719V01_ES

370-364V90

ES

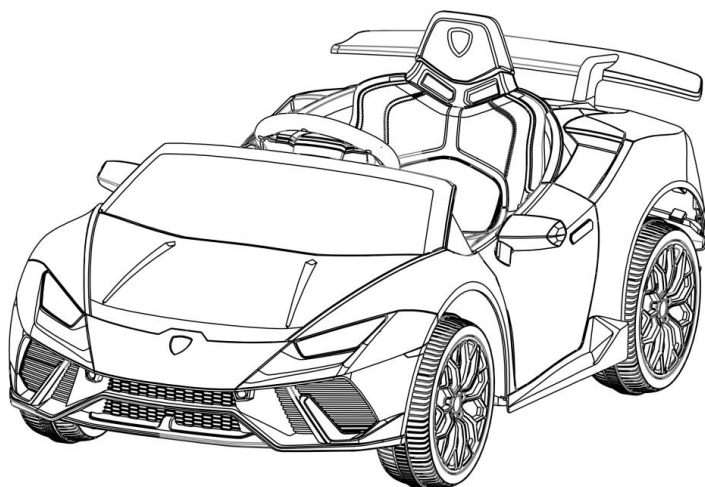

Los estilos y colores pueden variar.



ADVERTENCIA

Requiere montaje por parte de un adulto.

- Edad adecuada para 3-8 años.
- Peso máximo del usuario: 30 kg.

¡ Lea y comprenda este manual completo antes de usarlo!

Guarde este manual para consultarlo en el futuro, ya que contiene información importante. Antes del primer uso, cargue la batería durante al menos 4 a 6 horas, pero no más de 10 horas.

MANUAL DE INSTRUCCIONES



**Cargue durante 4-6 horas
antes del primer uso.
Después de la carga inicial,
siga el tiempo de carga
normal recomendado.**



SEGURIDAD

Se deben conservar la hoja de instrucciones y el embalaje, ya que contienen información importante.

NOTA: Para obtener el mejor rendimiento, utilice este vehículo únicamente en superficies planas y duras.

RANGO DE EDAD: 3 a 8 años

CAPACIDAD DE PESO: 30 kg es el peso máximo para 1 ciclista (combinado).

Los siguientes riesgos de seguridad pueden provocar lesiones graves o la muerte:

- Este producto contiene piezas pequeñas. Mantenga alejados a los niños durante el montaje. Asegúrese de retirar todo el material de embalaje y las piezas de debajo de la carrocería del vehículo.
- Nunca abra la batería. Las baterías contienen plomo y compuestos de plomo (ácidos).
- Las extremidades, el cabello y la ropa pueden quedar atrapados en las piezas móviles. Utilice siempre zapatos, mantenga las extremidades alejadas de las piezas móviles y no use ropa holgada mientras opera este vehículo.
- Este vehículo no tiene frenos ni capacidad de frenado. No dejes a un niño desatado durante la operación. No lo utilice en un lugar que pueda requerir capacidad de frenado, ya que esto podría provocar una pérdida de control, lo que podría causar lesiones graves o la muerte.
- El uso de este vehículo cerca de calles, vehículos motorizados, escalones, masas de agua, superficies inclinadas, colinas, áreas húmedas, vapores inflamables, callejones, de noche o en la oscuridad podría provocar un accidente inesperado.
- El uso de este vehículo en condiciones inseguras como nieve, lluvia, tierra suelta, barro, arena o grava puede provocar un accidente inesperado, como un vuelco, y podría dañar el sistema eléctrico o la batería.
- No opere este vehículo de manera insegura. Los ejemplos incluyen, entre otros:
 - Tirar del vehículo con otro vehículo o dispositivo similar
 - Permitir que viajen más de dos niños
 - Empujar al usuario
 - Viajar a una velocidad insegura
- El cargador de batería utilizado con el juguete eléctrico se examinará
- periódicamente para detectar daños en el cable de alimentación, el enchufe, la carcasa u otras piezas y, en caso de daños, no se utilizará hasta que se hayan reparado los daños.

ADVERTENCIAS DE LA BATERÍA

Las siguientes advertencias de seguridad pueden resultar en lesiones graves o la muerte:

- El uso de una batería o cargador que no sea el suministrado puede causar un incendio o explosión. Utilice únicamente la batería y el cargador suministrados.
- El uso de la batería recargable y el cargador para cualquier otro producto puede resultar en sobrecalentamiento, incendio o explosión. Nunca utilice la batería recargable y el cargador suministrados con otro producto.
- Durante la carga se crean gases explosivos. Cargue la batería en un área bien ventilada y lejos de calor o materiales inflamables.
- El contacto entre los terminales positivo y negativo puede provocar un incendio o explosión. Evite el contacto directo entre los terminales. Levantar la batería por los cables o el cargador puede dañar la batería y provocar un incendio. Siempre levante la batería por su carcasa o asas.
- Los líquidos en la batería pueden causar incendios o descargas eléctricas. Mantenga todos los líquidos alejados de la batería y mantenga la batería seca. El contacto o la exposición a fugas de batería (ácido de plomo) pueden causar lesiones graves. En caso de contacto o exposición, llame inmediatamente a su médico. Si el químico está en la piel o los ojos, enjuague con agua fría durante 15 minutos. Si se ingirió el químico, dé inmediatamente agua o leche a la persona. No dé agua o leche si el paciente está vomitando o tiene un nivel reducido de alerta. No induzca el vómito.
- Los postes, terminales y accesorios relacionados con la batería contienen plomo y compuestos de plomo (ácido).
- La manipulación o modificación del sistema eléctrico del circuito puede causar una descarga eléctrica, incendio o explosión, y dañar permanentemente el sistema. El cableado expuesto y la circuitería en el cargador pueden causar una descarga eléctrica. Mantenga siempre cerrada la carcasa del cargador.

ADVERTENCIAS PARA EL USUARIO

Los siguientes riesgos de seguridad pueden provocar lesiones graves o la muerte:

- Nunca deje a un niño desatendido.
- Siéntese siempre en el asiento cuando utilice este vehículo.
- Mantenga las manos, el cabello y la ropa alejados de las piezas móviles.
- Utilice siempre zapatos cuando opere este vehículo.
- Se permite un máximo de dos niños a la vez en el vehículo.
- Los niños menores de 3 años no pueden utilizar el vehículo.
- Conduzca únicamente en terreno llano.
- No se acerque a piscinas u otros cuerpos de agua, desniveles ni suba y baje pendientes pronunciadas.
- No conduzca el vehículo sobre tierra suelta, barro, arena, grava fina o superficies mojadas.
- No conduzca el vehículo en calles o cerca de automóviles.

ESPECIFICACIONES

Artículo	Especificación
Baterías	12V
Motor	12V
Edad	3+años
Peso máximo	30KG
Medidas	118,5×63×48cm
Velocidad	3-5 km/h (12 V)
Tiempo de juego	1-2 horas/tiempo de recarga 8-12 horas
Cargador	Salida CC 12 V.

HERRAMIENTAS REQUERIDAS

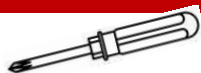

DESTORNILLADOR
(no incluido)



LLAVE M10
(INCLUIDA)



Requiere 2
personas para
el montaje



TIEMPO
APROXIMADO DE
MONTAJE: 45 MIN

FERRETERÍA

1

ARANDELA Ø10



6 PZAS.

2

TUERCA M10



4 PZAS.

3

PIEZAS

A

RUEDAS



4 PZAS

B

PARA-BRISAS



1 PZA

C

TAPACUBOS



4 PZAS

D

ESPEJO (D/I)



2 PZAS

E

ASIENTO



1 PZA

F

VOLANTE



1 PZA

G

SOPORTE TRASERO



1 PZA

H

CONTROL REMOTO

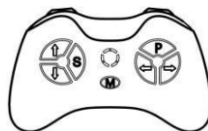

1 PZA

I

CARGADOR



1 PZA

MONTAJE DEL PRODUCTO

Coloque la junta, la rueda del carro, la junta y la tuerca en el eje delantero por turno. Fije la tuerca con la llave M10 y luego fije la cubierta de la rueda a la rueda.

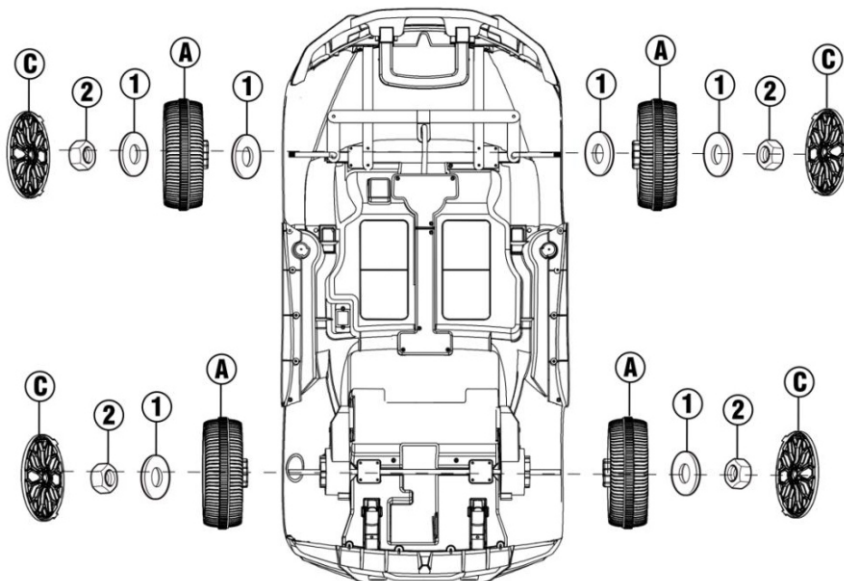

Coloque la rueda del carro, la junta y la tuerca en el eje trasero por turno. Fije la tuerca con la llave M10 y luego fije la cubierta de la rueda a la rueda.

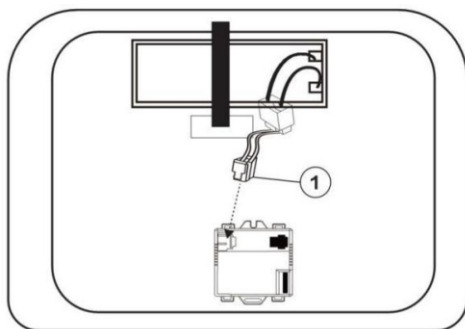

Poner el vehículo boca abajo

1. Busque el cable de alimentación principal debajo del asiento e inserte el enchufe del cable de alimentación en el conector correspondiente al receptor.

MONTAJE DEL PRODUCTO

F Fijar el volante

- Retire la tuerca y el perno del volante.
- Conecte los cables que vienen de la columna de dirección a los cables del volante.
- Inserte el volante sobre la dirección y asegúrelo con tuerca y perno.

G Fijar el contrapunto

- Instale el contrapunto en la carrocería.

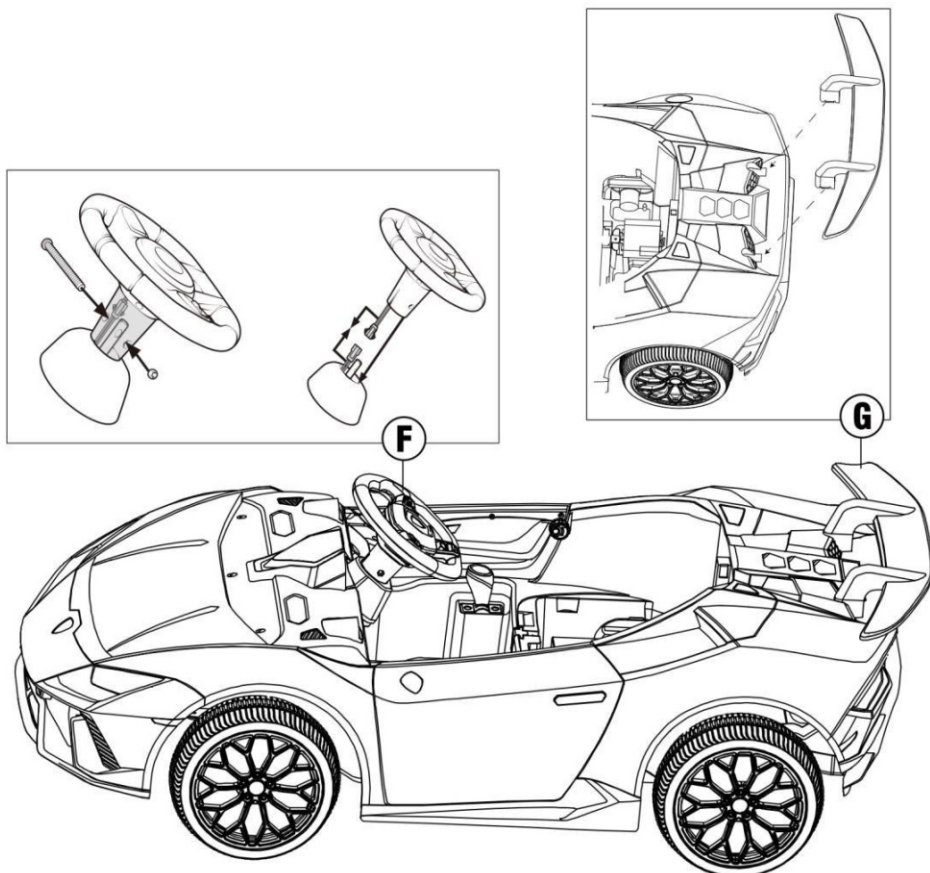

MONTAJE DEL PRODUCTO

- B** Fijar el parabrisas.
Y Coloque el parabrisas en la ranura correspondiente a la carrocería.
- D** Fijar los retrovisores (I/D).
Y Coloque el retrovisor (Consejos: Distinción izquierda-derecha) en el coche.
Utilice el mismo método para instalar el espejo en el otro lado.

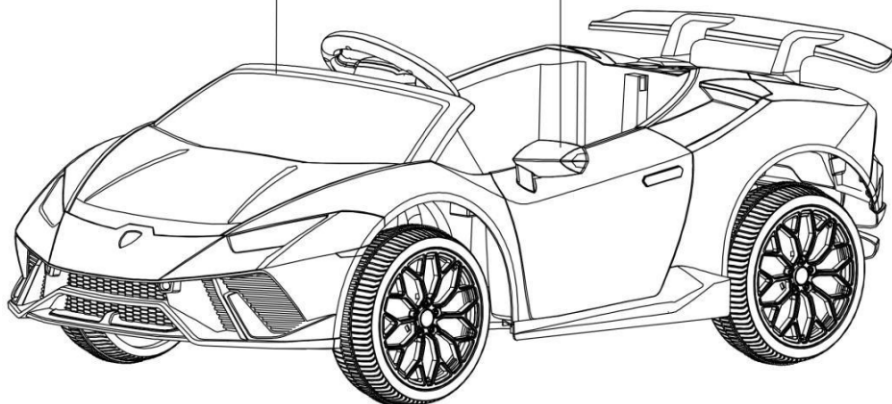
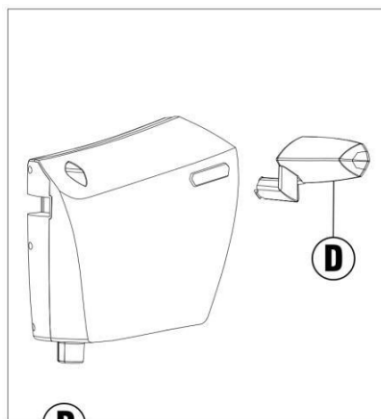
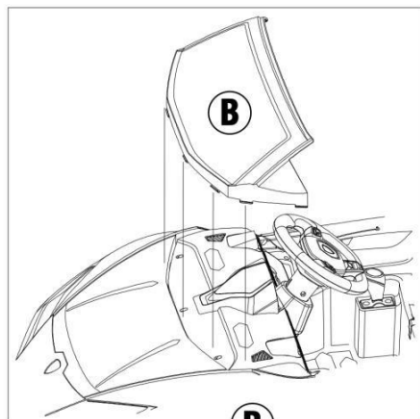

MONTAJE DEL PRODUCTO

- E** Fijar el asiento
- Coloque la hebilla del asiento en la ranura del vehículo.
 - Presione el botón del asiento para fijarlo.

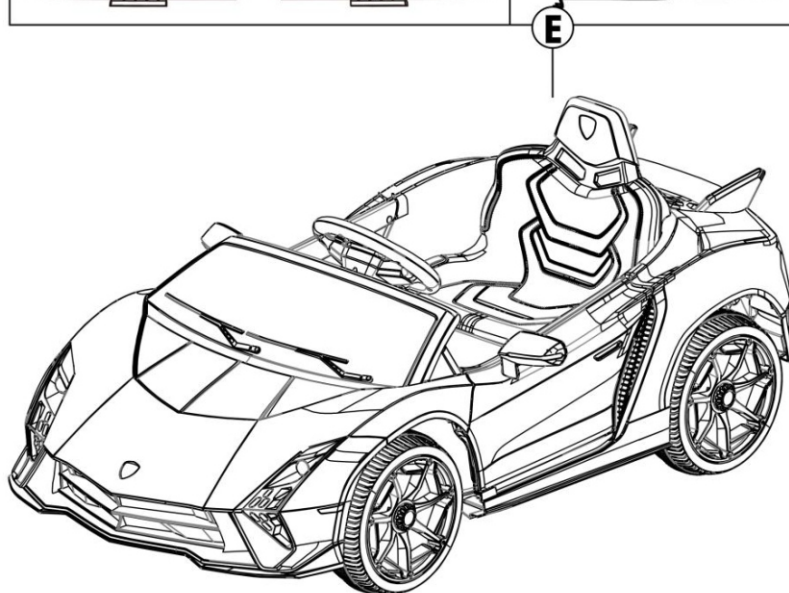
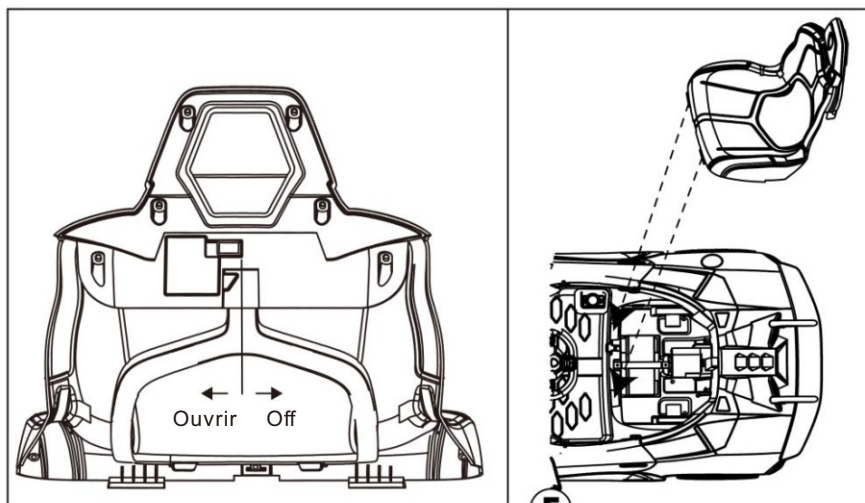

SALPICADERO



1. Botón del pedal: pise el botón, el automóvil se moverá y cuando lo suelte, se detendrá lentamente.
2. Interruptor de cambio: cambia la dirección del automóvil, adelante-atrás.
3. Botón de bocina: púlselo para tocar la bocina.
4. Tabla de control:

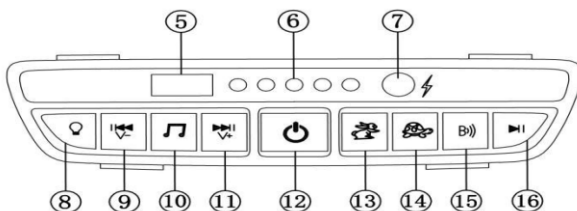

5. U
6. Pantalla de energía: vea claramente la energía de la batería y ayude a juzgar si es necesario cargar la batería.
7. Ranura: carga
8. Botón de luz: presiónelo para cambiar la luz.
9. Última canción/volumen: presiónelo para cambiar a la última canción y una pulsación larga puede disminuir el volumen.
10. Botón de música: presiónelo para reproducir música.
11. Sigüiente canción/volumen+: presiónelo para cambiar a la siguiente canción y una pulsación larga puede aumentar el volumen.
12. Botón de encendido: presione prolongadamente durante 3 segundos para encender o apagar el vehículo.
13. Botón de alta velocidad: presiónelo para cambiar el automóvil a alta velocidad.
14. Botón de baja velocidad: presiónelo para cambiar el automóvil a baja velocidad.
15. Tecnología inalámbrica: después de conectar su móvil y el dispositivo inalámbrico, el automóvil puede reproducir música desde su móvil.
16. Botón de pausa: presiónelo para pausar la música.

DIAGRAMA DEL CONTROL REMOTO

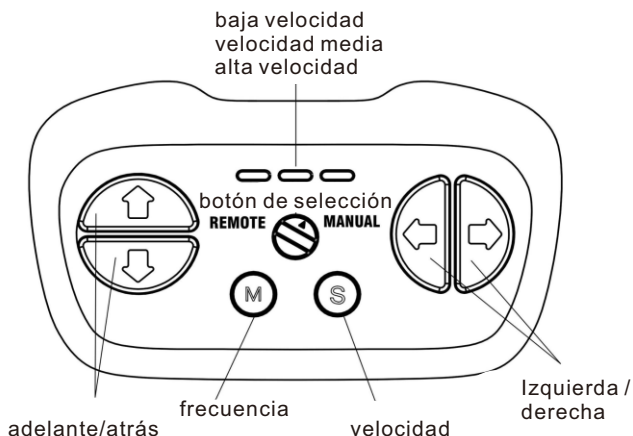

Aviso

utilizado solo por adultos

Primero el control remoto. Cuando el interruptor giratorio se gira a "REMOTE", indica el estado del control remoto y no se puede operar con el pedal. En este momento, las tres luces indicadoras están constantemente encendidas.

Manual de funcionamiento:

Retire el control remoto, abra el compartimiento de las baterías en la parte posterior del control remoto e inserte dos baterías alcalinas AAA LR03.

Preste atención a la polaridad de las baterías. Cuando la luz de alineación y el indicador de velocidad se encienden, indica que la batería instalada es correcta. Este producto no proporciona pilas.

< Descripción del botón >

1. Mantenga presionada la tecla de frecuencia (M) durante 2 a 4 segundos, la luz LED de baja velocidad parpadeará. Encienda el automóvil, la luz LED de baja velocidad continúa parpadeando hasta que permanece encendida durante mucho tiempo y luego la conexión de frecuencia se realiza correctamente. Si la conexión de frecuencia falla (la luz LED de baja velocidad parpadea), retire la batería y repita los pasos.

M: Mantenga presionado para hacer coincidir el código, presione brevemente para bloquear

S: Velocidad: presione para cambiar la velocidad (velocidad baja, media y alta).

▲ Adelante

▼ Atrás

⊗ Interruptor de botón

◀ Gira a la izquierda

▶ Gira a la derecha

- 2) Botón de freno: Presiónelo para detener el movimiento; presiónelo nuevamente para moverse.
- 3) Botón de selección de velocidad e indicación de velocidad: se utiliza para seleccionar la velocidad del coche. Presione la tecla una vez para cambiar la velocidad una vez. Las 3 velocidades se alternan cíclicamente y la secuencia de alternancia es: baja-media-alta. El indicador de velocidad está dispuesto de arriba a abajo en el control remoto: luz de alta velocidad, luz de velocidad media, luz de baja velocidad; Al cambiar de marcha se enciende el testigo correspondiente. Nota: El nivel de velocidad solo cambia cuando se avanza
- 4) Teclas de avance/retroceso: se utilizan para controlar los movimientos de avance y retroceso. Cuando se presiona una de las teclas, la velocidad de desplazamiento aumenta lentamente hasta alcanzar el nivel de velocidad establecido. Por este motivo, los niños no sufrirán un impacto repentino.
- 5) Tecla de giro izquierda/derecha: se utiliza para controlar la dirección izquierda y derecha.
- 6) Interruptor de botón: control manual puro y modo de control remoto. Cuando la flecha en el centro del botón del control remoto apunta a "REMOTE", indica el estado del control remoto y no se puede operar manualmente. En este momento, las tres luces indicadoras están constantemente encendidas/Cuando la flecha en el centro del botón del control remoto apunta a "Manual", indica el estado manual y no se puede controlar de forma remota. En ese momento, las tres luces indicadoras parpadean.

Nota: sin funcionamiento después de 10 segundos, la luz indicadora se apaga en modo de ahorro de energía.

- Cómo quitar e insertar las pilas;
- No se deben cargar pilas no recargables;
- Para los juguetes eléctricos que usan pilas recargables, las pilas deben cargarse bajo la supervisión de un adulto.

Cómo volver a cambiar el vehículo al modo manual sin un control remoto

Si el control remoto no tiene energía o se pierde, y la perilla "RC-Manual" en el control remoto está justo en la posición "Remoto", el producto no puede ser controlado manualmente en este momento. Si necesita cambiar el producto a manual modo de control, siga estos pasos:

1. Retire el cojín del asiento y ubique el receptor.
2. Presione el botón de reinicio en el control remoto o el receptor (con una etiqueta indicadora al lado del botón) y el producto volverá al modo manual.

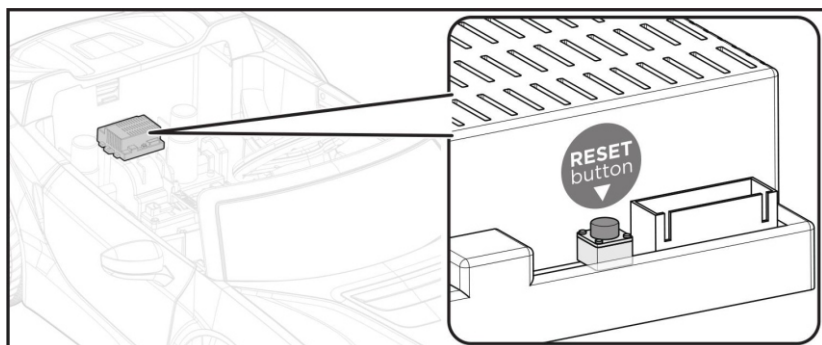

INSTRUCCIONES DE CARGA

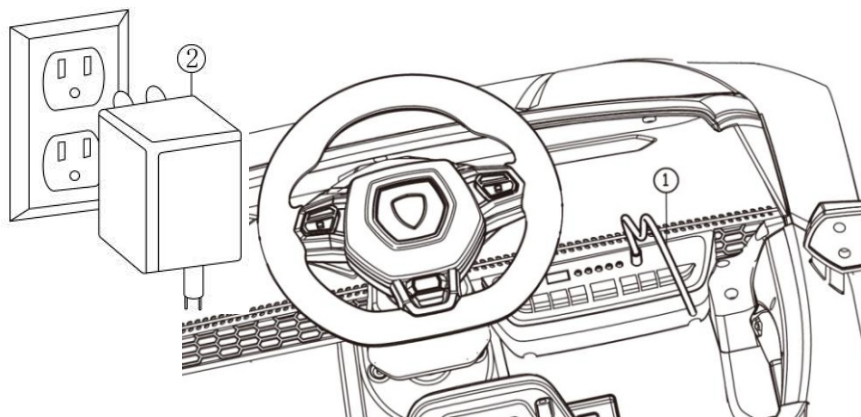

1. Inserte la clavija del cargador en el orificio de carga del coche.
2. Enchufe el conector del cargador en la fuente de alimentación de CA estable correspondiente, como se muestra en la imagen.

- Cargue la batería entre 15 y 18 horas antes del primer uso.
- Por término medio, deberá cargar la batería entre 8 y 12 horas. sin carga la batería durante más de 20 horas. Si no lo hace, la batería podría sufrir daños permanentes e invalidar la garantía.
- La batería puede sufrir daños si se deja que se descargue por completo. No deje que la batería se descargue por completo.
- Compruebe si la batería y el cargador (cable de alimentación, conector) están desgastados o dañados antes de cargarlos. No cargue la batería si está dañada.
- Solo un adulto que haya leído y comprendido las advertencias de seguridad debe manipular, cargar y recargar la batería.

CUIDADO Y MANTENIMIENTO

- Ÿ Aparque el vehículo en el interior o cúbralo con una lona para protegerlo de la humedad.
- Ÿ No deje el vehículo al sol durante largos períodos de tiempo o podría decolorarse. Guárdelo a la sombra o cúbralo con una lona.
- Ÿ No lave el vehículo con una manguera.
- Ÿ No lave el vehículo con jabón.
- Ÿ Cargue la batería al menos una vez al mes para prolongar su vida útil.

SOLUCIÓN DE PROBLEMAS

PROBLEMA	RAZÓN	SOLUCIÓN
El vehículo no se mueve	Batería baja	Cargue completamente la batería
	Protección eléctrica	Deje de usarlo durante varios minutos y reinicielo.
	El interruptor no está en la posición correcta	Presione completamente los interruptores
	Conectores de batería desconectados	Enchufe los conectores de la batería
La batería no se recarga	Conectores de batería desconectados	Enchufe los conectores de la batería
	Carga no conectada al enchufe o toma de corriente	Enchufe completamente el cargador.
La batería no dura	La batería no tiene carga completa	Cargue completamente la batería
La batería está caliente y produce un ligero ruido durante la carga	Normal	Normal
Velocidad lenta	Batería baja	Cargue completamente la batería
	vehículo sobrecargado	Reducir el peso del vehículo.
	Camino irregular o inclinado	Conducir sobre pavimento plano
Los vehículos tiemblan al conducir.	Conexión floja al motor	Asegúrese de que el motor esté conectado correctamente a la batería
Dificultad para cambiar entre Adelante / atrás	Intentar cambiar mientras el vehículo está en movimiento	Cambie solo cuando el vehículo esté detenido
El interruptor de avance y retroceso está activado	Las cajas de cambios están instaladas incorrectamente	Asegúrese de que la caja de cambios L esté a la izquierda y la caja de cambios R esté a la derecha

ADVERTENCIAS SOBRE LAS PILAS

La batería del vehículo no es reemplazable.

Ÿ No mezcle pilas nuevas y viejas.

Ÿ No mezcle pilas alcalinas, estándar (carbono-zinc) o recargables.

Ÿ No se deben cargar pilas no recargables.

Ÿ Las pilas recargables deben cargarse únicamente bajo la supervisión de un adulto.

Ÿ Las pilas agotadas deben retirarse.

Ÿ Los terminales de alimentación no deben cortocircuitarse.

Ÿ No coloque las pilas cerca o dentro de una fuente de calor (fuego, dispositivo de calefacción electrónico, etc.)

Ÿ No golpee las pilas contra objetos duros.

Ÿ No sumerja las pilas en agua.

Ÿ Las pilas deben insertarse con la polaridad correcta.

Ÿ Utilice únicamente la batería especificada por el fabricante.

Ÿ Utilice únicamente el cargador especificado por el fabricante.



ADVERTENCIA:

Ÿ Se debe usar equipo de protección.

No debe usarse en el tráfico.

Ÿ El juguete debe usarse con precaución ya que se requiere habilidad para evitar caídas o colisiones que causen lesiones al usuario o a terceros.

Ÿ Para reducir el riesgo de lesiones, se requiere la supervisión de un adulto. Nunca lo use en carreteras, cerca de vehículos motorizados, en o cerca de pendientes o escalones pronunciados, piscinas u otros cuerpos de agua; use siempre zapatos y nunca permita que haya más de un pasajero.

IMPORTANT

Ÿ Cargue siempre la batería durante 18 horas COMPLETAS la 1ª vez que la use.

Ÿ Cargue siempre la batería durante 10 horas COMPLETAS después de cada uso.

Ÿ Cargue la batería una vez al mes incluso si no está utilizando su vehículo.



ADVERTENCIA: SE REQUIERE MONTAJE DE UN ADULTO



ADVERTENCIA: No debe usarse en el tráfico.



ADVERTENCIA: PELIGRO DE ASFIXIA: piezas pequeñas.
No apto para niños menores de 3 años.

Declaración FCC

Atención:

Este dispositivo cumple con la Parte 15 de las normas de la FCC. El funcionamiento está sujeto a las dos condiciones siguientes:

- (1) este dispositivo no puede causar interferencias dañinas.
- (2) este dispositivo debe aceptar cualquier interferencia recibida, incluidas las interferencias que puedan causar un funcionamiento no deseado.

Los cambios o modificaciones no aprobados expresamente por la parte responsable del cumplimiento podrían anular la autoridad del usuario para operar el equipo.

Este equipo ha sido probado y cumple con los límites para un dispositivo digital de Clase B, de conformidad con la parte 15 de las normas de la FCC. Estos límites están diseñados para proporcionar una protección razonable contra interferencias dañinas en una instalación residencial. Este equipo genera utiliza y puede irradiar energía de radiofrecuencia y, si no se instala y utiliza de acuerdo con las instrucciones, puede causar interferencias dañinas a las radiocomunicaciones. Sin embargo, no hay garantía de que no se produzcan interferencias en una instalación en particular. Si este equipo causa interferencias dañinas en la recepción de radio o televisión, lo cual se puede determinar apagando y encendiendo el equipo, se recomienda al usuario intentar corregir la interferencia mediante una o más de las siguientes medidas:

- Reorientar o reubicar la antena receptora.
- Aumente la separación entre el equipo y el receptor.
- Conecte el equipo a una toma de corriente de un circuito diferente al que está conectado el receptor.
- Consulte al distribuidor o a un técnico experimentado en radio/TV para obtener ayuda.

Si tiene alguna pregunta, comuníquese con nuestro Centro de Atención al Cliente.

Nuestros datos de contacto son los siguientes:



0034-931294512



atencioncliente@aosom.es

Importador/Fabricante/REP:

Spanish Aosom, S.L.

C/ Roc Gros, nº 15. 08550, Els Hostalets de Balenyà, Spain.

B66295775

www.aosom.es

atencioncliente@aosom.es

TEL: 931294512

HECHO EN CHINA

AIYAPLAY

IN240700719V01_PT

370-364V90

PT

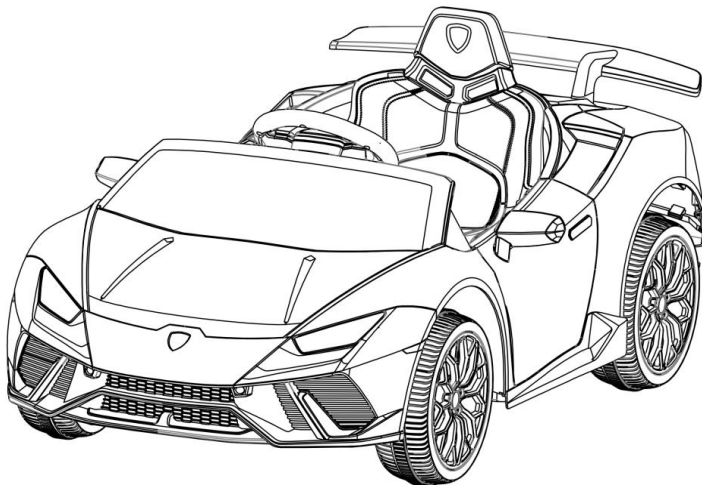

Os estilos e as cores podem variar



ADVERTÊNCIA

É necessária a montagem por um adulto

- Idade adequada para 3-8 anos.
- Peso máximo do utilizador: 30 kg.

Leia e compreenda todo este manual antes de utilizar!

Por favor mantenha este manual para referência futura, pois contém informações importantes. Antes da primeira utilização, carregue a bateria durante pelo menos 4-6 horas, mas não mais do que 10 horas.

MANUAL DE INSTRUÇÕES



**Carregar durante 4-6 horas
antes da primeira utilização.**

**Após o primeiro
carregamento, seguir o
tempo de carregamento
normal recomendado.**



AVISOS DE SEGURANÇA

O manual de instruções e a embalagem devem ser conservadas, pois contêm informações importantes.

NOTA: Para um melhor desempenho, utilizar este veículo apenas em superfícies planas e duras.

Faixa etária: 3 a 8 anos

CAPACIDADE DE PESO: 30KG é o peso máximo para 1 condutor (combinado) Os seguintes riscos de segurança podem resultar em ferimentos graves ou morte:

- Este produto contém peças pequenas. Mantenha as crianças afastadas durante a montagem e certifique-se de que retira todo o material de embalagem e peças da parte inferior da estrutura do veículo.
- As pilhas contêm chumbo e compostos de chumbo (ácidos).
- Os membros, o cabelo e o vestuário podem ficar presos nas peças móveis. Use sempre sapatos, mantenha os membros afastados das peças móveis e não use vestuário largo quando utilizar este veículo.
- Este veículo não tem travões ou capacidade de travagem. Não deixe uma criança sem vigilância durante o funcionamento. Não utilize este veículo num local que possa necessitar de capacidade de travagem, uma vez que tal pode resultar na perda de controlo, o que pode causar ferimentos graves ou morte.
- A utilização deste veículo perto de ruas, veículos motorizados, degraus, corpos de água, superfícies inclinadas, colinas, áreas húmidas, vapores inflamáveis, em becos, à noite ou no escuro pode resultar num acidente inesperado.
- A utilização deste veículo em condições inseguras, tais como neve, chuva, terra solta, lama, areia ou gravilha, pode resultar num acidente inesperado, tal como capotamento, e pode danificar o sistema elétrico ou a bateria.
- Não utilize este veículo de forma insegura, como por exemplo
 - Puxar o veículo com outro veículo ou dispositivo semelhante
 - Permitir o transporte de mais de duas crianças
 - Empurrar o utilizador
 - Viajar a uma velocidade insegura
- O carregador de baterias utilizado com o brinquedo elétrico deve ser examinado regularmente para verificar se o cabo de alimentação, a ficha, a caixa ou outros componentes estão danificados e, em caso de danos, não deve ser utilizado até que estejam reparado

AVISOS DE BATERIA

Os seguintes riscos de segurança podem resultar em ferimentos graves ou morte:

- ⚡ A utilização de uma bateria ou carregador que não seja a bateria recarregável e o carregador fornecidos pode provocar um incêndio ou explosão.
- ⚡ A utilização da bateria recarregável e do carregador em qualquer outro produto pode resultar em sobreaquecimento, incêndio ou explosão. Nunca utilize a bateria recarregável e o carregador fornecidos com outro produto.
- ⚡ São criados gases explosivos durante o carregamento. Carregue a bateria numa área bem ventilada. Não carregue a bateria perto de calor ou de materiais inflamáveis.
- ⚡ O contacto entre os terminais positivo e negativo pode provocar um incêndio ou explosão. Evite o contacto direto entre os terminais. Pegar na bateria pelos fios ou pelo carregador pode danificar a bateria e provocar um incêndio.
- ⚡ Os líquidos presentes na bateria podem provocar incêndio ou choque elétrico. Mantenha sempre todos os líquidos afastados da bateria e mantenha a bateria seca. O contacto ou a exposição a fugas da bateria (ácido de chumbo) pode provocar lesões graves. Se ocorrer contacto ou exposição, contacte imediatamente o seu médico. Se o produto químico entrar em contacto com a pele ou os olhos, lave com água fria durante 15 minutos. Se o produto químico for ingerido, dê imediatamente água ou leite à pessoa.
- ⚡ Os pólos, terminais e acessórios relacionados da bateria contêm chumbo e compostos de chumbo (ácido)
- ⚡ A manipulação ou modificação do sistema do circuito elétrico pode provocar um choque, um incêndio ou uma explosão e danificar permanentemente o sistema. A existência de cabos e circuitos expostos no carregador pode provocar um choque elétrico.

AVISOS AO UTILIZADOR

Os seguintes riscos de segurança podem resultar em ferimentos graves ou morte:

- Nunca deixar uma criança sem vigilância.
- Sente-se sempre no banco quando utilizar este veículo.
- Mantenha as mãos, o cabelo e a roupa afastados da parte móvel.
- Usar sempre sapatos quando conduzir este veículo.
- É permitido um máximo de duas crianças de cada vez no veículo.
- As crianças com menos de 3 anos de idade não podem utilizar o veículo.
- Conduzir apenas em terreno plano.
- Não se aproxime de piscinas ou de outras massas de água, de quedas ou de subidas e descidas íngremes.
- Não conduza o veículo em terra solta, lama, areia, cascalho fino ou em superfícies molhadas.
- Não conduzir o veículo em ruas ou perto de automóveis.

ESPECIFICAÇÕES

Item	Especificação
Baterias	12V
Motor	12V
Idade	Mais de 3 anos
Peso máximo	30KG
Dimensão	118,5×63×48cm
Velocidade	3-5km/hr (12 V)
Autonomia	1-2 horas / tempo de recarga 8-12 horas
Carregador	Saída DC 12V

FERRAMENTAS REQUERIDAS

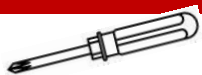

CHAVE DE FENDAS
(não incluída)



CHAVE M10
(INCLUÍDA)



Requer 2
pessoas para a
montagem



TEMPO DE
MONTAGEM
APROXIMADO: 45

FERRAGENS

1 ARRUELA Ø10



6 PCS

2 PORCA M10



4 PCS

3

PEÇAS

A RODAS DO CARRO



4 PCS

B PARA-BRISAS



1 PCS

C TAMPA DA RODA



4 PCS

D ESPELHO (D/E)



2 PCS

E ASSENTO



1 PCS

F VOLANTE



1 PCS

G SUPORTE TRASEIRO



1 PCS

H CONTROLO REMOTO

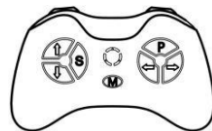

1 PCS

I CARREGADOR



1 PCS

INSTRUÇÕES DE MONTAGEM

Colocar sucessivamente a arruela, a roda do carro, a arruela e a porca no eixo dianteiro.

Fixe a porca com a chave M10 e, em seguida, prenda a cobertura da roda à roda.

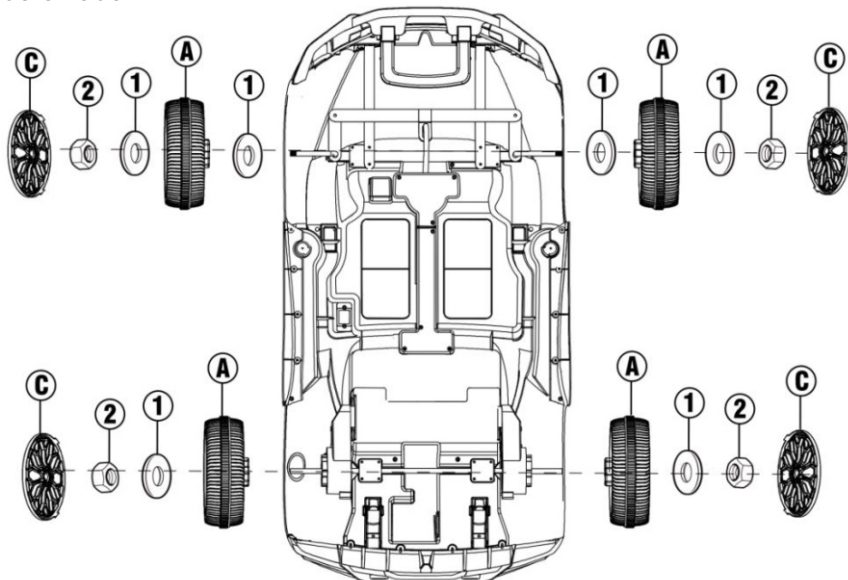

Colocar sucessivamente a roda do carro, a arruela e a porca no eixo traseiro.

Fixar a porca com a chave M10 e, em seguida, prender a cobertura da roda à roda.

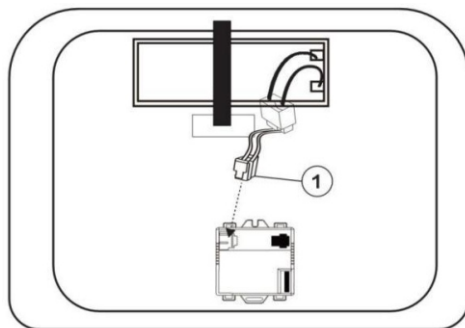

Colocar o veículo de cabeça para baixo

1. Procure o cabo de alimentação principal debaixo do banco e insira a ficha do cabo de alimentação na tomada correspondente do recetor

INSTRUÇÕES DE MONTAGEM

- F** Fixar o volante
- Retirar a porca e o parafuso do volante.
 - Conecte os fios que vêm da coluna de direção aos fios do volante.
 - Insira o volante sobre a direção e fixe-o com a porca e o parafuso.
- G** Fixar o suporte traseiro
- Instale o suporte traseiro na estrutura do veículo

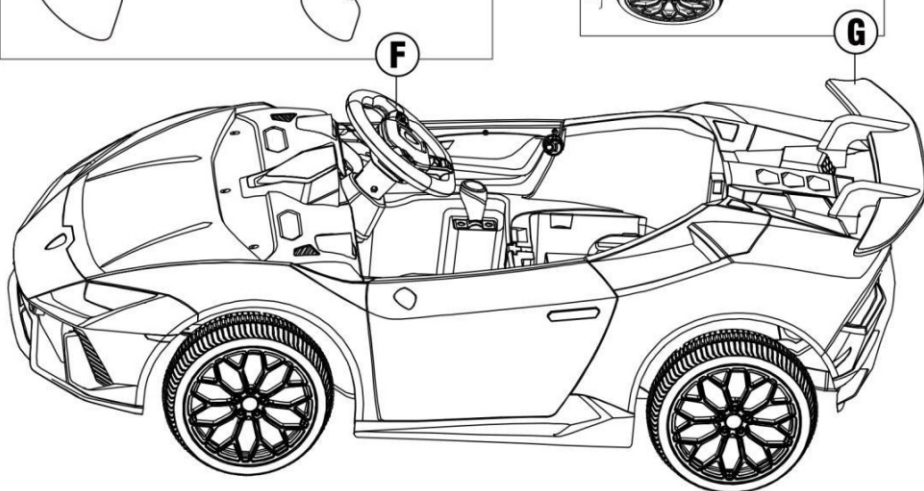
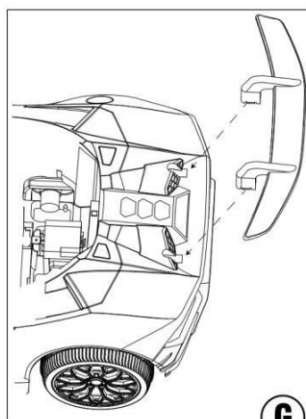
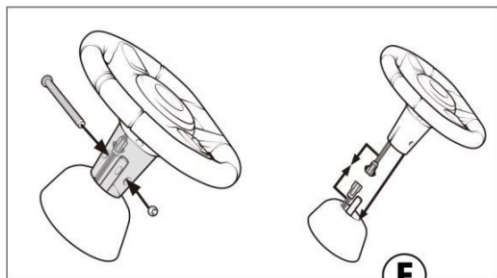

INSTRUÇÕES DE MONTAGEM

- B** Fixar o para-brisas.
Ÿ Insira o para-brisas na ranhura correspondente na estrutura.

Fixar o espelho (D/E).

- D** Colocar o espelho (Dicas: distinção entre esquerda e direita) no automóvel. Utilizar a mesma forma para instalar o espelho do outro lado

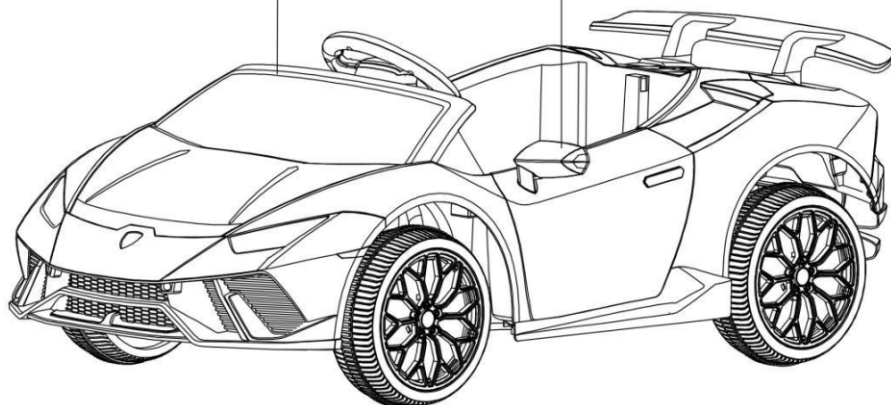
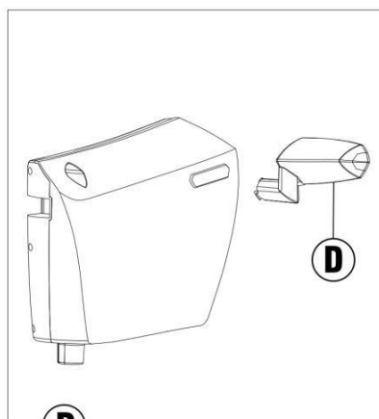
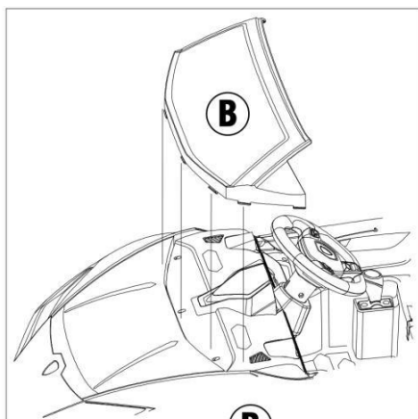

INSTRUÇÕES DE MONTAGEM

- E** Fixar o banco
- A fivela do banco está presa na ranhura do veículo.
 - Prima o botão do banco para o fixar.



DIAGRAMA DO PAINEL



1. Botão do pedal: Pise no botão, o carro vai se mover, quando liberar o carro parar lentamente
2. Interruptor de mudança de direção: Muda a direção do carro, para a frente e para trás
3. Botão da buzina: prima para tocar a buzina
4. Placa de controle:

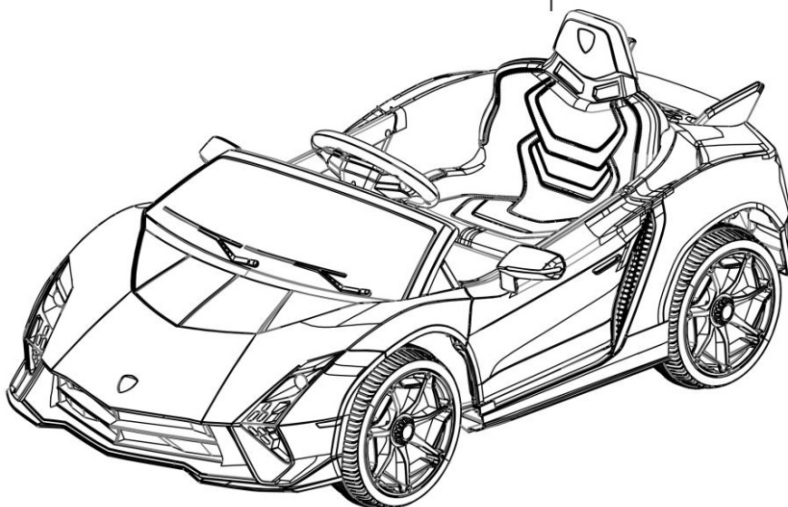
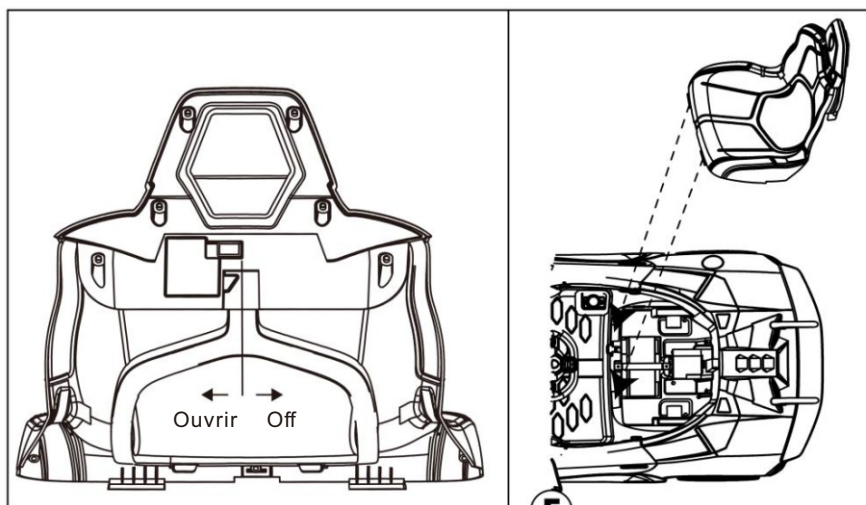
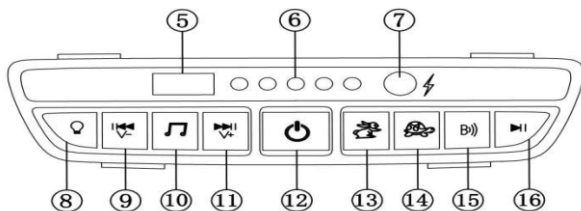

5. U
6. Visor de energia: veja claramente a energia da bateria e ajude a avaliar se a bateria precisa ser carregada;
7. Tomada: carregar;
8. Botão de luz: pressione-o para mudar a luz;
9. Última música / volume: pressione-o para mudar para a última música e prima longamente pode diminuir o volume;
10. Botão de música: pressione-o para reproduzir música; Pressione longamente por 3 segundos para pausar a função de música
11. Próxima música / volume +: pressione-o para mudar para a próxima música e pressione longamente pode aumentar o volume;
12. Botão de alimentação: pode ligar ou desligar o veículo;
13. Botão de alta velocidade: prima-o para mudar o carro para o movimento de alta velocidade;
14. Botão de baixa velocidade: pressione-o para mudar o carro para o movimento de baixa velocidade;
15. Tecnologia sem fios: Depois de ligar o seu telemóvel e o dispositivo sem fios, o carro pode reproduzir música a partir do seu telemóvel;
16. FM: Rádio FM;

DIAGRAMA DO CONTROLO REMOTO

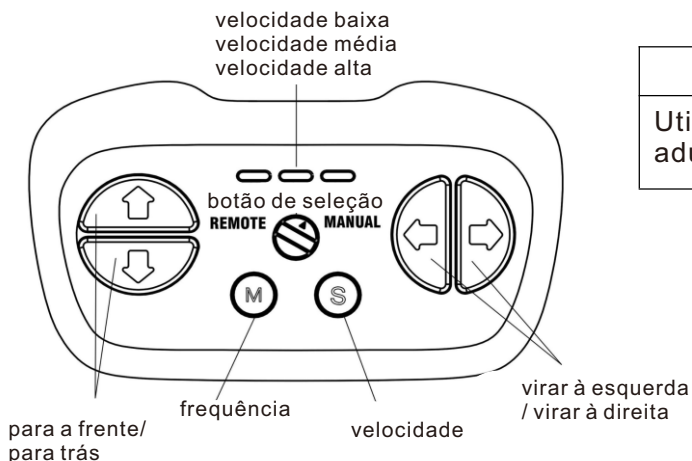

Aviso

Utilizado apenas por adultos

Primeiro o controlo remoto. Quando o interruptor rotativo é rodado para "REMOTE", indica o estado do controlo remoto e não pode ser acionado por pedal. Nesta altura, as três luzes indicadoras estão constantemente acesas.

Manual de funcionamento:

Retire o controlo remoto, abra o compartimento das pilhas na parte de trás do controlo remoto e coloque duas pilhas alcalinas AAA LRO3.

Preste atenção à polaridade das pilhas. Quando a luz de alinhamento e o indicador de velocidade se acenderem, isso indica que a pilha instalada está correta. Este produto não fornece pilhas.

<Descrição do botão >

1. Premir demoradamente a tecla de freqüência (M) durante 2-4 segundos, a luz LED de baixa velocidade fica intermitente. Ligar a alimentação do automóvel, a luz LED de baixa velocidade continua a piscar até ficar acesa durante muito tempo e, em seguida, a ligação de freqüência bem sucedida. Se a ligação de freqüência falhar (luz LED de baixa velocidade a piscar), retirar a bateria e repetir os passos.

M: Premir longamente para corresponder ao código, premir brevemente para travar

S: Velocidade: prima para alterar a velocidade (velocidade baixa, média e alta).

▲ Para a frente

▼ Para trás

⊗ Interruptor do botão

◀ Virar à esquerda

▶ Virar à direita

- 2) Botão de travão: Prima-o para parar o movimento; prima-o novamente para se mover.
- 3) Tecla de seleção da velocidade e indicação da velocidade: utilizada para selecionar a velocidade do automóvel. Prima a tecla uma vez para mudar a velocidade uma vez. As 3 velocidades são alternadas ciclicamente e a sequência de alternância é: baixa-média-alta. O indicador de velocidade está disposto de cima para baixo no controlo remoto: luz de alta velocidade, luz de média velocidade, luz de baixa velocidade; ao mudar para uma velocidade, a luz indicadora correspondente acende-se. Nota: O nível de velocidade só muda quando se avança
- 4) Teclas de avanço/retrocesso: utilizadas para controlar os movimentos para a frente e para trás. Quando uma das teclas é premida, a velocidade de deslocação aumenta lentamente até atingir o nível de velocidade definido. Por esse motivo, as crianças não sofrerão um impacto súbito.
- 5) Tecla de virar à esquerda/direita: utilizada para controlar a direção esquerda e direita.
- 6) Interruptor de botão: controlo manual puro e modo de controlo remoto. Quando a seta no centro do botão de controlo remoto aponta para "REMOTE", indica o estado do controlo remoto e não pode ser operado manualmente. Neste momento, as três luzes indicadoras estão constantemente acesas/Quando a seta no centro do botão de controlo remoto aponta para "Manual", indica o estado manual e não pode ser controlado remotamente. Neste momento, as três luzes indicadoras piscam.

Nota: sem funcionamento após 10 segundos, a luz indicadora apaga-se no modo de poupança de energia.

- Como retirar e colocar as pilhas;
- As pilhas não recarregáveis não devem ser carregadas;
- Para os brinquedos elétricos que utilizam pilhas recarregáveis, as pilhas devem ser carregadas sob a supervisão de um adulto.

Como voltar a colocar o veículo no modo manual sem um controle remoto

Se o controle remoto estiver sem energia ou danificado, e o botão "RC-Manual" do controle remoto estiver apenas na posição "Remote", o produto não pode ser controlado manualmente neste momento. Se for necessário mudar o produto para o modo de controle manual, siga estes passos:

1. Retirar a almofada do assento e localizar o recetor
2. Prima o botão de reinicialização no controle remoto ou no recetor (com uma etiqueta de indicação junto ao botão) e o produto voltará ao modo de controle manual manual.

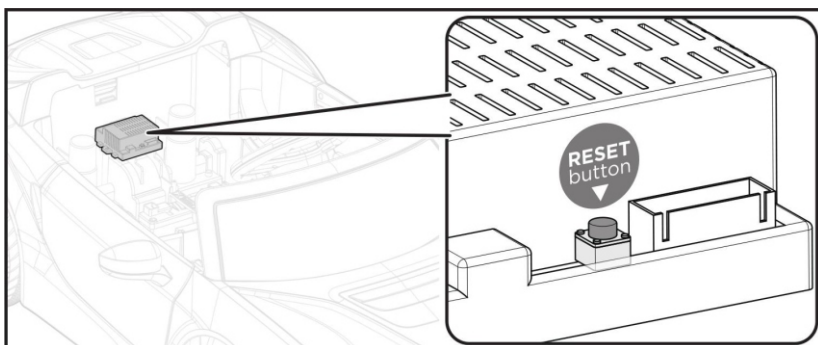

INSTRUÇÕES SOBRE O CARREGAMENTO

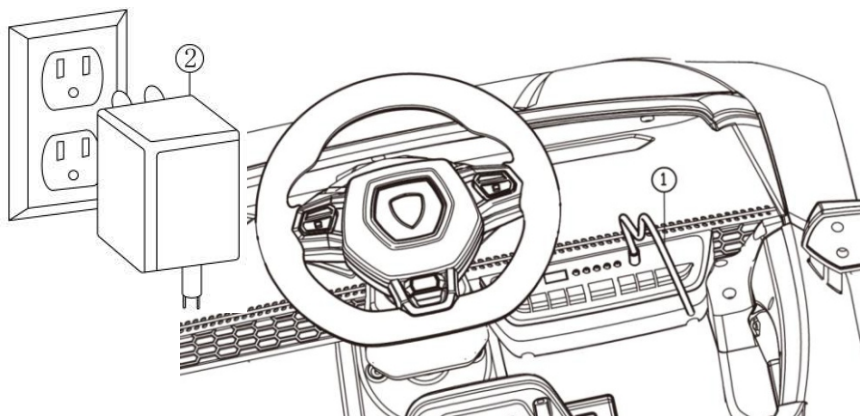

1. Insira a ficha do carregador no orifício de carregamento do automóvel.

2. Ligue a ficha do carregador à fonte de alimentação CA estável e correspondente, como mostra a figura.

⚡ Carregue a bateria 15 a 18 horas antes da primeira utilização.

⚡ Em média, será necessário carregar a bateria entre 8 e 12 horas. Não carregue a bateria durante mais de 20 horas. Se não carregar a bateria de acordo com as instruções, poderá causar danos permanentes na bateria e anular a garantia.

⚡ Se a bateria ficar completamente descarregada, podem ocorrer danos na bateria.

⚡ Verifique a bateria e o carregador (cabo de alimentação, conector) quanto a desgaste e danos antes de carregar.

⚡ Apenas um adulto que tenha lido e compreendido os avisos de segurança deve manusear, carregar e recarregar a bateria.

CUIDADOS COM O SEU CARRO

- Ÿ Estacione o veículo no interior ou cubra-o com uma lona para o proteger do tempo húmido.
- Ÿ Não deixar o veículo ao sol durante longos períodos de tempo, caso contrário pode ocorrer descoloração. Guardar à sombra ou cobrir com uma lona.
- Ÿ Não lavar o veículo com uma mangueira.
- Ÿ Não lavar o veículo com sabão.
- Ÿ Carregue a bateria pelo menos uma vez por mês para prolongar a vida útil da bateria.

RESOLUÇÃO DE PROBLEMAS

PROBLEMA	CAUSA	SOLUÇÃO
O veículo não se move	Bateria fraca	Carregar totalmente a bateria
	Proteção elétrica	Parar a utilização durante alguns minutos e reiniciar
	O interruptor não está na posição correta	Pressionar completamente os interruptores
	Conectores da bateria desligados	Ligar os conectores da bateria
A bateria não recarrega	Conectores da bateria desligados	Ligar os conectores da bateria
	O carregador não está ligado à tomada ou à saída	Ligar completamente o carregador
A bateria não dura	A bateria não tem uma carga completa	Carregar totalmente a bateria
A bateria está quente e faz um ligeiro ruído durante o carregamento	Normal	Normal
Velocidade lenta	Bateria fraca	Carregar totalmente a bateria
	Veículo sobrecarregado	Reduzir o peso do veículo
	Estrada irregular ou inclinada	Conduzir em pavimento plano
O veículo treme durante a condução	Ligação solta ao motor	Verificar se o motor está corretamente ligado para a bateria
Dificuldade em alternar entre avanço/retrocesso	Tentativa de mudança de velocidade com o veículo em movimento	Mudar de velocidade apenas quando o veículo estiver parado
O interruptor de avanço e recuo é invertido	As caixas de velocidades estão instaladas incorretamente	Certifique-se de que a caixa de velocidades L está à esquerda e a caixa de velocidades R está à direita

AVISOS RELATIVOS ÀS PILHAS

A bateria do veículo não é substituível.

- ⚡ Não misturar pilhas velhas com pilhas novas.
- ⚡ Não misturar pilhas alcalinas, normais (carbono-zinco) ou recarregáveis.
- ⚡ As pilhas não recarregáveis não devem ser carregadas.
- ⚡ As pilhas recarregáveis só devem ser carregadas sob a supervisão de um adulto.
- ⚡ As pilhas gastas devem ser retiradas.
- ⚡ Os terminais de alimentação não devem ser colocados em curto-circuito.
- ⚡ Não colocar as pilhas perto ou numa fonte de calor (fogo, dispositivo de aquecimento eletrónico, etc.)
- ⚡ Não bater as pilhas contra objectos duros.
- ⚡ Não submergir as pilhas em água.
- ⚡ As pilhas devem ser inseridas com a polaridade correcta.
- ⚡ Utilize apenas a bateria especificada pelo fabricante.
- ⚡ Utilizar apenas o carregador indicado pelo fabricante.

AVISO

- ⚡ Deve ser utilizado equipamento de proteção. Não deve ser utilizado no trânsito.
- ⚡ O brinquedo deve ser utilizado com precaução, uma vez que é necessária perícia para evitar quedas ou colisões que provoquem lesões no utilizador ou em terceiros.
- ⚡ Para reduzir o risco de ferimentos, é necessária a supervisão de um adulto. Nunca utilizar em estradas, perto de veículos motorizados, em ou perto de inclinações ou degraus íngremes, piscinas ou outras massas de água; usar sempre sapatos e nunca permitir mais de 1 condutor.

IMPORTANTE

- ⚡ Carregue sempre a bateria durante 18 horas na primeira vez que a utilizar.
- ⚡ Carregue sempre a bateria durante 10 horas completas após cada utilização.
- ⚡ Carregue a bateria uma vez por mês, mesmo que não esteja a utilizar o veículo.

 **AVISO:** MONTAGEM NECESSÁRIA PARA ADULTOS

 **AVISO:** Não utilizar no trânsito

 **AVISO:** Perigo de asfixia- Peças pequenas. Não é recomendado para crianças com menos de 3 anos.

Declaração da FCC

Cuidado:

Este dispositivo está em conformidade com a Parte 15 das normas da FCC. O funcionamento está sujeito às duas condições seguintes:

- (1) este dispositivo não pode causar interferências prejudiciais.
- (2) este dispositivo tem de aceitar quaisquer interferências recebidas, incluindo interferências que possam causar um funcionamento indesejado.

As alterações ou modificações não expressamente aprovadas pela parte responsável pela conformidade podem anular a autoridade do utilizador para operar o equipamento.

Este equipamento foi testado e está em conformidade com os limites de um dispositivo digital de Classe B, de acordo com a parte 15 das normas da FCC. Estes limites foram concebidos para proporcionar uma proteção razoável contra interferências nocivas numa instalação residencial. Este equipamento produz energia e pode irradiar energia de radiofrequência e, se não for instalado e utilizado de acordo com as instruções, pode causar interferências prejudiciais às comunicações via rádio. No entanto, não existe qualquer garantia de que não ocorrerão interferências numa determinada instalação. Se este equipamento causar interferência prejudicial à receção de rádio ou televisão, que pode ser que pode ser determinada desligando e ligando o equipamento, o utilizador é encorajado a a tentar corrigir a interferência através de uma ou mais das seguintes medidas:

- Reorientar ou deslocar a antena de receção.
- Aumentar a separação entre o equipamento e o recetor.
- Ligar o equipamento a uma tomada num circuito diferente daquele a que o recetor está ligado.
- Consulte o revendedor ou um técnico experiente para obter ajuda.

Se tiver alguma dúvida, por favor contacte o nosso Centro de Atendimento ao Cliente.

Os nossos dados de contacto são os seguintes:



0034-931294512



info@aosom.pt.

IMPORTADOR:

SPANISH AOSOM, S.L

C.ROC GROS N.15, 08550. ELS HOSTALET DE BALENYÀ

TEL: 931294512 (SEG-SEX DAS 7:30H ÀS 16:30H)

INFO@AOSOM.PT

WWW.AOSOM.PT