

Benutzerhandbuch

Massagesessel : **MR380**

Kategorie: Maschinen und Geräte Allgemeine
 Bezeichnung: Elektrische Massagesessel für den
 Heimgebrauch



Vor Gebrauch

- WICHTIGE SICHERHEITSHINWEISE 2
- Massagesessel aufstellen 9
- Vor Gebrauch 11
- Produktaufbau 15

Anwendung

- Bedienungsanleitung 19

Überprüfung und Wartungsmethoden

- Reinigung und Wartung 22
- Fehlerbehebung 23
- Technische Daten 24

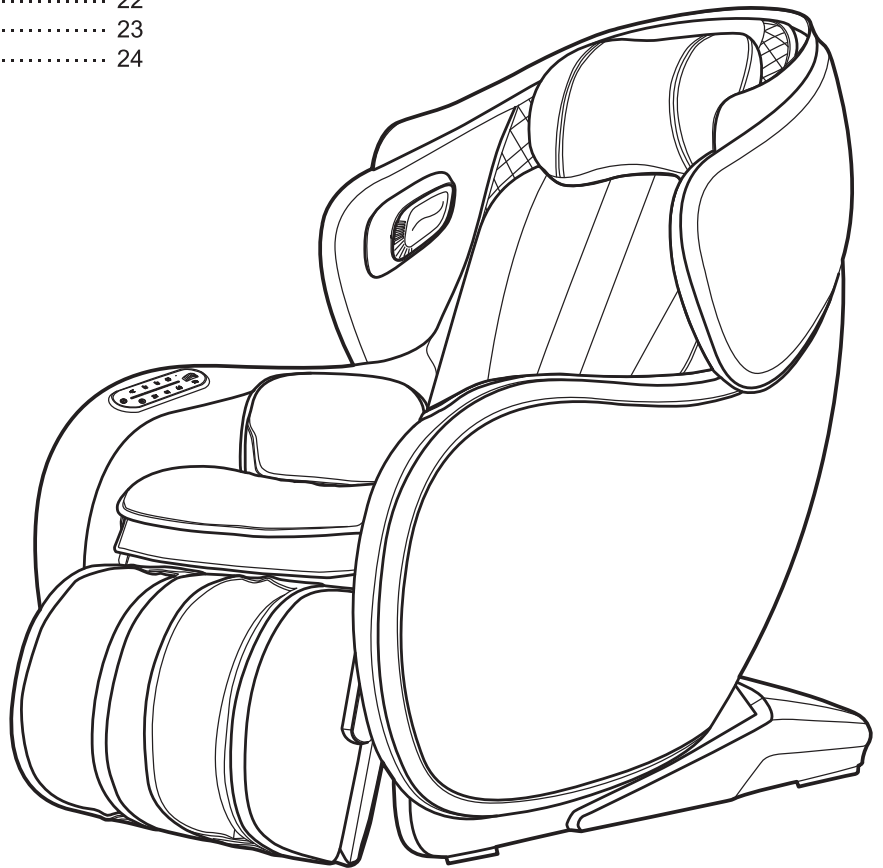



Verwendungszweck, Wirkung

Ersatz für Massage zu Hause



- Vielen Dank, dass Sie sich für den SYNCA Massagesessel entschieden haben.
- Bitte lesen Sie diese Bedienungsanleitung vor dem Gebrauch sorgfältig durch und verwenden Sie den Sessel nur wie angegeben.
- Bitte lesen Sie vor dem Gebrauch die Sicherheitshinweise auf den Seiten 2-8.
- Bewahren Sie diese Bedienungsanleitung an einem Ort auf, an dem sie für spätere Bezugnahme leicht zugänglich ist.
- Wenn möglich, recyceln Sie das äußere Verpackungsmaterial.

WICHTIGE SICHERHEITSHINWEISE

- Lesen Sie diese "Wichtigen Sicherheitshinweise" vor dem Gebrauch des Produkts sorgfältig durch.
- Diese wichtigen Sicherheitshinweise sind erforderlich, um die ordnungsgemäße Verwendung des Produkts sicherzustellen und Verletzungen und Schäden des Benutzers und anderer Personen zu vermeiden.
- Nachfolgend finden Sie die Symbole und deren Bedeutung.
- Bitte beachten Sie die Hinweise, da es sich um wichtige Anweisungen für Ihre Sicherheit handelt.

 GEFAHR	Unsachgemäßer Gebrauch kann zu schweren Verletzungen oder zum Tod führen.
 WARNUNG	Unsachgemäßer Gebrauch kann zu Verletzungen oder Eigentumschäden führen.*

*Eigentum bezieht sich auf Häuser, Haushaltsgegenstände, Hof- und Haustiere.

	<p>⊘ Verbotene Handlungen Die verbotene Handlung ist in der Abbildung dargestellt (z.B. bezieht sich die Abbildung links auf „Verbot der Demontage“).</p>
	<p>● Vorgeschriebene Handlungen Die verbotene Handlung ist in der Abbildung dargestellt (z.B. bezieht sich die Abbildung links auf „Ziehen des Netzsteckers“).</p>

- Bewahren Sie diese Bedienungsanleitung immer an einem Ort auf, an dem sie für eine Bezugnahme leicht zugänglich ist.
- **Achtung:** Bei der Entsorgung dieses Produkts und/oder des Zubehörs sind die örtlichen Gesetze und Vorschriften zu beachten. Für weitere Informationen wenden Sie sich bitte an Ihre örtliche Behörde.



GEFAHR

	<p>Da dieses Gerät über eine integrierte Heizung verfügt und die Oberfläche heiß wird, sollte es nur von Personen benutzt werden, die nicht empfindlich auf Wärme reagieren. Dies gilt insbesondere für die folgenden Personen.</p> <ul style="list-style-type: none"> • ältere, kranke Personen oder Personen, die sich nicht selbst bewegen können • Personen, die Medikamente einnehmen, die Schläfrigkeit verursachen (Schlaftabletten, Erkältungsmedikamente) • Personen mit starkem Alkoholkonsum, starker Müdigkeit • Personen mit Blutkrankheiten (Diabetes usw.) • Personen, die einen Hinweis vom Arzt erhalten • Personen mit schwachem Temperaturempfinden. <p>Es besteht die Gefahr von leichten Verbrennungen oder Dehydratation.</p>
	<p>Die folgenden Personen sollten vor der Anwendung dieses Produkts einen Arzt konsultieren.</p> <ul style="list-style-type: none"> • Personen, die ein medizinisches elektronisches Gerät im Körper tragen, wie z.B. einen Herzschrittmacher, der empfindlich auf elektromagnetische Störungen reagiert. • Personen mit bösartigen Tumoren. • Personen mit Herzkrankheiten. • Personen, die schwanger sind oder kurz nach der Geburt. • Personen mit Parästhesien, die mit peripheren Durchblutungsstörungen aufgrund von Diabetes usw. zusammenhängen. • Personen mit Wunden auf der Haut. • Personen, die Ruhe brauchen. • Personen mit Verlust des Temperatursinns. • Personen mit Körpertemperaturen über 38°C. (wenn starke akute Entzündungssymptome, Unwohlsein, Schwindel, Blutdruckschwankungen beobachtet werden, wenn geschwächt) • Personen mit Bandscheibenvorfall. • Personen mit Sehnenscheidenentzündung. • Personen mit Osteoporose, Wirbelbrüchen oder akuten Schmerzen. • Personen mit Anomalien der Wirbelsäule oder Wirbelsäulenverkrümmung. • Personen mit Anomalien am Körper, die oben nicht aufgeführt sind, Personen in ärztlicher Behandlung.



GEFAHR

Wenn sich der Sessel nicht mehr bewegen lässt oder ein Problem auftritt, ziehen Sie den Netzstecker und wenden Sie sich an den Händler, bei dem Sie den Sessel gekauft haben, um eine Inspektion / Reparatur durchführen zu lassen.

Es besteht die Gefahr eines Stromschlags, eines Kurzschlusses oder eines Brandes.

Achten Sie auf die Bewegungen der Knetkugeln, wenn Sie den Hals massieren. Vermeiden Sie eine übermäßige Massage oder eine Massage der Vorderseite des Halses.

Dies könnte zu Unfällen oder Verletzungen führen.

Achten Sie auf die Bewegungen der Knetkugeln, wenn Sie den Hals massieren. Vermeiden Sie eine übermäßige Massage oder eine Massage der Vorderseite des Halses.

Dies könnte zu Unfällen oder Verletzungen führen.

Achten Sie beim Zurücklehnen oder Absenken der Fußstütze darauf, dass Sie nicht mit Händen, Fingern, Füßen oder dem Kopf an der Fußstütze oder Rückenlehne hängen bleiben.

• unter dem Sessel selbst • Rückenlehne, Sitz, Freiraum der Armlehne • Freiraum der Fußstütze, Sitz, Armlehne • unter der Fußstütze, der Rückseite der Fußstütze • Freiraum zwischen Arm und Armlehne • hinter der Rückenlehne

Es könnte zu Unfällen oder Verletzungen kommen.

Vergewissern Sie sich vor der Benutzung, dass der Bezug der Rückenlehne keine Risse aufweist. (Wenn Sie auch nur einen kleinen Riss oder Sprung feststellen, stellen Sie die Benutzung sofort ein, ziehen Sie den Netzstecker und lassen Sie das Produkt reparieren.)

Wenn Sie das Gerät mit Rissen im Stoff der Rückenlehne weiter benutzen, kann es zu Stromschlägen oder Verletzungen kommen.

Heizung nicht über einen längeren Zeitraum an der gleichen Körperstelle verwenden
Wenn die Heizung über einen längeren Zeitraum an derselben Stelle verwendet wird, kann es zu Verbrennungen kommen, auch wenn die Temperatur vergleichsweise niedrig ist (40-60°C).

Über Verbrennungen bei niedrigen Temperaturen

• Verbrennungen bei niedrigen Temperaturen betreffen den tieferen Teil der Haut und zeigen rote Flecken oder Blasen.

• Bei Rötung oder Blasenbildung sofort einen Arzt aufsuchen.

Den folgenden Personen wird dringend empfohlen, dieses Produkt nicht zu verwenden. Personen, denen eine Massage ärztlich untersagt ist.
(z.B. Personen mit Thrombose, schweren Aneurysmen, akuten Krampfadern, verschiedenen Arten von Hautentzündungen und Hautinfektionen (einschließlich Entzündungen des Unterhautgewebes) usw.).

Die Bezüge (Rückenlehne, Fußstütze) des Sessels dürfen nicht mutwillig entfernt, zerrissen oder zerschnitten werden. Benutzen Sie den Sessel niemals mit entferntem oder zerrissenem Bezug, da sich Kleidung und Haare in den Knetkugeln verfangen könnten.

Betreiben Sie den Sessel nur mit der angegebenen Spannung. Es besteht Brand- und Stromschlaggefahr.

Benutzen Sie den Sessel nicht, wenn das Netzkabel oder der Netzstecker beschädigt sind oder die Steckdose locker ist. Wenden Sie sich an Ihre Verkaufsstelle, um das Gerät reparieren zu lassen, wenn das Netzkabel oder der Netzstecker beschädigt sind. Andernfalls besteht die Gefahr eines Stromschlags, einer Fehlfunktion oder sogar eines Brandes.

Stecken Sie den Netzstecker fest in die Steckdose und halten Sie ihn von Staub fern. Nichtbeachtung kann zu Schäden, Bränden und elektrischen Schlägen führen.

Erlauben Sie nicht, dass unbeaufsichtigte Kinder oder Personen, die nicht in der Lage sind, ihre Absichten zu erklären, diesen Sessel benutzen. Lassen Sie kleine Kinder nicht in die Nähe des Sessels. Es besteht Stromschlag- und Verletzungsgefahr.

Erlauben Sie Kindern nicht, auf dem Sessel zu spielen oder darauf zu sitzen. Es könnte zu Unfällen oder Verletzungen kommen.

Stecken Sie den Netzstecker nicht mit nassen Händen ein oder aus. Es besteht Stromschlaggefahr.

WICHTIGE SICHERHEITSHINWEISE



GEFAHR

















	Verwenden Sie niemals Stifte oder andere metallische Befestigungselemente für dieses Gerät.
	Überprüfen Sie vor jedem Gebrauch sorgfältig die Abdeckung. Entsorgen Sie das Gerät, wenn die Abdeckung Verschleißerscheinungen wie Risse, Blasenbildung oder Brüche aufweist.
	Verwenden oder lagern Sie das Gerät nicht in Badezimmern oder an Orten mit hoher Luftfeuchtigkeit oder Nässe. Es besteht die Gefahr von Stromschlägen, Feuer, Unfällen und Schimmelbildung.
	Das Gerät niemals selbst umbauen oder zerlegen/reparieren. Es besteht Brand- und Verletzungsgefahr.



WARNUNG

	Die Verwendung dieses Produkts sollte auf 30 Minuten pro Anwendung begrenzt werden. Die ununterbrochene Anwendung am gleichen Körperteil sollte auf 5 Minuten begrenzt werden. Eine längere Anwendung könnte Muskeln und Nerven schädigen. (Nur 30 Minuten pro Tag anwenden).
	Die folgenden Personen sollten vor der Anwendung dieses Produkts einen Arzt konsultieren. • Personen mit altersbedingter Muskelschwäche und schlanke Personen. • Personen mit Schmerzen im unteren Rückenbereich, die durch Knochen oder innere Organe verursacht werden. • Personen, die leicht zu Prellungen und Verstauchungen neigen. • Personen, die unter starker Reisekrankheit leiden. • Personen, die sich einer Operation an inneren Organen oder am Herzen unterzogen haben.
	Treten nach der Anwendung dieses Produktes Hautausschläge, Hautrötungen, Juckreiz oder ähnliche Symptome auf, ist die Anwendung sofort zu beenden und ein Arzt aufzusuchen. Unfälle und gesundheitliche Schäden könnten die Folge sein.
	Lassen Sie ein angeschlossenes Gerät niemals unbeaufsichtigt. Ziehen Sie den Netzstecker aus der Steckdose, wenn Sie das Gerät nicht benutzen und bevor Sie Teile montieren oder demontieren. Schalten Sie alle Bedienelemente aus und ziehen Sie den Netzstecker aus der Steckdose, um das Gerät vom Stromnetz zu trennen. Andernfalls kann es zu Unfällen durch unachtsame Kinder kommen.
	Verwenden Sie den Sessel nur auf ebenem Untergrund. Nicht im Freien verwenden. Dies kann zu Schäden oder Unfällen führen.
	Vergewissern Sie sich vor der Benutzung, dass die Bedienknöpfe und Timer einwandfrei funktionieren. Andernfalls könnte es zu Unfällen oder Verletzungen kommen.
	Lesen Sie die Bedienungsanleitung durch und vergewissern Sie sich, dass das Produkt normal funktioniert, bevor Sie den Sessel nach längerer Nichtbenutzung wieder in Betrieb nehmen. Andernfalls könnte es zu Unfällen oder Verletzungen kommen.
	Vergewissern Sie sich vor der Benutzung, dass keine Gegenstände im Sessel (Rückenlehne, Fußstütze, Armlehne) eingeklemmt sind. Lassen Sie niemals einen Gegenstand in eine Öffnung fallen oder hineinstecken. Andernfalls könnte es zu Unfällen oder Verletzungen kommen.
	Legen Sie Ihre Füße oder Hände nicht auf die Fußstütze, wenn diese eingeklappt wird. Andernfalls könnte es zu Unfällen oder Verletzungen kommen.
	Sollten während des Gebrauchs körperliche Beschwerden auftreten oder bemerkbar werden, stellen Sie die Benutzung des Produkts sofort ein und suchen Sie einen Arzt auf.
	Setzen Sie sich langsam hin, nachdem Sie sich vergewissert haben, dass sich die Knetkugeln in der Ablageposition befinden. Andernfalls könnte es zu Unfällen oder Verletzungen kommen.
	Verwenden Sie zu Beginn der Anwendung eine schwache Stimulationsmassage. Andernfalls könnte es zu Verletzungen kommen.

WARNUNG

	Stellen Sie sicher, dass der Erdungsanschluss installiert ist. Wenn die Erdungsanschluss nicht installiert ist, kann es zu Schäden oder einem elektrischen Schlag kommen.
	Schalten Sie den Netzschalter AUS und ziehen Sie sofort den Netzstecker, wenn die Stromversorgung unterbrochen ist. Wenn die Stromversorgung wieder hergestellt wird, könnte es zu Unfällen kommen.
	Ziehen Sie den Netzstecker am Stecker und nicht am Kabel. Andernfalls besteht Stromschlag-, Kurzschluss- oder Brandgefahr.
	Ziehen Sie den Netzstecker, wenn Sie den Sessel nicht benutzen. Es besteht Brandgefahr, wenn die Isolierung durch Staub oder Feuchtigkeit beschädigt wird.
	Ziehen Sie immer den Netzstecker, wenn Sie den Sessel warten. Andernfalls könnte es zu einem elektrischen Schlag oder Verletzungen kommen.
	Betreiben Sie das Gerät niemals, wenn die Lüftungsöffnungen blockiert sind. Halten Sie die Lüftungsöffnungen frei von Flusen, Haaren und ähnlichem.
	Lassen Sie niemals einen Gegenstand in eine Öffnung fallen oder hineinstecken.
	Schalten Sie alle Bedienelemente aus und ziehen Sie den Netzstecker aus der Steckdose, um das Gerät vom Stromnetz zu trennen.
	Das Gerät ist für den Hausgebrauch bestimmt.
	Unabhängig von der Einstellung des Reglers können hohe Temperaturen entstehen, die zu Verbrennungen führen könnten. Verwenden Sie das Gerät nicht bei Kleinkindern, Behinderten, schlafenden oder bewusstlosen Personen. Verwenden Sie das Gerät nicht bei unempfindlicher Haut oder bei Personen mit schlechter Durchblutung. Kontrollieren Sie häufig die Haut, die mit dem erwärmten Teil des Geräts in Berührung kommt, um das Risiko von Blasenbildung zu verringern.
	Nicht quetschen - scharfe Falten vermeiden.
	Das Netzkabel oder den Netzstecker nicht beschädigen. • Nicht verletzen • Nicht beschädigen • Nicht bearbeiten • Nicht unsachgemäß biegen oder ziehen. • Nicht verdrehen • Nicht verknoten • Keine schweren Gegenstände auf das Netzkabel stellen. • Achten Sie darauf, dass das Netzkabel nicht eingeklemmt wird, insbesondere beim Bewegen des Sessels. Nehmen Sie das Gerät nicht in Betrieb, wenn das Kabel oder der Stecker beschädigt ist, wenn das Gerät nicht richtig funktioniert, wenn es heruntergefallen oder beschädigt wurde oder wenn es ins Wasser gefallen ist. Bringen Sie das Gerät zur Überprüfung und Reparatur zu einem Kundendienstzentrum. Andernfalls besteht die Gefahr eines Stromschlags, einer Fehlfunktion oder sogar eines Brandes.
	Benutzen Sie das Gerät nicht unmittelbar nach dem Essen oder Alkoholgenuss. Dies könnte zu Übelkeit, Krankheit, Unfällen oder Verletzungen führen.
	Benutzen Sie den Sessel nicht in der Nähe von Öfen oder anderen Feuerquellen und rauchen Sie nicht, während Sie den Sessel benutzen. Nicht auf beheizten Teppichen oder anderen Heizgeräten verwenden. Nicht unter einer Decke oder einem Kissen betreiben. Eine übermäßige Erwärmung kann zu Bränden, elektrischen Schlägen oder Verletzungen führen. Das Kabel von heißen Oberflächen fernhalten. Andernfalls könnte es zu einem Feuer kommen.
	Stellen Sie sich nicht auf den Sessel und steigen Sie nicht auf die Rückenlehne, die Fußstütze, die Armlehnen oder die Schultern des Sessels. Der Benutzer oder der Sessel können umkippen, was zu Verletzungen oder Unfällen führen könnte.
	Setzen Sie sich nicht auf den oberen Teil der Rückenlehne, die Vorderseite des Sessels oder die Fußstütze, wenn der Sessel nach hinten geneigt ist. Der Benutzer oder der Sessel können umkippen, was zu Verletzungen oder Unfällen führen könnte.
	Versuchen Sie nicht, sich bei zurückgelehntem Sessel oder hochgeklappter Fußstütze aufzusetzen oder aufzustehen. Der Benutzer oder der Sessel können umkippen, was zu Verletzungen oder Unfällen führen könnte.

WICHTIGE SICHERHEITSHINWEISE



WARNUNG



Verwenden Sie kein anderes als das mit dem Sessel mitgelieferte Zubehör. Andernfalls kann es zu Fehlfunktionen des Produkts kommen.

Benutzen Sie den Sessel nicht, wenn Sie Ohringe, Halsketten, Schals oder anderen Schmuck tragen. Dies könnte zu Verletzungen führen.

Benutzen Sie den Sessel nicht, wenn Sie harte Gegenstände, wie z.B. Haarschmuck, auf dem Kopf tragen. Dies könnte zu Verletzungen führen.

Verwenden Sie die Oberschenkel- oder Hüftmassage nicht mit harten Gegenständen in den Taschen. Dies könnte zu Unfällen und Verletzungen führen.

Benutzen Sie das Gerät nicht nackt. Direkte Massagen am nackten Körper können die Haut schädigen.

Verwenden Sie das Gerät nicht an Ellenbogen, Knien, Kopf und Bauch. Fassen Sie nicht mit Händen oder Füßen in die Knetkugeln. Dies könnte zu Verletzungen führen.

Ziehen Sie nicht das Netzkabel heraus und schalten Sie den Netzschalter nicht aus, während Sie den Sessel benutzen. Dies könnte zu Unfällen und Verletzungen führen.

Schlafen Sie nicht, während Sie den Sessel benutzen. Dies könnte zu gesundheitlichen Schäden oder Verletzungen führen.

Bewegen Sie den Sessel nicht, wenn sich Personen oder Gegenstände auf dem Sessel befinden. Es könnte zu Unfällen oder Verletzungen kommen.

Achten Sie darauf, dass sich nicht mehr als 1 Person gleichzeitig auf dem Sessel befindet. Andernfalls könnte es zu Schäden am Sessel oder zu Verletzungen kommen.

Wischen Sie den Sessel nicht mit Benzin, Verdünner oder Alkohol ab und sprühen Sie ihn nicht mit pharmazeutischen Sprays ein. Dies könnte zu einem Feuer oder elektrischem Schlag führen.

Nicht für andere Zwecke als die Massage verwenden. Andernfalls könnte es zu Schäden oder Unfällen kommen.

Benutzen Sie keine anderen therapeutischen Geräte, während Sie dieses Produkt benutzen. Dies könnte zu gesundheitlichen Schäden oder Unfällen führen.

Den Sessel nicht selbst oder mit den Rädern über den Boden schieben. Dadurch könnte es leicht zu Kratzern kommen.

Kippen Sie den Sessel nicht und setzen Sie ihn keinen starken Stößen aus. Es könnte zu Unfällen oder Verletzungen kommen.

Betreiben Sie das Gerät nicht an Orten, an denen Aerosolprodukte (Sprays) verwendet werden oder Sauerstoff verabreicht wird.

Verwenden Sie das Gerät nur für den in dieser Anleitung beschriebenen Zweck. Verwenden Sie keine Zubehörteile, die nicht vom Hersteller empfohlen werden.

Tragen Sie das Gerät nicht am Netzkabel und verwenden Sie das Kabel nicht als Griff.

Betreiben Sie das Gerät niemals, wenn die Lüftungsöffnungen blockiert sind. Halten Sie die Lüftungsöffnungen frei von Flusen, Haaren und ähnlichem.

Wenn dieses Gerät von, an oder in der Nähe von Kindern, Kranken oder Behinderten verwendet wird, ist eine strenge Überwachung erforderlich.



WARNUNG



Nehmen Sie das Gerät nicht in Betrieb, wenn das Kabel oder der Stecker beschädigt ist, wenn das Gerät nicht richtig funktioniert, wenn es heruntergefallen oder beschädigt wurde oder wenn es ins Wasser gefallen ist. Bringen Sie das Gerät zur Überprüfung und Reparatur zu einem Kundendienstzentrum.

Das Kabel von heißen Oberflächen fernhalten.

Heiße Oberflächen mit Vorsicht behandeln. Kann zu schweren Verbrennungen führen. Verwenden Sie das Gerät nicht auf unempfindlicher Haut oder bei schlechter Durchblutung. Der unbeaufsichtigte Gebrauch von Wärme durch Kinder oder geschwächte Personen kann gefährlich sein.

Halten Sie Kinder von ausgeklappten Fußstützen, Rückenlehnen (oder ähnlichen Teilen) fern.

Schließen Sie das Gerät nur an eine ordnungsgemäß geerdete Steckdose an. Siehe Anweisungen zur Erdung.

Dieses Gerät ist nicht dafür bestimmt, durch Personen (einschließlich Kinder) mit eingeschränkten physischen, sensorischen oder geistigen Fähigkeiten oder mangels Erfahrung und mangels Wissen benutzt zu werden, es sei denn, sie werden durch eine für ihre Sicherheit zuständige Person beaufsichtigt oder erhalten von ihr Anweisungen, wie das Gerät zu benutzen ist. Kinder sollten beaufsichtigt werden, um sicherzustellen, dass sie nicht mit dem Gerät spielen.

Reinigungs- und Wartungsarbeiten dürfen von Kindern nicht unbeaufsichtigt durchgeführt werden

Bitte nicht mit hoher Lautstärke hören.
Längeres Hören bei hoher Lautstärke kann das Gehör schädigen.

WICHTIGE SICHERHEITSHINWEISE

Anweisungen zur Erdung

! GEFAHR

Bei unsachgemäßem Anschluss des Erdungsleiters besteht die Gefahr eines elektrischen Schlages. Wenden Sie sich an einen qualifizierten Elektriker oder Servicetechniker, wenn Sie nicht sicher sind, ob das Gerät richtig geerdet ist. Verändern Sie nicht den mit dem Produkt gelieferten Stecker - wenn der Stecker nicht in die Steckdose passt, lassen Sie eine geeignete Steckdose von einem Elektriker installieren.

! WARNUNG

Das Gerät muss ordnungsgemäß geerdet werden. Wenn das Gerät nicht geerdet ist, kann es im Falle einer Fehlfunktion oder eines Kurzschlusses zu einem Stromschlag kommen

※Das Gerät muss geerdet werden. Im Falle einer Fehlfunktion oder eines Ausfalls bietet die Erdung den geringsten Widerstand für den elektrischen Strom, um das Risiko eines Stromschlages zu verringern. Dieses Produkt ist mit einem Kabel mit Erdungsleiter und geerdetem Stecker ausgestattet. Der Stecker muss an eine ordnungsgemäß installierte und geerdete Steckdose angeschlossen werden, die den örtlichen Vorschriften entspricht.

Erdungsmethoden

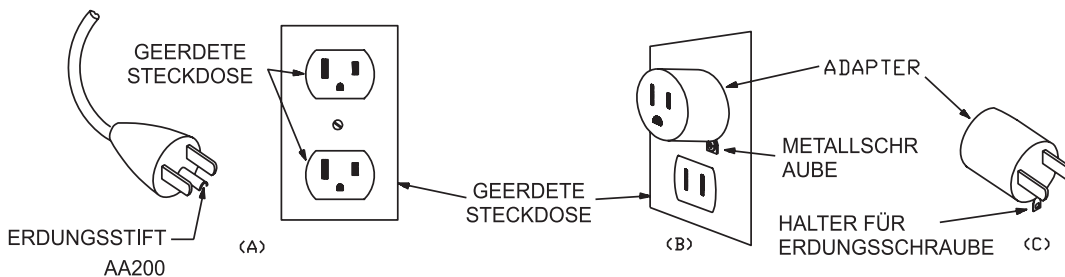

※Dieses Produkt ist für den Einsatz in einem 120-V Nennstromkreis vorgesehen und verfügt über einen Erdungsstecker wie in Skizze A in Abbildung 86.1 dargestellt. Wenn keine ordnungsgemäß geerdete Steckdose zur Verfügung steht, kann vorübergehend ein Adapter, wie in den Skizzen B und C dargestellt, verwendet werden, um diesen Stecker an eine 2-polige Steckdose, wie in Skizze B dargestellt, anzuschließen. Der Adapter sollte nur vorübergehend verwendet werden, bis eine ordnungsgemäß geerdete Steckdose (Skizze A) von einem qualifizierten Elektriker installiert werden kann. Der aus dem Adapter ragende starre grüne Ring, die Lasche o.ä. muss mit einer dauerhaften Erdung verbunden werden, z.B. mit einer ordnungsgemäß geerdeten Steckdosenabdeckung. Wenn der Adapter verwendet wird, muss er mit einer Metallschraube befestigt werden.

Wenn die Steckdose nicht geerdet ist

Wenden Sie sich vor dem Kauf an ein Elektrofachgeschäft oder einen Händler und führen Sie die Erdung durch (Installationsarbeiten/Kosten Klasse D<Klasse D>).

Place massage chair

Aufstellort

Achten Sie darauf, dass genügend Platz zum Kippen des Massagesessels vorhanden ist und dass die Rückseite des Massagesessels mindestens 35 cm von der Wand entfernt ist.



Setzen Sie den Massagesessel nicht direkter Sonneneinstrahlung oder hohen Temperaturen aus (z.B. vor Heizkörpern). Stellen Sie den Massagesessel fern von hohen Temperaturen und direkter Sonneneinstrahlung auf. Bei längerem Gebrauch an einem Ort empfehlen wir die Verwendung von weichen Kissen. Wenn die Matte flach ausgelegt wird, muss sie so groß sein, dass sie den Bereich, in dem das Produkt den Boden berührt, und den Bereich, in dem die Füße den Boden berühren, abdeckt.

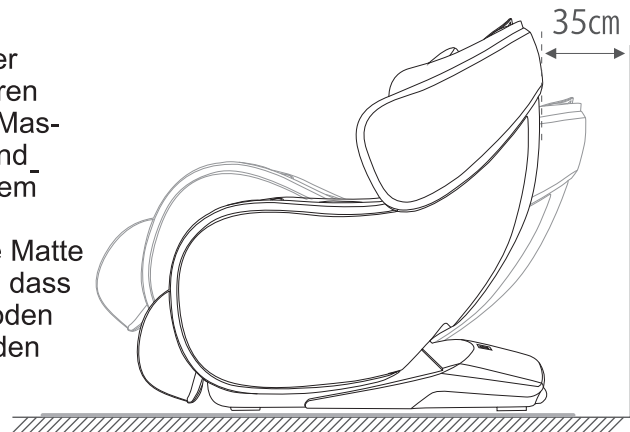

Anweisungen zum Anheben des Produkts

Stützen Sie die Unterseite des Sessels ab, heben Sie ihn an und bewegen Sie ihn. Da das Gerät schwer ist, sollten Sie beim Tragen vorsichtig sein, um Ihren Rücken nicht zu belasten. (Dieses Gerät muss von zwei oder mehr Personen getragen werden)



1. Heben Sie den Massagesessel an, um ihn auf empfindlichen Oberflächen wie Holzböden zu bewegen. 2. Wenn Sie den Massagesessel auf einem Holzboden bewegen, heben Sie ihn an. Vermeiden Sie Beschädigungen der Rollen. Achten Sie darauf, dass Ihre Hände nicht im Weg sind, wenn Sie den Massagesessel anheben, in eine bestimmte Position bringen oder absenken, um Beschädigungen zu vermeiden, und achten Sie darauf, dass Ihre Füße nicht eingeklemmt werden. Lassen Sie das Gerät erst los, wenn es völlig waagrecht steht. Der Fußboden könnte beschädigt werden. Es wird daher empfohlen, Matten oder andere Gegenstände auf den Boden zu legen.

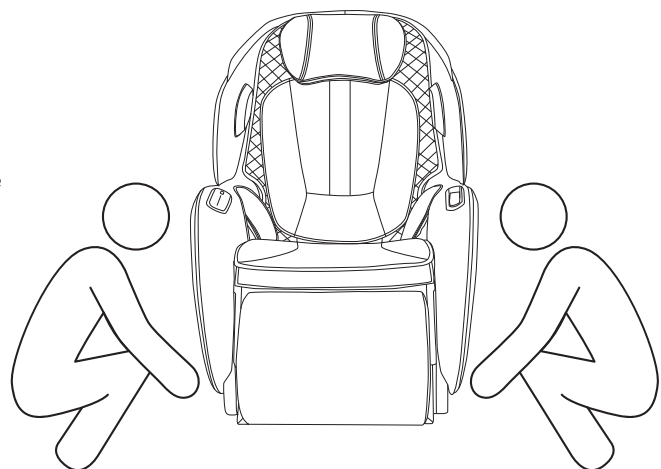

Massagesessel aufstellen

Mobile Methode

Benutzen Sie die hinteren Rollen, um den Massagesessel zu bewegen. Kippen Sie den Sessel wie in der Abbildung gezeigt um ca. 45° nach unten und nach hinten, um ihn zu bewegen.

Hinweis: Drücken Sie nicht zu stark nach unten, um eine Beschädigung des Produkts durch vollständiges Kippen des Sessels zu vermeiden.

1. Schalten Sie das Gerät vor dem Bewegens ordnungsgemäß aus, stellen Sie die Rückenlehne und die Beinstützen vollständig zurück und ziehen Sie den Netzstecker.
2. Während des Transports muss das Produkt leer sein. Stellen Sie sicher, dass sich keine Personen, Haustiere oder Gegenstände auf dem Gerät befinden.
3. Benutzen Sie für den Transport Rollen und überqueren Sie keine Hindernisse mit einem Höhenunterschied von mehr als 2 mm oder Lücken von mehr als 5 mm.
4. Wenn Sie dieses Produkt auf Rollen bewegen, ist eine einzige kontinuierliche Bewegung nicht möglich. Wenn die Entfernung mehr als 50 m beträgt, bewegen Sie das Produkt langsam und gleichmäßig.

 **ACHTUNG**

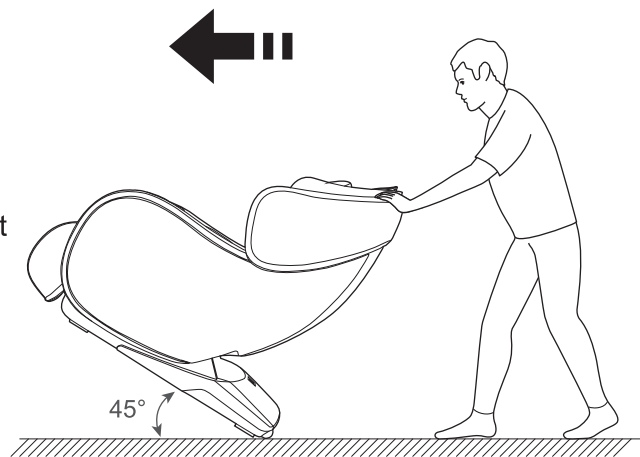

Vor Gebrauch

Umgebung überprüfen

Vergewissern Sie sich, dass sich keine Personen, Haustiere oder andere Gegenstände in der Nähe des Geräts befinden.



ACHTUNG

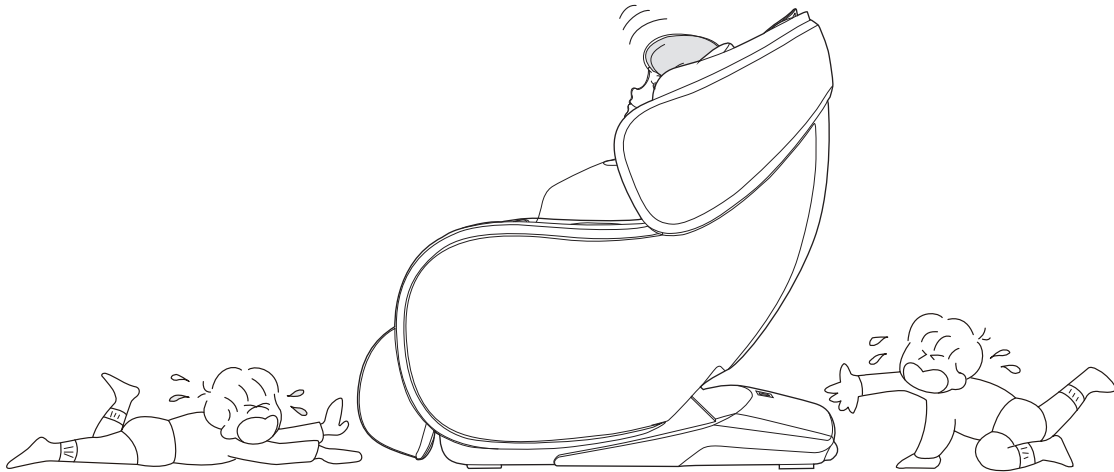

Vor Gebrauch

Einklemmschutz1: Warnhinweise

Vergewissern Sie sich vor der Inbetriebnahme, dass sich keine Fremdkörper in den Zwischenräumen des Gerätes befinden.

Vergewissern Sie sich vor Beginn der Massage, dass sich keine Hindernisse in den Waden-, Fuß- oder anderen Bereichen befinden. Unter keinen Umständen dürfen Hände, Füße oder der Kopf in den Bereich zwischen dem Wadenmechanismus und dem Körper oder in den Bereich zwischen der Armlehne und der Kapsel gelangen. Vermeiden Sie es, dass Hände, Füße oder der Kopf hinter dem Stoff oder der Lederabdeckung des Massagebereichs eingeklemmt werden. Warnschilder, die auf die Quetschgefahr hinweisen, sind an den beweglichen Teilen des Wadenbereichs und an der Rückenlehne des Sessels angebracht.

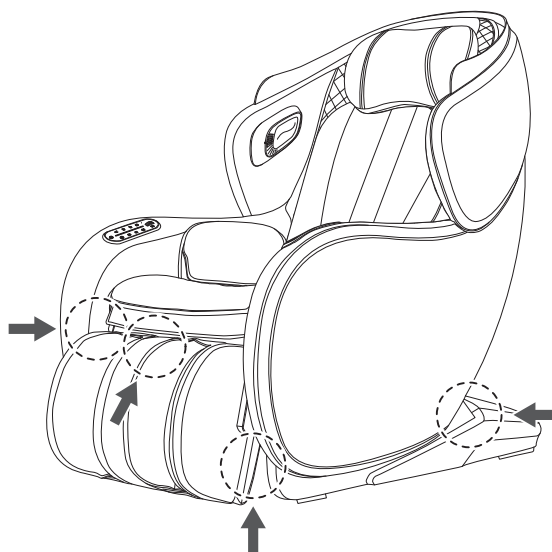

ACHTUNG

Da der Wadenbereich gekippt werden kann, muss darauf geachtet werden, dass die Hände beim Kippen nicht eingeklemmt werden.

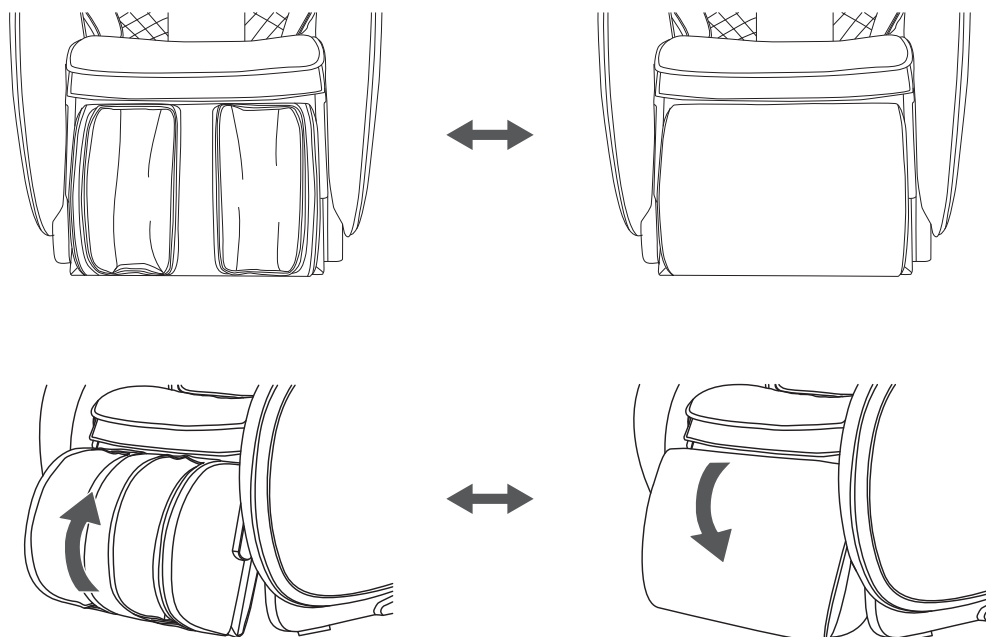

Einklemmschutz 2: Automatische Einklemmschutzfunktion

Einklemmschutz Erläuterung

Bei diesem Gerät ist der untere Teil der Rückenlehne mit einer Einklemmschutzfunktion ausgestattet. Wird der Einklemmschutz während der Liege-/Aufstehbewegung von einem Gegenstand berührt, wird die Einklemmschutzfunktion ausgelöst und das Gerät in den Pausenmodus wechseln. Entfernen Sie den Gegenstand unter der Rückenlehne und drücken Sie die Pausetaste, um die Liege-/Stehbewegung fortzusetzen.



ACHTUNG

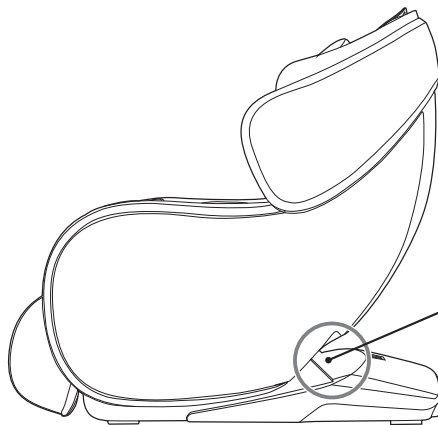

Integrierter Einklemmschutz
Sensorleiste

Einklemmschutz Sensorposition Zwischen
Rückenlehne und unterer Abdeckung

Vor Gebrauch

Beschreibung des Wadenbereichs

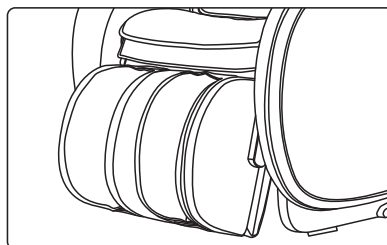
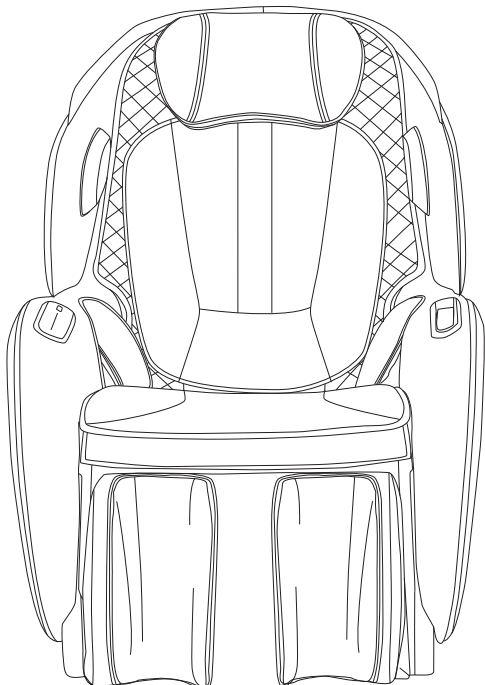

Massagemodus: Umklappen und Wadenluftmassage genießen

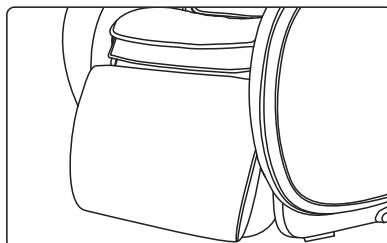

Entspannungsmodus: umdrehen und als Fußstütze zum Entspannen verwenden, leicht zu verstauen, einfach und bequem

Gerät einschalten



ACHTUNG

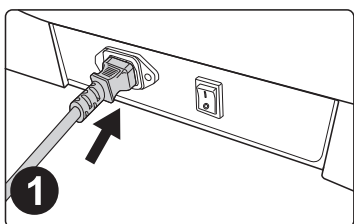

1 Zugang zum Netzkabel des Gerätes

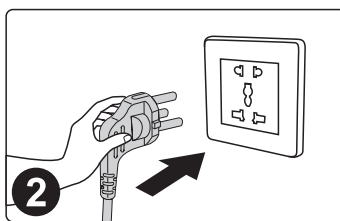

2 Anweisungen zum Einschalten

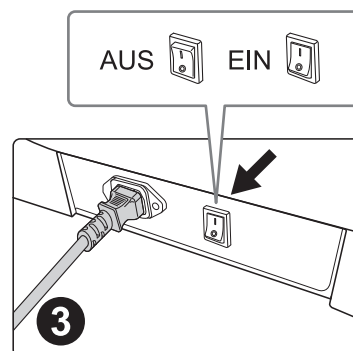

3 Einschalten des Netzschalters (Stellung „I“)



WARNUNG

- Überprüfen Sie vor der Inbetriebnahme das Netzkabel und den Netzstecker auf Beschädigungen.
- Bitte versorgen Sie das Gerät mit Strom gemäß den kalibrierten Leistungsanforderungen des Geräts.
- Es ist strengstens untersagt, eine andere als die für dieses Produkt vorgesehene Stromversorgung zu verwenden.
- Es ist strengstens untersagt, andere Stromumwandlungsgeräte ohne Genehmigung an die Stromversorgung dieses Produkts anzuschließen.

Produktaufbau

Beschreibung der Komponenten:

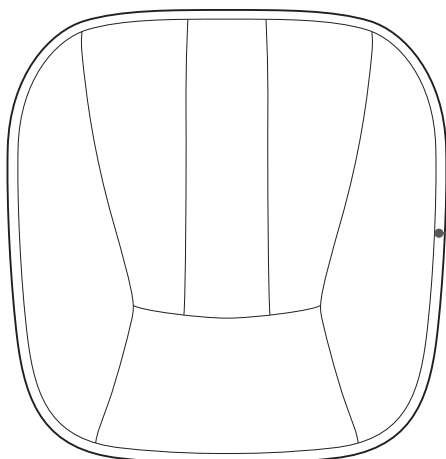
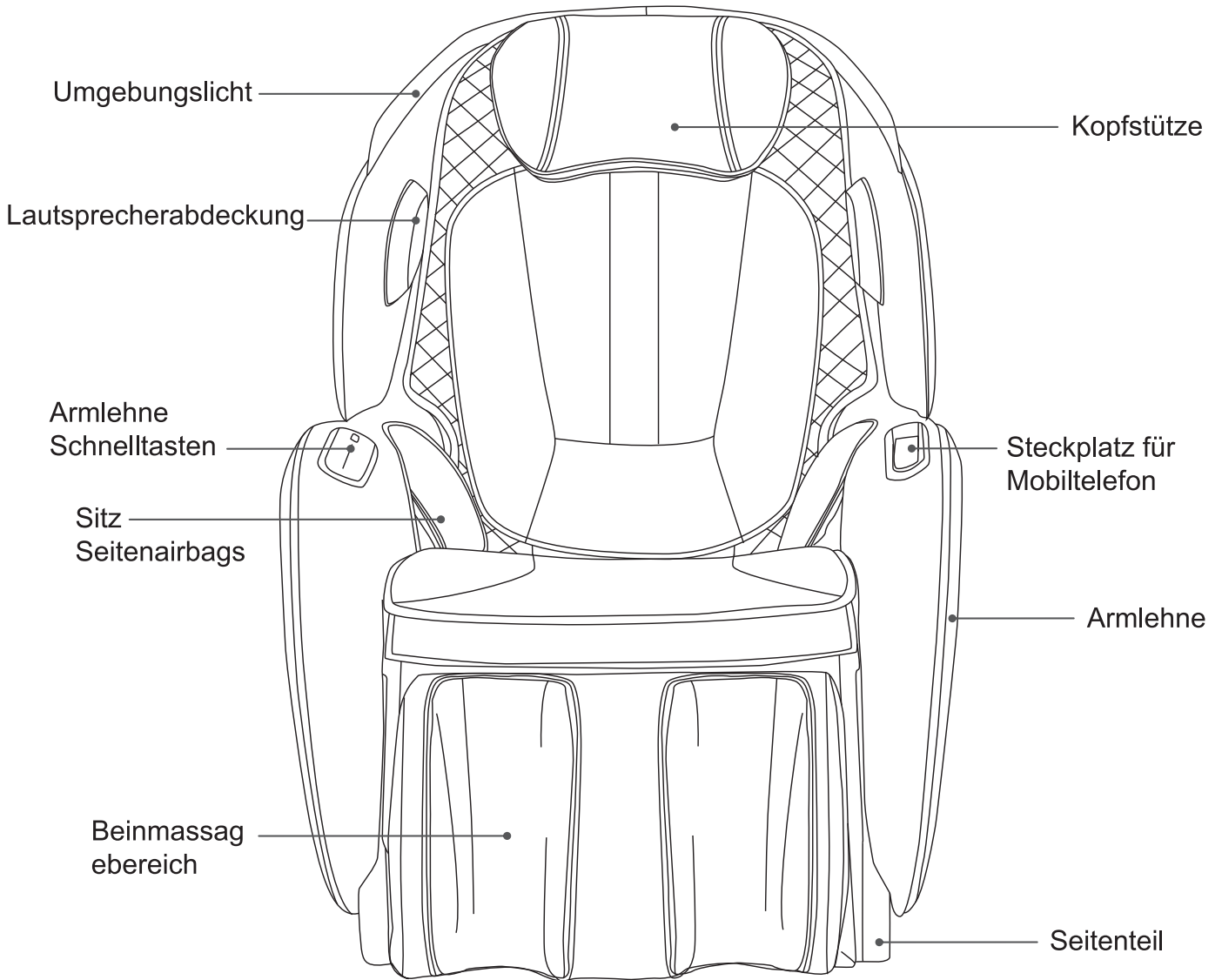

Kissen

Kann an der Rückenlehne oder am Sitz angebracht werden.

Produktaufbau

Funktionale Aufteilung

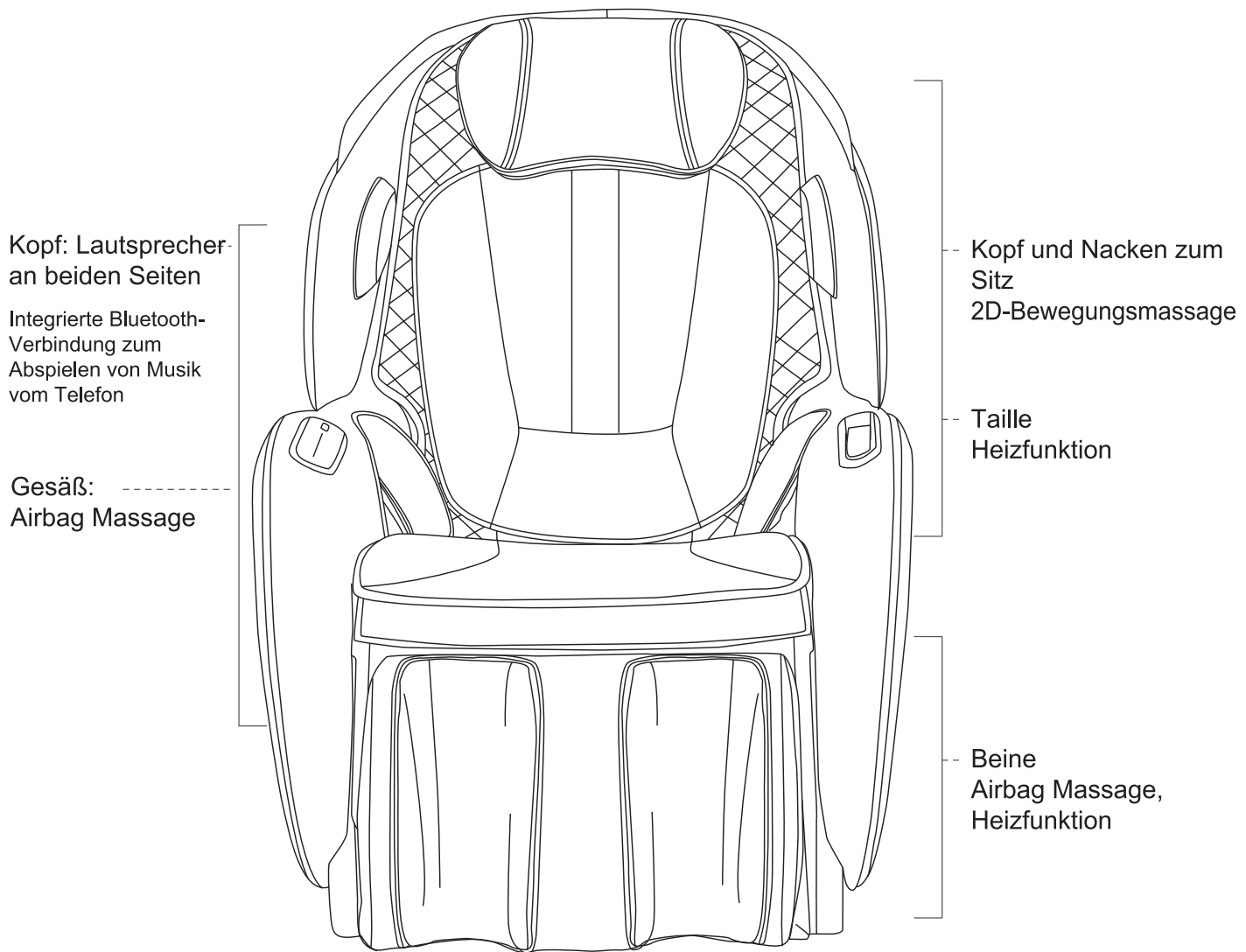

Produktaufbau

I. Erläuterung der Schnellasten der rechten Armlehne:

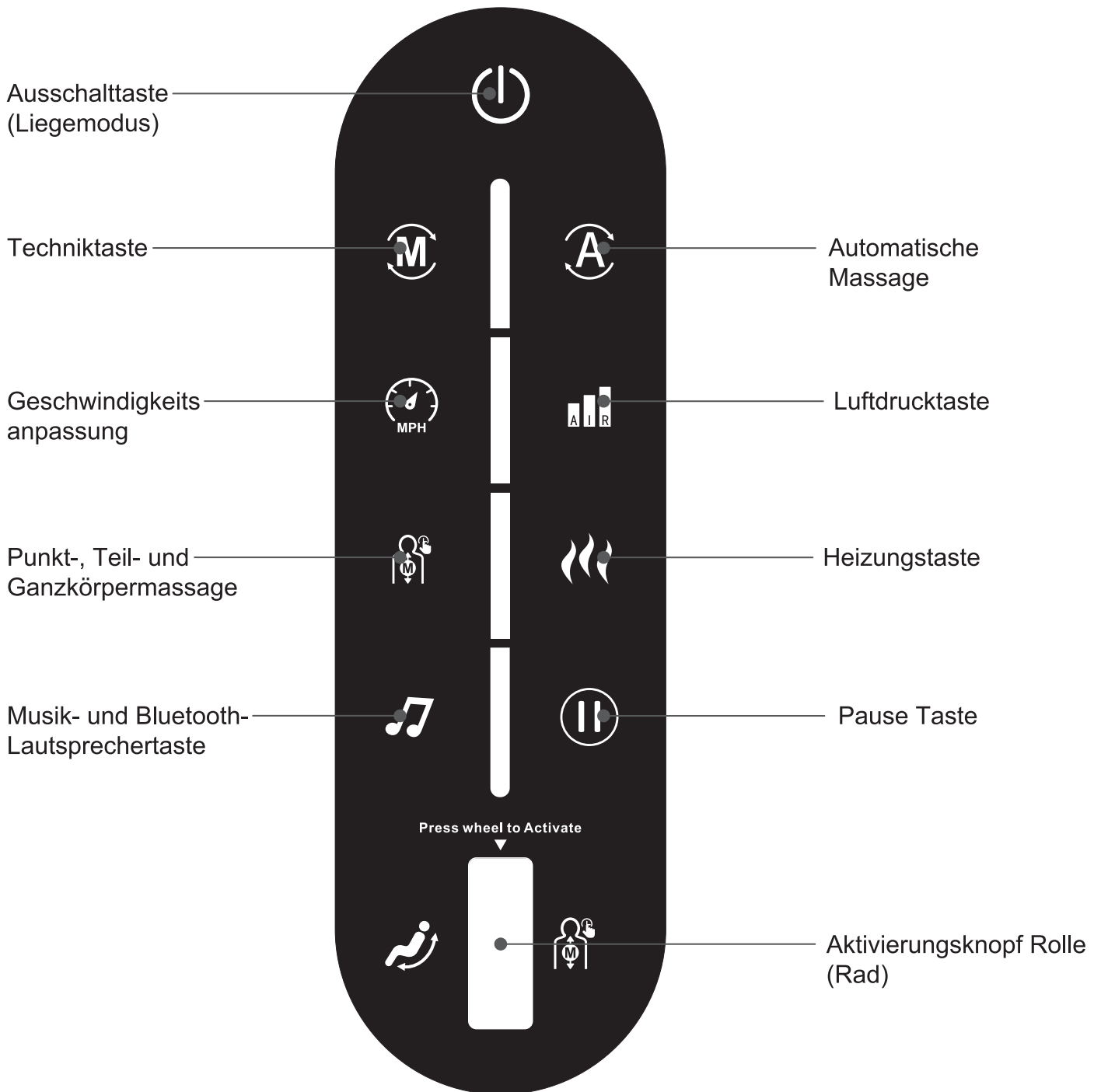

Produktaufbau

Taste	Tastename	Beschreibung
	Ausschalttaste (Liegemodus)	Kurz drücken, um den Sessel auszuschalten. Lang drücken, um den Liegemodus während des Betriebs zu aktivieren.
	Techniktaste	Manuelles Massageprogramm, siehe Seite 20 der Gebrauchsanweisung.
	Geschwindigkeitsanpassung	Zum Einstellen der Massagegeschwindigkeit bei manuellen Massageprogrammen.
	Punkt-, Teil- und Ganzkörpermassage	Während der manuellen Massageprogramme drücken, um die Massagezonen zu wechseln. Kurz drücken, um zwischen Ganzkörper- und Teilmassage zu wechseln. Lang drücken, um die Position des Massagekerns einzustellen.
	Musik- und Bluetooth-Lautsprechertaste	Integrierte Musik zur Entspannung. Kann zur Musikwiedergabe auch über Bluetooth mit einem Telefon verbunden werden.
	Automatische Massage	Kurz drücken, um zwischen den Automatikprogrammen zu wechseln (siehe Seite 19 für weitere Informationen).
	Luftdrucktaste	Schaltet den Luftdruck ein oder aus und wechselt zwischen 4 Intensitätsstufen.
	Heizungstaste	Drücken Sie diese Taste, um die Heizfunktion ein- oder auszuschalten.
	Pause Taste	Drücken Sie diese Taste während der Massage, um alle Massagevorgänge zu unterbrechen. Erneutes Drücken setzt die Massage fort.
	Aktivierungsknopf Rolle (Rad)	Funktion 1: Drücken Sie auf das Rad, um den Massagesessel zu aktivieren. Funktion 2: Drehen Sie während der „Punkt-, Teil-, Ganzkörpermassage“ das Rad vorwärts oder rückwärts, um die Position des Massagekerns nach oben oder unten zu verschieben.

Bedienungsanleitung

II. Massage starten

1. Drücken Sie auf das Rad, um den Massagesessel zu aktivieren, die Rückenlehne stellt sich automatisch ein.

1.2 Wählen Sie das Automatikprogramm:

① Drücken Sie die „A“ Taste, um das Automatikprogramm zu wählen (Sie können andere Automatikprogramme wählen, indem Sie innerhalb von 3 Sekunden erneut die „A“ Taste drücken).

② Nach der Auswahl führt der Stuhl automatisch eine Schulterpositionserkennung durch.

Bitte nehmen Sie eine Sitzposition ein, die der des Massagesessels entspricht.

③ Schulterposition einstellen. Wenn die ermittelte Position von der tatsächlichen Schulterposition abweicht, verstellen Sie die Position des Massagekerns mit der Rolle, bis sie der richtigen Schulterposition entspricht. Erfolgt innerhalb von 10 Sekunden keine Anpassung der Schulterposition, wird die Massagefunktion gestartet.

2.2 Manuelles Programm auswählen:

Rufen Sie das manuelle Programm direkt auf (ohne Erkennung der Schulterposition).

Einstellen des Liegewinkels:

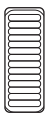









Funktion	Taste	Beschreibung
Anheben		Drehen Sie das Rad nach vorne und die Rückenlehne hebt sich langsam an. Lassen Sie die Taste los, um das Anheben sofort zu stoppen. Wenn Sie sich dem Grenzwert nähern, ertönt ein kurzer Signalton. Wenn Sie das Rad nach Erreichen des Endanschlags weiter drehen, ertönt ein kurzer Signalton, der anzeigt, dass Sie die Endposition erreicht haben.
Hinlegen		Drehen Sie das Rad nach hinten und die Rückenlehne senkt sich langsam ab. Lassen Sie die Taste los, um das Absenken sofort zu stoppen. Wenn Sie sich dem Grenzwert nähern, ertönt ein kurzer Signalton. Wenn Sie das Rad nach Erreichen des Endanschlags weiter drehen, ertönt ein kurzer Signalton, der anzeigt, dass Sie die Endposition erreicht haben.

Automatische Massage:

Funktion	Taste	Programmname	Beschreibung
Automatische Massage	 Dunkelblau	Ganzkörper-Entspannungsmassage	Langsame und tiefe Massage zur Beseitigung von Müdigkeit und zur Tiefenentspannung.
	 Grün	Rhythmische Ganzkörpermassage	Rhythmische Klopfbewegungen zur Entspannung des ganzen Körpers und zum Stressabbau.
	 Violett	Beruhigend für den ganzen Körper	Vorwiegend knetende Bewegungen für eine insgesamt beruhigende Massage.
	 Orange	Ganzkörper-Dehnung	Dehnt die Muskeln des ganzen Körpers und fördert die Beweglichkeit.
	 Blau	Schulter- und Nackenmassage	Gezielte Massage des Schulter- und Nackenbereichs.
	 Gelb	Taille-Massage	Gezielte Massage des Taillenbereichs.
	 Lila	Becken-Massage	Konzentriert sich auf die Massage des Beckenbereichs.
	 Rosa	Heilende Entspannung	Entspannungsprogramm mit Schwerpunkt auf Airbag Massage und Dehnung.

Bedienungsanleitung

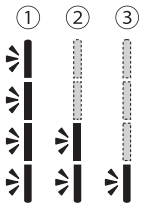
Manuelle Massage:

Funktion	Taste	Beschreibung
Technik	 Dunkelblau	Kneten
	 Grün	Kneten mit variabler Geschwindigkeit
	 Violett	Klopfen
	 Orange	Klopfen mit variabler Geschwindigkeit
	 Blau	Kneten + Klopfen
	 Gelb	Kneten mit variabler Geschwindigkeit + Klopfen mit variabler Geschwindigkeit
	 Lila	Kreisförmiges Kneten
	 Rose	Shiatsu
Massagebereich		Drei einstellbare Modi (Ganzkörpermassage, Teilmassage, Punktmassage).
	 <p>① Hin- und hergehende Ganzkörpermassage ② Teilweise hin- und hergehende Massage im kleinen Bereich ③ Festpunkt-Massage</p>	
		Einstellung der Massageposition (bei Festpunkt- und Teilmassage kann die Massageposition eingestellt werden).

Luftdruckmassage:

Funktion	Taste	Beschreibung
Air Pressure		Luftdrucktasten: Fünf einstellbare Modi, einschließlich „Aus“, und Umschalter zwischen vier Luftdruckstufen.

Heizmassage:

Funktion	Taste	Beschreibung
Heating		Heizungstaste: Drücken Sie diese Taste, um die Heizfunktion ein- oder auszuschalten. Die Wärme wird 3 Minuten nach dem Einschalten spürbar.

Massage Pause/Start Taste

Funktion	Taste	Beschreibung
Pause/Start		Drücken Sie diese Taste während der Massage, um alle Massagevorgänge zu unterbrechen. Erneutes Drücken setzt die Massage fort.

Hinweis: Wenn die Geschwindigkeitstaste 5 Sekunden lang gedrückt wird, ertönt ein Signalton. Drücken Sie innerhalb von 3 Sekunden die Airbag Taste, um das Umgebungslicht ein- bzw. auszuschalten.

III. Bluetooth Audiowiedergabe Bedienungsanleitung

1. Rufen Sie das Hauptmenü des Smart Geräts auf, öffnen Sie „Einstellungen“, wählen Sie „Bluetooth“, aktivieren Sie „Bluetooth“ und automatisch „Nach neuen Bluetooth Geräten suchen“.
2. Das Gerät wird nach dem entsprechenden Bluetooth Modell (MR380-XXXXXXX) suchen. Klicken Sie auf die Schaltfläche „Kopplung“. Wenn Sie aufgefordert werden, das Gerät zu koppeln, wählen Sie „Koppeln“, um die Kopplung abzuschließen.
3. Öffnen Sie den Musik Player des Smart Geräts und wählen Sie einen Titel zum Abspielen aus.

IV. Beenden der Massage

1. Drücken Sie während der Massage die Einschalttaste, um alle Massagefunktionen sofort auszuschalten und den Rückenlehnenmechanismus zurückzusetzen, oder lassen Sie den Massagetimer ablaufen, um alle Massagefunktionen automatisch auszuschalten und den Rückenlehnenmechanismus zurückzusetzen.
2. Unterbrechen Sie die Stromzufuhr zum gesamten Gerät (siehe Abbildung zum Unterbrechen der Stromzufuhr zum gesamten Gerät). Schalten Sie den Netzschalter aus (siehe Abbildung). Ziehen Sie den Netzstecker aus der Steckdose (siehe Abbildung). Ziehen Sie den Netzstecker vom Gerät ab.

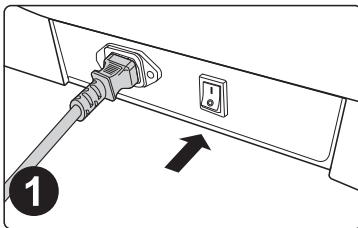

Netzschalter ausschalten

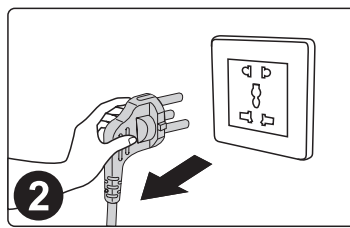

Netzstecker abziehen
Abbildung

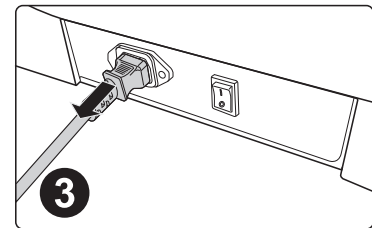

Ziehen Sie den Netzstecker
vom Gerät ab.

Reinigung und Wartung

PU Leder und Kunststoffteile reinigen

Wischen Sie die Oberfläche mit einem weichen, trockenen Tuch ab

- Verwenden Sie zum Reinigen des Gerätes keine Chemikalien wie Verdünner, Benzin usw.
- Beachten Sie bei der Verwendung von handelsüblichen Lederpflegemitteln (Tuch) die Gebrauchsanweisung.
- Gehen Sie bei starker Verschmutzung des PU-Leders wie folgt vor:
 - ① Tauchen Sie ein weiches Tuch in Wasser oder warmes Wasser mit 3% bis 5% neutralem Reinigungsmittel und wringen Sie es gründlich aus.
 - ② Wischen Sie die Lederoberfläche mit dem oben genannten weichen Tuch ab.
 - ③ Wischen Sie die Reinigungslösung mit einem weichen, mit sauberem Wasser getränkten und gut ausgewrungenen Tuch ab.
 - ④ Wischen Sie mit einem ausgewrungenen weichen Tuch nach.
 - ⑤ Lassen Sie es an der Luft trocknen.
- Wenn Flecken schwer zu entfernen sind, tauchen Sie einen handelsüblichen Melaminschwamm in ein neutrales Reinigungsmittel und wischen Sie das Gerät damit ab.
- Verwenden Sie keinen Fön, um die Oberfläche zu trocknen.
- Da die Farbe des Stoffes auf die Oberfläche des PU-Leders abfärbt, sollten Sie beim Abwischen des Stuhls mit Jeans und farbigen Stoffen vorsichtig sein.
- Bewahren Sie diese Teile nicht über einen längeren Zeitraum zusammen mit Kunststoffen auf, da dies zu Verfärbungen führen kann.
- PU-Leder kann sich verfärben. Wenn Sie Haarfärbemittel verwenden, decken Sie die betroffenen Teile mit einem Handtuch ab.

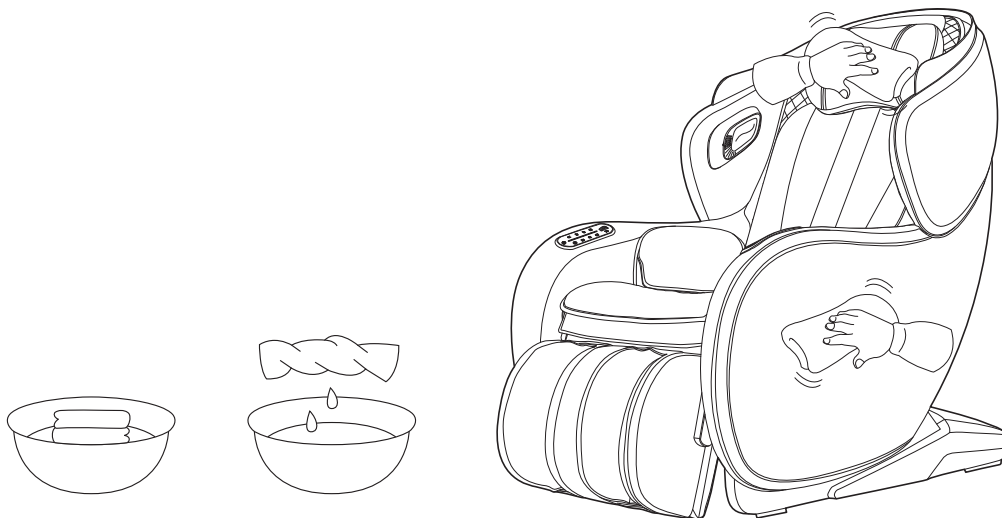

Fehlerbehebung

Problem	Wenn die Rückenlehne eine bestimmte Position erreicht hat, lässt sie sich durch Drücken der entsprechenden Verstelltaste nicht mehr verstellen und es ertönt ein kontinuierliches „Piep, Piep“.
Lösung	Aufgrund des Produktdesigns und der ergonomischen Anforderungen gibt es restriktive Schutzmaßnahmen für die Einstellung der Rückenlehne. Bei Erreichen der Grenze ertönt ein akustisches Signal.

Problem	Nach dem Einschalten des Gerätes starten die Funktionen nicht oder einige Funktionen sind nicht funktionsfähig.
Lösung	Nach dem Einschalten des Gerätes muss das automatische Massageprogramm oder ein anderer Betriebsmodus manuell gewählt werden. In der manuellen Betriebsart könnten nicht angewählte Funktionen gesperrt sein. Stellen Sie die Betriebsart im manuellen Modus ein.

Problem	Das Gerät schaltet während der Massage auf Pause.
Lösung	Die Rückenlehne des Gerätes ist mit einem Einklemmschutz versehen und schaltet in den Pausenmodus, wenn ein Fremdkörper erkannt wird. Entfernen Sie den Gegenstand unter der Rückenlehne und drücken Sie die Pausetaste, um die Massage fortzusetzen.

Problem	Das Gerät gibt während der Positionseinstellung ein quietschendes Reibegeräusch von sich.
Lösung	Für das gesamte Produkt werden umweltfreundliche und fortschrittliche korrosionsbeständige Materialien verwendet. Aufgrund der Eigenschaften dieser Materialien könnten an beweglichen Stellen leichte Reibungsgeräusche auftreten, was als normal anzusehen ist. Hinweis: Wenn während des Betriebes reißende Geräusche des Stoffes oder des Materials auftreten, ist der Betrieb sofort einzustellen und ein Fachmann zur Überprüfung hinzuzuziehen.

Problem	Die Massagerollen erreichen nicht den Schulter- oder Nackenbereich.
Lösung	Wenn der Kopf die Kopfstütze oder der Rücken die Rückenlehne nicht berührt, ist die Position der Schultern möglicherweise niedriger als die tatsächliche Position während der Erkennung der Körperform. Setzen Sie sich in die niedrigste Position des Stuhls, legen Sie den Kopf auf die Kopfstütze und wiederholen Sie den Vorgang.

Problem	Das Gerät ist beschädigt. Das Netzkabel oder der Netzstecker wird ungewöhnlich heiß.
Lösung	Wenden Sie sich umgehend an eine autorisierte Servicestelle, um Unfälle zu vermeiden.

Bei Unklarheiten oder Fragen zu diesem Produkt wenden Sie sich bitte an das zuständige Servicepersonal.

Technische Daten

Produktname	CirC3
Modellname	MR380
Stromversorgung (50/60Hz)	AC100-240V
Nennbetriebsdauer	20 Min.
Leistungsaufnahme (50/60Hz)	100W
Sicherheit	Klasse I
Maximales Benutzergewicht	100kg
Herkunftsland	Hergestellt in China

 **Bluetooth**® Die Bluetooth® Wortmarke und Logos sind eingetragene Marken der Bluetooth SIG, Inc. und werden von SYNCA unter Lizenz verwendet. Andere Marken und Markennamen sind Eigentum ihrer jeweiligen Inhaber.

MEMO

MEMO

MEMO

S Y N C A
