



**QUITA PELUSAS - MANUAL DE INSTRUCCIONES**  
**CLOTHES SHAVER - INSTRUCTION MANUAL**  
**REMISE DUVETS - MANUEL D'INSTRUCTIONS**  
**QUITA COTÃO - MANUAL DE INSTRUÇÕES**  
**TREU PELUSES - MANUAL D'INSTRUCCIONS**



**QP 6500**

**Sonifer,S.A.**  
**Avenida de Santiago, 86**  
**30007 Murcia España**  
**sonifer@sonifer.es**  
**www.orbegozo.com**  
**Made in P.R.C.**

Lea atentamente este manual antes de utilizar este aparato y guárdelo para futuras consultas. Sólo así podrá obtener los mejores resultados y la máxima seguridad de uso.

Read this manual carefully before running this appliance and save it for reference in order to obtain the best results and ensure safe use.

Veillez lire attentivement ce manuel avant d'utiliser cet appareil et conservez-le pour toute consultation future. C'est la seule façon d'obtenir les meilleurs résultats et une sécurité optimale d'utilisation.

Leia este manual cuidadosamente antes de utilizar este aparelho e guarde-o para consulta futura. Só assim, poderá obter os melhores resultados e a máxima segurança na utilização.

Llegiu atentament aquest manual abans d'utilitzar aquest aparell i deseu-lo per a futures consultes. Només així podreu obtenir els millors resultats i la màxima seguretat d'ús.

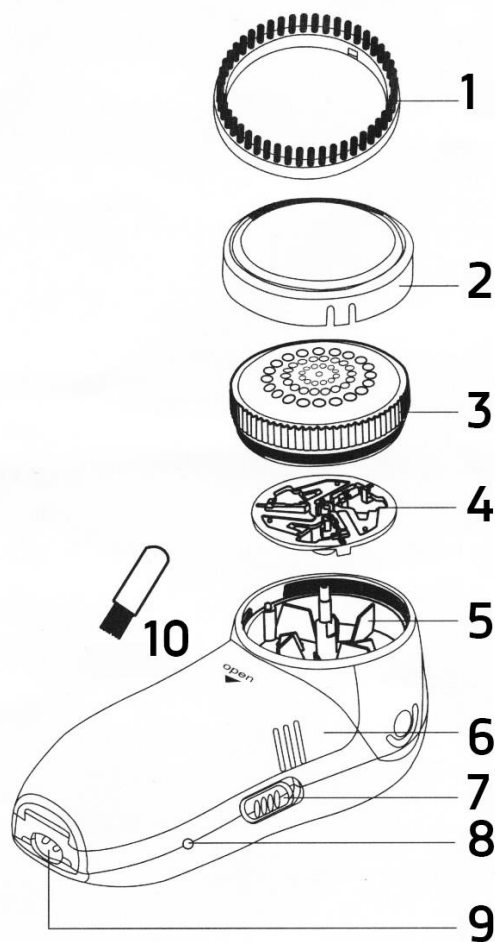

<b>ESPAÑOL</b>	<b>1.Cepillo 2.Tapa protectora 3.Pieza metálica 4.Cuchilla interior 5.Ventilador 6.Depósito 7.Interruptor 8.Piloto indicador 9.Conexión para carga 10.Cepillo de limpieza</b>
<b>ENGLISH</b>	<b>1.Brush 2.Protective cover 3.Metal part 4.Inner blade 5.Fan 6.Tank 7.Switch 8.Indicator light 9.Charging connection 10.Cleaning brush</b>
<b>FRANÇAIS</b>	<b>1.Brosse 2.Couvercle de protection 3.Partie métallique 4.Lame intérieure 5.Ventilateur 6.Réservoir 7.Interrupteur 8.Voyant lumineux 9.Connexion de charge 10.Brosse de nettoyage</b>
<b>PORTUGUÊS</b>	<b>1.Escova 2.Tampa protetora 3.Parte metálica 4.Lâmina interna 5.Ventilador 6.Tanque 7.Interruptor 8.Luz indicadora 9.Conexão de carregamento 10.Escova de limpeza</b>
<b>CATALÀ</b>	<b>1.Raspall 2.Tapa protectora 3.Peça metàl·lica 4.Fulla interior 5.Ventilador 6.Dipòsit 7.Interruptor 8.Pilot indicador 9.Connexió per a càrrega 10.Raspall de neteja</b>

## INDICACIONES DE SEGURIDAD

**Generales**

- 1.** Este aparato pueden utilizarlo niños con edad de 8 años y superior y personas con capacidades físicas, sensoriales o mentales reducidas o falta de experiencia y conocimiento, si se les ha dado la supervisión o formación apropiadas respecto al uso del aparato de una manera segura y comprenden los peligros que implica. Los niños no deben jugar con el aparato. La limpieza y el mantenimiento a realizar por el usuario no deben realizarlo los niños sin supervisión.
- 2.** Se deberá supervisar a los niños para asegurarse de que no juegan con este aparato.
- 3.** Mantenga el aparato y su cable fuera del alcance de los niños menores de 8 años.
- 4. PRECAUCIÓN:** Para la seguridad de sus niños no deje material de embalaje (bolsas de plástico, cartón, polietileno etc.) a su alcance.
- 5.** Si el cable de alimentación está dañado, debe ser sustituido por el fabricante, el servicio técnico o cualquier otro profesional cualificado.
- 6.** No desconecte nunca tirando del cable.

7. No lo ponga en funcionamiento si el cable o el enchufe están dañados o si observa que el aparato no funciona correctamente.
8. No manipule el aparato con las manos mojadas.
9. No sumergir el aparato en agua o cualquier otro líquido.
10. Antes de su limpieza observe que el aparato está desconectado.
11. El aparato debe instalarse de acuerdo con la reglamentación nacional para instalaciones eléctricas.
12. Este aparato es sólo para uso doméstico.
13. En caso de necesitar una copia del manual de instrucciones, puede encontrarla en [www.orbegozo.com](http://www.orbegozo.com)
14. **ADVERTENCIA:** En caso de mala utilización, existe riesgo de posibles heridas.

### **Específicas**

- No utilizar el aparato sin la tapadera protectora ni sin el depósito de pelusas
- No lubricar ni engrasar
- No sumergirlo en agua
- Mantenga el aparato fuera del alcance de los niños
- No utilizar el quita pelusas para otro fin diferente del cual fue diseñado

- No utilizarlo con materiales delicados como seda, lana o superficies irregulares
- No se debe presionar fuerte sobre la ropa o sobre la tela
- No limpie el aparato con agua ni sustancias químicas

Partes de la prenda a evitar:

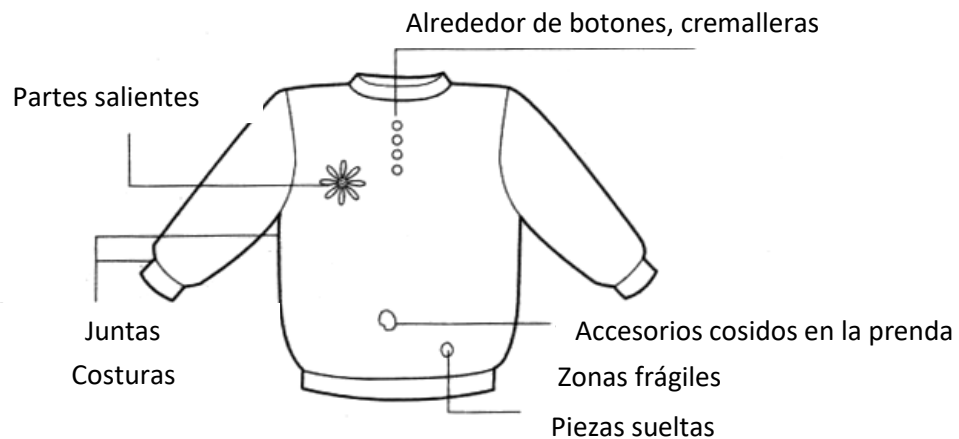

### **RECARGA DE LA BATERÍA**

1. Este aparato se puede cargar utilizando la tensión correcta que aparece indicada en la placa de características.
2. Apague el interruptor, conecte el cable de alimentación e introduzca el enchufe en la toma eléctrica. Cuando el piloto indicador está rojo, el aparato se está cargando.
3. Desenchufe el aparato una vez que se ha terminado la carga.
4. El tiempo de carga estándar es 8-12 horas.
5. Intente evitar la recarga del aparato durante más del doble del tiempo normal de carga. Si la temperatura ambiente es superior a 40°C o inferior a 0°C, la recarga de la batería no se realizará de manera adecuada y además se reducirá la vida útil de la misma.
6. Cuando se haya agotado completamente la batería del quitapelusas, enchufe el aparato en una toma eléctrica de 230V AC,
7. Cuando el piloto indicador se pone verde, puede comenzar a utilizar el quitapelusas.

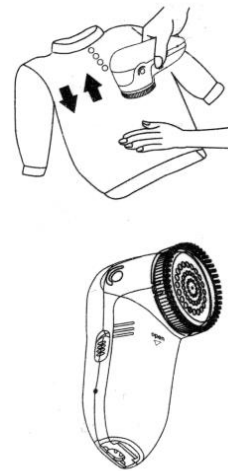
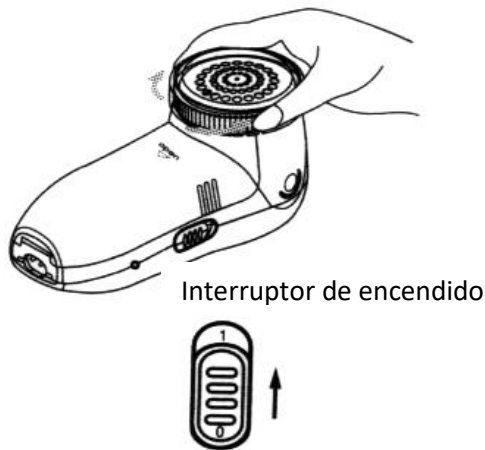

## **MODO DE EMPLEO**

1. Apriete bien la pieza metálica (No ponga en marcha el quitapelusas si la pieza metálica está suelta).
2. Ponga el depósito
3. Encienda el interruptor.
4. Desplace el quitapelusas horizontalmente sobre la prenda.
5. El cepillo permite eliminar el polvo acumulado en el tejido a la vez que se eliminan las pelusas.

Ponga la prenda sobre una superficie lisa, si es posible, sobre una tabla o acolchado. Presione el interruptor a la posición de marcha y comience a quitar las pelusas de su prenda. La pelusa y fibras se recogerán en el depósito transparente de donde se pueden extraer fácilmente.

## **Claves para un mejor uso**

### **Cómo eliminar pelusas más rápidamente**

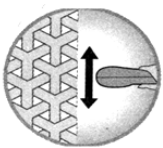

Desplace el aparato siguiendo el patrón de la tela

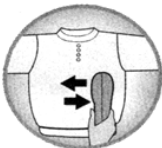

Desplácese de izquierda a derecha

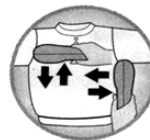

Desplácese siguiendo el patrón en sentido vertical y horizontal

### **Con partes salientes**



Evite las partes salientes

### **Tejido fino**



Doble la prenda y elimine las pelusas sobre una tabla de planchar

**LIMPIEZA**

Antes de proceder a su limpieza, coloque el interruptor de funcionamiento en posición de "Parada" y extraiga las pilas de su compartimento. Para limpiar el depósito transparente, desmóntelo y vacíe la pelusa y las fibras de su interior utilizando un cepillo. Cuando se haya llenado la 80% de su capacidad, vacíelo. Limpie la rejilla con la ayuda de un cepillo. Para limpiar la parte interna de la rejilla y la zona de las cuchillas desenrosque la pieza de plástico.

**FUNCIONAMIENTO DEFECTUOSO**

1. La pieza metálica está fabricada con máquinas precisas, no ejerza demasiada fuerza sobre ella. Si la pieza metálica sufre cualquier tipo de daños debe sustituirse inmediatamente.
2. No limpie el quitapelusas con agua. Evite recargar el aparato en lugares húmedos.
3. No recargue el aparato con el interruptor en la posición de encendido.
4. No desmonte el quitapelusas ni lo use bruscamente.

**ELIMINACIÓN DEL ELECTRODOMÉSTICO VIEJO**

En base a la Norma europea 2012/19/EU de Residuos de aparatos Eléctricos y Electrónicos (RAEE), los electrodomésticos viejos no pueden ser arrojados en los contenedores municipales habituales; tienen que ser recogidos selectivamente para optimizar la recuperación y reciclado de los componentes y materiales que los constituyen, y reducir el impacto en la salud humana y el medioambiente. El símbolo del cubo de basura tachado se marca sobre todos los productos para recordar al consumidor la obligación de separarlos para la recogida selectiva. El consumidor debe contactar con la autoridad local o con el vendedor para informarse en relación a la correcta eliminación de su electrodoméstico viejo.

**DECLARACIÓN DE CONFORMIDAD:**

Este dispositivo cumple con los requisitos de la Directiva de Compatibilidad Electromagnética 2014/30/EU.

**GARANTÍA**

Este aparato está cubierto y cuenta con el derecho de la garantía legal conforme a la legislación vigente desde la fecha de compra. Conserve el ticket de compra para poder reclamar su derecho a la garantía. Para encontrar el servicio más cercano a su localización contacte a través del siguiente enlace web: <https://orbegozo.com/asistencia-tecnica/>

Para cualquier tipo de consulta, duda o incidencia puede ponerse en contacto con nosotros a través de nuestro correo electrónico reflejado en la página principal de este manual o a través de nuestro servicio de asistencia técnica en <https://orbegozo.com/contacto/>

Orbegozo no se hace responsable de los componentes y accesorios que son objeto de desgaste debido al uso, así como los compuestos perecederos o que se hayan deteriorado por un uso indebido. Tampoco se hará responsable si el propietario ha modificado técnicamente el aparato. Consulte las condiciones legales en nuestra página web.

## SAFETY WARNINGS

**General**

- 1.** This appliance can be used by children aged from 8 years and above and persons with reduced physical, sensory or mental capabilities or lack of experience and knowledge if they have been given supervision or instruction concerning use of the appliance in a safe way and understand the hazards involved. Children must never play with the appliance. Cleaning and user maintenance must never be carried out by children without supervision.
- 2.** Children should be supervised to ensure that they do not play with the appliance.
- 3.** Keep the appliance and the cable cord out of the reach of children less than 8 years old.
- 4. WARNING:** In order to ensure your children's safety, please keep all packaging (plastic bags, boxes, polystyrene etc.) out of their reach.
- 5.** If the supply cord is damaged it must be repaired by the Authorized Service Agent.
- 6.** Never pull on the cord when unplugging.
- 7.** Do not use the unit with a damaged cord or plug, or if it is not working properly.
- 8.** Do not handle the appliance with wet hands.

9. Never immerse the appliance in water or any other liquid.
10. Make sure the appliance has been unplugged before cleaning.
11. This appliance must be installed following the national regulations for electrical installations.
12. This appliance is for household use only.
13. In case that you need a copy of the instruction manual, you can find it in [www.orbegozo.com](http://www.orbegozo.com).
14. **WARNING:** In case of misuse, there is a risk of possible injury.

### **Specific:**

- Do not use it without the grid or without the lint tank.
- Do not lubricate.
- Do not immerse in water.
- Keep out of the reach of children.
- Do not use the fabric shaver for any other purpose than that for which was designed.
- Do not use it for every thin material such as silk, lamb's wool or irregular surface.
- Do not press hard against the clothes / fabrics
- Do not clean this item with water or other chemical solutions

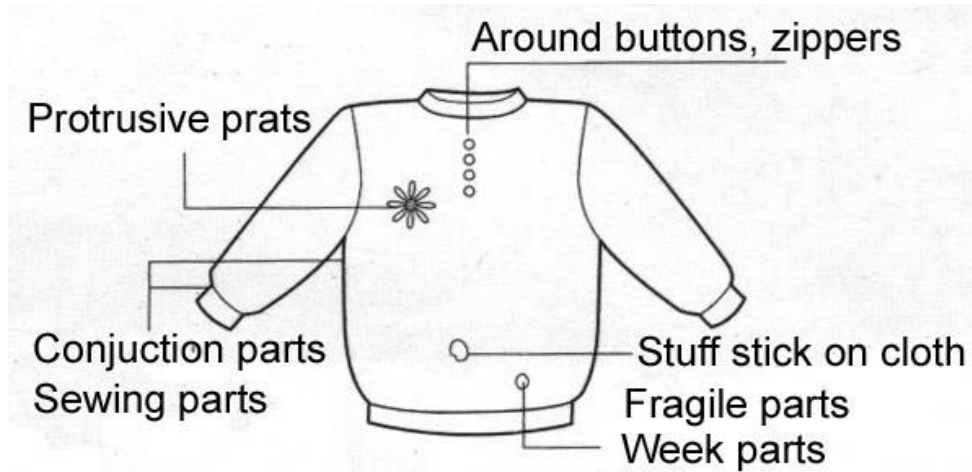

**Recharging the batteries**

1. This appliance can be charged among the right voltage printed on the rating label.
2. Turn off switch, connect with power cord, and insert the plug into power supply receptacle. When the charging indicate lamp turns red, charge is processing.
3. Unplug the appliance after recharging is completed.
4. Standard recharging time is 8-12 hours.
5. Try to avoid charging for last more than two times normal charge time. When the room temperature is above 40 degree Celsius or below 0 degree Celsius, charging the battery will be inefficient and shorten the battery life.
6. When the power of trimmer is used up, insert the plug into 230VAC power supply, turn on the switch (better after 30 seconds charging), When the indicate lamp turns green, it can trim cloth fluff directly.

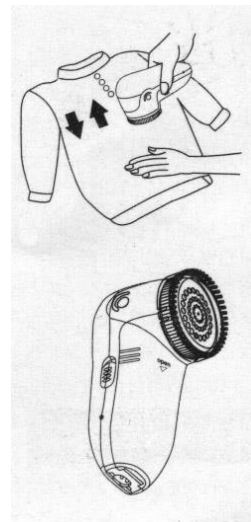
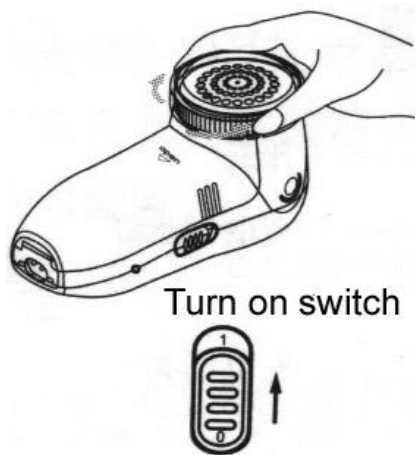

**DIRECTIONS FOR USE**

1. Drive the foil tightly (Do not turn on trimmer when the foil is loosen).
2. Turn on the switch.
3. Move the trimmer on flat cloth gently.
4. Dust brush attached, sweep dust inside cloth, with fluff trimming simultaneous.

Lay your clothes on a flat level surface, preferably an ironing board or pad. Push the "ON" switch and begin to shave lint or fuzz off your clothes. The clear fluff box will collect lint and fibers removed from clothes and can be easily removed to discard the lint and fibers.

## Tips for better use

### How to remove lint faster

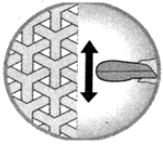

Move the device following the pattern of the fabric

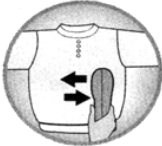

Scroll from left to right

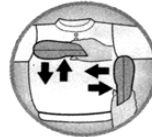

Scroll the pattern vertically and horizontally

### With protruding parts



Avoid protruding parts

### Fine fabric



Fold the garment and remove lint on an ironing board

## **CLEANING**

Before cleaning, turn the On/Off switch to the 'stop' position and remove the batteries. To empty the transparent fluff box, remove and clean using the brush provided. Clean the grille using the brush provided.

To clean the inside of the grille and the cutters zone, proceed as follows: Pull the grille support and press down to secure.

When storage box is filled about 80%, clean storage box and inside cutter should be performed.

**DISPOSAL OF OLD ELECTRICAL APPLIANCES**

The European directive 2012/19/EU on Waste Electrical and Electronic Equipment (WEEE), requires that old household electrical appliances must not be disposed of in the normal unsorted municipal waste stream. Old appliances must be collected separately in order to optimize the recovery and recycling of the materials they contain, and reduce the impact on human health and the environment. The crossed out "wheeled bin" symbol on the product reminds you of your obligation, that when you dispose of the appliance, it must be separately collected. Consumers should contact their local authority or retailer for information concerning the correct disposal of their old appliance.

**DECLARATION OF CONFORMITY:**

This device complies with the requirements of the EMC directive 2014/30/EU.

**GUARANTEE**

This appliance is covered and is entitled to the legal guarantee in accordance with the legislation in force from the date of purchase. Keep the purchase receipt to be able to claim your right to the guarantee. To find the closest service to your location, contact through the following web link: <https://orbegozo.com/asistencia-tecnica/>

For any type of query, doubt or incident, you can contact us through our email shown on the main page of this manual or through our technical assistance service at <https://orbegozo.com/contacto/>

Orbegozo is not responsible for components and accessories that are subject to wear and tear due to use, as well as perishable compounds or those that have deteriorated due to improper use. Nor will it be held responsible if the owner has technically modified the device. Check the legal conditions on our website.

## MESURES DE SÉCURITÉ

**Conseils généraux de sécurité**

- 1.** Cet appareil peut être utilisé par des enfants 8 ans ou plus et des personnes présentant un handicap physique, sensoriel, mental ou moteur voire ne disposant pas des connaissances et de l'expérience nécessaires en cas de surveillance ou d'instructions sur l'usage de cet appareil en toute sécurité et de compréhension des risques impliqués. Les enfants ne doivent pas jouer avec l'appareil. Le nettoyage et la maintenance ne doivent pas être effectués par des enfants sans surveillance.
- 2.** Les enfants doivent être surveillés afin de s'assurer qu'ils ne jouent pas avec cet appareil.
- 3.** Gardez l'appareil et le câble à la portée des enfants de moins de 8 ans.
- 4. ATTENTION:** Par mesure de sécurité vis-à-vis des enfants, ne laissez pas les emballages (sac en plastique, carton, polystyrène) à leur portée.
- 5.** Si le cordon d'alimentation est endommagé, adressez-vous à un service technique agréé.
- 6.** Ne débranchez jamais en tirant du cordon.
- 7.** Ne jamais le faire fonctionner si le cordon ou la fiche sont abîmés ou si vous remarquez que l'appareil ne fonctionne pas correctement.

8. Ne pas manipuler l'appareil, les mains mouillées.
9. Ne jamais placer l'appareil près dans l'eau ou autre liquide.
10. Avant de nettoyer l'appareil, vérifiez s'il est bien débranché.
11. L'appareil doit être installé suivant les normes nationales pour les installations électriques.
12. Cet appareil est seulement apte pour une utilisation domestique.
13. En cas qui vous avez besoin d'une copie du manuel d'instructions, vous pouvez le trouver sur [www.orbegozo.com](http://www.orbegozo.com).
14. AVERTISSEMENT: En cas de mauvaise utilisation de l'appareil, il y a un risque de blessure.

### **Mesures de sécurité importantes**

- N'utilisez pas votre appareil sans sa grille ou sans son compartiment à peluches.
- Ne le lubrifiez pas.
- Ne le plongez pas dans l'eau.
- Gardez hors de portée des enfants.
- N'utilisez pas le rase-peluches pour d'autres fins que celle pour laquelle il a été conçu.
- Ne l'utilisez pas sur des matières fines comme la soie, la laine d'agneau ou des surfaces irrégulières.

- N'appuyez pas l'appareil trop fort contre les vêtements/tissus
- Ne nettoyez pas l'appareil à l'eau ni à l'aide de solutions chimiques.

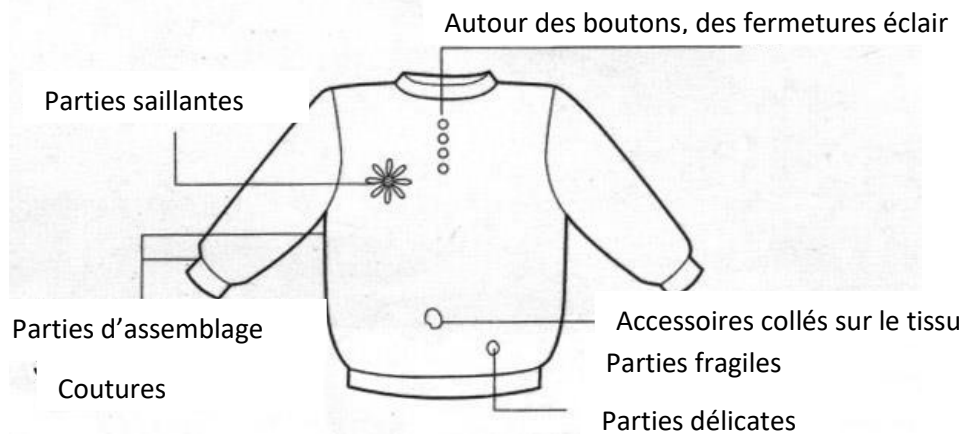

### Charge de la batterie

1. La tension de charge de cet appareil est celle indiquée sur la plaque signalétique.
2. Éteignez l'appareil, branchez le cordon d'alimentation et insérez la fiche dans la prise. Lorsque le voyant de la batterie devient rouge, la charge est en cours.
3. Débranchez l'appareil une fois la batterie chargée.
4. Le temps de charge normal est de 12 heures.
5. Évitez de charger pendant une durée supérieure à deux fois le temps de charge normal. Si la température de la pièce est supérieure à 40°C ou inférieure à 0°C, charger la batterie ne sera pas efficace et raccourcira sa durée de vie.
6. Lorsque l'alimentation du rase-peluches est vide, branchez la fiche dans une prise de 230V CA, allumez l'interrupteur (si possible après 30 secondes de charge). Lorsque le voyant devient vert, vous pouvez utiliser directement l'appareil.

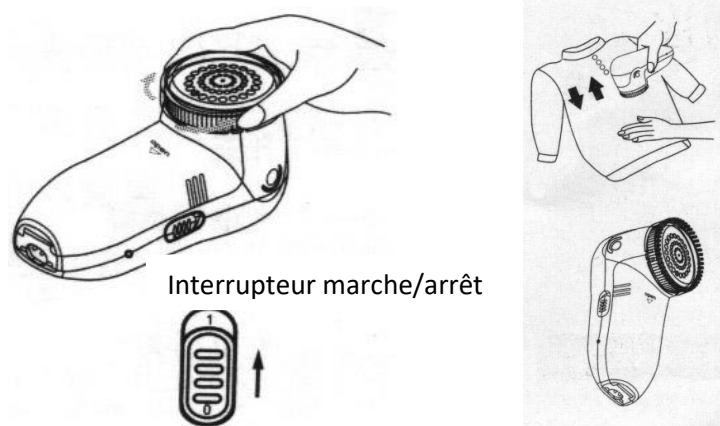

## MODE D'EMPLOI

1. Positionnez la grille correctement (n'allumez pas l'appareil si cette partie n'est pas bien fixée).
2. Allumez l'appareil à l'aide de l'interrupteur.
3. Faites glisser doucement l'appareil sur un vêtement posé à plat.
4. Avec la brosse à poussière attachée, éliminez la poussière à l'intérieur du tissu, tout en rasant les peluches.

Posez le vêtement sur une surface lisse, si possible, sur une planche ou matelassure. Appuyez sur l'interrupteur dans la position de marche et commencez à enlever les bouloches de votre vêtement. Les bouloches et fibres seront recueillies dans le réservoir transparent d'où vous pourrez les extraire facilement.

### Conseils pour une meilleure utilisation

#### Comment éliminer les peluches plus rapidement

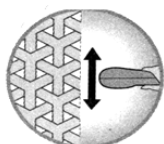

Déplacez l'appareil en suivant le motif du tissu

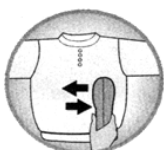

Faire défiler de gauche à droite



Faites défiler le motif verticalement et horizontalement

#### Avec des parties saillantes



Évitez les parties saillantes

#### Tissu fin



Pliez le vêtement et retirez les peluches sur une planche à repasser

## NETTOYAGE

Avant de procéder au nettoyage de la brosse élimine-bouloches, mettez l'interrupteur de fonctionnement sur la position "Arrêt" et enlevez les piles de leur compartiment. Pour nettoyer le réservoir transparent, démontez-le, enlevez les bouloches ainsi que les fibres qui se trouvent à l'intérieur, et ce à l'aide de la petite brosse.

Nettoyez la grille à l'aide de la petite brosse. Pour nettoyer la partie intérieure de la grille et la zone des lames

procédez de la manière suivante: Enlevez le support de la grille en appuyant dessus pour qu'il reste bien à sa place.

**ENLEVEMENT DES APPAREILS MENAGERS USAGES**

La directive européenne 2012/19/EU sur les Déchets des Equipements Electriques et Electroniques (DEEE), exige que les appareils ménagers usages ne soient pas jetés dans le flux normal des déchets municipaux. Les appareils usagés doivent être collectés séparément afin d'optimiser le taux de récupération et le recyclage des matériaux qui les composent, et réduire l'impact sur la santé humaine et l'environnement. Le symbole de la poubelle barrée est apposée sur tous les produits pour rappeler les obligations de collète séparée. Les consommateurs devront contacter les autorités locales ou leur revendeur concernant la démarche à suivre pour l'enlèvement de leur vieil appareil.

**DÉCLARATION DE CONFORMITÉ:**

Cet appareil est conforme aux exigences de la Directive EMC 2014/30/EU.

**GARANTIE**

Cet appareil est couvert et bénéficie de la garantie légale conformément à la législation en vigueur à compter de la date d'achat. Conservez le reçu d'achat pour pouvoir faire valoir votre droit à la garantie. Pour trouver le service le plus proche de votre emplacement, contactez via le lien Web suivant : <https://orbegozo.com/asistencia-tecnica/>

Pour tout type de requête, doute ou incident, vous pouvez nous contacter via notre e-mail indiqué sur la page principale de ce manuel ou via notre service d'assistance technique à <https://orbegozo.com/contacto/>

Orbegozo n'est pas responsable des composants et accessoires soumis à l'usure due à l'utilisation, ainsi que des composés périssables ou de ceux qui se sont détériorés en raison d'une mauvaise utilisation. Il ne sera pas non plus tenu responsable si le propriétaire a modifié techniquement l'appareil. Consultez les conditions légales sur notre site.

## PRECAUÇÕES DE SEGURANÇA

**Precauções de segurança básicas:**

- 1.** Este aparelho pode ser usado por crianças maiores de 8 anos e por pessoas com capacidades físicas, sensoriais ou mentais reduzidas ou com falta de experiência e conhecimento, sempre que lhes seja dada a supervisão apropriada ou instruções para a utilização do aparelho de forma segura e de modo a que compreendam os perigos inerentes. Não deixe que crianças brinquem com o aparelho. Não permita a limpeza e manutenção do aparelho pelo utilizador a crianças sem vigilância.
- 2.** As crianças deverão ser supervisionadas, para se assegurar de que não brincam com a unidade.
- 3.** Mantenha o aparelho e o seu cabo fora do alcance de crianças menores de 8 anos.
- 4. PRECAUÇÃO:** Para a segurança dos seus filhos, não deixe partes da embalagem (sacos plásticos, papelão, esferovite, etc.) ao alcance dos mesmos.
- 5.** Se o cabo de alimentação estiver danificado, deve ser substituído pelo fabricante, o serviço técnico ou qualquer outro profissional qualificado
- 6.** Nunca desligue o aparelho puxando pelo cabo.
- 7.** Não ponha em funcionamento se o cabo ou a ficha estiverem estragados ou se observa que o aparelho

não funciona correctamente.

**8.** Não utilize o aparelho com as mãos molhadas.

**9.** Não mergulhe o aparelho em água nem em nenhum outro líquido.

**10.** Antes de efectuar a sua limpeza comprove que o aparelho está desligado.

**11.** O aparelho deve ser instalado de acordo com a regulamentação nacional para instalações eléctricas.

**12.** Este aparelho destina-se apenas a uso doméstico.

**13.** No caso em que você precisa de uma cópia do manual de instruções, você pode encontrá-lo em [www.orbegozo.com](http://www.orbegozo.com).

**14. ATENÇÃO:** Em caso de utilização incorreta do aparelho, há um risco de possíveis lesões.

### **Precauções de segurança importantes**

- Não usar sem a grelha ou o tanque de fibra.
- Não lubrificar.
- Não emergir em água.
- Manter afastado das crianças.
- Não usar o cortador de tecido para qualquer outro propósito que não o especificado.
- Não usar para todos os materiais finais, tais como: seda, lã de cordeiro ou superfícies irregulares.

- Não pressionar em demasia contra o vestuário / tecido
- Não limpar o aparelho com água nem substâncias químicas

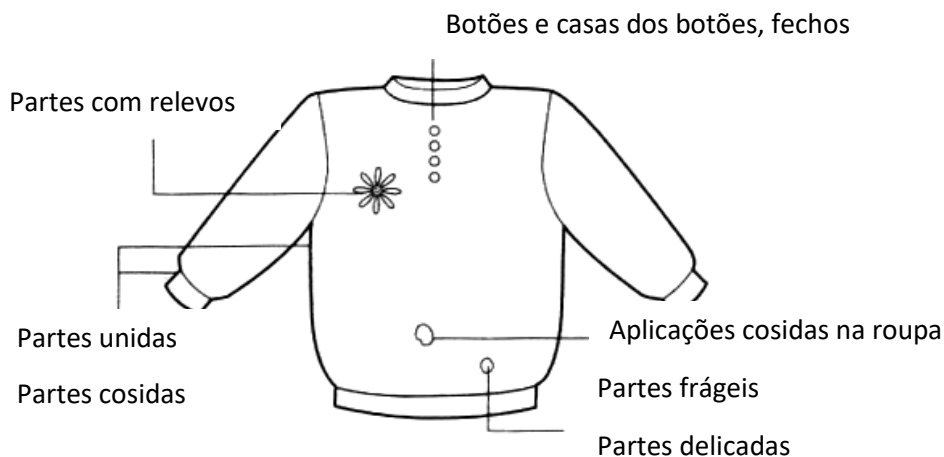

### CARREGAR A BATERIA

1. Este aparelho pode ser carregado com uma das tensões correctas indicadas na etiqueta de características.
2. Desligue o botão, ligue o cabo de alimentação, e insira a ficha numa tomada de alimentação eléctrica. Quando o indicador luminoso do carregamento acende com uma luz vermelha, o carregamento está em curso.
3. Desligue o aparelho após terminar o carregamento.
4. O tempo normal de carregamento é de 8-12 horas.
5. Tente evitar carregar durante mais de duas vezes durante um período de tempo normal de carregamento. Quando a temperatura ambiente estiver acima dos 40 graus Celsius ou abaixo dos 0 graus Celsius, o carregamento da bateria será ineficaz e diminuirá a vida da bateria.
6. Quando a bateria do tira-borboto estiver fraca, insira a ficha numa tomada eléctrica de 230VAC, ligue o botão (o melhor será 30 segundos após o carregamento). Quando o indicador luminoso acende com uma luz verde, o tira-borboto pode tirar o borboto directamente da roupa.



1. Movimente a grelha de metal com firmeza. (Não ligue o tira-borboto quando a grelha de metal estiver solta).
2. Ligue o botão.
3. Movimente o tira-borboto devagar sobre a roupa lisa.
4. Com a escova de remoção de pó que vem como acessório, limpe o pó impregnado na roupa simultaneamente com o tira-borboto.

## INDICAÇÕES PARA UMA MELHOR UTILIZAÇÃO

### Como remover fiapos mais rápido

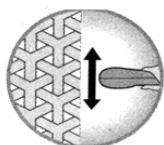

Mova o dispositivo seguindo o padrão do tecido

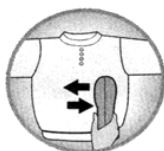

Role da esquerda para a direita



Role o padrão verticalmente e horizontalmente

### Com peças salientes



Evite peças salientes

### Tecido fino



Dobre a roupa e remova os fiapos em uma tábua de passar

## UTILIZAÇÃO INCORRECTA

1. A grelha de metal é fabricada em máquinas de precisão, não exerça demasiada força sobre ela. A grelha de metal se for danificada deve ser substituída de imediato.
2. Não lave com água e evite o carregamento em locais com humidade.
3. Não carregue quando o botão estiver aceso.
4. Não desmonte o tira-borboto ou o ponha a funcionar incorrectamente.

## LIMPEZA

Antes de proceder à limpeza da escova elimine-bouloches, põem o interruptor de funcionamento sobre a posição " Arrêt" e retiram as pilhas do seu compartimento. Para limpar o tanque transparente, desmontam, retiram os bouloches assim como as fibras que se encontram dentro, e à ajuda da pequena escova. Limpem a grelha à ajuda da pequena escova. Para limpar a parte interna da grelha e a zona das lâminas procedam como segue: Retirem o apoio da comprima para fixar-se.

**RECOLHA DOS ELETRODOMÉSTICOS**

A diretiva Européia 2012/19/EU referente à gestão de resíduos de aparelhos elétricos e eletrônicos (RAEE), prevê que os eletrodomésticos não devem ser escoados no fluxo normal dos resíduos sólidos urbanos. Os aparelhos desatualizados devem ser recolhidos separadamente para otimizar a taxa de recuperação e reciclagem dos materiais que os compõem e impedir potenciais danos para a saúde humana e para o ambiente. O símbolo constituído por um contêndor de lixo barrado com uma cruz deve ser colocado em todos os produtos por forma a recordar a obrigatoriedade de recolha separada. Os consumidores devem contactar as autoridades locais ou os pontos de venda para solicitar informação referente ao local apropriado onde devem depositar os eletrodomésticos velhos.

**DECLARAÇÃO DE CONFORMIDADE:**

Este dispositivo está em conformidade com as exigências da Directiva EMC 2014/30/EU.

**GARANTIA**

Este aparelho está coberto e tem direito à garantia legal de acordo com a legislação em vigor a partir da data de compra. Guarde o recibo de compra para poder reclamar o seu direito à garantia. Para encontrar o serviço mais próximo de sua localização, entre em contato através do seguinte link da web: <https://orbegozo.com/assistencia-tecnica/>

Para qualquer tipo de consulta, dúvida ou incidente, pode contactar-nos através do nosso e-mail apresentado na página principal deste manual ou através do nosso serviço de assistência técnica em <https://orbegozo.com/contacto/>

Orbegozo não se responsabiliza por componentes e acessórios que estejam sujeitos a desgaste devido ao uso, bem como compostos perecíveis ou deteriorados por uso indevido. Também não será responsável se o proprietário tiver modificado tecnicamente o dispositivo. Verifique as condições legais no nosso site.

**INDICACIONS DE SEGURETAT**

Llegiu detingudament les instruccions d'ús d'aquest aparell abans de la posada en funcionament i procureu desar aquest manual, la garantia, el rebut i la caixa amb el seu embalatge.

**Generals:**

- 1.** Aquest aparell no ha de ser usat per nens des de 0 fins a 8 anys. Aquest aparell pot ser usat per nens de 8 anys d'edat i majors de 8 anys si estan contínuament supervisats. Aquest aparell pot ser usat per persones amb capacitats físiques, sensorials o mentals reduïdes o amb falta d'experiència i coneixement si estan supervisats o han rebut instrucció concernent a l'ús de l'aparell d'una forma segura i entenen els riscos que aquest implica. Mantenir l'aparell i el seu cable fora de l'abast dels nens d'edat inferior a 8 anys. La neteja i el manteniment d'usuari no han de ser realitzats per nens sense supervisió.
- 2.** S'haurà de supervisar als nens per a assegurar-se que no juguen amb aquest aparell.
- 3.** Mantingui l'aparell i el seu cable fora de l'abast dels nens menors de 8 anys.
- 4. PRECAUCIÓ:** Per a la seguretat dels seus nens no deixi material d'embalatge (bosses de plàstic, cartó, polietilè etc.) al seu abast.
- 5.** Si el cable d'alimentació està danyat, ha de ser substituït pel fabricant, pel seu servei postvenda o per

personal qualificat similar amb la finalitat d'evitar un perill.

**6.** No desconnecti mai tirant del cable..

**7.** No ho posi en funcionament si el cable o l'endoll estan danyats o si observa que l'aparell no funciona correctament.

**8.** No manipuli l'aparell amb les mans mullades.

**9.** No submergir l'aparell en aigua o qualsevol altre líquid.

**10.** Abans de la seva neteja observi que l'aparell està desconnectat.

**11.** L'aparell ha d'instal·lar-se d'acord amb la reglamentació nacional per a instal·lacions elèctriques.

**12.** Aquest aparell és només per a ús domèstic.

**13.** En cas de necessitar una còpia del manual d'instruccions, pot trobar-la a [www.orbegozo.com](http://www.orbegozo.com).

**14.** ADVERTIMENT: En cas de mala utilització, existeix risc de possibles ferides.

## **Específics**

- No utilitzeu l'aparell sense la tapadora protectora ni sense el dipòsit de borrisols
- No lubricar ni greixar
- No utilitzar el lleva pelusses per a un altre fi diferent del qual va ser dissenyat

- No utilitzar-lo amb materials delicats com seda, llana o superfícies irregulars
- Extreure les bateries si no utilitzareu l'aparell durant un llarg període de temps
- Extreure les bateries si escau a rebutjar l'aparell, en qualsevol cas les bateries han de romandre sempre en un lloc segur.
- No és apte per a l'afaitat facial.
- No cal pressionar fort sobre la roba o sobre la tela
- No netegeu l'aparell amb aigua ni substàncies químiques.

**ATENCIÓ:** Les piles no s'han de llençar a les escombraries domèstiques. Si us plau dipositi-les en contenidors adequats a aquest ús. Mai llenci les piles al foc.

**Parts de la peça a evitar:**

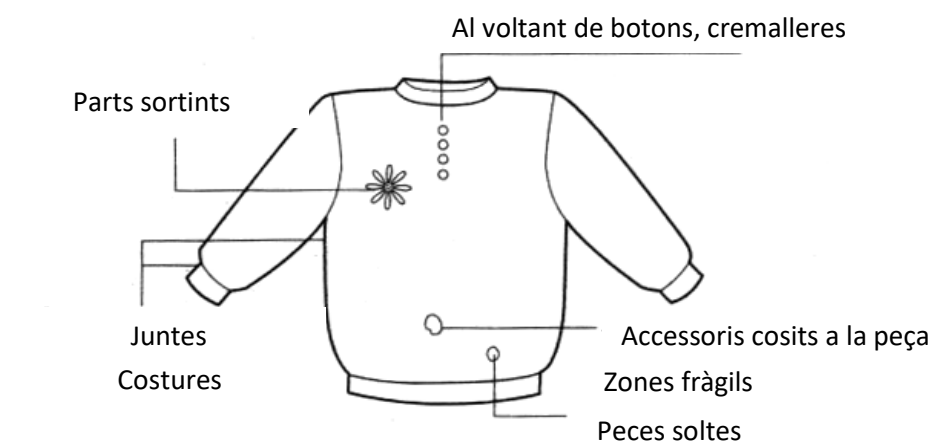

## **RECÀRREGA DE LA BATERIA**

1. Aquest aparell es pot carregar utilitzant la tensió correcta que apareix indicada a la placa de característiques.
2. Apagueu l'interruptor, connecteu el cable d'alimentació i introduïu l'endoll a la presa elèctrica. Quan el pilot indicador és vermell, l'aparell s'està carregant.
3. Desendolieu l'aparell un cop acabada la càrrega.
4. El temps de càrrega estàndard és de 8-12 hores.
5. Intenteu evitar la recàrrega de l'aparell durant més del doble del temps normal de càrrega. Si la temperatura ambient és superior a 40°C o inferior a 0°C, la recàrrega de la bateria no es realitzarà de manera adequada i a més es reduirà la vida útil de la mateixa.
6. Quan s'hagi esgotat completament la bateria del llevapeluses, endolieu l'aparell en una presa elèctrica de 230V AC,
7. Quan el pilot indicador es posa verd, pot començar a utilitzar el llevapeluses.

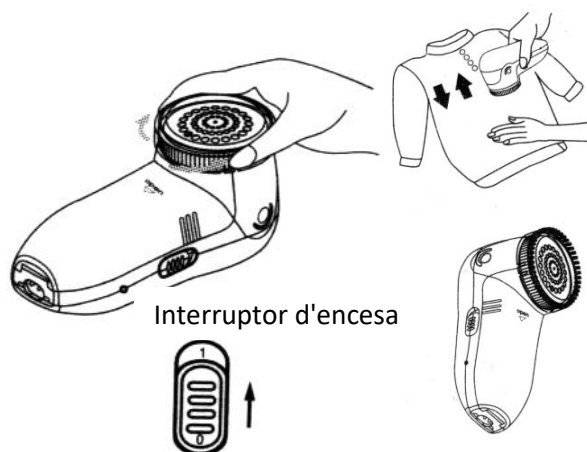

## **MODE D'ÚS**

1. Premeu bé la peça metàl·lica (No poseu en marxa el llevapelus si la peça metàl·lica està solta).
2. Poseu el dipòsit
3. Enceneu l'interruptor.
4. Desplaceu el llevapeluses horitzontalment sobre la peça.
5. El raspall permet eliminar la pols acumulada al teixit alhora que s'eliminen les borrisols.

Poseu la peça sobre una superfície llisa, si és possible, sobre una taula o encoixinat.

Premeu l'interruptor a la posició de marxa i comenceu a treure les borrisols de la seva peça. La borrisol i fibres es recolliran al dipòsit transparent d'on es poden extreure fàcilment.

## Claus per a un millor ús

### Com eliminar borrissols més ràpidament

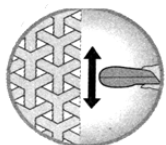

Desplaceu l'aparell seguint el patró de la tela

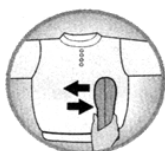

Desplaceu-vos d'esquerra a dreta



Desplaceu-vos seguint el patró en sentit vertical i horitzontal

### Amb parts sortints



Eviteu les parts sortints

### Teixit fi



Doble la peça i elimini les borrissols sobre una taula de planxar

## **NETEJA**

Abans de netejar-lo, col·loqueu l'interruptor de funcionament en posició de "Parada" i extraieu les piles del compartiment. Per netejar el dipòsit transparent, desmunteu-lo i buideu el borrissol i les fibres del vostre interior utilitzant un raspall. Quan s'hagi omplert el 80% de la seva capacitat, buida'l. Netegeu la reixeta amb l'ajuda d'un raspall. Per netejar la part interna de la reixeta i la zona de les fulles descarregoli la peça de plàstic.

## **FUNCIONAMENT DEFECTUÓS**

1. La peça metàl·lica està fabricada amb màquines precises, no exerceixi gaire força sobre ella. Si la peça metàl·lica pateix qualsevol tipus de danys, s'ha de substituir immediatament.
2. No netegeu el llevapeluses amb aigua. Eviteu recarregar l'aparell a llocs humits.
3. No recarregueu l'aparell amb l'interruptor a la posició d'encesa.

No desmunteu el llevapelus ni l'utilitzeu bruscamment.



### ELIMINACIÓ DE L'ELECTRODOMÈSTIC VELL.

En base a la Norma europea 2012/19/UE de Residus d'aparells Elèctrics i Electrònics (RAEE), els electrodomèstics vells no poden ser llençats als contenidors municipals habituals; han de ser recollits selectivament per optimitzar la recuperació i el reciclatge dels components i materials que els constitueixen, i reduir l'impacte en la salut humana i el medi ambient. El símbol del contenidor d'escombraries es marca sobre tots els productes per recordar al consumidor l'obligació de separar-los per a la recollida selectiva.

El consumidor ha de contactar amb l'autoritat local o amb el venedor per informar-se sobre la correcta eliminació del seu electrodomèstic vell.

**DECLARACIÓ DE CONFORMITAT:** Aquest dispositiu compleix els requisits de la Directiva de Compatibilitat Electromagnètica 2014/30/EU.

## GARANTIA

Aquest aparell està cobert i compta amb el dret de la garantia legal d'acord amb la legislació vigent des de la data de compra. Conserveu el tiquet de compra per poder reclamar el vostre dret a la garantia. Per trobar el servei més proper a la seva localització contacteu a través del següent enllaç web: <https://orbegozo.com/asistencia-tecnica/>

Per a qualsevol tipus de consulta, dubte o incidència podeu posar-vos en contacte amb nosaltres a través del nostre correu electrònic reflectit a la pàgina principal d'aquest manual o a través del nostre servei d'assistència tècnica a <https://orbegozo.com/contacto/>

Orbegozo no es fa responsable dels components i accessoris que són objecte de desgast a causa de l'ús, així com els compostos peribles o que s'hagin deteriorat per un ús indegut. Tampoc no se'n farà responsable si el propietari ha modificat tècnicament l'aparell. Consulteu les condicions legals a la nostra pàgina web.