



IN240300160V02_US_CA

341-025



**EN_IMPORTANT, RETAIN FOR FUTURE REFERENCE: READ CAREFULLY.
FR_IMPORTANT: A LIRE ATTENTIVEMENT ET A CONSERVER POUR VOUS Y REFRERER
ULTERIEUREMENT
ES_IMPORTANTE, LEA DETENIDAMENTE Y GUARDE PARA FUTURAS REFERENCIAS.
DE_WICHTIG! SORFGFÄLTIG LESEN UND FÜR SPÄTERES NACHSCHLAGEN AUFBEWAHREN.
IT_IMPORTANTE, LEGGERE E CONSERVARE QUESTO MANUALE D'ISTRUZIONE PER UN USO
FUTURO.**



Achtung

1. Kleine Teile. Erststckungsgefahr. Nicht für Kinder unter 3 Jahren geeignet.
2. Erwachsenenmontage erforderlich. Erwachsenenansicht empfohlen
3. Verwenden Sie nicht in der Nähe von Verkehr, Stufenpisten, Schwimmbäder und andere Gewässer.
4. Produkt ist mit Vorsicht zu verwenden, da Geschicklichkeit erforderlich ist, um Stürze oder Kollisionen zu vermeiden, die den Benutzer oder Dritte verletzen.
5. Maximalgewicht: 35kg
6. Nur für einen Fahrer geeignet.
7. Bei Benutzung darauf achten immer Schuhe und ausreichende Schutzkleidung zu tragen. Ein Helm ist empfohlen.
8. Lesen Sie diese Anleitung bevor Sie mit dem Aufbau beginnen. Gehen Sie durch die Zubehörliste und stellen Sie sicher, dass alle Einzelteile geliefert worden sind.
9. Inspizieren Sie das Produkt sorgfältig vor der Benutzung. Ziehen Sie lose Schrauben und Muttern fest, aber gehen Sie sicher diese nicht zu fest zu drehen.
10. Benutzen Sie ein feuchtes Tuch für die Reinigung.
11. Lassen Sie das Produkt bei schlechtem Wetter nicht draußen stehen.
11. Behalten Sie diese Anleitung und alle Zubehörteile.



WARNINGS:

1. Small Parts. Choking Hazard. Not suitable for children under 3.
2. Adult assembly required. Adult supervision recommended.
3. Do not use in/near traffic, steep slopes, swimming pools and other bodies of water.
4. Used with caution since skill is required to avoid falls or collisions causing injury to the user or third parties.
5. Maximum weight: 35 kg
6. One rider only.
7. Always wear shoes and suitable protective equipment. Wearing a helmet when riding is recommended.
8. Before assembly, read this instruction booklet. Refer to the parts list to ensure that all parts have been included.
9. Before use, inspect the kart. Tighten any screws or bolts that could have become loose. Do not over tighten.
10. Use a damp cloth to clean. Do not leave outdoors in poor weather conditions.
11. Keep all instructions and parts relating to this product for future reference.



ADVERTENCIAS :

1. Piezas pequeñas. Peligro de asfixia. No apto para niños menores de 3 años.
2. Requiere ensamblaje de adultos. Se recomienda la supervisión de un adulto.
3. No use en / cerca del tráfico, escalones, piscinas y otros cuerpos de agua.
4. Usar con precaución ya que se requiere habilidad para evitar caídas o colisiones que causen daños al usuario o a terceros.
5. Peso máximo: 35kg
6. Un solo piloto cada vez.
7. Siempre use calzado y equipo de protección adecuado. Se recomienda usar un casco cuando se conduce.
8. Antes del ensamblaje, lea este folleto de instrucciones. Consulte la lista de piezas para asegurarse de que se hayan incluido todas las piezas.
9. Antes de usar, inspeccione el kart. Apriete cualquier tornillo o perno que pueda haberse aflojado. No apriete demasiado.
10. Use un paño húmedo para limpiar. No salga al aire libre en malas condiciones climáticas.
11. Conserve todas las instrucciones y partes relacionadas con este producto para referencia futura.



ATTENTION

1. Petites pièces. Risque d'étouffement. Ne convient pas aux enfants de moins de 3 ans.
2. Assemblage par des adultes requis. Supervision d'un adulte recommandée.
3. Ne pas utiliser dans / près de la circulation, dans les escaliers, les piscines et autres plans d'eau.
4. À utiliser avec précaution, car une habileté est requise pour éviter les chutes ou les collisions causant des blessures à l'utilisateur ou à des tiers.
5. Poids maximum: 35 kg
6. Un seul utilisateur à la fois.
7. Toujours porter des chaussures et un équipement de protection approprié. Le port d'un casque lors de la conduite est recommandé.
8. Avant l'assemblage, lisez ce livret d'instructions. Reportez-vous à la liste des pièces pour vous assurer que toutes les pièces ont été incluses.
9. Avant d'utiliser, inspectez le kart. Serrez les vis ou les boulons qui pourraient se desserrer. Ne pas trop serrer.
10. Utilisez un chiffon humide pour nettoyer. Ne pas laisser à l'extérieur par mauvais temps.
11. Conservez toutes les instructions et pièces relatives à ce produit pour référence ultérieure.



AVERTENZE:

1. Piccole parti. Rischio di soffocamento. Non adatto a bambini sotto i 3 anni.
2. Assemblaggio adulto richiesto. Si raccomanda la supervisione di un adulto
3. Non utilizzare in / vicino al traffico, pendenze gradinate, piscine e altri corpi idrici.
4. Usare con cautela poiché è richiesta abilità per evitare cadute o collisioni causando lesioni all'utente o a terzi.
5. Peso massimo: 35 kg
6. Solo un pilota alla volta.
7. Indossare sempre scarpe e equipaggiamento protettivo adeguato. Indossare un casco quando si guida è raccomandato.
8. Prima del montaggio, leggere questo libretto di istruzioni. Fare riferimento all'elenco delle parti per assicurarsi che tutte le parti siano state incluse.
9. Prima dell'uso, ispezionare il kart. Stringere eventuali viti o bulloni che potrebbero essere allentati. Non stringere troppo.
10. Usare un panno umido per pulire. Non lasciare all'aperto in condizioni climatiche avverse.
11. Conservare tutte le istruzioni e le parti relative a

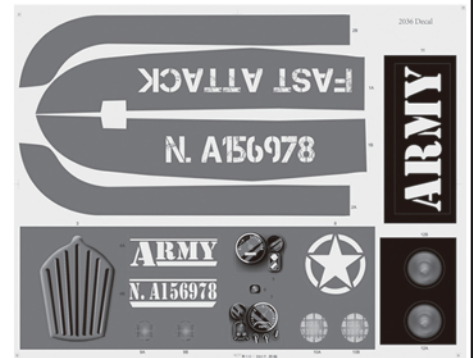
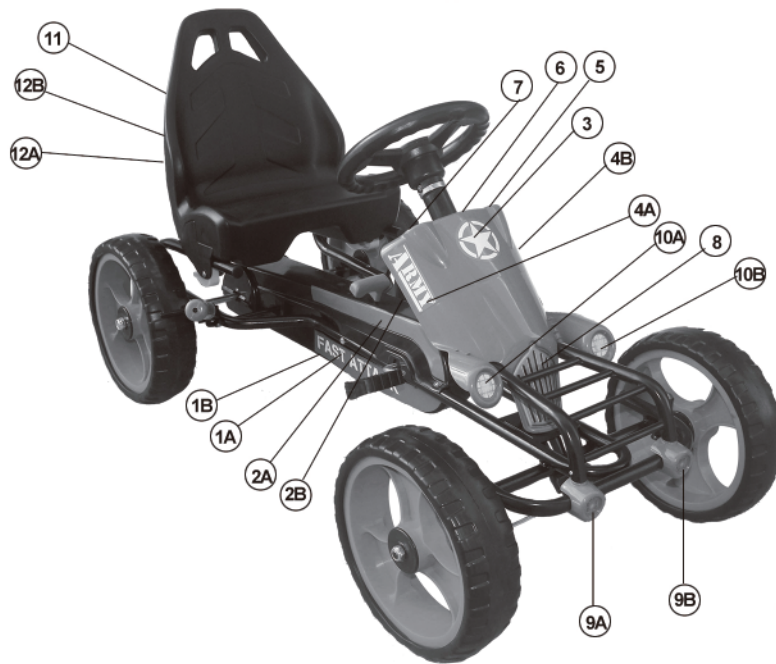

Werkzeug nicht enthalten
 Outil non inclus
 Strumento non incluso
 Herramienta no incluida

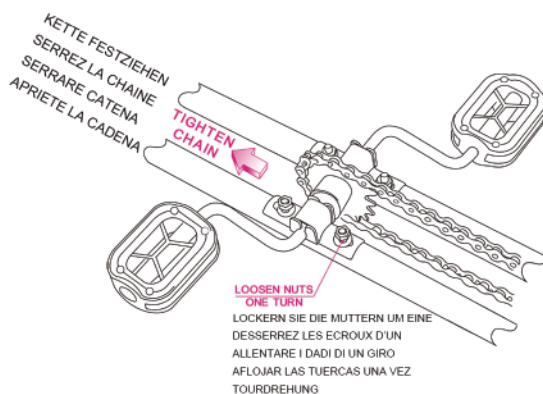

IF THE CHAIN COMES LOOSE

- *REMOVE THE BLACK PLASTIC COVER UNDER THE FRAME BY UNDOING THE PHILIPS HEAD SCREWS.
- *LOOSEN THE PEDAL BRACKET NUTS ONE TURN.
- *SLIDE THE PEDAL BRACKET FORWARD TO TIGHTEN THE CHAIN.
- *RE-TIGHTEN THE PEDAL BRACKET NUTS.
- *REPLACE THE PLASTIC COVER AND INSERT THE PHILIPS HEAD SCREWS.

WENN SICH DIE KETTE LOCKERT

- ENTFERNEN SIE DAS HINTERE PLASTIKGEHÄUSE UNTER DEM RAHMEN MIT EINEM KREUZSCHLITZSCHRAUBENZIEHER.
- LOCKERN SIE DIE PEDALHALTERUNG-MUTTERN UM EINE DREHUNG.
- SCHIEBEN SIE DIE PEDALHALTERUNG NACH VORNE, UM DIE KETTE ZU SPANNEN.
- ZIEHEN SIE DIE PEDALHALTERUNG-MUTTERN FEST AN.
- SETZEN SIE DAS HINTERE PLASTIKGEHÄUSE UNTER DEM RAHMEN MIT EINEM KREUZSCHLITZSCHRAUBENZIEHER WIEDER AUF.

SI LA CHAÎNE SE DESSERRE.

- Retirez le couvercle en plastique noir sous le cadre en dévissant les vis cruciformes Philips.
- Desserrez les écrous du support de la pédale d'un tour.
- Faites glisser le support de la pédale vers l'avant pour serrer la chaîne.
- Revissez les écrous du support de la pédale.
- Remplacer le couvercle en plastique et insérer les vis à tête Philips

SE LA CATENA SI ALLENTA

- Rimuovere il coperchio di plastica nero sotto il telaio svitando le viti a testa Philips.
- Allentare i dadi della staffa del pedale di un giro.
- Spingere in avanti la staffa del pedale per serrare la catena.
- Ristringere i dadi della staffa del pedale.
- Sostituire il coperchio di plastica e inserire le viti a testa Philips

SI LA CADENA SE AFLOJA

- Retire la cubierta de plástico negro debajo del marco deshaciendo los tornillos de cabeza Philips.
- Afloje las tuercas del soporte del pedal una vuelta.
- Deslice el soporte del pedal hacia adelante para apretar la cadena.
- Vuelva a apretar las tuercas del soporte del pedal.
- Vuelva a colocar la cubierta de plástico e inserte los tornillos de cabeza Philips

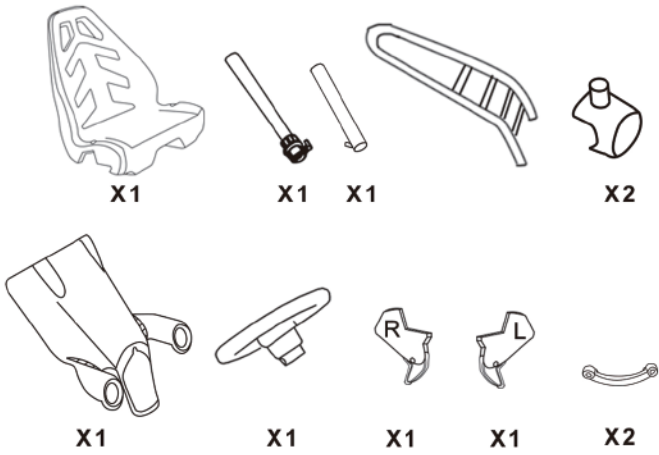

A	M5x1		C	4x12mmx6	
D	5x30mmx1	E	Ø5x2	F	5x35mmx1
G	4x16mmx2	H	5x50mmx2		



Tools not included
 Werkzeug nicht enthalten
 Outil non inclus
 Strumento non incluso
 Herramienta no incluida

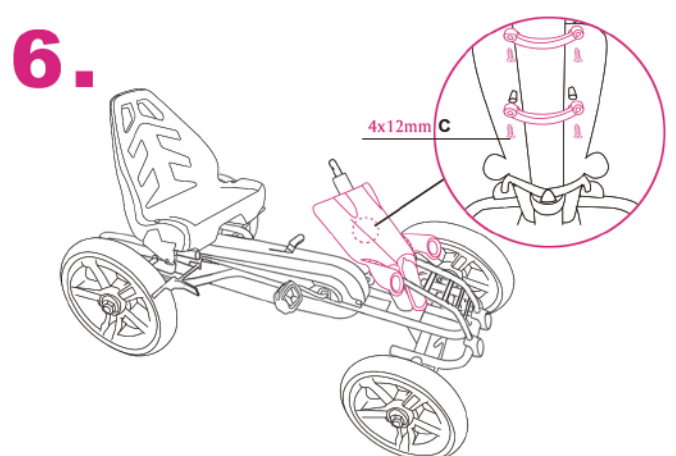
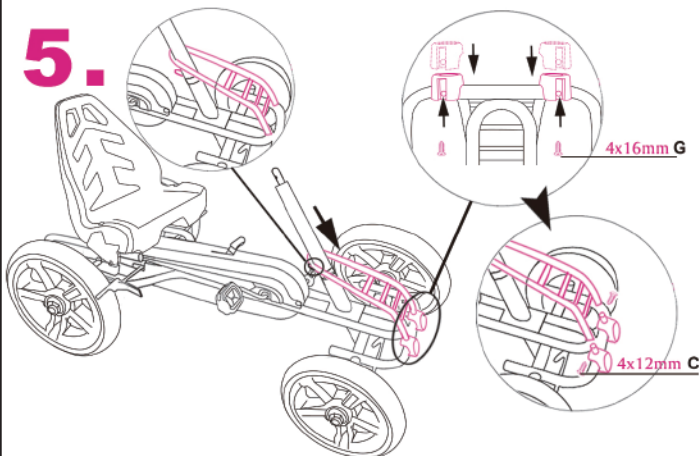
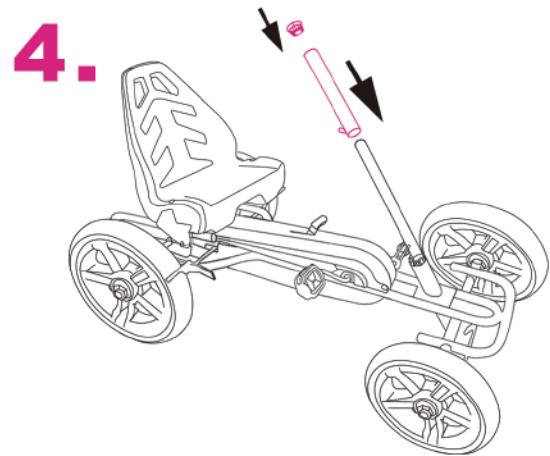
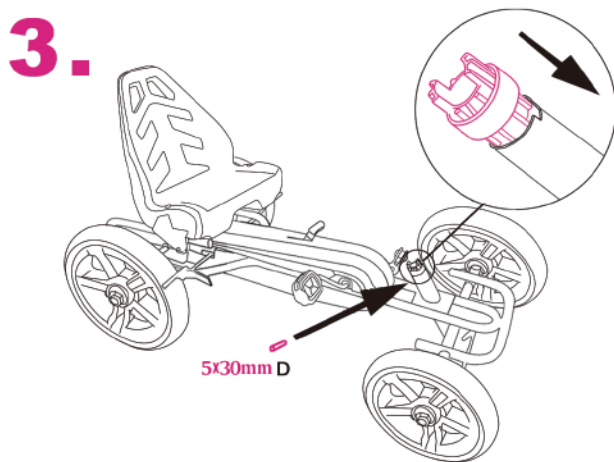
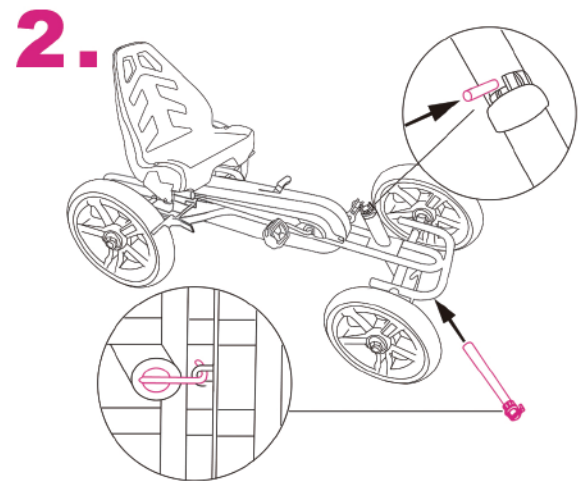
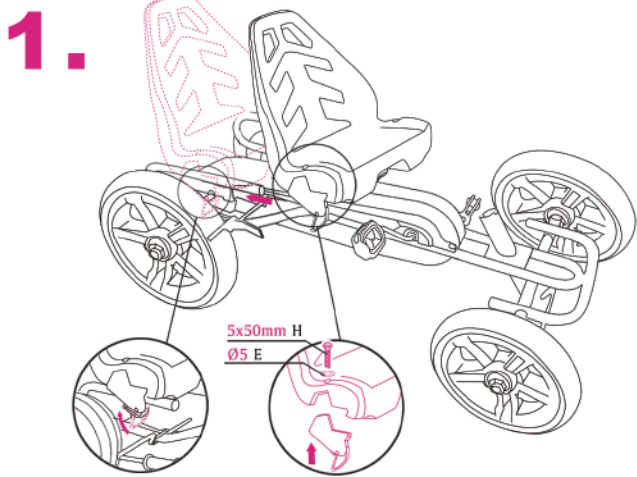

7.

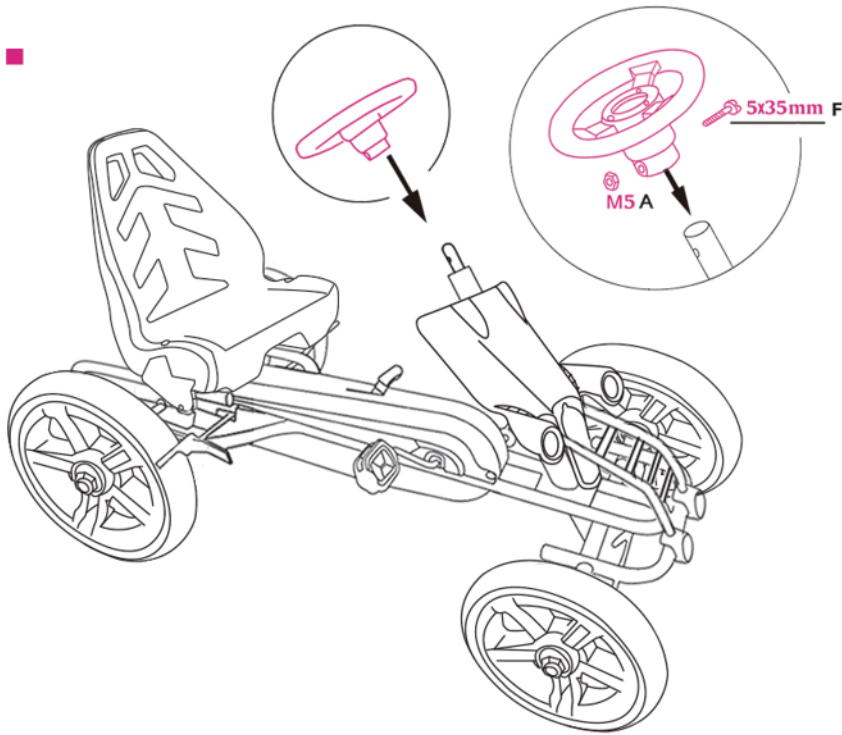

ADJUSTABLE SEAT
VERSTELLBARER SITZ
SIÈGE RÉGLABLE
SEDILE REGOLABILE
ASIENTO AJUSTABLE

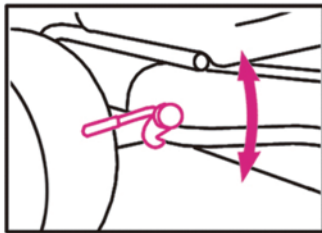

BRAKE HANDLE:
DOUBLE REAR-WHEEL EDGES
BRAKING
BREMSHEBEL:
DOPPELTHEINTERRADKANTE-BREMSEN
POIGNEE DE FREIN:
DOUBLE FREINAGE DES BORDS DE
ROUE ARRIERE

MANIGLIA DEL FRENO:
FRENATURA DOPPIA FRENO
RUOTE POSTERIORI
MANILLAR DEL FRENO:
DOBLE RUEDA TRASERA
BORDES

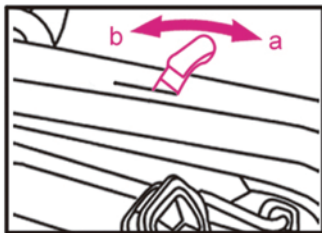

TWO-SPEED GEARLEVER:
a: PEDAL CLUTCH
b: FREE-WHEEL CLUTCH
ZWEIFACH-ZAHNRADHEBEL
A) PEDAL-KUPPLUNG
B) FREILAUFKUPPLUNG
LEVIER DE VITESSE À DEUX VITESSES
a. EMBRAYAGE DE PÉDALE
b. EMBRAYAGE À ROUES LIBRES

LEVA DEL CAMBIO A DUE
VELOCITÀ
a. FRIZIONE PEDALE
b. FRIZIONE RUOTA LIBERA
PALANCA DE ENGRANAJES
DE DOS VELOCIDADES
a. EMBRAGUE PEDAL
b. EMBRAGUE DE RUEDA
LIBRE

UK

If you have any questions, please contact our customer care center.

Our contact details are below:



0044-800-240-4004



enquiries@mhstar.co.uk

IMPORTER ADDRESS:

MH STAR UK LTD

Unit 27, Perivale Park,
Horsenden lane South

Perivale, UB6 7RH

MADE IN CHINA

ES

Si tiene alguna pregunta, comuníquese con nuestro Centro de Atención al Cliente. Nuestros datos de contacto son los siguientes:



0034-931294512



atencioncliente@aosom.es

IMPORTADOR:

SPANISH AOSOM, S.L.

C/ ROC GROS, N° 15. 08550, ELS HOSTALETS DE
BALENYÀ, SPAIN.

B66295775

WWW.AOSOM.ES

ATENCIONCLIENTE@AOSOM.ES

TEL: 931294512

HECHO EN CHINA

FR

Si vous avez la moindre question, veuillez contacter notre centre d'assistance à la clientèle.

Nos coordonnées sont les suivantes:



0033-1-84166106



aosom@mhfrance.fr

Importé par:

MH France

2, rue Maurice Hartmann

92130 Issy-les-Moulineaux

France

Fabriqué en Chine

PT

Se tiver alguma dúvida, por favor contacte o nosso Centro de Atendimento ao Cliente. Os nossos dados de contacto são os seguintes:



0034-931294512



info@aosom.pt.

IMPORTADOR:

SPANISH AOSOM, S.L

C.ROC GROS N.15, 08550. ELS HOSTALETS DE BALENYÀ

TEL: 931294512 (SEG-SEX DAS 7:30H ÀS 16:30H)

INFO@AOSOM.PT

WWW.AOSOM.PT

DE

Wenn Sie Fragen haben, wenden Sie sich bitte an unser Kundendienstzentrum.

Unsere Kontaktdaten stehen unten:



0049-(0)40-88307530



service@aosom.de

ADRESSE DES IMPORTEURE:

MH Handel GmbH

Wendenstraße 309

D-20537 Hamburg

Germany

IN CHINA HERGESTELLT

IT

In caso di dubbio, si prega di contattare il nostro centro assistenza clienti. I nostri dettagli di contatto sono di seguito:



0039-0249471447



clienti@aosom.it

IMPORTATO DA:

AOSOM Italy srl

Centro Direzionale Milanofiori

Strada 1 Palazzo F1

20057 Assago (MI)

P.I.: 08567220960

FATTO IN CINA

