

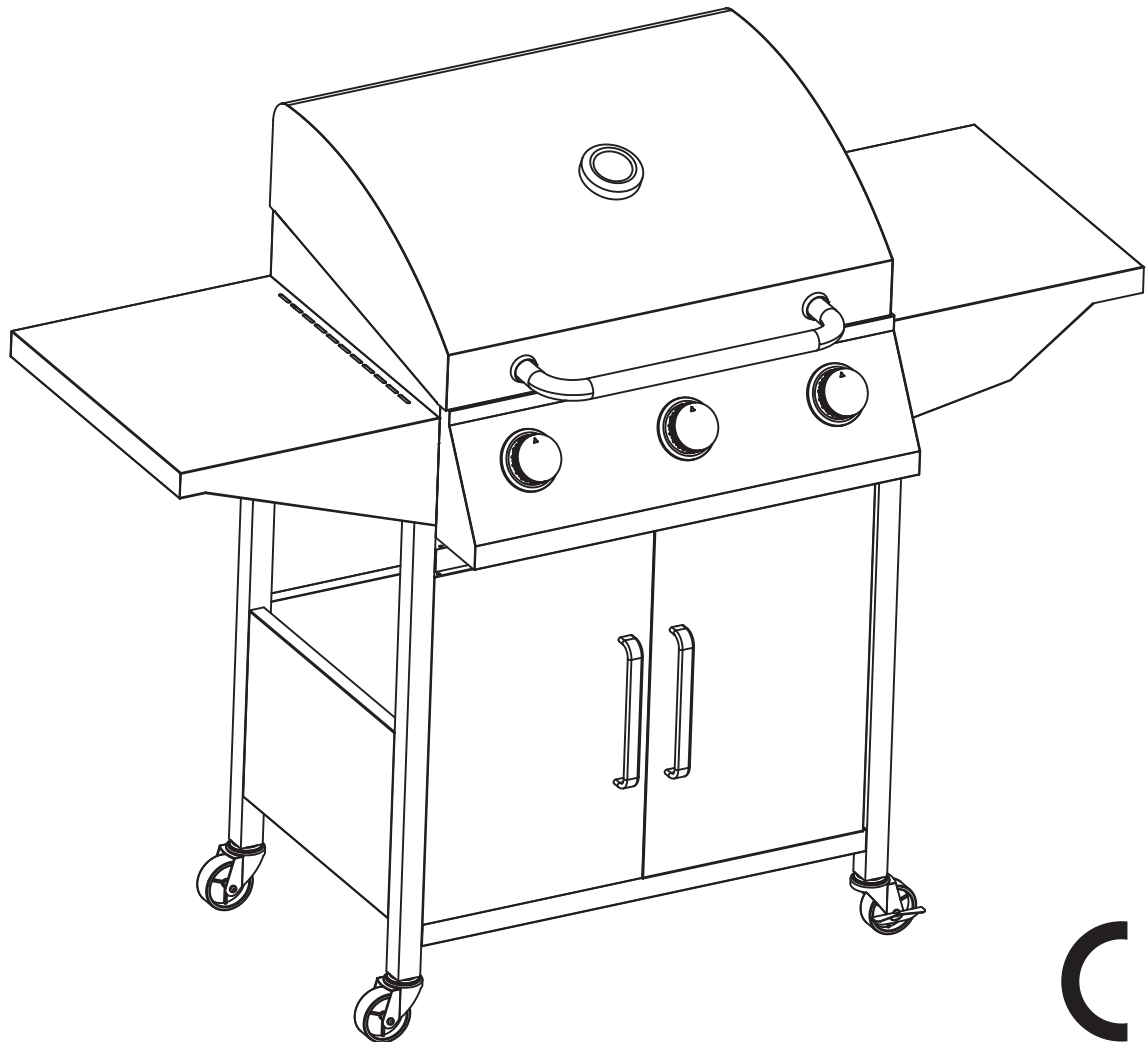

IN230700099V01\_ES

**846-103V94**

**BARBACOA DE GAS  
GAS BARBECUE**



Si necesita reemplazar alguna pieza, comuníquese con nuestro departamento de servicio al cliente o con su distribuidor. El uso de piezas no aprobadas supone un riesgo para la seguridad de usted y un riesgo para el medio ambiente.

If a part needs replacing, please contact our customer service department or your distributor. The use of non-approved parts could present a safety risk when using the barbecue and a risk to the environment.

**ES: IMPORTANTE - CONSERVE ESTA INFORMACIÓN  
PARA SU CONSULTA POSTERIOR: LEER DETALLADAMENTE  
EN: IMPORTANT, RETAIN FOR FUTURE REFERENCE: READ CAREFULLY.**

# Especificación Técnica

Modelo	<b>YF-01JY03-A</b> (846-103V94)		 1336DM007 <b>1336/XX</b>		
Producto	Parrilla de gas al aire libre				
Fabricante	Cixi Weinuo Machinery Manufacturing Co., Ltd. Address: No. 58 Longzhen Ave, Long Shan Industrial Zone, Cixi, Ningbo, China		Consumo de gas		Butano: 632 g/h Propano: 621 g/h
Medidas	121.0*58.0*109.5 cm				
Zona de cocina	48.0*41.5 cm				
Área de calentamiento	43.5*10.6 cm				
Altura de cocción	85.0 cm				
Categoría de aparato	I3+ (28-30/37) √		I3B/P (30)	I3B/P (37)	I3B/P(50)
Tipo de gas y presión	Butano a 28-30 mbar	Propano a 37 mbar	G30 (butano), G31 (propano) y sus mezclas a 28-30 mbar	G30 (butano), G31 (propano) y sus mezclas a 37 mbar	G30 (butano), G31 (propano) y sus mezclas a 50 mbar
Tamaño del orificio del quemador principal	Ø 0.85 mm		Ø 0.85 mm	Ø 0.79 mm	Ø 0.74 mm
Tamaño del orificio del quemador lateral					
Aporte térmico nominal	Quemador(es) principal(es): 2.9kW *3= 8.7 kW				
País destino	IE,ES		BE, BG, CY, CZ, DK, EE, FI, FR, GB, GR, HR, HU, IT, LT, LU, LV, MT, NL, NO, RO, SE, SI, SK, ES	PL	CH, DE
Tipo regulador de presión	incluido para diferentes países de destino (TIPOS DE REGULADORES DE PRESIÓN)				

¡Utilícelo únicamente en exteriores!

¡Lea las instrucciones antes de utilizar el aparato!

¡ADVERTENCIA! Las partes accesibles pueden estar muy calientes.  
Mantenga alejados a los niños pequeños.

¡ADVERTENCIA! ¡No utilice alcohol ni petróleo para encender o volver a encender!



**Advertencia: El compartimento de almacenamiento no es adecuado para almacenar líquido como bombonas.**



# IMPORTANTE

- Lea atentamente las siguientes instrucciones y asegúrese de que su barbacoa esté correctamente instalada, ensamblada y mantenida. El incumplimiento de estas instrucciones podría causar lesiones graves y/o daños a la propiedad.
- Uso sólo en exteriores.
- Lea las instrucciones antes de usar el aparato.
- **ADVERTENCIA:** las piezas accesibles pueden estar muy calientes. Mantenga alejados a los niños pequeños.
- Este aparato debe mantenerse alejado de materiales inflamables durante su uso.
- No mueva el aparato durante su uso.
- Cierre el suministro de gas en la bombona de gas después de su uso.
- No modifique el aparato.
- Utilice siempre guantes de protección cuando manipule componentes especialmente calientes.
- Para cualquier pregunta relacionada con el montaje o el funcionamiento del aparato, póngase en contacto con su vendedor o distribuidor de LPG.
- Al elegir un lugar para su uso, coloque siempre el aparato y la bombona de gas sobre una superficie plana.
- Nunca encienda el aparato con la TAPA cerrada.
- Su barbacoa utiliza una bombona de gas de 5 o 15 kg. El rendimiento de su barbacoa se mejorará mediante el uso de mezclas de propano o LPG. Se puede usar butano, sin embargo debido a la potencia del aparato, el bombona tenderá a atascarse y producirá gas a baja presión, lo que afectará el rendimiento de su barbacoa.
- Al elegir una ubicación para su barbacoa, se deben tener en cuenta los siguientes criterios.
- Ambos lados y detrás de la barbacoa: los lados y detrás de la barbacoa deben estar a 1 metro de distancia de cualquier elemento que pueda impedir su funcionamiento.
- Por encima de la barbacoa: **NO DEBE HABER NADA SOBRE LA BARBACOA.**
- El quemador lateral solo se puede utilizar con sartenes de fondo plano con un diámetro de entre 16 cm y 22 cm.
- **NOTA PARA EL CLIENTE:** conserve estas instrucciones para futuras consultas.

## Technical specification

Model:	YF-01JY03-A (846-103V94)		 1336DM007 	
PRODUCT	Outdoor gas grill			
Manufacturer: Cixi Weinuo Machinery Manufacturing Co., Ltd. Address: No. 58 Longzhen Ave, Longshan Industrial Zone, Cixi, Ningbo, China			Gas consumption	Butane: 632 g/h Propane: 621 g/h
Dimensions (H X D X W)	121.0*58.0*109.5 cm			
Cooking area (W X D)	48.0*41.5 cm			
Warming area (WXD)	43.5*10.6 cm			
Cooking height (H)	85.0 cm			
Appliance category	I3+ (28-30/37)		I3B/P (30)	I3B/P (37)
Gas type and pressure	Butane at 28-30 mbar	propane at 37 mbar	G30 (Butane), G31 (Propane) and their mixtures at 28-30 mbar	G30 (Butane), G31 (Propane) and their mixtures at 37 mbar
Main burner(s) orifice size	φ0.85 mm		φ0.85 mm	φ0.79 mm
Side burner orifice size	φ0.74 mm			
Nominal heat input	Main burner(s): 2.9kW *3= 8.7 kW			
Destination country	IE,ES		BE, BG, CY, CZ, DK, EE, FI, FR, GB, GR, HR, HU, IT, LT, LU, LV, MT, NL, NO, RO, SE, SI, SK, ES	PL
Pressure regulator type	included for different destination countries (PRESSURE REGULATOR TYPES)			

Use outdoors only!

Read the instructions before using the appliance!

WARNING! Accessible parts may be very hot. Keep yong children away.











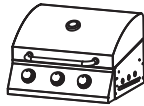





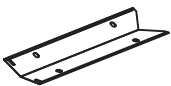









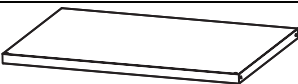

WARNING! Do not use spirit or petrol for lighting or re-lighting!

**Warning: The storage compartment is not suitable for depositing liquid gas cylinders!**



## IMPORTANT

- Read the following instructions carefully and ensure that your barbecue is correctly installed, assembled and maintained. Failure to follow these instructions could cause serious injury and/or damage to property.
- Use outdoor only.
- **WARNING** : accessible parts may be very hot . Keep young children away .
- Read the instructions before using the appliance.
- This appliance must be kept away from flammable materials during use.
- Do not move the appliance during use.
- Turn off the gas supply at the gas cylinder after use.
- Do not modify the appliance.
- Always use protective gloves when handling particularly hot components.
- For any question concerning the assembly or operation of the appliance, please contact your retailer or LPG distributor.
- When choosing a site for use, always position the appliance and gas cylinder on a flat surface.
- Never light the appliance with the LID closed.
- Your barbecue uses an 5 or 15 kg gas cylinder. Your barbecue's performance will be improved by the use of propane or LPG mixtures. Butane can be used but, due to the appliance's power, the cylinder will tend to seize and produce low pressure gas, which will affect your barbecue's performance.
- When choosing a location for your barbecue, the following criteria should be taken into consideration.
- Both sides and behind the barbecue: the sides and rear of the barbecue should be 1 metre away from any item likely to impede its operation.
- Above the barbecue: **THERE SHOULD BE NOTHING ABOVE THE BARBECUE.**
- The side burner only can be used with flat-bottomed pan with a diameter between 16 cm and 22cm.
- **NOTE TO THE CONSUMER --- Please keep these instructions for future reference.**

No.	Pic.	Qty	No.	Pic.	Qty
1		1	15		1
2		1	21		1
3		2	22		2
4		3	23		1
5A		1	A	 M4 *8	4
5B		1	B	 M5*12	32 +2(spare)
5C		2	C		2
6A		1	E		2
6B		1	F	 M3	2
7		1	G	 M3*10	2
8		1	H	 M3*10	2
9		1	J		1
10		2			
11		2			
12		2			
13		2			
14		1			

**F** x 2

**G** x 2

**H** x 2

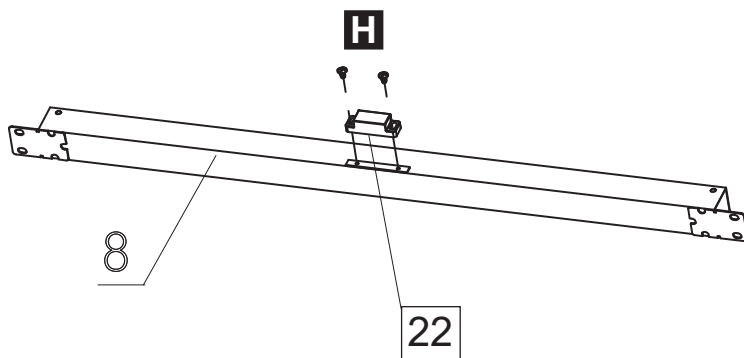
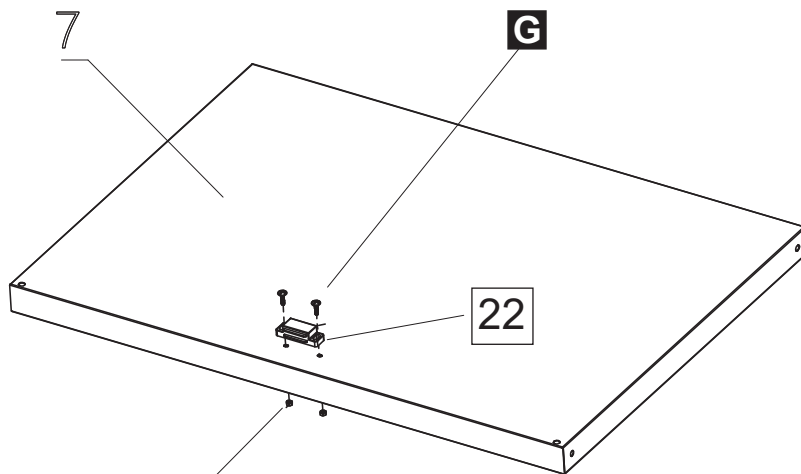

**B** x 8

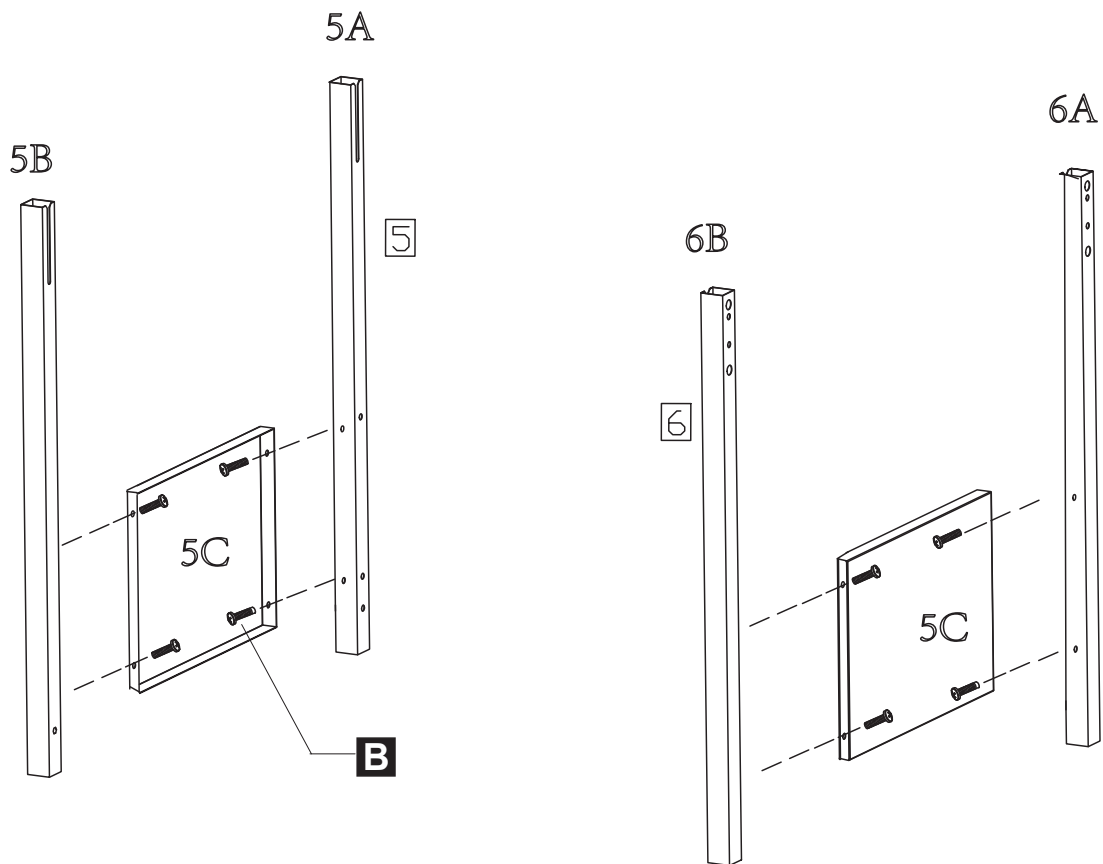

**B x 4**

**03**

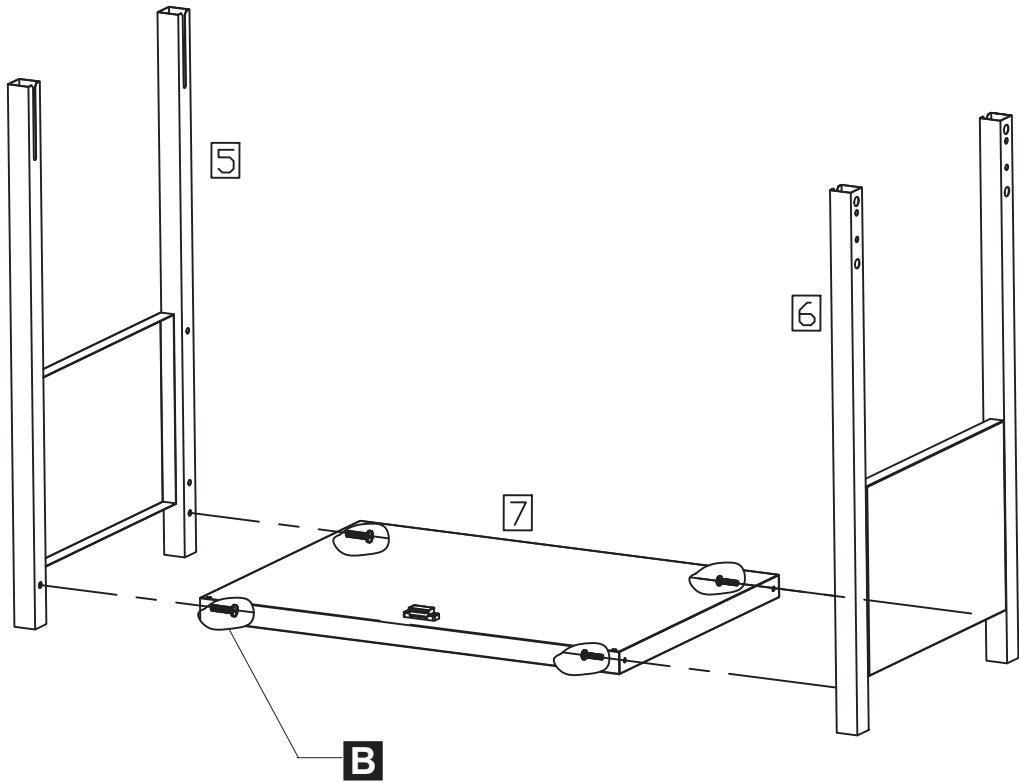

**B x 4**

**04**

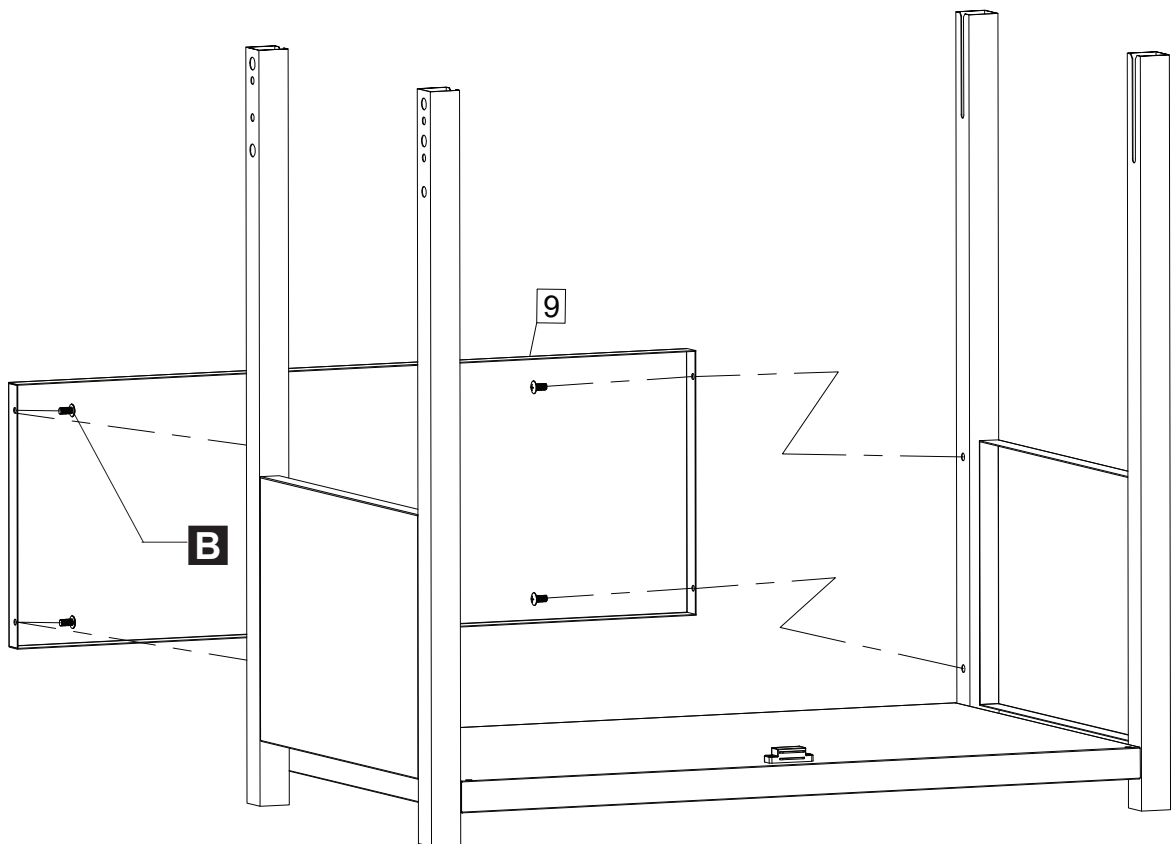

**B x 4**

**05**

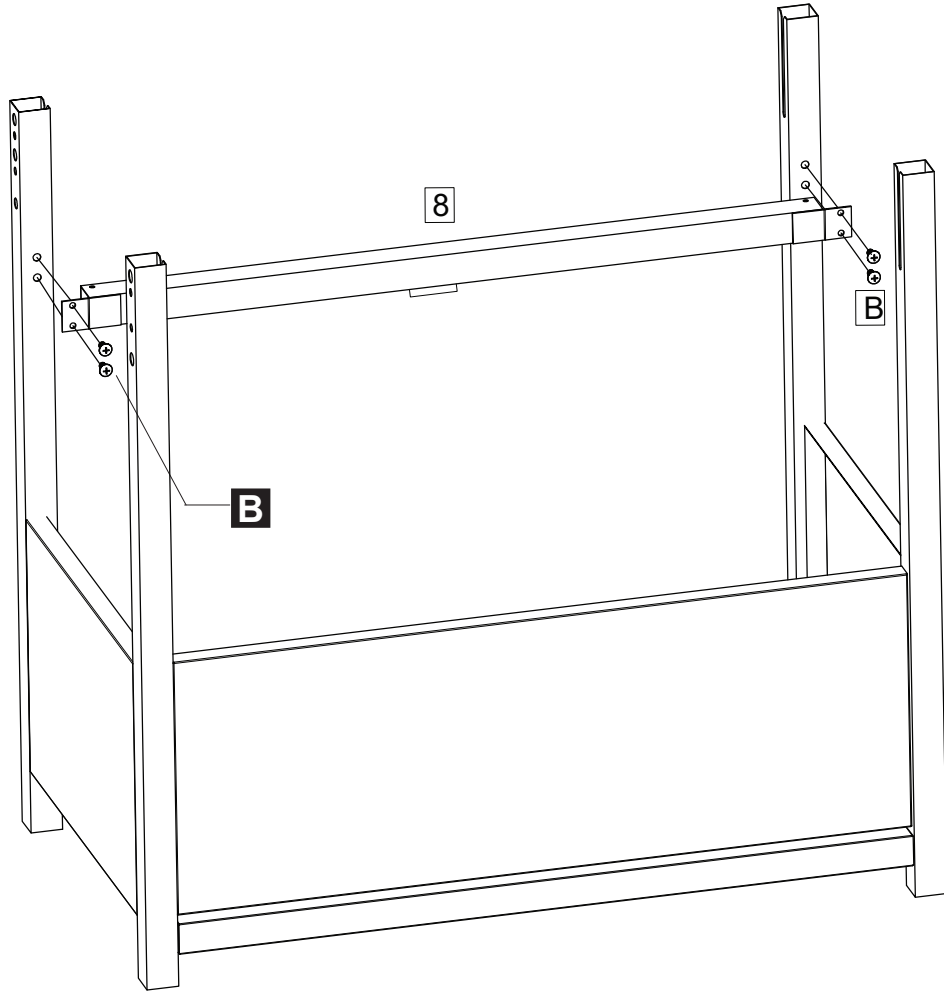

**06**

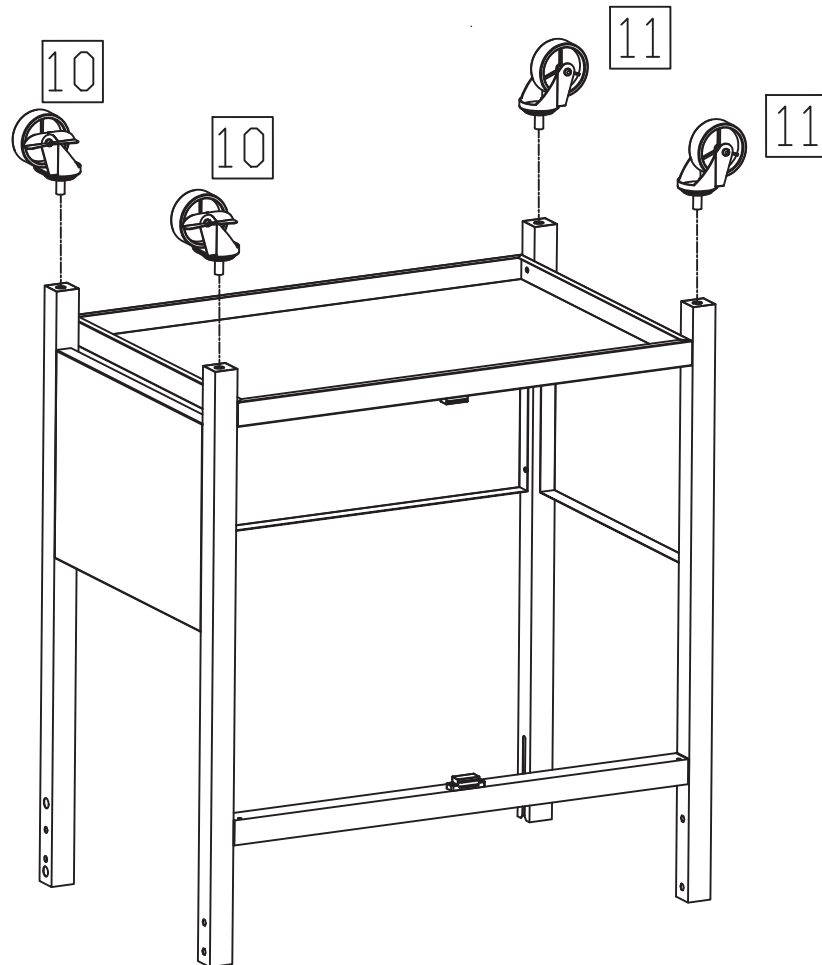

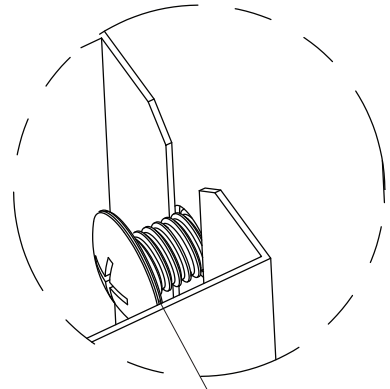
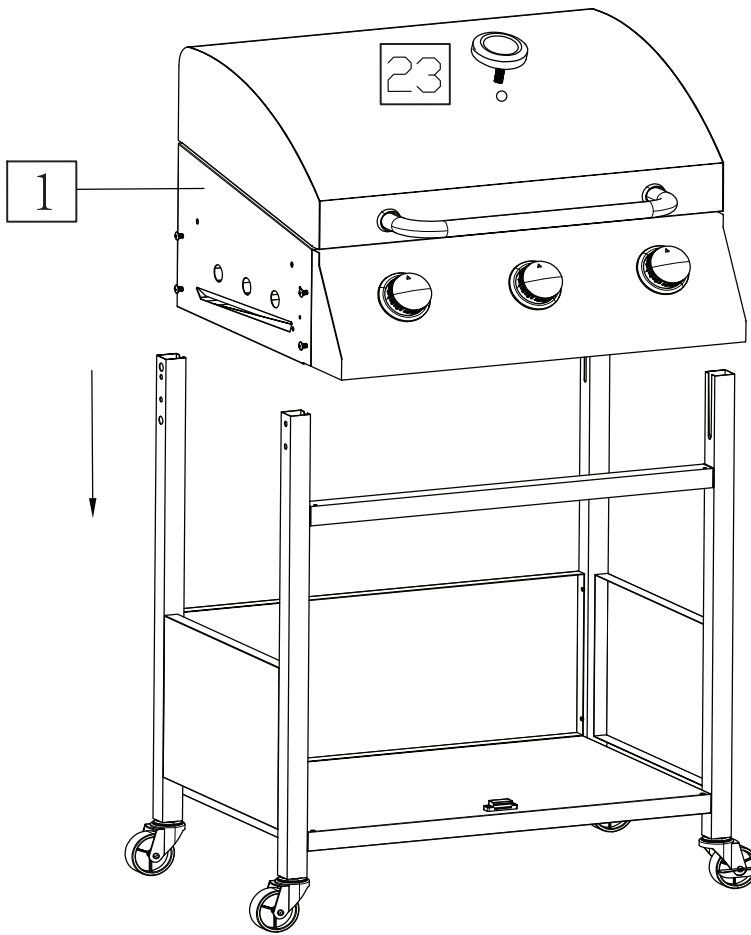

PRE-ASSEMBLED

**B** x 6

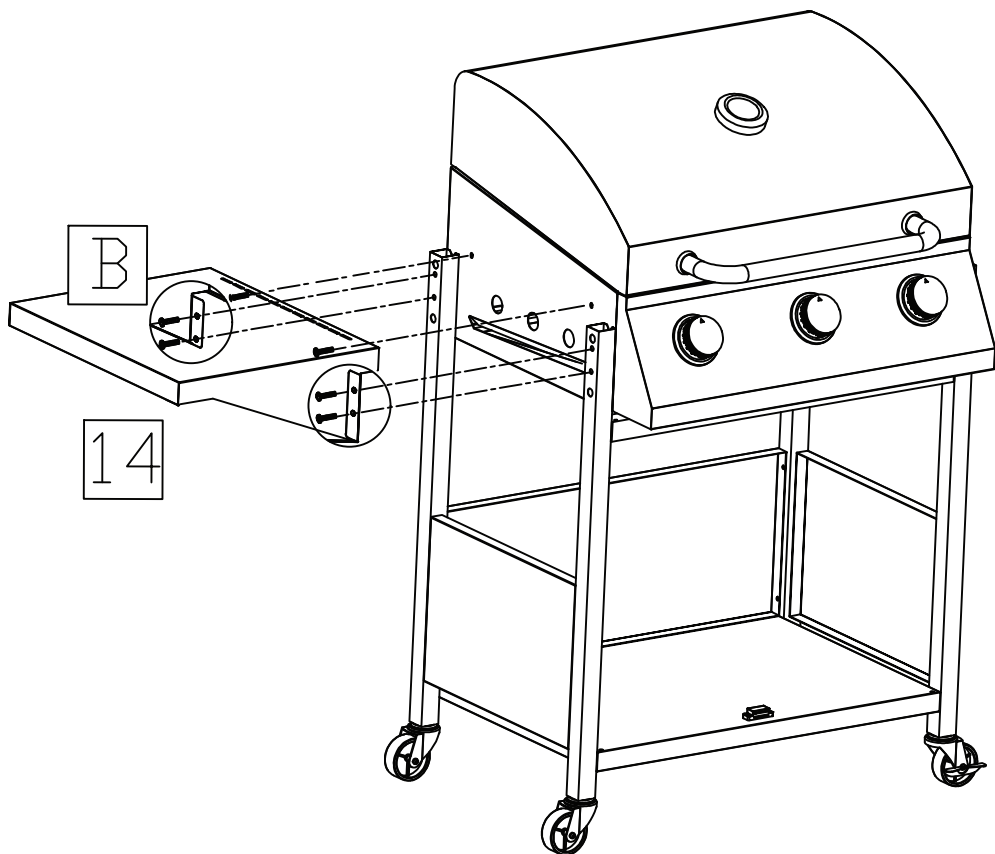

**B** x 6

09

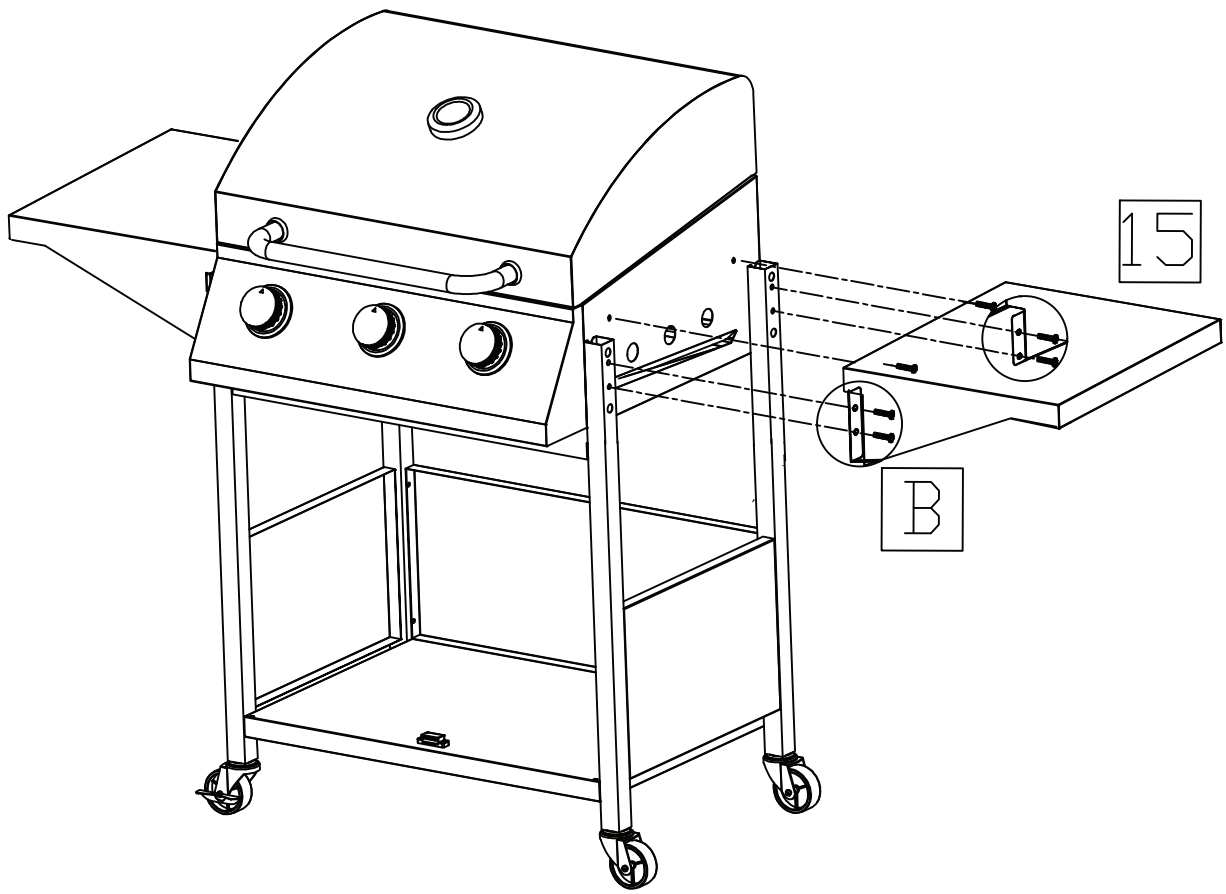

**A** x 4

10

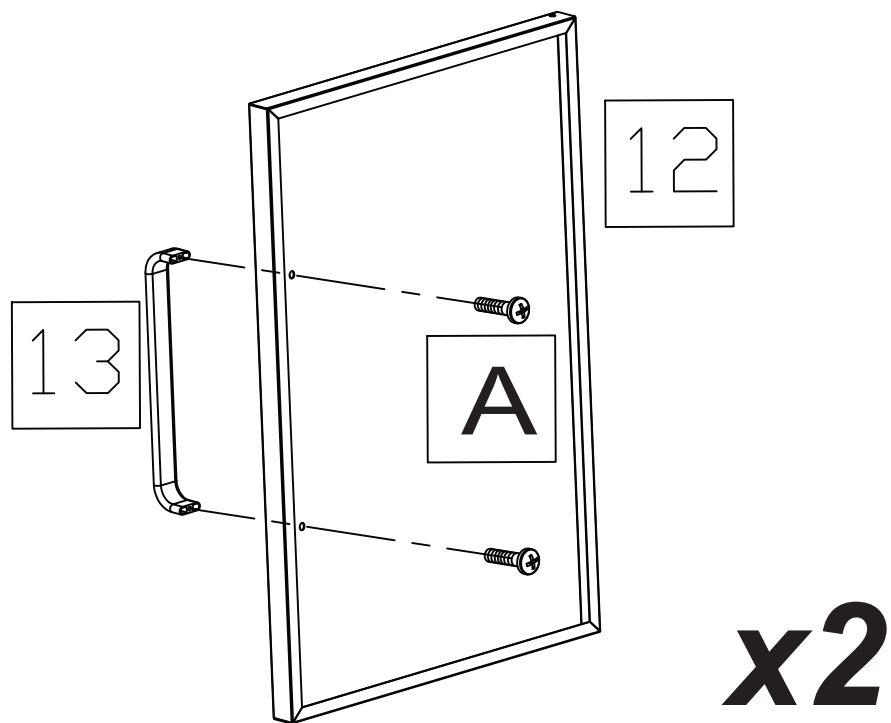

C x 2

E x 2

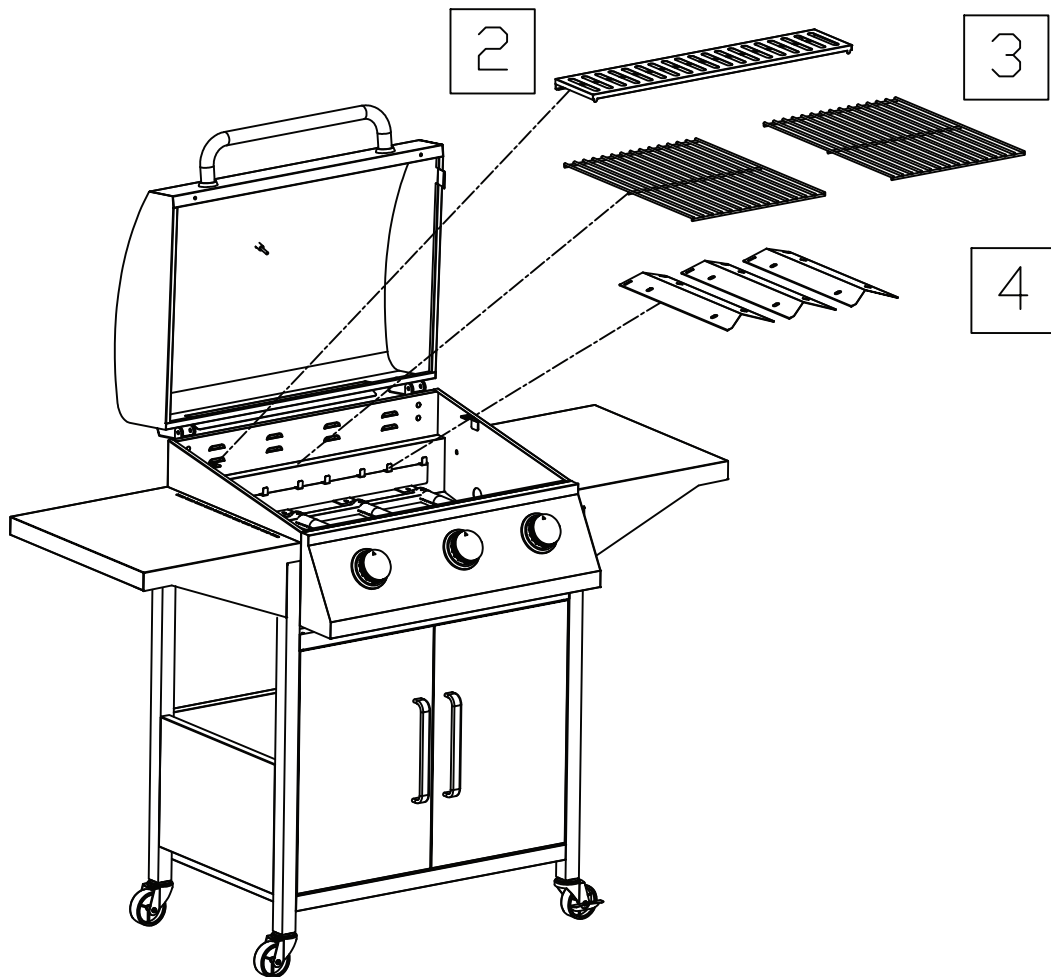
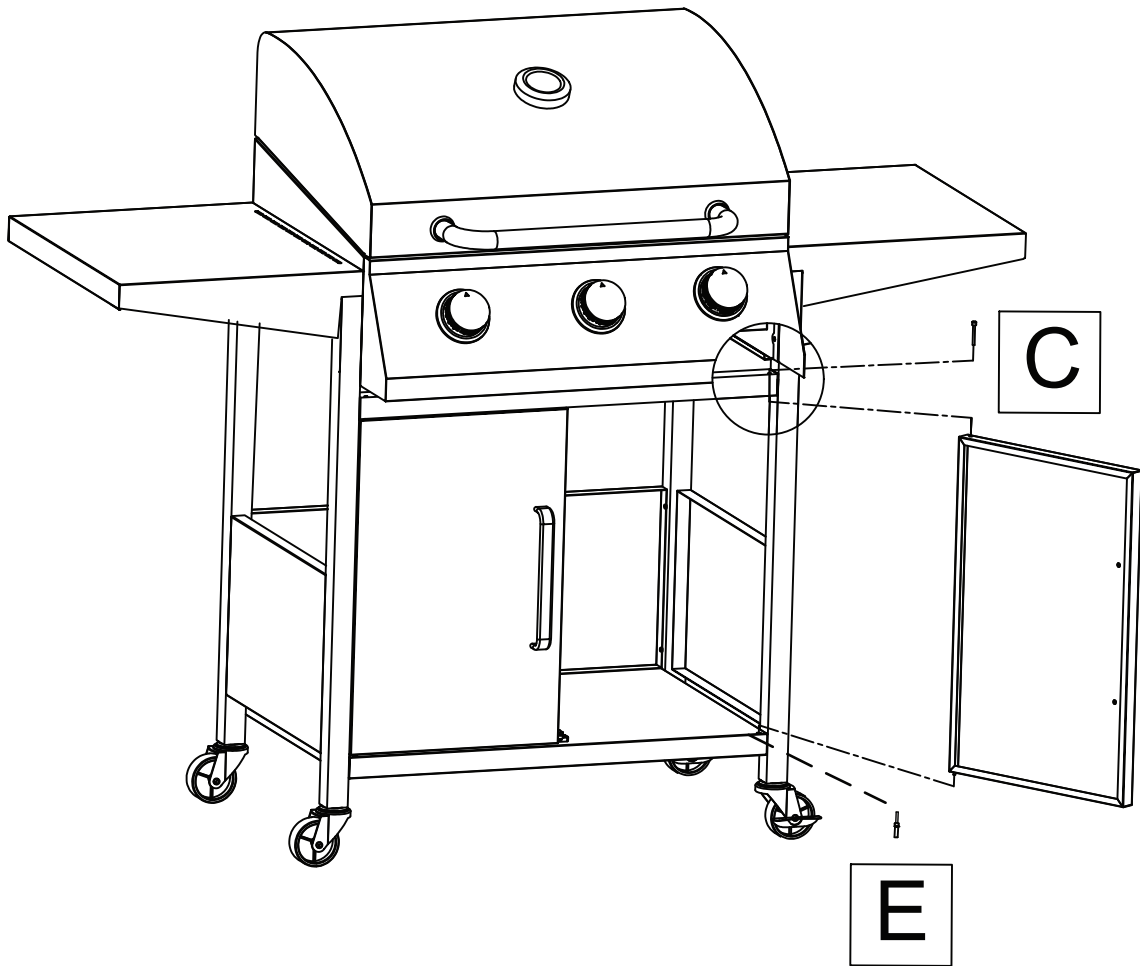

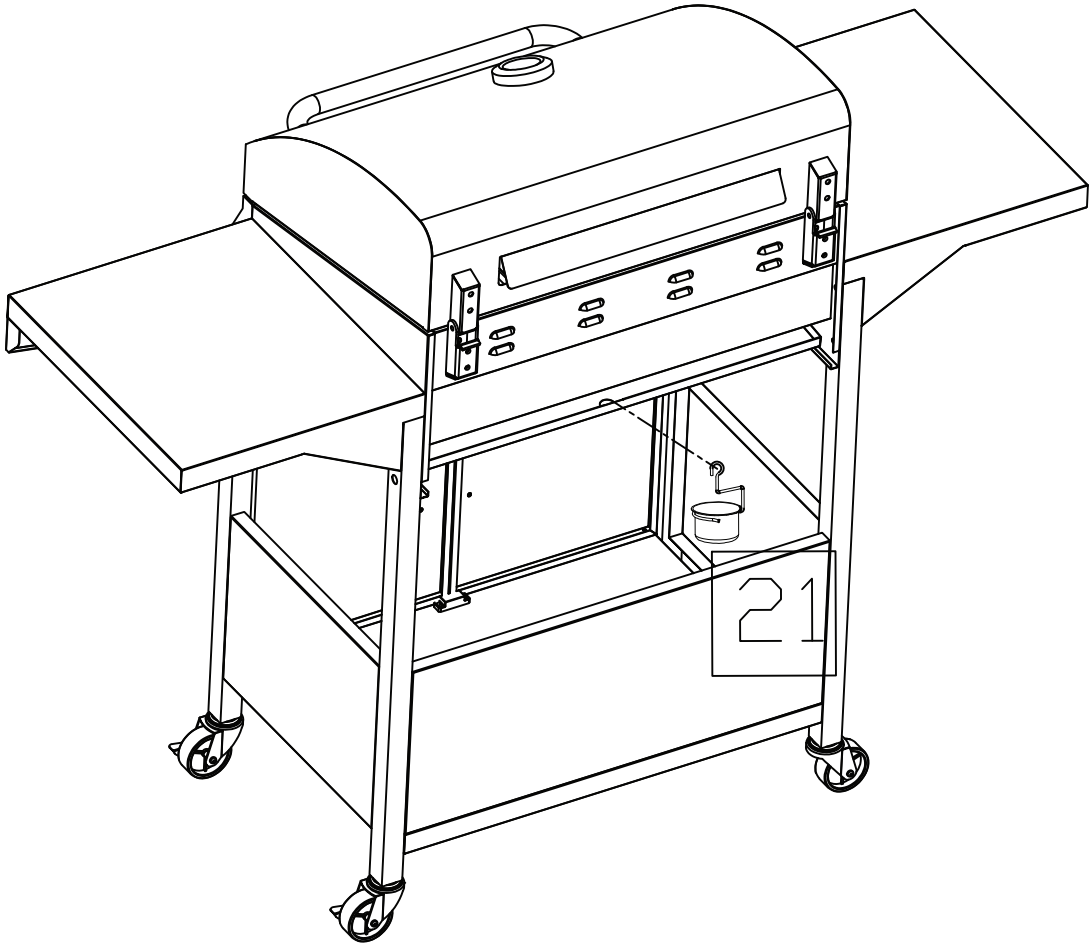

**J** x 1

Done

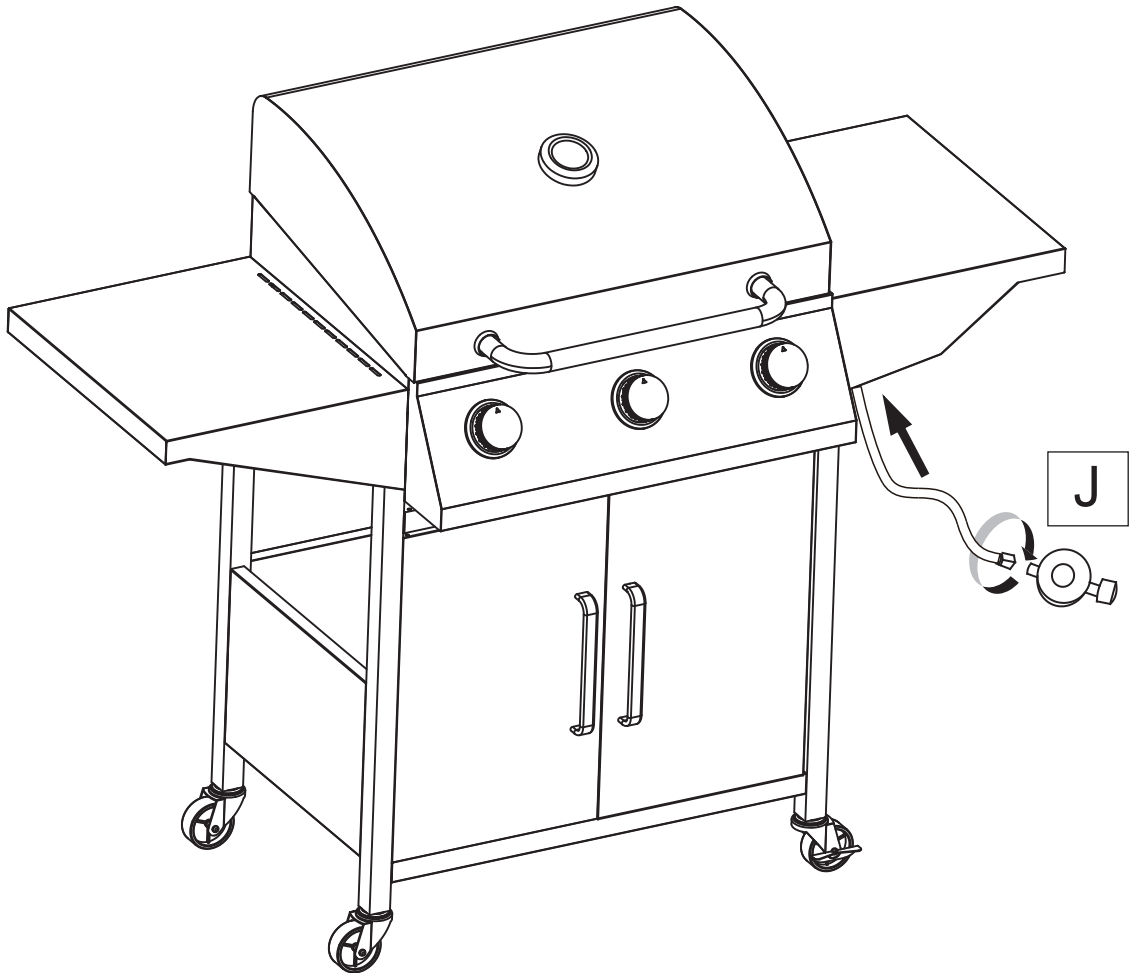

## CONEXIÓN DEL BOMBONA DE GAS AL APARATO

El aparato sólo puede utilizarse con butano, propano o una mezcla de LPG de baja presión y con un regulador de baja presión adecuado y una manguera flexible. La manguera debe estar bien conectada al regulador y al aparato con abrazaderas para manguera.

## REGULADOR Y MANGUERA

- Estos artículos no se suministran con la barbacoa, pero están disponibles por separado en su vendedor o distribuidor de gas LPG aprobado. Utilice únicamente reguladores y mangueras diseñados para usarse con LPG a las presiones indicadas anteriormente. La vida útil de un regulador se estima en 10 años. Se recomienda reemplazar el regulador 10 años después de su fecha de fabricación.

- La manguera debe cambiarse cuando lo requieran las regulaciones nacionales. Se recomienda cambiar la manguera 5 años después de su fecha de fabricación.

- Es peligroso utilizar un regulador o una manguera inadecuados. Asegúrese de que los artículos que tiene sean adecuados para usar con su barbacoa.

- La manguera utilizada debe cumplir con las normas vigentes en el país de uso. La manguera debe tener un mínimo de 0,6 metros de largo y un máximo de 1,5 metros. Un regulador o una manguera dañados debe reemplazarse. Asegúrese de que la manguera no esté bloqueada, doblada o en contacto con cualquier parte de la barbacoa que no sea el punto de conexión.

## ALMACENAMIENTO DESPUÉS DEL USO

- Guarde el aparato en interiores sólo cuando la bombona ha sido desconectado y retirado. Si el aparato no se utiliza durante un período prolongado, debe almacenarse en su embalaje original, en un lugar seco y sin polvo.

## Bombona de gas

- La barbacoa se puede utilizar con bombonas de 5 o 15 kg. El tamaño máximo es 315 mm (diámetro) x 580 mm (altura). La barbacoa funcionará mejor si se utilizan mezclas de propano o LPG. Se puede usar butano, sin embargo, debido a la potencia del aparato, el bombona tenderá a atascarse y producirá gas a baja presión, lo que afectará el rendimiento de su barbacoa. La bombona de gas debe estar fuera de la barbacoa.

- ¡La bombona de gas debe manipularse con cuidado! Desconecte siempre la bombona de gas cuando no utiliza la barbacoa. Vuelva a colocar la tapa protectora en la bombona cuando no esté conectada al aparato.

- Mantenga alejada cualquier fuente de ignición cuando cambie la bombona de gas.

- Las bombonas siempre deben almacenarse al aire libre, verticalmente y fuera del alcance de los niños. Las bombonas nunca deben almacenarse a temperaturas superiores a 50 °C. Nunca almacene bombonas de gas cerca de llamas, quemadores u otras fuentes de calor.

## NUNCA FUME CERCA DE UN BOMBONA DE GAS

Esta barbacoa está diseñada para uso en exteriores, alejada de cualquier material inflamable. Asegúrese de que ningún elemento ubicado sobre el aparato pueda obstruirlo y que ambos lados y el frente del aparato estén al menos a 1 metro de cualquier elemento que pueda impedir su funcionamiento. Asegúrese de que los orificios de ventilación del aparato no estén obstruidos, la barbacoa debe colocarse sobre una superficie plana y estable. El aparato debe protegerse de corrientes de aire directas y del mal tiempo (lluvia, etc.).

**Las piezas selladas por el fabricante o por su agente no deben ser desmontadas por el usuario. No modifique ninguna parte de la barbacoa. Las reparaciones y el mantenimiento deben ser realizados únicamente por un técnico acreditado.**

### **Conexión de la bombona de gas a la parrilla.**

- Antes de la conexión, asegúrese de que nada esté obstruyendo la parte superior de la bombona, el regulador, el quemador o los puertos del quemador. Las arañas y los insectos pueden entrar y obstruir el orificio del tubo de suministro del quemador. Un quemador obstruido podría provocar un incendio debajo del aparato.
- Limpie los orificios del quemador con un limpiapipas resistente.
- Fije la manguera al aparato con una llave para apretarla al cable de conexión. Al reemplazar la manguera, debe fijarse al aparato y al regulador mediante abrazaderas para manguera. Desconecte el regulador de la bombona (siguiendo las instrucciones suministradas con el regulador) cuando la barbacoa no esté en uso.

La barbacoa debe usarse en un área bien ventilada. No obstruya el flujo de aire de combustión hacia el quemador cuando utiliza la barbacoa. ESTA BARBACOA ES PARA USO EXCLUSIVO EN EXTERIORES.

**IDENTIFIQUE CUALQUIER FUGAS ANTES DE USARLA. IDENTIFIQUE CUALQUIER FUGA ANTES DE USARLA.**

**¡¡¡TENGA MUCHO CUIDADO!!!**

**Si hay fuga de gas, apague el suministro de gas inmediatamente.**

### **PRUEBA DE FUGAS**

- Mezcle una parte de detergente líquido con tres partes de agua para obtener de 60 a 90 ml de solución de detección de fugas.
- Asegúrese de que la válvula de control esté cerrada.
- Conecte el regulador a la bombona y la válvula de apertura/cierre al quemador. Asegúrese de que las conexiones estén hechas correctamente y luego abra la válvula de entrada de gas.
- Extienda la solución sobre la manguera y todas las juntas con un cepillo. Si aparecen burbujas, lo que significa que hay fuga, que debe solucionarse antes de utilizar la barbacoa.
- Pruebe nuevamente, una vez que se soluciona la fuga.
- Cierre la válvula de entrada de gas en la bombona, cuando se complete la prueba.
- Si se detecta una fuga que no se puede reparar, no intente ninguna otra acción, y póngase en contacto con su distribuidor.

## LIMPIEZA Y MANTENIMIENTO

### Advertencia General

- Antes de la limpieza, espere hasta que la barbacoa de gas se haya enfriado lo suficiente.
- Antes de la limpieza, retire la bombona de gas.
- No utilice detergentes inflamables.
- No utilice cepillos de alambre u otros utensilios abrasivos para limpiarla.
- No utilice limpiadores de horno. El limpiador de hornos puede dañar la superficie pintada.
- Limpie la barbacoa después de cada uso.

### Superficie Exterior

- Utilice detergentes suaves, sosa cáustica y agua caliente.
- Se pueden utilizar agentes abrasivos suaves para las manchas rebeldes.
- Después de esto, enjuague la barbacoa bien con agua.

### Superficie Interior

- La superficie interior de la tapa de la parrilla se ve como si la pintura se descascara? Hay grasa quemada en la superficie.
- Limpie la superficie a fondo con espuma de jabón caliente altamente concentrada.
- Enjuáguela bien con agua y deje que la tapa se seque.

### Superficie interior del fondo de la barbacoa

- Elimine los residuos con un cepillo o un raspador.
- Lave la superficie con espuma de jabón y una esponja.
- Enjuáguela con abundante agua y deje secar la superficie.

### Parrilla de Cocina y Rejilla para Calentar

- Use espuma de jabón suave.
- Se pueden utilizar agentes abrasivos suaves para las manchas rebeldes.
- Después de esto, enjuáguela bien con agua.

### Limpieza del quemador

- Apague el gas con la perilla de control y desconecte la bombona.
- Retire la rejilla de enfriamiento.
- Limpie el quemador con un cepillo suave o límpielo con aire comprimido y séquelo con un paño.
- Limpie cualquier puerto obstruido con un limpiapipas o alambre rígido (como un clip de papel abierto).
- Inspeccione el quemador para ver si hay daños (grietas o agujeros). Si encuentra algún daño, reemplácelo por un quemador nuevo. Reinstale el quemador, verifique que los orificios de la válvula de gas estén correctamente colocados y asegurados dentro de la entrada del quemador (venturi).

### Almacenamiento de la barbacoa de gas

- Antes del almacenamiento, asegúrese de que la barbacoa esté limpia y seca.
- Guarde la barbacoa en un lugar seco y sin polvo. ●
- Siempre utilice una funda para proteger la barbacoa para evitar la oxidación

## Solución de problemas

Problema	Causa posible	Solución
Los quemadores no se encienden cuando se usa el sistema de ignición	Bombona de gas LP está vacío	Sustituir e la bombona
	Regulador averiado	Revisar o sustituir el regulador
	El quemador está obstruido	Limpiar el quemador
	obstrucciones en inyectores de gas o manguera de gas	Limpiar el inyectores de gas o manguera de gas
	La línea de gas está suelta o desconectada en la unidad de ignición o electrodo.	Reconectar la línea de gas Sustituir el electrodo y la línea de gas
	Electrodo o línea de gas están dañados Botón de encendido defectuoso	Sustituir el encendedor
Los quemadores no se encienden con ningún encendedor	Bombona de gas LP está vacío	Sustituye el bombona
	Regulador averiado	Revisar o sustituir el regulador
	El quemador está obstruido	Limpiar el quemador
	Obstrucciones en inyectores de gas o manguera de gas	Limpiar el inyectores de gas o manguera de gas
Llama baja o reignición (fuego en el tubo del quemador – se pueden escuchar ruidos de silbido o rugido)	El bombona de gas LP es demasiado pequeño	Usar un bombona más grande
	El quemador está obstruido	Limpiar el quemador
	Obstrucciones en inyectores de gas o manguera de gas	Limpiar el inyectores de gas o manguera de gas
	Condiciones de viento	Coloque la barbacoa es un sitio más protegido
Dificultad en girar la perilla de válvula de gas	Válvula de gas atascado	Sustituir la válvula de gas

## CONNECTING THE GAS CYLINDER TO THE APPLIANCE

The appliance may only be used with butane, propane or a low pressure LPG mixture and with a suitable low pressure regulator and a flexible hose. The hose must be securely connected to the regulator and the appliance with hose clips

## REGULATOR & HOSE

- These items are supplied with the barbecue.  
Use only regulators and hoses intended for use with LPG at the pressures indicated above. The service life of a regulator is estimated at 10 years.  
It is recommended that you change the regulator 10 years after its date of manufacture.
- The hose should be changed when national regulations require. It is recommended that you change the hose 5 years after its date of manufacture.
- Using an unsuitable regulator or hose is dangerous. Ensure that the products that you have are suitable for use with your barbecue.
- The hose used must comply with the standards in force in the country of use. The hose must be a minimum of 0.6 metres long and a maximum of 1.5 metres. A damaged regulator or hose must be replaced. Ensure that the hose is not blocked, kinked or in contact with any part of the barbecue other than the connection point.

## STORAGE AFTER USE

- Store the appliance indoors only if the cylinder has been disconnected and removed. If the appliance is not used for a long period, it should be stored in its original packaging, in a dry, dust-free location.

## Gas cylinder

- The barbecue may be used with 5 or 15 kg cylinders. The maximum size is 315 mm (diameter) x 580 mm (height). The barbecue will run better if propane or LPG mixtures are used. Butane can be used but, due to the appliance's power, the cylinder will have a tendency to freeze and supply gas at a lower pressure, thus affecting the barbecue's performance. The gas cylinder must be outside the barbecue.
- The gas cylinder should be handled with care! Always disconnect the gas cylinder when not using the barbecue. Replace the protective cap on the cylinder when not connected to the appliance.
- Keep any source of ignition well away when changing the gas cylinder.
- Cylinders should always be stored outdoors, vertically and out of the reach of children. Cylinders should never be stored in temperatures in excess of 50°C. Never store gas cylinders close to flames, burners or other heat sources.

**NEVER SMOKE NEAR A GAS CYLINDER**

This barbecue is designed for outdoor use, well away from any flammable material. Ensure that any item located above the appliance cannot **obstruct** it and that both sides and the front of the appliance are at least 1 metre from any item that could impede its operation. Ensure that the appliance's ventilation holes are not obstructed. the barbecue should be place on a flat, stable surface. The appliance should be protected from direct draughts and bad weather (rain, etc.).

**Parts sealed by the manufacturer or its agent should not be disassembled by the user. Do not modify any part of the barbecue. Repairs and maintenance should only be carried out by an accredited technician.**

#### **Connecting the gas cylinder to the grill .**

- Before connection, ensure that nothing is obstructing the top of the cylinder, the regulator, burner or burner ports. Spiders and insects can get into and obstruct the burner's supply tube orifice. An obstructed burner could cause a fire under the appliance.
- Clean the burner orifices using a stout pipe cleaner.
- Secure the hose to the appliance using a spanner to tighten it on to the connection cable. When replacing the hose, it should be fixed to the appliance and to the regulator using hose clips. Disconnect the regulator from the cylinder (following the instructions supplied with the regulator) when the barbecue is not in use.

The barbecue should be used in a well ventilated area. Do not obstruct the flow of combustion air to the burner when using the barbecue. THIS BARBECUE IS ONLY FOR OUTDOOR USE.

**IDENTIFY ANY LEAKS BEFORE USE. IDENTIFY ANY LEAKS BEFORE USE.**

**TAKE GREAT CARE!!!**

**If there is a gas leak, switch off the gas supply immediately.**

#### **LEAK TEST**

- Mix one part washing up liquid to three parts water to make 60 to 90 ml of leak finding solution.
- Ensure that the control valve is closed.
- Connect the regulator to the cylinder and the open/close valve to the burner. Ensure that connections are correctly made and then open the gas inlet valve.
- Spread the solution over the hose and all joins with a brush. If any bubbles appear, then there is a leak, which must be repaired before the barbecue is used.
- Test again, once the leak is repaired.
- Close the gas inlet valve on the cylinder, when the test is complete.
- If a leak is detected which cannot be repaired, do not attempt any other action but contact your distributor.

## CLEANING & MAINTENANCE

### General Warning

- Before cleaning, wait until the gas barbecue has cool down sufficiently.
- Before cleaning, remove the gas cylinder.
- Do not use any flammable detergents.
- Do not use wire brush or other abrasive utensils for cleaning.
- Do not use any oven cleaners. Oven cleaner attacks painted surface.
- Clean the barbecue after each use.

### Exterior surface

- Use mild detergents, caustic soda and hot water.
- Mild abrasive agents can be used for stubborn stains.
- Following this, rinse thoroughly with water.

### Interior surface

Does the inner surface of the grill lid looks as paint may flake? There is burnt-on grease which is flaking.

- Clean the surface thoroughly with highly concentrated , hot soap suds.
- Rinse thoroughly with water and allow the lid to dry.

### Interior surface of the barbecue bottom

- Remove residue with a brush or a scraper.
- Using soap suds and a sponge, finish by washing the surface.
- Rinse thoroughly with water and allow the surface to dry.

### Cooking grid & Warming Rack

- Use mild soap suds.
- Mild abrasive agents can be used for stubborn stains.
- Following this, rinse thoroughly with water.

### Clean the burner

- Turn the gas OFF at the control knob and disconnect the cylinder.
- Remove cooling grate.
- Clean the burner with a soft brush or blow clean with compressed air and wipe with a cloth.
- Clean any clogged ports with a pipe cleaner or stiff wire (such as an opened paper clip).
- Inspect burner for any damage (cracks or holes). If damage is found, replace with a new burner. Reinstall the burner, check to ensure that the Gas valve orifices are correctly positioned and secured inside the burner inlet (venturi).

### Store the gas barbecue

- Before storage , please ensure the barbecue is clean and dry.
- Store the barbecue in a dust-free, dry room.
- Always use a cover to protect the barbecue to avoid rust.

## Trouble Shooting

<b>Problem</b>	<b>Possible cause</b>	<b>Solution</b>
Burners will not light using the ignition system	LP gas cylinder is empty.	Replace with full cylinder
	Faulty regulator.	Have regulator checked or replace
	Obstructions in the burner	Clean burner
	Obstructions in gas jet and hose	Clean jets and gas hose
	Electrode wire loose or disconnected on electrode or ignition unit	Reconnect wire
	Electrode or wire is damaged	Change electrode and wire
	Faulty push button igniter	Change igniter
Low flame or flashback (fire in burner tube-a hissing or roaring noise may be heard)	LP gas cylinder too small	Use larger cylinder
	Obstructions in burner	Clean burner
	Obstructions in gas jets or gas hose	Clean jets and gas hose
	Windy conditions	Use BBQ in a more sheltered position
Difficulty turning control knob	Control Knob Broken	Replace control knob
	Gas valve jammed	Replace gas valve

**UK**

If you have any questions, please contact our customer care center.

Our contact details are below:



0044-800-240-4004



enquiries@mhstar.co.uk

IMPORTER ADDRESS:

MH STAR UK LTD

Unit 27, Perivale Park,  
Horsenden lane South

Perivale, UB6 7RH

MADE IN CHINA

**ES**

Si tiene alguna pregunta, comuníquese con nuestro Centro de Atención al Cliente. Nuestros datos de contacto son los siguientes:



0034-931294512



atencioncliente@aosom.es

IMPORTADOR:

SPANISH AOSOM, S.L.

C/ ROC GROS, N° 15. 08550, ELS HOSTALET DE  
BALENYÀ, SPAIN.

B66295775

WWW.AOSOM.ES

ATENCIONCLIENTE@AOSOM.ES

TEL: 931294512

HECHO EN CHINA

**FR**

Si vous avez la moindre question, veuillez contacter notre centre d'assistance à la clientèle.

Nos coordonnées sont les suivantes:



0033-1-84166106



aosom@mhfrance.fr

Importé par:

MH France

2, rue Maurice Hartmann

92130 Issy-les-Moulineaux

France

Fabriqué en Chine

**PT**

Se tiver alguma dúvida, por favor contacte o nosso Centro de Atendimento ao Cliente. Os nossos dados de contacto são os seguintes:



0034-931294512



info@aosom.pt.

IMPORTADOR:

SPANISH AOSOM, S.L

C.ROC GROS N.15, 08550. ELS HOSTALET DE BALENYÀ

TEL: 931294512 (SEG-SEX DAS 7:30H ÀS 16:30H)

INFO@AOSOM.PT

WWW.AOSOM.PT

**DE**

Wenn Sie Fragen haben, wenden Sie sich bitte an unser Kundendienstzentrum.

Unsere Kontaktdaten stehen unten:



0049-0(40)-88307530



service@aosom.de

ADRESSE DES IMPORTEURE:

MH Handel GmbH

Wendenstraße 309

D-20537 Hamburg

Germany

IN CHINA HERGESTELLT

**IT**

In caso di dubbio, si prega di contattare il nostro centro assistenza clienti.

I nostri dettagli di contatto sono di seguito:



0039-0249471447



clienti@aosom.it

IMPORTATO DA:

AOSOM Italy srl

Centro Direzionale Milanofiori

Strada 1 Palazzo F1

20057 Assago (MI)

P.I.: 08567220960

FATTO IN CINA