

mellerware®

# Spiro

Batidora de varilla  
Hand blender  
Mixeur batteur  
Handrührgerät  
Frullatore a immersione  
Varinha mágica

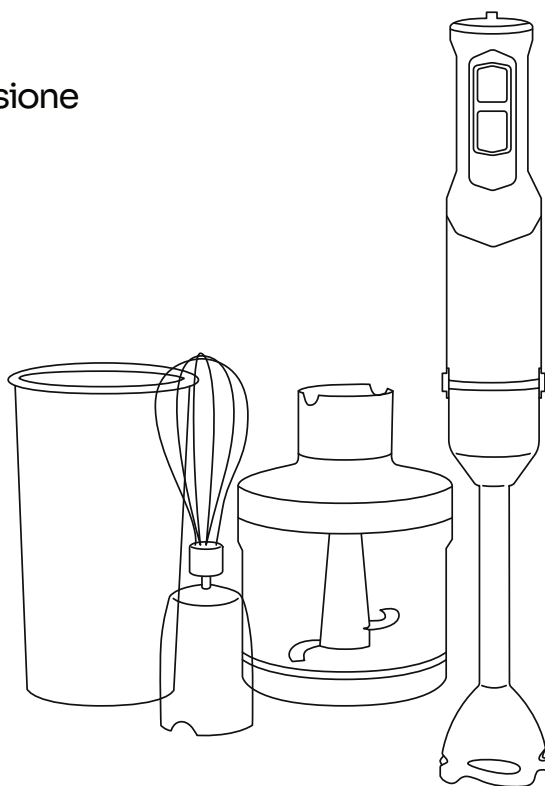



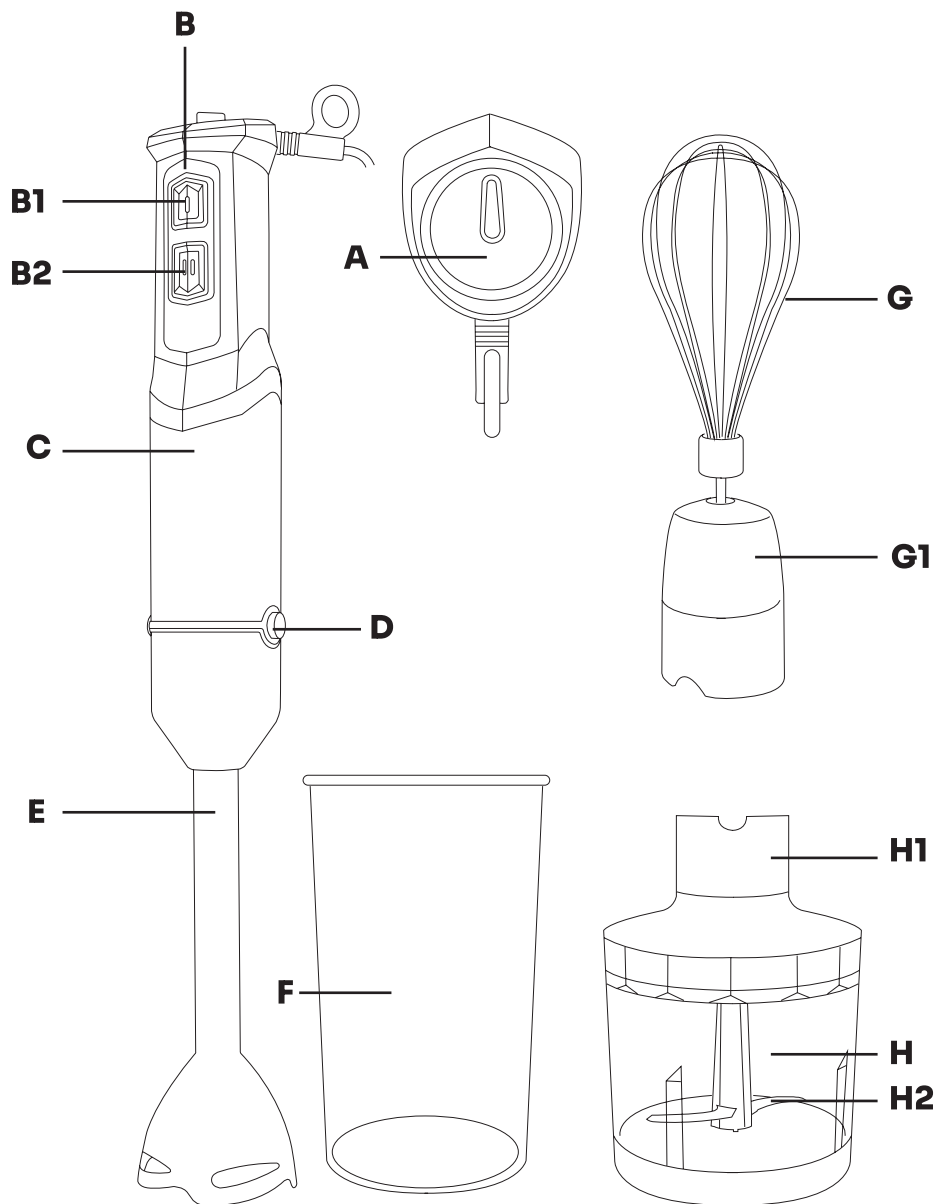

**ES**

(Instrucciones originales)

Distinguido cliente,  
Le agradecemos que se haya decidido por la compra de un producto de la marca Mellerware.  
Su tecnología, diseño y funcionalidad, junto con el hecho de superar las más estrictas normas de calidad le comportarán total satisfacción durante mucho tiempo.

### **Consejos y advertencias de seguridad**

Lea atentamente este folleto de instrucciones antes de poner el aparato en marcha y guárdelo para posteriores consultas. La no observación y cumplimiento de estas instrucciones puede comportar como resultado un accidente.

Antes del primer uso, limpiar todas las partes del producto que puedan estar en contacto con alimentos, procediendo tal como se indica en el apartado de limpieza.

Este aparato no debe ser usado por niños. Mantener el aparato y su conexión de red fuera del alcance de los niños.

No dejar que los niños utilicen la batidora sin supervisión.

Este aparato pueden utilizarlo personas con capacidades físicas, sensoriales o mentales reducidas o falta de experiencia y conocimiento, si se les ha dado la supervisión o formación apropiadas respecto al uso del aparato de una manera segura y comprenden los peligros que implica.

**PRECAUCIÓN:** El uso indebido de este aparato puede causar heridas. Es necesario tener cuidado cuando se manejan las cuchillas cortantes y durante la limpieza.

Desconectar siempre el aparato de la alimentación si se deja desatendido y antes del montaje, del desmontaje o de la limpieza.

Apagar el aparato y desenchufar de la alimentación antes de cambiar los accesorios o partes próximas que se mueven durante el uso.

Los niños deben estar bajo vigilancia para asegurar que no jueguen con el aparato.

Si el cable de alimentación está dañado, debe ser substituido por el fabricante, por su servicio posventa o por personal cualificado similar con el fin de evitar un peligro.

Este aparato está pensado únicamente para un uso doméstico, no para uso profesional o industrial.

Antes de conectar el aparato a la red, verificar que el voltaje indicado en la placa de características coincide con el voltaje de red.

Conectar el aparato a una base de toma de corriente que soporte cómo mínimo 10 amperios.

La clavija del aparato debe coincidir con la base eléctrica de la toma de corriente. Nunca modificar la clavija. No usar adaptadores de clavija.

No utilizar el aparato con el cable eléctrico o la clavija dañada.

No tirar del cable de alimentación. Nunca usar el cable eléctrico para levantar, transportar o desenchufar el aparato.

No enrollar el cable eléctrico de conexión alrededor del aparato.

Verificar el estado del cable eléctrico de conexión. Los cables dañados o enredados aumentan el riesgo de choque eléctrico.

Si se rompe la carcasa del aparato, desconectar inmediatamente el aparato de la red eléctrica para evitar la posibilidad de sufrir una descarga eléctrica.

No utilizar el aparato si ha caído, si hay señales visibles de daños, o si existe fuga.

No tocar la clavija de conexión con las manos mojadas.

No colocar el aparato sobre superficies calientes tales como placas de cocción, quemadores de gas, hornos o similares.

Tomar las medidas necesarias para evitar la puesta en marcha no intencionada del aparato.

Las cuchillas están afiladas y podrían causar daños, tenga cuidado y evite el contacto directo con los bordes cortantes de las cuchillas. Preste especial atención al manipular las cuchillas, durante las operaciones de montaje y desmontaje durante la limpieza.

No tocar las partes móviles del aparato en marcha.

No exponer el aparato a la lluvia o condiciones de humedad. El agua que entre en el aparato aumentará el riesgo de choque eléctrico.

### **UTILIZACIÓN Y CUIDADOS**

Antes de cada uso, extender completamente el cable de alimentación del aparato.

No usar el aparato si sus accesorios no están debidamente acoplados.

No usar el aparato si los accesorios acoplados a él presentan defectos.

Proceder a sustituirlos inmediatamente.

No usar el aparato si su dispositivo de puesta en marcha/ paro no funciona.

Guarde este aparato fuera del alcance de niños y personas con problemas físicos, sensoriales o mentales reducidos o falta de experiencia y conocimiento.

Mantener el aparato en buen estado.

Comprobar que las partes móviles no estén desalineadas o trabadas, que no haya piezas rotas u otras condiciones que puedan afectar al buen funcionamiento del aparato.

Usar este aparato, sus accesorios y herramientas de acuerdo con estas instrucciones, teniendo en cuenta las condiciones de trabajo y el trabajo a realizar. Usar el aparato para operaciones diferentes a las previstas podría causar una situación de peligro.

No utilizar el aparato sobre ninguna parte del cuerpo de una persona o animal.

No utilizar el aparato con productos congelados o que contengan huesos.

No utilizar el aparato con la varilla más de 50 segundos seguidos, realizar pausas de 4 minutos.

## Servicio

Toda utilización inadecuada, o en desacuerdo con las instrucciones de uso, puede comportar peligro, anulando la garantía y la responsabilidad del fabricante.

## Descripción

A – Regulador de velocidades

B – Botones

- B1 - ON/OFF
- B2 - Turbo

C – Cuerpo motor

D – Botones de desacople

E – Accesorio varilla

F – Vaso medidor

G – Batidor

- G1 - Adaptador del batidor

H – Picador

- H1 - Tapa del picador
- H2 - Set de cuchillas del picador

En caso de que su modelo de aparato no disponga de los accesorios descritos anteriormente, éstos también pueden adquirirse por separado en [www.mellerware.com](http://www.mellerware.com) o contactando con nuestro equipo de Atención al Cliente.

## Modo de uso

### NOTAS PREVIAS AL USO

Comprobar que se ha retirado todo el material de embalaje del producto. Antes de usar el producto por primera vez, limpiar las partes en contacto con alimentos tal como se describe en el apartado de Limpieza. Preparar el aparato de acuerdo con la función que desea utilizar.

## USO

Extender completamente el cable antes de enchufar.

Acoplar el accesorio que desee utilizar.

Enchufar el aparato a la red eléctrica.

Poner el aparato en marcha accionando el botón on/off.

Seleccionar la velocidad deseada.

Trabajar el alimento que desee procesar.

## CONTROL ELECTRÓNICO DE VELOCIDAD

Se puede controlar la velocidad del aparato, simplemente actuando sobre el pulsador de control de velocidad (A). Esta función es muy útil ya que permite adaptar la velocidad del aparato al tipo de trabajo que se precise realizar.

## FUNCIÓN TURBO

El aparato dispone de una función turbo. Activando el botón (B2) se dispone de toda la potencia del motor, consiguiendo un acabado más fino en la textura final del producto.

## UNA VEZ FINALIZADO EL USO DEL APARATO

Parar el aparato, retirando la presión sobre el botón on/off.

Desenchufar el aparato de la red eléctrica.

Limpiar el aparato.

## Accesorios

### ACCESORIO VARILLA (E)

Este accesorio se utiliza para hacer salsas, sopas, mayonesas, batidos, comida para bebés...

Acoplar la varilla al cuerpo motor.

Introducir los alimentos en el vaso medidor y poner el aparato en marcha.

Desacoplar la varilla, extrayéndola para su posterior limpieza.

### **ACCESORIO PICADOR (H)**

Este accesorio se utiliza para picar verduras, carne...

Para evitar daños en el aparato retirar de la carne huesos, nervios, cartílagos, etc.... Colocar las cuchillas e introducir los alimentos a elaborar en el vaso picador. Colocar la tapa en el vaso picador hasta que encaje.

Unir la tapa al cuerpo motor y poner en marcha el aparato (Atención: no poner en marcha el aparato si todo el conjunto no está debidamente asentado y acoplado). Parar el aparato cuando el alimento adquiere la textura deseada. Desacoplar el aparato de la tapa y retirar las cuchillas antes de vaciar el picador.

NOTA: no superar la mitad del vaso picador cuando se trabaje con alimentos sólidos.

IMPORTANTE: no retirar la tapa hasta que las cuchillas estén completamente detenidas.

### **ACCESORIO BATIDOR (G)**

Este accesorio sirve para montar nata, levantar claras...

Insertar el batidor en el adaptador. Unir este conjunto al cuerpo motor.

En un recipiente ancho, colocar el alimento y poner en marcha el aparato. Para un óptimo resultado es conveniente mover el batidor en sentido horario. Retirar el accesorio batidor, y liberar el grupo reductor.

Nota: No trabajar a velocidades altas con este accesorio acoplado, ya que provocaría defectos sobre el batidor (centrifugación de sus alambres).

## **Limpieza**

Desenchufar el aparato de la red y dejarlo enfriar antes de iniciar cualquier operación de limpieza.

Limpiar el aparato con un paño húmedo impregnado con unas gotas de detergente y secarlo después.

No utilizar disolventes, ni productos con un factor pH ácido o básico, como la lejía, ni productos abrasivos, para la limpieza del aparato.

No sumergir el aparato en agua u otro líquido, ni ponerlo bajo el grifo.

Durante el proceso de limpieza hay que tener especial cuidado con las cuchillas ya que están muy afiladas.

Se recomienda limpiar el aparato regularmente y retirar todos los restos de alimentos.

Si el aparato no se mantiene en buen estado de limpieza, su superficie puede degradarse y afectar de forma inexorable la duración de la vida del aparato y conducir a una situación peligrosa.

Las siguientes piezas son aptas para su limpieza en agua caliente jabonosa o en el lavavajillas (usando un programa suave de lavado):

- Vaso medidor
- Vaso picador
- Batidor

La posición de escurrido/secado de las piezas lavables en el lavavajillas o fregadero debe permitir el escurrido del agua con facilidad.

A continuación, seque todas las piezas antes de su montaje y guardado.

## **Anomalías y reparación**

En caso de avería, póngase en contacto con nuestro equipo de atención al cliente a través del chat web (de lunes a viernes de 9:00 a 18:00 horas) o enviando un correo electrónico a [hi@mellerware.com](mailto:hi@mellerware.com).

## Para las versiones UE del producto y/o en el caso de que en su país aplique:

### ECOLOGÍA Y RECICLABILIDAD DEL PRODUCTO

Los materiales que constituyen el envase de este aparato, están integrados en un sistema de recogida, clasificación y reciclado de los mismos. Si desea deshacerse de ellos, puede utilizar los contenedores públicos apropiados para cada tipo de material.

El producto está exento de concentraciones de sustancias que se puedan considerar dañinas para el medio ambiente.



Este símbolo significa que, si desea deshacerse del producto, una vez transcurrida la vida del mismo, debe depositarlo por los medios adecuados a manos de un gestor de residuos autorizado para la recogida selectiva de Residuos de Aparatos Eléctricos y Electrónicos (RAEE).

Este aparato cumple con la Directiva 2014/35/EU de Baja Tensión, con la Directiva 2014/30/EU de Compatibilidad Electromagnética, con la Directiva 2011/65/EU sobre restricciones a la utilización de determinadas sustancias peligrosas en aparatos eléctricos y electrónicos y con la Directiva 2009/125/EC sobre los requisitos de diseño ecológico aplicable a los productos relacionados con la energía.

## Garantía y asistencia técnica

Este producto goza del reconocimiento y protección de la garantía legal de conformidad con la legislación vigente. Para hacer valer sus derechos o intereses debe acudir a cualquiera de nuestros servicios de asistencia técnica oficiales. Podrá encontrar el más cercano accediendo al siguiente enlace web: [www.mellerware.com](http://www.mellerware.com)

También puede solicitar información relacionada poniéndose en contacto con nosotros por el teléfono que aparece al final de este manual. Puede descargar este manual de instrucciones y sus actualizaciones en [www.mellerware.com](http://www.mellerware.com).

**EN**

(Original instructions)

Distinguished client,  
We appreciate that you have decided to purchase a Mellerware brand product. Its technology, design and functionality, together with the fact that it exceeds the strictest quality standards, will provide you with total satisfaction for a long time.

## **Safety Tips and Warnings**

Please read this instruction booklet carefully before using the appliance and keep it for future reference. Failure to observe and comply with these instructions may result in an accident.

Before first use, clean all parts of the product that may come into contact with food, proceeding as indicated in the cleaning section.

This device should not be used by children. Keep the device and its network connection out of the reach of children.

Do not let children use the blender without supervision.

This appliance can be used by persons with reduced physical, sensory or mental capabilities or lack of experience and knowledge if they have been given appropriate supervision or training regarding use of the appliance in a safe manner and understand the hazards involved.

**CAUTION:** Improper use of this appliance may cause injury. Care is necessary when handling cutting blades and during cleaning.

Always disconnect the appliance from the power supply if it is left unattended and before assembly, disassembly or cleaning.

Turn off the appliance and unplug from power before changing accessories or nearby parts that move during use.

Children must be supervised to ensure that they do not play with the appliance.

If the power cable is damaged, it must be replaced by the manufacturer, its after-sales service or similarly qualified personnel in order to avoid a hazard.

This appliance is intended for domestic use only, not for professional or industrial use.

Before connecting the appliance to the mains, verify that the voltage indicated on the nameplate matches the mains voltage.

Connect the device to a power outlet that supports at least 10 amps.

The plug of the device must match the electrical base of the outlet. Never modify the plug. Do not use plug adapters.

Do not use the appliance with a damaged power cord or plug.

Do not pull on the power cord. Never use the electrical cord to lift, carry or unplug the appliance.

Do not wrap the electrical connection cable around the appliance.

Check the condition of the electrical connection cable. Damaged or tangled cords increase the risk of electric shock.

If the casing of the appliance breaks, immediately disconnect the appliance from the mains to avoid the possibility of suffering an electric shock.

Do not use the appliance if it has been dropped, if there are visible signs of damage, or if there is a leak.

Do not touch the connection plug with wet hands.

Do not place the appliance on hot surfaces such as hobs, gas burners, ovens or similar.

Take the necessary measures to avoid unintentional start-up of the device.

The blades are sharp and could cause damage, use caution and avoid direct contact with the cutting edges of the blades. Pay special attention when handling the blades, during assembly and disassembly operations during cleaning.

Do not touch the moving parts of the device while it is running.

Do not expose the device to rain or humid conditions. Water entering the appliance will increase the risk of electric shock.

#### **USE AND CARE**

Fully extend the appliance's power cable before each use.

Only use the appliance if its accessories are correctly fitted.

Do not use the appliance if the accessories attached to it are defective. Replace them immediately.

Do not use the appliance if the on/off switch does not work.

Store this appliance out of reach of children and persons with physical, sensory or reduced mental or lack of experience and knowledge.

Keep the appliance in good condition.

Check that the moving parts are not misaligned or jammed, and ensure there are no broken parts or anomalies that may prevent the machine from operating correctly.

Use the appliance and its accessories and tools following these instructions, considering the working conditions and the work to be performed. Using the appliance for operations different from those intended could result in a hazardous situation.

Do not use the appliance on any part of the body of a person or animal.

Do not use the appliance with frozen goods or those containing bones. Do not use the device with the stick-blender for more than 50 seconds at a time, pausing for 4 minutes.

## Service

Any improper use, or any use in disagreement with the instructions for use, may lead to danger, voiding the warranty and the manufacturer's liability.

## Description

A – Speed regulator

B – Buttons

- B1 – ON/OFF
- B2 – Turbo

C – Motor body

D – Release buttons

E – Stick-blender accessory

F – Measuring cup

G – Whisk

- G1 – Whisk adapter

H – Chopper

- H1 – Chopper cover
- H2 – Chopper blade set

If your device model does not have the accessories described above, these can also be purchased separately at [www.mellerware.com](http://www.mellerware.com) or by contacting our Customer Service team.

## How to use

### NOTES BEFORE USE

Check that all packaging material has been removed from the product. Before using the product for the first time, clean the parts in contact with food as described in the Cleaning section. Prepare the appliance according to the function you want to use.

### USE

Fully extend the cable before plugging in. Attach the accessory you want to use. Plug the device into the electrical network. Start the device by pressing the on/off button. Select the desired speed. Work the food you want to process.

### ELECTRONIC SPEED CONTROL

You can control the speed of the device simply by pressing the speed control button (A). This function is very useful since it allows you to adapt the speed of the device to the type of work that needs to be done.

### TURBO FUNCTION

The device has a turbo function. By activating the button (B2) all the power of the motor is available, achieving a finer finish in the final texture of the product.

### ONCE USE OF THE DEVICE IS FINISHED

Stop the device by releasing pressure on the on/off button. Unplug the device from the electrical network. Clean the device.

## Accessories

### STICK BLENDER ACCESSORY (E)

This accessory is used to make sauces, soups, mayonnaise, smoothies, baby food...

Attach the rod to the motor body. Place the food in the measuring cup and start the device. Uncouple the rod, extracting it for later cleaning.

### **CHOPPER ACCESSORY (H)**

This accessory is used to chop vegetables, meat...

To avoid damage to the device, remove bones, nerves, cartilage, etc. from the meat... Place the blades and place the food to be processed into the chopper jar.

Place the lid on the chopper jar until it fits.

Attach the cover to the motor body and start the device (Attention: do not start the device if the entire assembly is not properly seated and coupled).

Stop the appliance when the food acquires the desired texture.

Uncouple the appliance from the lid and remove the blades before emptying the chopper.

NOTE: do not exceed half of the chopper glass when working with solid foods.

IMPORTANT: do not remove the cover until the blades have completely stopped.

### **WHISK ACCESSORY (G)**

This accessory is used to whip cream, lift egg whites... Insert the whisk into the adapter. Join this assembly to the motor body.

In a wide container, place the food and start the appliance. For optimal results, it is advisable to move the beater clockwise.

Remove the mixer accessory and release the reducer group.

Note: Do not work at high speeds with this accessory attached, as this would cause defects in the beater (spinning of its wires).

## **Cleaning**

Unplug the appliance from the mains and let it cool before starting any cleaning operation.

Clean the appliance with a damp cloth soaked in a few drops of detergent and then dry it.

Do not use solvents, or products with an acidic or basic pH factor, such as bleach, or abrasive products, to clean the appliance.

Do not immerse the device in water or other liquid, or place it under the tap.

During the cleaning process you have to be especially careful with the blades as they are very sharp.

It is recommended to clean the appliance regularly and remove all food remains.

If the appliance is not kept in a good state of cleanliness, its surface may degrade and inexorably affect the lifespan of the appliance and lead to a dangerous situation.

The following parts are suitable for cleaning in hot soapy water or in the dishwasher (using a gentle wash programme):

- Measuring glass
  - Chopper glass
  - Whisk
- The draining/drying position of the washable parts in the dishwasher or sink must allow the water to drain easily. Then dry all parts before assembly and storage.

## **Anomalies and repair**

In the event of a breakdown, please contact our customer service team via web chat (Monday to Friday from 9:00 a.m. to 6:00 p.m.) or by sending an email to [hi@mellerware.com](mailto:hi@mellerware.com).

## **For EU versions of the product and/or if applicable in your country:**

### **PRODUCT ECOLOGY AND RECYCLABILITY**

The materials that make up the packaging of this device are integrated into a collection, classification and recycling system. If you want to dispose of them, you can use the appropriate public containers for each type of material.

The product is free of concentrations of substances that may be considered harmful to the environment.



This symbol means that, if you wish to dispose of the product, once its life has expired, you must deposit it by appropriate means in the hands of a waste manager authorized for the selective collection of Waste Electrical and Electronic Equipment (WEEE).

This appliance complies with Directive 2014/35/EU on Low Voltage, with Directive 2014/30/EU on Electromagnetic Compatibility, with Directive 2011/65/EU on restrictions on the use of certain dangerous substances in electrical and electronic equipment and with Directive 2009/125/EC on ecodesign requirements applicable to energy-related products.

## **Warranty and technical assistance**

This product enjoys the recognition and protection of the legal guarantee in accordance with current legislation. To assert your rights or interests you must go to any of our official technical assistance services. You can find the nearest one by accessing the following web link: [www.mellerware.com](http://www.mellerware.com)

You can also request related information by contacting us at the telephone number listed at the end of this manual. You can download this instruction manual and its updates at [www.mellerware.com](http://www.mellerware.com).

**FR**

(Traduit des instructions originales)

Cher client, Nous vous remercions d'avoir décidé d'acheter un produit de la marque Mellerware. Sa technologie, son design et sa fonctionnalité, ainsi que le fait qu'il dépasse les normes de qualité les plus strictes, vous procureront une entière satisfaction pendant longtemps.

### **Conseils de sécurité et avertissements**

Veillez lire attentivement ce livret d'instructions avant d'utiliser l'appareil et conservez-le pour référence future. Le non-respect de ces instructions peut entraîner un accident.

Avant la première utilisation, nettoyez toutes les parties du produit susceptibles d'entrer en contact avec les aliments, en procédant comme indiqué dans la section nettoyage.

Cet appareil ne doit pas être utilisé par des enfants. Gardez l'appareil et sa connexion réseau hors de portée des enfants.

Ne laissez pas les enfants utiliser le mixeur sans surveillance.

Cet appareil peut être utilisé par des personnes ayant des capacités physiques, sensorielles ou mentales réduites ou un manque d'expérience et de connaissances si elles ont reçu une supervision ou une formation appropriée concernant l'utilisation de l'appareil de manière sûre et comprennent les dangers encourus.

**ATTENTION :** Une mauvaise utilisation de cet appareil peut provoquer des blessures. Des précautions sont nécessaires lors de la manipulation des lames de coupe et lors du nettoyage.

Débranchez toujours l'appareil de l'alimentation électrique s'il est laissé sans surveillance et avant le montage, le démontage ou le nettoyage.

Éteignez l'appareil et débranchez-le du secteur avant de changer les accessoires ou les pièces à proximité qui bougent pendant l'utilisation.

Les enfants doivent être surveillés pour s'assurer qu'ils ne jouent pas avec l'appareil.

Si le câble d'alimentation est endommagé, il doit être remplacé par le fabricant, son service après-vente ou un personnel de qualification similaire afin d'éviter tout danger.

Cet appareil est destiné à un usage domestique uniquement et non à un usage professionnel ou industriel.

Avant de brancher l'appareil au secteur, vérifiez que la tension indiquée sur la plaque signalétique correspond à la tension du secteur.

Connectez l'appareil à une prise de courant prenant en charge au moins 10 ampères.

La fiche de l'appareil doit correspondre à la base électrique de la prise. Ne modifiez jamais la fiche. N'utilisez pas d'adaptateurs de prise.

N'utilisez pas l'appareil avec un cordon d'alimentation ou une fiche endommagés.

Ne tirez pas sur le cordon d'alimentation. N'utilisez jamais le cordon électrique pour soulever, transporter ou débrancher l'appareil.

N'enroulez pas le câble de connexion électrique autour de l'appareil.

Vérifier l'état du câble de connexion électrique. Les cordons endommagés ou emmêlés augmentent le risque de choc électrique.

Si le boîtier de l'appareil se brise, débranchez immédiatement l'appareil du secteur pour éviter tout risque de choc électrique.

N'utilisez pas l'appareil s'il est tombé, s'il présente des signes visibles de dommages ou s'il y a une fuite.

Ne touchez pas la fiche de connexion avec les mains mouillées.

Ne placez pas l'appareil sur des surfaces chaudes telles que des plaques de cuisson, des brûleurs à gaz, des fours ou similaires.

Prenez les mesures nécessaires pour éviter un démarrage involontaire de l'appareil.

Les lames sont tranchantes et pourraient causer des dommages, soyez prudent et évitez tout contact direct avec les bords tranchants des lames. Soyez particulièrement attentif lors de la manipulation des lames, lors des opérations de montage et de démontage lors du nettoyage.

Ne touchez pas les pièces mobiles de l'appareil lorsqu'il est en marche.

N'exposez pas l'appareil à la pluie ou à des conditions humides. L'eau pénétrant dans l'appareil augmentera le risque de choc électrique.

#### **UTILISATION ET ENTRETIEN**

Avant chaque utilisation, déployez complètement le cordon d'alimentation de l'appareil.

N'utilisez pas l'appareil si ses accessoires ne sont pas correctement fixés.

N'utilisez pas l'appareil si les accessoires qui y sont fixés sont défectueux.

Procédez à leur remplacement immédiatement.

N'utilisez pas l'appareil si son dispositif de démarrage/arrêt ne fonctionne pas.

Rangez cet appareil hors de portée des enfants et des personnes ayant un handicap physique, sensoriel ou mental réduit ou un manque d'expérience et de connaissances.

Gardez l'appareil en bon état. Vérifiez que les pièces mobiles ne sont pas mal alignées ou coincées, qu'il n'y a pas de pièces cassées ou d'autres conditions

qui pourraient affecter le bon fonctionnement de l'appareil.

Utilisez cet appareil, ses accessoires et outils conformément à ces instructions, en tenant compte des conditions de travail et du travail à effectuer.

L'utilisation de l'appareil pour des opérations autres que celles prévues pourrait provoquer une situation dangereuse.

N'utilisez l'appareil sur aucune partie du corps d'une personne ou d'un animal.  
N'utilisez pas l'appareil avec des produits surgelés ou contenant des os.  
N'utilisez pas l'appareil avec la baguette pendant plus de 50 secondes à la fois, faites des pauses de 4 minutes.

## Service

Toute utilisation inappropriée, ou toute utilisation en désaccord avec les instructions d'utilisation, peut entraîner un danger, annulant la garantie et la responsabilité du fabricant.

## Description

A – Régulateur de vitesse

B – Boutons

- B1 - MARCHE/ARRÊT
- B2-Turbo

C – Corps du moteur

D – Boutons de découplage

E – Accessoire tige

F – Gobelet doseur

G – Fouet

- G1 - Adaptateur fouet

H – Hachoir

- H1 - Couverture du hachoir
- H2 - Jeu de lames de hachoir

Si le modèle de votre appareil ne dispose pas des accessoires décrits ci-dessus, ceux-ci peuvent également être achetés séparément sur [www.mellerware.com](http://www.mellerware.com) ou en contactant notre équipe de service client.

## Mode d'utilisation

### REMARQUES AVANT UTILISATION

Vérifiez que tous les matériaux d'emballage ont été retirés du produit. Avant d'utiliser le produit pour la première fois, nettoyez les parties en contact avec les aliments comme décrit dans la section Nettoyage.

Préparez l'appareil en fonction de la fonction que vous souhaitez utiliser.

### UTILISER

Déployez complètement le câble avant de le brancher.

Fixez l'accessoire que vous souhaitez utiliser.

Branchez l'appareil sur le réseau électrique.

Démarrez l'appareil en appuyant sur le bouton marche/arrêt.

Sélectionnez la vitesse souhaitée.

Travaillez les aliments que vous souhaitez transformer.

### CONTRÔLE DE VITESSE ÉLECTRONIQUE

Vous pouvez contrôler la vitesse de l'appareil en appuyant simplement sur le bouton de contrôle de vitesse (A). Cette fonction est très utile puisqu'elle permet d'adapter la vitesse de l'appareil au type de travail à effectuer.

### FONCTION TURBO

L'appareil dispose d'une fonction turbo.

En activant le bouton (B2), toute la puissance du moteur est disponible, obtenant une finition plus fine dans la texture finale du produit.

### UNE FOIS L'UTILISATION DE L'APPAREIL TERMINÉE

Arrêtez l'appareil en relâchant la pression sur le bouton marche/arrêt.

Débranchez l'appareil du réseau électrique.

Nettoyez l'appareil.

## Accessoires

### ACCESSOIRE VARILLE (E)

Cet accessoire permet de réaliser des sauces, des soupes, de la mayonnaise, des smoothies, des aliments pour bébé...

Fixez la tige au corps du moteur.

Placez les aliments dans la tasse à mesurer et démarrez l'appareil.

Détachez la tige et extrayez-la pour un nettoyage ultérieur.

### **ACCESSOIRE HACHOIR (H)**

Cet accessoire permet de hacher des légumes, de la viande...

Pour éviter d'endommager l'appareil, retirez les os, les nerfs, le cartilage, etc. de la viande... Placez les lames et placez les aliments à transformer dans le bol du hachoir.

Placez le couvercle sur le bol du hachoir jusqu'à ce qu'il soit bien ajusté. Fixez le couvercle sur le corps du moteur et démarrez l'appareil (Attention : ne démarrez pas l'appareil si l'ensemble n'est pas correctement installé et couplé).

Arrêtez l'appareil lorsque les aliments acquièrent la texture souhaitée. Désolidarisez l'appareil du couvercle et retirez les lames avant de vider le hachoir.

REMARQUE : ne dépassez pas la moitié du verre du hachoir lorsque vous travaillez avec des aliments solides.

IMPORTANT : ne retirez pas le couvercle tant que les lames ne sont pas complètement arrêtées.

### **ACCESSOIRE MIXEUR (G)**

Cet accessoire permet de monter de la crème, de lever les blancs d'oeufs... Insérez le fouet dans l'adaptateur. Joignez cet ensemble au corps du moteur.

Dans un récipient large, placez les aliments et démarrez l'appareil. Pour des résultats optimaux, il est conseillé de déplacer le batteur dans le sens des aiguilles d'une montre.

Retirez l'accessoire mélangeur et libérez le groupe réducteur.

Remarque : Ne travaillez pas à des vitesses élevées avec cet accessoire attaché, car cela entraînerait des défauts dans le batteur (filage de ses fils).

## **Nettoyage**

Débranchez l'appareil du secteur et laissez-le refroidir avant de commencer toute opération de nettoyage.

Nettoyez l'appareil avec un chiffon humide imbibé de quelques gouttes de détergent puis séchez-le.

N'utilisez pas de solvants ou de produits au pH acide ou basique, comme de l'eau de Javel, ou des produits abrasifs, pour nettoyer l'appareil.

Ne plongez pas l'appareil dans l'eau ou tout autre liquide, et ne le placez pas sous le robinet.

Pendant le processus de nettoyage, vous devez être particulièrement prudent avec les lames car elles sont très tranchantes.

Il est recommandé de nettoyer régulièrement l'appareil et de retirer tous les restes alimentaires.

Si l'appareil n'est pas maintenu dans un bon état de propreté, sa surface peut se dégrader et affecter inexorablement la durée de vie de l'appareil et conduire à une situation dangereuse.

Les pièces suivantes peuvent être nettoyées à l'eau chaude savonneuse ou au lave-vaisselle (en utilisant un programme de lavage doux) :

- Verre à mesurer

- Verre hachoir

- Fouet La position égouttage/séchage des pièces lavables dans le lave-vaisselle ou l'évier doit permettre à l'eau de s'écouler facilement.

Séchez ensuite toutes les pièces avant l'assemblage et le stockage.

## **Anomalies et réparation**

En cas de panne, veuillez contacter notre service client via le chat web (du lundi au vendredi de 9h00 à 18h00) ou en envoyant un email à [hi@mellerware.com](mailto:hi@mellerware.com).

## **Pour les versions européennes du produit et/ou si applicable dans votre pays :**

### **ÉCOLOGIE ET RECYCLABILITÉ DES PRODUITS**

Les matériaux qui composent l'emballage de cet appareil sont intégrés dans un système de collecte, de classification et de recyclage. Si vous souhaitez vous en débarrasser, vous pouvez utiliser les conteneurs publics appropriés à chaque type de matière. Le produit est exempt de concentrations de substances pouvant être considérées comme nocives pour l'environnement.



Ce symbole signifie que, si vous souhaitez éliminer le produit, une fois sa durée de vie expirée, vous devez le déposer par les moyens appropriés entre les mains d'un gestionnaire de déchets agréé pour la collecte sélective des Déchets d'Équipements Électriques et Electroniques (DEEE).

Cet appareil est conforme à la directive 2014/35/UE sur la basse tension, à la directive 2014/30/UE sur la compatibilité électromagnétique, à la directive 2011/65/UE relative aux restrictions d'utilisation de certaines substances dangereuses dans les équipements électriques et électroniques et à la directive 2009./125/CE sur les exigences d'écoconception applicables aux produits liés à l'énergie.

## **Garantie et assistance technique**

Ce produit bénéficie de la reconnaissance et de la protection de la garantie légale conformément à la législation en vigueur. Pour faire valoir vos droits ou intérêts, vous devez vous adresser à l'un de nos services d'assistance technique officiels. Vous pouvez trouver le plus proche en accédant au lien Web suivant : [www.mellerware.com](http://www.mellerware.com)

Vous pouvez également demander des informations connexes en nous contactant au numéro de téléphone indiqué à la fin de ce manuel. Vous pouvez télécharger ce manuel d'instructions et ses mises à jour sur [www.mellerware.com](http://www.mellerware.com).

**PT**

(Traduzido das instruções originais)

Prezado cliente,  
Agradecemos por ter decidido adquirir um produto da marca Mellerware. Sua tecnologia, design e funcionalidade, aliados ao fato de superar os mais rígidos padrões de qualidade, proporcionarão satisfação total por muito tempo.

## **Dicas e avisos de segurança**

Leia este folheto de instruções cuidadosamente antes de usar o aparelho e guarde-o para referência futura. A não observância e cumprimento destas instruções pode resultar em acidente.

Antes da primeira utilização, limpe todas as partes do produto que possam entrar em contacto com os alimentos, procedendo conforme indicado na secção de limpeza.

Este dispositivo não deve ser utilizado por crianças. Mantenha o dispositivo e a sua ligação à rede fora do alcance das crianças.

Não deixe crianças usarem o liquidificador sem supervisão.

Este aparelho pode ser usado por pessoas com capacidades físicas, sensoriais ou mentais reduzidas ou com falta de experiência e conhecimento, desde que tenham recebido supervisão ou treinamento adequado sobre o uso do aparelho de maneira segura e compreendam os perigos envolvidos.

**CUIDADO:** O uso inadequado deste aparelho pode causar ferimentos. É necessário cuidado ao manusear as lâminas de corte e durante a limpeza.

Desligue sempre o aparelho da fonte de alimentação se o deixar sem vigilância e antes da montagem, desmontagem ou limpeza.

Desligue o aparelho e desconecte-o da alimentação antes de trocar acessórios ou peças próximas que se movam durante o uso.

As crianças devem ser supervisionadas para garantir que não brinquem com o aparelho.

Se o cabo de alimentação estiver danificado, deve ser substituído pelo fabricante, pelo seu serviço pós-venda ou por pessoal igualmente qualificado para evitar perigos.

**Este aparelho destina-se apenas ao uso doméstico e não ao uso profissional ou industrial.**

Antes de ligar o aparelho à rede elétrica, verifique se a tensão indicada na placa de identificação corresponde à tensão da rede elétrica.

Conecte o dispositivo a uma tomada elétrica que suporte pelo menos 10 amperes.

O plugue do aparelho deve coincidir com a base elétrica da tomada. Nunca modifique o plugue. Não use adaptadores de tomada.

Não use o aparelho com um cabo de alimentação ou plugue danificado.

Não puxe o cabo de alimentação. Nunca use o cabo elétrico para levantar, transportar ou desligar o aparelho.

Não enrole o cabo de ligação elétrica à volta do aparelho.

Verifique o estado do cabo de ligação elétrica. Cabos danificados ou emaranhados aumentam o risco de choque elétrico.

Se a carcaça do aparelho quebrar, desligue imediatamente o aparelho da rede elétrica para evitar a possibilidade de sofrer um choque elétrico.

Não use o aparelho se ele tiver caído, se houver sinais visíveis de danos ou se houver vazamento.

Não toque no plugue de conexão com as mãos molhadas.

Não coloque o aparelho sobre superfícies quentes, como fogões, queimadores a gás, fornos ou similares.

Tome as medidas necessárias para evitar o arranque involuntário do dispositivo.

As lâminas são afiadas e podem causar danos, tenha cuidado e evite o contato direto com as arestas cortantes das lâminas. Preste especial atenção ao manusear as lâminas, durante as operações de montagem e desmontagem durante a limpeza.

Não toque nas partes móveis do dispositivo enquanto ele estiver em funcionamento.

Não exponha o dispositivo à chuva ou umidade. A entrada de água no aparelho aumentará o risco de choque elétrico.

## **USO E CUIDADOS**

Antes de cada utilização, estenda totalmente o cabo de alimentação do aparelho.

Não utilize o dispositivo se os seus acessórios não estiverem devidamente fixados.

Não utilize o aparelho se os acessórios nele fixados estiverem defeituosos.

Prossiga para substituí-los imediatamente.

Não utilize o aparelho se o seu dispositivo de arranque/paragem não funcionar.

Guarde este aparelho fora do alcance de crianças e pessoas com deficiências físicas, sensoriais ou mentais reduzidas ou com falta de experiência e conhecimento.

Mantenha o dispositivo em boas condições. Verifique se as peças móveis não estão desalinhadas ou presas, se não existem peças quebradas ou outras condições que possam afetar o bom funcionamento do dispositivo.

Utilize este aparelho, os seus acessórios e ferramentas de acordo com estas instruções, tendo em conta as condições de trabalho e o trabalho a realizar. A utilização do aparelho para operações diferentes das previstas pode causar uma situação perigosa.

Não use o dispositivo em nenhuma parte do corpo de uma pessoa ou animal.

Não utilize o aparelho com produtos congelados ou que contenham ossos. Não use o dispositivo com a varinha por mais de 50 segundos de cada vez, faça pausas de 4 minutos.

## Serviço

Qualquer uso indevido, ou qualquer uso em desacordo com as instruções de uso, pode causar perigo, anulando a garantia e a responsabilidade do fabricante.

## Descrição

A – Regulador de velocidade

B – Botões

- B1 - LIGADO/DESLIGADO
- B2-Turbo

C – Corpo do motor

D – Botões de desacoplamento

E – Acessório vareta

F – Copo medidor

G – Batedor

- G1 - Adaptador da varinha

H – Copo da picadora

- H1 - Tampa da picadora
- H2 - Conjunto de lâminas da picadora

Caso o modelo do seu aparelho não possua os acessórios descritos acima, estes também poderão ser adquiridos separadamente em [www.mellerware.com](http://www.mellerware.com) ou entrando em contato com nossa equipe de Atendimento ao Cliente.

## Modo de uso

### NOTAS ANTES DE USAR

Verifique se todo o material de embalagem foi removido do produto. Antes de utilizar o produto pela primeira vez, limpe as partes em contato com os alimentos conforme descrito na seção Limpeza.

Prepare o aparelho de acordo com a função que pretende utilizar.

## USO

Estenda totalmente o cabo antes de conectá-lo.

Anexe o acessório que deseja usar.

Conecte o dispositivo à rede elétrica.

Inicie o dispositivo pressionando o botão liga/desliga.

Selecione a velocidade desejada.

Trabalhe os alimentos que deseja processar.

## CONTROLE ELETRÔNICO DE VELOCIDADE

Você pode controlar a velocidade do dispositivo simplesmente pressionando o botão de controle de velocidade (A). Esta função é muito útil porque permite adaptar a velocidade do dispositivo ao tipo de trabalho que necessita ser realizado.

## FUNÇÃO TURBO

O dispositivo possui função turbo. Ao acionar o botão (B2) toda a potência do motor fica disponível, conseguindo um acabamento mais fino na textura final do produto.

## DEPOIS DE TERMINAR O USO DO DISPOSITIVO

Pare o dispositivo liberando a pressão no botão liga/desliga.

Desconecte o dispositivo da rede elétrica.

Limpe o dispositivo.

## Acessórios

### ACESSÓRIO VARINHA MÁGICA (E)

Este acessório é utilizado para fazer molhos, sopas, maioneses, smoothies, papinhas...

Anexe a haste ao corpo do motor.

Coloque os alimentos no copo medidor e ligue o aparelho.

Desacople a haste, extraindo-a para posterior limpeza.

### **ACESSÓRIO PARA CORTAR (H)**

Este acessório serve para picar legumes, carne...

Para evitar danos ao aparelho, remova ossos, nervos, cartilagens, etc. da carne... Coloque as lâminas e coloque os alimentos a serem processados no picador.

Coloque a tampa no frasco do picador até encaixar.

Fixe a tampa no corpo do motor e ligue o aparelho (Atenção: não ligue o aparelho se todo o conjunto não estiver devidamente encaixado e acoplado).

Pare o aparelho quando os alimentos adquirirem a textura desejada.

Desacople o aparelho da tampa e retire as lâminas antes de esvaziar a picadora.

NOTA: não ultrapasse a metade do copo do picador ao trabalhar com alimentos sólidos.

IMPORTANTE: não retire a tampa até que as lâminas estejam completamente paradas.

### **ACESSÓRIO PARA BATEDOR (G)**

Este acessório serve para bater natas, levantar claras em neve... Insira o batedor no adaptador. Junte este conjunto ao corpo do motor.

Num recipiente largo, coloque os alimentos e ligue o aparelho. Para melhores resultados, é aconselhável mover o batedor no sentido horário. Retire o acessório misturador e solte o grupo redutor.

Obs.: Não trabalhe em altas velocidades com este acessório acoplado, pois isso causaria defeitos no batedor (torção de seus fios).

## **Limpeza**

Desligue o aparelho da rede elétrica e deixe-o esfriar antes de iniciar qualquer operação de limpeza.

Limpe o aparelho com um pano húmido embebido em algumas gotas de detergente e depois seque-o.

Não utilize solventes ou produtos com fator de pH ácido ou básico, como alvejantes ou produtos abrasivos, para limpar o aparelho.

Não mergulhe o dispositivo em água ou outro líquido, nem o coloque debaixo da torneira.

Durante o processo de limpeza deve-se ter um cuidado especial com as lâminas, pois são muito afiadas.

Recomenda-se limpar o aparelho regularmente e retirar todos os restos de comida.

Se o aparelho não for mantido em bom estado de limpeza, a sua superfície pode degradar-se e afetar inexoravelmente a vida útil do aparelho e originar uma situação perigosa.

As seguintes peças são adequadas para limpeza com água quente e sabão ou na máquina de lavar louça (utilizando um programa de lavagem suave):

- Vidro de medição

- Copo picador

- Batedor A posição de

drenagem/secagem das peças laváveis na máquina de lavar loiça ou no lava-loiça deve permitir o escoamento fácil da água.

Em seguida, seque todas as peças antes da montagem e armazenamento.

## **Anomalias e reparação**

Em caso de avaria, entre em contato com nossa equipe de atendimento ao cliente via web chat (de segunda a sexta, das 9h00 às 18h00) ou enviando um e-mail para [hi@mellerware.com](mailto:hi@mellerware.com).

## Para versões do produto na UE e/ou se aplicável em seu país:

### ECOLOGIA E RECICLABILIDADE DO PRODUTO

Os materiais que compõem a embalagem deste aparelho estão integrados num sistema de recolha, classificação e reciclagem. Caso queira descartá-los, você pode utilizar recipientes públicos adequados para cada tipo de material.

O produto está livre de concentrações de substâncias que possam ser consideradas nocivas ao meio ambiente.



Este símbolo significa que, se desejar eliminar o produto, uma vez expirada a sua vida útil, deverá depositá-lo por meios adequados nas mãos de um gestor de resíduos autorizado para a recolha selectiva de Resíduos de Equipamentos Eléctricos e Electrónicos (REEE).

Este aparelho está em conformidade com a Diretiva 2014/35/UE sobre Baixa Tensão, com a Diretiva 2014/30/UE sobre Compatibilidade Eletromagnética, com a Diretiva 2011/65/UE sobre restrições ao uso de certas substâncias perigosas em equipamentos elétricos e eletrônicos e com a Diretiva 2009 /125/EC sobre requisitos de concepção ecológica aplicáveis a produtos relacionados com o consumo de energia.

## Garantia e assistência técnica

Este produto goza do reconhecimento e proteção da garantia legal de acordo com a legislação vigente. Para fazer valer os seus direitos ou interesses deverá dirigir-se a algum dos nossos serviços oficiais de assistência técnica. Você pode encontrar o mais próximo acessando o seguinte link: [www.mellerware.com](http://www.mellerware.com)

Você também pode solicitar informações relacionadas entrando em contato conosco pelo número de telefone listado no final deste manual. Você pode baixar este manual de instruções e suas atualizações em [www.mellerware.com](http://www.mellerware.com).

**DE**

(Aus der Originalanleitung übersetzt)

Sehr geehrter Kunde, wir danken Ihnen, dass Sie sich für den Kauf eines Produkts der Marke Mellerware entschieden haben.

Seine Technologie, sein Design und seine Funktionalität sowie die Tatsache, dass es die strengsten Qualitätsstandards übertrifft, werden Ihnen lange Freude bereiten.

## **Sicherheitstipps und Warnungen**

Bitte lesen Sie diese Bedienungsanleitung sorgfältig durch, bevor Sie das Gerät verwenden, und bewahren Sie sie zum späteren Nachschlagen auf. Bei Nichtbeachtung und Nichtbeachtung dieser Hinweise kann es zu einem Unfall kommen.

Reinigen Sie vor dem ersten Gebrauch alle Teile des Produkts, die mit Lebensmitteln in Berührung kommen könnten, und gehen Sie dabei wie im Abschnitt „Reinigung“ beschrieben vor.

Dieses Gerät sollte nicht von Kindern verwendet werden. Bewahren Sie das Gerät und seine Netzwerkverbindung außerhalb der Reichweite von Kindern auf.

Lassen Sie Kinder den Mixer nicht unbeaufsichtigt benutzen.

Dieses Gerät kann von Personen mit eingeschränkten physischen, sensorischen oder geistigen Fähigkeiten oder einem Mangel an Erfahrung und Wissen verwendet werden, wenn sie eine angemessene Aufsicht oder Schulung für den sicheren Gebrauch des Geräts erhalten und die damit verbundenen Gefahren verstehen.

**VORSICHT:** Eine unsachgemäße Verwendung dieses Geräts kann zu Verletzungen führen. Beim Umgang mit den Schneidmessern und bei der Reinigung ist Vorsicht geboten.

Trennen Sie das Gerät immer vom Stromnetz, wenn es unbeaufsichtigt bleibt und bevor Sie es montieren, demontieren oder reinigen.

Schalten Sie das Gerät aus und ziehen Sie den Netzstecker, bevor Sie Zubehörteile oder Teile in der Nähe wechseln, die sich während des Gebrauchs bewegen.

Kinder müssen beaufsichtigt werden, um sicherzustellen, dass sie nicht mit dem Gerät spielen.

Wenn das Netzkabel beschädigt ist, muss es vom Hersteller, seinem Kundendienst oder ähnlich qualifiziertem Personal ausgetauscht werden, um Gefährdungen zu vermeiden.

Dieses Gerät ist nur für den häuslichen Gebrauch bestimmt, nicht für den professionellen oder industriellen Gebrauch.

Bevor Sie das Gerät an das Stromnetz anschließen, prüfen Sie, ob die auf dem Typenschild angegebene Spannung mit der Netzspannung übereinstimmt. Schließen Sie das Gerät an eine Steckdose an, die mindestens 10 Ampere unterstützt.

Der Stecker des Geräts muss zum elektrischen Sockel der Steckdose passen. Verändern Sie niemals den Stecker. Verwenden Sie keine Steckeradapter.

Benutzen Sie das Gerät nicht mit einem beschädigten Netzkabel oder Stecker. Ziehen Sie nicht am Netzkabel. Benutzen Sie niemals das Stromkabel, um das Gerät anzuheben, zu tragen oder den Netzstecker zu ziehen.

Wickeln Sie das Elektroanschlusskabel nicht um das Gerät.

Überprüfen Sie den Zustand des elektrischen Anschlusskabels.

Beschädigte oder verhedderte Kabel erhöhen die Gefahr eines Stromschlags. Wenn das Gehäuse des Geräts kaputt geht, trennen Sie das Gerät sofort vom Stromnetz, um die Gefahr eines Stromschlags zu vermeiden.

Benutzen Sie das Gerät nicht, wenn es heruntergefallen ist, sichtbare Beschädigungen aufweist oder ein Leck vorliegt.

Berühren Sie den Anschlussstecker nicht mit nassen Händen.

Stellen Sie das Gerät nicht auf heiße

Oberflächen wie Kochfelder, Gasbrenner, Backöfen oder ähnliches.

Treffen Sie die notwendigen Maßnahmen, um ein unbeabsichtigtes Anlaufen des Gerätes zu verhindern. Die Klingen sind scharf und können Schäden verursachen. Seien Sie vorsichtig und vermeiden Sie den direkten Kontakt mit den Schneidkanten der Klingen. Seien Sie besonders vorsichtig beim Umgang mit den Messern, bei Montage- und Demontearbeiten und bei der Reinigung.

Berühren Sie während des Betriebs keine beweglichen Teile des Geräts.

Setzen Sie das Gerät weder Regen noch Feuchtigkeit aus. Wenn Wasser in das Gerät eindringt, erhöht sich die Gefahr eines Stromschlags.

#### **GEBRAUCH UND PFLEGE**

Ziehen Sie vor jedem Gebrauch das Netzkabel des Geräts vollständig aus. Benutzen Sie das Gerät nicht, wenn das Zubehör nicht ordnungsgemäß angebracht ist.

Benutzen Sie das Gerät nicht, wenn das daran angebrachte Zubehör defekt ist.

Ersetzen Sie sie umgehend.

Benutzen Sie das Gerät nicht, wenn die Start-/Stopp-Vorrichtung nicht funktioniert.

Bewahren Sie dieses Gerät außerhalb der Reichweite von Kindern und Personen mit eingeschränkten körperlichen, sensorischen oder geistigen Behinderungen oder einem Mangel an Erfahrung und Wissen auf.

Halten Sie das Gerät in gutem Zustand.

Stellen Sie sicher, dass die beweglichen Teile nicht falsch ausgerichtet sind oder festsitzen, dass keine gebrochenen Teile vorhanden sind oder andere

Bedingungen vorliegen, die die ordnungsgemäße Funktion des Geräts beeinträchtigen könnten.

Benutzen Sie dieses Gerät, dessen Zubehör und Werkzeuge gemäß dieser

Anleitung und berücksichtigen Sie dabei die Arbeitsbedingungen und die auszuführenden Arbeiten. Die Verwendung des Geräts für andere als die vorgesehenen Zwecke kann zu einer gefährlichen Situation führen. Verwenden Sie das Gerät nicht an Körperteilen von Personen oder Tieren. Benutzen Sie das Gerät nicht mit gefrorenen Produkten oder Produkten mit Knochen. Benutzen Sie das Gerät mit dem Stab nicht länger als 50 Sekunden am Stück, machen Sie Pausen von 4 Minuten.

## Service

Jede unsachgemäße oder nicht der Gebrauchsanweisung entsprechende Verwendung kann zu Gefahren führen und zum Erlöschen der Garantie und der Haftung des Herstellers führen.

## Beschreibung

A – Geschwindigkeitsregler

B – Tasten

- B1 – EIN/AUS
- B2 – Turbo

C – Motorgehäuse

D – Entkopplungsknöpfe

E – Schneebesens

F – Messbecher

G – Mixer

- G1 – Mixeradapter

H – Glas des Zerkleinerers

- H1 – Deckel Zerkleinerer
- H2 – Messerset Zerkleinerer

Sollte Ihr Gerätemodell nicht über das oben beschriebene Zubehör verfügen, können Sie dieses auch separat unter [www.mellerware.com](http://www.mellerware.com) erwerben oder sich an unseren Kundenservice wenden.

## Wie benutzt man

### HINWEISE VOR DER VERWENDUNG

Überprüfen Sie, ob sämtliches Verpackungsmaterial vom Produkt entfernt wurde.

Bevor Sie das Produkt zum ersten Mal verwenden, reinigen Sie die Teile, die mit Lebensmitteln in Berührung kommen, wie im Abschnitt „Reinigung“ beschrieben.

Bereiten Sie das Gerät entsprechend der Funktion vor, die Sie verwenden möchten.

### VERWENDEN

Ziehen Sie das Kabel vollständig aus, bevor Sie es anschließen.

Bringen Sie das Zubehör an, das Sie verwenden möchten.

Schließen Sie das Gerät an das Stromnetz an.

Starten Sie das Gerät durch Drücken der Ein-/Aus-Taste.

Wählen Sie die gewünschte Geschwindigkeit. Bearbeiten Sie die Lebensmittel, die Sie verarbeiten möchten.

### ELEKTRONISCHE

#### GESCHWINDIGKEITSREGELUNG

Sie können die Geschwindigkeit des Geräts einfach durch Drücken der Geschwindigkeitsregeltaste (A) steuern. Diese Funktion ist sehr nützlich, da Sie damit die Geschwindigkeit des Geräts an die Art der zu erledigenden Arbeit anpassen können.

### TURBO-FUNKTION

Das Gerät verfügt über eine Turbofunktion. Durch Aktivieren der Taste (B2) steht die gesamte Motorleistung zur Verfügung, wodurch eine feinere Endtextur des Produkts erzielt wird.

### SOBALD DIE NUTZUNG DES GERÄTS BEENDET IST

Stoppen Sie das Gerät, indem Sie den Druck auf die Ein-/Aus-Taste loslassen. Trennen Sie das Gerät vom Stromnetz. Reinigen Sie das Gerät.

## Zubehör

### VARILLA-ZUBEHÖR (E)

Dieses Zubehör wird zur Zubereitung von Soßen, Suppen, Mayonnaise, Smoothies, Babynahrung usw. verwendet.

Befestigen Sie die Stange am Motorkörper.

Geben Sie die Lebensmittel in den

Messbecher und starten Sie das Gerät.

Kuppeln Sie die Stange ab und ziehen Sie sie zur späteren Reinigung heraus.

### Häcksler-ZUBEHÖR (H)

Dieses Zubehör wird zum Zerkleinern von Gemüse, Fleisch usw. verwendet.

Um Schäden am Gerät zu vermeiden, entfernen Sie Knochen, Nerven, Knorpel usw. aus dem Fleisch. Setzen Sie die Messer ein und geben Sie die zu verarbeitenden Lebensmittel in den Zerkleinererbehälter.

Setzen Sie den Deckel auf den Zerkleinererbehälter, bis er passt.

Bringen Sie die Abdeckung am Motorgehäuse an und starten Sie das Gerät (Achtung: Starten Sie das Gerät nicht, wenn die gesamte Baugruppe nicht richtig sitzt und gekoppelt ist).

Stoppen Sie das Gerät, wenn das Essen die gewünschte Konsistenz erreicht hat.

Kuppeln Sie das Gerät vom Deckel ab und entfernen Sie die Messer, bevor Sie den Zerkleinerer entleeren.

**HINWEIS:** Bei der Arbeit mit festen Lebensmitteln darf die Hälfte des Zerkleinererglases nicht überschritten werden.

**WICHTIG:** Entfernen Sie die Abdeckung erst, wenn die Messer vollständig zum Stillstand gekommen sind.

### MISCHER-ZUBEHÖR (G)

Dieses Zubehör wird zum Schlagen von Sahne, zum Heben von Eiweiß usw. verwendet. Setzen Sie den Schneebesen in den Adapter ein. Verbinden Sie diese Baugruppe mit dem Motorgehäuse. Geben Sie die Lebensmittel in einen breiten Behälter und starten Sie das

Gerät. Für optimale Ergebnisse empfiehlt es sich, den Rührbesen im Uhrzeigersinn zu bewegen.

Entfernen Sie das Mischerzubehör und lassen Sie die Reduziergruppe los.

**Hinweis:** Arbeiten Sie nicht mit hoher Geschwindigkeit, wenn dieses Zubehör angebracht ist, da dies zu Defekten am Rührbesen (Durchdrehen der Drähte) führen würde.

## Reinigung

Trennen Sie das Gerät vom Stromnetz und lassen Sie es abkühlen, bevor Sie mit der Reinigung beginnen.

Reinigen Sie das Gerät mit einem feuchten, mit einigen Tropfen Spülmittel getränkten Tuch und trocknen Sie es anschließend ab.

Verwenden Sie zum Reinigen des Geräts keine Lösungsmittel oder Produkte mit einem sauren oder basischen pH-Wert wie Bleichmittel oder Scheuermittel.

Tauchen Sie das Gerät nicht in Wasser oder andere Flüssigkeiten und stellen Sie es nicht unter den Wasserhahn.

Bei der Reinigung muss man besonders vorsichtig mit den Klingen umgehen, da diese sehr scharf sind.

Es wird empfohlen, das Gerät regelmäßig zu reinigen und alle Speisereste zu entfernen.

Wenn das Gerät nicht in einem guten Sauberkeitszustand gehalten wird, kann sich seine Oberfläche verschlechtern, was die Lebensdauer des Geräts unweigerlich beeinträchtigen und zu einer gefährlichen Situation führen kann. Folgende Teile sind für die Reinigung in heißer Spüllauge oder in der Spülmaschine (Schonwaschprogramm) geeignet:

- Messglas
- Zerkleinererglas
- Schneebesen

Abtropf-/Trocknungsposition der waschbaren Teile in der Spülmaschine oder Spüle muss ein problemloses

Abfließen des Wassers ermöglichen.  
Trocknen Sie anschließend alle Teile vor  
dem Zusammenbau und der Lagerung.

## **Anomalien und Reparatur**

Im Falle einer Panne kontaktieren Sie  
bitte unser Kundenservice-Team per  
Webchat (Montag bis Freitag von 9:00  
bis 18:00 Uhr) oder per E-Mail an  
[hi@mellerware.com](mailto:hi@mellerware.com).

## **Für EU-Versionen des Produkts und/oder ggf. in Ihrem Land:**

### **PRODUKTÖKOLOGIE UND RECYCLINGFÄHIGKEIT**

Die Materialien, aus denen die  
Verpackung dieses Geräts besteht, sind  
in ein Sammel-, Klassifizierungs- und  
Recyclingsystem integriert. Wenn Sie  
diese entsorgen möchten, können Sie für  
jede Materialart die entsprechenden  
öffentlichen Behälter nutzen.  
Das Produkt ist frei von Konzentrationen  
von Stoffen, die als umweltschädlich  
angesehen werden können.



Dieses Symbol bedeutet, dass Sie das  
Produkt, wenn Sie es entsorgen  
möchten, nach Ablauf seiner  
Lebensdauer auf geeignete Weise bei  
einem Abfallentsorgungsunternehmen  
abgeben müssen, das für die selektive  
Sammlung von Elektro- und  
Elektronikgeräten (WEEE) zugelassen  
ist.

Dieses Gerät entspricht der  
Niederspannungsrichtlinie 2014/35/EU,  
der Richtlinie 2014/30/EU zur  
elektromagnetischen Verträglichkeit, der

Richtlinie 2011/65/EU zur Beschränkung  
der Verwendung bestimmter  
gefährlicher Stoffe in Elektro- und  
Elektronikgeräten und der Richtlinie  
2009/125/EG über Ökodesign-  
Anforderungen für  
energieverbrauchsrelevante Produkte.

## **Garantie und technische Unterstützung**

Dieses Produkt genießt die Anerkennung  
und den Schutz der gesetzlichen  
Garantie gemäß der geltenden  
Gesetzgebung. Um Ihre Rechte oder  
Interessen geltend zu machen, müssen  
Sie sich an einen unserer offiziellen  
technischen Kundendienste wenden.  
Den nächstgelegenen finden Sie über  
den folgenden Weblink:  
[www.mellerware.com](http://www.mellerware.com)

Sie können entsprechende  
Informationen auch anfordern, indem Sie  
uns unter der am Ende dieses Handbuchs  
aufgeführten Telefonnummer  
kontaktieren. Sie können diese  
Bedienungsanleitung und ihre  
Aktualisierungen unter  
[www.mellerware.com](http://www.mellerware.com) herunterladen.

**IT**

(Tradotto dalle istruzioni originali)

Gentile cliente,

La ringraziamo per aver deciso di acquistare un prodotto a marchio Mellerware.

La sua tecnologia, design e funzionalità, insieme al fatto che supera i più severi standard di qualità, ti garantiranno totale soddisfazione per lungo tempo.

### **Suggerimenti e avvertenze per la sicurezza**

Si prega di leggere attentamente questo libretto di istruzioni prima di utilizzare l'apparecchio e di conservarlo per future consultazioni. La mancata osservanza e il mancato rispetto di queste istruzioni può provocare un incidente.

Prima del primo utilizzo pulire tutte le parti del prodotto che potrebbero venire a contatto con gli alimenti, procedendo come indicato nella sezione pulizia.

Questo dispositivo non deve essere utilizzato dai bambini. Tenere il dispositivo e la sua connessione di rete fuori dalla portata dei bambini.

Non lasciare che i bambini utilizzino il frullatore senza supervisione.

Questo apparecchio può essere utilizzato da persone con ridotte capacità fisiche, sensoriali o mentali o con mancanza di esperienza e conoscenza se hanno ricevuto un'adeguata supervisione o formazione sull'uso dell'apparecchio in modo sicuro e comprendono i rischi connessi.

**ATTENZIONE:** l'uso improprio di questo apparecchio può causare lesioni. È necessario prestare attenzione quando si maneggiano le lame da taglio e durante la pulizia.

Scollegare sempre l'apparecchio dalla rete elettrica se viene lasciato incustodito e prima di montarlo, smontarlo o pulirlo.

Spegnere l'apparecchio e scollegarlo dall'alimentazione prima di cambiare accessori o parti vicine che si muovono durante l'uso.

I bambini devono essere sorvegliati per assicurarsi che non giochino con l'apparecchio.

Se il cavo di alimentazione è danneggiato, deve essere sostituito dal produttore, dal suo servizio post-vendita o da personale qualificato per evitare pericoli.

**Questo apparecchio è destinato esclusivamente all'uso domestico, non all'uso professionale o industriale.**

Prima di collegare l'apparecchio alla rete elettrica verificare che la tensione indicata sulla targhetta corrisponda alla tensione di rete.

Collega il dispositivo a una presa di corrente che supporti almeno 10 A.

La spina del dispositivo deve corrispondere alla base elettrica della presa. Non modificare mai la spina. Non utilizzare adattatori per prese.

Non utilizzare l'apparecchio con il cavo di alimentazione o la spina danneggiati.

Non tirare il cavo di alimentazione. Non utilizzare mai il cavo elettrico per sollevare, trasportare o scollegare l'apparecchio.

Non avvolgere il cavo di collegamento elettrico attorno all'apparecchio.

Controllare lo stato del cavo di collegamento elettrico. I cavi danneggiati o aggrovigliati aumentano il rischio di scosse elettriche.

Se l'involucro dell'apparecchio si rompe, scollegare immediatamente l'apparecchio dalla rete elettrica per evitare la possibilità di subire una scossa elettrica.

Non utilizzare l'apparecchio se è caduto, se presenta segni visibili di danni o se sono presenti perdite.

Non toccare la spina di collegamento con le mani bagnate.

Non posizionare l'apparecchio su superfici calde come piani cottura, fornelli a gas, forni o simili.

Adottare le misure necessarie per evitare l'avvio involontario del dispositivo.

Le lame sono affilate e potrebbero causare danni, prestare attenzione ed evitare il contatto diretto con i bordi taglienti delle lame. Prestare particolare attenzione durante la movimentazione delle lame, durante le operazioni di montaggio e smontaggio durante la pulizia.

Non toccare le parti mobili del dispositivo mentre è in funzione.

Non esporre il dispositivo alla pioggia o a condizioni umide. L'ingresso di acqua nell'apparecchio aumenta il rischio di scosse elettriche.

### **USO E CURA**

Prima di ogni utilizzo, estendere completamente il cavo di alimentazione dell'apparecchio.

Non utilizzare il dispositivo se i suoi accessori non sono fissati correttamente.

Non utilizzare l'apparecchio se gli accessori ad esso collegati sono difettosi. Procedere immediatamente alla loro sostituzione.

Non utilizzare l'apparecchio se il suo dispositivo di avvio/arresto non funziona. Conservare questo apparecchio fuori dalla portata dei bambini e delle persone con ridotte disabilità fisiche, sensoriali o mentali o con mancanza di esperienza e conoscenza.

Mantenere il dispositivo in buone condizioni. Verificare che le parti in movimento non siano disallineate o bloccate, che non vi siano parti rotte o altre condizioni che possano compromettere il corretto funzionamento del dispositivo.

Utilizzare questo apparecchio, i suoi accessori e strumenti in conformità con queste istruzioni, tenendo conto delle condizioni di lavoro e del lavoro da eseguire. L'utilizzo dell'apparecchio per operazioni diverse da quelle previste potrebbe causare una situazione pericolosa.

Non utilizzare il dispositivo su nessuna parte del corpo di una persona o di un animale.

Non utilizzare l'apparecchio con prodotti congelati o contenenti ossa.

Non utilizzare il dispositivo con la bacchetta per più di 50 secondi alla volta, fare pause di 4 minuti.

## Servizio

Qualsiasi uso improprio o difforme dalle istruzioni per l'uso può comportare pericoli, invalidando la garanzia e la responsabilità del produttore.

## Descrizione

A - Regolatore di velocità

B - Pulsanti

- B1 - ACCESO/SPENTO
- B2-Turbo

C - Corpo motore

D - Pulsanti di sgancio

E - Accessorio bacchetta

F - Recipiente dosatore

G - Frusta

- G1 - Adattatore per frusta

H - Recipiente tritatutto

- H1 - Copertura del tritatutto
- H2 - Set lame tritatutto

Se il modello del tuo dispositivo non dispone degli accessori sopra descritti, questi possono anche essere acquistati separatamente su [www.mellerware.com](http://www.mellerware.com) o contattando il nostro team di assistenza clienti.

## Come usare

### NOTE PRIMA DELL'USO

Verificare che tutto il materiale di imballaggio sia stato rimosso dal prodotto.

Prima di utilizzare il prodotto per la prima volta, pulire le parti a contatto con gli alimenti come descritto nella sezione Pulizia.

Preparare l'apparecchio in base alla funzione che si desidera utilizzare.

## UTILIZZO

Estendere completamente il cavo prima di collegarlo.

Collega l'accessorio che desideri utilizzare.

Collegare il dispositivo alla rete elettrica.

Avviare il dispositivo premendo il

pulsante di accensione/spegnimento.

Selezionare la velocità desiderata. Lavora il cibo che desideri elaborare.

## CONTROLLO ELETTRONICO DELLA VELOCITÀ

È possibile controllare la velocità del dispositivo semplicemente premendo il pulsante di controllo della velocità (A). Questa funzione è molto utile poiché permette di adattare la velocità del dispositivo al tipo di lavoro che si deve svolgere.

## FUNZIONE TURBO

Il dispositivo ha una funzione turbo.

Azionando il pulsante (B2) è disponibile tutta la potenza del motore, ottenendo una finitura più fine nella trama finale del prodotto.

## UNA VOLTA TERMINATO L'UTILIZZO DEL DISPOSITIVO

Arrestare il dispositivo rilasciando la pressione sul pulsante di accensione/spegnimento.

Scollegare il dispositivo dalla rete elettrica.

Pulisci il dispositivo.

## Accessori

### ACCESSORIO VARILLA (E)

Questo accessorio viene utilizzato per preparare salse, zuppe, maionese, frullati, alimenti per l'infanzia...

Collegare l'asta al corpo motore.

Mettere il cibo nel misurino e avviare il dispositivo.

Sganciare l'asta estraendola per la successiva pulizia.

### **ACCESSORIO Tritatutto (H)**

Questo accessorio viene utilizzato per tritare verdure, carne...

Per evitare danni all'apparecchio, rimuovere ossa, nervi, cartilagine, ecc. dalla carne... Posizionare le lame e posizionare gli alimenti da lavorare nel vaso del tritatutto.

Posiziona il coperchio sul barattolo del tritatutto fino a quando non si adatta. Fissare il coperchio al corpo motore e avviare il dispositivo (Attenzione: non avviare il dispositivo se l'intero assieme non è correttamente posizionato e accoppiato).

Arrestare l'apparecchio quando il cibo ha acquisito la consistenza desiderata. Sganciare l'apparecchio dal coperchio e rimuovere le lame prima di svuotare il tritatutto.

NOTA: non superare la metà del bicchiere del tritatutto quando si lavora con alimenti solidi.

IMPORTANTE: non togliere il coperchio finché le lame non si sono completamente fermate.

### **ACCESSORIO MISCELATORE (G)**

Questo accessorio serve per montare la panna, montare gli albumi... Inserire la frusta nell'adattatore. Unisci questo assieme al corpo motore.

In un contenitore ampio, posizionare il cibo e avviare l'apparecchio. Per risultati ottimali si consiglia di muovere la frusta in senso orario.

Rimuovere l'accessorio mixer e sganciare il gruppo riduttore.

Nota: non lavorare ad alta velocità con questo accessorio collegato, poiché ciò causerebbe difetti al battitore (rotazione dei fili).

## **Pulizia**

Scollegare l'apparecchio dalla rete elettrica e lasciarlo raffreddare prima di iniziare qualsiasi operazione di pulizia.

Pulite l'apparecchio con un panno umido imbevuto di qualche goccia di detersivo e poi asciugatelo.

Non utilizzare solventi o prodotti con pH acido o basico, come candeggina, o prodotti abrasivi, per pulire l'apparecchio.

Non immergere il dispositivo in acqua o altri liquidi, né posizionarlo sotto il rubinetto.

Durante il processo di pulizia bisogna prestare particolare attenzione alle lame poiché sono molto affilate.

Si consiglia di pulire regolarmente l'apparecchio e di rimuovere tutti i resti di cibo.

Se l'apparecchio non viene mantenuto in buono stato di pulizia, la sua superficie potrebbe degradarsi e compromettere inesorabilmente la durata di vita dell'apparecchio e portare a una situazione pericolosa.

Le seguenti parti sono adatte per la pulizia in acqua calda e sapone o in lavastoviglie (utilizzando un programma di lavaggio delicato):

- Bicchiere graduato
- Bicchiere tritatutto
- Frusta La posizione di scarico/asciugatura delle parti lavabili nella lavastoviglie o nel lavello deve consentire all'acqua di defluire facilmente.

Quindi asciugare tutte le parti prima del montaggio e dello stoccaggio.

## **Anomalie e riparazioni**

In caso di guasto, contatta il nostro servizio clienti tramite chat web (dal lunedì al venerdì dalle 9:00 alle 18:00) o inviando un'e-mail a [hi@mellerware.com](mailto:hi@mellerware.com).

## Per le versioni UE del prodotto e/o se applicabile nel tuo Paese:

### ECOLOGIA E RICICLABILITÀ DEL PRODOTTO

I materiali che compongono l'imballaggio di questo dispositivo sono integrati in un sistema di raccolta, classificazione e riciclaggio. Se vuoi smaltirli puoi utilizzare gli appositi contenitori pubblici per ogni tipologia di materiale.

Il prodotto è esente da concentrazioni di sostanze che possono essere considerate dannose per l'ambiente.



Questo simbolo significa che, se si desidera smaltire il prodotto, una volta esaurita la sua vita, è necessario depositarlo con mezzi adeguati nelle mani di un gestore di rifiuti autorizzato alla raccolta differenziata dei Rifiuti di Apparecchiature Elettriche ed Elettroniche (RAEE).

Questo apparecchio è conforme alla Direttiva 2014/35/UE sulla Bassa Tensione, alla Direttiva 2014/30/UE sulla Compatibilità Elettromagnetica, alla Direttiva 2011/65/UE sulle restrizioni sull'uso di determinate sostanze pericolose nelle apparecchiature elettriche ed elettroniche e alla Direttiva 2009/125/CE sui requisiti di progettazione ecocompatibile applicabili ai prodotti connessi all'energia.

## Garanzia e assistenza tecnica

Questo prodotto gode del riconoscimento e della tutela della garanzia legale secondo la normativa vigente. Per far valere i tuoi diritti o interessi devi rivolgerti a uno qualsiasi dei nostri servizi di assistenza tecnica ufficiale. È possibile trovare quello più vicino accedendo al seguente collegamento Web: [www.mellerware.com](http://www.mellerware.com)

È inoltre possibile richiedere informazioni correlate contattandoci al numero di telefono riportato alla fine di questo manuale. È possibile scaricare questo manuale di istruzioni e i suoi aggiornamenti su [www.mellerware.com](http://www.mellerware.com).

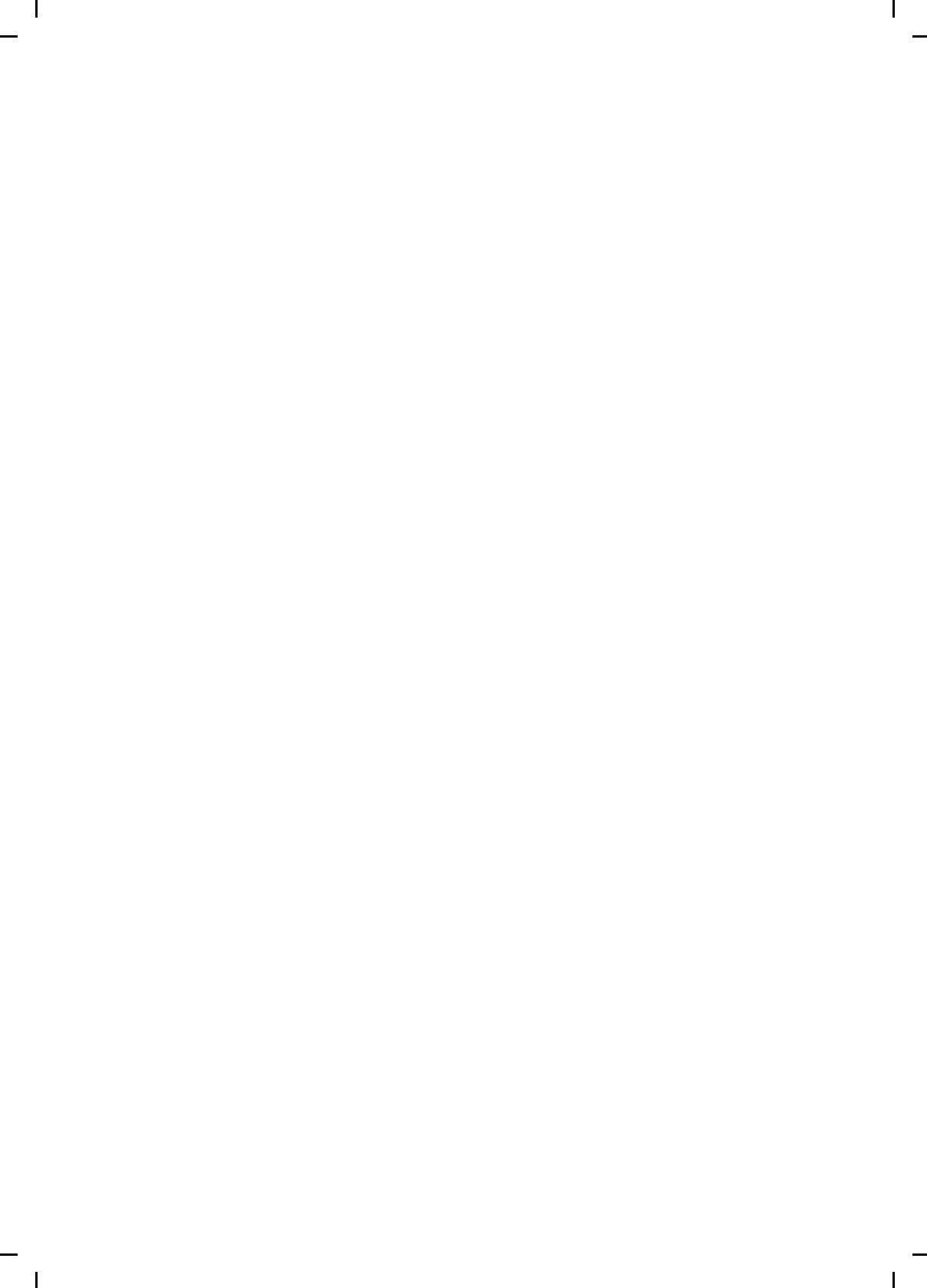





Points de collecte sur [www.quefairedemesdechets.fr](http://www.quefairedemesdechets.fr)

### **Durban**

35 Adrian Road, Windermere  
Durban, South Africa, 4001  
Tel.: +27 31 303 3465  
Fax: +27 31 303 8259

### **Johannesburg**

Unit 25 & 26 San Croy office Park  
Die Agora Road, Croydon, 1619  
Tel.: +27 11 329 5652  
Fax: +27 11 392 1694

### **creative housewares**

20 Tekstiel St, Parrow. Cape Town. 7493, RSA  
P.O. Box 6156 Parrow East, 7501, RSA  
Tel.: +27 21 931 8117 / Helpline: 086 111 5006  
Tel.: +27 63 014 0457  
Fax: +27 21 931 4058  
[www.creativehousewares.co.za](http://www.creativehousewares.co.za)

# **mellerware®**

**Engineering Technology for life, S.L.**

Av. Barcelona s/n  
25790, Oliana - Lleida - Spain  
[www.mellerware.com](http://www.mellerware.com)