



Orbegozo

**MANUAL DE INSTRUCCIONES
INSTRUCTION MANUAL
NOTICE D'EMPLOI
MANUAL DE INSTRUÇÕES**



MIG 2528 CO

**Sonifer, S.A., Avenida de Santiago, 86. 30007, Murcia, SPAIN
Contacto: sonifer@sonifer.es / www.orbegozo.com
MADE IN P.R.C.**

Lea atentamente este manual antes de utilizar este aparato y guárdelo para futuras consultas. Sólo así podrá obtener los mejores resultados y la máxima seguridad de uso.

Read this manual carefully before running this appliance and save it for reference in order to obtain the best results and ensure safe use.

Veuillez lire attentivement ce manuel avant d'utiliser cet appareil et conservez-le pour toute consultation future. C'est la seule façon d'obtenir les meilleurs résultats et une sécurité optimale d'utilisation.

Leia este manual cuidadosamente antes de utilizar este aparelho e guarde-o para consulta futura. Só assim, poderá obter os melhores resultados e a máxima segurança na utilização.

Llegiu atentament aquest manual abans d'utilitzar aquest aparell i deseu-lo per a futures consultes. Només així podreu obtenir els millors resultats i la màxima seguretat d'ús.

PRECAUCIONES PARA EVITAR LA POSIBLE EXPOSICIÓN A DEMASIADA ENERGÍA DE LAS MICROONDAS

1. No intente utilizar este microondas con la puerta abierta ya que la utilización de éste con la puerta abierta puede resultar en la exposición excesiva a la energía de las microondas. Es importante no modificar o alterar los bloqueos de seguridad.
2. No coloque ningún objeto entre la parte frontal del microondas y la puerta ni permita que se acumule suciedad o restos de productos de limpieza en las superficies de sellado.
3. No utilice el microondas si está dañado. Es especialmente importante que la puerta del microondas se cierre adecuadamente y que no haya ningún tipo de daños en:
 - a. Puerta (torcida),
 - b. Bisagras y cerrojos (rotos o sueltos).
 - c. Juntas herméticas de las puertas y superficies de sellado.
4. El horno microondas debe ser reparado o ajustado por personal cualificado del servicio técnico.

INSTRUCCIONES DE SEGURIDAD IMPORTANTES

Cuando se utiliza cualquier tipo de aparato eléctrico se deben seguir unas precauciones de seguridad básicas, que incluyen las siguientes:

ADVERTENCIA: Para reducir el riesgo de quemaduras, descargas eléctricas, fuego, daños personales o exposición a una energía excesiva de las microondas:

1. Este aparato pueden utilizarlo niños con edad de 8 años y superior y personas con capacidades físicas, sensoriales o mentales reducidas o falta de experiencia y conocimiento, si se les ha dado la supervisión o formación apropiadas respecto al uso del aparato de una manera segura y comprenden los peligros que implica. Los niños no deben jugar con el aparato. La limpieza y el mantenimiento a realizar por el usuario no deben realizarlo los niños sin supervisión.

2. Se deberá supervisar a los niños para asegurarse de que no juegan con este aparato.
3. Mantenga el aparato y su cable fuera del alcance de los niños menores de 8 años.
4. PRECAUCIÓN: Para la seguridad de sus niños no deje material de embalaje (bolsas de plástico, cartón, polietileno etc.) a su alcance.
5. Si el cable de alimentación está dañado, debe ser sustituido por el fabricante, el servicio técnico o cualquier otro profesional cualificado.
6. No desconecte nunca tirando del cable.
7. No lo ponga en funcionamiento si el cable o el enchufe están dañados o si observa que el aparato no funciona correctamente.
8. No manipule el aparato con las manos mojadas.
9. No sumergir el aparato en agua o cualquier otro líquido.
10. Antes de su limpieza observe que el aparato está desconectado.
11. El aparato debe instalarse de acuerdo con la reglamentación nacional para instalaciones eléctricas.
12. Este aparato es sólo para uso doméstico.
13. En caso de necesitar una copia del manual de instrucciones, puede encontrarla en www.orbegozo.com.

14. La parte trasera del aparato se debe colocar contra la pared.
15. **ADVERTENCIA:** Es peligroso que una persona sin cualificación realice el mantenimiento o reparación, lo que incluye la retirada de cualquier cubierta de protección contra la exposición a la energía de las microondas.
16. **ADVERTENCIA:** Los líquidos y otros alimentos no deben ser calentados en recipientes sellados porque son susceptibles de explotar.
17. Si se emite humo, parar o desenchufar el aparato y mantener la puerta cerrada para extinguir las llamas eventuales.
18. El calentamiento de bebidas por microondas puede tener como resultado una acción de cocción en ebullición. Por esta razón, deben tomarse precauciones durante la manipulación del recipiente.
19. El contenido de biberones y de los tarros de alimentos de bebés debe ser removido o agitado y la temperatura debe ser verificada antes de consumirlos para evitar quemaduras.
20. No se deben calentar en el microondas huevos enteros ni cocidos, ya que éstos podrían explotar una vez que termine el calor del microondas.
21. **ADVERTENCIA:** Si la puerta o las juntas de la puerta

están dañadas, el horno no debe funcionar hasta que haya sido reparado por una persona competente.

22. Utilizar únicamente utensilios que sean adecuados para uso en hornos microondas.

23. Cuando se calientan alimentos en recipientes de plástico o papel, vigilar el horno debido a la posibilidad de ignición.

24. El horno microondas está destinado para calentar bebidas y alimentos. El secado de alimentos o ropa y el calentamiento de almohadas, zapatillas, esponjas, ropa húmeda y artículos similares puede entrañar riesgo de heridas, ignición o fuego.

25. El horno debe limpiarse regularmente y retirar cualquier residuo de alimentos.

26. El fallo en el mantenimiento del horno en cuanto a limpieza podría conducir al deterioro de su superficie y podría afectar adversamente la vida del aparato y conducir a una situación peligrosa.

27. **ADVERTENCIA:** Compruebe que el horno no haya sufrido ningún tipo de daños, por ejemplo puerta mal alineada o curvada, juntas herméticas de la puerta y superficies de sellado dañadas, cerrojos o bisagras rotos o sueltos, y abolladuras en el interior del horno o en la puerta. Si existiera algún tipo de daño, no utilice el horno y póngase en contacto con el servicio técnico cualificado.

28. Lea completamente las instrucciones antes de utilizar este aparato.

29. Utilice este aparato únicamente para el uso para el que ha sido diseñado, y tal y como se especifica en este manual. No utilice productos químicos corrosivos o vapores sobre este aparato. Este tipo de horno está específicamente diseñado para calentar, cocinar o descongelar alimentos. No se ha diseñado para su utilización industrial o en laboratorios.

30. No utilice el horno vacío.

31. Para reducir el riesgo de fuego en el interior del horno:

- Retire todos los cierres de papel o plástico antes de colocar la bolsa en el horno.
- No utilice el interior del microondas para almacenar nada. No deje productos de papel, utensilios de cocina o alimentos cuando el microondas no se esté utilizando.

32. No fría comida en el horno microondas. El aceite caliente puede dañar las piezas y accesorios del horno e incluso puede resultar en quemaduras en la piel.

33. Haga pequeños orificios en los alimentos con pieles duras, como por ejemplo patatas, calabazas, manzanas y castañas antes de cocinarlos.

34. Los recipientes pueden calentarse mucho por el calor que se transfiere desde los alimentos calentados, por

tanto, es posible que sea necesario utilizar agarradores para sujetar el recipiente.

35. Deben comprobarse los recipientes para asegurarse de que son adecuados para su utilización en hornos microondas.

36. Este producto es un equipo ISM Clase B del Grupo 2. La definición de Grupo 2 que contiene todo el equipo ISM (Industrial, Científico y Médico) en el que se genera de forma intencionada energía de radio-frecuencia y/o se utiliza en forma de radiación electromagnética para el tratamiento de materiales, y equipos de erosión de chispas. La definición para los aparatos de Clase B es que se trata de aparatos que se pueden utilizar en hogares y en lugares directamente conectados a la red de suministro de bajo voltaje que proporciona electricidad a los edificios destinados a viviendas.

37. PRECAUCIÓN: Las superficie puede permanecer caliente durante o después de su uso.

38. El aparato no está destinado a ser puesto en funcionamiento por medio de un temporizador externo o un sistema separado de control remoto.

39. ADVERTENCIA: En caso de mala utilización, existe riesgo de posibles heridas.

CARACTERÍSTICAS TÉCNICAS*

Consumo de energía:	230V, 50Hz,1400W (Microondas)
	230 V, 1950W (Convección)
	230 V, 1950W (Grill)
Potencia nominal de salida del microondas:	900 W
Frecuencia de funcionamiento:	2450 MHz
Dimensiones externas:	281mm(H)×483mm(W)×434mm(D)
Dimensiones del interior del horno:	220mm(H)×340mm(W)×344mm(D)
Capacidad del horno:	25 Litros
Uniformidad de la cocción:	Sistema giratorio
Peso neto:	Approx. 16kg

*Todos los datos están sujetos a cambios, y a la comparación por parte del usuario con los datos incluidos en la placa técnica del horno. No se admiten quejas por errores en éstos.

INSTALACIÓN

Asegúrese de que se ha retirado todo el embalaje de la parte interior de la puerta.

- 1. ADVERTENCIA:** Compruebe que el horno no haya sufrido ningún tipo de daños, por ejemplo puerta mal alineada o curvada, juntas herméticas de la puerta y superficies de sellado dañadas, cerrojos o bisagras rotos o sueltos, y abolladuras en el interior del horno o en la puerta. Si existiera algún tipo de daño, no utilice el horno y póngase en contacto con el servicio técnico cualificado.
- 2.** Este horno microondas debe colocarse sobre una superficie plana y estable que pueda soportar su peso y el de la comida más pesada que se pueda cocinar en éste.
- 3.** No coloque el horno microondas en lugares donde se genera gran cantidad de calor, vapor o humedad alta, o cerca de materiales combustibles.
- 4.** Para un funcionamiento correcto, el horno debe tener un flujo de aire suficiente. Deje libre un espacio de 20 cm sobre el horno, 10 cm en la parte posterior y 5 cm en los dos laterales. No cubra o bloquee ninguna abertura que haya en el aparato. No retire nunca el soporte.
- 5.** No utilice el horno sin que estén colocados en el lugar apropiado la bandeja de cristal, el soporte giratorio y el eje.
- 6.** Asegúrese de que el cable de alimentación no está dañado y de que no se encuentra bajo el horno ni sobre una superficie caliente o afilada.
- 7.** El enchufe debe estar en un lugar fácilmente accesible de modo que pueda desenchufarse rápidamente en caso de emergencia.
- 8.** No utilice el horno microondas en el exterior.

RADIOINTERFERENCIAS

El funcionamiento del microondas puede provocar interferencias en la recepción de la señal de radio, televisión o aparatos similares.

1. Si hay interferencias, éstas se pueden reducir o eliminar tomando las siguientes medidas:
2. Limpie la puerta y la superficie de sellado del horno.
3. Vuelva a orientar la antena receptora de radio o televisión.
4. Coloque en un lugar distinto el horno microondas.
5. Retire el horno microondas del receptor.
6. Enchufe el horno microondas en una salida diferente de modo que el horno microondas y el receptor estén conectados a circuitos diferentes.

INSTRUCCIONES PARA COCINAR EN EL MICROONDAS

1. Coloque los alimentos cuidadosamente. Disponga las partes más gruesas hacia la parte más exterior del plato.
2. Vigile el tiempo de cocción. Programe siempre el tiempo más corto indicado y añada más tiempo si es necesario. Los alimentos demasiado cocinados pueden producir humo o incendiarse.
3. Cubra los alimentos para cocinarlos. Al cubrirlos, se evitan las salpicaduras y hace que la comida se cocina de forma uniforme.
4. Dé la vuelta a los alimentos una vez cuando se utiliza el microondas para que éstos se cocinen de forma más rápida, sobre todo el pollo y las hamburguesas. Los alimentos más grandes, como los asados, deben volverse al menos una vez.
5. Mezcle los alimentos, como por ejemplo las albóndigas, a mitad del tiempo de cocción de modo que las de la parte de abajo pasen a la parte de arriba y las del centro hacia el exterior.

INSTRUCCIONES DE CONEXIÓN A TIERRA

Este aparato debe conectarse a tierra. El horno viene equipado con un cable y un enchufe de conexión a tierra que se debe enchufar en una toma en la pared bien instalada y conectada a tierra. En caso de cortocircuito eléctrico, la toma a tierra reduce el riesgo de descarga eléctrica puesto que proporciona un cable de escape para la corriente eléctrica. Se recomienda utilizar un circuito separado únicamente para el horno microondas. La utilización de alta tensión es peligrosa y puede causar fuego u otros accidentes que provoquen daños en el horno.

ADVERTENCIA El uso inadecuado del enchufe a tierra puede suponer un riesgo de descarga eléctrica.

Nota:

1. Si tiene alguna duda sobre la conexión a tierra o las instrucciones eléctricas, consulte a un electricista cualificado o al servicio técnico.
2. Ni el fabricante ni el vendedor aceptan responsabilidades por daños provocados en el horno o daños personales derivados de la inobservancia de los procedimientos de conexión eléctrica.

Los colores de los hilos del cable se adaptan al siguiente código:

Verde y amarillo = TIERRA

Azul = CONDUCTOR NEUTRO

Marrón=POSITIVO

ANTES DE LLAMAR AL SERVICIO TÉCNICO

Si el microondas no funciona:

1. Compruebe que está bien enchufado. Si no es así, retire el enchufe de la toma, espere 10 segundos y vuelva a enchufarlo correctamente.
2. Compruebe si hay un fusible fundido o un disyuntor disparado. Si éstos funcionan de manera adecuada, pruebe el enchufe con otro aparato eléctrico.
3. Asegúrese de que el panel de control está programado correctamente y de que el temporizador está configurado.
4. Asegúrese de que la puerta está bien cerrada y que el sistema de bloqueo de seguridad de la puerta está engranado. Si no es así, las microondas no fluirán en el horno.

SI NADA DE LO DESCRITO ANTERIORMENTE SOLUCIONA EL PROBLEMA, PÓNGASE EN CONTACTO CON UN TÉCNICO CUALIFICADO. NO INTENTE REPARAR O AJUSTAR EL HORNO USTED MISMO.

GUÍA DE RECIPIENTES

El material ideal para un recipiente para el microondas es transparente a microondas, porque éste permite que la energía pase a través de éste y caliente la comida.

Las microondas no pueden atravesar el metal, por lo que los platos o recipientes metálicos con acabado metálico no se deben utilizar.

No utilice productos de papel reciclado para cocinar en el microondas, ya que pueden contener pequeños fragmentos de metal que podrían provocar chispas y/o fuegos.

Se recomiendan los platos redondos u ovalados frente a los platos cuadrados o rectangulares, ya que la comida en las esquinas tiende a cocinarse demasiado.

Para evitar que las zonas expuestas se cocinen demasiado se pueden utilizar finas tiras de papel de aluminio, pero no utilice demasiado y siempre mantenga una distancia de 2,5 cm. entre el aluminio y el interior del microondas.

El cuadro que se presenta a continuación es una guía general para ayudarle a seleccionar los recipientes adecuados.

* Combinación: aplicable para cocción "microondas+grill" y "microondas+convector".

Recipientes	Microondas	Grill	Convector	Combinación*
Cristal resistente al calor	Sí	Sí	Sí	Sí
Cristal no resistente al calor	No	No	No	No
Cerámica resistente al calor	Sí	Sí	Sí	Sí
Plato de plástico apto para microondas	Sí	No	No	No
Papel de cocina	Sí	No	No	No
Bandeja de metal	No	Sí	Sí	No
Rejilla de metal	No	Sí	Sí	No
Papel y recipientes de aluminio	No	Sí	Sí	No
Plato para el horno	No	Sí	Sí	No

NOMBRES DE LAS PIEZAS

1. Sistema de bloqueo de seguridad de la puerta
2. Ventana del horno
3. Eje
4. Aro giratorio
5. Panel de control
6. Ventilación de aire para el horno
7. Bandeja de cristal
8. Calentador del grill
9. Plato para el horno

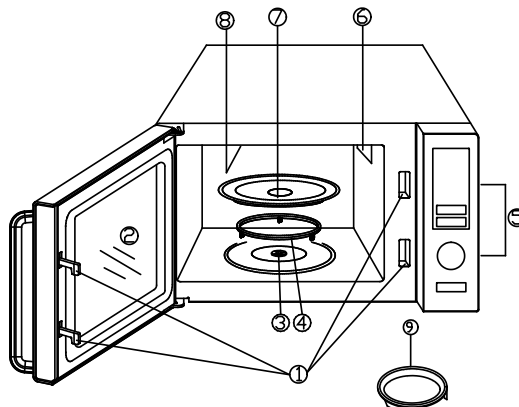

PANEL DE CONTROL

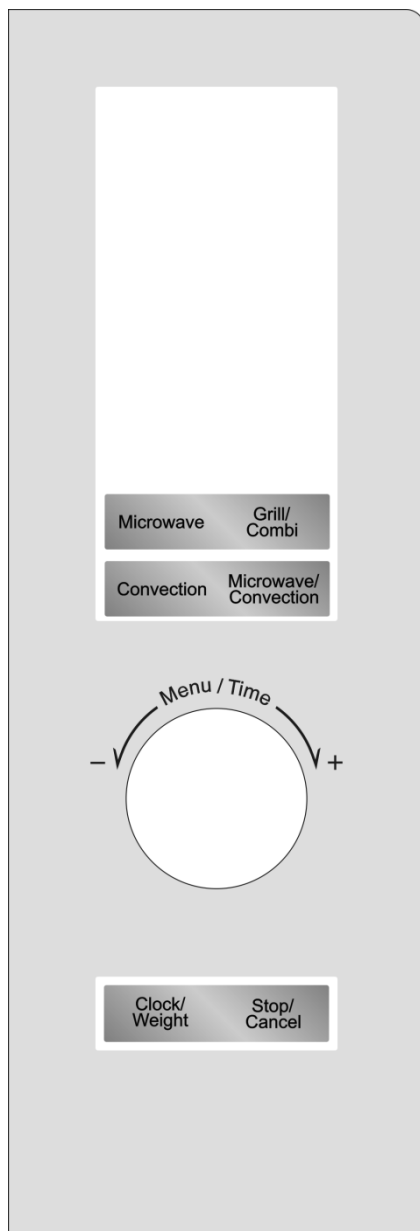

PANTALLA DE ACCIONES DEL MENÚ

Muestra el tiempo de cocción, la potencia, los indicadores de las distintas acciones y la hora.

MICROWAVE (MICROONDAS)

Presione para establecer el nivel de potencia de cocción del microondas.

GRILL/COMBI

Presione para establecer el programa grill.

Presione para establecer el programa combinación.

CONVECCIÓN

Presione para programar la cocción con convección.

MICROWAVE/CONVECTION (MICROONDAS/CONVECCIÓN)

Presione para seleccionar una de las cuatro combinaciones de ajuste de cocción.

MENU/TIME(botón) (MENÚ/TIEMPO)

Gire el botón para indicar el tiempo de cocción.

Gire el botón para seleccionar un menú de cocción automático.

Presione para activar los programas de cocción y descongelación.

Simplemente presione varias veces para establecer el tiempo de cocción y cocine a la máxima potencia.

CLOCK/WEIGHT (RELOJ/PESO)

Presione para establecer la duración.

Presione para especificar el peso de los alimentos o el número de porciones.

STOP/CANCEL (PARAR/ANULAR)

Presione una vez para parar la de forma temporal la cocción o dos veces para cancelar la cocción.

INSTRUCCIONES DE USO

- El horno emitirá una señal sonora y la pantalla mostrará el icono "🔴" y "1:00" cuando lo conecte por primera vez.
- Mientras establece la cocción, el horno vuelve al modo de espera durante unos 20 segundos.
- Durante el programa de cocción, presione STOP/CANCEL una vez para pausar el programa, luego presione MENU/TIME para volver a iniciar el programa. Sin embargo, si presiona STOP/CANCEL dos veces, cancelará el programa.
- Al final de la cocción, la pantalla mostrará End (fin) y emitirá un pitido cada dos minutos hasta que el usuario presione cualquier botón o abra la puerta.
- El sistema de control electrónico del microondas posee una función de enfriamiento. Cuando utilice el modo de cocción durante más de 2 minutos abra la puerta o pare el aparato, el ventilador del horno funcionará automáticamente durante 3 minutos para enfriarlo con el fin de prolongar su vida.

Ajuste del reloj

Se trata de un reloj de formato 12 o 24 horas. Puede elegir el modo 12 o 24 horas presionando CLOCK/WEIGHT en modo de espera.

1. En modo de espera, presione una o dos veces sobre CLOCK/WEIGHT para seleccionar el modo 12 o 14 horas.
2. Gire el botón MENU/TIME hasta indicar el dígito deseado.
3. Presione CLOCK/WEIGHT una vez para confirmar.
4. Gire el botón MENU/TIME hasta establecer los minutos deseados.
5. Presione CLOCK/WEIGHT para confirmar.

OBSERVACIÓN: Durante la cocción, puede comprobar el nivel de potencia presionando el botón CLOCK/WEIGHT.

Cocción en horno microondas

5. En modo de espera, presione varias veces el botón MICROWAVE para seleccionar el nivel de potencia de cocción.
6. Gire el botón MENU/TIME para indicar el tiempo de cocción. El tiempo máximo de cocción es de 95 minutos.
7. Presione MENU/TIME para confirmar.

Presione varias veces el botón MICROWAVE para seleccionar el nivel de potencia deseado:

Presione el botón MICROWAVE	Potencia
Una vez	P100
Dos veces	P-80
3 veces	P-60
4 veces	P-40
5 veces	P-20
6 veces	P-00

OBSERVACIÓN: Durante la cocción, puede comprobar el nivel de potencia presionando el botón MICROWAVE. Si desea una potencia del 100%, entonces puede omitir el paso 1 indicado más arriba.

Cocción Exprés

Utilice esta función para programar el horno a la máxima potencia. En modo de espera, presione MENU/TIME rápida y sucesivamente para establecer el tiempo de cocción (cada vez que presione se incrementará 30 segundos, hasta alcanzar 10 minutos). El horno empezará a funcionar automáticamente.

Grill

1. En modo de espera, presione GRILL/COMBI una vez.
2. Gire el botón MENU/TIME para indicar el tiempo de cocción. El tiempo máximo de cocción es de 95 minutos.
3. Presione MENU/TIME para confirmar.

Microondas+grill

1. En modo de espera, presione dos o tres veces el botón GRILL/COMB para seleccionar "COMB1" o "COMB2".

Presione el botón GRILL/COMB	Combinación	Tiempo de cocción

		Microondas	Grill
Dos veces	COMB1	30%	70%
Tres veces	COMB2	55%	45%

2. Gire el botón MENU/TIME para indicar el tiempo de cocción. El tiempo máximo de cocción es de 95 minutos.
3. Presione MENU/TIME para confirmar.

CONVECCIÓN

Durante la cocción con convección circulará aire caliente en el interior del horno para, de forma rápida y uniforme, dorar los alimentos y conseguir un resultado crujiente. Este horno puede programarse para diez temperaturas diferentes de cocción: 200°C→190°C→180°C→170°C →160°C→150°C→140°C →130°C→120°C→110°C. El tiempo máximo de cocción es de 95 minutos.

Cocinar con Convección

1. En modo de espera, presione varias veces el botón CONVECCIÓN para indicar la temperatura de cocción.
2. Gire el botón MENU/TIME para indicar el tiempo de cocción.
3. Presione MENU/TIME para confirmar.

OBSERVACIÓN: Durante la cocción, puede comprobar la temperatura presionando el botón CONVECTION.

Precalentar y Cocinar con aire de convección

Puede programar su horno para combinar las funciones de precalentamiento y convección.

1. En modo de espera, presione varias veces el botón CONVECCIÓN para indicar la temperatura de cocción.
2. Presione MENU/TIME para confirmar. Oirá un pitido cuando se alcance la temperatura deseada.
3. Abra la puerta y coloque el recipiente de comida en el centro de la bandeja giratoria.
4. Gire el botón MENU/TIME para indicar el tiempo de cocción.
5. Presione MENU/TIME para confirmar.

OBSERVACIÓN: Durante la cocción, puede comprobar la temperatura presionando el botón CONVECTION. El tiempo de precalentamiento máximo es de 30 minutos y no puede regularse. Cuando el horno alcanza la temperatura de precalentamiento emite un pitido durante 5 segundos. El programa llegará a su término de forma automática si la puerta del horno permanece cerrada durante 30 minutos.

Microondas + convección

Este horno tiene cuatro ajustes de pre-programación para facilitar la cocción tanto con calor de convección como con microondas de forma automática. El tiempo máximo de cocción es de 95 minutos.

Presione MICROWAVE/CONVECTION repetidamente para programar la temperatura de convección (200°C →170°C →140°C→110°C).

1. En modo de espera, coloque los alimentos dentro del horno y ciérrelo.
2. Presione varias veces el botón MICROWAVE/CONVECTION para indicar la temperatura de convección.
3. Gire el botón MENU/TIME para indicar el tiempo de cocción.
4. Presione MENU/TIME para confirmar.

OBSERVACIÓN: Durante la cocción, puede comprobar la temperatura presionando el botón MICROWAVE/CONVECTION.

Peso de descongelación

El tiempo y la potencia de descongelación se ajustarán automáticamente cuando se programe el peso correspondiente. El rango de alimentos congelados va de 100 g a 1.800 g.

1. En modo de espera, gire el botón MENU/TIME en el sentido contrario al de las agujas del reloj hasta que se muestre en la pantalla "A-8" y .
2. Presione CLOCK/WEIGHT varias veces para establecer el peso de los alimentos.
3. Presione MENU/TIME para confirmar.

OBSERVACIÓN: Durante el programa de descongelación el sistema hace una pausa y suena un pitido para recordar que ha de girar los alimentos, luego presione MENU/TIME para seguir descongelando el tiempo restante.

Bloqueo para niños

El bloqueo para niños impide cualquier uso realizado por niños que no sean supervisados.

Para ajustar la función de bloqueo de niños: En modo de espera, si no hay ninguna operación en un minuto de tiempo, el horno entrará en modo bloqueo para niños de forma automática, encendiéndose el indicador de bloqueo correspondiente. En este modo de bloqueo para niños todos los botones quedan inhabilitados.

Para cancelar la función de bloqueo para niños: En modo de bloqueo para niños, abra o cierre la puerta del horno para cancelar el programa, de este modo el indicador se apagará.

Protección

PROTECCIÓN CONTRA EL SOBRECALENTAMIENTO

La pantalla digital mostrará "E01" y emitirá un pitido cuando el sistema entre en un estado de protección contra determinadas temperaturas extremadamente elevadas. Después de haber solucionado el problema, presione STOP/CANCEL, el sistema volverá al modo normal.

PROTECCIÓN CONTRA LA BAJA TEMPERATURA

La pantalla digital mostrará "E02" y emitirá un pitido cuando el sistema entre en un estado de protección contra determinadas temperaturas extremadamente bajas. Después de haber solucionado el problema, presione STOP/CANCEL, el sistema volverá al modo normal.

PROTECCIÓN DE DETECTOR DE MAL FUNCIONAMIENTO

El sistema entrará en modo de protección cuando el detector sufra un cortocircuito. La pantalla digital mostrará "E03" y emitirá un pitido. Después de haber solucionado el problema, presione STOP/CANCEL, el sistema volverá al modo normal.

AUTOCOCCIÓN

Con esta función no es preciso programar la duración o la potencia de cocción, bastará con indicar el tipo de alimento que desea cocinar y el peso o porciones del mismo.

1. En modo de espera, gire el botón MENU/TIME en sentido contrario al de las agujas del reloj y luego gire MENU/TIME en sentido contrario o no al de las agujas del reloj para establecer el código del alimento.
2. Presione CLOCK/WEIGHT varias veces para establecer el peso de los alimentos o las porciones.
3. Presione MENU/TIME para empezar la cocción.

Menú Autococción

Código	Alimento	Observación
A-1	Palomitas de maíz (99 g)	<ol style="list-style-type: none"> 1. Para cocinar pollo, el horno hará una pausa durante la cocción para recordar que ha de girar el alimento para una cocción uniforme. 2. El resultado de la función autococción dependerá de determinados factores tales como la forma y tamaño del alimento, sus preferencias personales de cocción de ciertos alimentos e, incluso, de cómo coloque el alimento dentro del horno. Si en cualquier caso piensa que el resultado no es el adecuado, por favor, ajuste el tiempo de cocción.
A-2	Verduras (200-600 g)	
A-3	Pastel (475 g)	
A-4	Patatas (1-3 porciones)	
A-5	Café (1-3 tazas)	
A-6	Pollo (800-1400 g)	
A-7	Recalentar (200-800 g)	

LIMPIEZA Y CUIDADO

1. Apague el horno y retire el cable de alimentación de la toma de la pared antes de la limpieza.
2. Mantenga limpio el interior del microondas. Si se adhieren a las paredes del horno salpicaduras de comida o líquidos, límpielas con un paño húmedo. Se puede utilizar un detergente suave si el horno microondas se ensucia demasiado. Evite utilizar pulverizadores y otros limpiadores agresivos ya que pueden manchar, rayar o quitar brillo a la superficie de la puerta. Las superficies exteriores se deben limpiar con un paño húmedo. Para evitar daños a las piezas de funcionamiento dentro del horno, no se debe permitir que

se filtre agua en las aberturas de ventilación.

- 3.** Limpie la puerta y la ventana por los dos lados, las juntas de la puerta y las piezas adyacentes frecuentemente con un trapo húmedo para retirar derrames o salpicaduras. No utilice limpiadores abrasivos.
- 4.** No permita que se moje el panel de control. Límpielo siempre con un paño húmedo y suave. Al limpiar el panel de control, deje abierta la puerta del horno microondas para evitar que el horno se ponga en marcha de manera accidental.
- 5.** Si el vapor se acumula dentro o alrededor de la parte externa de la puerta del horno microondas, límpielo con un paño suave. Esto puede ocurrir cuando el horno microondas se utiliza en ambientes de gran humedad y es normal.
- 6.** Ocasionalmente es necesario retirar la bandeja de cristal para su limpieza. Lave la bandeja en agua jabonosa templada o en el lavaplatos.
- 7.** El aro giratorio y la superficie del horno deben limpiarse con regularidad para evitar ruidos excesivos. Limpie la superficie inferior del horno con un detergente suave. El aro giratorio puede lavarse en agua jabonosa o en el lavaplatos. Si retira el aro giratorio para su limpieza, asegúrese de volver a colocarlo en la posición adecuada.
- 8.** Para eliminar el mal olor del horno mezcle un vaso de agua con el zumo y la piel de un limón en un cuenco apto para microondas hondo, y caliéntelo durante 5 minutos. Límpielo bien y séquelo con un paño suave.
- 9.** Para cambiar la luz del horno, por favor, póngase en contacto con un vendedor para que la sustituyan.
- 10.** El horno microondas debe limpiarse con regularidad y se deben eliminar los depósitos de comida. Si no se mantiene limpio esto puede llevar al deterioro de la superficie, lo que puede afectar a la vida útil del electrodoméstico y suponer un peligro.
- 11.** No tire este aparato junto con los residuos domésticos, debe eliminarse en centros de reciclaje gestionados por las autoridades locales.

ELIMINACIÓN DEL ELECTRODOMÉSTICO VIEJO



En base a la Norma europea 2012/19/EU de Residuos de aparatos Eléctricos y Electrónicos (RAEE), los electrodomésticos viejos no pueden ser arrojados en los contenedores municipales habituales; tienen que ser recogidos selectivamente para optimizar la recuperación y reciclado de los componentes y materiales que los constituyen, y reducir el impacto en la salud humana y el medioambiente. El símbolo del cubo de basura tachado se marca sobre todos los productos para recordar al consumidor la obligación de separarlos para la recogida selectiva. El consumidor debe contactar con la autoridad local o con el vendedor para informarse en relación a la correcta eliminación de su electrodoméstico viejo.

DECLARACIÓN DE CONFORMIDAD:

Este dispositivo cumple con los requisitos de la Directiva de Baja Tensión 2014/35/EU y los requisitos de la directiva de Compatibilidad Electromagnética 2014/30/EU.

GARANTÍA

Este aparato está cubierto y cuenta con el derecho de la garantía legal conforme a la legislación vigente desde la fecha de compra. Conserve el ticket de compra para poder reclamar su derecho a la garantía. Para encontrar el servicio más cercano a su localización contacte a través del siguiente enlace web: <https://orbegozo.com/asistencia-tecnica/>

Para cualquier tipo de consulta, duda o incidencia puede ponerse en contacto con nosotros a través de nuestro correo electrónico reflejado en la página principal de este manual o a través de nuestro servicio de asistencia técnica en <https://orbegozo.com/contacto/>

Orbegozo no se hace responsable de los componentes y accesorios que son objeto de desgaste debido al uso, así como los compuestos perecederos o que se hayan deteriorado por un uso indebido. Tampoco se hará responsable si el propietario ha modificado técnicamente el aparato. Consulte las condiciones legales en nuestra página web.

PRECAUTIONS TO AVOID POSSIBLE EXPOSURE TO EXCESSIVE MICROWAVE ENERGY

1. Do not attempt to operate this oven with the door open since open door operation can result in harmful exposure to microwave energy. It is important not to defeat or tamper with the safety interlocks.
2. Do not place any object between the oven front face and the door or allow soil or cleaner residue to accumulate on sealing surfaces.
3. Do not operate the oven if it is damaged. It is particularly important that the oven door close properly and that there is no damage to the
 - a. Door (bent),
 - b. Hinges and latches (broken or loosened),
 - c. Door seals and sealing surfaces.
4. The oven should not be adjusted or repaired by anyone except properly qualified service personnel.

IMPORTANT SAFETY INSTRUCTIONS

When using electrical appliance basic safety precautions should be followed, including the following:

WARNING: To reduce the risk of burns, electric shock, fire, injury to persons or exposure to excessive microwave energy:

1. This appliance can be used by children aged from 8 years and above and persons with reduced physical, sensory or mental capabilities or lack of experience and knowledge if they have been given supervision or instruction concerning use of the appliance in a safe way and understand the hazards involved. Children must never play with the appliance. Cleaning and user maintenance must never be carried out by children without supervision.

2. Children should be supervised to ensure that they do not play with the appliance.
3. Keep the appliance and the cable cord out of the reach of children less than 8 years old.
4. **WARNING:** In order to ensure your children's safety, please keep all packaging (plastic bags, boxes, polystyrene etc.) out of their reach.
5. If the supply cord is damaged it must be repaired by the Authorized Service Agent.
6. Never pull on the cord when unplugging.
7. Do not use the unit with a damaged cord or plug, or if it is not working properly.
8. Do not handle the appliance with wet hands.
9. Never immerse the appliance in water or any other liquid.
10. Make sure the appliance has been unplugged before cleaning.
11. This appliance must be installed following the national regulations for electrical installations.
12. This appliance is for household use only.
13. In case that you need a copy of the instruction manual, you can find it in www.orbegozo.com
14. The rear of the appliance should be against the wall.
15. **WARNING:** It is hazardous for anyone other than a

trained person to carry out any service or repair operation which involves the removal of any cover which gives protection against exposure to microwave energy.

16. **WARNING:** Liquid or other food must not be heated in sealed containers since they are liable to explode.

17. If smoke is observed, switch off or unplug the appliance and keep the door closed in order to stifle any flames.

18. Microwave heating of beverage can result in delayed eruptive boiling, therefore care has to be taken when handling the container.

19. The contents of feeding bottles and baby jars should be stirred or shaken and the temperature should be checked before serving in order to avoid burns.

20. Eggs in their shell and whole hard-boiled eggs should not be heated in microwave ovens since they may explode even after microwave heating has ended.

21. **WARNING:** If the door or seals are damaged, the oven must not be used until properly repaired by qualified service personnel.

22. Use only utensils that are intended for use in microwave ovens.

23. When heating food in plastic or paper containers, carefully attend the oven due to the possibility of ignition.

24. The intended use of the microwave oven is that of heating beverages and food. The drying of food or clothes and the warming of pillows, slippers, sponges, damp clothes and similar items may result in injury, ignition or fire.

25. The oven must be cleaned regularly and any food residue removed.

26. The failure to keep the oven clean could lead to damage in its surface and negatively affect the appliance's performance, leading to a potentially hazardous situation.

27. **WARNING:** Check the oven for any damage, for example, a misaligned or bent door, damaged door seals and sealing surfaces, broken or loose latches or hinges, and dents inside the oven or on the door. If there is any damage, do not operate the oven and contact the qualified service personnel.

28. Read these instructions completely before using the microwave.

29. Use this appliance only for its intended use as described in this manual. Do not use corrosive chemicals or vapors in this appliance. This type of oven is specifically designed to heat, cook or dry food. It is not designed for industrial or laboratory use.

30. Do not operate the oven when empty.

31. To reduce the risk of fire in the oven cavity:

- Remove wire twist-ties from paper or plastic bags before placing bag in oven.
- Do not use the cavity for storage purposes. Do not leave paper products, cooking utensils or food in the cavity when not in use.

32. Do not fry food in the oven. Hot oil can damage oven parts and utensils and even result in skin burns.

33. Pierce foods with heavy skins such as potatoes, whole squashes, apples and chestnuts before cooking.

34. Cooking utensils may become hot because of heat transferred from the heated food. Potholders may be needed to handle the utensil.

35. Utensils should be checked to ensure that they are suitable for use in microwave oven.

36. This product is a Group 2 Class B ISM equipment. The definition of Group 2 which contains all ISM (Industrial, Scientific and Medical) equipment in which radio-frequency energy is intentionally generated and/or used in the form of electromagnetic radiation for the treatment of material, and spark erosion equipment. For Class B equipment is equipment suitable for use in domestic establishments and in establishments directly connected to a low voltage power supply network which supplies

buildings used for domestic purpose.

37. **CAUTION:** The surface can remain hot during or after use.

38. Do not operate the device connected to an external timer or a separate remote control system.

39. **WARNING:** In case of misuse, there is a risk of possible injury.

SPECIFICATIONS*

Power Consumption:	230V, 50Hz, 1400W (Microwave)
	230 V, 1950W (Convection)
	230 V, 1950W (Grill)
Rated Microwave Power Output:	900 W
Operation Frequency:	2450 MHz
Outside Dimensions:	281mm(H)×483mm(W)×434mm(D)
Oven Cavity Dimensions:	220mm(H)×340mm(W)×344mm(D)
Oven Capacity:	25 Litres
Cooking Uniformity:	Turntable system
Net Weight:	Approx. 16kg

INSTALLATION

1. Make sure that all the packing materials are removed from the inside of the door.
2. **WARNING:** Check the oven for any damage, such as misaligned or bent door, damaged door seals and sealing surface, broken or loose door hinges and latches and dents inside the cavity or on the door. If there is any damage, do not operate the oven and contact qualified service personnel.
3. This microwave oven must be placed on a flat, stable surface to hold its weight and the heaviest food likely to be cooked in the oven.
4. Do not place the oven where heat, moisture, or high humidity are generated, or near combustible materials.
5. For correct operation, the oven must have sufficient airflow. Allow 20cm of space above the oven, 10cm at back and 5cm at both sides. Do not cover or block any openings on the appliance. Do not remove feet.
6. The appliance shall be only used on a countertop over 3 feet above the floor.
7. Do not operate the oven without glass tray, roller support, and shaft in their proper positions.
8. Make sure that the power supply cord is undamaged and does not run under the oven or over any hot or sharp surface.
9. The socket must be readily accessible so that it can be easily unplugged in an emergency.
10. Do not use the oven outdoors.

RADIO INTERFERENCE

Operation of the microwave oven can cause interference to your radio, TV, or similar equipment. When there is interference, it may be reduced or eliminated by taking the following measures:

1. Clean door and sealing surface of the oven.
2. Reorient the receiving antenna of radio or television.
3. Relocate the microwave oven with respect to the receiver.
4. Move the microwave oven away from the receiver.
5. Plug the microwave oven into a different outlet so that microwave oven and receiver are on different branch circuits

GROUNDING INSTRUCTIONS

This appliance must be grounded. This oven is equipped with a cord having a grounding wire with a grounding plug. It must be plugged into a wall receptacle that is properly installed and grounded. In the event of an electrical short circuit, grounding reduces risk of electric shock by providing an escape wire for the electric current. It is recommended that a separate circuit serving only the oven be provided. Using a high voltage is dangerous and may result in a fire or other accident causing oven damage.

WARNING Improper use of the grounding plug can result in a risk of electric shock.

Note:

1. If you have any questions about the grounding or electrical instructions, consult a qualified electrician or service person.
2. Neither the manufacturer nor the dealer can accept any liability for damage to the oven or personal injury resulting from failure to observe the electrical connection procedures.

The wires in this cable main are colored in accordance with the following code:

Green and Yellow = EARTH

Blue = NEUTRAL

Brown = LIVE

MICROWAVE COOKING PRINCIPLES

1. Arrange food carefully. Place thickest areas towards outside of dish.
2. Watch cooking time. Cook for the shortest amount of time indicated and add more as needed. Food severely overcooked can smoke or ignite.
3. Cover foods while cooking. Covers prevent spattering and help foods to cook evenly.
4. Turn foods over once during microwaving to speed cooking of such foods as chicken and hamburgers. Large items like roasts must be turned over at least once.
5. Rearrange foods such as meatballs halfway through cooking both from top to bottom and from the center of the dish to the outside.

BEFORE YOU CALL FOR SERVICE

If the oven fails to operate:

1. Check to ensure that the oven is plugged in securely. If it is not, remove the plug from the outlet, wait 10 seconds, and plug it in again securely.
2. Check for a blown circuit fuse or a tripped main circuit breaker. If these seem to be operating properly, test the outlet

with another appliance.

3. Check to ensure that the control panel is programmed correctly and the timer is set.
4. Check to ensure that the door is securely closed engaging the door safety lock system. Otherwise, the microwave energy will not flow into the oven.

IF NONE OF THE ABOVE RECTIFIES THE SITUATION, THEN CONTACT A QUALIFIED TECHNICIAN. DO NOT TRY TO ADJUST OR REPAIR THE OVEN YOURSELF

UTENSILS GUIDE

1. The ideal material for a microwave utensil is transparent to microwave, it allows energy to pass through the container and heat the food.
2. Microwave can not penetrate metal, so metal utensils or dishes with metallic trim should not be used.
3. Do not use recycled paper products when microwave cooking, as they may contain small metal fragments which may cause sparks or fires.
4. Round or oval dishes rather than square or oblong ones are recommend, as food in corners tends to overcook.
5. Narrow strips of aluminum foil may be used to prevent overcooking of exposed areas. But be careful don't use too much and keep a distance of 1 inch (2.54cm) between foil and cavity.

The list below is a general guide to help you select the correct utensils.Cookware	Microwave	Grill	Convection	Combination*
Heat-Resistant Glass	Yes	Yes	Yes	Yes
Non Heat-Resistant Glass	No	No	No	No
Heat-Resistant Ceramics	Yes	Yes	Yes	Yes
Microwave-Safe Plastic Dish	Yes	No	No	No
Kitchen Paper	Yes	No	No	No
Metal Tray	No	Yes	Yes	No
Metal Rack	No	Yes	Yes	No
Aluminum Foil & Foil Container	No	Yes	Yes	No

* Combination: applicable for both "microwave+grill", and "microwave+convection" cooking.

PART NAMES

1. Door Safety Lock System
2. Oven Window
3. Shaft
4. Roller Ring
5. Control Panel
6. Microwave Vent
7. Glass Tray
8. Grill Heater
9. Baking Plate

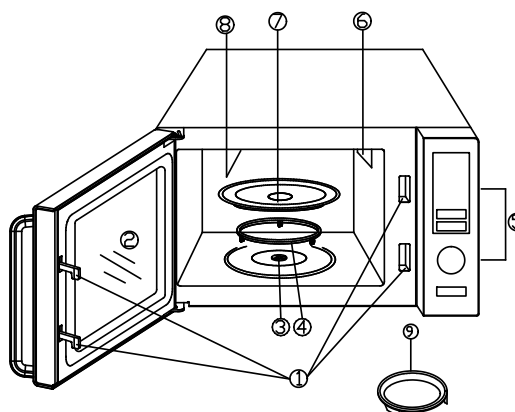

CONTROL PANEL

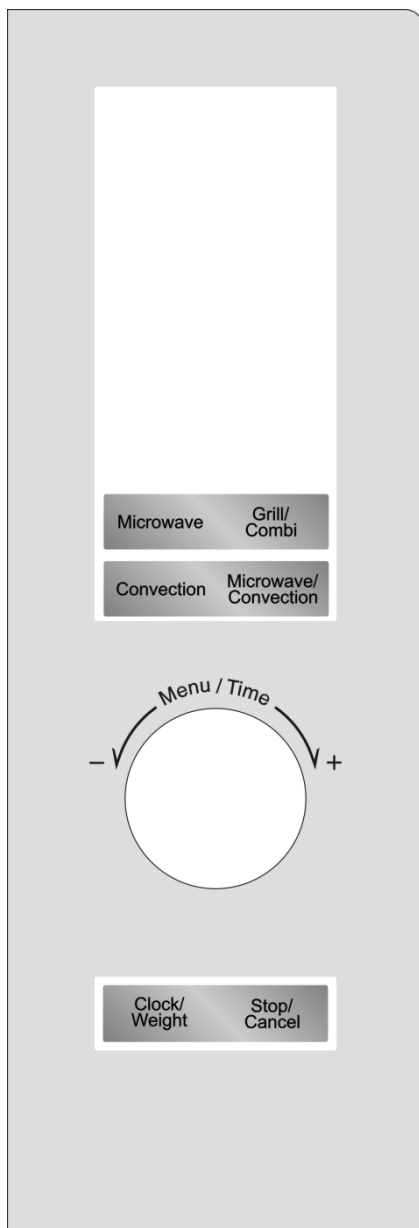

MENU ACTION SCREEN

Cooking time, power, action indicators, and clock time are displayed.

MICROWAVE

Press to set microwave cooking power level.

GRILL/COMBI

Press to set grill program.

Press to set combination program.

CONVECTION

Press to program convection cooking program.

MICROWAVE/CONVECTION

Press to select one of four combination cooking settings.

MENU/TIME(knob)

Turn the knob to enter time.

Turn the knob to select an auto-cooking menu.

Press to start the cooking or defrosting programs.

Simply press it a number of times to set cooking time and cook immediately at full power level.

CLOCK/WEIGHT

Press to set clock time.

Press to specify food weights or number of servings.

STOP/CANCEL

Press once to temporarily stop cooking, or twice to cancel cooking altogether.

OPERATION INSTRUCTIONS

- When the oven first plugged in, beep will sound and the display will show "🕒" and "1:00".
- In the process of cooking set, broke about 20 seconds the oven will return to standby mode.
- During cooking program, press STOP/CANCEL pad once to pause the program, then press MENU/TIME to resume, but if press STOP/CANCEL pad twice, the program will be canceled.
- After ending cooking, the screen will display End with sound every two minutes until user press any pad or open the door.
- The electronically controlling system of the microwave oven has the feature of cooling. As for some cooking mode which cooking time above 2 minutes, open the door or stopping state, the oven fan will work about 3 minutes

automatically to cool the oven for prolonging the life of the oven.

Setting clock time

This is a 12 or 24 hour clock. You can choose to set the clock time in 12 or 24 hour cycle by pressing the CLOCK/WEIGHT pad in standby mode.

1. In standby mode, press CLOCK/WEIGHT pad once or twice to select 12 or 24 hour clock.
2. Turn MENU/TIME knob to set hour digit.
3. Press CLOCK/WEIGHT pad once to confirm.
4. Turn MENU/TIME knob to set minute digit.
5. Press CLOCK/WEIGHT pad to confirm.

NOTE: During cooking, you can check the current time by pressing CLOCK/WEIGHT pad.

Microwave cooking

1. In standby mode, press MICROWAVE pad repeatedly to select cooking power level.
2. Turn MENU/TIME knob to enter cooking time. The longest cooking time is 95 minutes
3. Press MENU/TIME to confirm.

Presses MICROWAVE pad repeatedly to select power level:

Touch MICROWAVE pad	Power
Once	P100
Twice	P-80
3 times	P-60
4 times	P-40
5 times	P-20
6 times	P-00

NOTE: During cooking, you can check the power level by pressing MICROWAVE pad. If you want to set 100% power level, you can omit the step 1 given above.

Express cooking

Use this feature to program the oven to microwave food at 100% power conveniently. In standby mode, press MENU/TIME in quick succession to set the cooking time (each press increasing for 30 seconds, and up to 10 minutes). The oven will start working automatically.

Grill

1. In standby mode, press GRILL/COMBI pad once.
2. Turn MENU/TIME knob clockwise to enter cooking time. The longest cooking time is 95 minutes.
3. Press MENU/TIME to confirm.

Microwave+grill

1. In standby mode, press GRILL/COMB pad twice or thrice to select "COMB1" or "COMB2".

Press GRILL/COMB pad	Combination	Cooking time	
		Microwave	Grill
Twice	COMB1	30%	70%
Thrice	COMB2	55%	45%

2. Turn MENU/TIME knob clockwise to enter cook time. The longest cooking time is 95 minutes.
3. Press MENU/TIME to confirm.

Convection

During convection cooking, hot air is circulated throughout the oven cavity to brown and make crisp foods quickly and evenly. This oven can be programmed for ten different cooking temperatures, they are 200°C→190°C→180°C→170°C→160°C→150°C→140°C→130°C→120°C→110°C. The longest cooking time is 95 minutes.

To Cook with Convection:

1. In standby mode, press CONVECTION pad repeatedly to indicate convection temperature.
2. Turn MENU/TIME knob to enter cooking time.
3. Press MENU/TIME to confirm.

NOTE: During cooking, you can check the convection temperature by pressing the CONVECTION pad.

To Preheat and Cook with Convection:

Your oven can be programmed to combine preheating and convection cooking operations.

1. In standby mode, press CONVECTION pad repeatedly to select cooking temperature.
2. Press MENU/TIME pad once. Beeps will sound when the designated temperature is reached.
3. Open the door and place container of food at the center of the turntable.
4. Turn MENU/TIME knob to enter cooking time.
5. Press MENU/TIME pad to confirm.

NOTE: During cooking, you can check the convection temperature by pressing the CONVECTION pad. The longest preheat time is 30 minutes and the preheat time cannot be set. When the oven reaches preheat temperature, the oven will sound beep every 5 seconds. The program will automatically End if the oven door is not opened within 30 minutes.

Microwave +convection

This oven has four pre-programmed settings that make it easy to cook with both convection heat and microwave automatically. Maximum cooking time user can set is 95 minutes.

Press MICROWAVE/CONVECTION pad repeatedly to program convection temperature (200°C →170°C →140°C→110°C).

1. In standby mode, place food into oven, and close it.
2. Press MICROWAVE/CONVECTION pad repeatedly to indicate convection temperature.
3. Turn MENU/TIME knob to enter cooking time.
4. Press MENU/TIME knob to confirm.

NOTE: During cooking, you can check the convection temperature by pressing the MICROWAVE/CONVECTION pad.

Weight defrost

The defrosting time and power level are automatically set once the weight is programmed. The frozen food weight ranges from 100g to 1800g.

4. In standby mode, turn MENU/TIME knob anti-clockwise until the display shows "A-8" and "".
1. Press CLOCK/WEIGHT pad repeatedly to enter weight of food.
2. Press MENU/TIME to confirm.

NOTE: During defrosting program, the system will pause and sound beeps to remind user to turn food over, and then press MENU/TIME to defrost for the remaining time.

Child lock

The child lock prevents unsupervised operation by children.

To set the child proof lock: In standby mode, if there is not any operation within one minute, the oven will auto enter child lock mode and the lock indicator light will turn on. In the lock state, all pads are disabled.

To cancel the child proof lock: In child lock mode, open or close the oven door can cancel the program and the lock indicator light will turn off.

Protection

OVERHEATING PROTECTION

When the system enters into super high temperature protection status, the digital display shows "E01" and continues to beep, after troubleshooting, press STOP/CANCEL, the system comes back to normal standby mode.

LOW TEMPERATURE PROTECTION

When the system enters into super low temperature protection status, the digital display shows "E02" and continues to beep, after troubleshooting, press STOP/CANCEL, the system comes back to normal standby mode.

SENSOR MALFUNCTION PROTECTION

The system enters into protection mode when the system sensor is Short Circuited. The display shows "E03" and continues to beep, after troubleshooting, press STOP/CANCEL, the system comes back to normal standby mode.

Auto cook

For food or the following cooking mode, it is not necessary to program the time and the cooking power. It is sufficient to indicate the type of food that you want to cook as well as the weight or servings of this food.

1. In standby mode, turn MENU/TIME knob anti-clockwise once, and then turn MENU/TIME knob clockwise or anti-clockwise to select food code.
2. Press CLOCK/WEIGHT pad repeatedly to enter food of weight or servings.
3. Press MENU/TIME pad to start.

Auto cook menus:

Code	Food	Note
A-1	Popcorn (99 g)	3. For Chicken, the oven pauses during cooking to remind you to turn food over for uniform cooking. 4. The result of auto cook depends on factors such as the shape and size of food, your personal preference as to the doneness of certain foods and even how well you happen to place food in the oven. If you find the result at any rate not quite satisfactory, please adjust the cooking time a little bit accordingly.
A-2	Vegetable(200-600 g)	
A-3	Cake(475 g)	
A-4	Potato (1-3 servings)	
A-5	Coffee (1-3 cups)	
A-6	Chicken (800-1400 g)	
A-7	Reheat (200-800 g)	

CLEANING AND CARE

1. Turn off the oven and remove the power plug from the wall socket before cleaning.
2. Keep the inside of the oven clean. When food splatters or spilled liquids adhere to oven walls, wipe with a damp cloth. Mild detergent may be used if the oven gets very dirty. Avoid the use of spray and other harsh cleaners as they may stain, streak or dull the door surface.
3. The outside surfaces should be cleaned with a damp cloth. To prevent damage to the operating parts inside the oven, water should not be allowed to seep into the ventilation openings.
4. Wipe the door and window on both sides, the door seals and adjacent parts frequently with a damp cloth to remove any spills or spatters. Do not use abrasive cleaner.
5. Do not allow the control panel to become wet. Clean with a soft, damp cloth. When cleaning the control panel, leave oven door open to prevent oven from accidentally turning on.
6. If steam accumulates inside or around the outside of the oven door, wipe with a soft cloth. This may occur when the microwave oven is operated under high humidity condition. And it is normal.
7. It is occasionally necessary to remove the glass tray for cleaning. Wash the tray in warm sudsy water or in a dishwasher.
8. The roller ring and oven floor should be cleaned regularly to avoid excessive noise. Simply wipe the bottom surface of the oven with mild detergent. The roller ring may be washed in mild sudsy water or dishwasher. When removing the roller ring from cavity floor for cleaning, be sure to replace in the proper position.
9. Remove odors from your oven by combining a cup of water with the juice and skin of one lemon in a deep microwaveable bowl, microwave for 5 minutes. Wipe thoroughly and dry with a soft cloth.
10. When it becomes necessary to replace the oven light, please consult a dealer to have it replaced.
11. The oven should be cleaned regularly and any food deposits removed. Failure to maintain the oven in a clean condition could lead to deterioration of the surface that could adversely affect the life of the appliance and possibly result in a hazardous situation.

12. Please do not dispose this appliance into the domestic rubbish bin; it should be disposed to the particular disposal center provided by the municipalities.

DISPOSAL OF OLD ELECTRICAL APPLIANCES

The European directive 2012/19/EU on Waste Electrical and Electronic Equipment (WEEE), requires that old household electrical appliances must not be disposed of in the normal unsorted municipal waste stream. Old appliances must be collected separately in order to optimize the recovery and recycling of the materials they contain, and reduce the impact on human health and the environment. The crossed out "wheeled bin" symbol on the product reminds you of your obligation, that when you dispose of the appliance, it must be separately collected. Consumers should contact their local authority or retailer for information concerning the correct disposal of their old appliance.

DECLARATION OF CONFORMITY:



This device complies with the requirements of the Low Voltage Directive 2014/35/EU and the requirements of the EMC directive 2014/30/EU.

GUARANTEE

This appliance is covered and is entitled to the legal guarantee in accordance with the legislation in force from the date of purchase. Keep the purchase receipt to be able to claim your right to the guarantee. To find the closest service to your location, contact through the following web link: <https://orbegozo.com/asistencia-tecnica/>

For any type of query, doubt or incident, you can contact us through our email shown on the main page of this manual or through our technical assistance service at <https://orbegozo.com/contacto/>

Orbegozo is not responsible for components and accessories that are subject to wear and tear due to use, as well as perishable compounds or those that have deteriorated due to improper use. Nor will it be held responsible if the owner has technically modified the device. Check the legal conditions on our website.

PRÉCAUTIONS À PRENDRE AFIN D'ÉVITER UNE ÉVENTUELLE EXPOSITION À UNE ÉNERGIE MICRO-ONDES EXCESSIVE

1. N'essayez pas de mettre le four en marche lorsque la porte est ouverte. Une telle utilisation vous exposerait dangereusement à l'énergie micro-ondes. Il est important de ne pas aller fausser le système de verrouillage.
2. Ne placez aucun objet entre la face avant du four et la porte et ne laissez aucune salissure ou résidu de produits nettoyants s'accumuler sur les surfaces hermétiques.
3. N'utilisez pas le four s'il est endommagé. Il est particulièrement important de vérifier que la porte ferme correctement et que les éléments suivants n'ont subi aucun dommage:
 - a. Porte (déformation).
 - b. Gonds et verrous (abîmés ou mal fixés).
 - c. Joints de la porte ou surfaces hermétiques.
4. Il est fortement conseillé de ne faire réparer le four que par un personnel de service qualifié.

INSTRUCTIONS DE SÉCURITÉ IMPORTANTES

Lorsque vous utilisez un appareil électrique, il est conseillé de suivre des précautions de sécurité fondamentales, notamment celles qui suivent:

ATTENTION: Pour réduire le risque de brûlures, décharges électriques, incendies, blessures ou exposition à une énergie micro-ondes excessive:

1. Cet appareil peut être utilisé par des enfants 8 ans ou plus et des personnes présentant un handicap physique, sensoriel, mental ou moteur voire ne disposant pas des connaissances et de l'expérience nécessaires en cas de surveillance ou d'instructions sur l'usage de cet appareil en toute sécurité et de compréhension des risques impliqués. Les enfants ne doivent pas jouer avec l'appareil. Le nettoyage et la maintenance ne doivent pas être effectués

par des enfants sans surveillance.

2. Les enfants doivent être surveillés afin de s'assurer qu'ils ne jouent pas avec cet appareil.

3. Gardez l'appareil et le câble à la portée des enfants de moins de 8 ans.

4. ATTENTION: Par mesure de sécurité vis-à-vis des enfants, ne laissez pas les emballages (sac en plastique, carton, polystyrène) à leur portée.

5. Si le cordon d'alimentation est endommagé, adressez-vous à un service technique agréé.

6. Ne débranchez jamais en tirant du cordon.

7. Ne jamais le faire fonctionner si le cordon ou la fiche sont abîmés ou si vous remarquez que l'appareil ne fonctionne pas correctement.

8. Ne pas manipuler l'appareil, les mains mouillées.

9. Ne jamais placer l'appareil près dans l'eau ou autre liquide.

10. Avant de nettoyer l'appareil, vérifiez s'il est bien débranché.

11. L'appareil doit être installé suivant les normes nationales pour les installations électriques.

12. Cet appareil est seulement apte pour une utilisation domestique.

13. Si vous avez besoin d'une copie du manuel

d'instructions, vous pouvez le trouver sur www.orbegozo.com

14. L'arrière de l'appareil doit être contre le mur.

15. ATTENTION: Il est dangereux pour quiconque autre qu'une personne qualifiée d'effectuer une maintenance ou réparation impliquant le retrait d'un élément protégeant contre l'exposition à l'énergie micro-ondes.

16. ATTENTION: Les liquides ou les aliments ne doivent pas être réchauffés dans des récipients hermétiques car ils seraient susceptibles d'exploser.

17. Si de la fumée apparaît, arrêtez ou débranchez l'appareil et gardez la porte fermée afin d'étouffer les flammes éventuelles.

18. Réchauffer des boissons au micro-ondes peut provoquer un jaillissement brusque et différé de liquide. Prenez donc garde lorsque vous manipulez le récipient.

19. Il est conseillé de remuer ou d'agiter le contenu des biberons et des petits pots pour bébés, ainsi que de vérifier leur température avant de les servir afin d'éviter toute brûlure.

20. Ne faites pas frire d'aliments dans le four. L'huile bouillante peut endommager les éléments du micro-ondes, ses ustensiles et entraîner des brûlures cutanées.

21. **AVERTISSEMENT** : Le four ne doit pas fonctionner avant d'être réparé par une personne agréée si la porte ou les joints de la porte sont endommagés.
22. Utilisez uniquement des ustensiles appropriés pour le four à micro-ondes.
23. Surveillez le four lorsque les aliments sont réchauffés dans des récipients en plastique ou en papier, il existe un risque d'ignition.
24. Le four à micro-ondes est conçu pour réchauffer des boissons et des aliments. Utiliser l'appareil pour sécher des aliments ou des vêtements et pour réchauffer des oreillers, des chaussons, des éponges, des vêtements humides ou tout autre article similaire peut entraîner un risque de blessure, d'ignition ou d'incendie.
25. Le four doit être nettoyé régulièrement et tous les résidus d'aliments doivent être retirés.
26. La surface du four risque de se détériorer s'il n'est pas correctement nettoyé, cela peut affecter défavorablement la vie de l'appareil et entraîner une situation dangereuse.
27. **AVERTISSEMENT** : Vérifiez que le four n'a subi aucun dommage, par exemple, que la porte ne soit pas mal alignée ou faussée, que les joints hermétiques de la porte et les surfaces d'étanchéités ne soient pas usés, que les verrous ou les charnières ne soient pas cassés ou dévissés,

et que l'intérieur du four ou la porte ne soit pas bosselée. N'utilisez pas le four en cas de dommage et contactez le service technique agréé.

28. Lisez toutes les instructions avant d'utiliser l'appareil.

29. Utilisez cet appareil uniquement selon l'usage pour lequel il est destiné, comme décrit dans ce manuel. N'appliquez pas de produits ou de vapeurs chimiques corrosifs sur cet appareil. Ce four est exclusivement destiné pour réchauffer, cuire ou déshydrater les aliments. Il n'a pas été conçu pour un usage industriel ou en laboratoire.

30. Ne faites pas fonctionner le four à vide.

31. Pour réduire le risque d'incendie dans la cavité du four:

- Enlevez les liens métalliques des sacs en plastique ou en papier avant de les mettre dans le four.
- N'utilisez pas la cavité du four pour y ranger des objets. N'y laissez pas d'éléments en papier, d'ustensiles de cuisine ou d'aliments lorsque le four ne fonctionne pas.

32. Ne faites pas frire d'aliments dans le four. L'huile bouillante peut endommager les éléments du micro-ondes, ses ustensiles et entraîner des brûlures cutanées.

33. Percez les aliments dont la peau est épaisse, tels que les pommes de terre, les citrouilles, les pommes et les châtaignes, avant de les cuire.

34. Il est possible que les ustensiles de cuisson deviennent

chauds en raison de la chaleur transmise par la nourriture réchauffée. Vous aurez certainement besoin de gants de cuisine pour les manipuler.

35. Il est conseillé de vérifier que les ustensiles conviennent à une utilisation au four à micro-ondes.

36. Ce produit est un appareil ISM du Groupe 2 de Classe B. Le Groupe 2 contient tout l'équipement ISM (Industriel, Scientifique et Médical) générant et/ou utilisant l'énergie à fréquence radioélectrique sous forme de rayonnement électromagnétique pour le traitement et l'érosion par étincelage des matériaux. Le matériel de Classe B convient à une utilisation dans les établissements domestiques ainsi que dans ceux étant directement reliés à un réseau d'alimentation électrique de faible tension, et approvisionnant les bâtiments utilisés à des fins domestiques.

37. **ATTENTION:** La surface peut rester chaud pendant ou après l'utilisation.

38. N'utilisez pas l'appareil en le branchant à une minuterie ni à un système séparé de contrôle à distance.

39. **AVERTISSEMENT:** En cas de mauvaise utilisation de l'appareil, il ya un risque de blessure.

CARACTÉRISTIQUES

Consommation d'énergie:	230V, 50Hz,1400W (Micro-onde)
	230 V, 1950W (Convection)
	230 V, 1950W (Grille)
Puissance de sortie nominale du four:	900 W
Fréquence utilisée:	2450 MHz
Dimensions externes:	281mm(H)×483mm(W)×434mm(D)
Dimensions de la cavité du four:	220mm(H)×340mm(W)×344mm(D)
Capacité du four	25 Litres
Cuisson uniforme:	Système rotatif
Poids net:	Approx. 16kg

*Les caractéristiques mentionnées sont susceptibles de modifications, et l'utilisateur devra vérifier ces informations à l'aide des données disponibles sur la plaque signalétique du four. Aucune plainte à ce sujet ne sera prise en compte.

INSTALLATION

1. Assurez-vous que la totalité du matériel d'emballage a bien été retiré de l'intérieur de la porte.
2. **ATTENTION:** Vérifiez que le four n'a subi aucun dommage, tel qu'un défaut d'alignement ou une déformation de la porte, une détérioration des joints ou des surfaces hermétiques, des gonds et verrous de porte cassés ou mal fixés, ainsi que des bosses à l'intérieur de la cavité ou sur la porte. Dans l'un de ces cas, n'utilisez pas le four et contactez un personnel de service qualifié.
3. Le four à micro-ondes doit être placé sur une surface plane et stable de sorte qu'elle puisse supporter le poids de ce dernier ainsi que la nourriture la plus lourde susceptible d'être mise dans le four.
4. N'installez pas le four dans un endroit dans lequel s'accumulent chaleur, moisissure ou humidité importante, ou encore près de matières combustibles.
5. Pour une utilisation correcte, assurez-vous que la circulation de l'air autour du four est suffisante. Laissez un espace de 20 cm au-dessus de l'appareil, 10 cm à l'arrière et 5 cm entre les faces latérales et les murs. Ne couvrez ni n'obstruez aucun des orifices de ventilation du micro-ondes. Ne retirez pas ses pieds.
6. N'utilisez pas le four sans que le plateau en verre, le support à roulettes et l'axe ne soient correctement positionnés.
7. Assurez-vous que le câble d'alimentation électrique n'est pas endommagé et qu'il ne traîne pas en dessous du four ou sur toute autre surface chaude ou élément tranchant.
8. La prise de courant doit être rapidement accessible pour que l'appareil puisse être débranché facilement en cas d'urgence.
9. N'utilisez pas le four à l'extérieur.

BROUILLAGE RADIOÉLECTRIQUE

L'utilisation du four à micro-ondes peut provoquer des interférences au niveau de la radio, de la télévision ou d'autres appareils similaires.

En cas d'interférence, vous pouvez réduire ou éliminer ce désagrément en prenant les mesures suivantes:

- Nettoyez la porte et les surfaces hermétiques du four.
- Réorientez l'antenne réceptrice de la radio ou de la télévision.
- Repositionnez le four à micro-ondes par rapport au récepteur.
- Éloignez le four à micro-ondes du récepteur.
- Branchez le four à micro-ondes sur une prise différente de celle du récepteur de sorte que les deux appareils se trouvent sur deux circuits de branchement différents.

INSTRUCTIONS DE MISE À LA TERRE

Cet appareil doit être mis à la terre. Ce four est équipé d'un câble doté d'un fil de terre et d'une prise de terre. Il doit être branché à une prise de courant fixée à demeure correctement installé et mis à la terre. En cas de court-circuit électrique, la mise à la terre réduit le risque de décharge en permettant au courant de s'échapper par un autre fil. Il est recommandé de se munir d'un circuit séparé à usage exclusif du four. Utiliser une tension élevée comporte des risques et peut provoquer un incendie ou autre accident susceptible d'endommager le four.

ATTENTION : Une utilisation inappropriée de la prise de terre peut mener à un risque de décharge électrique.

Remarques:

1. Si vous avez des questions sur la mise à la terre ou les consignes concernant l'électricité, demandez conseil auprès d'un électricien qualifié ou d'une personne compétente.
2. Le fabricant et le distributeur se dégagent de toute responsabilité en cas de détérioration quelconque du four ou de dommage personnel suite à la non-observation des procédures de connexion électrique. Les fils de ce câble secteur portent leur couleur en respectant le code suivant:

Vert et Jaune = TERRE

Bleu = NEUTRE

Marron = PHASE

BASES DE LA CUISSON AU MICRO-ONDES

1. Répartissez soigneusement la nourriture. Faites en sorte que les parties les plus épaisses soient placées vers l'extérieur du plat.
2. Surveillez le temps de cuisson. Programmez le temps de cuisson le plus court possible et ajoutez quelques minutes de plus si nécessaire. Les aliments beaucoup trop cuits peuvent fumer ou s'embraser.
3. Couvrez les aliments lorsque vous les cuisez. Les couvrir évite les éclaboussures et permet à la nourriture de cuire uniformément.
4. Retournez les aliments tels que le poulet ou les hamburgers de temps en temps pour accélérer leur cuisson. Les gros morceaux tels que les rôtis doivent être retournés plus d'une fois.
5. Une fois la première moitié du temps de cuisson atteinte, vous pouvez modifier la disposition des aliments telles que les boulettes de viande, aussi bien de haut en bas que du centre du plat vers ses extrémités.

AVANT DE DEMANDER ASSISTANCE

Si le four ne fonctionne pas :

1. Assurez-vous que le four est bien branché. Si ce n'est pas le cas, débranchez-le et attendez 10 secondes avant de le rebrancher à nouveau.
2. Vérifiez qu'aucun plomb du circuit n'a sauté ou que le disjoncteur principal ne s'est pas déclenché. Si tout semble fonctionner correctement, essayez la prise sur un autre appareil.
3. Vérifiez bien que le panneau de commande est correctement programmé et que la minuterie est réglée.
4. Assurez-vous que la porte est correctement fermée en enclenchant son système de fermeture. Dans le cas contraire, l'énergie micro-ondes ne circulera pas à l'intérieur du four.

SI AUCUNE DE CES INDICATIONS NE RÉSOUT LA SITUATION, CONTACTEZ UN TECHNICIEN QUALIFIÉ.

N'ESSAYEZ PAS DE MANIPULER OU DE RÉPARER LE FOUR VOUS-MÊME.

CONSEILS POUR L'UTILISATION DES USTENSILES

1. L'ustensile idéal est transparent aux micro-ondes, car il permet à l'énergie de traverser le récipient et de réchauffer les aliments.
2. Les micro-ondes ne peuvent pénétrer le métal, il est donc fortement déconseillé d'utiliser des ustensiles ou des plats métalliques.
3. N'utilisez pas de produits en papier recyclé pour la cuisson au micro-ondes car ils sont susceptibles de contenir des petits fragments de métal pouvant provoquer des étincelles et/ou un incendie.
4. Il est recommandé d'utiliser des plats ronds/ovaux plutôt que des plats carrés/rectangulaires étant donné que la nourriture située dans les coins a tendance à trop cuire.
5. De fines bandes de papier d'aluminium peuvent être utilisées pour éviter aux zones exposées de trop cuire.

Mais faites attention à ne pas en utiliser trop et gardez une distance de 2,5 cm entre le papier d'aluminium et la paroi de la cavité.

La liste ci-dessous est un guide général pour vous aider à choisir les ustensiles appropriés.

* Combinaison: pour "micro-ondes +gril", et "micro-ondes+convection" cuisson.

Matériel de cuisson	Micro-ondes	Gril	Convection	Combinaison *
Verre résistant à la chaleur	Oui	Oui	Oui	Oui
Verre non-résistant à la chaleur	Non	Non	Non	Non
Céramique résistant à la chaleur	Oui	Oui	Oui	Oui
Plat en plastique adapté au micro-ondes	Oui	Non	Non	Non
Essuie-tout	Oui	Non	Non	Non
Plateau métallique	Non	Oui	Oui	Non
Support métallique	Non	Oui	Oui	Non
Papier d'aluminium et récipient en aluminium	Non	Oui	Oui	Non
Plateau à cuisson	Non	Oui	Oui	Non

NOM DES ÉLÉMENTS

1. Système de fermeture de sécurité de la porte
2. Fenêtre du four
3. Axe
4. Support à roulettes
5. Panneau de commande
6. Orifice de ventilation
7. Plateau en verre
8. Gril
9. Plateau à cuisson

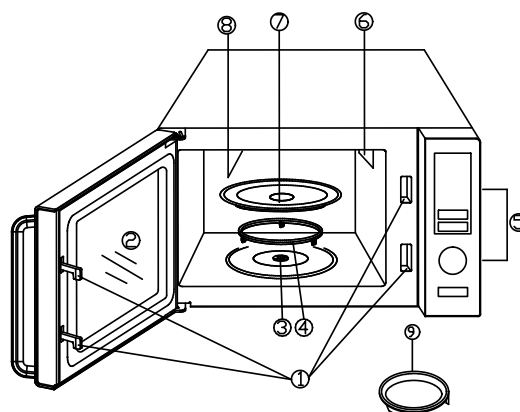

PANNEAU DE COMMANDE

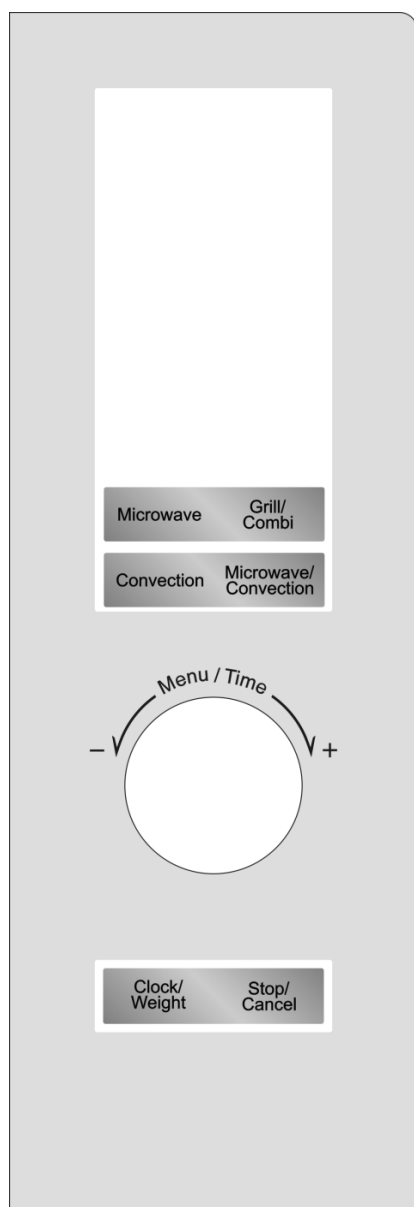

ECRAN DES ACTIONS DU MENU

Il contient le temps de cuisson, la puissance, les indicateurs d'actions et l'heure.

MICROWAVE (MICRO-ONDES)

Appuyez pour régler la puissance de cuisson du micro-ondes.

GRILL/COMBI

Appuyez pour régler le programme grill.

Appuyez pour régler le programme combinaison.

CONVECTION

Appuyez pour programmer la cuisson avec convection.

MICROWAVE/CONVECTION (MICRO-ONDES/CONVECTION)

Appuyez pour choisir l'une des quatre combinaisons de réglages de cuisson.

MENU/TIME(bouton) (MENU/TEMPS)

Tournez le bouton afin de régler la durée de cuisson.

Tournez le bouton afin de choisir un menu de cuisson automatique.

Appuyez pour activer le programme de cuisson et de décongélation.

Appuyez plusieurs fois pour régler le temps de cuisson et la cuisson immédiate à la puissance maximum.

CLOCK/WEIGHT (HORLOGE/POIDS)

Appuyez pour régler la durée.

Appuyez pour spécifier le poids des aliments ou le nombre de portions.

STOP/CANCEL (STOP/ANNULER)

Appuyez une fois pour arrêter la cuisson temporairement ou deux fois afin d'annuler la cuisson.

INSTRUCTIONS D'UTILISATION

- Le four émet un signal sonore et l'écran affiche «  » et « 1:00 » lorsqu'il est branché pour la première fois.
- Pendant le réglage de la cuisson, le four retourne en mode attente au bout de 20 secondes.
- Pendant le programme de cuisson, appuyez une fois sur STOP/CANCEL pour que le programme fasse une pause puis appuyez sur MENU/TIME pour reprendre. Le programme s'annule si vous appuyez deux fois sur STOP/CANCEL.
- L'écran affiche End (fin) et émet un signal sonore toutes les deux minutes à la fin de la cuisson, jusqu'à ce que l'utilisateur appuie sur une touche ou bien ouvre la porte.
- Le système de contrôle électronique de l'appareil possède une fonction de refroidissement. Lorsque vous utilisez le mode de cuisson pendant plus de 2 minutes, ouvrez la porte ou arrêtez l'appareil, le ventilateur fonctionne environ 3 minutes automatiquement afin de refroidir le four en vue de prolonger la durée de vie de l'appareil.

Réglage de l'horloge

L'horloge peut aller jusqu'à 12 ou 24 heures. Vous pouvez régler par cycle de 12 ou 24 heures en appuyant sur la touche CLOCK/WEIGHT en mode attente.

1. En mode attente, appuyez une ou deux fois sur la touche CLOCK/WEIGHT pour le cycle 12 ou 24 heures.
2. Tournez le bouton MENU/TIME pour régler les heures.
3. Appuyez une fois sur le bouton CLOCK/WEIGHT pour confirmer.
4. Tournez le bouton MENU/TIME pour régler les minutes.
5. Appuyez sur le bouton CLOCK/WEIGHT pour confirmer.

NOTE : Vous pouvez vérifier l'heure actuelle pendant la cuisson en appuyant sur la touche CLOCK/WEIGHT.

Cuisson au micro-ondes

1. En mode attente, appuyez plusieurs fois sur la touche MICROWAVE afin de sélectionner la puissance de cuisson.
2. Tournez le bouton MENU/TIME afin de régler la durée de cuisson. Le temps de cuisson maximum est de 95 minutes.
3. Appuyez sur MENU/TIME pour confirmer.

Appuyez plusieurs fois sur la touche MICROWAVE pour choisir la puissance :

Appuyez sur la touche MICROWAVE	Puissance
1 fois	P100
2 fois	P-80
3 fois	P-60
4 fois	P-40
5 fois	P-20
6 fois	P-00

NOTE : Vous pouvez vérifier la puissance pendant la cuisson en appuyant sur MICROWAVE. Vous pouvez omettre la première étape indiquée ci-dessus si vous souhaitez régler la puissance maximum.

Cuisson express

Utilisez cette fonction pour programmer le four à la puissance maximum de manière convenable. En mode attente, appuyez rapidement plusieurs fois sur MENU/TIME afin de régler le temps de cuisson (chaque pression augmente de 30 secondes, et ce jusqu'à 10 minutes). Le four commence à fonctionner automatiquement.

Grill

1. En mode attente, appuyez une fois sur la touche GRILL/COMBI
2. Tournez le bouton MENU/TIME dans le sens des aiguilles d'une montre afin de régler la durée de la cuisson. Le temps de cuisson maximum est de 95 minutes.
3. Appuyez sur MENU/TIME pour confirmer.

Micro-ondes+grill

1. En mode attente, appuyez deux ou trois fois sur GRILL/COMBI afin de choisir "COMB1" ou "COMB2".

Appuyez sur la touche GRILL/COMBI	Combinaison	Temps de cuisson	
		Micro-ondes	Grill
Deux fois	COMB1	30%	70%
Trois fois	COMB2	55%	45%

2. Tournez le bouton MENU/TIME dans le sens des aiguilles d'une montre afin de régler la durée de la cuisson. Le temps de cuisson maximum est de 95 minutes.
3. Appuyez sur MENU/TIME pour confirmer.

Convection

Pendant la cuisson avec convection, de l'air chaud circule dans la cavité du four pour dorer et rendre les aliments croustillants rapidement et uniformément. Cet appareil peut être programmé pour dix températures de cuisson différentes, à savoir 200°C→190°C→180°C→170°C →160°C→150°C→140°C →130°C→120°C→110°C. Le temps de cuisson maximum est de 95 minutes.

Cuire avec la convection :

1. En mode attente, appuyez plusieurs fois sur la touche CONVECTION afin de sélectionner la température de cuisson.
2. Tournez le bouton MENU/TIME afin de régler la durée de cuisson.
3. Appuyez sur MENU/TIME pour confirmer.

NOTE : Vous pouvez vérifier la température de convection pendant la cuisson en appuyant sur la touche CONVECTION.

Préchauffer et Cuire avec la convection :

Votre four peut être programmé afin de combiner les opérations de préchauffage et de cuisson avec convection.

1. En mode attente, appuyez plusieurs fois sur la touche CONVECTION afin de sélectionner la température de cuisson.
2. Appuyez une fois sur MENU/TIME. Plusieurs signaux sonores indiqueront que la température sélectionnée est atteinte.
3. Ouvrez la porte et insérez le récipient de nourriture au centre de la plaque tournante.
4. Tournez le bouton MENU/TIME afin de régler la durée de cuisson.
5. Appuyez sur MENU/TIME pour confirmer.

NOTE : Vous pouvez vérifier la température de convection pendant la cuisson en appuyant sur la touche CONVECTION. La durée maximum de préchauffage est de 30 minutes et le temps de préchauffage ne peut pas être réglé. L'appareil émet un signal sonore toutes les 5 secondes lorsque la température de préchauffage est atteinte. Le programme s'arrête automatiquement si la porte n'est pas ouverte dans les 30 minutes.

Micro-ondes +convection

Cet appareil possède quatre réglages de pré-programmations pour faciliter la cuisson en utilisant la cuisson avec convection et le micro-ondes automatiquement. Le temps maximum de cuisson est de 95 minutes.

Appuyez plusieurs fois sur la touche MICROWAVE/CONVECTION pour programmer la température de convection (200°C →170°C →140°C→110°C).

1. En mode attente, insérez les aliments dans le four et fermez-le.
2. Appuyez plusieurs fois sur la touche MICROWAVE/CONVECTION afin de sélectionner la température de convection.
3. Tournez le bouton MENU/TIME afin de régler la durée de cuisson.
4. Appuyez sur MENU/TIME pour confirmer.

NOTE : Vous pouvez vérifier la température de convection pendant la cuisson en appuyant sur la touche MICROWAVE/CONVECTION.

Poids de décongélation

La durée de décongélation et la puissance sont automatiquement réglées lorsque le poids est programmé. La nourriture congelée peut aller de 100 g à 1 800 g.

1. En mode attente, tournez le bouton MENU/TIME dans le sens inverse des aiguilles d'une montre jusqu'à ce que l'écran affiche « A-8 » et « * ».
2. Appuyez sur la touche CLOCK/WEIGHT plusieurs fois pour indiquer le poids de la nourriture.
3. Appuyez sur MENU/TIME pour confirmer.

NOTE : Le système fait une pause et un signal sonore retentit pendant le programme de décongélation pour vous rappeler de retourner la nourriture. Appuyez ensuite sur MENU/TIME pour réactiver la décongélation pour la durée restante.

Sécurité enfant

La sécurité enfant empêche toute utilisation des enfants non contrôlée.

Réglage de la sécurité enfant : En mode **attente**, s'il n'existe aucune opération à réaliser sous une minute, le four entre automatiquement en mode de sécurité enfant et l'indicateur de verrouillage s'allume. Aucune touche ne répond en mode sécurité.

Pour annuler le verrouillage de la sécurité enfant : En mode sécurité enfant, ouvrez ou fermez la porte du four et annulez le programme, l'indicateur s'éteindra alors.

Protection

PROTECTION CONTRE LA SURCHAUFFE

L'écran numérique affiche « E01 » et continue d'émettre un signal sonore lorsque le système entre dans un état de protection contre les températures extrêmement élevées. Après le dépannage, appuyez sur STOP/CANCEL et le système revient en mode arrêt normal.

PROTECTION CONTRE LA TEMPÉRATURE BASSE

L'écran numérique affiche « E02 » et continue d'émettre un signal sonore lorsque le système entre dans un état de protection contre les températures extrêmement basses. Après le dépannage, appuyez sur STOP/CANCEL et le système revient en mode arrêt normal.

PROTECTION D'INDICATEUR DE MAUVAIS FONCTIONNEMENT

Le système se met en mode de protection lorsque l'indicateur remarque un court-circuit. L'écran affiche « E03 » et continue d'émettre un signal sonore. Après le dépannage, appuyez sur STOP/CANCEL et le système revient en mode arrêt normal.

Cuisson automatique

Il n'est pas nécessaire de programmer la durée ou la puissance de cuisson pour cuisiner avec ce mode. Il suffit d'indiquer le type d'aliment à cuire ainsi que le poids ou les doses de l'aliment.

1. En mode attente, tournez le bouton MENU/TIME une fois dans le sens inverse des aiguilles d'une montre et tournez le bouton MENU/TIME dans l'un ou l'autre sens pour sélectionner le code d'aliment.
2. Appuyez sur la touche CLOCK/WEIGHT plusieurs fois pour indiquer le poids ou les doses de la nourriture.
3. Appuyez sur MENU/TIME pour commencer.

Menus cuisson automatique :

Code	Aliment	Note
A-1	Pop Corn (99 g)	5. Pour le Poulet, le four réalise une pause pendant la cuisson afin de vous rappeler de tourner la nourriture pour une cuisson uniforme.
A-2	Légumes (200-600 g)	
A-3	Gâteaux (475 g)	6. Le résultat de la cuisson automatique dépend de facteurs comme la forme et la taille de la nourriture, votre préférence personnelle pour la cuisson au goût de certains aliments et la façon dont vous avez placé les aliments dans le four. Veuillez ajuster la durée de cuisson en conséquence si vous n'êtes pas satisfait du résultat.
A-4	Pommes de terre (1-3 portions)	
A-5	Café (1-3 tasses)	
A-6	Poulet (800-1400 g)	
A-7	Réchauffer (200-800 g)	

NETTOYAGE ET ENTRETIEN

1. Avant le nettoyage, fermez et débranchez le four.
2. Gardez l'intérieur du four propre. Lorsque des éclaboussures d'aliments ou de liquides adhèrent aux parois du four, nettoyez-les avec un chiffon humide. Vous pouvez utiliser un détergent doux si le four devient très sale. Évitez l'utilisation d'aérosols et de détergents agressifs qui peuvent tâcher, marquer ou

affecter la surface de la porte.

- 3.** Les parties extérieures doivent être nettoyées avec un chiffon humide. Pour ne pas endommager les pièces de fonctionnement situées à l'intérieur du four, évitez de laisser de l'eau couler dans les orifices de ventilation.
- 4.** Essuyez la porte et la fenêtre à l'intérieur et à l'extérieur, les joints de la porte et les parties visibles avec un chiffon humide pour éliminer les éclaboussures. N'utilisez pas de détergent abrasif.
- 5.** Ne laissez pas l'eau mouiller le panneau de commande. Nettoyez-le avec un chiffon doux et humide. Lorsque vous nettoyez le panneau de commande, laissez la porte ouverte pour éviter que le four ne s'allume accidentellement.
- 6.** Si de la vapeur s'accumule à l'intérieur ou à l'extérieur de la porte du four, essuyez-la avec un chiffon doux. Ceci est normal et peut se produire lorsque le four fonctionne dans des conditions humides.
- 7.** Il est parfois nécessaire de retirer le plateau en verre pour le nettoyer. Lavez-le dans de l'eau savonneuse ou au lave-vaisselle.
- 8.** Le support à roulettes et la base du four doivent être nettoyés régulièrement pour éviter qu'ils ne deviennent trop bruyants. Essuyez simplement la base du four avec un détergent doux. Le support à roulettes peut être lavé dans de l'eau savonneuse tiède ou au lave-vaisselle. Lorsque vous retirez le support à roulettes de la cavité pour le nettoyer, assurez-vous de le replacer correctement.
- 9.** Pour éliminer les odeurs de votre four, mélangez le jus et la peau d'un citron et un verre d'eau dans un bol adapté au micro-ondes. Faites fonctionner le four pendant 5 minutes. Essuyez bien et séchez avec un chiffon doux.
- 10.** Adressez-vous à votre distributeur lorsqu'il devient nécessaire de faire remplacer la lampe de votre four.
- 11.** Nettoyez régulièrement le four et enlevez tout dépôt alimentaire de l'intérieur de l'appareil. S'il n'est pas maintenu dans un état de propreté correct, sa surface pourrait se dégrader et affecter de façon inexorable la durée de vie de votre appareil, et conduire ainsi à une situation dangereuse.
- 12.** Veuillez ne pas jeter cet appareil à l'endroit où vous jetez généralement vos déchets domestiques ordinaires; ce four à micro-ondes doit être déposé dans un point de collecte spécial mis à disposition par la municipalité.

ENLEVEMENT DES APPAREILS MENAGERS USAGES

La directive européenne 2012/19/EU sur les Déchets des Equipements Electriques et Electroniques (DEEE), exige que les appareils ménagers usages ne soient pas jetés dans le flux normal des déchets municipaux. Les appareils usagés doivent être collectés séparément afin d'optimiser le taux de récupération et le recyclage des matériaux qui les composent, et réduire l'impact sur la santé humaine et l'environnement. Le symbole de la poubelle barrée est apposée sur tous les produits pour rappeler les obligations de collecte séparée. Les consommateurs devront contacter les autorités locales ou leur revendeur concernant la démarche à suivre pour l'enlèvement de leur vieil appareil.

DÉCLARATION DE CONFORMITÉ:

Cet appareil est conforme aux exigences de la Directive Basse Tension 2014/35/EU et aux exigences de la directive EMC 2014/30/EU.

GARANTIE

Cet appareil est couvert et bénéficie de la garantie légale conformément à la législation en vigueur à compter de la date d'achat. Conservez le reçu d'achat pour pouvoir faire valoir votre droit à la garantie. Pour trouver le service le plus proche de votre emplacement, contactez via le lien Web suivant : <https://orbegozo.com/asistencia-tecnica/>

Pour tout type de requête, doute ou incident, vous pouvez nous contacter via notre e-mail indiqué sur la page principale de ce manuel ou via notre service d'assistance technique à <https://orbegozo.com/contacto/>

Orbegozo n'est pas responsable des composants et accessoires soumis à l'usure due à l'utilisation, ainsi que des composés périssables ou de ceux qui se sont détériorés en raison d'une mauvaise utilisation. Il ne sera pas non plus tenu responsable si le propriétaire a modifié techniquement l'appareil. Consultez les conditions légales sur notre site.

PRECAUÇÕES PARA EVITAR A POSSÍVEL EXPOSIÇÃO A ENERGIA DE MICROONDAS EXCESSIVA

1. Não tente utilizar este forno microondas com a porta aberta visto que o funcionamento com a porta aberta pode originar uma exposição nociva a energia das microondas. É importante não retirar ou modificar os fechos de segurança.
2. Não coloque nenhum objecto entre a parte dianteira do forno microondas e a porta, ou permite que terra ou resíduos de líquidos de limpeza se acumulem nas superfícies vedantes.
3. Não utilize o forno microondas se ele estiver danificado. É particularmente importante que a porta do forno microondas feche devidamente, e que não haja qualquer dano
 - a. na porta (dobrada),
 - b. nas dobradiças e fechos (partidos ou com folgas),
 - c. nos vedantes das portas e nas superfícies vedantes.
4. O forno microondas só deve ser ajustado ou reparado por técnicos de assistência devidamente qualificados.

INSTRUÇÕES DE SEGURANÇA IMPORTANTES

Quando utilizar aparelhos eléctricos, deve cumprir precauções de segurança básicas, incluindo o seguinte:

AVISO: Para reduzir o risco de queimaduras, choques eléctricos, incêndio, lesões pessoais ou exposição a energia de microondas excessiva:

1. Este aparelho pode ser usado por crianças maiores de 8 anos e por pessoas com capacidades físicas, sensoriais ou mentais reduzidas ou com falta de experiência e conhecimento, sempre que lhes seja dada a supervisão apropriada ou instruções para a utilização do aparelho de forma segura e de modo a que compreendam os perigos inerentes. Não deixe que crianças brinquem com o aparelho. Não permita a limpeza e manutenção do aparel-

ho pelo utilizador a crianças sem vigilância.

2. As crianças deverão ser supervisionadas, para se assegurar de que não brincam com a unidade.
3. Mantenha o aparelho e o seu cabo fora do alcance de crianças menores de 8 anos.
4. **PRECAUÇÃO:** Para a segurança dos seus filhos, não deixe partes da embalagem (sacos plásticos, papelão, esferovite, etc.) ao alcance dos mesmos.
5. Se o cabo de ligação estiver danificado recorra a um serviço técnico autorizado.
6. Nunca desligue o aparelho puxando pelo cabo.
7. Não ponha em funcionamento se o cabo ou a ficha estiverem estragados ou se observa que o aparelho não funciona correctamente.
8. Não utilize o aparelho com as mãos molhadas.
9. Não mergulhe o aparelho em água nem em nenhum outro líquido.
10. Antes de efectuar a sua limpeza comprove que o aparelho está desligado.
11. O aparelho deve ser instalado de acordo com a regulamentação nacional para instalações eléctricas.
12. Este aparelho destina-se apenas a uso doméstico.
13. Caso precise de uma cópia do manual de instruções, você pode encontrá-lo em www.orbegozo.com

14. A parte traseira do aparelho deve ser contra a parede.
15. AVISO: Ninguém excepto um técnico devidamente qualificado deve efectuar qualquer assistência ou reparação que envolva a remoção de qualquer tampa que forneça alguma protecção contra a exposição a energia de microondas.
16. AVISO: Os líquidos ou quaisquer outros alimentos não devem ser aquecidos dentro de recipientes fechados visto que é possível que expludam.
17. Se observar fumo, deve desligar o aparelho ou retirar a ficha da tomada e deixar a porta do forno microondas fechada para extinguir quaisquer potenciais chamas acesas.
18. O aquecimento com microondas de bebidas por originar uma fervura eruptiva retardada, pelo que ser exercidos os devidos cuidados quando manusear o recipiente.
19. Os conteúdos dos biberões e frascos boiões de comida para bebé devem abanados ou abanados e a temperatura devem ser verificados antes de serem servidos para evitar a ocorrência de queimaduras.
20. Os ovos dentro da casca e ovos cozidos inteiros ainda com a casca não ser aquecidos em fornos microondas,

visto que podem explodir mesmo depois do aquecimento com microondas ter terminado.

21. **ADVERTÊNCIA:** Se a porta ou as juntas da porta estiverem danificadas, o forno não deverá funcionar até ser reparado por um técnico qualificado.

22. Utilizar unicamente utensílios que sejam adequados para utilização em fornos microondas.

23. Quando se aquecerem alimentos em recipientes de plástico ou papel, vigiar o forno devido à possibilidade de ignição.

24. O forno microondas foi concebido para aquecer bebidas e alimentos. A secagem de alimentos ou roupa e o aquecimento de almofadas, sapatilhas, esponjas, roupa húmida e artigos similares pode implicar risco de feridas, ignição ou incêndio.

25. O forno deverá ser limpo regularmente e retirar qualquer resíduo de alimentos.

26. A falha na manutenção do forno no que se refere à limpeza poderá levar à deterioração da sua superfície e poderá afectar adversamente a vida útil do aparelho e levar a uma situação perigosa.

27. **ADVERTÊNCIA:** Verifique se o forno não sofreu nenhum tipo de danos, por exemplo porta mal alinhada ou curvada, juntas herméticas da porta e superfícies de

selagem danificadas, ferrolhos ou dobradiças partidos ou soltos, e amolgaduras no interior do forno ou na porta. Se existir algum tipo de dano, não utilizar o forno e contactar o serviço técnico qualificado.

28. Leia todas as instruções antes de utilizar o aparelho.

29. Utilize este aparelho apenas para o fim previsto conforme descrito neste manual. Não utilize substâncias químicas ou vapores corrosivos neste aparelho. Este tipo de forno microondas é concebido especificamente para aquecer, cozinhar ou secar alimentos. Não foi concebido para utilização industrial ou laboratorial.

30. Não utilize o forno microondas quando ele está vazio.

31. Para reduzir o risco de incêndio na cavidade do forno microondas:

- Retire os atilhos dos sacos de papel ou de plástico antes de os colocar no forno microondas.
- Não utilize a cavidade para armazenar coisas. Não deixe os produtos em papel, utensílios de cozinha ou alimentos dentro da cavidade quando não utilizar o forno microondas.

32. Não frite comida no forno microondas. O óleo quente pode danificar as partes do forno microondas e os seus utensílios, e provocar queimaduras da pele.

33. Perfure os alimentos com peles grossas, tais como

batatas, abóboras inteiras, maçãs e castanhas antes de os cozinhar.

34. Os utensílios de cozinha podem aquecer por causa do calor transferido da comida aquecida. É necessário utilizar pegas para manusear os utensílios.

35. Deve verificar os utensílios para se certificar de que são adequados para serem utilizados num forno microondas.

36. Este produto é um equipamento ISM de Grupo 2 e Classe B. A definição do Grupo 2 que contém todo o equipamento ISM (Industrial, Científico e Médico) é aquele no qual a energia de radiofrequência é gerada intencionalmente e/ou utilizada sob a forma de radiação electromagnética para o tratamento de material, e origina a erosão do equipamento. O equipamento de Classe B é adequado para ser utilizado em estabelecimentos domésticos e em estabelecimentos ligados directamente a uma rede de fornecimento de corrente eléctrica de baixa voltagem que fornece edifícios utilizados para fins domésticos.

37. **ATENÇÃO:** A superfície pode permanecer quente durante ou após a sua utilização.

38. Não utilize o aparelho ligado a um temporizador externo nem a um sistema separado do controlo remoto.

39. **ATENÇÃO:** Em caso de utilização incorreta do aparelho,

há um risco de possíveis lesões.

ESPECIFICAÇÕES*

Consumo eléctrico:	230V, 50Hz, 1400W (Microondas)
	230 V, 1950W (Convecção)
	230 V, 1950W (Grill)
Saída da potência das microondas classificada:	900 W
Frequência de funcionamento:	2450 MHz
Dimensões exteriores:	281mm(H)×483mm(W)×434mm(D)
Dimensões da cavidade aberta:	220mm(H)×340mm(W)×344mm(D)
Capacidade do forno:	25 Litros
Uniformidade da cozedura:	Sistema rotativo
Peso líquido:	Approx. 16kg

*Todos os dados se encontram sujeitos a alterações, e verificação por parte do utilizador dos dados disponíveis na placa identificadora do forno microondas. Queixas de erros são ignoradas.

INSTALAÇÃO

Certifique-se de que todos os materiais da embalagem são retirados do interior da porta.

- 1. AVISO:** Inspeccione o forno microondas para detector quaisquer danos, tais como uma porta alinhada indevidamente ou dobrada, vedantes da porta e superfícies vedantes danificados, dobradiças da porta e fechos de segurança partidos ou soltos e amolgadelas no interior da cavidade ou na porta. Se houver qualquer dano, não utilize o forno microondas e contacte técnicos devidamente qualificados.
- 2.** Este forno microondas deve ser colocado sobre uma superfície plana e estável que suporte o seu peso bem como o da comida mais pesada que é provável que venha a cozinhar nele.
- 3.** Não coloque o forno microondas num local onde seja gerado calor, humidade elevada, ou perto de materiais combustíveis.
- 4.** O forno microondas tem de ter um fluxo de ar suficiente para funcionar correctamente. Deixe um espaço livre de 20 cm por cima do forno microondas, de 10 cm na parte de trás, e de 5 cm em ambos os lados. Não tape ou bloqueie quaisquer aberturas de ventilação existente no aparelho. Não retire os pés do aparelho.
- 5.** Não utilize o forno microondas sem o tabuleiro de vidro, suporte do anel cilíndrico e haste nas suas devidas posições.
- 6.** Certifique-se de que o fio eléctrico não está danificado, e não se encontra debaixo do forno microondas ou sobre qualquer superfície quente ou afiada.
- 7.** A tomada deve ser facilmente acedida, para que seja possível retirar a ficha rapidamente numa situação de emergência.
- 8.** Não utilize o forno microondas no exterior.

INTERFERÊNCIA RÁDIO

O funcionamento do forno microondas pode provocar interferências com o rádio, TV ou equipamento semelhante.

Quando tal interferência ocorre, ela pode ser reduzida ou eliminada através das seguintes medidas:

1. Limpe a porta e superfície vedante do forno microondas.
2. Re-oriente a antena receptora do rádio ou da televisão.
3. Mude o forno microondas de posição em relação ao receptor.
4. Afaste o forno microondas do receptor.
5. Ligue o forno microondas a uma tomada diferente, de maneira a que ele e o receptor estejam em circuitos de derivação diferentes.

PRINCÍPIOS DA COZINHA COM MICROONDAS

1. Arranje a comida cuidadosamente. Coloque as partes mais espessas na parte exterior do prato.
2. Verifique o tempo de cozedura. Cozinhe os alimentos durante o período de tempo mais reduzido possível, e adicione mais tempo conforme necessário. Os alimentos cozinhados em demasia podem largar fumo ou incendiar-se.
3. Tape os alimentos enquanto os cozinha. As tampas previnem os salpicos, e ajudam os alimentos a cozinharem uniformemente.
4. Vire os alimentos para acelerar a cozedura no microondas dos mesmos, tais como frango e hamburgers. Bocados grandes, tais como lombos, devem ser virados pelo menos uma vez.
5. Mude os alimentos, tais como almôndegas, de sítio no prato para cozinharem uniformemente, e do centro do prato para o exterior do mesmo.

INSTRUÇÕES DE LIGAÇÃO À TERRA

Este aparelho tem de ter uma ligação à terra. Este forno microondas está equipado com um fio que possui um fio para a ligação à terra e uma ficha com ligação à terra. A ficha deve ser ligada a uma tomada que se encontre devidamente instalada e tenha uma ligação à terra. Na eventualidade de um curto-circuito, a ligação à terra reduz o risco de choque eléctrico ao fornecer um fio de fuga para a corrente eléctrica. Recomendamos que disponibilize um circuito separado para servir apenas o forno microondas. A utilização de voltagens elevadas é perigosa, e pode originar um incêndio ou qualquer outro acidente provocando danos no forno microondas.

AVISO A utilização indevida da ficha com ligação à terra pode originar um risco de choque eléctrico.

Nota:

1. Consulte um electricista ou técnico de assistência qualificados se tiver quaisquer dúvidas sobre a ligação à terra ou as instruções eléctricas.
2. O fabricante e o revendedor não aceitam qualquer responsabilidade por quaisquer danos ao forno microondas ou lesões pessoais resultantes do não cumprimento dos procedimentos da ligação eléctrica. Os fios deste cabo são coloridos de acordo com o seguinte código:

Verde e Amarelo = TERRA

Azul = NEUTRO

Castanho = CORRENTE VIVA

ANTES DE PEDIR ASSISTÊNCIA

Se o forno microondas deixar de funcionar:

1. Certifique-se de que o forno microondas está devidamente ligado. Se não estiver, retire a ficha da tomada, espere 10 segundos e volte a ligá-la devidamente.
2. Verifique se existe algum fusível do circuito rebentado, ou disjuntor desligado. Se estes estiverem a

funcionar devidamente, teste a tomada com outro aparelho.

3. Certifique-se de que o painel de controlo foi devidamente programado e que o temporizador foi configurado.

4. Certifique-se de que a porta está firmemente fechada e active o sistema de fecho de segurança da porta. Caso contrário, a energia de microondas não irá passar para o forno.

CONTACTE UM TÉCNICO QUALIFICADO SE NENHUMA DAS ANTERIORES ACÇÕES SOLUCIONAR O PROBLEMA. NÃO TENHA TENTADO AJUSTAR OU REPARAR O FORNO VOCÊ MESMO.

GUIA DE UTENSÍLIOS

1. O material ideal para um utensílio para um forno microondas é transparente em relação ao aparelho, permite a passagem da energia através do recipiente e aquecer os alimentos.
2. As microondas não conseguem penetrar no metal, pelo que não deve utilizar utensílios metálicos ou pratos com rebordos metálicos.
3. Não utilize produtos de papel reciclado quando cozinhar com o forno microondas, visto que eles podem conter pequenos fragmentos de metal, os quais podem provocar faíscas e/ou incêndios.
4. Recomendamos a utilização de pratos redondos/ovais em detrimento dos pratos quadrados/oblongos, visto que a comida que fica nos cantos tende a cozinhar em demasia.

Pode utilizar tiras estreitas de folha de alumínio para impedir que as áreas expostas cozinhem em demasia. Exerça os devidos cuidados para não utilizar demasiada folha de alumínio, e deixe um espaço de 2,5 cm entre a folha de alumínio e a cavidade

A lista que se segue é um guia geral para o ajudar a seleccionar os utensílios correctos.

Combinação*: aplicable para cocção "microondas+grill" y "microondas+ convecção".

Louça	Microondas	Grelhador	Convecção	Combinação*
Vidro resistente ao calor	Sim	Sim	Sim	Sim
Vidro não resistente ao calor	Não	Não	Não	Não
Cerâmica resistente ao calor	Sim	Sim	Sim	Sim
Prato de plástico adequado para microondas	Sim	Não	Não	Não
Papel de cozinha	Sim	Não	Não	Não
Tabuleiro de metal	Não	Sim	Sim	Não
Suporte de metal	Não	Sim	Sim	Não
Folha de alumínio e recipientes de alumínio	Não	Sim	Sim	Não
Prato para forno	Não	Sim	Sim	Não

NOMES DAS PEÇAS

Sistema de fecho de segurança da porta

1. Janela do forno microondas
2. eixo
3. Anel cilíndrico
4. Painel de controlo
5. Abertura de ventilação do ar do forno microondas
6. Tabuleiro de vidro
7. Aquecedor do grelhador
8. Grille
9. Prato para forno

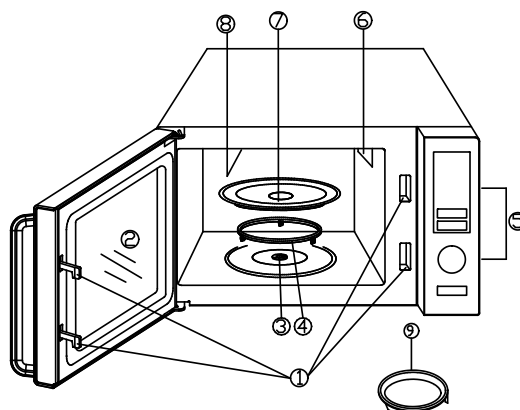

PAINEL DE CONTROLO

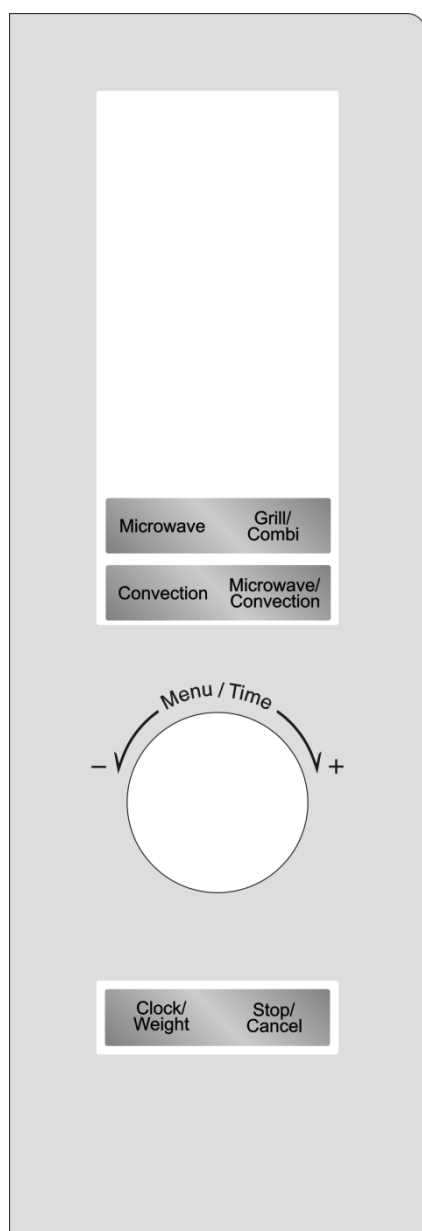

ECRÃ DE AÇÕES DO MENU

É apresentado o tempo de cozedura, potência, indicadores da ação e relógio/tempo.

MICROWAVE (MICRO-ONDAS)

Prima para definir a potência de cozedura do micro-ondas.

GRILL/COMBI (GRELHADOR/COMBINAÇÃO)

Prima para definir o programa do grelhador.

Prima para definir o programa de combinação.

CONVECTION (CONVEXÃO)

Prima para programar o programa de cozedura por convexão.

MICROWAVE/CONVECTION (MICRO-ONDAS/CONVEXÃO)

Prima para selecionar uma de quatro definições de cozedura por combinação.

MENU/TIME (MENU/TEMPO) (Botão)

Rode o botão para introduzir o tempo.

Rode o botão para selecionar um menu de cozedura automática.

Prima para iniciar os programas de cozedura ou descongelação.

Basta premi-lo várias vezes para definir o tempo de cozedura e cozinhar imediatamente ao nível de potência máximo.

CLOCK/WEIGHT (RELÓGIO/PESO)

Prima para definir a hora.

Prima para especificar pesos de alimentos ou o número de doses.

STOP/CANCEL (STOP/CANCELAR)

Prima uma vez para interromper temporariamente a cozedura, ou duas vezes para cancelar a cozedura totalmente.

INSTRUÇÕES OPERACIONAIS

- Ao ligar o forno a primeira vez, é emitido um sinal sonoro e o ecrã apresenta as indicações "🕒" e "1:00".
- No processo de definição da cozedura, o forno regressar ao modo Em espera após cerca de 20 segundos de inatividade.
- Durante o programa de cozedura, prima a tecla STOP/CANCEL uma vez para colocar o programa em pausa e, em seguida, prima a tecla MENU/TIME para retomar. O programa é cancelado se premir a tecla STOP/CANCEL duas vezes.
- Quando a cozedura terminar, o ecrã irá apresentar a indicação End (Fim) e um sinal sonoro será emitido a cada dois minutos até o utilizador premir qualquer tecla ou abrir a porta.
- O sistema de controlo eletrónico do forno micro-ondas tem uma função de arrefecimento. Relativamente a qualquer modo de cozedura com um tempo de cozedura superior a 2 minutos, abra a porta ou interrompa o estado e a ventoinha do forno irá funcionar automaticamente durante cerca de 3 minutos para arrefecer o forno e prolongar a vida útil do mesmo.

Definir hora

O dispositivo tem um relógio num formato de 12 ou 24 horas. Pode optar por definir o formato da hora para um ciclo de 12 ou 24 horas premindo a tecla CLOCK/WEIGHT o modo Em espera.

1. No modo Em espera, prima a tecla CLOCK/WEIGHT uma ou duas vezes para selecionar o formato do relógio de 12 ou 24 horas.
2. Rode o botão MENU/TIME para definir os dígitos da hora.
3. Prima a tecla CLOCK/WEIGHT uma vez para confirmar.
4. Rode o botão MENU/TIME para definir os dígitos dos minutos.
5. Prima a tecla CLOCK/WEIGHT para confirmar.

NOTA: Durante a cozedura, prima a tecla CLOCK/WEIGHT para verificar a hora atual.

Cozedura com micro-ondas

1. No modo Em espera, prima a tecla MICROWAVE repetidamente para selecionar o nível da potência da cozedura.
2. Rode o botão MENU/TIME para introduzir o tempo de cozedura. O tempo de cozedura máximo programável é de 95 minutos.
3. Prima MENU/TIME para confirmar.

Prima a tecla MICROWAVE repetidamente para selecionar o nível da potência:

Prima a tecla MICROWAVE	Potência
1 vez	P100
2 vezes	P-80
3 vezes	P-60
4 vezes	P-40
5 vezes	P-20
6 vezes	P-00

NOTA: Durante a cozedura, prima a tecla MICROWAVE para verificar o nível da potência. Pode omitir o passo 1 indicado acima se quiser definir um nível da potência de 100%.

Cozedura expressa

Use esta funcionalidade para programar o forno para cozinhar os alimentos com micro-ondas com um nível da potência de 100% convenientemente. No modo Em espera, prima a tecla MENU/TIME em rápida sucessão para definir o tempo de cozedura (cada pressão produz um incremento de 30 segundos até um máximo de 10 minutos). O forno irá começar a funcionar automaticamente.

Grelhador

1. No modo Em espera, prima a tecla GRILL/COMBI uma vez.
2. Rode o botão MENU/TIME no sentido horário para introduzir o tempo de cozedura. O tempo de cozedura máximo

programável é de 95 minutos.

3. Prima o botão MENU/TIME para confirmar.

Micro-ondas + Grelhador

1. No modo Em espera, prima a tecla GRILL/COMBI duas ou três vezes para selecionar a opção "COMB1" ou "COMB2".

Prima a tecla GRILL/COMB	Combinação	Tempo de cozedura	
		Micro-ondas	Grelhador
2 vezes	COMB1	30%	70%
3 vezes	COMB2	55%	45%

2. Rode o botão MENU/TIME no sentido horário para introduzir o tempo de cozedura. O tempo de cozedura máximo programável é de 95 minutos.
3. Prima o botão MENU/TIME para confirmar.

Convexão

Durante a cozedura por convexão, circula ar quente pela cavidade do forno para alourar e tornar os alimentos crocantes rápida e uniformemente. Este forno pode ser programado para 10 temperaturas de cozedura diferentes, designadamente 200°C→190°C→180°C→170°C →160°C→150°C→140°C →130°C→120°C→110°C . O tempo de cozedura máximo programável é de 95 minutos.

Para cozinhar por convexão:

1. No modo Em espera, prima a tecla CONVECTION repetidamente para indicar a temperatura de convexão.
2. Rode o botão MENU/TIME para introduzir o tempo de cozedura.
3. Prima MENU/TIME para confirmar.

NOTA: Durante a cozedura, pode verificar a temperatura da convexão premindo a tecla CONVECTION.

Para pré-aquecer e cozinhar os alimentos por convexão:

Pode programar o forno para combinar as operações de pré-aquecimento e cozedura por convexão.

1. No modo Em espera, prima a tecla CONVECTION repetidamente para selecionar a temperatura de cozedura.
2. Prima MENU/TIME uma vez. São emitidos sinais sonoros quando a temperatura designada for alcançada.
3. Abra a porta e coloque o recipiente com os alimentos no centro da mesa giratória.
4. Rode o botão MENU/TIME para introduzir o tempo de cozedura.
5. Prima MENU/TIME para confirmar.

NOTA: Durante a cozedura, pode verificar a temperatura da convexão premindo a tecla CONVECTION. O tempo de pré-aquecimento máximo programável é de 30 minutos e não é possível definir o tempo de pré-aquecimento. Quando o forno alcança a temperatura de pré-aquecimento, o forno emite um sinal sonoro a cada 5 segundos. O programa termina automaticamente se a porta do forno não for aberta dentro de 30 minutos.

Micro-ondas + Convexão

Este forno tem quatro definições pré-programadas que facilitam cozinhar por convexão e micro-ondas automaticamente. O tempo de cozedura máximo programável é de 95 minutos.

Prima a tecla MICROWAVE/CONVECTION repetidamente para programar a temperatura da convexão (200°C →170°C →140°C→110°C).

1. No modo Em espera, coloque a comida no forno e feche a porta.
2. Prima a tecla MICROWAVE/CONVECTION repetidamente para indicar a temperatura da convexão.
3. Rode o botão MENU/TIME para introduzir o tempo de cozedura.
4. Prima MENU/TIME para confirmar.

NOTA: Durante a cozedura, pode verificar a temperatura da convexão premindo a tecla MICROWAVE/CONVECTION.

Descongelamento por peso

O tempo de descongelamento e o nível da potência são definidos automaticamente após a programação do peso. O peso dos alimentos congelados varia de 100g a 1800g.

1. No modo Em espera, rode o botão MENU/TIME no sentido anti-horário até o ecrã exibir as indicações "A-8" e "❄️".

2. Prima a tecla CLOCK/WEIGHT repetidamente para introduzir o peso dos alimentos.
3. Prima MENU/TIME para confirmar.

NOTA: Durante o programa de descongelação, o sistema entra em pausa e emite um sinal sonoro para lembrar o utilizador que deve virar os alimentos e, em seguida, premir MENU/TIME para descongelar os alimentos durante o período de tempo restante.

Bloqueio infantil

O bloqueio infantil impede a utilização do dispositivo por crianças sem supervisão.

Para definir o bloqueio infantil: No modo Em espera, se não for realizada nenhuma operação dentro de um minuto, o forno acederá automaticamente ao modo de bloqueio infantil e luz indicadora do bloqueio irá acender-se. Todas as teclas estão desativadas no estado de bloqueio.

Para cancelar o bloqueio infantil: No modo de bloqueio infantil, abra ou feche a porta do forno para cancelar este modo. A luz indicadora do bloqueio irá apagar-se.

Proteção

PROTEÇÃO CONTRA SOBREAQUECIMENTO

Quando o sistema acede ao estado de proteção contra temperaturas extremamente elevadas, o ecrã digital apresenta a indicação "E01" e continua a emitir sinais sonoros. Após a resolução do problema, prima STOP/CANCEL e o sistema regressa ao modo Em espera normal.

PROTEÇÃO CONTRA TEMPERATURAS BAIXAS

Quando o sistema acede ao estado de proteção contra temperaturas extremamente baixas, o ecrã digital apresenta a indicação "E02" e continua a emitir sinais sonoros. Após a resolução do problema, prima STOP/CANCEL e o sistema regressa ao modo Em espera normal.

SENSOR MALFUNCTION PROTECTION

O sistema acede ao modo de proteção quando o sensor do sistema sofre um curto-circuito. O ecrã digital apresenta a indicação "E03" e continua a emitir sinais sonoros. Após a resolução do problema, prima STOP/CANCEL e o sistema regressa ao modo Em espera normal.

Cozedura automática

Para alimentos ou o modo de cozedura seguinte, não é necessário programar o tempo e a potência de cozedura. Basta indicar o tipo de alimento que pretende cozinhar bem como o peso ou doses do alimento em questão.

1. No modo Em espera, rode o botão MENU/TIME no sentido anti-horário uma vez e, em seguida, rode o botão MENU/TIME no sentido horário ou anti-horário para selecionar o código do alimento.
2. Prima a tecla CLOCK/WEIGHT repetidamente para introduzir o alimento, o peso ou as doses.
3. Prima MENU/TIME para começar.

Menus de cozedura automática:

Código	Alimentos	Nota
A-1	Pipocas (99 g)	7. No caso do frango, o forno entra em pausa a meio da cozedura para lembrar o utilizador que deve virar a comida ao contrário para uma cozedura uniforme.
A-2	Legumes (200-600 g)	
A-3	Bolo (475 g)	8. O resultado do modo de cozedura automática depende de fatores como a forma e tamanho dos alimentos, o seu gosto pessoal relativamente a quão bem passados pretende que certos alimentos estejam e até mesmo quão bem coloca os alimentos no forno. Ajuste o tempo de cozedura um pouco em conformidade com o seu gosto, se não achar o resultado satisfatório a qualquer altura.
A-4	Batatas (1-3 doses)	
A-5	Café (1-3 chávenas)	
A-6	Frango (800-1400 g)	
A-7	Reaquecer (200-800 g)	

LIMPEZA E MANUTENÇÃO

1. Desligue o forno microondas e retire a ficha da tomada antes de o limpar.
2. Mantenha o interior do forno limpo. Limpe as paredes com um pano húmido quando a comida salpica as paredes, ou líquidos derramados se agarram às paredes. Pode utilizar um detergente suave se o forno microondas ficar muito sujo. Evite a utilização de spray e outros produtos de limpeza agressivos, visto que eles podem manchar, riscar ou desvanecer a superfície da porta.
3. As superfícies exteriores devem ser limpas com um pano húmido. Para impedir a ocorrência de danos nas partes funcionais no interior do forno microondas, não deve permitir a entrada de água dentro das aberturas de ventilação.
4. Limpe a porta e a janela em ambos os lados, os vedantes da porta e partes adjacentes frequentemente com um pano suave para remover quaisquer derrames ou salpicos. Não utilize produtos de limpeza abrasivos.
5. Não permita que o painel de controlo seja molhado. Limpe-o com um pano suave humedecido. Quando limpar o painel de controlo, deixe a porta aberta para impedir que o forno se ligue acidentalmente.
6. Caso se acumule vapor no interior ou à volta da porta do forno microondas, deve limpá-lo com um pano suave. Isto pode ocorrer quando o forno microondas é utilizado sob condições de humidade elevada. Isto é normal.
7. É necessário retirar o tabuleiro de vidro ocasionalmente para fins de limpeza. Lave o tabuleiro em água com detergente quente ou numa máquina de lavar louça.
8. O anel cilíndrico e chão do forno devem ser limpos regularmente para evitar a emissão de ruído excessivo. Basta limpar a superfície inferior do forno microondas com um detergente suave. O anel cilíndrico pode ser lavado com água com detergente morna ou numa máquina de lavar louça. Quando retirar o anel cilíndrico do chão da cavidade para o limpar, não se esqueça de o voltar a colocar na sua devida posição.
9. Retire os odores do seu forno microondas juntando uma chávena de água ao sumo e casca de um limão numa taça que possa ir ao forno microondas, e coloque-a no forno microondas e ligue-o durante 5 minutos. Limpe-o cuidadosamente e seque-o com um pano suave.
10. Contacte um revendedor quando for necessário substituir a lâmpada do forno microondas.
11. O forno microondas deve ser limpo regularmente, e quaisquer depósitos de alimentos devem ser removidos. A não manutenção do forno microondas num estado limpo pode originar a deterioração da sua superfície, o que pode afectar adversamente a duração da vida útil do aparelho, e originar um possível perigo.
12. Não descarte este aparelho no contentor do lixo doméstico; ele deve ser descartado num centro de descarte específico para o efeito indicado pelas autoridades municipais.

RECOLHA DOS ELETRODOMÉSTICOS



A diretiva Europeia 2012/19/EU referente à gestão de resíduos de aparelhos elétricos e eletrônicos (RAEE), prevê que os eletrodomésticos não devem ser escoados no fluxo normal dos resíduos sólidos urbanos. Os aparelhos desatualizados devem ser recolhidos separadamente para otimizar a taxa de recuperação e reciclagem dos materiais que os compõem e impedir potenciais danos para a saúde humana e para o ambiente. O símbolo constituído por um contendor de lixo barrado com uma cruz deve ser colocado em todos os produtos por forma a recordar a obrigatoriedade de recolha separada. Os consumidores devem contactar as autoridades locais ou os pontos de venda para solicitar informação referente ao local apropriado onde devem depositar os eletrodomésticos velhos.

DECLARAÇÃO DE CONFORMIDADE:

Este dispositivo está em conformidade com as exigências da Directiva de Baixa Tensão 2014/35/EU e os requisitos da diretiva EMC 2014/30/EU.

GARANTIA

Este aparelho está coberto e tem direito à garantia legal de acordo com a legislação em vigor a partir da data de compra. Guarde o recibo de compra para poder reclamar o seu direito à garantia. Para encontrar o serviço mais próximo de sua localização, entre em contato através do seguinte link da web: <https://orbegozo.com/assistencia-tecnica/>

Para qualquer tipo de consulta, dúvida ou incidente, pode contactar-nos através do nosso e-mail apresentado na página principal deste manual ou através do nosso serviço de assistência técnica em <https://orbegozo.com/contacto/>

Orbegozo não se responsabiliza por componentes e acessórios que estejam sujeitos a desgaste devido ao uso, bem como compostos perecíveis ou deteriorados por uso indevido. Também não será responsável se o proprietário tiver modificado tecnicamente o dispositivo. Verifique as condições legais no nosso site.

PRECAUCIONS PER EVITAR LA POSSIBLE EXPOSICIÓ A MASSA ENERGIA DE LES MICROONES

1. No intenteu utilitzar aquest microones amb la porta oberta ja que la utilització d'aquest amb la porta oberta pot resultar en l'exposició excessiva a l'energia de les microones. És important no modificar o alterar els bloquejos de seguretat.
2. No col·loqueu cap objecte entre la part frontal del microones i la porta ni permeteu que s'acumuli brutícia o restes de productes de neteja a les superfícies de segellat.
3. No utilitzeu el microones si està malmès. És especialment important que la porta del microones es tanqui adequadament i que no hi hagi cap tipus de danys a:
 - a. Porta (torta),
 - b. Frontisses i forrellats (trencats o solts).
 - c. Junes hermètiques de les portes i superfícies de segellat.
4. El forn microones ha de ser reparat o ajustat per personal qualificat del servei tècnic.

INSTRUCCIONS DE SEGURETAT IMPORTANTS

Quan s'utilitza qualsevol tipus d'aparell elèctric, cal seguir unes precaucions de seguretat bàsiques, que inclouen les següents:

ADVERTIMENT: Per reduir el risc de cremades, descàrregues elèctriques, foc, danys personals o exposició a una energia excessiva de les microones:

1. Aquest aparell el poden utilitzar nens amb edat de 8 anys i superior i persones amb capacitats físiques, sensorials o mentals reduïdes o manca d'experiència i coneixement, si se'ls ha donat la supervisió o formació apropiades respecte a l'ús de l'aparell d'una manera segura i comprenen els perills que implica. Els nens no han de

- jugar amb laparell. La neteja i el manteniment que ha de fer l'usuari no l'han de fer els nens sense supervisió.
2. S'ha de supervisar els nens per assegurar-se que no juguen amb aquest aparell.
 3. Mantingueu l'aparell i el cable fora de l'abast dels nens menors de 8 anys.
 4. PRECAUCIÓ: Per a la seguretat dels vostres nens no deixeu material d'emballatge (bosses de plàstic, cartró, polietilè, etc.) al vostre abast.
 5. Si el cable d'alimentació està malmès, ha de ser substituït pel fabricant, el servei tècnic o qualsevol altre professional qualificat.
 6. No desconnecteu mai estirant el cable.
 7. No el poseu en funcionament si el cable o l'endoll estan malmesos o si observeu que l'aparell no funciona correctament.
 8. No manipuleu l'aparell amb les mans mullades.
 9. No submergiu l'aparell en aigua o qualsevol altre líquid.
 10. Abans de la neteja observeu que l'aparell està desconnectat.
 11. L'aparell s'ha d'instal·lar d'acord amb la reglamentació nacional per a instal·lacions elèctriques.
 12. Aquest aparell és només per a ús domèstic.

13. En cas de necessitar una còpia del manual d'instruccions, la podeu trobar a www.orbegozo.com.
14. La part del darrere de l'aparell s'ha de col·locar contra la paret.
15. **ADVERTÈNCIA:** És perillós que una persona sense qualificació faci el manteniment o reparació, cosa que inclou la retirada de qualsevol coberta de protecció contra l'exposició a l'energia de les microones.
16. **ADVERTÈNCIA:** Els líquids i altres aliments no s'han d'escalfar en recipients segellats perquè són susceptibles d'explotar.
17. Si s'emet fum, aturar o desendollar l'aparell i mantenir la porta tancada per extingir les flames eventuais.
18. L'escalfament de begudes per microones pot tenir com a resultat una acció de cocció en ebullició. Per aquesta raó, cal prendre precaucions durant la manipulació del recipient.
19. El contingut de biberons i dels pots d'aliments de bebès ha de ser remogut o agitat i la temperatura s'ha de verificar abans de consumir-los per evitar cremades.
20. No cal escalfar al microones ous sencers ni cuits, ja que aquests podrien explotar una vegada que acabi la calor del microones.

21. **ADVERTÈNCIA:** Si la porta o les juntes de la porta estan malmeses, el forn no ha de funcionar fins que hagi estat reparat per una persona competent.

22. Utilitzar únicament utensilis que siguin adequats per a ús en forns microones.

23. Quan s'escalfen aliments en recipients de plàstic o paper, vigilar el forn degut a la possibilitat d'ignició.

24. El forn microones està destinat per escalfar begudes i aliments. L'assecat d'aliments o roba i l'escalfament de coixins, sabatilles, esponges, roba humida i articles similars pot comportar risc de ferides, ignició o foc.

25. El forn s'ha de netejar regularment i retirar qualsevol residu d'aliments.

26. La fallada en el manteniment del forn quant a neteja podria conduir al deteriorament de la superfície i podria afectar adversament la vida de l'aparell i conduir a una situació perillosa.

27. **ADVERTÈNCIA:** Comproveu que el forn no hagi patit cap tipus de danys, per exemple porta mal alineada o corbada, juntes hermètiques de la porta i superfícies de segellat danyades, forrellats o frontisses trencats o solts, i abonyegaments a l'interior del forn o a la porta. Si hi ha algun tipus de dany, no utilitzeu el forn i poseu-vos en contacte amb el servei tècnic qualificat.

28. Llegiu completament les instruccions abans d'utilitzar aquest aparell.

29. Utilitzeu aquest aparell únicament per a l'ús per al qual ha estat dissenyat, i tal com s'especifica a aquest manual. No utilitzeu productes químics corrosius o vapors sobre aquest aparell. Aquest tipus de forn està específicament dissenyat per escalfar, cuinar o descongelar aliments. No s'ha dissenyat per a la utilització industrial o en laboratoris.

30. No utilitzeu el forn buit.

31. Per reduir el risc de foc a l'interior del forn:

- Traieu tots els tancaments de paper o plàstic abans de col·locar la bossa al forn.
- No utilitzeu l'interior del microones per emmagatzemar res. No deixeu productes de paper, utensilis de cuina o aliments quan el microones no s'estigui utilitzant.

32. No fred menjar al forn microones. L'oli calent pot fer malbé les peces i accessoris del forn i fins i tot pot resultar en cremades a la pell.

33. Feu petits orificis als aliments amb pells dures, com ara patates, carbasses, pomes i castanyes abans de cuinar-los.

34. Els recipients es poden escalfar molt per la calor que es transfereix des dels aliments escalfats, per tant, és possible que sigui necessari utilitzar agafadors per subjectar el recipient.

35. S'han de comprovar els recipients per assegurar-se que són adequats per utilitzar-los en forns microones.

36. Aquest producte és un equip ISM Classe B del Grup 2. La definició de Grup 2 que conté tot l'equip ISM (Industrial, Científic i Metge) en què es genera de forma intencionada energia de radiofreqüència i/o s'utilitza en forma de radiació electromagnètica per al tractament de materials i equips d'erosió d'espurnes. La definició per als aparells de Classe B és que es tracta d'aparells que es poden utilitzar a llars i llocs directament connectats a la xarxa de subministrament de baix voltatge que proporciona electricitat als edificis destinats a habitatges.

37. PRECAUCIÓ: Les superfícies poden romandre calentes durant o després del seu ús.

38. L'aparell no està destinat a posar-se en funcionament mitjançant un temporitzador extern o un sistema separat de control remot.

39. ADVERTÈNCIA: En cas de mala utilització, hi ha risc de possibles ferides.

CARACTERÍSTIQUES TÈCNiques

Consum d'energia:	230V, 50Hz, 1400W (Microondas)
	230 V, 1950W (Convección)
	230 V, 1950W (Grill)
Potència nominal de sortida del microones:	900 W
Freqüència de funcionament:	2450 MHz
Dimensions externes:	281mm(H)×483mm(W)×434mm(D)
Dimensions de l'interior del forn:	220mm(H)×340mm(W)×344mm(D)
Capacitat del forn:	25 Litros
Uniformidad de la cocción:	Sistema giratorio
Pes net:	Approx. 16kg

INSTAL·LACIÓ

1. Assegureu-vos que s'ha retirat tot l'embalatge de la part interior de la porta.
2. ADVERTIMENT: Comproveu que el forn no hagi patit cap tipus de danys, per exemple porta mal alineada o corbada, juntes hermètiques de la porta i superfícies de segellat danyades, forrellats o frontisses trencats o solts, i abonyegaments a l'interior del forn o a la porta. Si hi ha algun tipus de dany, no utilitzeu el forn i poseu-vos en contacte amb el servei tècnic qualificat.
3. Aquest forn microones s'ha de col·locar sobre una superfície plana i estable que pugui suportar el seu pes i el del menjar més pesat que s'hi pugui cuinar.
4. No col·loqueu el forn microones en llocs on es genera gran quantitat de calor, vapor o humitat alta, o prop de materials combustibles.
5. Per a un funcionament correcte, el forn ha de tenir prou flux d'aire. Deixeu lliure un espai de 20 cm sobre el microones, 10 cm a la part posterior i 5 cm als dos laterals. No cobriu o bloquegeu cap obertura que hi hagi a l'aparell. No traieu mai el suport.
6. No utilitzeu el forn sense que estiguin col·locats al lloc apropiat la safata de vidre, el suport giratori i l'eix.
7. Assegureu-vos que el cable d'alimentació no està malmès i que no es troba sota el forn ni sobre una superfície calenta o esmolada.
8. L'endoll ha d'estar en un lloc fàcilment accessible de manera que es pugui desendollar ràpidament en cas d'emergència.
9. No utilitzeu el forn microones a l'exterior.

RADIOINTERFERÈNCIES

El funcionament del microones pot provocar interferències a la recepció del senyal de ràdio, televisió o aparells similars.

Si hi ha interferències, aquestes es poden reduir o eliminar prenent les mesures següents:

1. Netegeu la porta i la superfície de segellat del forn.
2. Torneu a orientar l'antena receptora de ràdio o televisió.
3. Col·loqueu en un lloc diferent el forn microones.
4. Traieu el forn microones del receptor.
5. Endol·leu el forn microones en una sortida diferent de manera que el forn microones i el receptor estiguin connectats a circuits diferents.

INSTRUCCIONS PER CUINAR AL MICROONES

1. Col·loqueu els aliments amb cura. Disposeu les parts més gruixudes cap a la part més exterior del plat.
2. Vigileu el temps de cocció. Programeu sempre el temps més curt indicat i afegiu més temps si és necessari. Els aliments massa cuinats poden produir fum o incendiar-se.
3. Cobriu els aliments per cuinar-los. En cobrir-los, s'eviten les esquitxades i fa que el menjar es cuina de manera uniforme.
4. Doneu la volta als aliments una vegada quan s'utilitza el microones perquè aquests es cuinin de forma més ràpida, sobretot el pollastre i les hamburgueses. Els aliments més grans, com els rostits, s'han de tornar almenys una vegada.
5. Barregeu els aliments, com per exemple les mandonguilles, a meitat del temps de cocció de manera que les de la part de baix passin a la part de dalt i les del centre cap a l'exterior.

INSTRUCCIONS DE CONNEXIÓ A TERRA

Aquest aparell s'ha de connectar a terra. El forn ve equipat amb un cable i un endoll de connexió a terra que cal endollar en una presa a la paret ben instal·lada i connectada a terra. En cas de curtcircuit elèctric, la presa a terra redueix el risc de descàrrega elèctrica ja que proporciona un cable de fuga per al corrent elèctric. Es recomana fer servir un circuit separat únicament per al forn microones. La utilització d'alta tensió és perillosa i pot causar foc o altres accidents que provoquin danys al forn.

ADVERTIMENT L'ús inadequat de l'endoll a terra pot suposar un risc de descàrrega elèctrica.

Nota:

1. Si teniu algun dubte sobre la connexió a terra o les instruccions elèctriques, consulteu un electricista qualificat o el servei tècnic.
2. Ni el fabricant ni el venedor accepten responsabilitats per danys provocats al forn o danys personals derivats de la inobservança dels procediments de connexió elèctrica.

Els colors dels fils del cable s'adapten al codi següent:

Verd i groc = TERRA

Blau = CONDUCTOR NEUTRO

Marró = POSITIU

ABANS DE TRUCAR AL SERVEI TÈCNIC

Si el microones no funciona:

1. Comproveu que està ben endollat. Si no és així, traieu l'endoll de la presa, espereu 10 segons i torneu a

endollar correctament.

2. Comproveu si hi ha un fusible fos o un disjuntor disparat. Si funcionen de manera adequada, proveu l'endoll amb un altre aparell elèctric.
3. Assegureu-vos que el tauler de control està programat correctament i que el temporitzador està configurat.
4. Assegureu-vos que la porta està ben tancada i que el sistema de bloqueig de seguretat de la porta està engranat. Si no és així, les microones no fluiran al forn.

SI RES DEL DESCRIT ANTERIORMENT SOLUCIONA EL PROBLEMA, POSI'S EN CONTACTE AMB UN TÈCNIC QUALIFICAT. NO INTENTEU REPARAR O AJUSTAR EL FORN VOSTÈ MATEIX.

GUIA DE RECIPIENTS

1. El material ideal per a un recipient per al microones és transparent a microones, perquè permet que l'energia passi a través d'aquest i calenta el menjar.
2. Les microones no poden travessar el metall, per la qual cosa els plats o els recipients metàl·lics amb acabat metàl·lic no s'han d'utilitzar.
3. No utilitzeu productes de paper reciclat per cuinar al microones, ja que poden contenir petits fragments de metall que podrien provocar espurnes i/o focs.
4. Es recomanen els plats rodons o ovalats davant dels plats quadrats o rectangulars, ja que el menjar a les cantonades tendeix a cuinar-se massa.

El quadre que es presenta a continuació és una guia general per ajudar-vos a seleccionar els recipients adequats.

RECIPIENTS	MICROONES	GRILL	COMBINACIÓ
Vidre resistent a la calor	Sí	Si	Si
Vidre no resistent a la calor	No	No	No
Ceràmica resistent a la calor	Sí	Si	Si
Plat de plàstic apte per a microones	Sí	No	No
Paper de cuina	Sí	No	No
Safata de metall	No	Si	No
Reixeta de metall	No	Si	No
Paper i recipients d'alumini	No	Si	No

NOMS DE LES PECES

1. Sistema de bloqueig de seguretat de la porta
2. Finestra del forn
3. Eix
4. Cèrcol giratori
5. Panell de control
6. Ventilació d'aire per al forn
7. Safata de vidre
8. Escalfador del grill
9. Plat per al forn

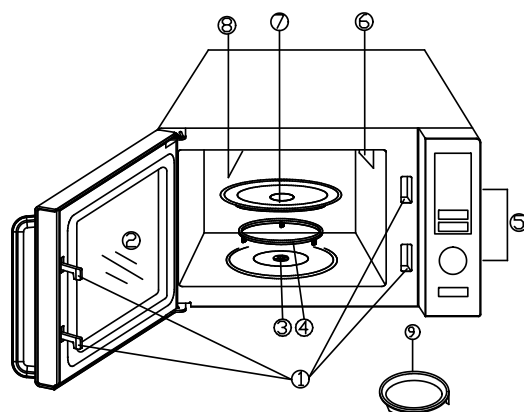

PANEL DE CONTROL

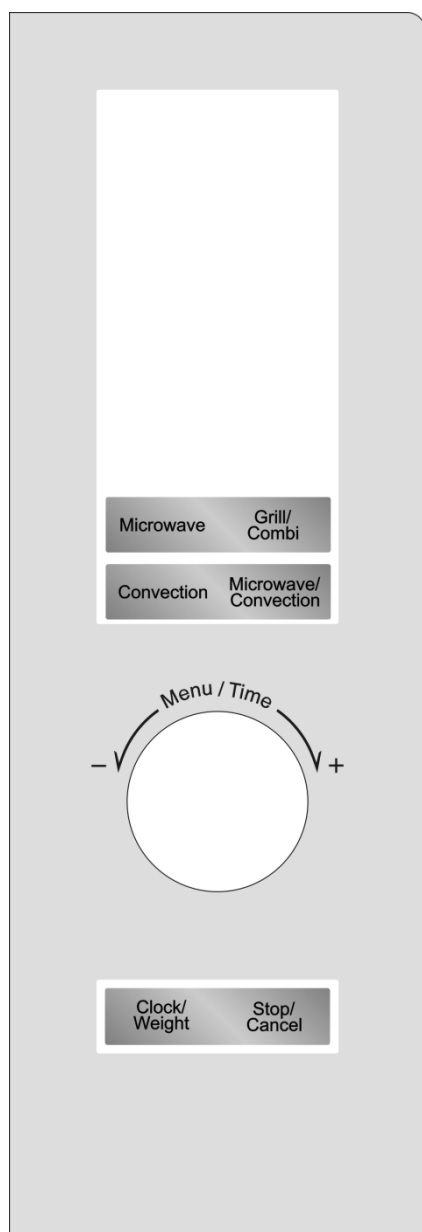

PANTALLA D'ACCIONS DEL MENÚ

Mostra el temps de cocció, la potència, els indicadors de les diferents accions i hora.

MICROWAVE (MICROONDAS)

Premeu per establir el nivell de potència de cocció del microones.

GRILL/COMBI

Premeu per establir el programa grill.

Premeu per establir el programa combinació.

CONVECCIÓ

Premeu per programar la cocció amb convecció.

MICROWAVE/CONVECTION (MICROONDES/CONVECCIÓ)

Premeu per seleccionar una de les quatre combinacions de configuració de cocció.

MENU/TIME(botó) (MENÚ/TEMPS)

Gireu el botó per indicar el temps de cocció.

Gireu el botó per seleccionar un menú de cocció automàtic.

Premeu per activar els programes de cocció i descongelació.

Simplement premeu diverses vegades per establir el temps de cocció i cuini a la màxima potència.

CLOCK/WEIGHT (RELLOTGE/PES)

Premeu per establir la durada.

Premeu per especificar el pes dels aliments o el nombre de porcions.

STOP/CANCEL (PARAR/ANUL·LAR)

Premeu una vegada per aturar la de forma temporal la cocció o dues vegades per cancel·lar la cocció.

INSTRUCCIONES DE USO

- El forn emetrà un senyal sonor i la pantalla mostrarà la icona " " i "1:00" quan el connecteu per primera vegada.
- Mentre establiu la cocció, el forn torna al mode d'espera durant uns 20 segons.
- Durant el programa de cocció, premeu STOP/CANCEL una vegada per pausar el programa, després premeu MENU/TIME per tornar a iniciar el programa. No obstant això, si premeu STOP/CANCEL dues vegades, cancel·larà el programa.
- Al final de la cocció, la pantalla mostrarà End (fi) i emetrà un xiulet cada dos minuts fins que l'usuari premeu qualsevol botó o obriu la porta.
- El sistema de control electrònic del microones té una funció de refredament. Quan utilitzeu el mode de cocció durant més de 2 minuts obriu la porta o atureu l'aparell, el ventilador del forn funcionarà automàticament durant 3 minuts per refredar-lo per tal de prolongar la seva vida.

Ajuste del reloj

És un rellotge de format 12 o 24 hores. Podeu triar el mode 12 o 24 hores prement CLOCK/WEIGHT en mode d'espera.

1. En mode d'espera, premeu una o dues vegades sobre CLOCK/WEIGHT per seleccionar el mode 12 o 14 hores.
2. Gireu el botó MENU/TIME fins a indicar el dígit desitjat.
3. Premeu CLOCK/WEIGHT una vegada per confirmar.
4. Gireu el botó MENU/TIME fins a establir els minuts desitjats.
5. Premeu CLOCK/WEIGHT per confirmar.

OBSERVACIÓ: Durant la cocció, podeu comprovar el nivell de potència prement el botó CLOCK/WEIGHT.

COCCIÓ EN FORN MICROONES

1. En mode d'espera, premeu diverses vegades el botó MICROWAVE per seleccionar el nivell de potència de cocció.
2. Gireu el botó MENU/TIME per indicar el temps de cocció. El temps màxim de cocció és de 95 minuts.
3. Premeu MENU/TIME per confirmar.

Premeu diverses vegades el botó MICROWAVE per seleccionar el nivell de potència desitjat:

Premeu el botó MICROWAVE	Potència
Un cop	P100
2 vegades	P-80
3 vegades	P-60
4 vegades	P-40
5 vegades	P-20
6 vegades	P-00

OBSERVACIÓ: Durant la cocció, podeu comprovar el nivell de potència prement el botó MICROWAVE. Si voleu una potència del 100%, llavors podeu ometre el pas 1 indicat més amunt.

COCCIÓ EXPRÉS

Utilitzeu aquesta funció per programar el forn a la màxima potència. En mode d'espera, premeu MENU/TIME ràpidament i successivament per establir el temps de cocció (cada vegada que premeu s'incrementarà 30 segons, fins a arribar a 10 minuts). El forn començarà a funcionar automàticament.

GRILL

1. En mode d'espera, premeu GRILL/COMBI una vegada.
2. Gireu el botó MENU/TIME per indicar el temps de cocció. El temps màxim de cocció és de 95 minuts.
3. Premeu MENU/TIME per confirmar.

MICROONES+GRILL

1. En mode d'espera, premeu dues o tres vegades el botó GRILL/COMB per seleccionar "COMB1" o "COMB2".

Presione el botón GRILL/COMB	Combinación	Tiempo de cocción	
		Microondas	Grill
Dos veces	COMB1	30%	70%
Tres veces	COMB2	55%	45%

2. Gireu el botó MENU/TIME per indicar el temps de cocció. El temps màxim de cocció és de 95 minuts.
3. Premeu MENU/TIME per confirmar.

CONVECCIÓ

Durant la cocció amb convecció circularà aire calent a l'interior del forn per, de manera ràpida i uniforme, daurar els aliments i aconseguir un resultat cruixent. Aquest forn pot programar-se per deu temperatures diferents de cocció: 200°C→190°C→180°C→170°C →160°C→150°C→140°C →130°C→120°C→110°C. El temps màxim de cocció és de 95 minuts.

Cuinar amb Convecció

1. En mode d'espera, premeu diverses vegades el botó CONVECCIÓ per indicar la temperatura de cocció.
2. Gireu el botó MENU/TIME per indicar el temps de cocció.
3. Premeu MENU/TIME per confirmar.

OBSERVACIÓ: Durant la cocció, podeu comprovar la temperatura prement el botó CONVECTION.

Preescalfar i Cuinar amb aire de convecció

Podeu programar el vostre forn per combinar les funcions de preescalfament i convecció.

6. En mode d'espera, premeu diverses vegades el botó CONVECCIÓ per indicar la temperatura de cocció.
7. Premeu MENU/TIME per confirmar. Sentireu un xiulet quan s'assoleixi la temperatura desitjada.
8. Obriu la porta i col·loqueu el recipient de menjar al centre de la safata giratòria.
9. Gireu el botó MENU/TIME per indicar el temps de cocció.
10. Premeu MENU/TIME per confirmar.

OBSERVACIÓ: Durant la cocció, podeu comprovar la temperatura prement el botó CONVECTION. El temps de preescalfament màxim és de 30 minuts i no es pot regular. Quan el forn arriba a la temperatura de preescalfament emet un xiulet durant 5 segons. El programa arribarà al seu terme de manera automàtica si la porta del forn roman tancada durant 30 minuts

MICROONES + CONVECCIÓ

Aquest forn té quatre ajustaments de preprogramació per facilitar la cocció tant amb calor de convecció com amb microones de forma automàtica. El temps màxim de cocció és de 95 minuts.

Premeu MICROWAVE/CONVECTION repetidament per programar la temperatura de convecció (200°C →170°C →140°C→110°C).

1. En mode d'espera, poseu els aliments dins del forn i tanqueu-lo.
2. Premeu diverses vegades el botó MICROWAVE/CONVECTION per indicar la temperatura de convecció.

3. Gireu el botó MENU/TIME per indicar el temps de cocció.

4. Premeu MENU/TIME per confirmar.

OBSERVACIÓ: Durant la cocció, podeu comprovar la temperatura prement el botó MICROWAVE/CONVECTION.

PES DE DESCONGELACIÓ

El temps i la potència de descongelació s'han d'ajustar automàticament quan es programi el pes corresponent. El rang d'aliments congelats va de 100 g a 1.800 g.

1. En mode d'espera, gireu el botó MENU/TIME en el sentit contrari al de les agulles del rellotge fins que es mostri a la pantalla "A-8" i "❄️".

2. Premeu CLOCK/WEIGHT diverses vegades per establir el pes dels aliments.

3. Premeu MENU/TIME per confirmar.

OBSERVACIÓ: Durant el programa de descongelació el sistema fa una pausa i sona un xiulet per recordar que ha de girar els aliments, després premeu MENU/TIME per seguir descongelant el temps restant.

BLOQUEIG PER A NENS

El bloqueig per a nens impedeix qualsevol ús realitzat per nens que no siguin supervisats.

Per ajustar la funció de bloqueig de nens: En mode d'espera, si no hi ha cap operació en un minut de temps, el forn entrarà en mode bloqueig per a nens de forma automàtica, i s'encén l'indicador de bloqueig corresponent. En aquest mode de bloqueig per a nens tots els botons queden inhabilitats.

Per cancel·lar la funció de bloqueig per a nens: En mode de bloqueig per a nens, obriu o tanqueu la porta del forn per cancel·lar el programa, així l'indicador s'apagarà.

PROTECCIÓ

PROTECCIÓ CONTRA EL SOBREESCALFAMENT

La pantalla digital mostrarà "E01" i emetrà un xiulet quan el sistema entri en un estat de protecció contra determinades temperatures extremadament elevades. Després d'haver solucionat el problema, premeu STOP/CANCEL, el sistema tornarà al mode normal.

PROTECCIÓ CONTRA LA BAIXA TEMPERATURA

La pantalla digital mostrarà "E02" i emetrà un xiulet quan el sistema entri en un estat de protecció contra determinades temperatures extremadament baixes. Després d'haver solucionat el problema, premeu STOP/CANCEL, el sistema tornarà al mode normal.

PROTECCIÓ DE DETECTOR DE MALAMENT FUNCIONAMENT

El sistema entrarà en mode de protecció quan el detector pateixi un curtcircuit. La pantalla digital mostrarà "E03" i emetrà un xiulet. Després d'haver solucionat el problema, premeu STOP/CANCEL, el sistema tornarà al mode normal.

AUTOCOCCIÓ

Amb aquesta funció no cal programar la durada o la potència de cocció, n'hi haurà prou amb indicar el tipus d'aliment que voleu cuinar i el pes o porcions del mateix.

1. En mode d'espera, gireu el botó MENU/TIME en sentit contrari al de les agulles del rellotge i després gireu MENU/TIME en sentit contrari o no al de les agulles del rellotge per establir el codi de l'aliment.

2. Premeu CLOCK/WEIGHT diverses vegades per establir el pes dels aliments o les porcions.

3. Premeu MENU/TIME per començar la cocció.

Menú Autococció

Codi	Aiment	Observació
A-1	Coloms de blat de moro (99 g)	1. Per cuinar pollastre, el forn farà una pausa durant la cocció per recordar que ha de girar l'aliment per a una cocció uniforme. 2. El resultat de la funció autococció dependrà de determinats factors com ara la forma i la mida de l'aliment, les seves preferències personals de cocció de certs aliments i, fins i tot, de com col·loqui l'aliment dins del forn. Si en qualsevol cas penseu que el resultat no és l'adequat, si us plau, ajusteu el temps de cocció.
A-2	Verdures (200-600 g)	
A-3	Pastís (475 g)	
A-4	Patates (1-3 porcions)	
A-5	Cafè (1-3 tasses)	
A-6	Pollastre (800-1400 g)	
A-7	Reescalfar (200-800 g)	

NETEJA I CURA

1. Apagueu el forn i traieu el cable d'alimentació de la presa de la paret abans de la neteja.
2. Mantingueu net l'interior del microones. Si s'adhereixen a les parets del forn esquitxades de menjar o líquids, netegeu-les amb un drap humit. Es pot fer servir un detergent suau si el forn microones s'embruta massa. Eviteu utilitzar polvoritzadors i altres netejadors agressius ja que poden tacar, ratllar o treure brillantor a la superfície de la porta.
3. Les superfícies exteriors s'han de netejar amb un drap humit. Per evitar danys a les peces de funcionament dins del forn, no s'ha de permetre que es filtri aigua a les obertures de ventilació.
4. Netegeu la porta i la finestra pels dos costats, les juntes de la porta i les peces adjacents freqüentment amb un drap humit per retirar vessaments o esquitxades. No utilitzeu netejadors abrasius.
5. No permeteu que es mulli el tauler de control. Netegeu-lo sempre amb un drap humit i suau. En netejar el tauler de control, deixeu oberta la porta del forn microones per evitar que el forn es posi en marxa de manera accidental.
6. Si el vapor s'acumula dins o al voltant de la part externa de la porta del forn microones, netegeu-lo amb un drap suau. Això pot passar quan el forn microones s'utilitza en ambients de gran humitat i és normal.
7. Ocasionalment cal retirar la safata de vidre per netejar-la. Renti la safata en aigua sabonosa temperada o al rentaplats.
8. El cercol giratori i la superfície del forn s'han de netejar amb regularitat per evitar sorolls excessius. Netegeu la superfície inferior del forn amb un detergent suau. El cercol giratori es pot rentar en aigua sabonosa o al rentaplats. Si retireu el cercol giratori per netejar-lo, assegureu-vos de tornar a col·locar-lo en la posició adequada.
9. Per eliminar la mala olor del forn barregeu un got d'aigua amb el suc i la pell d'una llimona en un bol apte per a microones fondo, i escalfeu-ho durant 5 minuts. Netegeu-ho bé i assequeu-ho amb un drap suau.
10. Per canviar la llum del forn, si us plau, poseu-vos en contacte amb un venedor perquè la substitueixin.
11. El forn microones s'ha de netejar amb regularitat i cal eliminar els dipòsits de menjar. Si no es manté net, això pot portar al deteriorament de la superfície, cosa que pot afectar la vida útil de l'electrodomèstic i suposar un perill.
12. No llenceu aquest aparell juntament amb els residus domèstics, s'ha d'eliminar en centres de reciclatge gestionats per les autoritats locals.

ELIMINACIÓ DE L'ELECTRODOMÈSTIC VELL.



En base a la Norma europea 2012/19/UE de Residus d'aparells Elèctrics i Electrònics (RAEE), els electrodomèstics vells no poden ser llençats als contenidors municipals habituals; han de ser recollits selectivament per optimitzar la recuperació i el reciclatge dels components i materials que els constitueixen, i reduir l'impacte en la salut humana i el medi ambient. El símbol del contenidor d'escombraries es marca

sobre tots els productes per recordar al consumidor l'obligació de separar-los per a la recollida selectiva. El consumidor ha de contactar amb l'autoritat local o amb el venedor per informar-se sobre la correcta eliminació del seu electrodomèstic vell.

DECLARACIÓ DE CONFORMITAT: Aquest dispositiu compleix els requisits de la Directiva de Baixa Tensió 2014/35/EU i els requisits de la directiva de Compatibilitat Electromagnètica 2014/30/EU.

GARANTIA

Aquest aparell està cobert i compta amb el dret de la garantia legal d'acord amb la legislació vigent des de la data de compra. Conserveu el tiquet de compra per poder reclamar el vostre dret a la garantia. Per trobar el servei més proper a la seva localització contacteu a través del següent enllaç web: <https://orbegozo.com/asistencia-tecnica/>

Per a qualsevol tipus de consulta, dubte o incidència podeu posar-vos en contacte amb nosaltres a través del nostre correu electrònic reflectit a la pàgina principal d'aquest manual o a través del nostre servei d'assistència tècnica a <https://orbegozo.com/contacto/>

Orbegozo no es fa responsable dels components i accessoris que són objecte de desgast a causa de l'ús, així com els compostos peribles o que s'hagin deteriorat per un ús indegut. Tampoc no se'n farà responsable si el propietari ha modificat tècnicament l'aparell. Consulteu les condicions legals a la nostra pàgina web.