

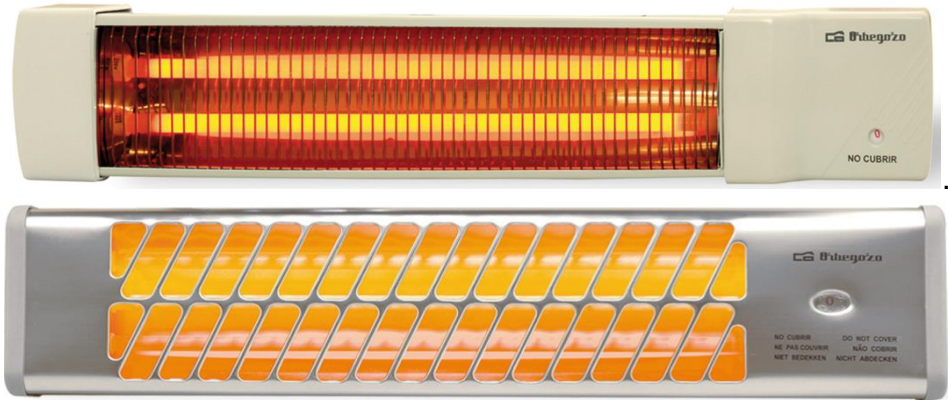

ESTUFA DE CUARZO DE BAÑO - MANUAL DE INSTRUCCIONES
RADIANT HEATERS - INSTRUCTION MANUAL
RADIATEURS RADIANTS - MANUEL D'INSTRUCTIONS
CALEFATORES RADIANTES - MANUAL DE INSTRUÇÕES
ESTUFA DE CUARZO DE BAÑO - MANUAL D'INSTRUCCIONS



BB 5002 – BB 5000

Sonifer,S.A.

Avenida de Santiago, 86

30007 Murcia España

sonifer@sonifer.es / www.orbegozo.com

MADE IN P.R.C.

Lea atentamente este manual antes de utilizar este aparato y guárdelo para futuras consultas. Sólo así podrá obtener los mejores resultados y la máxima seguridad de uso.

Read this manual carefully before running this appliance and save it for reference in order to obtain the best results and ensure safe use.

Veillez lire attentivement ce manuel avant d'utiliser cet appareil et conservez-le pour toute consultation future. C'est la seule façon d'obtenir les meilleurs résultats et une sécurité optimale d'utilisation.

Leia este manual cuidadosamente antes de utilizar este aparelho e guarde-o para consulta futura. Só assim, poderá obter os melhores resultados e a máxima segurança na utilização.

Llegiu atentament aquest manual abans d'utilitzar aquest aparell i deseu-lo per a futures consultes. Només així podreu obtenir els millors resultats i la màxima seguretat d'ús.

- Este producto está indicado únicamente en lugares abrigados o para una utilización puntual. Este producto no es adecuado para calefacción primaria.
- This product is only suitable for well insulated spaces or occasional use. This product is not suitable for primary heating purposes
- Ce produit ne peut être utilisé que dans des locaux bien isolés ou de manière occasionnelle. Ce produit ne peut pas être utilisé comme chauffage principal
- Este produto é adequado apenas para espaços bem isolados espaços ou utilização ocasional. Este produto não é adequado para fins de aquecimento principal
- Aquest producte està indicat únicament a llocs abrigats o per a una utilització puntual. Aquest producte no és adequat per a calefacció primària.

ADVERTENCIA

1. Este aparato pueden utilizarlo niños con edad de 8 años y superior y personas con capacidades físicas, sensoriales o mentales reducidas o falta de experiencia y conocimiento, si se les ha dado la supervisión o formación apropiadas respecto al uso del aparato de una manera segura y comprenden los peligros que implica. Los niños no deben jugar con el aparato. La limpieza y el mantenimiento a realizar por el usuario no deben realizarlo los niños sin supervisión.
2. Se deberá supervisar a los niños para asegurarse de que no juegan con este aparato.
3. PRECAUCIÓN: Para la seguridad de sus niños no deje material de embalaje (bolsas de plástico, cartón, polietileno etc.) a su alcance.
4. Si el cable de alimentación está dañado, debe ser sustituido por el fabricante, el servicio técnico o cualquier otro profesional cualificado a fin de evitar un peligro.
5. No desconecte nunca tirando del cable.
6. No lo ponga en funcionamiento si el cable o el enchufe están dañados o si observa que el aparato no funciona correctamente.
7. No manipule el aparato con las manos mojadas.
8. No sumergir el aparato en agua o cualquier otro líquido.

9. Antes de su limpieza observe que el aparato está desconectado.
 10. El aparato debe instalarse de acuerdo con la reglamentación nacional para instalaciones eléctricas.
 11. Este aparato es sólo para uso doméstico.
 12. En caso de necesitar una copia del manual de instrucciones, puede encontrarla en www.orbegozo.com.
 13. **ADVERTENCIA:** En caso de mala utilización, existe riesgo de posibles heridas.
- Le recomendamos que la instalación la realice un profesional cualificado.
 - El aparato de calefacción debe ser instalado por lo menos a 1,8m por encima del suelo.
 - Este aparato debe utilizarse únicamente para el uso diseñado por el fabricante, es decir, para calefacción de zonas pequeñas. Cualquier otro uso se considera inapropiado y por tanto peligroso. El fabricante no será responsable de ningún daño causado por un uso inadecuado e irrazonable de este aparato.
 - **PRECAUCIÓN: Algunas partes de este aparato pueden ponerse muy calientes y causar quemaduras. Debe ponerse atención particular cuando los niños y las personas vulnerables estén presentes.**
 - **ADVERTENCIA:** Este aparato de calefacción no está equipado con un dispositivo de control de la temperatura de la habitación. No utilice este aparato de calefacción en

habitaciones pequeñas que estén ocupadas por personas que no puedan abandonar por si mismas la habitación, a menos que se proporcione vigilancia permanente.

- **ADVERTENCIA:** En orden de evitar un sobrecalentamiento, no cubrir el aparato de calefacción.



- No coloque accesorios o equipo no previsto por el fabricante.
- La instalación inadecuada puede producir daños personales, daños a los animales y objetos.
- No ubique el aparato bajo una luz o una fuente fija de suministro eléctrico.
- El aparato no debe colocarse inmediatamente debajo de una base de toma de corriente.
- Evite colocarlo detrás de una puerta.
- No utilice este aparato con un programador, un minuterero u otro dispositivo que encienda el aparato automáticamente, pues existe riesgo de fuego si el aparato está cubierto o colocado de forma incorrecta.
- No usar el aparato en lugares donde pueda haber gasolina, pintura o cualquier líquido inflamable o gas explosivo.
- No toque nunca el aparato con las manos o los pies mojados.

- Los niños menores de 3 años deben mantenerse fuera del alcance del aparato a menos que sean continuamente supervisados.
- Los niños desde 3 años y menores de 8 años deben sólo encender/apagar el aparato siempre que éste haya sido colocado o instalado en su posición de funcionamiento normal prevista y que sean supervisados o hayan recibido instrucciones relativas al uso del aparato de una forma segura y entiendan los riesgos que el aparato tiene. Los niños desde 3 años y menores de 8 años no deben enchufar, regular y limpiar el aparato o realizar operaciones de mantenimiento.
- No situar el aparato próximo a paredes, mobiliario, entelados, cortinas, ropas de cama y otros materiales inflamables ya que hay riesgo de incendio.
- El aparato debe instalarse de forma que los interruptores, termostato, toma móvil de conexión, no puedan ser tocados directa o indirectamente por una persona que se encuentre en la bañera o ducha.
- No usar este aparato de calefacción si se ha caído.
- No usar si hay señales visibles de daño al aparato de calefacción.
- Usar este aparato de calefacción sobre una superficie horizontal y estable, o fijarlo a la pared según sea aplicable.

- **ADVERTENCIA:** No utilice este aparato de calefacción en habitaciones pequeñas que estén ocupadas por personas que no puedan abandonar por si mismas la habitación, a menos que se proporcione vigilancia permanente.
- **ADVERTENCIA:** Para reducir el riesgo de fuego, mantenga los textiles, cortinas, u otro material inflamable a una distancia mínima de 1 m de la salida de aire.

INFORMACIÓN GENERAL

- Una vez que haya retirado el embalaje, asegúrese de que el aparato se encuentre en buen estado. Si tiene alguna duda, no utilice el calefactor y devuélvalo al comercio donde lo adquirió.
- Los materiales del embalaje contienen plástico, clavos, etc. que pueden ser peligrosos y por tanto no deben dejarse al alcance de los niños.

CONEXIÓN ELÉCTRICA

- Antes de conectar el calefactor, asegúrese de que las especificaciones de la placa de características coinciden con las condiciones de la red de suministro eléctrico.
- La seguridad eléctrica de este aparato sólo se puede asegurar si se ha conectado adecuadamente a tierra.

INSTALACIÓN

- El aparato debe instalarse de acuerdo con la reglamentación nacional para instalaciones eléctricas.
Modelo BB 5002. Este aparato debe ser colocado al menos a 35 cm del techo, a partir del soporte de fijación a la pared.
Modelo BB 5000. Este aparato debe ser colocado al menos a 40 cm del techo, a partir del soporte de fijación a la pared.
Modelos BB 5000 y BB 5002. Los modelos deben ser colocados al menos a 1,8 metros por encima del suelo.
- Mantenga una distancia suficiente entre el aparato y las paredes y los objetos.
- Instale el aparato únicamente en posición horizontal
- El aparato debe instalarse de forma que los interruptores, termostato, toma móvil de conexión, no puedan ser tocados directa o indirectamente por una persona que se encuentre en la bañera o ducha.
- Si el aparato se va a utilizar en un cuarto de baño, es necesario mantener la zona de seguridad necesaria alrededor de éste.
- No coloque el aparato de manera que los rayos de calor caigan directamente sobre paredes u objetos.
- Para instalarlo en una pared, siga las siguientes instrucciones:
 - Desatornille los tornillos que sujetan la cubierta del soporte de pared y retire la cubierta.
 - Decida el lugar donde va a colocar el aparato y con la ayuda de los orificios, determine el lugar de los taladros que va a realizar en la pared.
 - Taladre en la pared orificios de 6 mm e introduzca las clavijas suministradas.
 - Vuelva a colocar la cubierta protectora y sujétela con los tornillos.

CONEXIÓN ELÉCTRICA

ESTE APARATO DEBE CONECTARSE A TIERRA.

Este aparato se ha diseñado para una instalación fija, es decir, con una conexión eléctrica permanente.

ADVERTENCIA

Determine la inclinación del calor deseada y apriete mediante los tornillos determinados para ello.

No cambie la inclinación sin aflojar los tornillos apropiados. Si no se hace así, se pueden causar daños permanentes en el aparato.

INSTRUCCIONES DE UTILIZACIÓN

Para encender el aparato, utilice el tirador.

Modelo BB-5002 0 = Apagado; 1 = 600 W; 2 = 1200 W

Modelo BB-5000 0 = Apagado; 1 = 600 W; 2 = 1200 W

No se preocupe si nota al encender el aparato tenues vibraciones que van desapareciendo progresivamente. Es algo normal en el funcionamiento del aparato.

MANTENIMIENTO

- Antes de realizar cualquier tipo de mantenimiento, desconecte el aparato del suministro de electricidad.
- Este calefactor no necesita ningún mantenimiento especial. Para la limpieza se recomienda utilizar un paño suave húmedo. No utilice un paño abrasivo o dispositivos que pudieran tener algún efecto en el aspecto externo del aparato. Compruebe que en las piezas expuestas a los rayos de calor y en la ventilación no haya polvo ni suciedad.

Durante la limpieza lleve cuidado de no tocar los elementos de calor de cuarzo.

- En caso de rotura y/o mal funcionamiento del aparato, desconecte el aparato de la electricidad y póngase en contacto con el servicio técnico autorizado. Solicite siempre la utilización de piezas de repuesto originales. La inobservancia de estas instrucciones pone en peligro la seguridad del aparato e invalida la garantía.

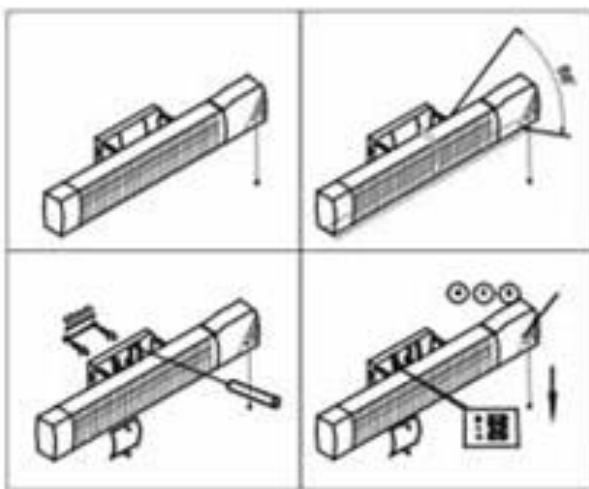

BB 5002

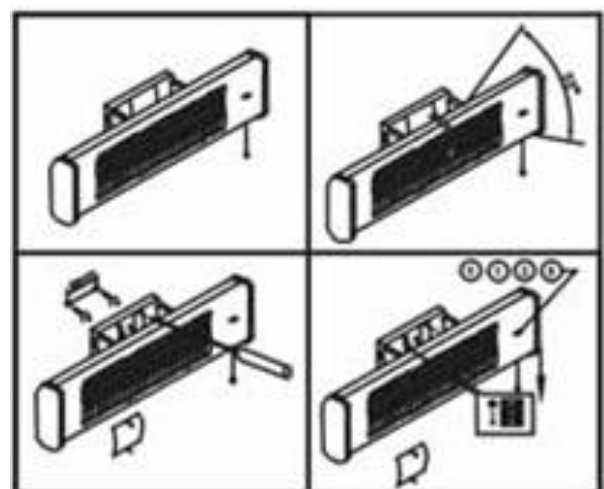

BB 5000

Partida	Símbolo	Valor	Unidad	Partida	Unidad
Potencia calorífica				Tipo de aportación de calor, únicamente para los aparatos de calefacción local eléctricos de acumulación (seleccione uno)	
Potencia calorífica nominal	P_{nom}	1.2	KW	Control manual de la carga de calor, con termostato integrado	[no]
Potencia calorífica mínima (indicativa)	P_{min}	0.6	KW	Control manual de la carga de calor con respuesta a la temperatura interior o exterior	[no]
Potencia calorífica máxima continuada	$P_{max,c}$	1.2	KW	Control electrónico de la carga de calor con respuesta a la temperatura interior o exterior	[no]
Consumo auxiliar de electricidad				Potencia calorífica asistida por ventiladores	[no]
A potencia calorífica nominal	el_{max}	N/A	KW	Tipo de control de potencia calorífica / de temperatura interior (seleccione uno)	
A potencia calorífica mínima	el_{min}	N/A	KW	Potencia calorífica de un solo nivel, sin control de temperatura interior	[no]
En modo de espera	el_{SB}	N/A	W	Dos o más niveles manuales, sin control de temperatura interior	[sí]
				Con control de temperatura interior mediante termostato mecánico	[no]
				Con control electrónico de temperatura interior	[no]
				Control electrónico de temperatura interior y temporizador diario	[no]
				Control electrónico de temperatura interior y temporizador semanal	[no]
				Otras opciones de control (pueden seleccionarse varias)	
				Control de temperatura interior con detección de presencia	[no]
				Control de temperatura interior con detección de ventanas abiertas	[no]
				Con opción de control a distancia	[no]
				Con control de puesta en marcha adaptable	[no]
				Con limitación de tiempo de funcionamiento	[no]
				Con sensor de lámpara negra	[no]
Información de contacto	SONIFER SA. Avenida de Santiago 86, 30007, Murcia. Spain.				



ELIMINACIÓN DEL ELECTRODOMÉSTICO VIEJO

En base a la Norma europea 2012/19/EU de Residuos de aparatos Eléctricos y Electrónicos (RAEE), los electrodomésticos viejos no pueden ser arrojados en los contenedores municipales habituales; tienen que ser recogidos selectivamente para optimizar la recuperación y reciclado de los componentes y materiales que los constituyen, y reducir el impacto en la salud humana y el medioambiente. El símbolo del cubo de basura tachado se marca sobre todos los productos para recordar al consumidor la obligación de separarlos para la recogida selectiva. El consumidor debe contactar con la autoridad local o con el vendedor para informarse en relación a la correcta eliminación de su electrodoméstico viejo.

DECLARACIÓN DE CONFORMIDAD:

Este dispositivo cumple con los requisitos de la Directiva de Baja Tensión 2014/35/EU y los requisitos de la directiva de Compatibilidad Electromagnética 2014/30/EU.

GARANTÍA

Este aparato está cubierto y cuenta con el derecho de la garantía legal conforme a la legislación vigente desde la fecha de compra. Conserve el ticket de compra para poder reclamar su derecho a la garantía. Para encontrar el servicio más cercano a su localización contacte a través del siguiente enlace web: <https://orbegozo.com/asistencia-tecnica/>

Para cualquier tipo de consulta, duda o incidencia puede ponerse en contacto con nosotros a través de nuestro correo electrónico reflejado en la página principal de este manual o a través de nuestro servicio de asistencia técnica en <https://orbegozo.com/contacto/>

Orbegozo no se hace responsable de los componentes y accesorios que son objeto de desgaste debido al uso, así como los compuestos perecederos o que se hayan deteriorado por un uso indebido. Tampoco se hará responsable si el propietario ha modificado técnicamente el aparato. Consulte las condiciones legales en nuestra página web.

WARNING

1. This appliance can be used by children aged from 8 years and above and persons with reduced physical, sensory or mental capabilities or lack of experience and knowledge if they have been given supervision or instruction concerning use of the appliance in a safe way and understand the hazards involved. Children must never play with the appliance. Cleaning and user maintenance must never be carried out by children without supervision.
2. Children should be supervised to ensure that they do not play with the appliance.
3. **WARNING:** In order to ensure your children's safety, please keep all packaging (plastic bags, boxes, polystyrene etc.) out of their reach.
4. If the supply cord is damaged it must be repaired by the Authorized Service Agent in order to avoid hazards.
5. Never pull on the cord when unplugging.
6. Do not use the unit with a damaged cord or plug, or if it is not working properly.
7. Do not handle the appliance with wet hands.
8. Never immerse the appliance in water or any other liquid.
9. Make sure the appliance has been unplugged before cleaning.

10. This appliance must be installed following the national regulations for electrical installations.
11. This appliance is for household use only.
12. In case that you need a copy of the instruction manual, you can find it in www.orbegozo.com.
13. **WARNING:** In case of misuse, there is a risk of possible injury.
 - **WARNING:** In order to avoid overheating, do not cover the heater. 
 - We strongly recommend that the electrical installation be carried out by qualified professional personnel.
 - Do not use this heater with a programmer, timer or any other device that switches the heater on automatically, since a fire risk exists if the heater is covered or positioned incorrectly.
 - This appliance is to be used only for the purpose intended by the manufacturer that is for area heating. Any other use is improper and therefore dangerous. The manufacturer is not responsible for any damages caused by improper and unreasonable use of this appliance.
 - **CAUTION: Some parts of this product can become very hot and cause burns. Particular attention has to be given where children and vulnerable people are present.**
 - **WARNING:** This heater isn't equipped with a temperature control room. Do not use this heater in

small rooms that are occupied by people who cannot leave the room by themselves, unless you provide surveillance.

- DO NOT PUT A COVER OVER THE APPLIANCE AS THE COVER COULD CATCH FIRE DURING USE.
- Do not attach accessories or equipment not foreseen by the manufacturer.
- Improper installation can cause harm to persons and animals or damage to objects.
- Install the appliance only in a horizontal position.
- The device should not be placed immediately below a socket base.
- Do not use the heater in areas where petrol, paint or other flammable substances are used or stored.
- Children of less than 3 years should be kept away unless continuously supervised.
- Children aged from 3 years and less than 8 years shall only switch on/off the appliance provided that it has been placed or installed in its intended normal operating position and they have been given supervision or instruction concerning use of the appliance in a safe way and understand the hazards involved. Children aged from 3 years and less than 8 years shall not plug in, regulate and clean the appliance or perform user maintenance.

- Do not place a heater in use near curtains, furniture, wood panelling or combustible material which can deteriorate with heat.
- The appliance must be installed so that the switches, thermostat and power cable cannot be touched directly or indirectly by a person in the bath or shower.
- The heating appliance must be installed at least 1.8 m above the ground.
- Do not use this heater if it has been dropped.
- Do not use if there are visible signs of damage to the heater.
- Use this heating appliance on a horizontal and stable surface, or if possible fix it to a wall.
- **WARNING:** Do not use this heater in rooms that are occupied by persons who cannot leave the room by themselves, unless permanent surveillance is provided.
- **WARNING:** To reduce the risk of fire, keep textiles, curtains, or other flammable material at least 1m away from the air outlet.

GENERAL INFORMATION

- After removing the packaging, make sure that the appliance is in good condition. If you have doubts, do not use the appliance and return to your retailer.
- The packaging materials contain plastic, nails, etc. which may be hazardous and therefore should not be left within the reach of children.

ELECTRICAL CONNECTION

- Before connecting the appliance, make sure that the specifications on the data plate correspond to the conditions of the electrical supply network.
- The electrical safety of this appliance can only be assured if it has been correctly grounded.

INSTALLATION

- Do not install the appliance under a light or fixed source of electrical supply.
- The heating appliance must be installed at least 1.8 m above the ground.
- Avoid installation behind a door.
- The appliance must be installed so that the switches, thermostat and power cable cannot be touched directly or indirectly by a person in the bath or shower.
- Maintain a sufficient distance between the appliance and walls and objects. Minimum distances.
The heater should be placed at least at 30 cm from the ceiling (from the wall mounting kit). The heater should be placed at least at 1,80 cm from the floor.
- Whenever the appliance is to be installed in a bathroom, it is necessary to maintain the required safety zone around it.
- Do not install the appliance so that the heat rays directly bear on walls or adjacent objects.
- For fixture to a wall, proceed in the following manner:
 - o Unscrew by one turn the screw which determines the inclination of the appliance.
 - o Turn the wall support to the end of its travel.
 - o Unscrew the screw which fastens the cover of the wall support and remove the cover.
 - o Determine the placements of the appliance and with the help of the holes are to be drilled in the wall.
 - o Drill two 6 mm holes and insert the supplied dowels.

ELECTRICAL CONNECTION

THIS APPLIANCE MUST BE EARTHED

This appliance is intended for a fixed installation, that is with a permanent electrical connection.

IMPORTANT

Determine the desired heating inclination and fasten the screw by means of the screws.

Do not change the inclination without loosening the appropriate screws. Otherwise permanent damage could be caused to the appliance.

INSTRUCTIONS FOR USE

In order to pull the appliance on, use the pull switch.

Model BB-5002 0 = Off; 1 = 600 W; 2 = 1200 W

Model BB-5000 0 = Off; 1 = 600 W; 2 = 1200 W

If you notice while turning on the appliance that there are slight vibrations which then gradually fade away, don't become unduly alarmed. This is part of the normal behavior of the appliance.

MAINTENANCE

- Before undertaking any maintenance operation, disconnect the appliance from the power supply.
- This appliance does not require any particular maintenance. For cleaning it is recommended to use a soft moist rag.
- Do not use an abrasive cloth or devices which could affect the outward appearance of the appliance. Check that the parts exposed to the heat rays and the ventilation are free of dust and dirt. During cleaning, be careful not to touch the quartz heating elements.

-In case of breakdown and/or poor function of the appliance, disconnect the appliance from the power supply and contact an authorized service centre. Always request the use of original spare parts. The non-observation of these instructions can compromise the safety of the appliance and render warranty invalid.

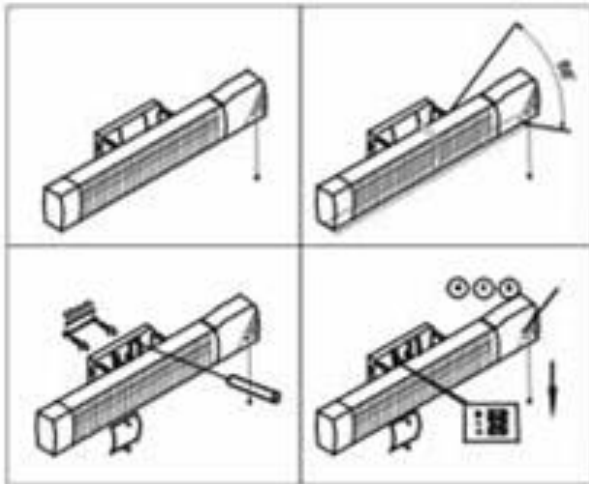

BB 5002

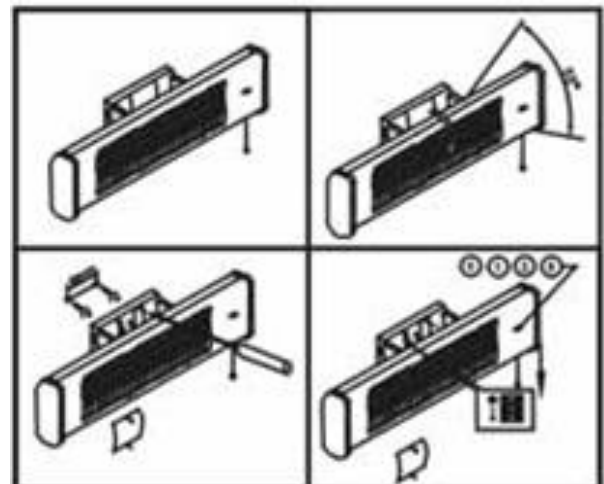

BB 5000

Item	Symbol	Value	Unit	Item	Unit
Heat output				Type of heat input, for electric storage local space heaters only (select one)	
Nominal heat output	P_{nom}	1.2	KW	manual heat charge control, with integrated thermostat	[no]
Minimum heat output (indicative)	P_{min}	0.6	KW	manual heat charge control with room and/or outdoor temperature feedback	[no]
Maximum continuous heat output	$P_{max,c}$	1.2	KW	electronic heat charge control with room and/or outdoor temperature feedback	[no]
Auxiliary electricity consumption				fan assisted heat output	
At nominal heat output	el_{max}	N/A	KW	Type of heat output/room temperature control (select one)	
At minimum heat output	el_{min}	N/A	KW	single stage heat output and no room temperature control	[no]
In standby mode	el_{SB}	N/A	W	Two or more manual stages, no room temperature control	[yes]
				with mechanic thermostat room temperature control	[no]
				with electronic room temperature control	[no]
				electronic room temperature control plus day timer	[no]
				electronic room temperature control plus week timer	[no]
				Other control options (multiple selections possible)	
				room temperature control, with presence detection	[no]
				room temperature control, with open window detection	[no]
				with distance control option	[no]
				with adaptive start control	[no]
				with working time limitation	[no]
				with black bulb sensor	[no]
Contact details info	SONIFER SA. Avenida de Santiago 86, 30007, Murcia. Spain.				



DISPOSAL OF OLD ELECTRICAL APPLIANCES

The European directive 2012/19/EU on Waste Electrical and Electronic Equipment (WEEE), requires that old household electrical appliances must not be disposed of in the normal unsorted municipal waste stream. Old appliances must be collected separately in order to optimize the recovery and recycling of the materials they contain, and reduce the impact on human health and the environment. The crossed out "wheeled bin" symbol on the product reminds you of your obligation, that when you dispose of the appliance, it must be separately collected. Consumers should contact their local authority or retailer for information concerning the correct disposal of their old appliance.

DECLARATION OF CONFORMITY:

This device complies with the requirements of the Low Voltage Directive 2014/35/EU and the requirements of the EMC directive 2014/30/EU.

GUARANTEE

This appliance is covered and is entitled to the legal guarantee in accordance with the legislation in force from the date of purchase. Keep the purchase receipt to be able to claim your right to the guarantee. To find the closest service to your location, contact through the following web link: <https://orbegozo.com/asistencia-tecnica/>

For any type of query, doubt or incident, you can contact us through our email shown on the main page of this manual or through our technical assistance service at <https://orbegozo.com/contacto/>

Orbegozo is not responsible for components and accessories that are subject to wear and tear due to use, as well as perishable compounds or those that have deteriorated due to improper use. Nor will it be held responsible if the owner has technically modified the device. Check the legal conditions on our website..

ATTENTION

1. Cet appareil peut être utilisé par des enfants 8 ans ou plus et des personnes présentant un handicap physique, sensoriel, mental ou moteur voire ne disposant pas des connaissances et de l'expérience nécessaires en cas de surveillance ou d'instructions sur l'usage de cet appareil en toute sécurité et de compréhension des risques impliqués. Les enfants ne doivent pas jouer avec l'appareil. Le nettoyage et la maintenance ne doivent pas être effectués par des enfants sans surveillance.
2. Les enfants doivent être surveillés afin de s'assurer qu'ils ne jouent pas avec cet appareil.
3. ATTENTION: Par mesure de sécurité vis-à-vis des enfants, ne laissez pas les emballages (sac en plastique, carton, polystyrène) à leur portée.
4. Si le cordon d'alimentation est endommagé, adressez-vous à un service technique agréé afin d'éviter un danger.
5. Ne débranchez jamais en tirant du cordon.
6. Ne jamais le faire fonctionner si le cordon ou la fiche sont abîmés ou si vous remarquez que l'appareil ne fonctionne pas correctement.
7. Ne pas manipuler l'appareil, les mains mouillées.
8. Ne jamais placer l'appareil près de l'eau ou autre liquide.

9. Avant de nettoyer l'appareil, vérifiez s'il est bien débranché.
10. L'appareil doit être installé suivant les normes nationales pour les installations électriques.
11. Cet appareil est seulement apte pour une utilisation domestique.
12. Si vous avez besoin d'une copie du manuel d'instructions, vous pouvez le trouver sur www.orbegozo.com.
13. AVERTISSEMENT: En cas de mauvaise utilisation de l'appareil, il y a un risque de blessure.
 - ATTENTION: ne le couvrez jamais afin d'éviter une surchauffe. 
 - Il est fortement recommandé de faire effectuer l'installation électrique par un professionnel qualifié.
 - Cet appareil doit être utilisé uniquement selon l'usage auquel l'a destiné son fabricant, c'est-à-dire à la diffusion de chaleur. Toute autre utilisation est inappropriée et comporte par conséquent des risques.
 - Le fabricant décline toute responsabilité suite à tout dommage résultant de la non-observation de ces indications.
 - NE COUVREZ PAS L'APPAREIL, L'ÉLÉMENT EN QUESTION POURRAIT PRENDRE FEU.
 - N'utilisez pas d'accessoires ou d'équipement qui n'ont pas été prévus par le fabricant.

- Une installation inappropriée peut être nuisible aux personnes comme aux animaux et causer des dommages à l'appareil et aux objets l'entourant.
- N'installez l'appareil que dans une position horizontale.
- N'utilisez pas ce chauffage avec un programmateur ou tout autre dispositif qui l'allume automatiquement, un risque d'incendie existe si le chauffage est couvert ou se trouve en position incorrecte.
- N'installez pas l'appareil sous une lumière ou une source constante d'alimentation électrique.
- Évitez d'installer l'appareil derrière une porte.
- N'utilisez pas cet appareil avec un programmateur, une minuterie ou tout autre dispositif susceptible de le mettre automatiquement sous tension, car il existe un risque d'incendie si le radiateur est couvert ou mal installé.
- Ne pas utiliser l'appareil dans des lieux risqués où l'essence, la peinture ou d'autres substances inflammables sont utilisés.
- **AVERTISSEMENT:** Cet appareil ne est équipé d'une salle de contrôle de température. Ne pas utiliser cet appareil dans de petites pièces qui sont occupées par des gens qui ne peuvent pas quitter la salle par eux-mêmes, sauf si vous fournissez la surveillance.
- Enfants moins de 3 ans doivent être gardés hors de la portée de l'appareil à moins constamment surveillés.

- Enfants de 3 ans et de moins de 8 ans ne devraient allumer / éteindre l'appareil s'il a été placé ou installé dans sa position normale de fonctionnement et à condition qu'ils soient supervisés ou ont reçu des instructions sur l'utilisation de l'appareil dans un coffre-fort et comprendre les risques que l'appareil a. Les enfants de 3 ans et de moins de 8 ans doivent pas être branché régulière et propre de l'appareil ou d'effectuer l'entretien.
- **ATTENTION: Certaines pièces de cet appareil peut chauffer et causer des brûlures. Il faut veiller en particulier où les enfants et les personnes vulnérables sont présents.**
- Ne pas placer un appareil de chauffage utilisé à proximité de rideaux, meubles, boiseries ou matériau combustible qui peut se détériorer avec la chaleur.
- L'appareil doit être installé de sorte que les interrupteurs, thermostats, prise de branchement mobile ne puissent pas être touchés, directement ou indirectement, par une personne qui se trouve dans la baignoire ou sous la douche.
- L'appareil de chauffage doit être installé à au moins 1,8 m du sol.
- Ne pas utiliser cet appareil s'il est tombé.
- Ne pas utiliser si l'appareil de chauffage présente des signes visibles de dommages.

- Utiliser cet appareil de chauffage sur une surface horizontale et stable, ou le fixer au mur si c'est possible.
- **AVERTISSEMENT** : Ne pas utiliser cet appareil de chauffage dans les petites pièces occupées par des personnes qui ne sont pas en mesure de quitter la pièce par elles-mêmes, sauf si une surveillance constante est assurée.
- **AVERTISSEMENT** : Pour réduire le risque d'incendie, maintenir les textiles, les rideaux ou tout autre matériau inflammable à au moins 1 m de la sortie d'air.

INFORMATION GÉNÉRALE

- Après avoir enlevé l'emballage, assurez-vous que l'appareil est en bon état. Si vous avez des doutes, ne l'utilisez pas et retournez-le à votre détaillant.
- Le matériel d'emballage contient du plastique, des clous, etc., pouvant se révéler dangereux. Il est donc préférable de ne pas les laisser à la portée des enfants.

CONNEXION ÉLECTRIQUE

- Avant de brancher l'appareil, assurez-vous que les caractéristiques indiquées sur la plaque signalétique correspondent aux conditions de votre réseau d'alimentation électrique.
- La sécurité de cet appareil ne peut être garantie que s'il a été correctement mis à la terre.

INSTALLATION

- L'appareil doit être installé suivant les normes nationales pour les installations électriques.
- Le dispositif ne doit pas être placé juste en dessous une base de socket.
- L'appareil doit être installé de sorte que les interrupteurs, thermostats, prise de branchement mobile ne puissent pas être touchés, directement ou indirectement, par une personne qui se trouve dans la baignoire ou sous la douche.
- L'appareil de chauffage doit être installé à au moins 1,8 m du sol.
- Maintenez une distance suffisante entre l'appareil et les murs/objets.
- Si vous souhaitez installer ce radiateur dans votre salle de bains, il est nécessaire de respecter les distances de sécurité requises.
- Installez l'appareil de façon à ce que la chaleur radiante n'atteigne pas directement les murs ou les objets qui l'entourent.
- Pour une fixation murale, procédez comme suit :
 - Dévissez d'un tour la vis A qui détermine l'inclinaison de l'appareil.
 - Tournez le support du mur jusqu'au bout.
 - Dévissez la vis qui maintient le couvercle du support du mur et retirez ce dernier.
 - Déterminez l'emplacement de l'appareil et, avec l'aide des trous, déterminez ceux que vous allez percer dans le mur.

- Percez des trous de 6 mm et insérez les chevilles fournies avec l'appareil.

CONNEXION ÉLECTRIQUE

CET APPAREIL DOIT ÊTRE MIS À LA TERRE

Cet appareil est destiné à une installation fixe, c'est-à-dire qu'elle doit disposer d'une connexion électrique permanente.

ATTENTION

Déterminez l'inclinaison de chauffage désirée et serrez la vis à l'aide des autres vis.

Ne changez pas l'inclinaison sans avoir desserré les vis correspondantes. Dans le cas contraire, l'appareil pourrait subir des dommages permanents.

INSTRUCTION D'UTILISATION

Afin de mettre l'appareil en marche, appuyez sur l'interrupteur de mise en marche.

Mod. BB-5002 0 = Arrêt; 1 = 600 W; 2 = 1200 W

Mod. BB-5000 0 = Arrêt; 1 = 600 W; 2 = 1200 W

Si vous remarquez qu'en mettant en marche l'appareil, de légères vibrations apparaissent pour ensuite disparaître progressivement, ne paniquez pas. Ceci fait partie du fonctionnement normal de l'appareil.

ENTRETIEN

- Avant d'entreprendre toute opération d'entretien, débranchez l'appareil de l'alimentation électrique.
- Cet appareil ne nécessite aucun entretien particulier. Pour le nettoyer, il est conseillé d'utiliser un chiffon doux humide. N'utilisez rien d'abrasif qui pourrait affecter l'apparence extérieure de l'appareil. Vérifiez que les parties exposées à la chaleur radiante et à la ventilation ne sont pas encombrées de poussière et de saletés. Pendant le nettoyage, faites attention à ne pas toucher les éléments chauffants de quartz.
- Dans le cas où l'appareil cesserait de fonctionner brusquement ou aurait des difficultés à fonctionner, déconnectez-le de l'alimentation électrique et contactez un service technique agréé. Demandez toujours que soient utilisées des pièces de rechange d'origine. La non-observation de ces instructions peut compromettre la sécurité de l'appareil et rendre la garantie nulle.

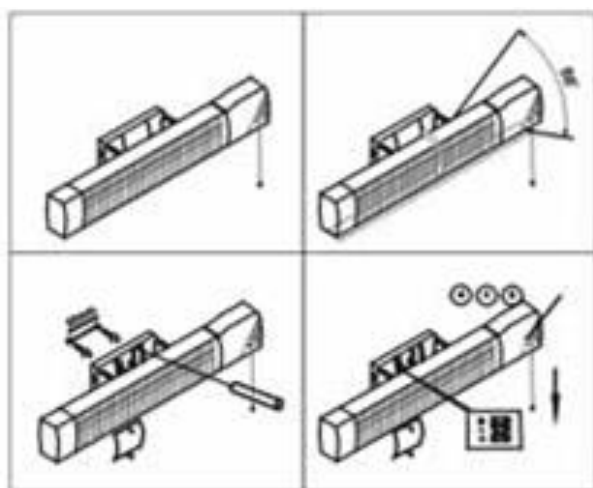

BB 5002

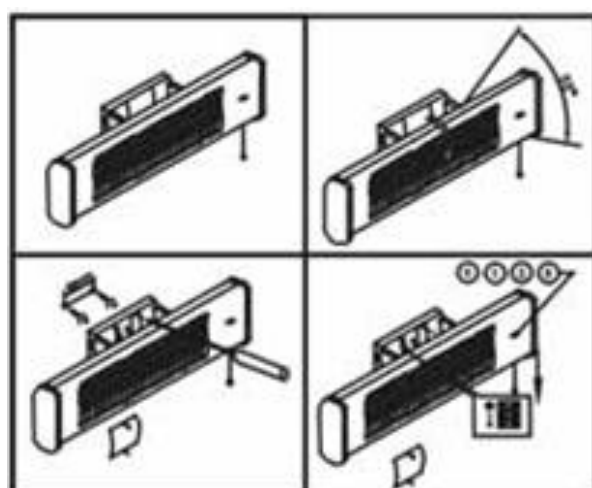

BB 5000

Caractéristique	Symbole	Valeur	Unité	Caractéristique	Unité
Puissance thermique				Type d'apport de chaleur, pour les dispositifs de chauffage décentralisés électriques à accumulation uniquement (sélectionner un seul type)	
Puissance thermique nominale	P_{nom}	1.2	KW	contrôle thermique manuel de la charge avec thermostat intégré	[non]
Puissance thermique minimale (indicative)	P_{min}	0.6	KW	contrôle thermique manuel de la charge avec réception d'informations sur la température de la pièce et/ou extérieure	[non]
Puissance thermique maximale continue	$P_{max,c}$	1.2	KW	contrôle thermique électronique de la charge avec réception d'informations sur la température de la pièce et/ou extérieure	[non]
Consommation d'électricité auxiliaire				puissance thermique réglable par ventilateur	
				[non]	
À la puissance thermique nominale	$e_{l_{max}}$	N/A	KW	Type de contrôle de la puissance thermique/de la température de la pièce (sélectionner un seul type)	
À la puissance thermique minimale	$e_{l_{min}}$	N/A	KW	contrôle de la puissance thermique à un palier, pas de contrôle de la température de la pièce	[non]
En mode veille	$e_{l_{SB}}$	N/A	W	contrôle à deux ou plusieurs paliers manuels, pas de contrôle de la température de la pièce	[oui]
				contrôle de la température de la pièce avec thermostat mécanique	[non]
				contrôle électronique de la température de la pièce	[non]
				contrôle électronique de la température de la pièce et programmeur journalier	[non]
				contrôle électronique de la température de la pièce et programmeur hebdomadaire	[non]
				Autres options de contrôle (sélectionner une ou plusieurs options)	
				contrôle de la température de la pièce, avec détecteur de présence	[non]
				contrôle de la température de la pièce, avec détecteur de fenêtre ouverte	[non]
				option contrôle à distance	[non]
				contrôle adaptatif de l'activation	[non]
				limitation de la durée d'activation	[non]
				capteur à globe noir	[non]
Coordonnées de contact		SONIFER SA. Avenida de Santiago 86, 30007, Murcia. Spain.			

**ENLEVEMENT DES APPAREILS MENAGERS USAGES**

La directive européenne 2012/19/EU sur les Déchets des Equipements Electriques et Electroniques (DEEE), exige que les appareils ménagers usages ne soient pas jetés dans le flux normal des déchets municipaux. Les appareils usagés doivent être collectés séparément afin d'optimiser le taux de récupération et le recyclage des matériaux qui les composent, et réduire l'impact sur la santé humaine et l'environnement. Le symbole de la poubelle barrée est apposée sur tous les produits pour rappeler les obligations de collecte séparée. Les consommateurs devront contacter les autorités locales ou leur revendeur concernant la démarche à suivre pour l'enlèvement de leur vieil appareil.

DÉCLARATION DE CONFORMITÉ:

Cet appareil est conforme aux exigences de la Directive Basse Tension 2014/35/EU et aux exigences de la directive EMC 2014/30/EU.

GARANTIE

Cet appareil est couvert et bénéficie de la garantie légale conformément à la législation en vigueur à compter de la date d'achat. Conservez le reçu d'achat pour pouvoir faire valoir votre droit à la garantie. Pour trouver le service le plus proche de votre emplacement, contactez via le lien Web suivant : <https://orbegozo.com/asistencia-tecnica/>

Pour tout type de requête, doute ou incident, vous pouvez nous contacter via notre e-mail indiqué sur la page principale de ce manuel ou via notre service d'assistance technique à <https://orbegozo.com/contacto/>

Orbegozo n'est pas responsable des composants et accessoires soumis à l'usure due à l'utilisation, ainsi que des composés périssables ou de ceux qui se sont détériorés en raison d'une mauvaise utilisation. Il ne sera pas non plus tenu responsable si le propriétaire a modifié techniquement l'appareil. Consultez les conditions légales sur notre site.

AVISO

1. Este aparelho pode ser usado por crianças maiores de 8 anos e por pessoas com capacidades físicas, sensoriais ou mentais reduzidas ou com falta de experiência e conhecimento, sempre que lhes seja dada a supervisão apropriada ou instruções para a utilização do aparelho de forma segura e de modo a que compreendam os perigos inerentes. Não deixe que crianças brinquem com o aparelho. Não permita a limpeza e manutenção do aparelho pelo utilizador a crianças sem vigilância.
2. As crianças deverão ser supervisionadas, para se assegurar de que não brincam com a unidade.
3. PRECAUÇÃO: Para a segurança dos seus filhos, não deixe partes da embalagem (sacos plásticos, papelão, esferovite, etc.) ao alcance dos mesmos.
4. Se o cabo de ligação estiver danificado recorra a um serviço técnico autorizado com o fim de evitar riscos.
5. Nunca desligue o aparelho puxando pelo cabo.
6. Não ponha em funcionamento se o cabo ou a ficha estiverem estragados ou se observa que o aparelho não funciona correctamente.
7. Não utilize o aparelho com as mãos molhadas.
8. Não mergulhe o aparelho em água nem em nenhum outro líquido.
9. Antes de efectuar a sua limpeza comprove que o aparelho está desligado.

10. O aparelho deve ser instalado de acordo com a regulamentação nacional para instalações eléctricas.
 11. Este aparelho destina-se apenas a uso doméstico.
 12. Caso precise de uma cópia do manual de instruções, você pode encontrá-lo em www.orbegozo.com.
 13. **ATENÇÃO:** Em caso de utilização incorreta do aparelho, há um risco de possíveis lesões.
- **AVISO:** Não tape o aquecedor para impedir uma situação de sobreaquecimento. 
 - Recomendamos fortemente que a instalação eléctrica seja efectuada por pessoal devidamente qualificado.
 - Este aparelho só deve ser utilizado para os fins previstos pelo fabricante, ou seja para aquecimento de uma determinada área. Qualquer outra utilização é imprópria e conseqüentemente perigosa. O fabricante não é responsável por quaisquer danos provocados por uma utilização indevida e ilícita deste aparelho.
 - **NÃO COLOQUE NADA POR CIMA DO APARELHO VISTO QUE QUALQUER COBERTURA PODE INCENDIAR-SE DURANTE A UTILIZAÇÃO DO APARELHO.**
 - Não encaixe acessórios ou equipamento que não sejam aconselhados pelo fabricante.
 - Uma instalação indevida pode provocar lesões nas pessoas ou animais, ou danificar objectos, etc.
 - Instale o aparelho apenas numa posição horizontal.

- Não utilize este aquecedor com um programador, temporizador ou qualquer outro dispositivo que ligue o aquecedor automaticamente, visto que existe um risco de incêndio se o aparelho for coberto ou posicionado incorrectamente.
- Não instale o aparelho debaixo de uma luz ou fonte fixa de fornecimento de corrente eléctrica.
- Evite instalar o aparelho atrás de uma porta.
- Não utilize este aparelho com um dispositivo temporizador, ou qualquer outro dispositivo que coloque o aparelho automaticamente num estado de baixa tensão, visto que existe o risco de incêndio se o aparelho estiver coberto ou instalado de maneira incorrecta.
- Não utilize o aparelho perto de líquidos ou substâncias inflamáveis.
- Crianças menores de 3 anos deve ser mantido fora do alcance do aparelho, a menos que constantemente supervisionado.
- Crianças de 3 anos e menos de 8 anos de idade só deve ligar / desligar o dispositivo que tenha sido colocado ou instalado em sua posição normal de operação e desde que sejam supervisionadas ou foram instruídos sobre o uso do dispositivo de forma segura e compreender os riscos de que o dispositivo tem. Crianças de 3 anos ou menos 8 não deve ser conectado regular e limpar o aparelho ou realizar manutenção.

- **CUIDADO:** Algumas partes deste aparelho podem ficar quentes e causar queimaduras. Cuidados devem ser tomados especialmente em crianças e pessoas vulneráveis estão presentes.
- Não coloque um aquecedor em uso perto de cortinas, móveis, painéis de madeira ou material combustível que pode se deteriorar com o calor.
- O aparelho deve ser instalado de forma que os interruptores, o termóstato, a tomada móvel de ligação, não possa ser tocado directa ou indirectamente por uma pessoa que se encontre na banheira ou no duche.
- O aparelho de aquecimento tem de ser instalado pelo menos 1,8 m acima do chão.
- Não utilizar o aparelho de aquecimento se tiver caído.
- Não utilizar o aparelho de aquecimento se existem sinais visíveis de danos.
- Usar este aparelho de aquecimento sobre uma superfície horizontal e estável, ou fixa-lo á parede, sendo possível.
- **ADVERTÊNCIA:** Não utilizar o aparelho de aquecimento em habitações pequenas que estejam habitadas por pessoas que não conseguem abandonar a habitação pelos seus próprios meios, a menos que exista vigilância permanente.
- **ADVERTÊNCIA:** Para reduzir o risco de incêndio, mantenha os têxteis, cortinas, ou outro tipo de material inflamável a uma distância mínima de 1 metro em relação á saída do ar.

INFORMAÇÃO GERAL

- Depois de retirar o aparelho da embalagem, certifique-se de que o ele se encontra em boas condições. Se tiver quaisquer dúvidas sobre isso, não utilize o aparelho e devolva-o ao revendedor.
- Os materiais da embalagem contêm plástico, pregos, etc., os quais podem ser perigosos, pelo que não devem ficar ao alcance das crianças.

LIGAÇÃO ELÉCTRICA

- Antes de ligar o aparelho, certifique-se de que as especificações na placa de dados correspondem às condições da rede de fornecimento eléctrico.
- A segurança eléctrica deste aparelho só pode ser assegurada caso possua uma ligação à terra.

INSTALAÇÃO

- O dispositivo não deve ser colocado imediatamente abaixo de um cálice.
- O aparelho deve ser instalado de acordo com a regulamentação nacional para instalações eléctricas
- O aparelho deve ser instalado de forma que os interruptores, o termóstato, a tomada móvel de ligação, não possa ser tocado directa ou indirectamente por uma pessoa que se encontre na banheira ou no duche.
- Mantenha uma distância mínima segura entre o aparelho e as paredes e os objectos.
- O aparelho de aquecimento tem de ser instalado pelo menos 1,8 m acima do chão.
- Sempre que instalar um aparelho numa casa-de-banho, é necessário manter uma zona de segurança à sua volta.
- Não instale o aparelho de maneira a que o calor emitido seja direccionado para as paredes ou objectos adjacentes.
- Para fixar o aparelho numa parede, efectue as seguintes medidas:
 - o Desaparafuse o parafuso A, o qual determina a inclinação do aparelho.
 - o Rode o suporte de parede o máximo possível.
 - o Desaparafuse o parafuso que prende a tampa do suporte de parede e retire a tampa.
 - o Determine o local de fixação do aparelho, e utilizando os buracos do aparelho como guia, faça os buracos na parede.
 - o Faça dois buracos de 6 mm e introduza as cavilhas fornecidas.

LIGAÇÃO ELÉCTRICA

ESTE APARELHO TEM DE TER UMA LIGAÇÃO À TERRA.

Este aparelho destina-se a ser utilizado com uma instalação fixa, ou seja, com uma instalação eléctrica permanente.

AVISO

Determine a inclinação do aparelho desejada, e volte a aparafusar os parafusos para fixar a posição.

Não altere a inclinação do aparelho sem desaparafusar os parafusos apropriados. Caso contrário isso pode provocar a ocorrência de danos no aparelho.

INSTRUÇÕES DE UTILIZAÇÃO

Para ligar o aparelho, utilize o interruptor:

Mod. BB-5002 0 = Apagado; 1 = 600 W; 2 = 1200 W

Mod. BB-5000 0 = Apagado; 1 = 600 W; 2 = 1200 W

Se observar quaisquer vibrações quando liga o aparelho que gradualmente desaparecem, não há motivos para alarme. Isto faz parte do comportamento normal do aparelho.

MANUTENÇÃO

Desligue o aparelho da corrente eléctrica antes de efectuar qualquer tarefa de manutenção.

- Este aparelho não necessita de qualquer manutenção em especial. Para limpá-lo recomendamos que utilize um pano humedecido e um detergente neutro. Não utilize um pano abrasivo ou dispositivo que possam afectar o aspecto exterior do aparelho. Certifique-se de que as partes expostas ao calor emitido e a ventilação se encontram livres de poeira e sujidade. Durante a limpeza exerça os devidos cuidados para não tocar nos elementos de aquecimento de quartzo.

- No caso de uma avaria ou fraco funcionamento do aparelho, desligue-o da corrente e contacte um centro de assistência autorizado. Peça sempre que utilizem peças sobresselentes originais.

- O não cumprimento destas instruções pode comprometer a segurança do aparelho e invalidar a garantia.

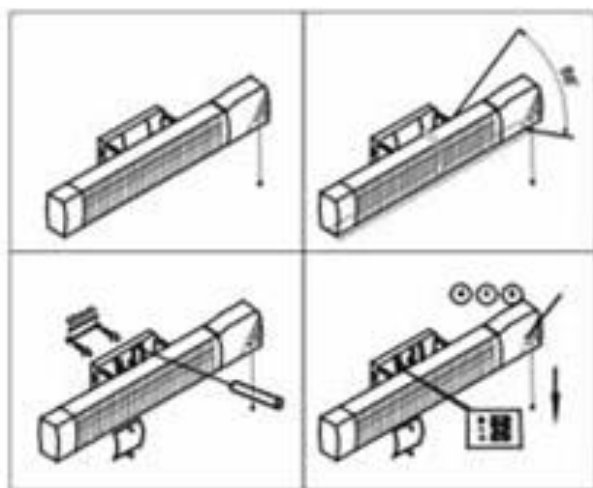

BB 5002

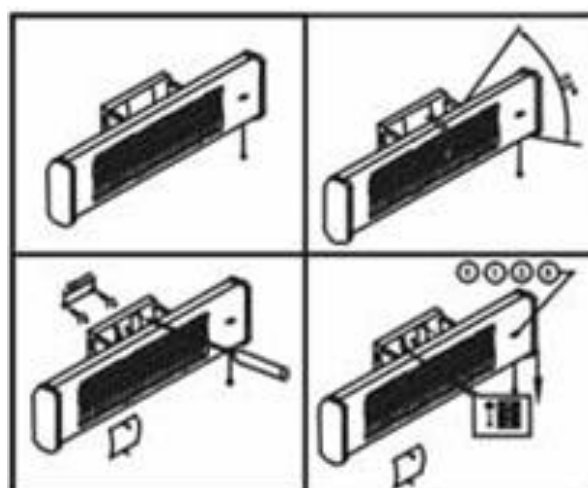

BB 5000

Elemento	Símbolo	Valor	Unidade	Elemento	Unidade
Potência calorífica				Tipo de potência calorífica, apenas para os aquecedores de ambiente local eléctricos de acumulação (selecionar uma opção)	
Potência calorífica nominal	P_{nom}	1.2	KW	Comando manual da carga térmica, com termóstato integrado	[não]
Potência calorífica mínima (indicativa)	P_{min}	0.6	KW	Comando manual da carga térmica, com retroação da temperatura interior e/ou exterior	[não]
Potência calorífica contínua máxima	$P_{max,c}$	1.2	KW	Comando eletrónico da carga térmica, com retroação da temperatura interior e/ou exterior	[não]
Consumo de eletricidade auxiliar				Potência calorífica com ventilador	[não]
À potência calorífica nominal	$e_{l_{max}}$	N/A	KW	Tipo de potência calorífica/comando da temperatura interior (selecionar uma opção)	
À potência calorífica mínima	$e_{l_{min}}$	N/A	KW	Potência calorífica numa fase única, sem comando da temperatura interior	[não]
Em estado de vigília	$e_{l_{SB}}$	N/A	W	Em duas ou mais fases manuais, sem comando da temperatura interior	[sim]
				Com comando da temperatura interior por termóstato mecânico	[não]

	Com comando eletrónico da temperatura interior	[não]
	Com comando eletrónico da temperatura interior e temporizador diário	[não]
	Com comando eletrónico da temperatura interior e temporizador semanal	[não]
	Outras opções de comando (seleção múltipla possível)	
	Comando da temperatura interior, com deteção de presença	[não]
	Comando da temperatura interior, com deteção de janelas abertas	[não]
	Com opção de comando à distância	[não]
	Com comando de arranque adaptativo	[não]
	Com limitação do tempo de funcionamento	[não]
	Com sensor de corpo negro	[não]
Elementos de contacto	SONIFER SA. Avenida de Santiago 86, 30007, Murcia. Spain.	



RECOLHA DOS ELETRODOMÉSTICOS

A diretiva Européia 2012/19/EU referente à gestão de resíduos de aparelhos elétricos e eletrônicos (RAEE), prevê que os eletrodomésticos não devem ser escoados no fluxo normal dos resíduos sólidos urbanos. Os aparelhos desatualizados devem ser recolhidos separadamente para otimizar a taxa de recuperação e reciclagem dos materiais que os compõem e impedir potenciais danos para a saúde humana e para o ambiente. O símbolo constituído por um contêiner de lixo barrado com uma cruz deve ser colocado em todos os produtos por forma a recordar a obrigatoriedade de recolha separada. Os consumidores devem contactar as autoridades locais ou os pontos de venda para solicitar informação referente ao local apropriado onde devem depositar os eletrodomésticos velhos.

DECLARAÇÃO DE CONFORMIDADE:

Este dispositivo está em conformidade com as exigências da Directiva de Baixa Tensão 2014/35/EU e os requisitos da diretiva EMC 2014/30/EU.

GARANTIA

Este aparelho está coberto e tem direito à garantia legal de acordo com a legislação em vigor a partir da data de compra. Guarde o recibo de compra para poder reclamar o seu direito à garantia. Para encontrar o serviço mais próximo de sua localização, entre em contato através do seguinte link da web: <https://orbegozo.com/assistencia-tecnica/>

Para qualquer tipo de consulta, dúvida ou incidente, pode contactar-nos através do nosso e-mail apresentado na página principal deste manual ou através do nosso serviço de assistência técnica em <https://orbegozo.com/contacto/>

Orbegozo não se responsabiliza por componentes e acessórios que estejam sujeitos a desgaste devido ao uso, bem como compostos perecíveis ou deteriorados por uso indevido. Também não será responsável se o proprietário tiver modificado tecnicamente o dispositivo. Verifique as condições legais no nosso site.

INDICACIONS DE SEGURETAT

Abans de la posada en funcionament d'aquest aparell llegiu detingudament el manual d'instruccions i deseu-lo per a futures consultes, així com la garantia, el rebut de pagament i si és possible també l'embalatge exterior i interior. En cas de deixar l'aparell a tercers, també lliurau el manual d'instruccions.

GENERALS:

1. Aquest aparell no ha de ser usat per nens des de 0 fins a 8 anys. Aquest aparell pot ser usat per nens de 8 anys d'edat i majors de 8 anys si estan contínuament supervisats. Aquest aparell pot ser usat per persones amb capacitats físiques, sensorials o mentals reduïdes o amb falta d'experiència i coneixement si estan supervisats o han rebut instrucció concernent a l'ús de l'aparell d'una forma segura i entenen els riscos que aquest implica. Mantenir l'aparell i el seu cable fora de l'abast dels nens d'edat inferior a 8 anys. La neteja i el manteniment d'usuari no han de ser realitzats per nens sense supervisió.
2. S'haurà de supervisar als nens per a assegurar-se que no juguen amb aquest aparell.
3. PRECAUCIÓ: Per a la seguretat dels seus nens no deixi material d'embalatge (bosses de plàstic, cartó, polietilè etc.) al seu abast.
4. Si el cable d'alimentació està danyat, ha de ser substituït pel fabricant, pel seu servei postvenda o per personal qualificat similar amb la finalitat d'evitar un perill.
5. No desconnecti mai tirant del cable..

6. No ho posi en funcionament si el cable o l'endoll estan danyats o si observa que l'aparell no funciona correctament.
 7. No manipuli l'aparell amb les mans mullades.
 8. No submergir l'aparell en aigua o qualsevol altre líquid.
 9. Abans de la seva neteja observi que l'aparell està desconnectat.
 10. L'aparell ha d'instal·lar-se d'acord amb la reglamentació nacional per a instal·lacions elèctriques.
 11. Aquest aparell és només per a ús domèstic.
 12. En cas de necessitar una còpia del manual d'instruccions, pot trobar-la a www.orbegozo.com.
 13. **ADVERTIMENT:** En cas de mala utilització, existeix risc de possibles ferides.
- Us recomanem que la instal·lació la realitzi un professional qualificat.
 - L'aparell de calefacció ha de ser instal·lat com a mínim a 1,8m per sobre del terra.
 - Aquest aparell s'ha d'utilitzar únicament per a l'ús dissenyat pel fabricant, és a dir, per a la calefacció de zones petites. Qualsevol altre ús es considera inapropiat i per tant perillós. El fabricant no serà responsable de cap dany causat per un ús inadequat i irraonable daquest aparell.
 - **PRECAUCIÓ: Algunes parts d'aquest aparell es poden posar molt calentes i causar cremades. S'ha de posar**

atenció particular quan els nens i les persones vulnerables hi siguin presents.

- **ADVERTIMENT:** Aquest aparell de calefacció no està equipat amb un dispositiu de control de la temperatura de l'habitació. No utilitzeu aquest aparell de calefacció en habitacions petites que estiguin ocupades per persones que no puguin abandonar per si mateixes l'habitació, tret que es proporcioni vigilància permanent.
- **ADVERTIMENT:** Amb vista a evitar un sobreescalfament, no cobrir l'aparell de calefacció. 
- No col·loqueu accessoris o equip no previst pel fabricant.
- La instal·lació inadequada pot produir danys personals, danys als animals i objectes.
- No col·loqueu l'aparell sota una llum o una font fixa de subministrament elèctric.
- L'aparell no s'ha de col·locar immediatament sota una base de presa de corrent.
- Eviteu col·locar-lo darrere una porta.
- No utilitzeu aquest aparell amb un programador, un minuter o un altre dispositiu que encengui l'aparell automàticament, ja que hi ha risc de foc si l'aparell està cobert o col·locat de manera incorrecta.
- No utilitzeu l'aparell en llocs on hi pugui haver benzina, pintura o qualsevol líquid inflamable o gas explosiu.
- No toqueu mai l'aparell amb les mans o els peus mullats.

- Els nens menors de 3 anys s'han de mantenir fora de l'abast de l'aparell si no són supervisats contínuament.
- Els nens des de 3 anys i menors de 8 anys només han d'encendre/apagar l'aparell sempre que aquest hagi estat col·locat o instal·lat en la seva posició de funcionament normal prevista i que siguin supervisats o hagin rebut instruccions relatives a l'ús de l'aparell d'una manera segura i entengueu els riscos que l'aparell té. Els nens des de 3 anys i menors de 8 anys no han d'endollar, regular i netejar l'aparell o fer operacions de manteniment.
- No situeu l'aparell proper a parets, mobiliari, entelats, cortines, robes de llit i altres materials inflamables ja que hi ha risc d'incendi.
- L'aparell s'ha d'instal·lar de manera que els interruptors, termòstat, presa mòbil de connexió, no puguin ser tocats directament o indirectament per una persona que estigui a la banyera o dutxa.
- No utilitzeu aquest aparell de calefacció si ha caigut.
- No utilitzeu si hi ha senyals visibles de dany a l'aparell de calefacció.
- Usar aquest aparell de calefacció sobre una superfície horitzontal i estable, o fixar-lo a la paret segons sigui aplicable.
- **ADVERTIMENT:** No utilitzeu aquest aparell de calefacció en habitacions petites que estiguin ocupades per

persones que no puguin abandonar per si mateixes l'habitació, tret que es proporcioni vigilància permanent.

- **ADVERTIMENT:** Per reduir el risc de foc, mantingueu els tèxtils, cortines, o un altre material inflamable a una distància mínima d'1 m de la sortida d'aire.

INFORMACIÓ GENERAL

- Un cop hagueu retirat l'embalatge, assegureu-vos que l'aparell estigui en bon estat. Si teniu algun dubte, no utilitzeu el calefactor i torneu-lo al comerç on el va adquirir.
- Els materials de l'embalatge contenen plàstic, claus, etc. que poden ser perillosos i, per tant, no s'han de deixar a l'abast dels nens.

CONNEXIÓ ELÈCTRICA

- Abans de connectar el calefactor, assegureu-vos que les especificacions de la placa de característiques coincideixen amb les condicions de la xarxa de subministrament elèctric.
- La seguretat elèctrica d'aquest aparell només es pot assegurar si sha connectat adequadament a terra.

INSTAL·LACIÓ

- L'aparell s'ha d'instal·lar d'acord amb la reglamentació nacional per a instal·lacions elèctriques.
- Model BB 5002. Aquest aparell ha de ser col·locat almenys a 35 cm del sostre, a partir del suport de fixació a la paret.**
- Model BB 5000. Aquest apart ha de ser col·locat almenys a 40 cm del sostre, a partir del suport de fixació a la paret.**
- Models BB 5000 i BB 5002. Els models han de ser col·locats almenys a 1,8 metres per sobre del terra.**
- Mantingueu una distància suficient entre l'aparell i les parets i els objectes.
- Instal·leu l'aparell únicament en posició horitzontal
- L'aparell s'ha d'instal·lar de manera que els interruptors, termòstat, presa mòbil de connexió, no puguin ser tocats directament o indirectament per una persona que estigui a la banyera o dutxa.
- Si l'aparell s'utilitza en una cambra de bany, cal mantenir la zona de seguretat necessària al voltant d'aquest.
- No col·loqueu l'aparell de manera que els raigs de calor caiguin directament sobre parets o objectes.
- Per instal·lar-lo en una paret, seguiu les instruccions següents:
 - Descargoleu els cargols que subjecten la coberta del suport de paret i traieu la coberta.
 - Decidiu el lloc on col·loqueu l'aparell i amb l'ajuda dels orificis, determineu el lloc dels forats que realitzareu a la paret.
 - Trepant a la paret orificis de 6 mm i introduïu les clavilles subministrades.
 - Torneu a col·locar la coberta protectora i subjecteu-la amb els cargols.

CONNEXIÓ ELÈCTRICA

QUEST APARELL S'HA DE CONNECTAR A TERRA.

Aquest aparell ha estat dissenyat per a una instal·lació fixa, és a dir, amb una connexió elèctrica permanent.

ADVERTÈNCIA

Determineu la inclinació de la calor desitjada i premeu mitjançant els cargols determinats per a això.
No canvieu la inclinació sense afluixar els cargols apropiats. Si no es fa així, es poden causar danys permanents a l'aparell.

INSTRUCCIONES DE UTILIZACIÓN

Per encendre l'aparell, utilitzeu el tirador.

Model BB-5002 0 = Apagat; 1 = 600 W; 2 = 1200 W

Model BB-5000 0 = Apagat; 1 = 600 W; 2 = 1200 W

No us preocupeu si nota en encendre l'aparell tènues vibracions que van desapareixent progressivament. És normal en el funcionament de l'aparell.

MANTENIMENT

- Abans de fer qualsevol tipus de manteniment, desconnecteu l'aparell del subministrament d'electricitat.
- Aquest calefactor no necessita cap manteniment especial. Per netejar es recomana utilitzar un drap suau humit. No utilitzeu un drap abrasiu o dispositius que puguin tenir algun efecte en l'aspecte extern de l'aparell. Comproveu que a les peces exposades als raigs de calor i a la ventilació no hi hagi pols ni brutícia. Durant la neteja aneu amb compte de no tocar els elements de calor de quarz.
- En cas de trencament i/o mal funcionament de l'aparell, desconnecteu l'aparell de l'electricitat i poseu-vos en contacte amb el servei tècnic autoritzat. Sol·liciteu sempre la utilització de peces de recanvi originals. La inobservança d'aquestes instruccions posa en perill la seguretat de l'aparell i invalida la garantia.

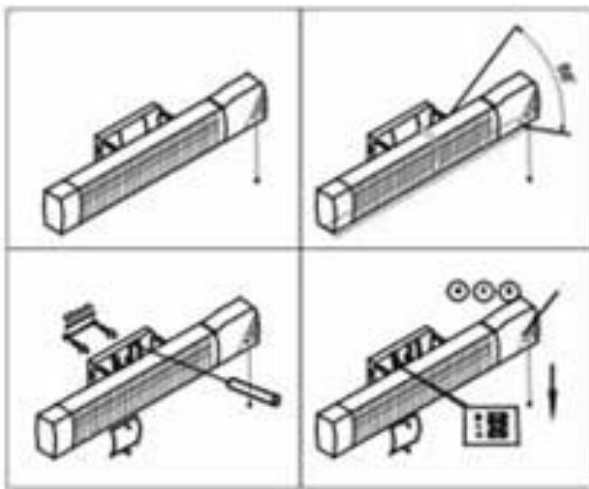

BB 5002

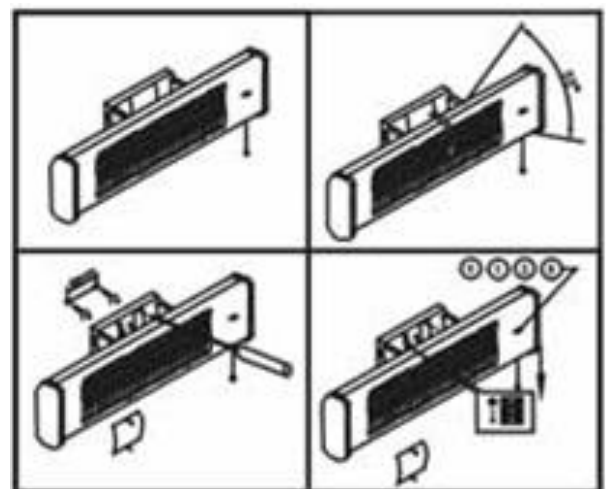

BB 5000

Partida	Símbol	Valor	Unitat	Partida	Unitat
Potència calorífica				Tipus d'aportació de calor, únicament per als aparells de calefacció local elèctrics d'acumulació (seleccioneu-ne un)	
Potència calorífica nominal	P_{nom}	1.2	KW	Control manual de la càrrega de calor, amb termòstat integrat	[no]
Potència calorífica mínima (indicativa)	P_{min}	0.6	KW	Control manual de la càrrega de calor amb resposta a la temperatura interior o exterior	[no]
Potència calorífica màxima continuada	$P_{max,c}$	1.2	KW	Control electrònic de la càrrega de calor amb resposta a la temperatura interior o exterior	[no]
Consum auxiliar d'electricitat				Potència calorífica assistida per ventiladors	[no]
A potència calorífica nominal	$e_{l_{max}}$	N/A	KW	Tipus de control de potència calorífica / de temperatura interior (seleccioneu-ne un)	
A potència calorífica mínima	$e_{l_{min}}$	N/A	KW	Potència calorífica dun sol nivell, sense control de temperatura interior	[no]
En mode d'espera	$e_{l_{SB}}$	N/A	W	Dos o més nivells manuals, sense control de temperatura interior	[sí]
				Amb control de temperatura interior mitjançant termòstat mecànic	[no]
				Amb control electrònic de temperatura interior	[no]
				Control electrònic de temperatura interior i temporitzador diari	[no]
				Control electrònic de temperatura interior i temporitzador setmanal	[no]
				Altres opcions de control (es poden seleccionar diverses)	
				Control de temperatura interior amb detecció de presència	[no]
				Control de temperatura interior amb detecció de finestres obertes	[no]
				Amb opció de control a distància	[no]
				Amb control de posada en marxa adaptable	[no]
				Amb limitació de temps de funcionament	[no]
				Amb sensor de làmpada negra	[no]
Información de contacto		SONIFER SA. Avenida de Santiago 86, 30007, Murcia. Spain.			



ELIMINACIÓ DE L'ELECTRODOMÈSTIC VELL.

En base a la Norma europea 2012/19/UE de Residus d'aparells Elèctrics i Electrònics (RAEE), els electrodomèstics vells no poden ser llençats als contenidors municipals habituals; han de ser recollits selectivament per optimitzar la recuperació i el reciclatge dels components i materials que els constitueixen, i reduir l'impacte en la salut humana i el medi ambient. El símbol del contenidor d'escombraries es marca sobre tots els productes per recordar al consumidor l'obligació de separar-los per a la recollida selectiva. El consumidor ha de contactar amb l'autoritat local o amb el venedor per informar-se sobre la correcta eliminació del seu electrodomèstic vell.

DECLARACIÓ DE CONFORMITAT: Aquest dispositiu compleix els requisits de la Directiva de Baixa Tensió 2014/35/EU i els requisits de la directiva de Compatibilitat Electromagnètica 2014/30/EU.

GARANTIA

Aquest aparell està cobert i compta amb el dret de la garantia legal d'acord amb la legislació vigent des de la data de compra. Conserveu el tiquet de compra per poder reclamar el vostre dret a la garantia. Per trobar el servei més proper a la seva localització contacteu a través del següent enllaç web: <https://orbegozo.com/asistencia-tecnica/>

Per a qualsevol tipus de consulta, dubte o incidència podeu posar-vos en contacte amb nosaltres a través del nostre correu electrònic reflectit a la pàgina principal d'aquest manual o a través del nostre servei d'assistència tècnica a <https://orbegozo.com/contacto/>

Orbegozo no es fa responsable dels components i accessoris que són objecte de desgast a causa de l'ús, així com els compostos peribles o que s'hagin deteriorat per un ús indegut. Tampoc no se'n farà responsable si el propietari ha modificat tècnicament l'aparell. Consulteu les condicions legals a la nostra pàgina web.