

iQ100, Lavavajillas totalmente integrable, 60 cm SN61IX12TE



Lavavajillas inteligente que se conecta a tu móvil para que lo puedas controlar desde cualquier lugar. Además, proyecta un punto de luz en el suelo cuando el lavavajillas está en funcionamiento.

- ✓ Home Connect: controla tu lavavajillas inteligente desde cualquier lugar.
- ✓ Cesta superior regulable en altura: permite adaptar el interior a vajilla de cualquier tamaño.
- ✓ infoLight: haz de luz que se proyecta en el suelo de la cocina cuando el lavavajillas está en funcionamiento.
- ✓ Selecciona tus programas preferidos más rápido con el botón Favorito.
- ✓ Programa auto, detecta con gran precisión la suciedad de la vajilla, optimizando al máximo los recursos de agua, tiempo y temperatura.

Equipamiento

Datos técnicos

Clase de eficiencia energética:E
 Consumo de energía de 100 ciclos del programa Eco: 92 kWh
 Número máximo de cubiertos: 12
 Consumo de agua del programa eco en litros por ciclo: 10.5 l
 Duración del programa: 4:30 h
 Emisiones de ruido aéreo: 48 dB(A) re 1 pW
 Clase de emisiones de ruido aéreo: C
 Diseño: Integrande
 Altura de la encimera extraíble: 0 mm
 Dimensiones del aparato: 815 x 598 x 550 mm
 Dimensiones de instalación necesarias (H x W x D): 815-875 x 600 x 550 mm
 Fondo con puerta abierta a 90 grados: 1150 mm
 Patas regulables: Si, a todo
 Ajuste máximo de las patas: 60 mm
 Zócalo regulable: Ambos horizontal y vertical
 Peso neto: 43.9 kg
 Peso bruto: 46.0 kg
 Potencia: 2400 W
 Intensidad corriente eléctrica: 10 A
 Tensión: 220-240 V
 Repair index: 8.7
 Longitud del cable de alimentación eléctrica: 175.0 cm
 Tipo de enchufe: Schuko con conexión a tierra
 Longitud del manguito de entrada: 165 cm
 Longitud del manguito de salida: 190 cm
 Código EAN: 4242003868560
 Tipo de instalación: Integrande

Accesorios opcionales

SZ30BI02	Accesorio
SZ38BI00	Guías integr. puertas mueble divididas
SZ72010	ACCESORIO LAVAVAJILLAS EXT. AQUASTOP
SZ73000	Accesorio
SZ73001	ACCESORIO LAVAVAJILLAS CESTILLO PLATA
SZ73010	ACCESORIO LAVAVAJILLAS BISAGRA
SZ73051EU :	
SZ73056	Accesorio
SZ73300	ACCESORIO LAVAVAJILLAS SOPORTE COPAS
SZ73640	ACCESORIOS LALAVAJ



iQ100, Lavavajillas totalmente integrable, 60 cm SN61IX12TE

Equipamiento

Prestaciones

- Se conecta a tu móvil vía Home Connect
- infoLight®
- Capacidad: 12 servicios
- MultiDisplay digital con touchControl
- 3 funciones: zona intensiva, media carga, SpoD VarioSpeed
- Función silence on demand vía App HC
- Programa especial limpieza de la cuba 2.0
- Inicio diferido: 3/6/9 horas
- Motor iQdrive™
- Cestillo Duo - Parrillas totalmente abatibles - Regulación en altura RackMatic® - Accesorios especiales para copas, tazas y cubiertos - Accesorio especial para el lavado de bandejas de hornos o filtros de campanas
- Cesta superior regulable en altura
- Freno en cesta inferior evitando posibles descarrilamientos
- Cestillo para cubiertos en la cesta inferior
- Varillas abatibles
- - Soporte para tazas: 2
- AquaSensor®: aquaSensor: programa automático
- aquaStop con garantía de por vida en caso de fuga de agua tanto dentro como fuera del aparato por fallo del sistema.

Etiquetado y otra información técnica

- Clase de eficiencia energética: E dentro del rango de A (más eficiente) a G (menos eficiente)
- Consumo de agua por ciclo: 10.5 litros
- Nivel de ruido: 48 dB

Medidas

- Dimensiones del aparato (alto x ancho x fondo): 81.5 x 59.8 x 55 cm

**iQ100, Lavavajillas totalmente integrable, 60 cm
SN61IX12TE**

Dibujos acotados

dimensiones en mm



△ enchufe
() valores con juego de prolongación

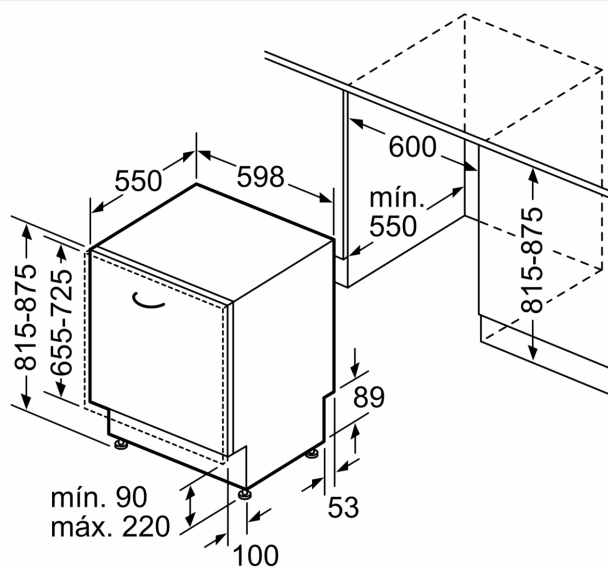

Dimensiones en mm